

جامعة نايف العربية للعلوم الأمنية
كلية الدراسات العليا
قسم العلوم الشرطية



فاعلية إدارة التحريات والبحث الجنائي بالأمن العام في مكافحة جرائم غسل الأموال

دراسة مسحية على العاملين بالبحث الجنائي في مدينة الرياض

رسالة مقدمة استكمالاً لمتطلبات الحصول على درجة الماجستير في العلوم الشرطية

إعداد

عبد العزيز بن عثمان الدعرمي

إشراف

اللواء الدكتور محمد فتحي عيد

الرياض

١٤٢٧هـ - ٢٠٠٦م

بِسْمِ اللَّهِ الرَّحْمَنِ الرَّحِيمِ

جامعة نايف العربية للعلوم الأمنية

Naif Arab University for Security



نموذج رقم (٢٦)

قسم: العلوم الشرطية

تخصص: قيادة أمنية

ملخص رسالة: ماجستير دكتوراه

عنوان الرسالة: "فاعلية إدارة التحريات والبحث الجنائي بالأمن العام في مكافحة جرائم غسل الأموال"

دراسة مسحية على العاملين بالبحث الجنائي في مدينة الرياض

إعداد الطالب: عبد العزيز بن عثمان الدعري

إشراف: اللواء الدكتور / محمد فتحي عيد

لجنة مناقشة الرسالة:

١- اللواء الدكتور / محمد فتحي عيد مشرفاً ومقرراً

٢- الدكتور / خالد بن عثمان العمير عضواً

٣- الدكتور / سعود بن عبد العزيز المريشد عضواً

تاريخ المناقشة: ١٤٢٧/٢/٢٥ هـ الموافق ٢٥/٣/٢٠٠٦ م.

مشكلة البحث: تتحدد مشكلة الدراسة في الإجابة على التساؤل الرئيس التالي:

ما مدى فعالية إدارة التحريات والبحث الجنائي بالأمن العام في مكافحة جرائم

غسل الأموال في المملكة العربية السعودية؟

أهمية البحث:

تكمن أهمية الدراسة في التعرف على حجم جرائم غسل الأموال في المملكة العربية

السعودية والأجهزة الأمنية التي تعمل على مكافحتها وخاصة مدى فعالية إدارة التحريات

والبحث الجنائي في الحد من هذه الجريمة والسيطرة عليها.



أهداف البحث: تهدف الدراسة إلى:

التعرف على إجراءات وطرق التحري والتدابير الوقائية وأوجه التعاون بين الأجهزة الأمنية والمصرفية المختلفة في مكافحة جرائم غسل الأموال.

تساؤلات البحث: حاول الباحث الإجابة على التساؤلات التالية:

- ١- ما إجراءات وطرق التحري في جرائم غسل الأموال؟
- ٢- ما التدابير الوقائية في مكافحة جرائم غسل الأموال؟
- ٣- ما أوجه التعاون بين الأجهزة الأمنية والمصرفية المختلفة في مكافحة جرائم غسل الأموال؟

منهج البحث: استخدم الباحث في هذه الدراسة المنهج الوصفي التحليلي وطبق أداة البحث "الاستبانة".

أهم النتائج: خلصت الدراسة إلى أهم النتائج التالية:

- ١- تبادل المعلومات مع الجهات ذات العلاقة فيما يتعلق بمكافحة جرائم غسل الأموال وإجراء التحريات الميدانية بعد التأكد من المعلومات بشكل وثيق لتحديد الأموال والممتلكات المرتبطة بالجريمة لإجراء الحجر التحفظي عليها وطلب مصادرتها وإعداد قاعدة بيانات شاملة عن العمليات المشبوهة وتبادل المعلومات مع وحدة التحريات المالية للحد من الجريمة.
- ٢- التعاون مع مؤسسة النقد العربي السعودي والبنوك التجارية والمصرفية في التعرف على المعاملات المالية المشبوهة وتطوير الأنظمة التي تجرم غسل الأموال ونشر الوعي في المجتمع السعودي بأهمية هذه الجرائم وأضرارها من خلال الحملات الإعلامية.

بِسْمِ اللَّهِ الرَّحْمَنِ الرَّحِيمِ

جامعة نايف العربية للعلوم الأمنية

Naif Arab University for Security

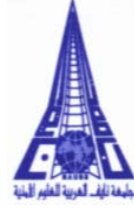

COLLEGE OF Graduate Studies

Department: Police Sciences

Specialization: Security leadership

Thesis Abstract MA PH.D

Thesis Title: "The effectiveness of the investigation and criminal investigation administration in general security in confrontation money laundry"

An invey study on workers in criminal investigation department in Riyadh city

Prepared by: Abd Al-a'ziz Bin Othman Al-Do'ramy

Supervisor: Dr. General major/ Mohammed Fathi Eid

Thesis Defence Committee:

- | | |
|--|-------------------------|
| 1- Dr. General major/ Mohammed Fathi Eid | supervisor and reporter |
| 2- Dr. Khalid Bin Othman Al-O'meir | Member |
| 3- Dr. Soud Bin Abd Al-a'ziz Al-Mryshed | Member |

Devence Date: 25/02/1427 A. H. – 25/03/2005 A. D.

Research Problem: The research problem was specified in answers this question:

To How extend is the effectiveness of the criminal investigation administration in general security in confrontation money laundry crimes in Saudi Arabia?

Research Importance:

The important of this study is in recognizing the amount of money laundry crimes in the Saudi Arabia Kingdom and the security systems that work on facing them especially the effectiveness of the criminal investigation administration to prevent the crime and control it.



Research Objectives: This study aims to recognizing the different procedures and methods of investigation and preventions ways and the cooperative sides between the security systems and Banks to confront money lundry.

Research Questions: The study tries to answer these questions:

- 1- What are the methods and procedures of investigation in money lundry?
- 2- What are the preventions arrangements in confrontation the money lundry?
- 3- How do security systems and banking system cooperate to confront money lundry?

Research Methodology:

The researcher used the analysis descriptive approach and used the questionnaire in the research.

Main Results: The study showed these important results:

- 1- Information exchange with concerned persons in confrontation money lundry crimes. And making field investigation after checking information surely to specify the money and properties that relate with the crime to make precaution on it then ask to confiscate and prepare data base about suspect operation, and information exchange with money investigation unit to prevent the crime.
- 2- To cooperate with Saudi Arabian Currency institution and trade banks in recognizing the suspect financial operations and to develop systems which criminalize money lundry. Then educate the Saudi society of the importance of these crimes and their damages using multimedia.

الإهداء

- * إلى رجل الأمن الأول صاحب السمو الملكي الأمير/ نايف بن عبد العزيز وزير الداخلية، وإلى سمو نائبه صاحب السمو الملكي الأمير/ أحمد بن عبد العزيز وسمو مساعد وزير الداخلية للشؤون الأمنية صاحب السمو الملكي الأمير/ محمد بن نايف بن عبد العزيز.
- * إلى والداي الأعزاء رعاهما الله لقاء ما يبذلانه من متابعة وتشجيع مستمر ودعاء لي بالتوفيق.
- * إلى من وقفت بجانبني أثناء دراستي وتحملت كثيراً من التعب والعناء زوجتي الكريمة.
- * إلى أمل الحياة وبهجتها أبنائي سعود، ونواف، والعنود، والهنوف، والبندري.
- * إلى العيون الساهرة كافة.

أهدي إليهم هذا الجهد المتواضع

الباحث

شكر وتقدير

يتقدم الباحث بالشكر والتقدير لمعالي مدير جامعة نايف العربية للعلوم الأمنية الأستاذ الدكتور/ عبد العزيز بن صقر الغامدي ولسعادة مدير الأمن العام الفريق/ سعيد بن عبد الله القحطاني، لاهتمام سعاداته بالبحث العلمي وتذليل العقبات التي تواجه الدارسين من ضباط الأمن العام كافة.

كما أشكر سعادة مساعد مدير الأمن العام للأمن الجنائي اللواء دكتور/ علي بن سعود السهلي لتشجيعه للباحث وتوجيهاته السديدة، ولرئيس قسم العلوم الشرطية بجامعة نايف العربية للعلوم الأمنية الفريق الدكتور/ عباس أبو شامة.

كما أتقدم بالشكر لسعادة اللواء دكتور/ محمد فتحي عيد مدير عام الشؤون التعليمية بجامعة نايف العربية للعلوم الأمنية المشرف العلمي على الرسالة الذي كان العون الأول بعد الله في إنجاز هذا البحث والشكر والتقدير موصول لسعادة الدكتور/ خالد بن عثمان العمير أستاذ القانون بجامعة الملك سعود وسعادة الدكتور/ سعود بن عبد العزيز المريشد مدير وحدة التحريات المالية بوزارة الداخلية لتفضلهما بقبول مناقشة الرسالة رغم مشاغلهم المتعددة.

كما أتقدم بالشكر والعرفان والتقدير لسعادة العميد/ خضر بن عايض الزهراني مدير إدارة التحريات والبحث الجنائي بالأمن العام لثقته وترشيحنا لهذه الدراسة وتشجيعه الدعوب أثناء الدراسة وتزويدنا بعدد من البحوث والندوات الخاصة بموضوع الرسالة.

كما أوجه الشكر إلى جميع أعضاء هيئة التدريس بجامعة نايف العربية للعلوم الأمنية الذين تتلمذت على أيديهم خلال فترة الدراسة وجميع الأساتذة الذين قاموا بتحكيم استبانة الدراسة.

وأخيراً أوجه شكري وتقديري إلى أخوتي وزملائي الضباط العاملين بإدارة التحريات والبحث الجنائي بما بذلوه من تعاون كبير في هذه الدراسة
والله ولي التوفيق،

الباحث

فهرس المحتويات

الصفحة	الموضوع
أ	الإهداء
ب	شكر وتقدير
ج	فهرس المحتويات
١٩ - ١	الفصل الأول: مدخل الدراسة
٢	أولاً: مقدمة الدراسة
٣	ثانياً: مشكلة الدراسة
١٢	ثالثاً: تساؤلات الدراسة
١٢	رابعاً: أهداف الدراسة
١٣	خامساً: أهمية الدراسة
١٤	سادساً: مفاهيم ومصطلحات الدراسة
١٣٣ - ٢٠	الفصل الثاني: الإطار النظري
٢١	المبحث الأول:
٢٢	أولاً: البحث الجنائي:
٣٢	ثانياً: إدارة التحريات
	ثالثاً: إنشاء وحدة التحريات المالية بوزارة الداخلية ودورها القانوني محلياً ودولياً
٤٢
٥٤	المبحث الثاني:
٥٥	أولاً: جريمة غسل الأموال مفهومها وأنظمة مكافحتها ...
	ثانياً: الجهود والاتفاقيات الدولية والإقليمية والوطنية
٦٠	لمكافحة جريمة غسل الأموال

الصفحة	الموضوع
٨١	ثالثاً: عمليات وطرق غسل الأموال
٩٤	رابعاً: المؤشرات الدالة على عمليات غسل الأموال
١٠٣	خامساً: مسؤولية البنوك في جرائم غسل الأموال
١٠٩	سادساً: صور لجرائم غسل الأموال وإجراءات وتدابير مكافحتها
١١٤	سابعاً: الآثار السلبية الناتجة من جرائم غسل الأموال
١٣٠	ثامناً: العقوبات المقررة في جرائم غسل الأموال
١٣٤ - ١٤٧	الفصل الثالث: الدراسات السابقة
١٣٥	أولاً: الدراسات السابقة
١٤٦	ثانياً: التعقيب على الدراسات السابقة
١٤٨ - ١٦٢	الفصل الرابع: الإطار المنهجي
١٤٩	أولاً: منهج الدراسة
١٥٠	ثانياً: حدود الدراسة
١٥٠	ثالثاً: مجتمع الدراسة
١٥٧	رابعاً: أداة الدراسة
١٥٩	خامساً: صدق أداة الدراسة
١٦١	سادساً: إجراءات تطبيق الدراسة
١٦٢	سابعاً: أساليب المعالجة الإحصائية

الموضوع	الصفحة
الفصل الخامس: عرض النتائج	١٦٣ - ١٩٧
الفصل السادس: ملخص الدراسة والنتائج والتوصيات:	١٩٨ - ٢٠٩
أولاً: ملخص الدراسة	١٩٩
ثانياً: نتائج الدراسة	٢٠٠
ثالثاً: توصيات الدراسة	٢٠٥
المراجع والمصادر	٢١٠
الملاحق	٢١٨
ملحق (١) نظام مكافحة جرائم غسل الأموال	٢١٩
ملحق (٢) اللائحة التنفيذية لمكافحة جرائم غسل الأموال	٢٣٠
ملحق (٣) أداة الدراسة في صورتها النهائية	٢٥٩
ملحق (٤) قائمة بأسماء المحكمين	٢٦٦

فهرس الجداول

الصفحة	عنوان الجدول	رقم الجدول
٦	الأشخاص الذين تم القبض عليهم في عمليات غسل الأموال عام ١٤٢١هـ.	(١)
٧	الأشخاص المتورطون في قضايا غسل الأموال ولم يتم القبض عليهم عام ١٤٢١هـ.	(٢)
٨	الأشخاص الذين تم القبض عليهم في عمليات غسل الأموال عام ١٤٢٢هـ.	(٣)
٨	الأشخاص المتورطون في قضايا غسل الأموال ولم يتم القبض عليهم عام ١٤٢٢هـ.	(٤)
٩	الموجودات والمضبوطات المجمدة عام ١٤٢٢هـ.	(٥)
١٠	الأشخاص الذين تم القبض عليهم في عمليات غسل الأموال عام ١٤٢٣هـ.	(٦)
١٠	الأشخاص المتورطون في قضايا غسل الأموال ولم يتم القبض عليهم عام ١٤٢٣هـ.	(٧)
١١	عدد قضايا غسل الأموال بالملكة العربية السعودية للفترة من ١٤١٧هـ - ١٤٢٤هـ.	(٨)
١٥١	خصائص مجتمع الدراسة وفق الفئة العمرية.	(٩)
١٥٢	خصائص مجتمع الدراسة وفق المؤهل العلمي.	(١٠)
١٥٣	خصائص مجتمع الدراسة وفق المهنة.	(١١)
١٥٤	خصائص مجتمع الدراسة وفق جهة العمل.	(١٢)

الصفحة	عنوان الجدول	رقم الجدول
١٥٥	خصائص مجتمع الدراسة وفق عدد وسنوات الخبرة.	(١٣)
١٥٦	خصائص مجتمع الدراسة وفق عدد الدورات التدريبية.	(١٤)
١٦٠	معاملات الارتباط بين العبارة والمحور الذي تنتمي إليه.	(١٥)
١٦١	معامل الثبات لمحاور الدراسة.	(١٦)
١٦٥	إجراءات وطرق التحري في جرائم غسل الأموال.	(١٧)
١٧٠	التدابير الوقائية في مكافحة جرائم غسل الأموال.	(١٨)
١٧٥	أوجه التعاون بين الأجهزة الأمنية والمصرفية في مكافحة جرائم غسل الأموال.	(١٩)
١٨٠	معوقات جهود مكافحة جرائم غسل الأموال.	(٢٠)
١٨٦	مقترحات المبحوثين.	(٢١)
١٨٨	تحليل التباين الأحادي للفروق التي تعزى للعمر.	(٢٢)
١٨٩	تحليل التباين الأحادي للفروق التي تعزى للمؤهل العلمي.	(٢٣)
١٩٠	نتائج اختبار LSD البعدي لتحديد اتجاه صالح الفروق الدالة إحصائياً التي تعزى للمؤهل العلمي.	(٢٤)
١٩١	تحليل التباين الأحادي للفروق التي تعزى للمهنة.	(٢٥)
١٩٢	نتائج اختبار LSD البعدي لتحديد اتجاه صالح الفروق الدالة إحصائياً التي تعزى للمهنة.	(٢٦)
١٩٣	تحليل التباين الأحادي للفروق التي تعزى لجهة العمل.	(٢٧)

الصفحة	عنوان الجدول	رقم الجدول
١٩٤	نتائج اختبار LSD البعدي لتحديد اتجاه صالح الفروق الدالة إحصائياً التي تعزى لجهة العمل.	(٢٨)
١٩٥	تحليل التباين الأحادي للفروق التي تعزى لسنوات الخبرة.	(٢٩)
١٩٦	تحليل التباين الأحادي للفروق التي تعزى لعدد الدورات التدريبية.	(٣٠)
١٩٧	نتائج اختبار LSD البعدي لتحديد اتجاه صالح الفروق الدالة إحصائياً التي تعزى لعدد الدورات التدريبية.	(٣١)

قائمة الأشكال

الصفحة	موضوعه	رقم الشكل
٣٨	موقع جهاز المباحث الجنائية (بين أجهزة وزارة الداخلية).	(١)
٤٠	التشكيل التنظيمي المعتمد لمساعد مدير الأمن العام للأمن الجنائي.	(٢)
٤٢	الهيكل التنظيمي المعتمد لإدارة التحريات والبحث الجنائي.	(٣)
٤٥	آلية عمل وحدة التحريات المالية لتبادل المعلومات.	(٤)
٥٠	الهيكل الوظيفي لوحدة التحريات المالية.	(٥)
١٥١	خصائص مجتمع الدراسة وفق الفئة العمرية.	(٦)
١٥٢	خصائص مجتمع الدراسة وفق المؤهل العلمي.	(٧)
١٥٣	خصائص مجتمع الدراسة وفق المهنة.	(٨)
١٥٥	خصائص مجتمع الدراسة وفق جهة العمل.	(٩)
١٥٦	خصائص مجتمع الدراسة وفق عدد سنوات الخبرة.	(١٠)
١٥٧	خصائص مجتمع الدراسة وفق عدد الدورات التدريبية.	(١١)

قائمة الملاحق

الصفحة	موضوعه	رقم الملاحق
٢١٩	نظام مكافحة جرائم غسل الأموال.	(١)
٢٣٠	اللائحة التنفيذية لمكافحة جرائم غسل الأموال.	(٢)
٢٥٩	أداة الدراسة في صورتها النهائية.	(٣)
٢٦٦	قائمة بأسماء المحكمين.	(٤)

الفصل الأول مدخل الدراسة

- أولاً: مقدمة الدراسة
- ثانياً: مشكلة الدراسة
- ثالثاً: تساؤلات الدراسة
- رابعاً: أهداف الدراسة
- خامساً: أهمية الدراسة
- سادساً: مفاهيم ومصطلحات الدراسة

الفصل الأول

مدخل الدراسة

أولاً: المقدمة:

()

()

()

()

()

()

:

()

()

--

()

()

()

ثانياً: مشكلة الدراسة:

% %

()

()

()

()

,

()

.

.

.

.

()

.

()

:

//

--

()

//

// ()

()

.

//

/

//

. // // /

:

:

()

--

:

:

()

-

-

-

- -):

-

(

-):

-

.(

-

- - - -):

-

.(

()

-	-	-	-		

.

:

()

-	-				

.

:

:

()

-

-

-

-

-

-

):

.(

-

)

-

.(

-

-

-

-

):

-

.(

-

.

-

()

.

:

()

-	-	-	-		

.

:

()

	'		'
	'		'
	'		'
	'		'

.

:

:

()

-

-

-

.(- -):

-

-)

-

(

-

- - -

):

-

.(

-

,) -(, ,)

-

.(

()

.

:

()

-					

.

:

()

:

:

ثالثاً: تساؤلات الدراسة:

:

-

-

-

-

-

-

() .(

رابعاً: أهداف الدراسة:

:

-

-

-

-

-

-

خامساً: أهمية الدراسة:

:

() :

-

.

-

.

-

.

() :

.

"

"

()

:

.

:

-

.

.

:

.

:

-

{ : } (

)

.

()

:

-

:

.

()

()

:

()

()

- -

." "

.

:

"

"

"

()

:

:

-

):

{ : } (

()

:

()

()

- -

:

.()

:

.()

:

.

:

-

"

"

.()

:

:

"

:

.()

()

.

:

()

:

()

()

()

:

()

.()

- - -

) // /

.()

// ()

" "

.

.()

()

-

()

.

_____ :

_____ ()

()

.

()

- -

-

-

()

.

()

.

:

.

()

- -



الفصل الثاني
الإطار النظري

المبحث الأول الإطار النظري

■ أولاً: البحث الجنائي:

- محاور وركائز البحث الجنائي
- مقاييس فشل أو نجاح البحث الجنائي
- الأخطاء الشائعة لرجل البحث الجنائي
- التحريات الشرطية وأنواعها

■ ثانياً: إدارة التحريات والبحث الجنائي:

- التطور التاريخي
- مراحل تطور إدارة التحريات والبحث الجنائي
- التنظيم الداخلي لإدارة التحريات البحث الجنائي في المملكة العربية السعودية
- وحدة التحريات المالية اختصاصاتها ومجالسها وهيكلها التنظيمي

أولاً: البحث الجنائي:

()

" "

()

()

()

.

.

:

()

()

:

:

-

()

()

()

()

:

- -

()

()

:

-

:

:

:

-

-

()

()

-

.

.

-

-

.

-

()

.

:

.

()

.

()

.

()

()

- -

:

"

"

-

.

-

.

-

.

-

.

-

()

-

(-)

-

()

-

.

()

()

:

- -

-

-

-

-

-

()

-

"

"

-

()

:

- -

" - - "

الأخطاء الشائعة لرجل البحث الجنائي:

:

:

:

-

()

()

()

·
:

-

()

·
:

-

·

· ...

·

()

()

- -

- :

- :

()

التحريات الشرطية وأنواعها:

- :

- :

:

:

()

- -

:

.

:

-

()

.

:

-

:

.

-

.

()

- -

:

()

:

:

:

()

()

()

/

"

"

()

/

(/ /)

:

)

()

" ()

()

(

()

()

()"

"

()

:

-

-

-

-

()

- -

()

:

"

"

"

"

"

"

"

"

()

: ()

- -

(/)

"

"

()

:

)

() (

()

- -

(/)

.

//

.

.

.

()

()

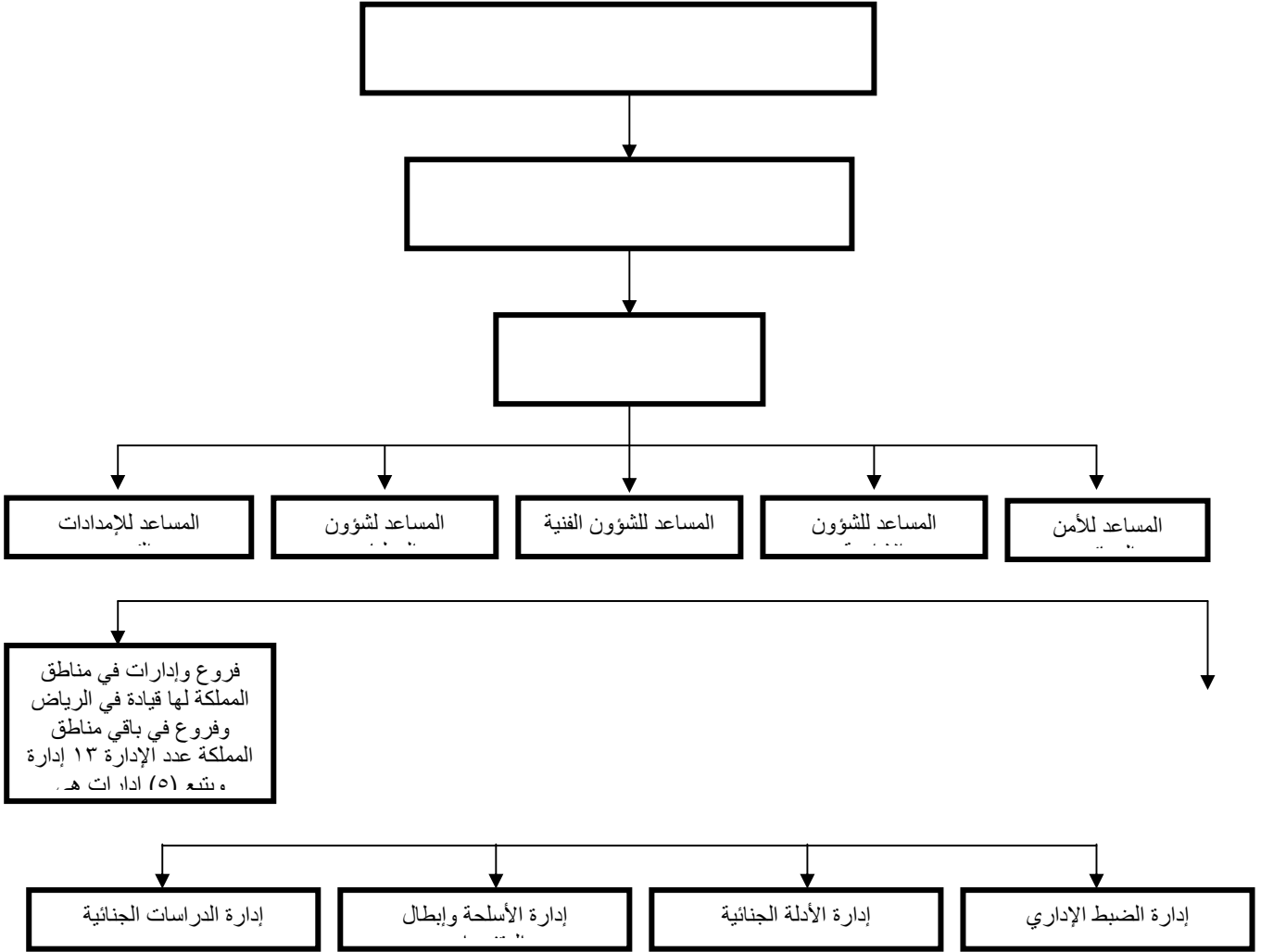

مراحل تطور إدارة التحريات والبحث الجنائي بالأمن العام:

. // :
() . //

()

)

.(

// () :

()

//

/

)

()

(

// /

//

:

.

//

//

:

//

/

:

.

()

//

()

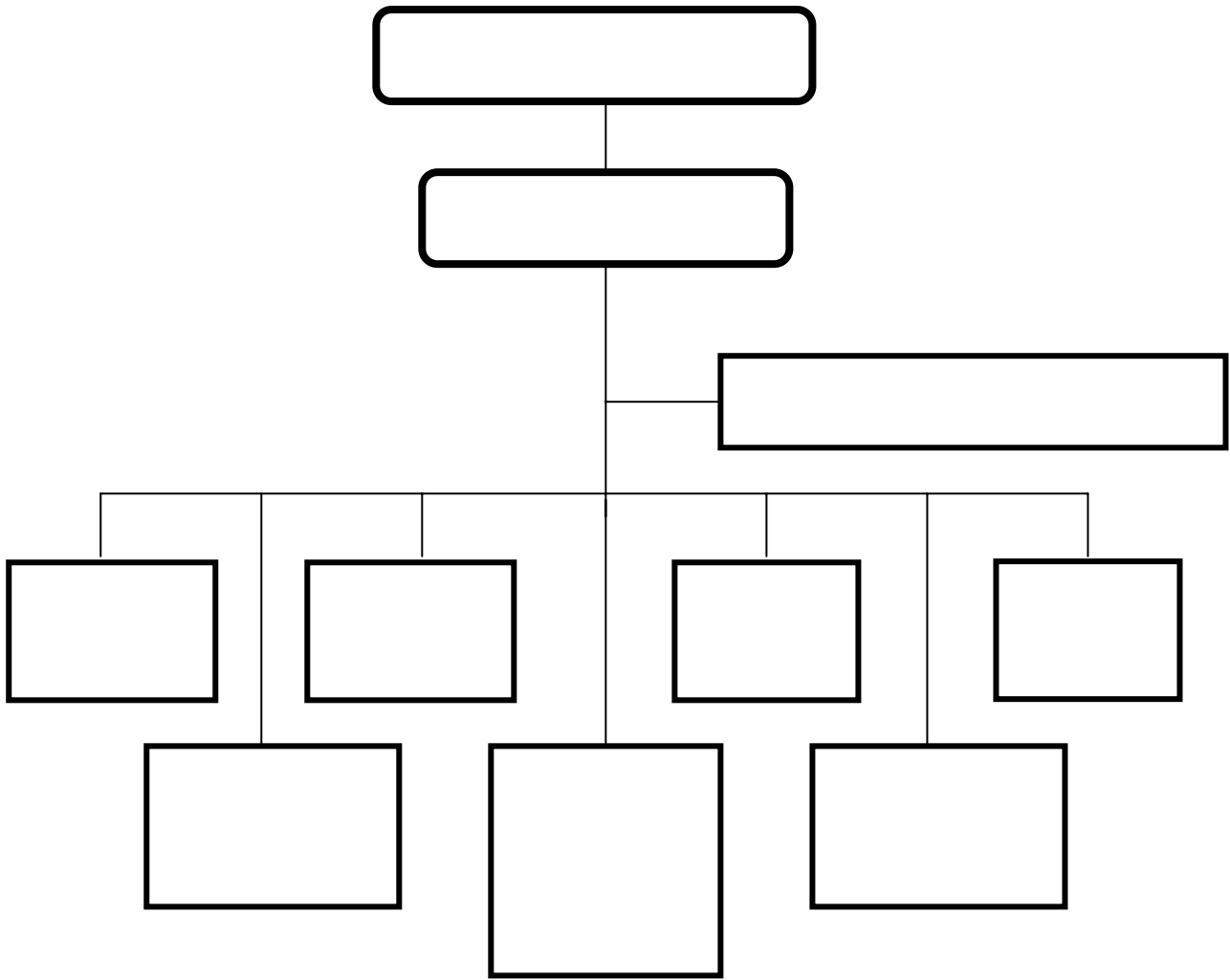

ثالثاً: إنشاء وحدة التحريات المالية بوزارة الداخلية ودورها القانوني محلياً ودولياً:

//

/

.

.

()

.

()

) "Financial Inteligence Unit

.

//

//

()

()

()

//

()

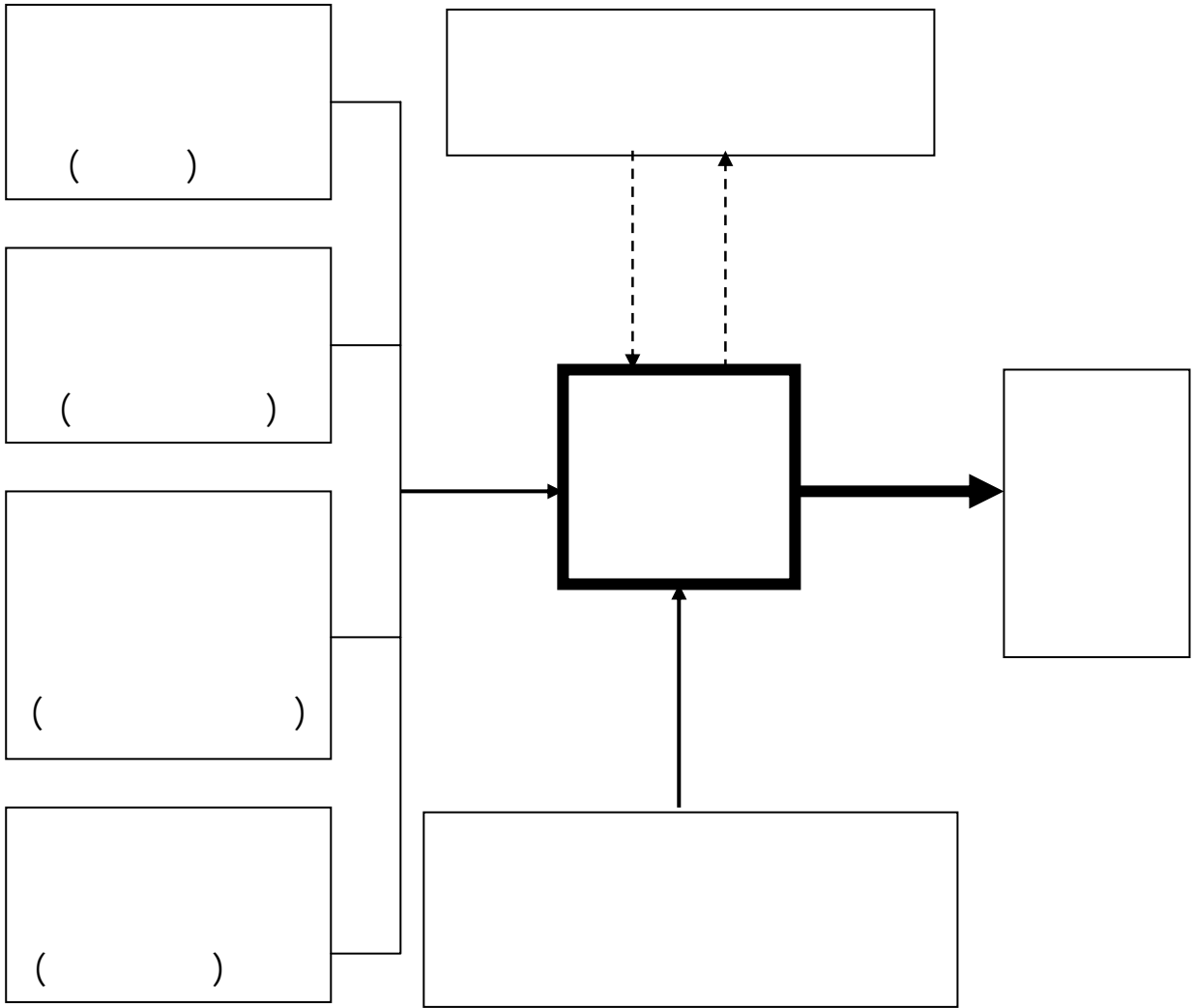

"

"

.

() Financial Action Task Force (FATF)

()

2003 UN Convention against Corruption

.

()

()

()

//

()

Financial Action Task Force (FATF) < [http://www1.oecd.org/fatf/index .htm](http://www1.oecd.org/fatf/index.htm)>

()

:

"

.

//

"

Council of the EU Decision of 2000 Concerning arrangements for
cooperation between financial intelligence units of the member states in respect
of exchanging information

()

:

()

//

:

()

()

(/ /)

()

()

()

. ()

. ()

. ()

. ()

(/ / / /)
.
(/)

()
()

. ()
.
.
(/)
(/)

()
()

()

()

() The Egmont Group

()

(/ / /) ()

(/) ()

Egmont Group, Best Practices for the Exchange of Information Between Financial Intelligence Units, <
<http://www.egmontgroup.org/index2.html> >

(/) ()

Procedure for Being Recognised as an Egmont Group Financial Intelligence Unit (FIU), <
<http://www.egmontgroup.org/index2.html> >

The Egmont Group ()

//

<http://www.egmontgroup.org/index2.html>,

:

//

:()

()

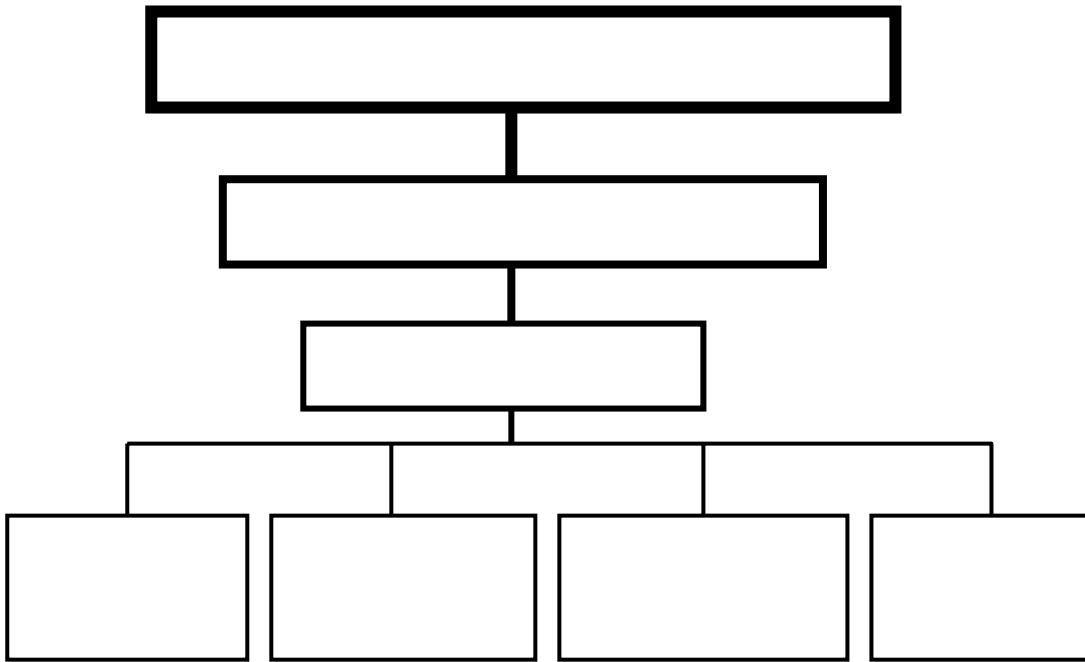

:()

()

()

.(/)

()

- -

: -

()

()

()

()

()

: -

()

()

()

()

()

()

()

·
:

-

()

·

()

·

:

-

:

()

·

-

-

·

-

·

-

·

-

·

-

·

":

()

()

"

- -

()

.

()

.

()

.

()

.

المبحث الثاني

- أولاً: جريمة غسل الأموال مفهومها وأنظمة مكافحتها
- ثانياً: الجهود والاتفاقيات الدولية والإقليمية والوطنية لمكافحة جريمة غسل الأموال
- ثالثاً: عمليات وطرق غسل الأموال
- رابعاً: المؤشرات الدالة على عمليات غسل الأموال
- خامساً: مسؤولية البنوك في جرائم غسل الأموال
- سادساً: صور لجرائم غسل الأموال وإجراءات وتدابير مكافحتها
-
-
-
- سابعاً: الآثار السلبية الناتجة من جرائم غسل الأموال
- ثامناً: العقوبات المقررة في جرائم غسل الأموال

أولاً: جريمة غسل الأموال مفهومها وأنظمة مكافحتها:

"

"

"

()"

:

:

-

-

-

.

.

-

()

-

-

"

"

"

()

"

"

.

"

"

"

"

.

"

()"

.

"

()

()

()

"

"

"

"

"

:

-

//

/

"

"

()

”

.

”

.”

()

-

.

-

.

.

-

: /

()

.”

- -

:

-

:

-

.

-

()

-

.

:

()

- -

ثانياً: الجهود والاتفاقيات الدولية والإقليمية والوطنية لمكافحة جريمة غسل الأموال:

- ()

()

(/ /)

)

.(

..

(Cook Committee)

(/)

)

()

.(

()

:

:

-

-

-

■

■

:

"

(/)

. () (/ /)

:

:

-

-

()

- -

()

(,)

Europol

:

-

-

-

-

:

■

■

■

■

()

.

" "

.

.

.

:

(FATF)

)

"

"

(

%

(.)

(FATF)

.

.

(FATF)

)

.(-)

(-

()

- -

.

:

.

.

.

.

.

.

.

-

-

-

.(-)

.

.

.



:

.

)

-

(

-

.

.

)

(

)

(

()

:

-

-

-

()

- -

.

:

:

-

:(-)

:(

)

.

:

-

.

:

-

()

:

:

-

(-)

()

()

- -

:

:

)

(-)

-

:(

.

:

-

.

:

:

-

.

:

:

-

)

(-)

(

.

:

-

:

.

:

-

.

:

:

-

.

-

(-)

()

.

:

-

:

.

- -

:

:

-

:

.

:

-

(-)

.

:

-

:

" "

.

.

:

:

-

- -

Egmont Group

(-)

()

.

:

-

:

.

:

:

-

:

.

:

-

(-)

.

()

·
:

"

"

:

//

()

()

()

()

()

()

()

()

()

: ()

()

-

- -

:

.

: ()

:

-

-

.

-

.

- -

-

-

مجموعة العمل المالي لمنطقة الشرق الأوسط وشمال أفريقيا:

(MENAFATF)

"

(ECMONT)

(UNPOC)

/

/

/

()

أهداف المجموعة:

:

-

.

-

-

.

-

.

.

-

.

-

.

.

.

- -

-)

(

// // /

. // / /

ثالثاً: عمليات وطرق غسل الأموال والمؤشرات الدالة عليها:

)" "

(...

:

. -

. -

. -

: -

:

()

: -

()

: -

:

:" " -

()

- -

(FIU)

()

"

"

:

"

"

"

"

()

" "

:" "

"

"

//

/

/

//

/

/

"

"

"

"

.

.

.

:

-

-

-

()

()

—

—————

— — — — —

- - -

:

.

()

)

(

.

.

()

()

.

()

.

- -

-

-

-

:

-

()

:

()

.

:

-

(Hondy)

.

-

.

()

(Great America)

.

()

-

.

-

.

- -

-

.

-

()

:

()

.

.

-

.

- -

,

.

-

.

.

-

()

()

.()

-

.

-

.

-

touriner v. national provincial bank

()

:

-

-

-

-

()

"

"

()

رابعاً: المؤشرات الدالة على عمليات غسل الأموال:

()

:

-

.

-

:

.

-

.

-

.

-

-

.

-

.

-

()

-

.

:

-

.

-

-

.

()

- -

()

-

.

-

-

.

:

-

.

-

.

-

.

-

.

-

.

-

-

.

-

-

:

-

.

-

.

-

.

-

.

-

.

-

.

-

.

-

()

.

:

-

.

-

.

-

.

-

.

-

.

()

- -

.

-

.

-

.

-

.

-

-

.

-

.

-

)

(..

.

-

.

-

.

:

-

.

-

.

-

.

-

.

-

.

.⁽¹⁾()

-

-

.

:

-

.

-

.

.

-

()

-

.

:

-

.

-

.

-

.

-

.

-

.

()

- -

:

.

:()

:

-

)

(

.

:

:

:

.

:

-

.

:

:

:

/

.

()

- -

: -

.
()

:

.()

: -

)

(

)

.(

: -

.

:

.

()

- -

:

-

:

.

.

:

.

:

-

"

"

(

) "of shore"

.

.

:

.

:

.

- -

خامساً: مسؤولية البنوك في جرائم غسل الأموال:

.

.

.

()

:

:

" "

()

()

:

:

()

()

()

- -

()

.

.

"

"

.

.

()

.

.

.

()

- -

//

.

.

.

.

- -

:

-

-

//

()

سادساً: صور لجرائم غسل الأموال وإجراءات وتدابير مكافحتها والآثار الناتجة منها:

:

-

:

:

-

- -

-

.

-

.

-

.

-

.

:

()

.

:

-

.

-

.

-

.

-

.

-

.

:

()

.

- -

:

-

-

-

-

-

-

:

()

-

-

-

-

-

()

:

()

()

/ / -

:

-

- -

()

()

()

()

()

()

:

:

-

-

-

"

"

-

-

-

- -

.

.

.

.

.

.

-

-

-

-

-

-

-

()

:

.

:

.

.

()

- -

سابعاً: الآثار السلبية الناتجة من جرائم غسل الأموال:

.

()

:

:

:

:

:

-

(%)

.

()

- -

: -

.
: -

.
: -

()

.
: -

: _____ ()

- -

.

:

-

.

:

-

.(%)

:

-

.

:

-

.

- -

.

:

-

()

:

-

:

-

.

:

()

- -

()

:

-

.

:

-

.

:

-

(% , - % ,)

.()

:

-

.

-

:

:

()

- -

: -

(% - %)

.

: -

.

.

: -

" "

.

: -

(-) " "

- -

()

(%)

.

-

:

.

-

:

()

//

"

.

:

-

: /)

(/

.

- -

:

-

:

-

-

-

-

()

:

:

:

-

()

- -

: -

. -

. -

.
:
:

.
:
:

.

.
:
:

- -

()

·
:

-

·
:

-

·

()

:

-

·

·

· -
- -

()

()

:

:

:

:

-

.

()

.

.

()

:

()

- -

() ()

()

:

-

.

()

:

:

:

:

-

.

()

()

- -

: -

: -

: -

: -

:

:

()

()

()

()

()

()

()

()

()

()

:

:

-

"

"

-

-

-

-

-

-

()

- -

-

.

-

.

-

.

-

.

-

.

-

.

-

.

-

.

-

.

-

.

-

.

-

.

- -

:

:

-

.

-

.

-

.

-

.

-

.

-

.

-

.

-

.

-

.

-

- -

-

-

-

:

-

-

-

-

-

ثامناً: العقوبات المقررة في جرائم غسل الأموال في النظام السعودي:

/ / /

:

- -

أولاً:

()

ثانياً:

()

:

//

()

-

()

ثالثاً:

)

(

-

()

رابعاً:

() ()

-

-

//

()

//

()

- -

-

.()

خامساً:

.()

سادساً:

-

.()

. //

. //

//

()

()

()

- -



الفصل الثاني
الإطار النظري

المبحث الأول الإطار النظري

■ أولاً: البحث الجنائي:

- محاور وركائز البحث الجنائي
- مقاييس فشل أو نجاح البحث الجنائي
- الأخطاء الشائعة لرجل البحث الجنائي
- التحريات الشرطية وأنواعها

■ ثانياً: إدارة التحريات والبحث الجنائي:

- التطور التاريخي
- مراحل تطور إدارة التحريات والبحث الجنائي
- التنظيم الداخلي لإدارة التحريات البحث الجنائي في المملكة العربية السعودية
- وحدة التحريات المالية اختصاصاتها ومجالسها وهيكلها التنظيمي

أولاً: البحث الجنائي:

()

" "

()

()

()

.

.

:

()

()

:

:

-

()

()

()

()

:

()

()

:

-

:

:

:

-

-

()

()

-

-

-

-

()

:

()

()

()

()

- -

:

" "

-

-

-

-

-

()

-

(-)

-

()

-

()

()

- -

-

.

-

.

.

-

.

-

.

.

()

-

.

"

-

"

-

.

()

:

- -

" - - "

الأخطاء الشائعة لرجل البحث الجنائي:

:

:

:

-

()

()

()

:

-

()

:

-

.

...

.

()

()

- -

- :

- :

()

التحريات الشرطية وأنواعها:

- :

- :

:

:

()

- -

:

.

:

-

()

.

:

-

:

.

-

.

()

- -

:

()

:

:

:

()

()

()

/

"

"

()

/

(/ /)

:

)

()

" ()

()

(

()

()

()"

"

()

:

-

-

-

-

()

- -

.

:

.

”

”

”

”

”

”

)

(/ / /

.

.

.

”

()

”

()”

” ”

”

_____ : ()

- -

()

:

"

"

"

"

"

"

"

"

()

: ()

- -

(/)

"

"

()

:

)

() (

()

- -

(/)

.

//

.

.

.

()

()

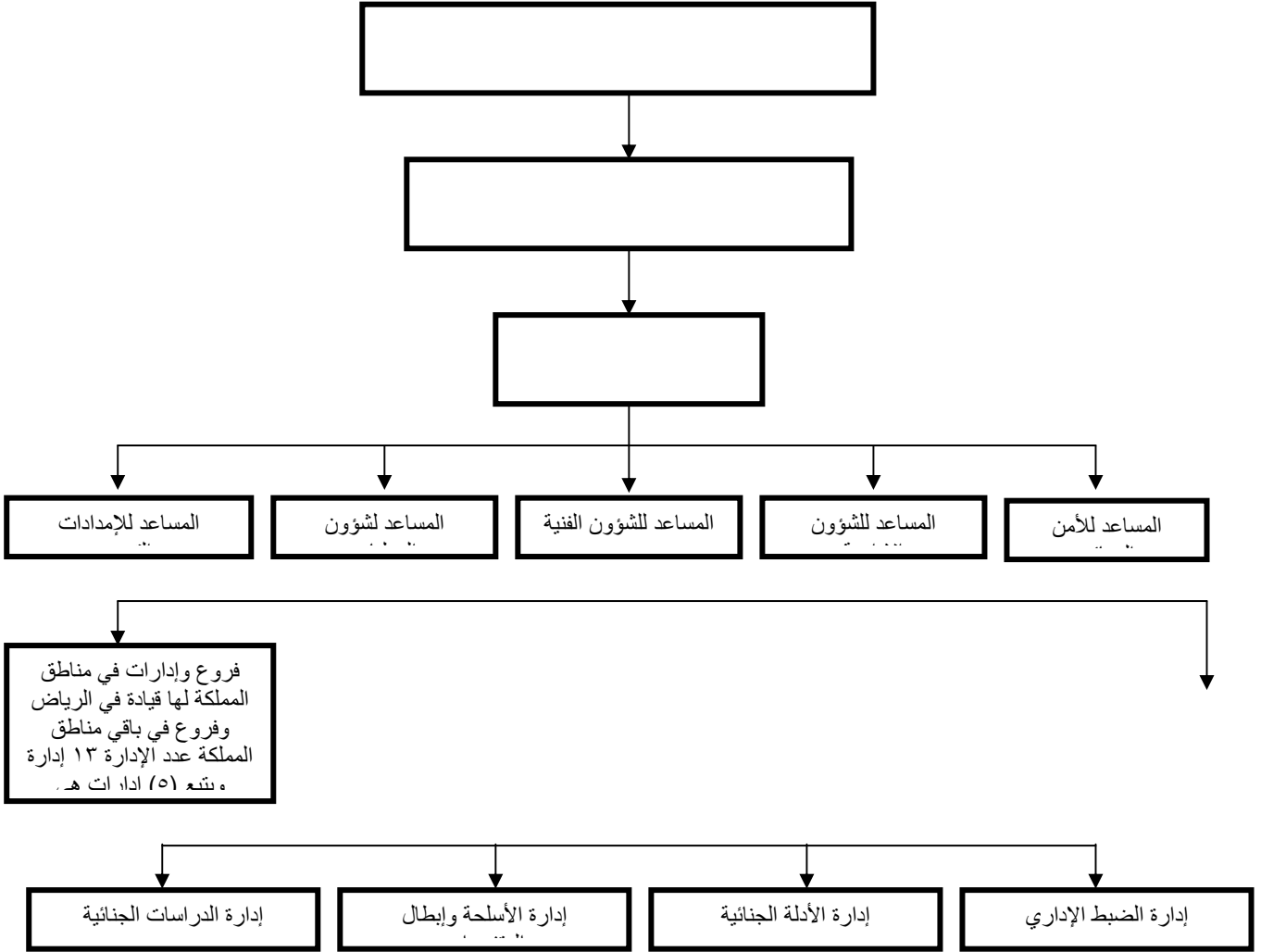

مراحل تطور إدارة التحريات والبحث الجنائي بالأمن العام:

. // :
() . //

()

)

.(

// () :

()

//

/

)

()

(

// /

//

:

.

//

//

:

//

/

:

.

()

//

()

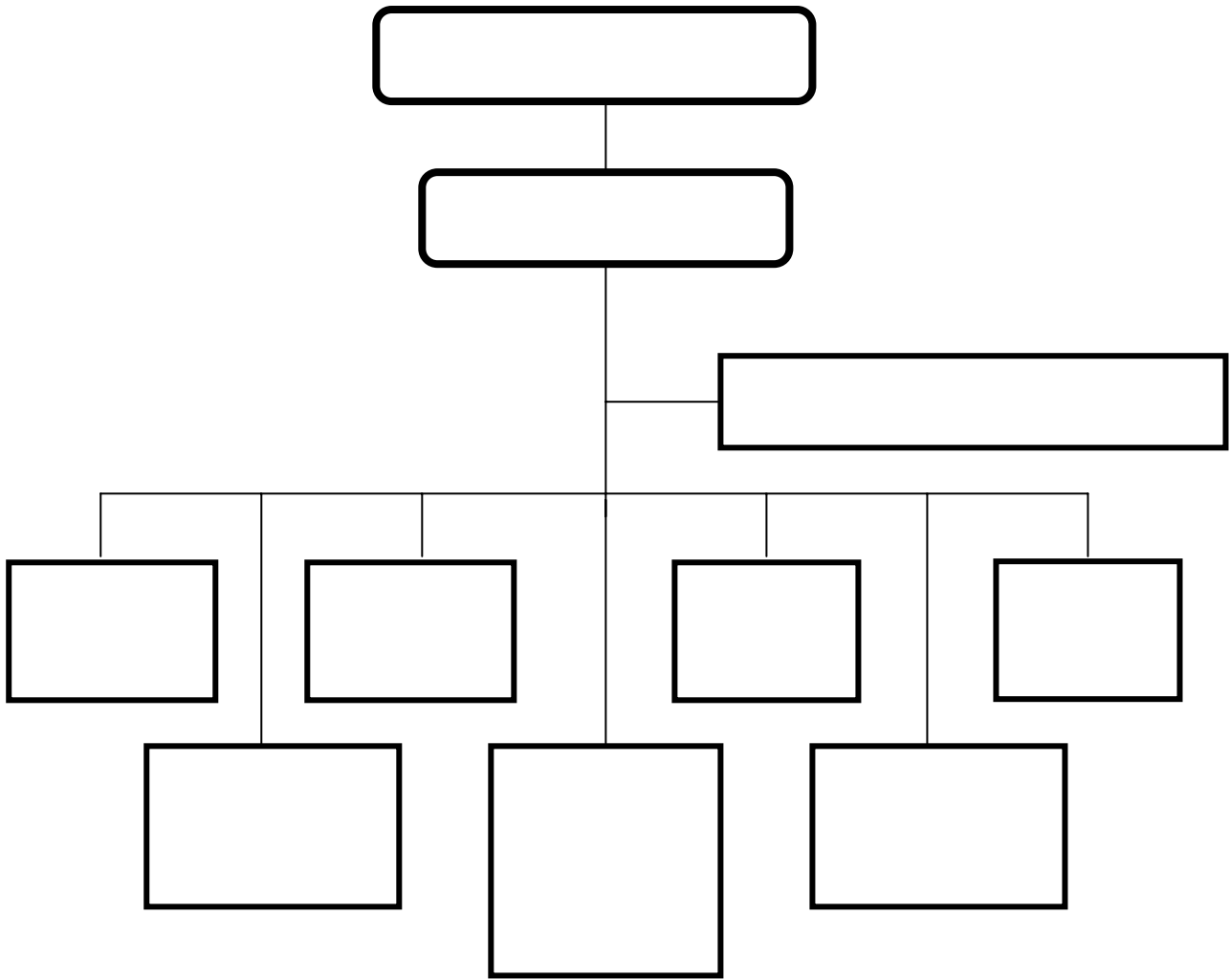

:

التنظيم الداخلي لإدارة التحريات والبحث الجنائي في المملكة العربية السعودية:

.

:

" "

"

)

.(

-

.

-

(

-

.(

-

.(

-

:

:

()

()

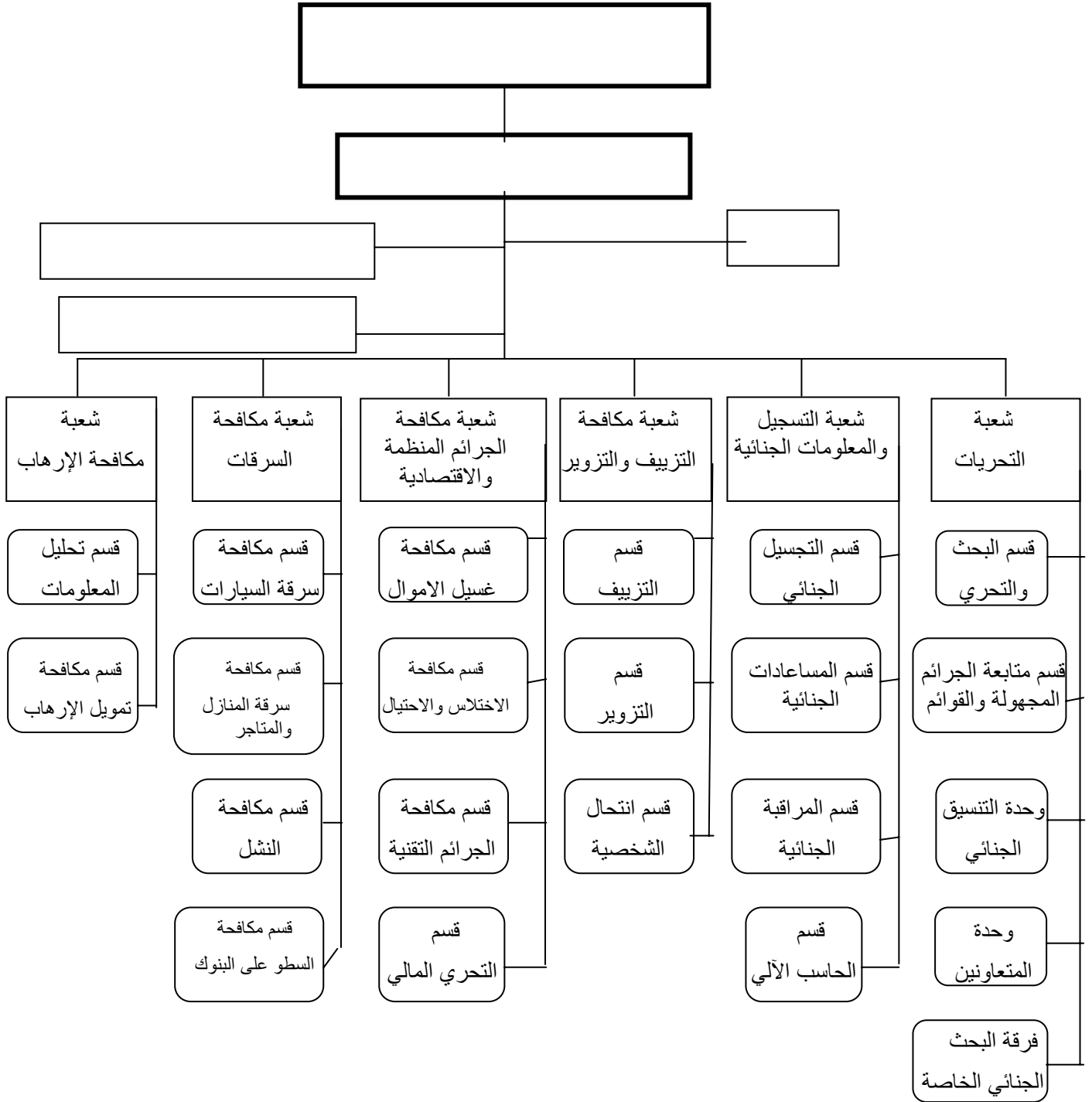

ثالثاً: إنشاء وحدة التحريات المالية بوزارة الداخلية ودورها القانوني محلياً ودولياً:

//

/

.

.

()

.

()

) "Financial Inteligence Unit

.

//

//

()

()

()

//

()

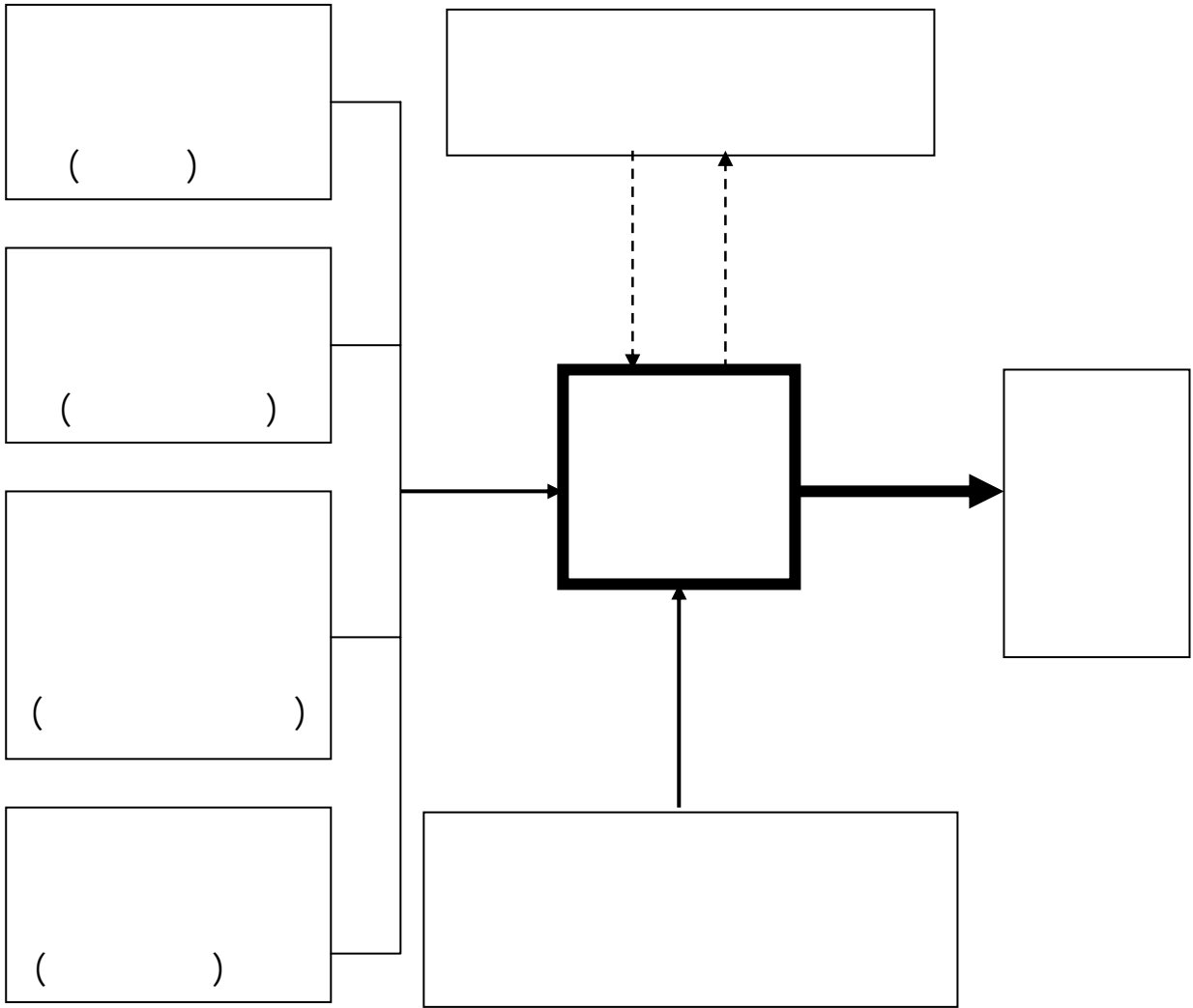

"

"

.

() Financial Action Task Force (FATF)

()

2003 UN Convention against Corruption

.

()

()

()

//

()

Financial Action Task Force (FATF) < <http://www1.oecd.org/fatf/index.htm> >

()

:

"

.

-

//

"

Council of the EU Decision of 2000 Concerning arrangements for
cooperation between financial intelligence units of the member states in respect
of exchanging information

()

:

()

//

:

()

()

(/ /)

()

()

()

. ()

. ()

. ()

. ()

(/ / / /)
. (/)

()
()

. ()
. (/)
. (/)

()
()

()

()

() The Egmont Group

()

(/ / /) ()

(/) ()

Egmont Group, Best Practices for the Exchange of Information Between Financial Intelligence Units, <
<http://www.egmontgroup.org/index2.html> >

(/) ()

Procedure for Being Recognised as an Egmont Group Financial Intelligence Unit (FIU), <
<http://www.egmontgroup.org/index2.html> >

The Egmont Group ()

//

<http://www.egmontgroup.org/index2.html>,

:

//

:()

()

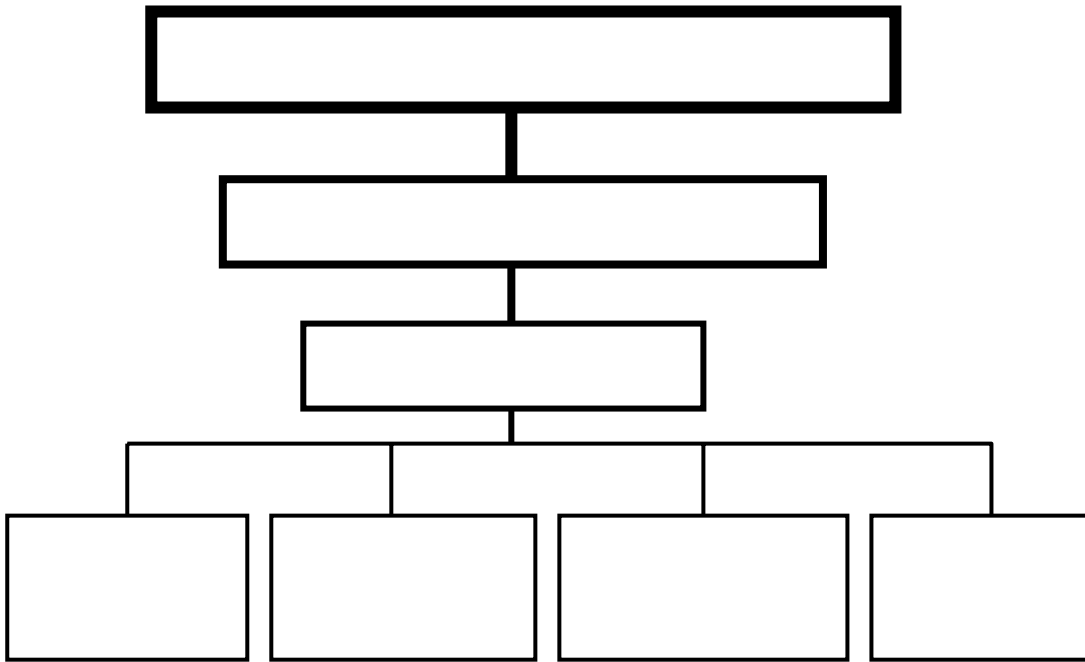

:()

()

()

.(/)

()

- -

: -

()

()

()

()

()

: -

()

()

()

()

()

()

()

·
:

-

()

·

()

·

:

-

:

()

·

-

-

·

-

·

-

·

-

·

-

·

":

()

()

"

- -

()

.

()

.

()

.

()

.

المبحث الثاني

- أولاً: جريمة غسل الأموال مفهومها وأنظمة مكافحتها
- ثانياً: الجهود والاتفاقيات الدولية والإقليمية والوطنية لمكافحة جريمة غسل الأموال
- ثالثاً: عمليات وطرق غسل الأموال
- رابعاً: المؤشرات الدالة على عمليات غسل الأموال
- خامساً: مسؤولية البنوك في جرائم غسل الأموال
- سادساً: صور لجرائم غسل الأموال وإجراءات وتدابير مكافحتها
-
-
-
- سابعاً: الآثار السلبية الناتجة من جرائم غسل الأموال
- ثامناً: العقوبات المقررة في جرائم غسل الأموال

أولاً: جريمة غسل الأموال مفهومها وأنظمة مكافحتها:

"

"

"

()"

:

:

-

-

-

.

.

-

()

-

-

"

"

"

()

"

"

.

"

"

"

"

.

"

()"

.

"

()

()

()

"

"

"

"

"

:

-

//

/

"

"

()

”

.

”

.”

()

-

.

-

.

.

-

: /

()

.”

- -

:

-

:

-

.

-

()

-

.

:

()

- -

ثانياً: الجهود والاتفاقيات الدولية والإقليمية والوطنية لمكافحة جريمة غسل الأموال:

- ()

()

(/ /)

)

.(

..

(Cook Committee)

(/)

)

()

.(

()

:

:

.

:

-

-

-

■

■

"

(/)

. () (/ /)

:

:

-

-

- -

- -

()

()

(,)

Europol

:

-

-

-

-

:

■

■

■

■

()

.

" "

.

.

.

:

(FATF)

)

"

"

(

%

(.)

(FATF)

.

.

(FATF)

)

.(

-

)

(

-

()

- -

.

:

.

.

.

.

.

.

.

-

-

-

.(-)

.

.

.



:

.

)

-

(

-

.

.

)

(

)

(

()

.

:

-

-

-

()

- -

.

:

:

-

:(-)

:(

)

.

:

-

.

:

-

()

:

:

-

(-)

()

()

- -

. : -
.
.
:
:
) : (-) -
:(

. : -
:
:
.
:
.

:

:

)

(-)

-

:(

.

:

-

.

:

:

-

.

:

:

-

)

(-)

(

.

:

-

:

.

:

-

.

:

:

-

.

-

(-)

()

.

:

-

:

.

- -

:

:

-

:

.

:

-

(-)

.

:

-

:

" "

.

.

:

:

-

- -

Egmont Group

(-)

()

.

:

-

:

.

:

:

-

:

.

:

-

(-)

.

()

.

:

"

"

:

//

()

()

()

()

()

()

()

()

()

:

()

()

-

- -

:

.

: ()

:

-

-

.

-

.

- -

-

-

مجموعة العمل المالي لمنطقة الشرق الأوسط وشمال أفريقيا:

(MENAFATF)

"

(ECMONT)

(UNPOC)

/

/

/

()

أهداف المجموعة:

:

-

.

-

-

.

-

.

.

-

.

-

.

.

.

- -

.

)

:(

-

)

.

-

.(

-

.

-

.

-

.

-

.

//

//

-

//

.

//

-

.

//

//

/

-

.

//

//

-)

(

//

//

/

//

/

/

ثالثاً: عمليات وطرق غسل الأموال والمؤشرات الدالة عليها:

)"

"

(...

:

-

-

-

-

:

()

: -

()

: -

:

:" " -

()

- -

.

-

.

-

.

-

.

-

.

-

.

-

.

-

.

)

-

(

.

-

.

-

--

(FIU)

()

"

"

:

"

"

"

"

()

" "

:" "

"

"

//

/

/

//

/

/

"

"

"

"

.

.

.

:

-

-

-

()

()

—

—————

.

—

- -

:

.

()

)

(

.

.

()

()

.

()

.

- -

-

-

-

-

:

-

.

-

:

.

-

.

-

.

-

.

--

-

-

-

:

-

()

:

()

.

:

-

(Hondy)

.

-

.

()

(Great America)

.

()

-

.

-

.

- -

-

.

-

()

:

()

.

.

-

.

- -

,

.

-

.

.

-

()

()

.()

-

.

-

.

-

touriner v. national provincial bank

()

:

-

-

-

-

()

"

"

()

رابعاً: المؤشرات الدالة على عمليات غسل الأموال:

()

:

-

.

-

:

.

-

.

-

.

-

-

.

-

.

-

()

-

.

:

-

.

-

-

.

()

- -

()

-

.

-

-

.

:

-

.

-

.

-

.

-

.

-

.

-

-

.

-

-

:

-

.

-

.

-

.

-

.

-

.

-

.

-

.

-

()

.

:

-

.

-

.

-

.

-

.

-

.

()

- -

.

-

.

-

.

-

.

-

-

.

-

.

-

)

(..

.

-

.

-

.

:

-

.

-

.

-

.

-

.

-

.

.⁽¹⁾()

-

-

.

:

-

.

-

.

.

-

()

-

.

:

-

.

-

.

-

.

-

.

-

.

()

- -

:

.

:()

:

-

)

(

.

:

:

:

.

:

-

.

:

:

:

/

.

()

- -

: -

.
()

:

.()

: -

)

(

)

.(

: -

.

:

.

()

- -

:

-

:

.

.

:

.

:

-

"

"

(

) "of shore"

.

.

:

.

:

.

- -

خامساً: مسؤولية البنوك في جرائم غسل الأموال:

.

.

.

()

:

:

" "

()

- -

()

:

:

()

()

()

- -

()

.

.

"

"

.

.

()

.

.

.

()

- -

//

.

.

.

.

- -

:

-

-

//

()

سادساً: صور لجرائم غسل الأموال وإجراءات وتدابير مكافحتها والآثار الناتجة منها:

:

-

:

:

-

- -

-

.

-

.

-

.

-

.

:

()

.

:

-

.

-

.

-

.

-

.

-

.

:

()

.

- -

:

-

-

-

-

-

-

:

()

-

-

-

-

-

()

:

()

()

/ / -

:

-

- -

()

()

()

()

()

()

:

:

-

-

-

"

"

-

-

-

- -

.

.

.

.

.

.

-

-

-

-

-

-

-

()

:

.

:

.

.

()

- -

سابعاً: الآثار السلبية الناتجة من جرائم غسل الأموال:

.

()

:

:

:

:

:

-

(%)

.

()

- -

:

-

.
:

-

.

:

-

()

.

:

-

:

()

- -

.

:

-

.

:

-

.(%)

:

-

.

:

-

.

- -

.

:

-

()

:

-

:

-

.

:

()

- -

()

:

-

.

:

-

.

:

-

(% , - % ,)

.(())

:

-

.

-

:

:

()

- -

: -

(% - %)

.

: -

.

.

: -

" "

.

: -

(-) " "

- -

()

(%)

.

-

:

.

-

:

()

//

"

.

:

-

: /)

(/

.

- -

:

-

:

-

-

-

-

()

:

:

:

-

()

- -

:

-

.

-

.

-

.

:

-

.

:

-

.

:

-

- -

()

·
:

-

·
:

-

·

()

:

-

·

·

· -
- -

()

()

:

:

:

:

-

.

()

.

.

()

:

()

- -

() ()

()

:

-

.

()

:

:

:

:

-

.

()

()

- -

: -

: -

: -

: -

:

:

()

()

()

()

()

()

()

()

()

()

:

:

-

"

"

-

-

-

-

-

-

()

- -

-

.

-

.

-

.

.

-

.

-

-

.

-

.

-

.

-

.

-

.

-

.

.

-

- -

:

:

-

.

-

.

-

.

-

.

-

.

-

.

-

.

-

.

-

.

-

- -

-

-

-

:

-

-

-

-

-

ثامناً: العقوبات المقررة في جرائم غسل الأموال في النظام السعودي:

/ / /

:

- -

أولاً:

()

ثانياً:

()

:

//

()

-

()

ثالثاً:

)

(

-

()

رابعاً:

() ()

-

-

//

()

//

()

- -

-

. ()

خامساً:

. ()

سادساً:

-

. ()

. //

. //

//

()

()

()

- -

الفصل الثالث الدراسات السابقة

أولاً: الدراسات السابقة
ثانياً: التعليق على الدراسات السابقة

أولاً: الدراسات السابقة:

:

"

"

-

)

.(

:

-

-

-

-

- -

-

.

"

-

"

"

"

"

"

.

-

-

-

.

-

.

"

-

"

.(

-

)

- -

:

-

.

-

.

-

.

-

.

)

-

.(

.

- -

:

-

.

:

-

-

.

:

-

.

-

.

-

.

-

.

()

.

- -

.(

)

-

.

.

.

.

.

.

.

.(

)

-

"

"

.

- -

()

)

:

(

:

:

)

..

.(..

- -

-

.

-

.

):

-

:

..

.

.

.

"

":

-

.(

)

.

.

•

-

.

.

-

.

-

.

.

-

.

-

.

-

.

- -

.

-

)

.(

.

.

.

.

:

- -

.

.

/)

(

.

)

-

.(

.

:

-

.

-

.

- -

.

)

.(

-

:

-

-

-

.()

()

- -

ثانياً: التعقيب على الدراسات السابقة:

:

:

-

-

-

:

-

()

()

- -

: -
.()

-

-

الفصل الرابع الإطار المنهجي للدراسة

- أولاً: منهج الدراسة
- ثانياً: حدود الدراسة
- ثالثاً: مجتمع الدراسة
- رابعاً: أداة الدراسة
- خامساً: صدق أداة الدراسة
- سادساً: إجراءات تطبيق الدراسة
- سابعاً: أساليب المعالجة الإحصائية

الفصل الرابع

الإطار المنهجي للدراسة

أولاً: منهج الدراسة:

()

()

: _____ ()

: _____ ()

ثانياً: حدود الدراسة:

:

:

:

:

.(-)

:

ثالثاً: مجتمع الدراسة:

. ()

. ()

()

.(,)

:

()

,		
,		-
,		
,		

()

-

(,)

(,)

(,)

()

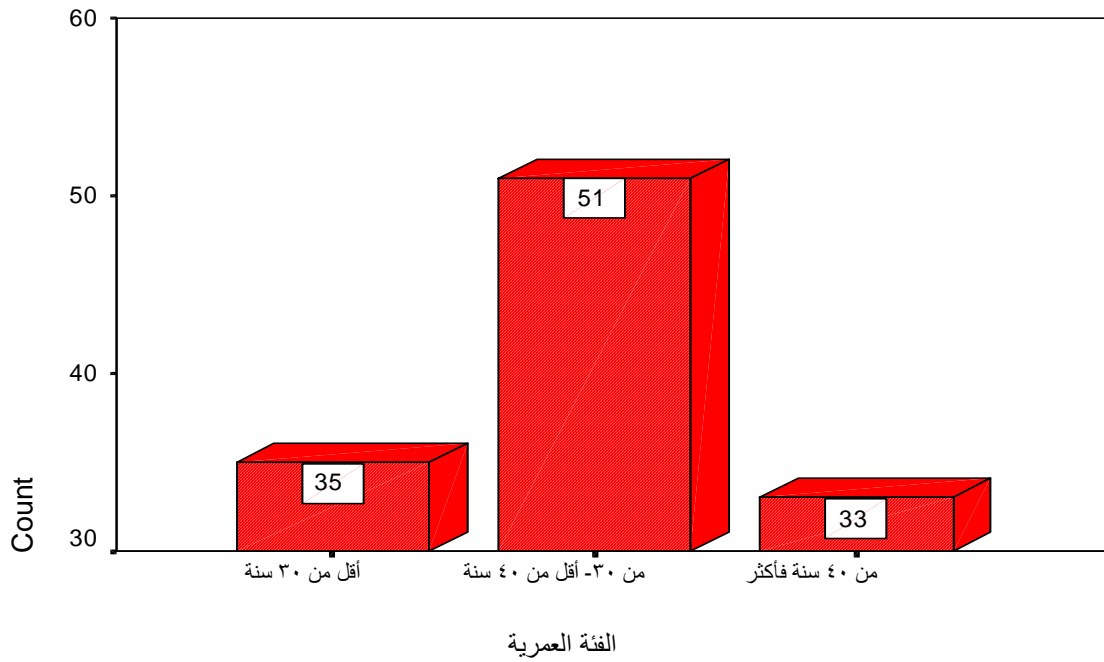

()

'		
'		
'		
'		
'		

()

(,)

(,)

(,)

(,)

()

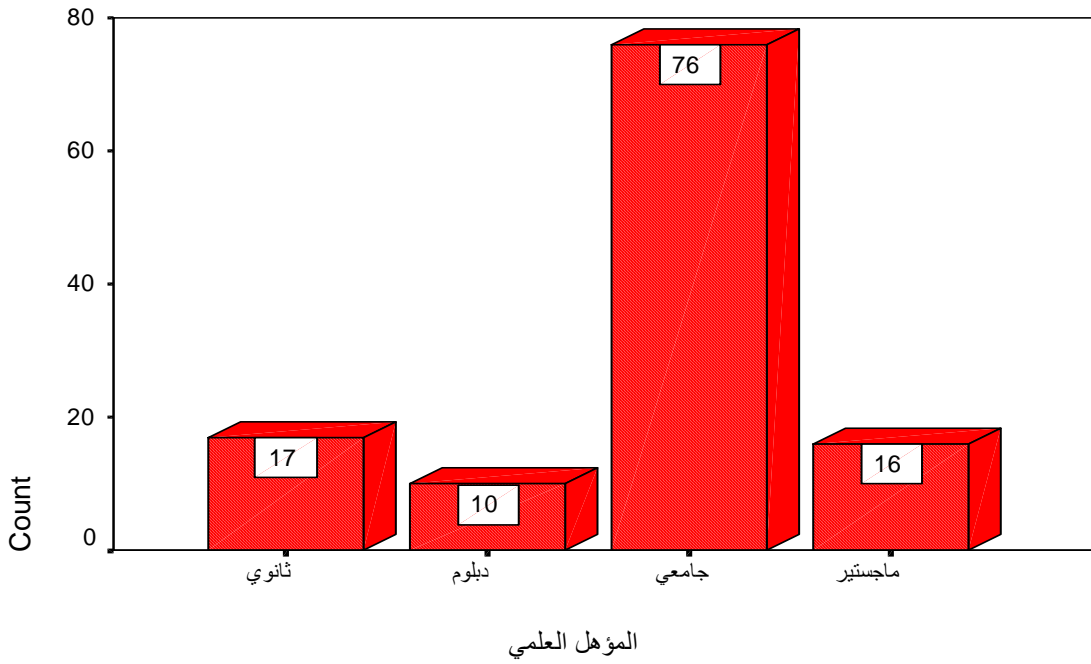

()

,		
,		
,		
,		
,		

()

(,)

(,)

(,)

(,)

()

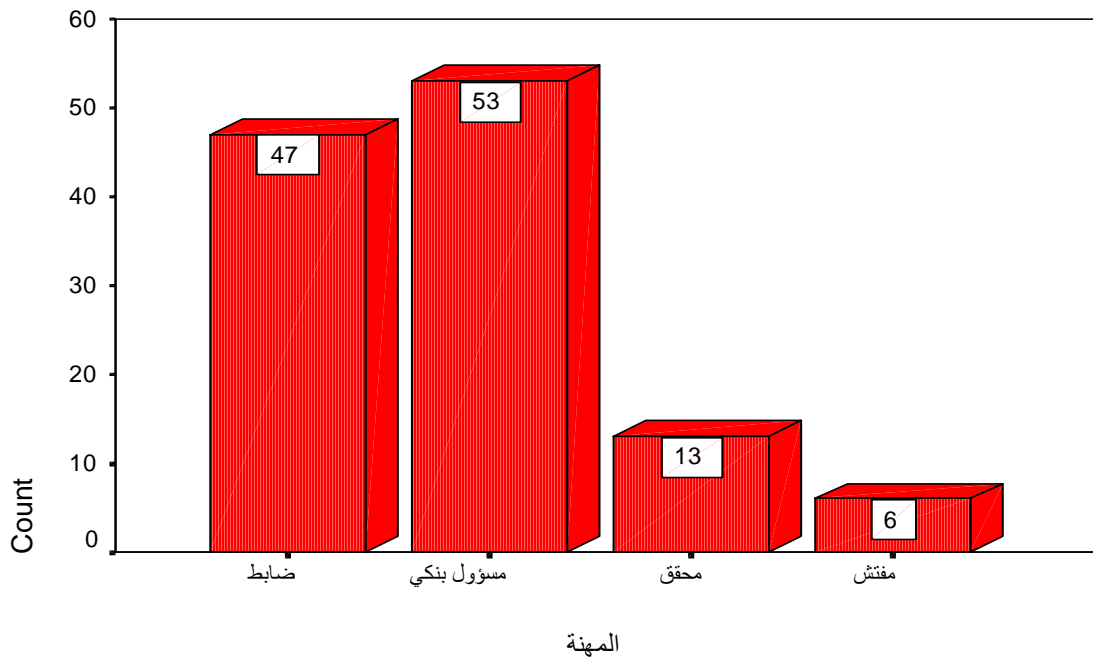

()

,		
,		
,		
,		
,		
,		
,		

()

(,)

(,)

(,)

(,)

(,)

.

()

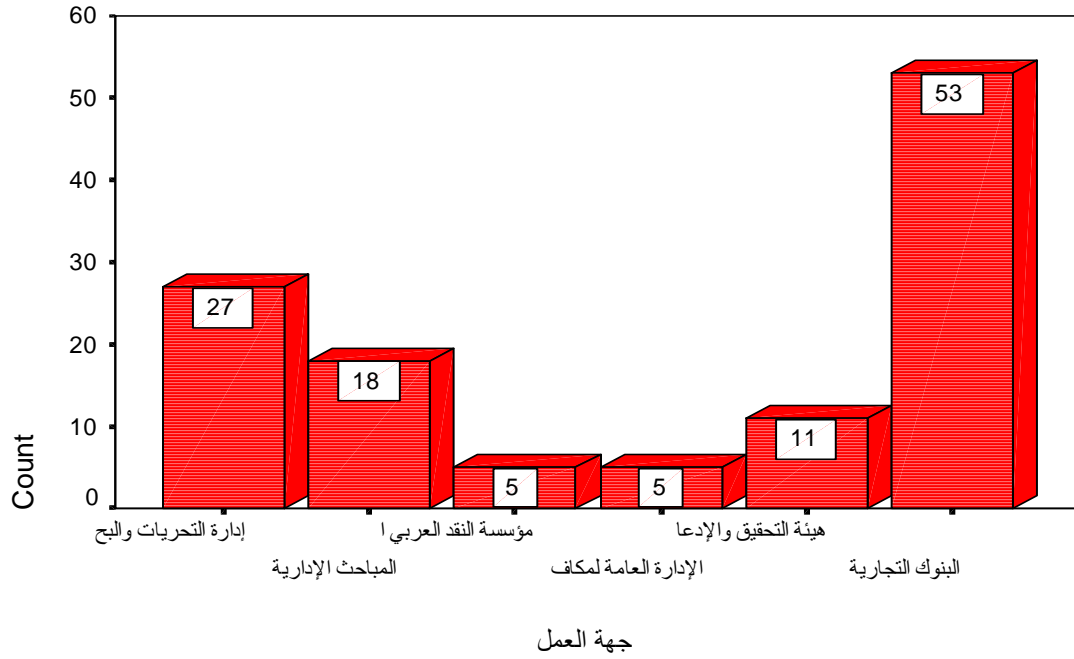

()

خصائص مجتمع الدراسة وفق عدد سنوات الخبرة

		-
		-
		-

()

- (,)
(,) - (,)
- (,) (,)

()

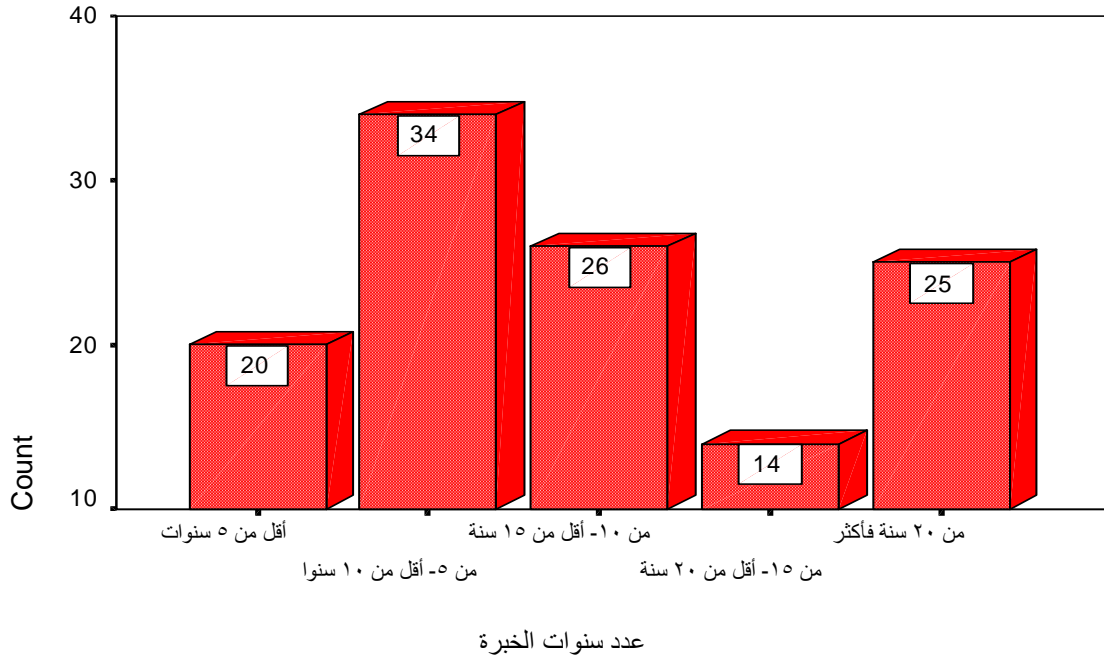

()

خصائص مجتمع الدراسة وفق عدد الدورات التدريبية

,		
,		
,		
,		
,		
,		

()

(,)

(,)

(,)

(,)

(,)

()

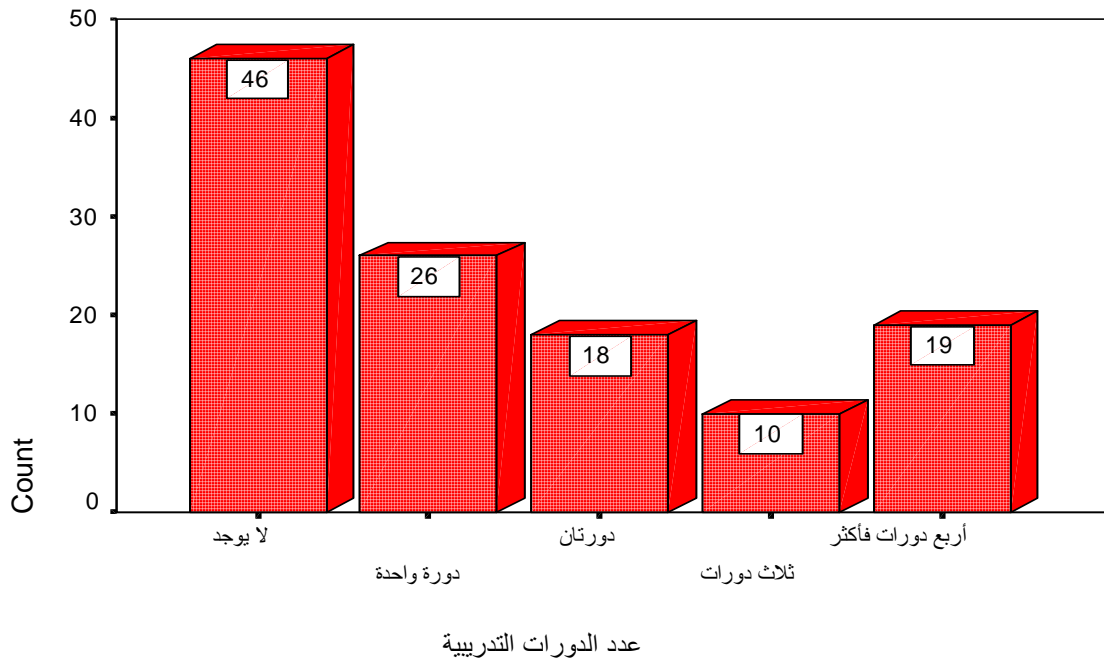

رابعاً: أداة الدراسة:

:

:

-

-

-

-

()

:

- -

() :

. () :

:

. ()

() :

(Closed Questionnaire)

"Likert ()

scale"

" "

()

: ()

= - = -

, = ÷ = -

:

:() -

.() (, -)

(, - ,) :() -

.()

(, - ,) :() -

.()

(, - ,)

:() -

.()

(, - ,)

:() -

.()

خامساً: صدق أداة الدراسة:

:()

.

.

:

()

.()

:

()

- -

()

** ,		** ,		** ,		** ,	
** ,		** ,		** ,		** ,	
** ,		** ,		** ,		** ,	
** ,		** ,		** ,		** ,	
** ,		** ,		** ,		** ,	
** ,		** ,		** ,		** ,	
** ,		** ,		** ,		** ,	
** ,		** ,		** ,		** ,	
** ,		** ,		** ,		** ,	
** ,		** ,		** ,		** ,	
** ,		** ,		** ,		** ,	
** ,		** ,		** ,		** ,	
** ,		** ,		** ,		** ,	

(,) **

()

(,)

.

:

()

(,)

: ()

()

معامل الثبات لمحاور الدراسة

,		
,		
,		
,		
,		

سادساً: إجراءات تطبيق الدراسة:

:

-

-

-

()

()

-

(,)

-

(Statistical Package for Social Sciences)

:

(SPSS)

Pearson Correlation)) " "

-

-

-

-

(One-way ANOVA) ()

-

()

(Least-significant difference) LSD

-

-

-

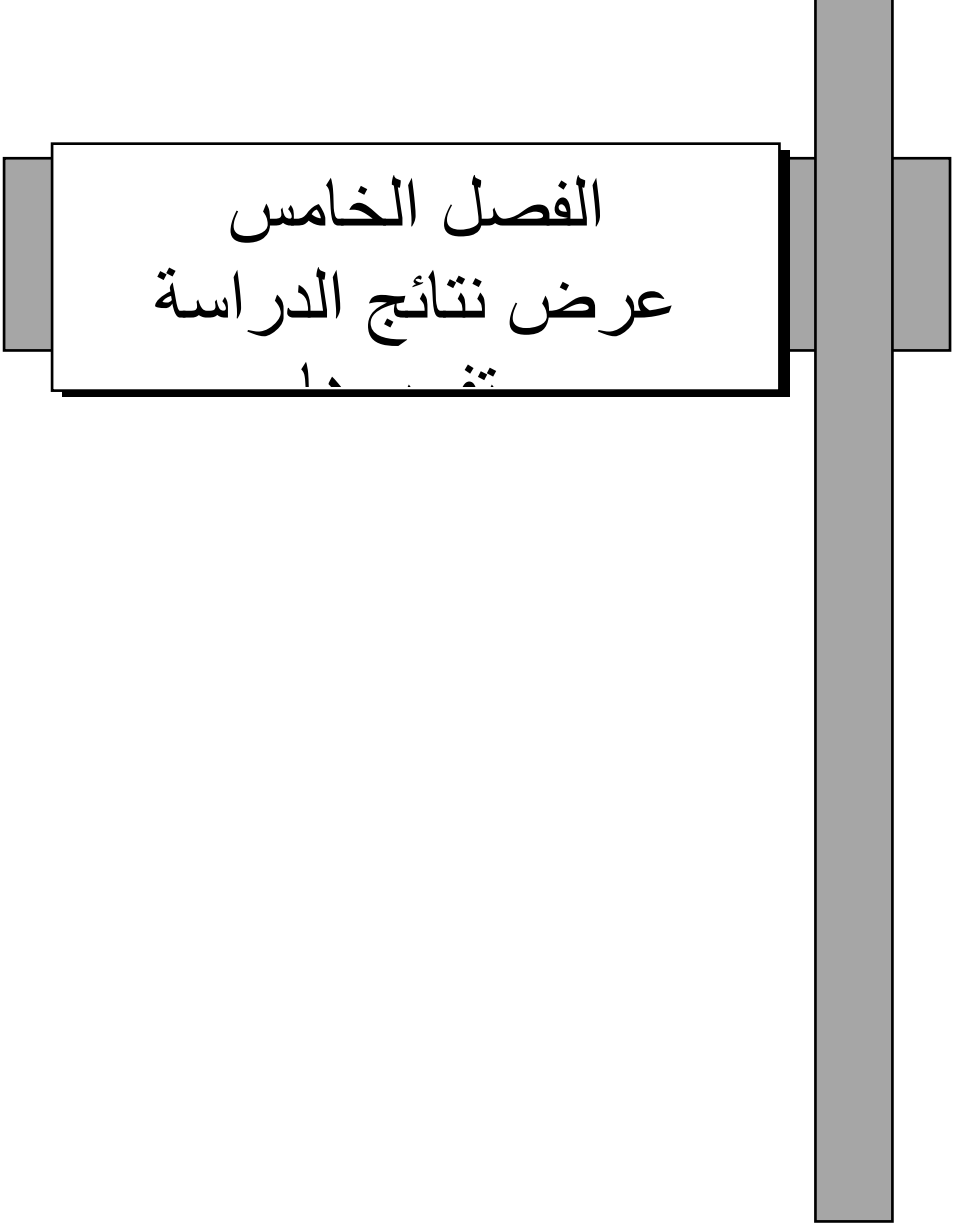

الفصل الخامس
عرض نتائج الدراسة

الفصل الخامس

عرض نتائج الدراسة وتفسيرها

(Statistical Package for Social Sciences)

(SPSS)

التساؤل الأول: ما إجراءات وطرق التحري في جرائم غسل الأموال؟

()

إجراءات وطرق التحري في جرائم غسل الأموال

				()	()	()	()	()	
	'	'	**	'	'	'	'	'	
	'	'	**	'	'	'	'	'	
	'	'	* *	'	'	'	'	'	
	'	'	* *	'	'	'	'	'	
	'	'	**	'	'	'	'	'	
	'	'	**	'	'	'	'	'	
	'	'	**	'	'	'	'	'	
	'	'	**	'	'	'	'	'	
	'	'	**	'	'	'	'	'	
	'	'	**	'	'	'	'	'	
	'	'	**	'	'	'	'	'	
	'	'	**	'	'	'	'	'	
	'	'	**	'	'	'	'	'	
	'	'	**	'	'	'	'	'	
	'	'	**	'	'	'	'	'	
	'	'	**	'	'	'	'	'	

(,)

**

()

(,)

:

(,)

:

:

:

(,)

(,)

(,)

(,)

(,)

(,)

.

:

(,)

(,)

(,)

(,)

(,)

(,)

.

:

(,)

(,)

(,)

(,)

(,)

(,)

(,)

.

(,)

:
(,) (,)

(,) (,)
(,) (,) (,)
.
(,)

:
(,) (,)

(,) (,)
(,) (,)

.

(,) (,)

:

(,)
(,) (,)
.
(,)

:

: (, - ,)

:
(,) (,)

. (,) (,)
(,) (,)

:

(,)

(,)

(,)

(,)

(,)

(,)

.

:

(,)

(,)

(,)

(,)

(,)

(,)

.

(,)

(,)

:

(,)

(,)

(,)

(,)

(,)

(,)

(,)

.

(,)

:

(,)

(,)

(,)

(,)

.

(,)

(,)

:

(,)

(,)

(,)

(,)

(,)

(,)

(,)

(,)

.

التساؤل الثاني: ما التدابير الوقائية في مكافحة جرائم غسل الأموال؟

()

				()	()	()	()	()		
	,	,	**	,	,	,	,	,		
	,	,	**	,	,	,	,	,		
	,	,	**	,	,	,	,	,		
	,	,	**	,	,	,	,	,		
	,	,	**	,	,	,	,	,		
	,	,	**	,	,	,	,	,		
	,	,	**	,	,	,	,	,		
	,	,	**	,	,	,	,	,		
	,	,	**	,	,	,	,	,		
	,	,	**	,	,	,	,	,		
	,	,	**	,	,	,	,	,		
	,	,	**	,	,	,	,	,		
	,	,	**	,	,	,	,	,		
	,	,	**	,	,	,	,	,		
	,	,	**	,	,	,	,	,		
	,	,	**	,	,	,	,	,		

(,) **

()

(,)

:

(,)

:

:

:

:

(,)

(,)

(,)

(,)

(,)

(,)

:

(,)

(,)

(,)

(,)

(,)

(,)

:

(,)

(,)

(,)

(,)

(,)

(,)

(,)

(,)

.

:

(,) (,)

(,) (,) (,)
· (,)

:

(,) (,)

(,) (,) (,)
· (,)

:

(,) (,)

(,) (,) (,)
· (,) (,) (,)

:

(,) (,)

(,) (,)
(,) (,) (,)
· (,)

:

(,) (,)

(,)

(,) (,) (,)

(,) (,)

:

(,) (,)

(,) (,)

(,) (,) (,)

(,)

:

(,) (,)

(,)

(,) (,) (,)

.

:

(,)

(,)

(,)

(,)

(,)

(,)

- ,)

:

:

:

(,

:

(,)

(,)

(,)

(,)

.

(,)

(,)

التساؤل الثالث: ما أوجه التعاون بين الأجهزة الأمنية والمصرفية المختلفة في مكافحة جرائم غسل الأموال؟

()

أوجه التعاون بين الأجهزة الأمنية والمصرفية في مكافحة جرائم غسل الأموال

				()	()	()	()	()	
			**						
			**						
			**						
			**						
			**						
			**						
			**						
			**						
			**						
			**						
			**						

()

				()	()	()	()	()			
	,	,	** ,	,	,	,	,	,			
	,	,	** ,	,	,	,	,	,			
	,										

(,) **

()

(,)

:

(,)

:

:

:

:

(,)

(,)

(,)

(,)

(,)

.

(,)

:

(,) (,)

(,)

(,) (,) (,)

- ,) : (,) :

:

(,

:

(,) (,)

(,)

(,)

(,) (,) (,)

(,)

:

(,) (,)

(,)

(,)

(,) (,) (,)

(,)

:

(,) (,)

(,)
(,) (,)
(,) (,) (,)

:

(,) (,)

(,) (,)
(,) (,) (,)
(,)

:

(,) (,)

(,) (,) (,)
(,) (,) (,)

:

(,) (,)

(,) (,)
(,) (,) (,)
(,)

:

(,) (,)

(,)

(,) (,)

(,)

(,)

(,)

.

:

(,)

(,)

(,)

(,)

(,)

(,)

.

(,)

(,)

:

(,)

(,)

(,)

(,)

(,)

(,)

(,)

(,)

.

:

(,)

(,)

(,)

(,)

(,)

(,)

(,)

(,)

التساؤل الرابع: ما المعوقات التي تعوق جهود مكافحة جرائم غسل الأموال؟

()

				()	()	()	()	()		
	'	'	**	'	'	'	'	'		
	'	'	**	'	'	'	'	'		
	'	'	**	'	'	'	'	'		

()

				()	()	()	()	()		
	/	/	**	/	/	/	/	/		
	/	/	**	/	/	/	/	/		
	/	/	**	/	/	/	/	/		
	/	/	**	/	/	/	/	/		
	/	/	**	/	/	/	/	/		
	/	/	**	/	/	/	/	/		
	/	/	**	/	/	/	/	/		
	/	/	*	/	/	/	/	/		
	/	/	**	/	/	/	/	/		
	/									

(,)

**

(,)

*

()

(,)

:

(,)

:

:

:

:

(,)

(,)

(,)

(,)

(,)

(,)

(,)

(,)

- ,)

:

:

:

(,

:

(,)

(,)

(,)

(,)

(,)

(,)

.

(,)

(,)

:
(,) (,)

(,)
(,) (,) (,)
(,) (,) (,)
.

:
(,) (,)

(,) (,) (,)
(,) (,) (,)
.

:
(,) (,)

(,) (,) (,)
(,) (,) (,)
(,)
.

:
(,) (,)

(,)
(,) (,) (,)
(,) (,) (,)
.

:

(,)

(,)

(,)

(,)

(,)

(,)

(,)

(,)

.

:

(,)

(,)

(,)

(,)

(,)

(,)

(,)

.

(,)

:

(,)

(,)

(,)

(,)

(,)

(,)

(,)

.

(,)

:

(,) (,)

(,) (,)
(,) (,)
(,) (,)

.

:

(,) (,)

(,) (,) (,)
(,) (,) (,)
(,)

:

(,) (,)

(,) (,) (,)
(,) (,) (,)

.

التساؤل الخامس: ما مقترحات حل المعوقات التي تعيق جهود مكافحة جرائم غسل الأموال؟

()

	,		
	,		
	,		
	,		
	,		
	,		
	,		
	,		
	,		
	,		
	,		

()

:

"

"

.(,)

"

"

.(,)

"

"

.(,)

"

"

.(,)

"

"

.(,)

"

"

.(,)

"

"

.(,)

"

.(,) "

"

"

.(,)

التساؤل السادس: هل توجد فروق ذات دلالة إحصائية في استجابات أفراد العينة تعزى للمتغيرات الشخصية؟

:

()

	()					
		'		'		
'	'	'		'		
		'		'		
'	'	'		'		
		'		'		
'	'	'		'		
		'		'		
'	'	'		'		
		'		'		

()

(,)

:

()

	()					
*	'	'		'		
		'		'		
		'		'		
'	'	'		'		
		'		'		
		'		'		
'	'	'		'		
		'		'		
		'		'		
'	'	'		'		
		'		'		
		'		'		

(,) *

()

(,)

.

()

LSD

				/			
			*	/			
			*	/			
				/			
				/			

*

()

:

()

	()					
'	'	'		'		
		'		'		
'	'	'		'		
		'		'		
'	'	'		'		
		'		'		
* '	'	'		'		
		'		'		

(,) *

()

(,)

.

()

LSD

		*		,		
				,		
		*		,		
				,		

*

()

:

()

	()					
'	'	'		'		
		'		'		
		'		'		
		'		'		
		'		'		
		'		'		
*	'	'		'		
		'		'		

(,) *

()

(,)

()

LSD

*						/			
						/			
						/			
						/			
*						/			
						/			

*

()

:

()

	()					
'	'	'		'		
		'		'		
		'		'		
'	'	'		'		
		'		'		
		'		'		
'	'	'		'		
		'		'		
		'		'		
'	'	'		'		
		'		'		
		'		'		

()

(,)

.

:

()

	()					
'	'	'		'		
'	'	'		'		
'	'	'		'		
'	'	'		'		
'	'	'		'		
'	'	'		'		
'	'	'		'		
'	'	'		'		

(,) *

()

(,)

()

LSD

			*				
			*				
			*				

*

()

الفصل السادس الملخص والنتائج

- التلخيص
أولاً: ملخص الدراسة
ثانياً: نتائج الدراسة
ثالثاً: توصيات الدراسة

الفصل السادس

الملخص والنتائج والتوصيات

أولاً: ملخص الدراسة:

:

ثانياً: نتائج الدراسة:

(,)

:

-

-

(,)

:

-

.

-

.

(,)

:

-

- -

(,)

:

(,)

(,)

.

.

(,)

.

.

(,)

.

.

(,)

(,)

ثالثاً: توصيات الدراسة:

- :
-
-
-
-

-
-
-
-
-
-
-
-
-
-
-
-
-
-

-

-

-

-

-

-

-

-

-

-

-

-

-

•

-

-

-

.

-

.

-

.

-

.

-

.

-

.

-

.

-

.

-

.

-

.

- -

المراجع

المراجع

_____	" ()	-
	"	_____
		.
_____	()	-
	.	:
_____	()	-
	:	_____
_____	()	-

	.	
:	- _____ .()	-
	.	
:	_____ ()	-
	.	
_____	()	-
	.	_____
	.()	-
_____ .()		-
	:	_____
	.	:
	_____ ()	-
	.	
-	-	

_____ " () -
" _____

_____ () -

_____ () -

_____ () -

_____ () -

_____ () -

_____ () -

_____ () -

_____ () -

_____ () -

_____ () -

_____ () -

. : _____ () -
_____ () -
. ()

_____ () -
:

_____ () -

_____ : () -

_____ () -

_____ : _____
() -

_____ : _____
_____ () -

_____ : _____
_____ () -

_____ : _____

_____ : _____ () -

_____ () -

_____ : _____
_____ () -

_____ () -

_____ () -

" _____ " () -

" _____ " () -

_____ () -

_____ () -

: _____ () -

()

-

"

-

." / /

: _____ ()

-

.

_____ ()

-

.

:

_____ ()

-

.

_____ ()

-

_____ ()

-

.

. " _____ " ()

-

: _____ ()

-

.

: _____ ()

-

.

: _____ ()

-

.

. : _____ ()

-

_____ () -
.:

/ -

: _____ () -

() -

:

() -

"

_____ " / / -

_____ () -

:

_____ () -

: _____ () -

: _____ () -

_____ () -

: _____ () -

() _____ -
.(/)

. : _____ () -
_____ () -

. : _____ -
: _____ () -
_____ () -

ملحق الدراسة

- ملحق رقم (١) نظام مكافحة جرائم غسل الأموال في المملكة العربية السعودية
- ملحق رقم (٢) اللائحة التنفيذية لنظام مكافحة جرائم غسل الأموال
- ملحق رقم (٣) أداة الدراسة في صورتها النهائية
- ملحق رقم (٤) قائمة بأسماء المحكمين

ملحق رقم (١)
نظام مكافحة جرائم غسل الأموال

// /

نظام مكافحة جرائم غسل الأموال في المملكة العربية السعودية^(١)

المادة الأولى:

:

- :

.
- :

.
- :

- :

.
- :

- :

:

.

()

: -

: -

: -

: -

: -

المادة الثانية:

:

-

-

-

-

-

المادة الثالثة:

()

المادة الرابعة:

المادة الخامسة:

المادة السادسة:

المادة السابعة:

:

()

-

-

المادة الثامنة:

المادة التاسعة:

المادة العاشرة:

:

-

-

-

المادة الحادية عشرة:

()

المادة الثانية عشرة:

المادة الثالثة عشرة:

()

المادة الرابعة عشرة:

المادة الخامسة عشرة:

المادة السادسة عشرة:

()

المادة السابعة عشرة:

:

-

-

-

-

-

-

المادة الثامنة عشرة:

)

(

المادة التاسعة عشرة:

() ()

المادة العشرون:

المادة الحادية والعشرون:

المادة الثانية والعشرون:

المادة الثالثة والعشرون:

المادة الرابعة والعشرون:

المادة الخامسة والعشرون:

المادة السادسة والعشرون:

المادة السابعة والعشرون:

المادة الثامنة والعشرون:

المادة التاسعة العشرون:

// /

(// /)

(PCCML)

(PCCFT)

.

ملحق رقم (٢)
اللائحة التنفيذية لنظام مكافحة
جرائم غسل الأموال

/

/

//

اللائحة التنفيذية لنظام مكافحة غسل الأموال^(١)

المادة الأولى:

:

: -

.
: -

.
: -

.
: -

.
:
: -

.
:
: -

:

.

()

: -

.

: -

.

: -

.

: -

.

: -

.

: () -

. -

. -

. -

) -

.(-

. -

. -

. -

. -

. -

. -

. -

:

()

-

-

-

-

-

-

-

()

-

المادة الثانية:

:

-

-

-

-

-

- -

-

.

-

.

)

-

: (

-

. // ()

-

()

. // ()

-

()

-

. //

-

()

// ()

. //

-

. // ()

-

-

-

()

· / / (/)

()

· / /

المادة الثالثة:

()

المادة الرابعة:

.

.

-

- " "

:

- -

:

:

-

-

-

-

-

:

.

-

:

-

-

-

.

- -

المادة الخامسة:

-

-

-

-

:

-

-

-

-

المادة السادسة:

-

:

-

- -

-

-

-

-

المادة السابعة:

-

-

-

-

-

-

-

-

المادة الثامنة:

-

-

المادة التاسعة:

-

:

-

-

-

-

-

المادة العاشرة:

:

-

-

-

-

-

.

-

.

-

.

-

.

-

.

-

.

.

-

.

-

.

- -

-

:

-

-

-

-

المادة الحادية عشرة:

()

:

-

:

-

- -

:

-

:

-

-

-

-

()

-

-

-

(The Egmont group)

:

:

:

:

-

.

-

.

-

.

-

.

-

.

:

:

-

.

-

.

-

.

-

.

- -

-

-

:

-

-

-

-

-

-

-

-

-

-

-

المادة الثانية عشرة:

- -

.

.

-

.

-

.

-

:

-

.

-

.

-

.

-

-

.

-

.

-

.

- -

المادة الثالثة عشرة:

()

//

المادة الرابعة عشرة:

(,)

()

-

()

-

()

-

()

-

-

-

-

المادة الخامسة عشرة:

-

-

-

-

-

:

-

-

// ()

-

المادة السادسة عشرة:

()

-

-

-

المادة السابعة عشرة:

:

-

-

-

-

-

-

المادة الثامنة عشرة:

)

(

-

المادة التاسعة عشرة:

() ()

-

-

-

المادة العشرون:

المادة الحادية والعشرون:

-

المادة الثانية والعشرون:

- -

المادة الثالثة والعشرون:

-

-

-

-

-

-

-

-

-

-

-

المادة الرابعة والعشرون:

-

-
.
-
: / ()
-
.
.
-
-
.

المادة الخامسة والعشرون:

-
.
المادة السادسة والعشرون:

المادة السابعة والعشرون:
.
- -

المادة الثامنة والعشرون:

-

المادة التاسعة والعشرون:

ملحق رقم (٣)
أداة الدراسة في صورتها النهائية

بسم الله الرحمن الرحيم

جامعة نايف العربية للعلوم الأمنية
كلية الدراسات العليا
قسم العلوم الشرطية
برنامج الماجستير في العلوم الشرطية

سعادة /

حفظه الله

السلام عليكم ورحمة الله وبركاته ،،، وبعد :

"

-

/

"

:

ولكم وافر الشكر والتقدير ،،،

الباحث

عبد العزيز بن عثمان الدعرمي

٠٥٥٥٧٥٢٦٢٨

بيانات أولية:

١- العمر:

<input type="checkbox"/>	<input type="checkbox"/>
<input type="checkbox"/>	<input type="checkbox"/>
<input type="checkbox"/>	<input type="checkbox"/>

٢- المؤهل العلمي:

<input type="checkbox"/>	<input type="checkbox"/>	<input type="checkbox"/>
<input type="checkbox"/>	<input type="checkbox"/>	<input type="checkbox"/>

٣- المهنة:

<input type="checkbox"/>	<input type="checkbox"/>
<input type="checkbox"/>	<input type="checkbox"/>

٤- جهة العمل:

<input type="checkbox"/>	<input type="checkbox"/>
<input type="checkbox"/>	<input type="checkbox"/>
<input type="checkbox"/>	<input type="checkbox"/>

٥- عدد سنوات الخبرة:

<input type="checkbox"/>	<input type="checkbox"/>
<input type="checkbox"/>	<input type="checkbox"/>
<input type="checkbox"/>	<input type="checkbox"/>

٦- عدد الدورات التدريبية التي تم الحصول عليها في مجال مكافحة جرائم غسل الأموال:

<input type="checkbox"/>	<input type="checkbox"/>
<input type="checkbox"/>	<input type="checkbox"/>
<input type="checkbox"/>	

المحور الأول: إجراءات وطرق التحري في جرائم غسل الأموال:

الرقم	العبارة	موافق	موافق	موافق	غير	غير
-------	---------	-------	-------	-------	-----	-----

موافق إطلاقاً	موافق	إلى حد ما		تماماً		

المحور الثاني: التدابير والإجراءات الوقائية في مكافحة جرائم غسل الأموال:

غير موافق	غير موافق	موافق إلى حد	موافق	موافق تماماً	العبرة	الرقم

إطلاقاً		ما				

المحور الثالث: التعاون بين الأجهزة الأمنية والمصرفية المختلفة في مكافحة جرائم غسل الأموال:

الرقم	العَبْرَة	موافق	موافق	موافق	غير	غير

موافق إطلاقاً	موافق	إلى حد ما		تماماً		

المحور الرابع: المعوقات التي تعوق جهود إدارة التحريات والبحث الجنائي في مكافحة جرائم غسل الأموال:

غير موافق	غير موافق	موافق إلى حد	موافق	موافق تماماً	العبارة	الرقم

إطلاقاً		ما				

ملحق رقم (٤)
قائمة بأسماء المحكمين

