

الجامعة الإسلامية بالمدينة المنورة

قسم الدراسات العليا

شعبة الدعوة والتربية الإسلامية

اهيئت مع ترميزها عنوان الرسالة

عبد الرحمن الزند

صالح بن محمد العبد

بجامعة الزيتونة
بالمدينة المنورة

بَحْثُ الدَّرَاسَاتِ الْعُلْيَا فِي الْمَجَالِ الْعَقِيدَةِ

في الجامعة الإسلامية منذ تأسيس شعبته

العقيدة حتى نهاية العام الدراسي ١٤٠٨ هـ

"عرض وتحليل"

بَحْثٌ مُقَدِّمٌ لِنَيْلِ دَرَجَةِ الْعَالِمِيَّةِ الْعَالِيَةِ (الدُّكْتُورَاه)

إعداد

عَطِيَّةُ بِنْتُ عَطِيَّةَ الدَّرَاسِيَّةِ

إشراف

الدكتور / عبد المجيد سيد أحمد منصور

الأستاذ المشارك بقسم التربية الإسلامية
بكلية الدعوة وأصول الدين

المجلد الأول

١٤١١ هـ / ١٩٩١ م

٢٠١٦
٤٤٤

بِسْمِ اللَّهِ الرَّحْمَنِ الرَّحِيمِ

بِسْمِ اللَّهِ الرَّحْمَنِ الرَّحِيمِ

وَالْعَصْرِ ﴿١﴾ إِنَّ الْإِنْسَانَ لَفِي خُسْرٍ ﴿٢﴾ إِلَّا الَّذِينَ آمَنُوا

وَعَمِلُوا الصَّالِحَاتِ وَتَوَاصَوْا بِالْحَقِّ وَتَوَاصَوْا بِالصَّبْرِ ﴿٣﴾

ملخص البحث

بسم الله الرحمن الرحيم

الحمد لله رب العالمين والصلاة والسلام على سيد الأنبياء والمرسلين
وعلى آله وصحبه أجمعين .. وبعد :

يعد البحث العلمي قمة العطاء في الجامعة، وترقى المكانة العلمية للجامعة
على قدر نشاطها في هذا الميدان، ومن هنا جاءت أهمية التعريف بالأنشطة العلمية
المختلفة في الجامعة ودورها في ميادين البحث في صورها المختلفة.

ومن منبع هذا الاهتمام اختار الباحث موضوع أطروحته لدرجة العالمية
العالية (الدكتوراه) في التربية الإسلامية لتكون دراسة تحليلية للبحوث التي
أجيزت في شعبة العقيدة في قسم الدراسات العليا في الجامعة الإسلامية لدرجتي
العالمية العالية (الدكتوراه) والعالمية (الماجستير)، منذ إنشاء الشعبة في عام
١٣٩٩هـ حتى نهاية العام الدراسي ١٤٠٨هـ، مع دراسة إحصائية عن عدد طلاب
قسم الدراسات العليا بعامة وعدد طلاب شعبة العقيدة وبحوثهم بخاصة، منذ
إنشاء قسم الدراسات العليا في الجامعة الإسلامية حتى تاريخ حصر بيانات هذه
الدراسة في ٣٠/٣/١٤٠٩هـ.

وفي سبيل الوصول إلى النتائج المرجوة من هذه الدراسة قام الباحث
بتقسيمها إلى خمسة فصول جاءت كما يلي :

الفصل الأول :

وهو الفصل التمهيدي للدراسة أو مدخل الدراسة، حيث حدد الباحث فيه
مشكلة البحث وأبعادها، وقسم هذا الفصل إلى ستة عناصر رئيسة تتعلق بتحديد
موضوع البحث، وأهميته، وأهدافه، وحدوده، ومنهجه، وخطته.

وتتبع أهمية هذه الدراسة من أنها تمثل بداية دراسات جديدة عن بحوث الدراسات العليا في الجامعة الإسلامية.

كما أن جهود الجامعة الإسلامية الواسعة في مجال البحوث العلمية لدرجتى العالمية (الماجستير) والعالمية العالية (الدكتوراه) تعود إلى عام ١٣٩٥هـ، ومن الصعوبة بمكان معرفة مدى التغطية الموضوعية لتلك البحوث دون إجراء دراسات تحليلية لها، مع الأخذ في الاعتبار التطور السريع في أنظمة وقواعد كتابة البحوث، وتجدد المعلومات حول بعض الموضوعات.

وفيما يتعلق بحدود البحث خص الباحث بالتحليل والعرض البحوث في مجال العقيدة خلال عشر سنوات منذ إنشاء شعبة العقيدة، وهي فترة كافية لإجراء دراسة للبحوث التي تمت فيها.

ومع تعدد مصادر هذه الدراسة فقد تنوعت مناهج البحث المستخدمة فيها بين المناهج النظرية والمناهج الميدانية والتطبيقية حسب طبيعة كل جزء منها.

الفصل الثاني :

ويتناول الجامعة الإسلامية نشأتها وتطورها، حيث عرض بإيجاز لنشأة التعليم العالي في المملكة العربية السعودية، وسياسة التعليم فيها من حيث الأسس التي قام عليها نظام التعليم، وغاية التعليم وأهدافه، وأهداف التعليم العالي.

ثم نشأة الجامعة الإسلامية وأهدافها والسلطات المشرفة عليها، مع نبذة عن مراحل التعليم في الجامعة الإسلامية، وجهود الجامعة الإسلامية في مجال الدعوة وفي مجال نشر البحوث العلمية.

ويتبع هذا الفصل النوع الثاني من ملاحق هذه الدراسة ويشتمل على نص وثيقة سياسة التعليم في المملكة العربية السعودية، ونظام الجامعة الإسلامية ولائحتها التنفيذية، ولائحة قسم الدراسات العليا، والهيكل التنظيمي فيها، بالإضافة إلى نماذج من الخطط الدراسية لمراحل التعليم المختلفة في الجامعة الإسلامية.

الفصل الثالث :

ويمثل مع الفصل الرابع جوهر هذه الدراسة أو المحور الرئيس للبحث، حيث خصص لعرض وتحليل البحوث الخاصة بالدراسة من النواحي التالية :

أولا : حصر عام للبحوث المسجلة في شعبة العقيدة، وعدد الطلاب المسجلين في كل عام.

ثانيا : حصر البحوث الخاصة بالدراسة، والتي بلغت (٤٤) أربعة وأربعين بحثا، منها (٧) سبعة بحوث تخص مرحلة العالمية العالية (الدكتوراه)، و (٣٧) سبعة وثلاثون بحثا تخص مرحلة العالمية (الماجستير).

ثالثا : منهج الباحث في حصر موضوعات العقيدة، حيث استعان الباحث في هذا المجال ببعض التصانيف وقوائم الموضوعات وآراء بعض أصحاب الفضيلة الشيوخ من أعضاء هيئة التدريس في تخصص العقيدة.

رابعا : تقسيم البحوث الخاصة بالدراسة على موضوعات العقيدة، وتحديد الموضوع الأساسي للبحث والموضوعات الأخرى المتفرعة عنه، ومقارنة عدد البحوث المسجلة تحت كل موضوع.

خامسا : ملاحظات الباحث على مناهج البحوث الخاصة بالدراسة، وكانت على نوعين:

أ - ملاحظات عامة : تم حصرها من جميع البحوث الخاصة بالدراسة.

ب - ملاحظات خاصة : تم حصرها من البحوث التي قامت على تحقيق المخطوطات.

ويتبع هذا الفصل الملحق الأول من الملاحق الأساسية في البحث وهو (ملخصات البحوث الخاصة بالدراسة).

الفصل الرابع :

ويختص بدراسة الاستشهادات المرجعية في البحوث، فتناول الباحث هذه المراجع بالدراسة من النواحي التالية :

أولا : منهج حصر الاستشهادات المرجعية وملاحظات الباحث التي دونها في أثناء حصر المراجع.

ثانيا : حصر عام للعدد الإجمالي لمراجع البحوث الخاصة بالدراسة، والتي بلغ عدد بطاقتها (٧٦٣٤) سبعة آلاف وستمئة وأربعا وثلاثين بطاقة، مع تحديد عدد مراجع كل بحث منها، وأشكال تلك المراجع ونسبتها في البحوث.

ثالثا : نسبة استخدام المراجع في البحوث، ومدى اعتماد الباحثين عليها.

رابعاً : مدى تلبية مكتبة الجامعة الإسلامية لاحتياجات الباحثين من مراجع البحوث الخاصة بالدراسة، وذلك بهدف تعريف الباحثين في شعبة العقيدة على المراجع المتوافرة في مكتبات الجامعة.

خامساً : أهمية المكتبة لطالب الجامعة، حيث ارتباطها الوثيق ببحوث الدراسات العليا، بقصد التعريف بوظائفها وأهدافها، ومقتنياتها، وخدماتها الفنية، وخدماتها في حفظ المعلومات وإتاحتها.

ويتبع هذا الفصل الملحق الثاني من الملاحق الأساسية في البحث، وهو يمثل قائمة بعناوين مراجع البحوث الخاصة بالدراسة بنوعها الأكثر استخداماً والمفردة.

الفصل الخامس :

ويختص بعرض النتائج التي توصلت إليها الدراسة والتوصيات والمقترحات، فوردت على النحو التالي :

أولاً: النتائج :

١ - إن سياسة التعليم في المملكة العربية السعودية تقوم في جميع مراحلها التعليمية على أسس ومبادئ نابعة من الدين الإسلامي الحنيف.

٢ - إن الجامعة الإسلامية فتحت المجال للدراسة في المراحل التعليمية المختلفة أمام أبناء المسلمين من شتى أقطار العالم، ولذلك فهي تنفرد عن غيرها من الجامعات بعالمية رسالتها.

٣ - بلغ عدد طلاب الجامعة الإسلامية في العام الدراسي ١٤١٠هـ في مختلف مراحل التعليم (٤٢٩٧) أربعة آلاف ومائتين وسبعة وتسعين طالبا، تخرج منهم في الدور الأول للعام نفسه (٧٤٩) سبعمائة وتسعة وأربعون طالبا، كما التحق بقسم الدراسات العليا منذ افتتاحه في عام ١٣٩٥هـ حتى ١٤٠٩/٣/٣٠هـ (٥٦٩) خمسمائة وتسعة وستون طالبا في مرحلتى الماجستير والدكتوراه، وبلغ عدد الطلاب الحاصلين على درجة العالمية العالية (الدكتوراه) (١٦٩) مائة وتسعة وستين طالبا، وبلغ عدد الطلاب الحاصلين على درجة العالمية (الماجستير) (٣٤٨) ثلاثمائة وثمانية وأربعين طالبا، واصل معظمهم في مرحلة الدكتوراه، وبلغ عدد طلاب شعبة العقيدة بينهم (٩٠) تسعين طالبا.

٤ - بلغ عدد الطلاب الذين سجلوا في شعبة العقيدة في الفترة المذكورة (١١٥) مائة وخمسة عشر طالبا في مرحلتى الماجستير والدكتوراه، حصل منهم على درجة الدكتوراه (٧) سبعة طلاب، وحصل على درجة الماجستير (٣٩) تسعة وثلاثون طالبا، دخلت جميع بحوثهم في الحدود الزمنية للدراسة ماعدا بحثين من بحوث مرحلة الماجستير أجزا في بداية العام الدراسي ١٤٠٩هـ، كما شارك في الإشراف أو المناقشة للبحوث الخاصة بالدراسة (٣١) واحد وثلاثون أستاذا.

٥ - انقسمت البحوث الخاصة بالدراسة إلى نوعين :

أ - دراسة موضوع جديد، ويمثله خمسة وعشرون بحثا.

ب - تحقيق مخطوط ويمثله تسعة عشر بحثا.

٦ - تبين للباحث عدم وجود تحديد دقيق لموضوعات العقيدة في التقسيمات

الموضوعية للمكتبات، وبناء عليه فقد قام باقتراح توزيع موضوعات العقيدة

على أقسام رئيسة، ثم قام بتوزيع البحوث الخاصة بالدراسة عليها على

النحو التالي :

- أ - العقيدة الإسلامية (التوحيد) ويمثله سبعة وعشرون بحثا.
- ب - نواقض التوحيد ويمثله أربعة بحوث.
- ج - الفرق الإسلامية ويمثله عشرة بحوث.
- د - الفرق غير الإسلامية ويمثله بحث واحد.
- هـ - الديانات السماوية ويمثله بحثان.
- و - المبادئ الهدامة ولم يسجل تحته أى بحث.

ومن هذا التوزيع تبين أن الدراسة الفعلية في شعبة العقيدة تتركز حول موضوعات العقيدة الإسلامية الصحيحة أو التوحيد وما يتعلق به من موضوعات، كما تبين أن معظم البحوث المسجلة تحت هذا الموضوع جاءت تحقيقا لمخطوطات، بينما لم يسجل أى بحث تحت موضوع المبادئ الهدامة.

٧ - تبين اختلاف مناهج الباحثين عند معالجتهم للموضوعات التي سجلوها لبحوثهم، مع افتقار البحوث لمعايير الوصف البليوجرافي.

٨ - تبين للباحث تركيز الباحثين على المراجع من الكتب العربية المطبوعة، مع التباين الواضح بين عدد المراجع المسجلة لكل بحث.

٩ - تبين أن عدد عناوين المراجع التي استشهد بها الباحثون في بحوثهم بلغ (١٩٧٩) ألفا وتسعمائة وتسعة وسبعين عنوانا، منها (٨٨٥) ثمانمائة وخمسة وثمانون عنوانا استخدمت في أكثر من بحث، بينما نجد أن العدد الباقي من العناوين وقدره (١٠٩٤) ألف وأربعة وتسعون عنوانا لم يرد أي منها في أكثر من بحث، كما تبين أن معظم الباحثين يعتمدون على المراجع الأكثر استخداما.

١٠- إن مكتبة الجامعة الإسلامية بالمدينة المنورة تفتنى من إجمالي مراجع

البحوث الخاصة بالدراسة نسبة (٧٩,٥٢٪) تسعة وسبعين وثلاثة وخمسين من المائة في المائة.

١١- أهمية التعرف على المكتبة ونظامها لطالب الجامعة حتى يتمكن من الاستفادة منها بأيسر السبل.

ثانيا: التوصيات :

١ - يوصى الباحث بدمج قائمة رؤوس الموضوعات التي أعدها لموضوعات العقيدة في تقسيم مجموعات كتب العقيدة في المكتبة.

٢ - يوصى الباحث على ضرورة التطبيق العملي في مادة مناهج البحث لطلاب قسم الدراسات العليا بالجامعة الإسلامية.

٣ - يوصى الباحث بطباعة قائمة مراجع البحوث الخاصة بالدراسة التي أعدها، ومن ثم إتاحتها للباحثين.

٤ - يوصى الباحث بتوحيد مواصفات كتابة الرسائل الجامعية في جامعات المملكة العربية السعودية، كما يوصى بتوجيه طلاب الدراسات العليا لتقديم ملخصات لبحوثهم والعمل على إتاحتها للباحثين الآخرين عن طريق قسم الدراسات العليا أو المجالس المعنية بالدراسات العليا.

ثالثا: المقترحات :

وقد شملت نوعين من المقترحات كما يلي :

أ - اقتراح إجراء دراسات جديدة مماثلة لهذه الدراسة على بحوث الشعب الأخرى، وتناولها بالعرض والتحليل، واقتراح التوسع في الدراسات حول بعض الموضوعات الجديدة في شعبة العقيدة.

ب - اقتراح تطبيق التصميم الذي وضعه الباحث لكتابة الرسائل الجامعية في الجامعة الإسلامية وفق النموذج الذي شرحه في مقترحات الدراسة.

وفي نهاية الدراسة أورد الباحث قائمة بالمصادر والمراجع التي رجع إليها في هذه الدراسة واشتملت على (١٢٣) مائة وثلاثة وعشرين عنواناً في أشكال مختلفة.

ووردت بعدها الملاحق المشار إليها آنفاً.

وأخيراً وضع الباحث قائمة هجائية بمراجع البحوث الخاصة بالدراسة مرتبة على عناوينها واشتملت على (١٩٧٩) ألف وتسعمائة وتسعة وسبعين عنواناً.

وفي الختام لا يسعني إلا أن أتقدم بوافر الشكر والتقدير إلى فضيلة الدكتور / عبدالمجيد سيد أحمد منصور على جهده السخي في متابعة خطوات هذه الرسالة وإلى كل من أسهم في إخراجها.. والله أسأل أن يهدينا إلى ما فيه الخير والصلاح.

والسلام عليكم ورحمة الله وبركاته ..

بسم الله الرحمن الرحيم

تقديم :

الحمد لله رب العالمين والصلاة والسلام على سيد الأنبياء والمرسلين
وعلى آله وصحبه أجمعين ومن سار على هديه إلى يوم الدين، وبعد :

على الرغم من أن الجامعات قد مرت بمراحل مختلفة تطورت خلالها
وظائفها وأهدافها، واتسعت مسؤولياتها، إلا أن إثراء ميدان البحث العلمي كان
وما يزال يأتي في مقدمة أهداف الجامعات، كما امتدت مسؤوليات الجامعة إلى
التعريف بالبحوث التي تجرى فيها عن طريق وسائل النشر المختلفة.

لذلك فإن رسالة الجامعة رسالة تعليمية، ورسالة تجديد وتطوير للمعرفة
البشرية، ومن هنا تأتي أهمية دراسة البحوث العلمية في الجامعات وإبراز
الجوانب الرئيسة فيها.

وقد حاول الباحث أن يشارك بجهد المقل في هذا الميدان باختيار
موضوع بحثه في مرحلة الدكتوراه ليمثل في عرض وتحليل بحوث الدراسات
العليا في مجال العقيدة في الجامعة الإسلامية في المدينة المنورة، مع دراسة بعض
الجوانب التي لها علاقة بهذا الموضوع بهدف معرفة العلاقة بين هذه الجوانب
ونائج هذه الدراسة، وخاصة سياسة التعليم في المملكة العربية السعودية بعامة
وسياسة التعليم العالي على وجه الخصوص، ونشأة الجامعة الإسلامية بالمدينة
المنورة، والمعاهد والكليات التابعة لها، وإنشاء قسم الدراسات العليا والشعب
العلمية فيه، وعدد الطلاب والأساتذة، والمناهج الدراسية.

وفي هذا المقام لا يسعني إلا أن أتقدم بوافر الشكر والتقدير لفضيلة
الدكتور/ عبدالمجيد سيد أحمد منصور الأستاذ المشارك بقسم التربية الإسلامية

بكلية الدعوة وأصول الدين المشرف على هذا البحث، على رحابة صدره، وجهده المتواصل، و توجيهاته الصائبة، التي كان لها - بعد الله عز وجل - عظيم الأثر في إتمام هذه الدراسة على هذه الصورة وأسأل الله تعالى أن يجزيه عنى نعم الجزاء والعطاء.

كما أتوجه بالشكر والعرفان للجامعة الإسلامية بالمدينة المنورة التي تشرفت بالانتماء إليها، وأتاحت لي فرصة مواصلة الدراسات العليا في مرحلة العالمية العالية (الدكتوراه)، وأخص بالشكر معالي رئيس الجامعة الدكتور/ عبدالله بن صالح العبيد الذي تفضل بمعاونتى بتوجيهاته الصائبة عند اختيار موضوع البحث وتحديد بعض جوانبه.

كما أتوجه بالشكر إلى قسم الدراسات العليا على تمكينه لي من الاطلاع على المصادر المختلفة من السجلات والرسائل والتقارير وغيرها.

كما أخص بالشكر الأساتذة الأفاضل في قسم العقيدة بكلية الدعوة وأصول الدين بالجامعة الإسلامية لأرائهم السديدة في بعض جوانب هذه الدراسة.

كما أتوجه بالشكر إلى الباحثين الأفاضل في شعبة العقيدة حيث كانت بحوثهم هى موضوع هذه الدراسة، فلو لم يكن لي من فائدة من دراستى هذه سوى ما تعلمت من تلك البحوث من أمور تخص العقيدة الإسلامية وآراء علماء السلف في مختلف جوانبها لكان خيرا كثيرا.

كما أتوجه بالشكر لكل من ساهم في إخراج هذه الدراسة على هذه الصورة .. فإلى كل أولئك أقدم جزيل الشكر والإمتنان، وجزاهم الله عن البحث وصاحبه خير الجزاء.

والله أسأل أن يجنبني الزلل ويهديني الصواب ويجعل ما قدمته مقبولاً
فإن الكمال لله وحده، وما توفيقي إلا بالله عليه توكلت وإليه المآب، وحسبي
أنى سرت على الطريق مستلهما منه تعالى الرشد والهداية.

الباحث

عطية بن عطية الله المزيني

تنويه

ينوه الباحث بالجهود الطيبة التي عاون بها أصحاب الفضيد
هيئة التدريس بقسم العقيدة بكلية الدعوة وأصول الدين بالجامعة الإسدي
بالمدينة المنورة، عند استطلاع آرائهم القيمة في بعض جوانب هذه الدراسة.

والله أسأل أن يجزيهم عن الباحث خير الجزاء ويزيدهم من علمه
وفضله.. وهم أصحاب الفضيلة :

- ١ - الدكتور / أحمد بن عطيه الغامدي
الأستاذ المشارك بقسم الدراسات العليا.
- ٢ - الدكتور / صالح بن عبد الله العبود
الأستاذ المساعد في قسم العقيدة بكلية الدعوة وأصول الدين
ورئيس القسم.
- ٣ - الدكتور / أحمد بن مرعي العمري
الأستاذ المساعد وعميد كلية الدعوة وأصول الدين.
- ٤ - الدكتور / موسى بن سليمان الدويش
الأستاذ المساعد في قسم العقيدة بكلية الدعوة وأصول الدين.
- ٥ - الدكتور / عايش بن عايش الحبشي
الأستاذ المساعد في قسم العقيدة بكلية الدعوة وأصول الدين.
- ٦ - الدكتور / عطيه بن عتيق الزهراني
الأستاذ المساعد ووكيل كلية الدعوة وأصول الدين.

قائمة المحتويات

الصفحة	الموضوع
أ . ج	تقديم
د	تنويه
هـ . ل	قائمة المحتويات
٢٢-١	<u>الفصل الأول : الإطار النظرى للبحث</u>
٣	المبحث الأول : موضوع البحث
٤	المبحث الثانى : أهمية البحث
٦	المبحث الثالث : أهداف البحث
٨	المبحث الرابع : حدود البحث
١٤	المبحث الخامس : منهج البحث
٢١	المبحث السادس : خطة البحث
٩١-٢٤	<u>الفصل الثانى : الجامعة الإسلامية بالمدينة المنورة</u>
٢٥	نشأتها وتطورها
٤٧-٢٦	تمهيد
٢١	المبحث الأول : سياسة التعليم فى المملكة العربية السعودية
٢٨	— الأسس العامة التى يقوم عليها نظام التعليم فى
٤٥	المملكة العربية السعودية
٤٥	— غاية التعليم وأهدافه
٤٥	— أهداف مراحل التعليم
٤٥	— أهداف التعليم العالى

تابع . قائمة المحتويات

الصفحة	الموضوع
	المبحث الثانى : نشأة الجامعة الإسلامية وأهدافها
٥٣-٤٨	والسلطات المشرفة عليها
٤٩	— أهداف الجامعة الإسلامية
٥٠	— اللوائح التنظيمية فى الجامعة الإسلامية
٨٦-٥٤	المبحث الثالث : مراحل التعليم فى الجامعة الإسلامية
٦٠	— التعليم المتوسط فى الجامعة الإسلامية
٦٦	— التعليم الثانوى فى الجامعة الإسلامية
٦٨	— المرحلة الجامعية فى الجامعة الإسلامية
٧٩	— الدراسات العليا فى الجامعة الإسلامية
	المبحث الرابع : جهود الجامعة الإسلامية فى مجال
٩١-٨٧	الدعوة وفى نشر البحوث العلمية
	<u>الفصل الثالث : عرض وتحليل البحوث الخاصة بالدراسة</u>
١٥٧-٩٢	تمهيد
٩٣	
١٠٤-٩٥	المبحث الأول : حصر عام للبحوث المسجلة فى شعبة العقيدة
١٠١	— عدد الطلاب المسجلين فى كل عام
١١٦-١٠٥	المبحث الثانى : حصر البحوث الخاصة بالدراسة
١٠٩	— الأساتذة المشرفون على البحوث
١١٣	— التقسيم النوعى للبحوث الخاصة بالدراسة
١٢٦-١١٧	المبحث الثالث : منهج الباحث فى حصر موضوعات العقيدة
	المبحث الرابع : تقسيم البحوث الخاصة بالدراسة على
١٤٦-١٢٧	موضوعات العقيدة

تابع . قائمة المحتويات

الصفحة	الموضوع
	المبحث الخامس : ملاحظات على مناهج البحوث الخاصة
١٥٧-١٤٧	بالدراسة.
١٤٩	- الملاحظات العامة
١٥٣	- الملاحظات الخاصة
	<u>الفصل الرابع : تحليل الاستشهادات المرجعية للبحوث :</u>
٢٣٢-١٥٨	تمهيد
١٥٩	المبحث الأول : منهج حصر الاستشهادات المرجعية
١٦٤-١٦١	وملاحظات الباحث على المراجع
١٧٨-١٦٥	المبحث الثاني : حصر عام بالمراجع التي أشارت إليها البحوث
١٧١	- أشكال المراجع
٢٠٤-١٧٩	المبحث الثالث : نسبة استخدام المراجع في البحوث
١٨٠	- المراجع الأكثر استخداما
١٩٠	- المراجع المفردة
١٩٨	- مقارنة بين نسبة استخدام المراجع
	المبحث الرابع : مدى تلبية مكتبة الجامعة الإسلامية
٢١٢-٢٠٥	لاحتياجات الباحثين من المراجع.
٢٣٢-٢١٢	المبحث الخامس : أهمية المكتبة لطالب الجامعة
٢١٤	- وظائف المكتبات الجامعية وأهدافها
٢١٦	- مقتنيات المكتبات الجامعية
٢١٦	- الخدمات الفنية في المكتبات الجامعية :

تابع . قائمة المحتويات

الصفحة	الموضوع
٢١٧	أولا : بناء مجموعات المكتبة وتطويرها
٢١٨	ثانيا : عمليات الفهرسة والتصنيف :
	١- الفهرسة - أنواع الفهرسة - وظائف الفهرس - أنواع الفهارس - أشكال الفهارس - أنواع البطاقات - مداخل البطاقات
٢١٨	
٢٢٨	٢- التصنيف
٢٣١	ثالثا : خدمات المعلومات أو التوثيق في المكتبات الجامعية
٢٢٢-٢٥٦	<u>الفصل الخامس : النتائج والتوصيات :</u>
٢٣٥	- النتائج
٢٤٠	- التوصيات
٢٤٢	- المقترحات
٢٤٣	- كتابة أو تصميم البحث - كيفية كتابة البحوث العلمية
٢٥٧-٢٧٩	<u>قائمة المصادر والمراجع :</u>

قائمة الجداول

رقم الجدول	موضوع الجدول	الصفحة
جدول رقم (١)	بيان بأسماء الباحثين وموضوعات بحوث العالمية العالية (الدكتوراه) في شعبة العقيدة	٩
جدول رقم (٢)	بيان بأسماء الباحثين وموضوعات بحوث العالمية (الماجستير) في شعبة العقيدة	١٠
جدول رقم (٣)	عدد طلاب الجامعة الإسلامية في مراحل التعليم المختلفة في عام ١٤٠٩ / ١٤١٠ هـ وعدد المتخرجين.	٥٦
جدول رقم (٤)	عدد الأساتذة في مختلف قطاعات التعليم في الجامعة الإسلامية في عام ١٤٠٩ / ١٤١٠ هـ	٥٩
جدول رقم (٥)	تاريخ إنشاء الشعب في قسم الدراسات العليا بالجامعة الإسلامية	٨١
جدول رقم (٦)	عدد الطلاب الملحقين بشعبة العقيدة في مرحلتى الماجستير والدكتوراه في الفترة من ١٣٩٩ هـ حتى ١٤٠٩/٣/٣٠ هـ.	٩٩

تابع . قائمة الجداول

رقم الجدول	موضوع الجدول	الصفحة
جدول رقم (٧)	توزيع طلاب شعبة العقيدة لدرجتي الدكتوراه والماجستير حسب سنوات الالتحاق من عام ١٣٩٩ هـ حتى ١٤٠٩/٣/٣٠ هـ	١٠٢
جدول رقم (٨)	البحوث الخاصة بالدراسة موزعة على سنوات إجازتها	١٠٥
جدول رقم (٩)	المشاركون في الإشراف أو المناقشة للبحوث الخاصة بالدراسة	١١٠
جدول رقم (١٠)	التقسيم النوعي للبحوث الخاصة بالدراسة	١١٤
جدول رقم (١١)	الأقسام الأساسية لموضوعات العقيدة وتوزيع البحوث الخاصة بالدراسة عليها	١٢٩
جدول رقم (١٢)	بيان إجمالي بعدد بطاقات مراجع البحوث الخاصة بالدراسة	١٦٦
جدول رقم (١٣)	توزيع إجمالي بعدد بطاقات المراجع على البحوث الخاصة بالدراسة	١٦٨

تابع . قائمة الجداول

رقم الجدول	موضوع الجدول	الصفحة
جدول رقم (١٤)	توزيع بطاقات المراجع على البحوث الخاصة بالدراسة حسب أشكالها	١٧٢
جدول رقم (١٥)	ترتيب المراجع الأكثر استخداما حسب تكرار كل منها	١٨١
جدول رقم (١٦)	ترتيب البحوث حسب استخدامها للمراجع المفردة	١٩١
جدول رقم (١٧)	توزيع بطاقات المراجع الخاصة بالدراسة على البحوث وبيان عدد المراجع المفردة والمتكررة في كل بحث	٢٠٠
جدول رقم (١٨)	مقتنيات مكتبات الجامعة الإسلامية من عناوين المراجع الخاصة بالدراسة	٢٠٧
جدول رقم (١٩)	توزيع العناوين غير المقتناة على فئات العناوين الأكثر استخداما والمفردة	٢١١
رسم بياني	رسم بياني بعدد البحوث المجازة في مرحلتى الماجستير والدكتوراه في كل عام في الفترة من ١٣٩٩هـ إلى ١٤٠٨هـ	١٠٨

ملاحق البحث

الصفحة	الملحق
٢٨٠ - ٦٨٣	<u>أولا : الملاحق الأساسية</u>
٢٨٤	١- ملخصات البحوث الخاصة بالدراسة
٥٠٠	٢- قائمة بعناوين مراجع البحوث الخاصة بالدراسة :
٥٠١	أ- قائمة المراجع الأكثر استخداما
٥٩٣	ب- قائمة المراجع المفردة
٦٨٤ - ٨٠٠	<u>ثانيا : الملاحق الثانوية</u>
٦٨٥	١- نص وثيقة سياسة التعليم في المملكة العربية السعودية
٧١٣	٢- نظام الجامعة الإسلامية ولائحتها التنفيذية ، ولائحة قسم الدراسات العليا ، والهيكل التنظيمي فيها
٧٧١	٣- الخطط الدراسية في المراحل المختلفة في الجامعة الإسلامية
٨٠١ - ١٠٥٥	<u>فهارس البحث : فهرس مراجع البحوث الخاصة بالدراسة</u>

الفصل الأول

الإطار النظري للبحث

وفيه المباحث التالية :

- المبحث الأول : موضوع البحث
- المبحث الثاني : أهمية البحث
- المبحث الثالث : أهداف البحث
- المبحث الرابع : حدود البحث
- المبحث الخامس : منهج البحث
- المبحث السادس : خطة البحث

تمهيد :

يهدف الباحث من خلال مباحث هذا الفصل الى تحديد موضوع البحث من مختلف جوانبه الموضوعية والزمنية، وتحديد الأهداف الخاصة بالدراسة وصياغة الإطار العملي للبحث ، ومنهج البحث وخطته لمعالجة جوانب الموضوع بغية الوصول الى النتائج المرجوة.

لذلك فإن هذا الفصل يختص بالإطار النظري للدراسة والذي يشمل على المباحث التالية :

المبحث الأول : موضوع البحث :

يتعلق موضوع هذه الدراسة بحصر البحوث التي تم تسجيلها في شعبة العقيدة بقسم الدراسات العليا في الجامعة الإسلامية منذ افتتاح الشعبة في عام ١٣٩٩هـ حتى نهاية شهر ربيع الأول عام ١٤٠٩هـ ، مع دراسة تحليلية للبحوث التي تمت إجازتها منها - سواء على مستوى الماجستير أو الدكتوراه - حتى نهاية العام الدراسي ١٤٠٨هـ.

وقد شملت دراسة هذا الموضوع ثلاثة جوانب رئيسة، تهدف الى تغطية نواحي الموضوع المختلفة التاريخية والموضوعية، وهذه الجوانب هي :

أولا : معرفة الأسس العامة التي قام عليها نظام التعليم في المملكة العربية السعودية وأسس وأهداف التعليم العالي على وجه الخصوص، ثم نشأة الجامعة الإسلامية بالمدينة المنورة، وأهدافها، ونظامها، والوحدات التعليمية التابعة لها، وإسهاماتها المختلفة في مجال الدعوة الإسلامية ونظام الدراسات العليا بالجامعة الإسلامية بصفة عامة وفي شعبة العقيدة بصفة خاصة.

ثانيا : دراسة إحصائية للبحوث المسجلة في شعبة العقيدة بقسم الدراسات العليا بالجامعة الإسلامية منذ إنشاء الشعبة حتى بداية العام الدراسي ١٤٠٩هـ ، مع إجراء دراسة تحليلية من واقع معايير محددة لموضوعات البحوث التي تمت إجازتها في مرحلتي العالمية (الماجستير) والعالمية العالية (الدكتوراه) حتى نهاية العام الدراسي ١٤٠٨هـ.

ثالثا : دراسة الجانب المرجعي في البحوث التي تمت إجازتها في الشعبة المذكورة من حيث عدد المراجع المستخدمة في كل منها، وتحديد المراجع الأكثر استخداما من غيرها، ومدى استفادة الباحثين من مكتبة الجامعة الإسلامية في الحصول على تلك المراجع.

المبحث الثاني : أهمية البحث :

تتبع أهمية هذه الدراسة من أهمية القياس الكمي والنوعي للأنشطة العلمية المختلفة في الجامعات، وينظر الباحث إلى أن أهمية هذه الدراسة تكمن فيما يأتي :

١ - أن هذه الدراسة تمثل بداية دراسات جديدة عن البحوث والدراسات العليا في الجامعة الإسلامية، حيث تتناول بالعرض والتحليل ماتم من بحوث في مجال العقيدة الإسلامية على مدى عشر سنوات.

٢ - أن جهود الجامعة الإسلامية في المدينة المنورة في مجال البحوث العلمية لدرجتي العالمية (الماجستير) والعالمية العالية (الدكتوراه) تعود إلى عام ١٣٩٥هـ عندما أنشئ قسم الدراسات العليا بها، ومن الصعوبة بمكان معرفة مدى تغطية هذه البحوث للموضوعات المتخصصة فيها دون إجراء دراسة تحليلية لها، فطبيعة البحوث العلمية - كما هو معروف - التطور، والتجدد في أنظمتها أو قواعدها، وتجدد المعلومات حولها مع طرق المجال البحثي لتخصصات جديدة.

وقد اختار الباحث البحوث في مجال العقيدة ميدانا لهذه الدراسة لما لموضوع العقيدة من أهمية في قلوب المسلمين، ولاشتمال موضوعات العقيدة على أهم ما يربط المسلم بربه في إيمانه وعقيدته، واشتمالها على أركان الإيمان الستة.

كما أنه قد مضى على إنشاء شعبة العقيدة في قسم الدراسات العليا بالجامعة الإسلامية عشر سنوات تقريبا، وهي فترة كافية لإجراء دراسة تفويجية للبحوث التي قدمت إليها، للتعرف على مدى تغطية موضوعات العقيدة وما تفرع عنها من موضوعات فرعية في تلك البحوث، والتعرف على النقاط الرئيسة التي تناولها الدارسون.

كما أن هذه الدراسة تحاول الوصول الى حصر أنشطة البحث العلمي في
شعبة العقيدة في مجال البحوث العلمية على مستوى الدراسات العليا لدرجتي
العالمية (الماجستير) والعالمية العالية (الدكتوراه)، كما تحاول هذه الدراسة
تحديد مدى إفادة الباحثين الذين اتموا هذه البحوث من المراجع المتاحة لهم.

المبحث الثالث : أهداف البحث :

إن الهدف الرئيسي من اختيار هذا الموضوع هو التعرف على واقع مرحلة مهمة من مراحل التعليم في الجامعة الإسلامية ألا وهي مرحلة الدراسات العليا، وذلك باختيار جانب رئيسي من هذه الدراسات هو شعبة العقيدة التي مر على إنشائها أكثر من عشر سنوات، كما تهدف الدراسة من خلال بحوث هذه الشعبة إلى التعرف على أن شعبة العقيدة بقسم الدراسات العليا بالجامعة الإسلامية قامت من خلال البحوث المتاحة فيها بدورها نحو تحقيق أهداف الجامعة.

وبناء عليه فقد تركزت أهداف هذه الدراسة حول النقاط التالية :

١ - التعرف على نظام الجامعة الإسلامية والوحدات التعليمية فيها، ومدى ما وصلت إليه خلال عمرها الزمني المديد منذ إنشائها في عام ١٣٨١هـ حتى الآن.

٢ - معرفة مدى ما وصلت إليه بحوث الدراسات العليا في الجامعة الإسلامية بإجراء دراسة تحليلية لبحوث شعبة من شعب قسم الدراسات العليا، كنموذج يمكن ان يحتذى حذوه في الشعب الأخرى.

٣ - التعرف على مدى تغطية شعبة العقيدة بقسم الدراسات العليا لموضوعات العقيدة لاكتشاف الموضوعات التي تمت تغطيتها في الدراسات، والموضوعات التي لم تتمكن الشعبة من تغطيتها، حتى يتمكن الباحثون الجدد من الدارسين في شعبة العقيدة من اختيار الموضوعات التي لم يتطرق لبحثها حتى الآن.

٤ - التعرف على واقع المراجع الخاصة ببحوث شعبة العقيدة، وتحديد أهم المراجع من الكتب التي قام الباحثون باستخدامها في دراساتهم.

٥ - معرفة مدى اهتمام الباحثين بالمراجع والمصادر، ومدى الاهتمام بالمخطوطات والبحوث الجارية والمصادر الأخرى.

٦ - الاطلاع على كيفية كتابة الرسائل الجامعية، وإبراز أهمية دراسة مناهج البحث لطلاب الدراسات العليا، وتحديد الاتجاهات الرئيسة في البحوث الخاصة بالدراسة، وذلك في ظل الفرص المتاحة للباحثين في الاختيار والبحث، وتوفير المصادر والمراجع اللازمة.

٧ - محاولة إيجاد قائمة قياسية بالمراجع الخاصة ببحوث شعبة العقيدة، حيث إن عشر سنوات من بدء الدراسات العليا في هذه الشعبة تعد فترة زمنية كافية للتعرف على مراجع هذه البحوث وتحديد أهميتها بالنسبة للباحثين الجدد من طلاب شعبة العقيدة ونسبة استخدام كل منها.

٨ - الكشف عن مدى تلبية مكتبة الجامعة الإسلامية لحاجات الباحثين من المراجع في بحوثهم ومدى قدرتها على الإسهام في ذلك المجال.

٩ - تقديم مقترحات مناسبة للباحثين الجدد في شعبة العقيدة عن تنظيم البحوث، والإسهام في تطوير البحوث العلمية.

المبحث الرابع : حدود البحث :

من الطبيعي أن يكون مجال هذه الدراسة مفتوحا للإنتهاء من مناقشة عدد من البحوث الجديدة في كل عام ليزيد رصيد الدراسات العليا في مجال العقيدة، لذا كان لزاما على الباحث أن يشير إلى حدود هذا البحث.

فهذه الدراسة تختص بتحليل البحوث التي أُجيزت في شعبة العقيدة بقسم الدراسات العليا بالجامعة الإسلامية في مرحلتي العالمية (الماجستير) والعالمية العالية (الدكتوراه) منذ إنشاء شعبة العقيدة في عام ١٣٩٩هـ حتى نهاية العام الدراسي ١٤٠٨هـ، أي أنها تخص موضوع العقيدة دون غيره، وفي فترة زمنية مدتها عشر سنوات ليس غير، مع دراسة إحصائية للبحوث التي سجلت حتى نهاية ١٤٠٩/٣/٣٠هـ.

وبناء عليه فإن الباحث صنف البحوث التي احتوت عليها الدراسة من خلال جدولين تحت هذا المبحث، حيث تضمن التصنيف قائمة بالبحوث التي تمت مناقشتها وإجازتها وفق الدرجات العلمية لكل منها، وذلك في الشعبة الخاصة بالدراسة اعتبارا من تاريخ افتتاح هذه الشعبة في عام ١٣٩٩هـ حتى نهاية العام الدراسي ١٤٠٨هـ، والقائمة المذكورة تشتمل على أربعة وأربعين بحثا، منها سبعة بحوث أُجيزت للحصول على درجة العالمية العالية (الدكتوراه)، وجاءت في مقدمة القائمة مرتبة زمنيا وفق تاريخ مناقشتها، وأخذت في القائمة الأرقام (من ١ الى ٧)، وتبعتها البحوث المجازة في مرحلة العالمية (الماجستير) والتي اشتملت عليها الدراسة، وعددها سبعة وثلاثون بحثا مرتبة أيضا بينها زمنيا، وحملت في القائمة الأرقام (من ٨ إلى ٤٤) وأعطى الباحث هذه الأرقام المسلسلة للبحوث، للإشارة بكل رقم منها إلى البحث الذي يعنيه عند ذكره في صفحات البحث، كما أشار أمام كل بحث منها إلى اسم الباحث، وعنوان البحث، وتاريخ المناقشة والدرجة العلمية التي قدم لها. فوردت هذه البحوث كما يلي :

جدول رقم [١]

بيان بأسماء الباحثين وموضوعات بحوث العالمية العالية (الدكتوراه)
في شعبة العقيدة

رقم البحث	الباحث	موضوع البحث	تاريخ المناقشة
١	صالح بن عبد الله العبود	عقيدة الشيخ محمد بن عبد الوهاب السلفية وأثرها في العالم الاسلامي.	١٤٠٣هـ / ٨ / ٢٤
٢	هادي بن أحمد علي طالبسى	طوائف المرجئة وموقف أهل السنة منهم	١٤٠٥هـ / ٣ / ١٢
٣	غالب بن علي العواجسي	الحياة الآخرة ما بين البعث إلى دخول الجنة أو النار.	١٤٠٥هـ / ٧ / ٢٠
٤	عزام نعمان عبد الرحمن سلهب	الجوانب الاعتقادية في سورة الإسراء.	١٤٠٦هـ / ٦ / ٦
٥	عائش عياش بخيت الحبيشي الجهني	القسم الثاني من كتاب البعث و النشور لليهقي.	١٤٠٦هـ / ٨ / ١
٦	عطية بن عتيق عبد الله الزهراني	تحقيق ودراسة الأجزاء الثلاثة الأولى من كتاب السنة للخلال.	١٤٠٦هـ / ٨ / ١٢
٧	محمد عبد الرحمن المفرأوى	العقيدة السلفية في سيرتها التاريخية	١٤٠٦هـ / ٨ / ٢٠

جدول رقم [٢]

بيان بأسماء الباحثين وموضوعات بحوث العالمية (الماجستير)
في شعبة العقيدة

رقم البحث	الباحث	موضوع البحث	تاريخ المناقشة
٨	عزام نعمان عبد الرحمن سلهب	العقيدة الإسلامية وأثرها في بناء المجتمع .	١٤٠٣/ ٤/ ٢٩هـ
٩	كمال الدين بن شاه الحميد	مباحث في العقيدة الإسلامية على ضوء سورة التكاثر .	١٤٠٣/ ٧/ ٦هـ
١٠	محمد عبد الرحمن مفرأوي	جماعة من المفسرين بين التأويل والإثبات في آيات الصفات.	١٤٠٣/ ١١/ ٢٤هـ
١١	جفري أفندي وهاب	الشرك وأنواعه.	١٤٠٤/ ٤/ ٨هـ
١٢	محمد إبراهيم محمد هارون	أصول السنة لابن زنين، تحقيق ودراسة	١٤٠٤/ ٧/ ١٥هـ
١٣	محمد باكريم باعبد الله	الرد على من أنكر الحرف والصوت لأبي نصر الحزبي، تحقيق ودراسة.	١٤٠٤/ ٨/ ١٩هـ
١٤	حمد بن حمدي الجابري الحربي	كتاب الإيمان للمدني تحقيق ودراسة.	١٤٠٥/ ٢/ ١٧هـ
١٥	عبد الله شاكر محمد الجنيدي	رسالة إلى أهل الشجر لأبي الحسن الأشعري، تحقيق ودراسة.	١٤٠٥/ ٢/ ٢٦هـ
١٦	محمد موسى حجازي السويطسي	اليف الباتر لأرقاب الشيعة الرافضة الكوافر للهيتي، تحقيق ودراسة.	١٤٠٥/ ٧/ ٢٥هـ

تابع - جدول رقم [٢]

رقم البحث	الباحث	موضوع البحث	تاريخ المناقشة
١٧	عبد الله محمد البصري	الكتاب اللطيف لشرح مذهب أهل السنة ٠٠ لابن شاهين ، تحقيق ودراسة.	١٦/ ٨/ ١٤٠٥هـ
١٨	حامد بن عبد القادر الأحمدي	توحيد الألوهية أساس الإسلام.	١٨/ ٨/ ١٤٠٥هـ
١٩	رضاء الله بن محمد إدريس	كتاب المعظمه لأبي الشيخ الأصبهاني تحقيق ودراسة.	١٧/ ١١/ ١٤٠٥هـ
٢٠	أبو البيان محمد صديق الرحمن	ضوء السارى إلى معرفة رؤية البارى عز وجل لأبي شامه، دراسة وتحقيق.	٢/ ٢/ ١٤٠٦هـ
٢١	أنور علي عبد المنعم الباز	العصمة عند الشيعة الإمامية الاثنى عشرية.	٢٩/ ٢/ ١٤٠٦هـ
٢٢	محمد يوسف هارون	موقف شيخ الإسلام بن تيميه من قضية الصفات الإلهية.	٤/ ٣/ ١٤٠٦هـ
٢٣	محمود يوسف محمد الشوبكي	الإلحاد وسبب انتشاره.	١٦/ ٤/ ١٤٠٦هـ
٢٤	إبراهيم محسن آل عيسى	الآيات الدالة على الله تعالى وفق نهج القرآن ومذهب السلف.	٢٥/ ٦/ ١٤٠٦هـ
٢٥	ناصر على عايش حسن الشيخ	مباحث العقيدة في سورة الزمر.	٢١/ ٧/ ١٤٠٦هـ
٢٦	فلاح بن ثاني بن شامان	الجامع لشعب الإيمان للبيهقي من أول الكتاب إلى نهاية الشعبة السابعة تحقيق ودراسة.	٧/ ٨/ ١٤٠٦هـ

تابع - جدول رقم [٢]

رقم البحث	الباحث	موضوع البحث	تاريخ المناقشة
٢٧	عبد الإله بن سلمان الأحمدى	ثلاث شعب من الجامع لشعب الإيمان للبيهقى من الشعب [١١-١٣] دراسة وتحقيق	١٤/٨/١٤٠٦هـ
٢٨	سمود عبد العزيز الخلف	القاضي أبو يعلى وكتابه الايمان دراسة وتحقيق [الجزء الأول] منه.	١٥/٨/١٤٠٦هـ
٢٩	رحمة الأثرى قمر الهدى	البوهرة تاريخها وعقائدها.	١٧/٨/١٤٠٦هـ
٣٠	محمد خليفة التميمي	محمد بن عثمان بن أبي شيبة وكتابه العرش	١٨/٨/١٤٠٦هـ
٣١	ابراهيم خلف التركي	أهم عوامل انحراف النصرانية.	٢٢/٨/١٤٠٦هـ
٣٢	فلاح بن إسماعيل بن أحمد	الجامع لشعب الإيمان للبيهقى من الشعب [٨ - ١٠] تحقيق ودراسة.	٢٨/٨/١٤٠٦هـ
٣٣	محمود عبد الرحمن قدح	النصيحة الإيمانية في فضيحة الملة النصرانية لنصر بن يحيى المتطب.	٧/٨/١٤٠٧هـ
٣٤	عبد الله بن سليمان الفيللي	كتاب الجامع لشعب الإيمان للبيهقى تحقيق ودراسة أربع شعب منه هي: الإخلاص والسرور بالحسن، والتوبة، والقرايين.	١٠/١٠/١٤٠٧هـ
٣٥	خليل إبراهيم أحمد الموصللي	بين أي الحسن الأشعري والمنتسبين اليه في العقيدة.	١٢/١٠/١٤٠٧هـ

تابع - جدول رقم [٢]

رقم البحث	الباحث	موضوع البحث	تاريخ المناقشة
٣٦	سعود بن عبدالعزيز الدعجان	الجامع لشعب الإيمان للبيهقي، تحقيق ودراسة الشعة التاسعة عشر وهي : في تعظيم القرآن.	١٣/١٠/١٤٠٧هـ
٣٧	أحمد بن شاكر عبدالله الحذيفي	أصول العقيدة من خلال سورة <ق>	١٩/١٠/١٤٠٧هـ
٣٨	محمد بن عبد الوهاب العقيل	الجامع لشعب الإيمان للبيهقي تحقيق ودراسة لخمسة شعب منه.	٢٢/١٠/١٤٠٧هـ
٣٩	محمد هدايه نور وحيد	الباطنيون في اندونيسيا.	٢٥/١٠/١٤٠٧هـ
٤٠	عبد الرزاق عبد المحسن العباد	الشيخ عبد الرحمن بن سعدي وجهوده في توضيح العقيدة.	٢٠/١/١٤٠٨هـ
٤١	محمد عبد الحكيم حامد	ظاهرة الغلو في العصر الحديث.	٣ / ٣ / ١٤٠٨هـ
٤٢	حسن بن علي بن حسين المواجي	التكفير والمكفرات.	٣٠/٣/١٤٠٨هـ
٤٣	محمد عبد الرحمن أبو سيف الشظيفي	بيان مباحث العقيدة في سورة مريم.	٨ / ٤ / ١٤٠٨هـ
٤٤	عبد الله نوموك	البوذية تاريخها وعقائدها وعلاقة الصوفية بها.	٧ / ٥ / ١٤٠٨هـ

المبحث الخامس : منهج البحث :

نظرا لتعدد جوانب هذه الدراسة فقد استخدمت فيها ثلاثة مناهج بحثية، حيث استخدم لكل جانب منها طريقة خاصة لجمع المعلومات المتعلقة بها وتحليلها، واستخدم الباحث في هذه الدراسة هذه المناهج الثلاثة نظرا لأن البحث لا يعتمد على طريقة واحدة لجمع معلوماته، بل إن المناهج النظرية والمناهج العملية والميدانية تعد من المناهج الأساسية التي تستخدم في هذه البحوث.

وقد تمت الإشارة إلى هذه المناهج في ثنايا البحث في المكان الذي استخدمت فيه، وبخاصة في الفصلين الثالث والرابع من هذا البحث.

فيما يتعلق بالجوانب النظرية للبحث فإن الباحث اعتمد على مصادر نظرية استقى منها معلومات بحثه من كتب ودوريات ونشرات وغيرها.

بينما جاءت مرحلة جمع البيانات عن البحوث الخاصة بالدراسة ومراجعتها بإجراء دراسة مسحية شاملة لتلك البحوث، ثم تبعها مرحلة تحليل تلك البيانات واستخلاص النتائج.

وقد اعتمد في هذه الدراسة على مصادر متعددة من أدلة ونشرات وتقارير وسجلات بالإضافة إلى البحوث الخاصة بالدراسة ذاتها، والتي شكلت محتوى الفصلين الثالث والرابع من هذا البحث، مع الملحق الأول للبحث.

وبادئ ذي بدء تم عمل حصر عام لجميع البحوث التي سجلت في شعبة العقيدة بقسم الدراسات العليا بالجامعة الإسلامية منذ افتتاح الشعبة في العام الدراسي ١٣٩٩هـ حتى تاريخ انتهاء الباحث من عملية الحصر في ٣٠/٣/١٤٠٩هـ حيث تم من واقع سجلات قسم الدراسات العليا بالجامعة.

وعند الانتهاء من ذلك الحصر تم عمل إحصاء بعدد الطلاب المسجلين في كل عام، ثم عمل دراسة تحليلية للبحوث التي دخلت في الفترة الزمنية للدراسة، والتي تنتهي بنهاية العام الدراسي ١٤٠٨هـ.

منهج تحليل البحوث الخاصة بالدراسة :

أتبع الباحث مرحلة الحصر السابقة بخطوة تختص بقراءة البحوث الخاصة بالدراسة مع تلخيص كل بحث منها بحيث يسجل عن البحث المعلومات التالية على الترتيب :

١ - رقم البحث في القائمة الذي وضعه الباحث له.

٢ - بيانات وصفية عن البحث شملت النقاط التالية : موضوع البحث، الدرجة العلمية، اسم الطالب، منهج البحث (دراسة موضوع، أو تحقيق مخطوط)، تاريخ القبول، تاريخ تسجيل البحث، تاريخ مناقشة البحث، المشرف العلمي، لجنة مناقشة البحث، التقدير، عدد الصفحات، وقد كان لهذه البيانات عن البحوث دلالة خاصة في هذه الدراسة، حيث تمت دراسة بعض منها في نقاط مستقلة داخل هذا البحث.

٣ - هدف البحث وسبب اختياره.

٤ - عرض البحث، بتلخيص الموضوعات الواردة في كل بحث، سواء كانت في أبواب، أو فصول، أو مباحث، أو عناوين جانبيه، ثم خاتمة البحث والنتائج والتوصيات.

٥ - الفهارس التي وضعها كل باحث لبحثه، وعدد مراجع كل بحث.

وقد اختصر الباحث المعلومات التي أوردها عن كل بحث من البحوث الخاصة بالدراسة إلى الحدود المشار إليها، لأن ما يتعلق بالدراسة منها هو الموضوعات الرئيسة الواردة فيها، وفي هذا الإيجاز تحقيق لهدف الدراسة، ووردت هذه التلخيصات في الملحق الأساسي للبحث.

٦ - تفريغ بيانات جميع مراجع البحوث في بطاقات خاصة، ومن ثم تجميع تلك البطاقات وتحليلها ودراستها، وقد أورد الباحث حصيلة هذه البيانات في الفصل الرابع من البحث.

٧ - تدوين بعض الملاحظات عن البحوث، وقد أتبع في تدوين تلك الملاحظات وضع رقم البحث للإشارة إلى بحث بعينه، وفق المنهج الذي وضعه الباحث، حيث ورد رقم [١] لأول بحث أجزيت في شعبة العقيدة في مرحلة العالمية العالية (الدكتوراه)، واستمرت الأرقام حتى رقم (٤٤) لآخر بحث أجزيت في مرحلة العالمية (الماجستير) في المدة المحددة للدراسة، وذلك يعني أنه إذا ذكر الباحث أحد تلك الأرقام فإنه يشير إلى البحث الذي يحمل ذلك الرقم.

وبعد تقسيم البحوث الخاصة بالدراسة إلى مرحلتها العالمية (الماجستير) والعالمية العالية (الدكتوراه) مع بيان سنوات إجازتها وتقديراتها والمشرفين عليها والمناقشين لها، ونوعيتها من حيث هي دراسة موضوعات جديدة أو تحقيق لمخطوطات، وضع الباحث تقسيماً لموضوعات العقيدة، وقد اعتمد الباحث في هذا التقسيم على ماورد في التصنيفات السابقة للمكتبة العربية والإسلامية وآراء بعض الأساتذة المتخصصين في مجال العقيدة، كما استعان ببعض المصادر والمراجع ذات الصلة بموضوع العقيدة.

ووفقاً لما أفاده الباحث مما ورد في تلك المصادر وضع الباحث تصوراً لتصنيف عريض لموضوعات العقيدة، تفرع من كل منها موضوعات أخرى، وتلى

ذلك تقسيم البحوث الخاصة بالدراسة على تلك الموضوعات.

وقد حدد الباحث منهجه وخطته في تقسيم الموضوعات في الفصل الثالث من البحث^(١)، فذكر تحت كل موضوع عريض عدد البحوث التي وردت فيه، ثم عدد البحوث التي وردت تحت كل موضوع فرعى تحت الموضوع العريض، وهكذا.

وبناء على هذه الدراسة تم تحديد أكثر الموضوعات في العقيدة بحثاً وأقلها بحثاً، كما حددت بعض الموضوعات التي لم يسجل فيها حتى الآن أي بحث، ويهدف من وراء ذلك إلى معرفة عدد مرات تكرار الموضوع الواحد سواء على مستوى البحث بعامة أو في جزء منه بخاصة، كما أن الجانب التطبيقي لهذا الحصر، يفيد الدارسين الجدد في تخصص العقيدة في التطرق إلى بحث هذه الموضوعات عند قيامهم باختيار البحوث التي لم يتطرق إلى بحثها بعد.

كما دون الباحث ملاحظاته على البحوث التي قام بدراستها، فعند قراءة البحوث قام بتدوين ملاحظاته عن كل بحث ثم جمعها وأفردها في مبحث خاص، وصاغها في عدة نقاط وأشار أمام كل نقطة منها إلى إجمالي البحوث التي اشتركت فيها، وكانت في معظمها ملاحظات شكلية على منهج البحث أو طريقة تنظيمه، أو على منهج تحقيق المخطوطات.

أما دراسة المراجع الخاصة بكل بحث فقد أفرد لها الباحث الفصل الرابع من البحث، وقد واكبت عملية حصر مصادر ومراجع البحوث عملية التحليل الموضوعي للبحوث، فقد قام الباحث بتفريغ البيانات عن كل مرجع من مراجع البحوث في بطاقات بحجم ٣ x ٥ بوصات، حتى تم تفريغ بيانات جميع المراجع التي وردت في البحوث الخاصة بالدراسة، وقد استغرقت هذه العملية مع عملية

تلخيص البحوث عاما كاملا تقريبا من شهر ربيع الثاني ١٤٠٩هـ. حتى الشهر نفسه من عام ١٤١٠هـ، واجتمع لدى الباحث عدد كبير من البطاقات بلغ (٧٦٣٤) سبعة آلاف وستمائة وأربعا وثلاثين بطاقة.

بدأت بعدها مرحلة فرز تلك البطاقات لتحديد ما يمكن أن يدخل في الدراسة من غيره، وخرج الباحث من عملية الفرز هذه بسبعة أنواع من البطاقات هي :

- ١ - بطاقات للمراجع من الكتب العربية المطبوعة.
- ٢ - بطاقات للمراجع من المخطوطات.
- ٣ - بطاقات للمراجع من الرسائل الجامعية.
- ٤ - بطاقات للمراجع من المقالات.
- ٥ - بطاقات للمراجع باللغات الأجنبية.
- ٦ - بطاقات للمراجع التي تكررت أكثر من مرة في البحث الواحد.
- ٧ - بطاقات مراجع لم تتحدد هويتها.

ووجد الباحث أن ستة أنواع منها لا تتجاوز نسبة بطاقتها (٦١٧٪) ستا وسبعة عشر من المائة في المائة من إجمالي عدد بطاقات المراجع عامة، وتوزعت على البحوث بنسب ضئيلة وغير دالة.

وبناء عليه قصر الباحث دراسته الفعلية على الاستشهادات المرجعية من النوع الأول، وهي بطاقات المراجع من الكتب العربية المطبوعة فقط.

وقد اعتمد الباحث في عملية الفرز هذه على الفرز اليدوي لصعوبة استخدام الأجهزة الآلية في هذه العملية، ولاختلاف صياغة بعض العناوين عند الباحثين أو لاختلاف صيغ أسماء المؤلفين ونحو ذلك. فكان في الفرز اليدوي تسهلا على الباحث في معرفة بعض البطاقات المتكررة، أو التي لا تدخل في الدراسة، أو التي فيها تغيير أو نقص أو زيادة في بعض بياناتها ومن ثم

تعديل ما يحتاج منها إلى تعديل، وذلك لعدم وجود معايير بيبليوجرافية يعتمد عليها الباحثون في كتابة مراجع البحوث.

وبعد فرز بطاقات المراجع التي شملتها الدراسة والتي بلغت (٧١٦٣) سبعة آلاف ومائة وثلاثا وستين بطاقة قام الباحث بوضع بطاقات العنوان الواحد مع بعضها دون اعتبار لطبعاتها، ثم قام بتحديد عدد مرات ورود المرجع الواحد في قائمة البحوث، بهدف التعرف على العناوين الأكثر استخداما، ومن ثم معرفة العناوين الأقل استخداما أو التي لم يرد أي منها إلا في بحث واحد لم يشاركه فيه غيره.

ومن خلال هذا الفرز وجد الباحث أن بعض العناوين تكرر ورودها في البحوث الخاصة بالدراسة (٤٢) اثنين وأربعين مرة كأعلى حد لتكرار المرجع الواحد، أي أن هذا العدد من البطاقات حمل عنوان مرجع واحد فقط وورد في معظم البحوث الخاصة بالدراسة.

ووفقا لما أسفرت عنه النتائج التي حصل عليها الباحث أمكنه إعداد قائمة بيبليوجرافية^(١) بالعناوين بلغ عددها (١٩٧٩) ألفا وتسعمائة وتسعة وسبعين عنوانا توزعت بين قائمة المراجع الأكثر استخداما وقائمة المراجع المفردة، وأورد هاتين القائمتين بتفاصيلهما في الملحق الأساسي للبحث وأشار أمام كل عنوان إلى البيانات التالية:

- ١ - رقم المرجع في الترتيب التنازلي حسب نسبة استخدامه.
- ٢ - عنوان المرجع.
- ٣ - اسم المؤلف.

(١) كلمة (بيبلوجرافيا Bibliography) تعنى قائمة بالكتب.

٤ - عدد مرات تكراره، وحرف (ن) إن كان المرجع موجودا في مكتبة الجامعة الإسلامية، أو حرف (ل) إن لم يكن المرجع في ضمن مقتنيات مكتبة الجامعة، ماعدا قائمة المراجع المفردة فقد أشير بالحرفين ذاتهما في خانة رقم البحث الوارد فيه ذلك المرجع.

٥ - أرقام البحوث التي ورد فيها.

كما قام الباحث بإجراء دراسة مقارنة لنسبة استخدام المراجع للتعرف على البحوث التي انفردت بأكثر عدد من المراجع لم يشاركها فيها غيرها، فقام بمقارنة عدد المراجع في كل بحث من البحوث الخاصة بالدراسة لمعرفة مدى اعتماده على المراجع الأكثر استخداما أو المراجع المفردة.

وقد كان لقائمة عناوين مراجع البحوث الخاصة بالدراسة شأن في مكتبة الجامعة الإسلامية حيث قام الباحث بمقابلة تلك العناوين على فهارس المكتبة المركزية للجامعة الإسلامية، ومكتبة قسم الدراسات العليا بالجامعة، للتعرف على مدى توافر المراجع الرئيسة في علوم العقيدة، ومن ثم تلبية هاتين المكتبتين لحاجات الباحثين من المراجع، حيث ينظر إليهما أن تقتنيا أكبر نسبة من المصادر والمراجع لجميع التخصصات التي تدرس في الجامعة سعيا وراء تحقيق أهداف الجامعة.

وخرج الباحث بنتائج جيدة في هذه الناحية من الدراسة، حيث إن العائد التطبيقي لذلك هو إرشاد الدارسين الجدد من قسم العقيدة الى الكتب والمراجع الأكثر توافرا في موضوعات العقيدة في كل من المكتبة المركزية ومكتبة قسم الدراسات العليا بالجامعة. كما أفرد مبحثا خاصا في هذه الدراسة عن أهمية تعرف طالب الجامعة على المكتبة الجامعية وطرق استخدامها. ثم أورد الباحث خلاصة هذا البحث والنتائج والتوصيات والمقترحات في الفصل الأخير من هذه الدراسة، وتضمنت تصميمًا مقترحًا لكيفية كتابة الرسائل الجامعية.

المبحث السادس : خطة البحث :

في سبيل الوصول إلى النتائج المرجوة من دراسة هذا الموضوع قام الباحث بتقسيم هذه الدراسة إلى تقديم وخمسة فصول، بالإضافة إلى الملحقين والفهارس، وردت على النحو التالي:

التقديم: وضمنه الباحث تعريفاً بموضوع البحث.

الفصل الأول : الإطار النظري للدراسة، ويمثل الفصل التمهيدي للبحث .

واشتمل على ستة مباحث:

- أولاً : موضوع البحث.
- ثانياً : أهمية البحث.
- ثالثاً : أهداف البحث.
- رابعاً : حدود البحث.
- خامساً : منهج البحث.
- سادساً : خطة البحث.

الفصل الثاني :الجامعة الإسلامية بالمدينة المنورة نشأتها وتطورها.

واشتمل على أربعة مباحث:

- أولاً : سياسة التعليم في المملكة العربية السعودية.
- ثانياً : نشأة الجامعة الإسلامية وأهدافها واللوائح التنظيمية فيها.
- ثالثاً : مراحل التعليم في الجامعة الإسلامية.
- رابعاً : جهود الجامعة الإسلامية في مجال الدعوة وفي نشر البحوث العلمية.

الفصل الثالث : عرض وتحليل البحوث الخاصة بالدراسة.

واشتمل على خمسة مباحث:

- أولا : حصر عام للبحوث المسجلة في شعبة العقيدة.
- ثانيا : حصر البحوث الخاصة بالدراسة.
- ثالثا : منهج الباحث في حصر موضوعات العقيدة.
- رابعا : تقسيم البحوث الخاصة بالدراسة على موضوعات العقيدة.
- خامسا : ملاحظات على مناهج البحوث الخاصة بالدراسة.

الفصل الرابع : تحليل الاستشهادات المرجعية للبحوث.

واشتمل على خمسة مباحث :

- أولا : منهج حصر الاستشهادات المرجعية وملاحظات الباحث على المراجع.
- ثانيا : حصر عام بالمراجع التي أشارت إليها البحوث.
- ثالثا : نسبة استخدام المراجع في البحوث، وفيها:
 - ١ - المراجع الأكثر استخداما.
 - ٢ - المراجع المفردة
 - ٣ - مقارنة عامة بين نسبة استخدام المراجع.
- رابعا : مدى تلبية مكتبة الجامعة الإسلامية لاحتياجات الباحثين من المراجع .
- خامسا : أهمية المكتبة لطالب الجامعة.

الفصل الخامس: النتائج والتوصيات.

وتضمنت بالإضافة إلى النتائج والتوصيات تصميما مقترحا لكيفية كتابة الرسائل الجامعية بغية الاستفادة منه لطلاب الدراسات العليا الملتحقين

بالسنة التمهيديّة، وقبل بدء اختيارهم للبحوث التي يرغبون في دراستها.

بعدها أورد الباحث المصادر والمراجع التي استند عليها في هذه الدراسة.

ملاحق البحث : واشتملت على نوعين من الملاحق كما يلي :

أولا : ملاحق أساسية في البحث، وهي الملاحق التي قام الباحث بإعدادها وتتبع البحث، إلا أن كبر حجمها يجعلها تقطع تسلسل أفكار البحث مما حدا بالباحث أن يضعها في ملحق مستقل عن نص البحث، واشتملت على ملحقين :

١ - ملخصات البحوث الخاصة بالدراسة.

٢ - قائمة بعناوين مراجع البحوث الخاصة بالدراسة.

ثانيا : ملاحق ثانوية، أوردتها الباحث للاستشهاد بها، وهي تشكل نصوص وثائق أو أنظمة أو لوائح وفيها ثلاثة ملاحق :

١ - وثيقة سياسة التعليم في المملكة العربية السعودية.

٢ - نظام الجامعة الإسلامية ولائحتها التنفيذية، ولائحة قسم الدراسات العليا، والهيكل التنظيمي فيها.

٣ - الخطط الدراسية في المراحل المختلفة في الجامعة الإسلامية.

فهارس البحث : واشتملت على فهرس واحد هو عبارة عن قائمة هجائية بعناوين مراجع البحوث الخاصة بالدراسة بعد استكمال بياناتها من مكتبة الجامعة الإسلامية أو غيرها إن أمكن ذلك، مع الإشارة أمام كل منها إلى رقم تكراره في قائمة المراجع القياسية، وذلك تعميما لفائدة الباحثين فيها.

الفصل الثاني

الجامعة الإسلامية بالمدينة المنورة نشأتها وتطورها

وفيه المباحث التالية :

- المبحث الأول : سياسة التعليم في المملكة العربية السعودية.
- المبحث الثاني : نشأة الجامعة الإسلامية وأهدافها والسلطات المشرفة عليها.
- المبحث الثالث : مراحل التعليم في الجامعة الإسلامية.
- المبحث الرابع : جهود الجامعة الإسلامية في مجال الدعوة، وفي نشر البحوث العلمية.

تمهيد :

إن من أبرز ما شهدته المملكة العربية السعودية في الربع الأخير من القرن الهجري الماضي ظهور الكليات والجامعات، وتلاحق إنشاؤها حتى بلغت سبع جامعات.

وتعود بداية التعليم العالي في المملكة العربية السعودية إلى عام ١٣٦٩هـ عندما تأسست كلية الشريعة في مكة المكرمة^(١)، وفي عام ١٣٧٣هـ افتتحت كلية الشريعة بمدينة الرياض، وفي عام ١٣٧٤هـ افتتحت كلية اللغة العربية في الرياض أيضاً، لتشكل مع كلية الشريعة والمعهد العلمي بالرياض "الرئاسة العامة للكليات والمعاهد العلمية"، وكانت تلك نواة لجامعة الإمام محمد بن سعود الإسلامية^(٢).

ومع ذلك لم تكتسب تلك الكليات مسمى الجامعة، إلا عندما أنشئت أول جامعة في المملكة العربية السعودية، وهي جامعة الملك سعود بالرياض في عام ١٣٧٧هـ/١٩٥٧م^(٣)، تلاها إنشاء الجامعة الإسلامية بالمدينة المنورة في عام ١٣٨١هـ/١٩٦١م، ومن ثم فهي تعد ثاني جامعة في المملكة العربية السعودية^(٤)، ثم توالى إنشاء الجامعات في المملكة تباعاً حتى بلغ عددها في منتصف عام ١٤٠١هـ/١٩٨١م سبع جامعات، لكل منها نظامها الخاص وأهدافها التي تسعى لتحقيقها.

-
- (١) انضمت هذه الكلية إلى جامعة الملك عبد العزيز بعد انشائها، حتى أنشئت جامعة أم القرى في مكة المكرمة في عام ١٤٠١هـ/١٩٨١م، فأصبحت تابعة لها.
 - (٢) جامعة الإمام محمد بن سعود الإسلامية / دليل الجامعة لعام ١٤٠١هـ - الرياض: الجامعة، ١٤٠١هـ ص ١٠ .
 - (٣) جامعة الرياض (الملك سعود) / ربع قرن في حياة جامعة الرياض (الملك سعود) - الرياض: الجامعة، ١٤٠٢هـ ص ١١ .
 - (٤) الجامعة الإسلامية / دليل الجامعة الإسلامية بالمدينة المنورة لعام ١٤٠٦/١٤٠٥هـ - المدينة المنورة: الجامعة الإسلامية، ١٤٠٦هـ ص ١٥ .

المبحث الأول : سياسة التعليم في المملكة العربية السعودية :

التربية الإسلامية هي عملية تتعلق بتهيئة عقل الإنسان وفكره وتنظيم سلوكه وعواطفه على أساس الدين الإسلامي ، بقصد تحقيق فهمه للكون والحياة ، والتأكيد على دوره وعلاقته بهذا الكون ، ومعرفة غاية الحياة المؤقتة للإنسان ، والهدف الذي يجب أن يتجه إلى تحقيقه .^(١)

وجاء تشكيل البنية التعليمية في المملكة العربية السعودية على أسس ومبادئ لم تتح لمثلها من قبل على هدى من القرآن الكريم والسنة النبوية، فجاء النظام التعليمي فيها فريداً من نوعه ومتميزاً وأصيلاً ورائداً بين نظم التعليم في العالم العربي والإسلامي .^(٢)

فقد وقعت بعض الدول العربية والإسلامية فريسة لغزو ثقافي وتربوي استهدف جميع قوائم البنية التربوية ومناهجها وترك عليها بصماته التي لا يمكن أن تنمحي، فجاء التعليم في المملكة العربية السعودية منذ بداية إنشائه مبنياً على مفاهيم إسلامية أصيلة وغير مستوردة تحمل بصمات العقل السعودي وفقاً لتعاليم الإسلام وقيمه الأخلاقية، وبناء على معتقدات إسلامية راسخة وصحيحة .^(٣)

(١) عبد الرحمن النحلاوي / أصول التربية الإسلامية وأساليبها - دمشق : دار الفكر ، ١٣٩٩ هـ /

١٩٧٩ م ، ص ٢٦ .

(٢) عبد الله عبد المجيد بغدادي / الانطلاقة التعليمية في المملكة العربية السعودية : أصولها -

جذورها - أولياتها - - جده : دار الشروق ، ١٤٠٥ هـ ، ج ٢ : ص ٧٠ .

(٣) المصدر السابق : ص ٧١ .

ويشير أول نظام وضع للتعليم في المملكة العربية السعودية عند إنشاء مديرية المعارف في عام ١٣٤٤هـ، في المادة الثالثة والعشرين من التعليمات الأساسية على أن أمور المعارف العمومية هي عبارة عن "نشر العلوم والمعارف والصنائع وافتتاح المكاتب والمدارس وحماية المعاهد العلمية مع فرض الدقة والإعتناء بأصول الدين الحنيف في كافة المملكة الحجازية"^(١).

وفي عام ١٣٤٦هـ شكل أول مجلس للمعارف، واستمرت مديرية المعارف في أداء مهامها حتى تسلمت وزارة المعارف مهام التعليم من المديرية في عام ١٣٧٣هـ، وتولى آنذاك خدام الحرمين الشريفين الملك فهد بن عبد العزيز (حفظه الله) مهام التعليم، حيث كان أول وزير للمعارف في المملكة العربية السعودية، وقد أعطى الكثير من جهده ووقته وتفكيره لتطوير التعليم بما يتفق مع مبادئ المملكة ومتطلبات العصر^(٢).

وتبلورت سياسة التعليم في المملكة العربية السعودية في الوثيقة الصادرة عن اللجنة العليا لسياسة التعليم عام ١٣٩٠هـ/١٩٧٠م، ووجدت منذ ذلك التاريخ سياسة مكتوبة للتعليم في المملكة العربية السعودية، وتتكون اللجنة العليا لسياسة التعليم في المملكة من^(٣) :

- ١ - صاحب السمو الملكي الأمير سلطان بن عبد العزيز - رئيسا بالنيابة عن خدام الحرمين الشريفين الملك فهد بن عبد العزيز.
- ٢ - معالي وزير التعليم العالي.

(١) سليمان عبد الرحمن الحقييل / سياسة التعليم في المملكة العربية السعودية "أسسها، أهدافها ووسائل تحقيقها، اتجاهاتها، نماذج من منجزاتها". - ط ٢ - الرياض: المؤلف، ١٤٠٨هـ، ص ٧

(٢) المصدر السابق : ص ٩ .

(٣) المصدر السابق : الصفحة نفسها.

- ٣ - معالي وزير المعارف.
- ٤ - معالي وزير العمل والشئون الاجتماعية.
- ٥ - معالي وزير الحج والأوقاف.
- ٦ - معالي وزير الإعلام.
- ٧ - الرئيس العام لتعليم البنات.

وجاءت اختصاصات اللجنة الصادرة في ١٨/١١/١٣٩٥هـ على النحو التالي :

- ١ - دراسة ووضع سياسة شاملة للتعليم في المملكة بصفة عامة، وإعداد مشروع متكامل بذلك.
- ٢ - تعقد اللجنة اجتماعاتها كلما جرت موضوعات للبحث .
- ٣ - تعرض على اللجنة سائر الشئون التعليمية المتعلقة بنظام التعليم والخطط الدراسية والمناهج وشئون التقويم والامتحانات ونحوها.

وتفصيل تلك الاختصاصات كما يلي :

- ١ - رسم السياسة التعليمية للدولة بمختلف جهاتها.
- ٢ - إقرار الخطط التعليمية وأنظمتها العامة.
- ٣ - إقرار مشروعات الخطط التربوية الطويلة والمتوسطة والقصيرة في ضوء احتياجات خطط التنمية الاقتصادية والاجتماعية بهدف توفير الخدمات التعليمية الأساسية.
- ٤ - توزيع الخدمات التعليمية على جميع أنحاء المملكة في ضوء سياسة الدولة وخططها لتعميم التعليم لجميع المواطنين.
- ٥ - التنسيق بين مراحل التعليم المختلفة والقطاعات التعليمية المتنوعة من أجل الحصول على أكبر عائد من التعليم لأبناء المملكة.
- ٦ - إقرار سياسة محو الأمية وتعليم الكبار المقترحة من قبل المؤسسات التربوية بالمملكة.

- ٧ - إقرار الإجراءات المتخذة من قبل المؤسسات التعليمية لتطوير الخطط والمناهج الدراسية بما يحقق أهدافها وأهداف المرحلة التعليمية والمجتمع السعودي.
- ٨ - إقرار سياسة القبول لمختلف مراحل التعليم المقترحة من قبل المسؤولين في أجهزة التعليم المختلفة.
- ٩ - اتخاذ القرارات التي توجه مسيرة التعليم في المملكة.
- ١٠ - إقرار لوائح الإمتحانات المعدة من قبل المؤسسات التعليمية في المملكة (١).

وتعد وثيقة التعليم التي صدرت عن اللجنة العليا لسياسة التعليم في المملكة العربية السعودية هي المرجع الأساسي لنظام التعليم وأهدافه والتخطيط له وكل ما يتعلق به حيث اشتملت تلك الوثيقة على تسعة أبواب شملت مختلف جوانب التعليم وهي :

- ١ - الأسس العامة التي يقوم عليها التعليم.
- ٢ - غاية التعليم وأهدافه العامة.
- ٣ - أهداف مراحل التعليم.
- ٤ - التخطيط لمراحل التعليم.
- ٥ - أحكام خاصة تشمل المعاهد العلمية، وتعليم البنات، والتعليم الفني، وإعداد المعلم، ومدارس تحفيظ القرآن الكريم، والتعليم الأهلي، ومكافحة الأمية، وتعليم الكبار، والتعليم الخاص بالمعوقين، ورعاية النابغين.
- ٦ - وسائل التربية والتعليم.
- ٧ - نشر العلم.

(١) المصدر السابق : ص ١٠ ، ١١ .

٨ - تمويل التعليم.

٩ - أحكام عامة.

وقد حوت الأبواب الخاصة بالسياسة التعليمية في المملكة العربية السعودية مائتين وستا وثلاثين مادة، ذكرت جميع أسسها ومناهجها المرحلية الدراسية وبرامجها التعليمية وخططها التنموية.

وتصدر مواد السياسة التعليمية للمملكة العربية السعودية تعريفها بأنها "الخطوط العامة التي تقوم عليها عملية التربية والتعليم أداء للواجب في تعريف الفرد بربه ودينه وإقامة سلوكه على شرعه، وتلبية لحاجات المجتمع وتحقيقاً لأهداف الأمة، وهي تشمل حقول التعليم ومراحل المختلفة والخطط والمناهج والوسائل التربوية والنظم الإدارية والأجهزة القائمة على التعليم وسائر ما يتصل به".^(١)

وتصدر السياسة التعليمية للمملكة مبدأً أساسياً هو "أن السياسة التعليمية في المملكة العربية السعودية تنبثق من الإسلام الذي تدين به الأمة عقيدة وعبادة وخلقا وشرعية وحكما ونظاما متكاملًا للحياة، وهي جزء أساسي من السياسة العامة للدولة".^(٢)

ويمكن تحديد أغراض سياسة المملكة العربية السعودية التعليمية في أربع نواحي هي :

(١) وزارة المعارف / وثيقة سياسة التعليم في المملكة العربية السعودية - الرياض: الوزارة، ١٣٩٠هـ.

(المادة رقم ١).

(٢) المصدر السابق : المادة نفسها.

- ١ - أغراض دينية وتتلخص في تحقيق العبودية الخالصة لله وحده والإيمان به ربا وبالإسلام دينا وبمحمد صلى الله عليه وسلم نبيا ورسولا.
- ٢ - أغراض تنموية (اجتماعية واقتصادية) يرغب المجتمع السعودي في تحقيقها.
- ٣ - أغراض تربوية وتعليمية عامة - يحتاجها النظام التعليمي في المملكة العربية السعودية لتحقيق الأهداف المعلنة.
- ٤ - أغراض تربوية محدودة تطالب بها كل مرحلة من مراحل التعليم وكل نوع من أنواعه^(١).

ونظرا لتعلق موضوع هذه الدراسة بالجامعة الإسلامية التي هي إحدى المؤسسات التعليمية في المملكة العربية السعودية التي ضمت ثلاث مراحل تعليمية، لذلك فسوف تقتصر هذه الدراسة على المواد ذات العلاقة بموضوع البحث من سياسة التعليم في المملكة والتي ستخص ثلاثة أبواب منها هي :

- أولا : الأسس العامة التي يقوم عليها التعليم.
- ثانيا : غاية التعليم وأهدافه العامة.
- ثالثا : أهداف مراحل التعليم، وسيقتصر الباحث على عرض أهداف التعليم العالي فقط لأنها هي التي تدخل في مجال هذه الدراسة.

أولا : الأسس العامة التي يقوم عليها نظام التعليم في المملكة العربية السعودية.

يعد نظام التعليم في المملكة العربية السعودية أحد القواعد الأساسية للبنية الاجتماعية للمواطن السعودي فالتعليم حق تفرضه الشريعة الإسلامية،

(١) سليمان الحجيل : المصدر السابق : ص ١٢ .

وواجب تتكفل به الدولة لكل مواطن، وقد أصدرت اللجنة العليا لسياسة التعليم في المملكة العربية السعودية في عام ١٣٩٠هـ / ١٩٧٠م وثيقة " سياسة التعليم في المملكة العربية السعودية " كإعلان رسمي من الدولة لتوضيح الأسس والمبادئ التي تقوم عليها عملية التعليم في المملكة، والدور الموكل إلى المؤسسات التعليمية برعاية النشء وإعدادهم للحياة مزودين بالمفاهيم والحقائق والمهارات والقيم الأساسية للحياة الناجحة.

وقد جاءت الأسس العامة التي تقوم عليها سياسة التعليم في المملكة العربية السعودية في ست وعشرين مادة تبدأ من المادة الثانية حتى المادة السابعة والعشرين من السياسة المشار إليها كما يلي .

١ - الإيمان بالله ربا وبالإسلام ديناً وبمحمد صلى الله عليه وسلم نبياً ورسولاً.

٢ - التصور الإسلامي الكامل للكون والإنسان والحياة، وأن الوجود كله خاضع لما سنه الله تعالى ليقوم كل مخلوق بوظيفته دون خلل أو اضطراب.

٣ - الحياة الدنيا مرحلة إنتاج وعمل، يستثمر فيها المسلم طاقاته عن إيمان وهدى للحياة الأبدية الخالدة في الدار الآخرة، فالיום عمل ولا حساب، وغدا حساب ولا عمل.

٤ - الرسالة المحمدية هي المنهج الأقوم للحياة الفاضلة التي تحقق السعادة لبني الإنسان وتنقذ البشرية مما تردت فيه من فساد وشقاء.

(١) وزارة المعارف / وثيقة سياسة التعليم في المملكة العربية السعودية : المصدر السابق ، المواد

- ٥ - المثل العليا التي جاء بها الإسلام لقيام حضارة إنسانية رشيدة بناءة تهتدى برسالة محمد صلى الله عليه وسلم، لتحقيق العزة في الدنيا والسعادة في الدار الآخرة.
- ٦ - الإيمان بالكرامة الإنسانية التي قررها القرآن الكريم وأناط بها القيام بأمانة الله في الأرض { وَلَقَدْ كَرَّمْنَا بَنِي آدَمَ وَحَمَلْنَاهُمْ فِي الْبَرِّ وَالْبَحْرِ وَرَزَقْنَاهُمْ مِنَ الطَّيِّبَاتِ وَفَضَّلْنَاهُمْ عَلَى كَثِيرٍ مِمَّنْ خَلَقْنَا تَفْضِيلًا } [سورة الإسراء : آية ٧٠].
- ٧ - فرص النمو مهياة أمام الطالب للإسهام في تنمية المجتمع الذي يعيش فيه ومن ثم الإفادة من هذه التنمية التي شارك فيها.
- ٨ - تقرير حق الفتاة في التعليم بما يلائم فطرتها ويعددها لمهمتها في الحياة على أن يتم هذا بحشمة ووقار، وفي ضوء شريعة الإسلام، فإن النساء شقائق الرجال.
- ٩ - طلب العلم فرض على كل فرد بحكم الإسلام، ونشره وتيسيره في المراحل المختلفة واجب على الدولة بقدر وسعها وإمكاناتها.
- ١٠ - العلوم الدينية أساسية في جميع سنوات التعليم الابتدائي والمتوسط والثانوي بفروعه، والثقافة الإسلامية مادة أساسية في جميع سنوات التعليم العالي.
- ١١ - توجيه العلوم والمعارف بمختلف أنواعها وموادها منهجا وتأليفا وتدريسا، وجهة إسلامية في معالجة قضاياها والحكم على نظرياتها وطرق استثمارها حتى تكون منبثقة من الإسلام متناسقة مع التفكير الإسلامي السديد.

- ١٢- الإفادة من جميع أنواع المعارف الإنسانية النافعة على ضوء الإسلام،
للنهوض بالأمة ورفع مستوى حياتها، فالحكمة ضالة المؤمن أنى وجدها
فهو أولى الناس بها.
- ١٣- التناسق المنسجم مع العلم والمنهجية التطبيقية (التقنية) باعتبارهما من أهم
وسائل التنمية الثقافية والاجتماعية والاقتصادية والصحية، لرفع مستوى
أمتنا وبلادنا والقيام بدورنا في التقدم الثقافي العالمي.
- ١٤- ربط التربية والتعليم في جميع المراحل بخطة التنمية العامة للدولة.
- ١٥- التفاعل الواعي مع التطورات الحضارية العالمية في ميادين العلوم والثقافة
والآداب بتتبعها والمشاركة فيها وتوجيهها بما يعود على المجتمع
والإنسانية بالخير والتقدم.
- ١٦- الثقة الكاملة بمقومات الأمة الإسلامية وأنها خير أمة أخرجت للناس،
والإيمان بوحدتها على إختلاف أجناسها وألوانها وتباين ديارها { إِنَّ هَذِهِ
أُمَّتُكُمْ أُمَّةً وَاحِدَةً وَأَنَا رَبُّكُمْ فَاعْبُدُونِ } [سورة الأنبياء : آية ٩٢].
- ١٧- الارتباط الوثيق بتاريخ أمتنا وحضارة ديننا الإسلامي والإفادة من سير
أسلافنا، ليكون ذلك نبراسا لنا في حاضرنا ومستقبلنا.
- ١٨- التضامن الإسلامي في سبيل جمع كلمة المسلمين وتعاونهم ودرء الأخطار
عنهم.

- ١٩- تعليم احترام الحقوق العامة التي كفلها الإسلام وشرع حمايتها حفاظا على الأمن وتحقيقا لاستقرار المجتمع المسلم في الدين والنفس والنسل والعرض والعقل والمال.
- ٢٠- التكافل الاجتماعي بين أفراد المجتمع تعاونا ومحبة وإخاء وإيثارا للمصلحة العامة على المصلحة الخاصة.
- ٢١- النصح المتبادل بين الراعي والرعية بما يكفل الحقوق والواجبات، وينمي الولاء والإخلاص.
- ٢٢- شخصية المملكة العربية السعودية متميزة بما خصها الله به من حراسة مقدسات الإسلام، وحفاظها على مهبط الوحي، واتخاذها الإسلام عقيدة وعبادة وشريعة ودستور حياة، واستشعار مسؤوليتها العظيمة في قيادة البشرية بالإسلام وهدايتها إلى الخير.
- ٢٣- الأصل هو أن اللغة العربية لغة التعليم في كافة مواده وجميع مراحلها إلا ما اقتضت الضرورة تعليمه بلغة أخرى.
- ٢٤- الدعوة إلى الإسلام في مشارق الأرض ومغاربها بالحكمة والموعظة الحسنة من واجبات الدولة والأفراد وذلك هداية للعالمين وإخراجا لهم من الظلمات إلى النور وارتقاعا بالبشر في مجال العقيدة إلى مستوى الفكر الإسلامي.
- ٢٥- الجهاد في سبيل الله فريضة محكمة وسنة متبعة وضرورة قائمة وهو ماض إلى يوم القيامة.

٢٦- القوة في أسمى صورها وأشمل معانيها : قوة العقيدة، وقوة الخلق، وقوة الجسم " فالؤمن القوى خير وأحب إلى الله من المؤمن الضعيف وفي كل خير ^(١) ".

وقد صنف سليمان الحقييل ^(٢) الأسس العامة التي يقوم عليها التعليم المشار إليها آنفاً إلى المبادئ التالية .

١ - المبدأ الإيماني حيث جعل أساس الأسس للتعليم في المملكة العربية السعودية الإيمان بالله ربا وبالإسلام ديناً، وبمحمد صلى الله عليه وسلم نبياً ورسولاً.

٢ - المبدأ الإنساني وذلك بتأكيد مكانة الإنسان في الوجود ونظام المجتمع وتمكين المتعلم من تطوير شخصيته من مختلف جوانبها.

٣ - مبدأ العدل وتكافؤ الفرص التعليمية بين المواطنين، وذلك بتأكيد المساواة بين المواطنين في الحصول على التعليم ذكورا وإناثا أسوياء أو معوقين.

٤ - المبدأ التنموي وذلك بربط التربية والتعليم في جميع مراحلها بخطة التنمية العامة للدولة.

٥ - المبدأ العلمي، فالسياسة التعليمية في المملكة العربية السعودية تسعى لمواكبة الحركة العلمية في ميدان البحث العلمي في العالم المعاصر.

(١) صحيح مسلم / كتاب القدر ، ٣٤ ؛ سنن ابن ماجه / المقدمة ١٠ .

(٢) سياسة التعليم في المملكة العربية السعودية " أسسها أهدافها ووسائل تحقيقها... :

المصدر السابق : ص ١٦ - ٢٧ .

٦ - مبدأ التربية للعمل، فتولى السياسة التعليمية في المملكة عناية خاصة بإعداد المتعلمين لمطالب العمل في المجتمع والإسهام في الاستجابة لحاجات التنمية.

٧ - مبدأ التربية للقوة والبناء، وهذا المبدأ يؤكد على تماسك المجتمع بقوة والاتجاه معا للبناء.

٨ - مبدأ التربية المتكاملة، فتؤكد تلك السياسة على إتاحة الفرصة لمواصلة التعليم واستمراره تمشيا مع متطلبات هذا العصر.

٩ - مبدأ الأصالة والتجديد، فالمملكة في سياستها التعليمية متمسكة بأصول التربية الإسلامية وأهدافها ومناهجها وأساليبها، وفي الوقت نفسه تعد الناشئة للبحث والتجديد بما يتفق مع أسسها أولا ومع روح العصر والتقدم الذي تعيشه ثانيا.

١٠ - مبدأ التربية للحياة، فالمملكة تسعى في سياستها التعليمية لأن يكون ما يتعلمه الطالب نافعا له في حياته ومؤديا إلى سعادته في الدنيا والآخرة.

وهذا ما يؤكد أن المملكة العربية السعودية كدولة قامت أساسا على فلسفة سياسة محددة تنبع من الدين الإسلامي الحنيف، لذا فقد جاءت سياسة التعليم فيها منفذة لتلك الفلسفة^(١).

(١) عبد الله بن محمد الزيد / التعليم في المملكة العربية السعودية نموذج مختلف - ط ٣ - .

(د.م) : المؤلف ، ١٤٠٤هـ - ص ٤٩ .

ثانيا : غاية التعليم وأهدافه :

الأهداف التربوية في وثيقة سياسة التعليم في المملكة العربية السعودية تعطي أهمية للفرد والمجتمع معا، فهي تعطي الفرد أهمية كبيرة لنموه الروحي والاجتماعي وتهذيب أخلاقه وبناء مهاراته واتجاهاته، كما أنها تهدف إلى تحقيق التقدم الاجتماعي والمحافظة على تراث الأمة وتطويره في ضوء تعاليم الإسلام، وتحقيق التماسك بين أعضاء المجتمع. ويتضح ذلك من عرض مواد وثيقة سياسة التعليم في المملكة من المادة الثامنة والعشرين إلى المادة الحادية والستين، والتي حددت غاية التعليم وأهدافه في المملكة العربية السعودية في النقاط التالية^(١) :

١ - غاية التعليم فهم الإسلام فهما صحيحا متكاملًا، وغرس العقيدة الإسلامية ونشرها وتزويد الطالب بالقيم والتعاليم الإسلامية وبالمثل العليا، وإكسابه المعارف والمهارات المختلفة وتنمية الاتجاهات السلوكية البناءة، وتطوير المجتمع اقتصاديا واجتماعيا وثقافيا، وتهيئة الفرد ليكون عضوا نافعا في بناء مجتمعه.

الأهداف الإسلامية العامة التي تحقق غاية التعليم :

٢ - تنمية روح الولاء لشريعة الإسلام، وذلك بالبراءة من كل نظام أو مبدأ يخالف هذه الشريعة، واستقامة الأعمال والتصرفات وفق أحكامها العامة.

٣ - النصيحة لكتاب الله وسنة رسوله بصيانتها ورعاية حفظهما وتعمد علومهما والعمل بما جاء فيهما.

(١) وزارة المعارف / سياسة التعليم في المملكة العربية السعودية : المصدر السابق: المواد من

- ٤ - تزويد الفرد بالأفكار والمشاعر والقدرات اللازمة لحمل رسالة الإسلام.
- ٥ - تحقيق الخلق القرآني في المسلم والتأكيد على الضوابط الخلقية لاستعمال المعرفة "إنما بعثت لأتمم مكارم الأخلاق" (١).
- ٦ - تربية المواطن المؤمن ليكون لبنة صالحة في بناء أمته ويشعر بمسئوليته لخدمة بلاده والدفاع عنها.
- ٧ - تزويد الطالب بالقدر المناسب من المعلومات الثقافية والخبرات المختلفة التي تجعل منه عضواً عاملاً في المجتمع.
- ٨ - تنمية إحساس الطلاب بمشكلات المجتمع الثقافية والاقتصادية والاجتماعية، وإعدادهم للإسهام في حلها.
- ٩ - تأكيد كرامة الفرد وتوفير الفرص المناسبة لتنمية قدراته حتى يستطيع الإسهام في نهضة الأمة.
- ١٠ - دراسة مافي هذا الكون الفسيح من عظيم الخلق، وعجيب الصنع، واكتشاف ما ينطوي عليه من سنن قدرة الخالق للإفادة منها وتسخيرها لرفع كيان الإسلام وإعزاز أمته.
- ١١ - بيان الإنسجام التام بين العلم والدين في شريعة الإسلام، فإن الإسلام دين ودينا، والفكر الإسلامي يفى بمطالب الحياة البشرية في أرقى صورها في كل عصر.

(١) الأدب المفرد للبخاري ، رقم (٢٧٣) ؛ المستدرک للحاکم (٦١٣/٢) .

- ١٢- تكوين الفكر الإسلامي المنهجي لدى الأفراد، ليصدروا عن تصور إسلامي موحد فيما يتعلق بالكون والإنسان والحياة وما يتفرع عنها من تفصيلات.
- ١٣- رفع مستوى الصحة النفسية بإحلال السكينة في نفس الطالب وتهيئة الجو المدرسي المناسب.
- ١٤- تشجيع وتنمية روح البحث والتفكير العلميين وتقوية القدرة على المشاهدة والتأمل وتبصير الطلاب بآيات الله في الكون ومافيه، وإدراك حكمة الله في خلقه لتمكين الفرد من الاضطلاع بدوره الفعال في بناء الحياة الاجتماعية وتوجيهها توجيها سليما.
- ١٥- الاهتمام بالإنجازات العالمية في ميادين العلوم والآداب والفنون المباحه، وإظهار أن تقدم العلوم ثمرة لجهود الإنسانية عامة، وإبراز ما أسهم به أعلام الإسلام في هذا المجال وتعريف الناشئة برجالات الفكر الإسلامي، وتبيان نواحي الابتكار في آرائهم وأعمالهم في مختلف الميادين العلمية والعملية.
- ١٦- تنمية التفكير الرياضي والمهارات الحسائية والتدرب على استعمال لغة الأرقام والإفادة منها في المجالين العلمي والعملية.
- ١٧- تنمية مهارات القراءة وعادة المطالعة سعيا وراء زيادة المعارف.
- ١٨- إكتساب القدرة على التعبير الصحيح في التخاطب والتحدث والكتابة والتفكير المنظم.

١٩- تنمية القدرة اللغوية بشتى الوسائل التي تغذي اللغة العربية، وتساعد على تذوقها وإدراك نواحي الجمال فيها أسلوبا وفكرة.

٢٠- تدريس التاريخ دراسة منهجية مع استخلاص العبرة منه، وبيان وجهة نظر الإسلام فيما يتعارض معه، وإبراز المواقف الخالدة في تاريخ الإسلام وحضارة أمته حتى تكون قدوة لأجيالنا المسلمة، تولد لديها الثقة والإيجابية.

٢١- تبصير الطلاب بما لوطنهم من أمجاد إسلامية تليدة، وحضارة عالمية إنسانية عريقة، ومزايا جغرافية وطبيعية واقتصادية وبما لمكانته من أهمية بين أمم الدنيا.

٢٢- فهم البيئة بأنواعها المختلفة، وتوسيع آفاق الطلاب بالتعرف على مختلف أقطار العالم وما يتميز به كل قطر من إنتاج وثروات طبيعية، مع التأكيد على ثروات بلادنا ومواردها الطبيعية، ومركزها الجغرافي والاقتصادي، ودورها السياسي القيادي في الحفاظ على الإسلام والقيام بواجب دعوته وإظهار مكانة العالم الإسلامي والعمل على ترابط أمته.

٢٣- تزويد الطلاب بلغة أخرى من اللغات الحية على الأقل بجانب لغتهم الأصلية للتزود من العلوم والمعارف والفنون والابتكارات النافعة، والعمل على نقل علومنا ومعارفنا إلى المجتمعات الأخرى إسهاما في نشر الإسلام وخدمة الإنسانية.

٢٤- تعويد الطلاب العادات الصحية السليمة ونشر الوعي الصحي.

- ٢٥- إكساب الطلاب المهارات الحركية التي تستند إلى القواعد الرياضية والصحية لبناء الجسم السليم حتى يؤدي الفرد واجباته في خدمة دينه ومجتمعه بقوة وثبات.
- ٢٦- مساندة خصائص مراحل النمو النفسي للناشئين في كل مرحله، ومساعدة الفرد على النمو السوي روحيا وعقليا وعاطفيا واجتماعيا، والتأكيد على الناحية الروحية الإسلامية بحيث تكون هي الموجه الأول للسلوك الخاص والعام للفرد والمجتمع.
- ٢٧- التعرف على الفروق الفردية بين الطلاب توطئة لحسن توجيههم، ومساعدتهم على النمو وفق قدراتهم واستعداداتهم وميولهم.
- ٢٨- العناية بالمتخلفين دراسيا والعمل على إزالة مايمكن إزالته من أسباب هذا التخلف، ووضع برامج خاصة دائمة ومؤقتة وفق حاجاتهم.
- ٢٩- التربية الخاصة والعناية بالطلاب المعوقين جسميا وعقليا، عملا بهدى الإسلام الذي يجعل التعليم حقا مشاعا بين جميع أبناء الأمة.
- ٣٠- الاهتمام باكتشاف الموهوبين ورعايتهم وإتاحة الإمكانيات والفرص المختلفة لنمو مواهبهم في إطار البرامج العامة، وبوضع برامج خاصة.
- ٣١- تدريب الطاقة البشرية اللازمة وتنويع التعليم مع الاهتمام الخاص بالتعليم المهني.
- ٣٢- غرس حب العمل في نفوس الطلاب، والاشادة به في مختلف صورته والحض على إتقانه والإبداع فيه والتأكيد على مدى أثره في بناء كيان الأمة، ويستعان على ذلك بما يلي:

أ - تكوين المهارات العلمية والعناية بالنواحي التطبيقية في المدرسة بحيث تتاح للطلاب الفرصة للقيام بالأعمال الفنية اليدوية والإسهام في الانتاج وإجراء التجارب في المخابر والورش والحقول.

ب - دراسة الأسس العلمية التي تقوم عليها الأعمال المختلفة، حتى يرتفع المستوى الآلي للإنتاج إلى مستوى النهوض والابتكار.

٣٣- إيقاظ روح الجهاد الإسلامي لمقاومة أعدائنا واسترداد حقوقنا واستعادة أمجادنا والقيام بواجب رسالة الإسلام.

٣٤- إقامة الصلات الوثيقة التي تربط بين أبناء الإسلام وتبرز وحدة أمته.

وبناء على ما ورد في وثيقة سياسة التعليم في المملكة العربية السعودية عن الأهداف العامة للتعليم، فقد صنف سليمان الحقييل الأهداف المذكورة إلى المجموعات التالية :^(١)

١ - الأهداف الإسلامية : فالمملكة العربية السعودية للدولة الإسلامية التي يحكم الإسلام جميع جوانب الحياة فيها، وقد بنت سياستها التعليمية من أساسها على تعاليم الإسلام، كما نصت تلك السياسة على الأهداف الإسلامية.

(١) سياسة التعليم في المملكة العربية السعودية أسسها وأهدافها .. : ص ص ٤٢-٥٧

٢ - الأهداف المعرفية : وتنبتق هذه الأهداف من تراث المملكة العربية السعودية الذي لا يمكن الاستغناء عنه على ضوء التطور العلمي المعاصر، وما يتطلبه من تغيير مستمر، والتوصل إلى مصادر المعرفة واستثمارها في بناء المواطن السعودي كمي يستطيع مواجهة الحياة والمساهمة في بناء الوطن.

٣ - أهداف تتصل بالمهارات : وتسمى هذه الفئة من الأهداف إلى تزويد الشباب السعودي بالمهارات الوظيفية اللازمة، التي تمكنهم من أداء أعمالهم على الوجه الأكمل، وتمكنهم من حل المشكلات التي تواجههم في نواحي الحياة المختلفة.

٤ - أهداف تتصل بالتفكير العلمي : وتهدف هذه الفئة إلى مساعدة الشباب على التدريب لاستعمال الأسلوب العلمي في التفكير، واستخدامه في حل المشكلات التي تعترضهم في مراحل حياتهم، بالإضافة إلى تنمية القدرات والاستعدادات للتجديد والابتكار.

٥ - أهداف تتصل بالميول والاهتمامات : وتسمى هذه الأهداف إلى مساعدة الشباب السعودي على اكتساب الميول الصحية والاهتمامات الوظيفية المناسبة لأداء الأعمال على الوجه الأكمل، ولتهذيب السلوك وبناء الشخصية، مع تهيئة الظروف المناسبة وإخضاع الميول التي يكتسبها الشباب للقيم السامية التي تنبع من الدين الإسلامي.

٦ - أهداف تتصل بالاتجاهات والقيم : وتقوم هذه الأهداف على مساعدة الفرد في تعميق المواقف التي يتخذها في مختلف مكونات بيئته وفكرته عنها، كما تسعى إلى تعميق المبادئ التي توصل إليها المجتمع من ممارسته وخبراته، كما تحقق هذه الاتجاهات والقيم الاستقرار النفسي لشخصية الفرد.

ثالثا : أهداف مراحل التعليم :

يعنينا في هذا المبحث أن نوضح أهداف التعليم العالي، باعتبار أن موضوع هذه الدراسة يتعلق أساسا بالدراسات العليا في الجامعة الإسلامية.

أهداف التعليم العالي :

عرفت وثيقة سياسة التعليم في المملكة العربية السعودية الصادرة في عام ١٣٩٠هـ في المادة (١٠٨) التعليم العالي بأنه "مرحلة التخصص العلمي في كافة أنواعه ومستوياته، رعاية لذوى الكفاية والنبوغ وتنمية لمواهبهم وسدا لحاجات المجتمع المختلفة في حاضره ومستقبله بما يساير التطور المفيد الذي يحقق أهداف الأمة وغاياتها النبيلة"^(١).

كما قررت تلك الوثيقة أهداف التعليم العالي في موادها من المادة (١٠٩) إلى المادة (١١٥) على النحو التالي :

١ - تنمية عقيدة الولاء لله ومتابعة السير في تزويد الطالب بالثقافة الإسلامية التي تشعره بمسئوليته أمام الله عن أمة الإسلام لتكون إمكانياته العلمية والعملية نافعة مشمرة.

(١) وزارة المعارف / سياسة التعليم في المملكة العربية السعودية .. : المصدر السابق : مادة رقم (١٠٨).

(٢) المصدر السابق : المواد من (١٠٩ إلى ١١٥).

٢ - إعداد مواطنين أكفاء مؤهلين علميا وفكريا تأهيلا عاليا لأداء واجبهم في خدمة بلادهم والنهوض بأممتهم في ضوء العقيدة السليمة ومبادئ الإسلام السديدة .

٣ - إتاحة الفرصة أمام النابغين للدراسات العليا في التخصصات العلمية المختلفة.

٤ - القيام بدور إيجابي في ميدان البحث العلمي الذي يسهم في مجال التقدم العالمي في الآداب، والعلوم، والمخترعات، وإيجاد الحلول السليمة الملائمة لمتطلبات الحياة المتطورة وإتجاهاتها التقنية (التكنولوجية).

٥ - النهوض بحركة التأليف والإنتاج العلمي بما يطوع العلوم لخدمة الفكرة الإسلامية ويمكن البلاد من دورها القيادي لبناء الحضارة الإنسانية على مبادئها الأصيلة التي تقود البشرية إلى البر والرشاد، ويجنبها الانحرافات المادية والإلحادية.

٦ - ترجمة العلوم وفنون المعرفة النافعة إلى لغة القرآن وتنمية ثروة اللغة العربية من (المصطلحات) بما يسد حاجة التعريب ويجعل المعرفة في متناول أكبر عدد من المواطنين.

٧ - القيام بالخدمات التدريبية والدراسات (التجديدية) التي تنقل إلى الخريجين الذين هم في مجال العمل ما ينبغي أن يطلعوا عليه مما جد بعد تخرجهم.

ولا شك أن الجامعات في المملكة العربية السعودية ومافي مستواها من الكليات تسعى لتحقيق هذه الأهداف كل في مجالها، ويتضح ذلك من أهداف الجامعة الإسلامية التي هي ذات صلة أساسية بموضوع هذه الدراسة ، وسيرد إيضاح هذه الأهداف في المبحث الثاني ^(١) .

مما سبق يتضح أن وثيقة التعليم في المملكة العربية السعودية قد رسخت سياسة التعليم العامة والمنهجية والمرحلية والأهداف التربوية العامة والخاصة والمخططات الدراسية وأوضحت كل المفاهيم التربوية الأساسية والأسس التعليمية التي يركز عليها نظام التعليم في المملكة، وقد جاءت على أساس إسلامي راسخ ونسق عملي فريد وطرز متميز بين نظم التعليم في العالم الإسلامي والعربي، فهي تعبر بوضوح تام عن مبدئها الأساسي بأنها تنطلق من تصور إسلامي شامل للكون والحياة والإنسان وتوجيه العلوم والمعارف بمختلف أنواعها وموادها منهجا وتأليفا وتدريسا وجهة إسلامية في معالجة قضاياها والحكم على نظرياتها وطرق استثمارها.

(١) انظر المبحث الثاني التالي من الفصل الثاني [ص ٤٩]

المبحث الثاني : نشأة الجامعة وأهدافها والسلطات المشرفة عليها :

من مبدأ حاجة العالم الإسلامي الي التعليم العالي الإسلامي الذي تتاح فيه الفرصة لأبنائه للثقفه في دين الله عز وجل وفهم علوم الشريعة الإسلامية واللغة العربية، من هذا المنطلق قامت حكومة المملكة العربية السعودية بإنشاء الجامعة الإسلامية في المدينة المنورة كأول جامعة إسلامية متخصصة في المملكة العربية السعودية، فقد صدر الأمر الملكي رقم (١١) وتاريخ ١٣٨١/٣/٢٥هـ بإنشاء الجامعة الإسلامية، وتلاه الأمر الملكي رقم (١٧) وتاريخ ١٣٨١/٤/٩هـ. بالمصادقة على أول نظام أساسي للجامعة الإسلامية واللائحة الداخلية لمجلس إدارتها، ثم صدرت بعض التعديلات لذلك النظام، فقد صدر نظام للجامعة بالمرسوم الملكي رقم (١٨/م) وتاريخ ١٣٨٦/٥/١٨هـ، ثم صدر النظام المعمول به حالياً بالمرسوم الملكي رقم (٧٠/م) وتاريخ ١٣٩٥/٨/٧هـ.^(١)

والجامعة الإسلامية تتميز بميزات لم تتوافر في مثلها من قبل، فبالإضافة إلى سمو الهدف وعالمية الغاية تقع الجامعة الإسلامية في عاصمة الإسلام الأولى ودار الهجرة النبوية، ويفد إليها أبناء المسلمين للتزود من مناهلها العلمية الفياضة، كما أنها توفد الدعاة والعلماء المتخصصين في العلوم الإسلامية واللغة العربية إلى بلاد كثيرة في أنحاء العالم، لذا فإن الجامعة الإسلامية بالمدينة المنورة تعد مؤسسة إسلامية عالمية من حيث الغاية، عربية سعودية من حيث التبعية، ومما زاد من أهمية الجامعة وساعد على تقدمها والعمل على تحقيق أهدافها النبيلة أن رئيسها الأعلى هو خادم الحرمين الشريفين الملك فهد بن عبدالعزيز ملك المملكة العربية السعودية (حفظه الله) بالاضافة إلى أن مجلسها

(١) الجامعة الإسلامية / نظام الجامعة الإسلامية بالمدينة المنورة ولوائحها التنفيذية.- المدينة

الأعلى يتألف من كبار علماء وقادة الفكر الإسلامي من مختلف أنحاء العالم^(١) ، كما أنها ثاني جامعة تنشأ في المملكة العربية السعودية بعد جامعة الملك سعود بالرياض.

أهداف الجامعة الإسلامية:

أنشئت الجامعة كمؤسسة علمية تسعى لتحقيق عدة أهداف، وتختلف أهداف إنشاء الجامعة الإسلامية عن غيرها من الجامعات في المملكة العربية السعودية لكونها مؤسسة إسلامية عالمية من حيث الغاية، وقد حدد نظام الجامعة الحالي أهداف الجامعة الإسلامية فيما يلي:

١ - تبليغ رسالة الإسلام الخالدة إلى العالم عن طريق الدعوة والتعليم الجامعي والدراسات العليا.

٢ - غرس الروح الإسلامية وتنميتها وتعميق التدين العملي، في حياة الفرد والمجتمع المبنى على إخلاص العبادة لله وحده، وتجريد المتابعة لرسوله صلى الله عليه وسلم.

٣ - إعداد البحوث العلمية وترجمتها ونشرها وتشجيعها في مجالات العلوم الإسلامية والعربية خاصة، وسائر العلوم وفروع المعرفة الإنسانية التي يحتاج إليها المجتمع الإسلامي عامة.

٤ - تثقيف من يلتحق بها من طلاب العلم من المسلمين من شتى الأنحاء، وتكوين علماء متخصصين في العلوم الإسلامية والعربية وفقهاء في الدين

(١) المصدر السابق : ص ١٦ ، ١٧ .

متزودين من العلوم والمعارف بما يؤهلهم للدعوة إلى الإسلام، وحل ما يعرض للمسلمين من مشكلات في شئون دينهم ودنياهم على هدى الكتاب والسنة وعمل السلف الصالح.

٥ - تجميع التراث الإسلامي والعناية بحفظه وتحقيقه ونشره.

٦ - إقامة الروابط العلمية والثقافية بالجامعات والهيئات والمؤسسات العلمية، في العالم وتوثيقها لخدمة الإسلام وتحقيق أهدافه^(١).

ومن تلك الأهداف تبين أن الجامعة الإسلامية تنشأ بالدرجة الأولى تكوين دعاء درسوا الإسلام وفهموه حق الفهم وتعلموا اللغة العربية وأتقنوها، وبخاصة أن أغلب طلابها وافدون من مختلف أنحاء العالم، حيث ينتظر أن تمثل نسبتهم إلى مجموع طلاب الجامعة (٨٥٪) خمسة وثمانين في المائة بموجب نظام الجامعة^(٢).

اللوائح التنظيمية في الجامعة الإسلامية:

إن الجامعة الإسلامية من الهيئات العلمية التي يتولى الإشراف عليها من أجل تحقيق أهدافها تنظيمات تتمثل في مجموعة من السلطات تقوم على مبدأ كون الجامعة الإسلامية مؤسسة إسلامية عالمية من حيث الغاية وعربية سعودية من حيث التبعية، كما أن من أهدافها تثقيف من يلتحق بها من أبناء المسلمين من شتى أنحاء العالم لإعداد علماء متخصصين في العلوم الإسلامية والعربية

(١) المصدر السابق : ص ١٣ ، ١٤ (المادة الثانية من نظام الجامعة)

(٢) المصدر السابق : ص ٥٥ ، ٥٦ (المادة ٥٧ من اللوائح التنفيذية للجامعة).

ومتزودين بما يؤهلهم للدعوة إلى الإسلام. لذلك فمن الطبيعي أن يكون الإشراف عليها من أعلى المستويات في الدولة وهذا مانص عليه نظام الجامعة بحيث يعد رئيس مجلس الوزراء رئيساً أعلى للجامعة الإسلامية بالمدينة المنورة، ثم تأتي بعده السلطات الأخرى في الجامعة^(١)، وينص النظام على السلطات التالية في الجامعة على الترتيب:

- ١ - الرئيس الأعلى للجامعة الإسلامية.
- ٢ - المجلس الأعلى للجامعة الإسلامية.
- ٣ - مجلس الجامعة الإسلامية.
- ٤ - رئيس الجامعة الإسلامية.

وقد صدر نظام الجامعة الإسلامية المعمول به حالياً بموجب المرسوم الملكي رقم (٧٠/م) وتاريخ ١٣٩٥/٨/٧هـ مع صدور بعض التعديلات اللاحقة عليه.

كما حدد نظام الجامعة الإسلامية أربعة مجالس لها هي:

- ١ - المجلس الأعلى للجامعة الإسلامية.
- ٢ - مجلس الجامعة الإسلامية.
- ٣ - مجلس شؤون الدعوة.
- ٤ - المجلس العلمي.

ولكل من هذه المجالس أعضاؤه ومهامه وصلاحياته في تسيير أمور الجامعة، كما أن لقسم الدراسات العليا والكليات والمعاهد مجالس خاصة بها لها أعضاؤها وصلاحياتها حسب ما تحدده اللائحة التنفيذية لكل منها^(٢).

(١) المصدر السابق : ص ١٦ .

(٢) انظر الملحق الثاني (نظام الجامعة الإسلامية ، اللائحة التنفيذية ، الهيكل التنظيمي للجامعة)،

ص ص (٧١٢-٧٢٠).

كما حدد نظام الجامعة وظيفة نائب للرئيس، ووظيفة أمين عام للجامعة، ويتولى نائب الرئيس الإشراف على ثلاث عمادات في الجامعة، الأولى للقبول والتسجيل، والثانية لشئون الطلاب، والثالثة لشئون المكتبات ولكل منها اختصاصاتها ومهامها، بينما تقع الكليات تحت إشراف رئيس الجامعة مباشرة. كما اشتمل الهيكل التنظيمي للجامعة المعمول به حالياً على وكيلين للجامعة أحدهما للشئون الإدارية والمالية، والثاني للشئون التعليمية مادون المرحلة الجامعية ^(١).

كما أن للجامعة مساهمة في إنشاء أول مركز للسنة والسيرة النبوية، فقد تبنت الجامعة هذا المشروع وصدرت الموافقة السامية على إنشاء المركز برقم (٧٩٣/٥ م) وتاريخ ٢٠/٤/١٤٠٦ هـ، وتتولى الجامعة الإسلامية الإشراف عليه من الناحية العلمية والإدارية بالإضافة إلى أنه يقع داخل مقر الجامعة الإسلامية، على أن يتم التشغيل لهذا المركز من قبل مجمع الملك فهد لطباعة المصحف الشريف بالمدينة المنورة ^(٢). ولهذا المركز أهدافه ومجلس إدارته، وإدارته المستقلة.

ولا تشمل هذه الدراسة على النواحي الإدارية والتنظيمية في الجامعة الإسلامية لبعدها عن مجال هذه الدراسة، حيث ترك الباحث ذلك لما ورد في أدلة الجامعة والتقارير السنوية والمطبوعات الرسمية الصادرة عنها لأن ما فيها يفني بالغرض من ذلك.

(١) أنظر الملحق الثاني للبحث الهيكل التنظيمي الحالي للجامعة الإسلامية وقد أشير إليه بالهيكل التنظيمي رقم (١)، علماً بأنه يوجد هيكل تنظيمي جديد للجامعة لم يتم العمل به بعد وأشير إليه في الملحق بالهيكل التنظيمي رقم (٢).

(٢) الجامعة الإسلامية / أضواء على مركز السنة والسيرة النبوية - المدينة المنورة : الجامعة الإسلامية ، ١٤٠٩ هـ - ص ٨ .

أما النواحي التعليمية ومراحل التعليم المختلفة والمجالات العلمية في
الجامعة الإسلامية فسيتم بحثها في المباحث التالية، لأن في التعرف عليها تمهيدا
لمجال هذه الدراسة.

المبحث الثالث: مراحل التعليم في الجامعة الإسلامية :

تتألف الجامعة الإسلامية من عدة مستويات تعليمية تهدف إلى احتواء الطالب في مراحل التعليم المختلفة فيها حتى يتخرج منها وقد تزود من العلوم والمعارف الإسلامية المختلفة التي تؤهله لما سيقوم به من عمل في مجال الدعوة إلى الله، وذلك لسمو غايتها في تعليم أبناء المملكة وأبناء المسلمين من سائر أنحاء العالم. بناء على ذلك فقد ضمت الجامعة الإسلامية مراحل التعليم التالية:

أولا : التعليم المتوسط ، ويضم الوحدات التالية:

- ١ - المعهد المتوسط بالجامعة الإسلامية.
- ٢ - دار الحديث في المدينة المنورة.
- ٣ - دار الحديث في مكة المكرمة.

ثانيا : التعليم الثانوي ، ويمثله المعهد الثانوي بالجامعة الإسلامية فقط.

ثالثا : المرحلة الجامعية ، وتضم خمس كليات هي:

- ١ - كلية الشريعة.
- ٢ - كلية الدعوة وأصول الدين.
- ٣ - كلية القرآن الكريم والدراسات الإسلامية.
- ٤ - كلية اللغة العربية.
- ٥ - كلية الحديث الشريف والدراسات الإسلامية.

رابعاً : مرحلة الدراسات العليا ، وتضم حالياً تسع شعب تتيح للملتحقين بها مواصلة دراساتهم العليا في تخصصات متعددة في مرحلتي العالمية (الماجستير) والعالمية العالية (الدكتوراه)، كما أن الجامعة الإسلامية تعنى بتعليم اللغة العربية للطلاب الذين يفدون إليها ولا يتكلمون اللغة العربية أولاً يجيدونها، ولذلك فهي تضم إضافة إلى مراحل التعليم المختلفة (شعبة تعليم اللغة العربية لغير الناطقين بها) وتقبل هذه الشعبة الطلاب من الفئة المذكورة المتقدمين لمختلف مراحل التعليم بالجامعة الإسلامية.

وقد بلغ عدد الطلاب في مختلف المراحل بالجامعة الإسلامية في العام الدراسي ١٤٠٩/١٤١٠هـ (٤٢٩٧) أربعة آلاف ومائتين وسبعة وتسعين طالباً، موزعين على مراحل التعليم المختلفة فيها، وتخرج منهم في المراحل المختلفة في الدور الأول لعام ١٤٠٩/١٤١٠هـ (٧٤٩) سبعمائة وتسعة وأربعون طالباً، ويبين ذلك الجدول التالي:

جدول رقم [٣]

عدد طلاب الجامعة الإسلامية في مراحل التعليم المختلفة
في عام ١٤٠٩/١٤١٠هـ وعدد المتخرجين

مرحلة الدراسة	عدد الطلاب في العام الدراسي ١٤٠٩/١٤١٠هـ	عدد الخريجين في الدور الأول في عام ١٤٠٩ / ١٤١٠هـ	نسبة الخريجين إلى عدد الطلاب
قسم الدراسات العليا	٢٧٦	٥٨	٪ ٢١٫٠١
كلية الشريعة	١٠٥٢	١٣٤	٪ ١٢٫٧٣
كلية الدعوة وأصول الدين	٤٤٥	٦٦	٪ ١٤٫٨٣
كلية القرآن الكريم والدراسات الإسلامية	١٣١	١٤	٪ ١٠٫٦٨
كلية اللغة العربية	٣٦٨	٦٠	٪ ١٦٫٣٠
كلية الحديث الشريف والدراسات الإسلامية	١٧٧	٣١	٪ ١٧٫٥١
المعهد الثانوي	٨٠٢	١٥٠	٪ ١٨٫٧٠
دار الحديث في المدينة المنورة	١١٣	٧	٪ ٦٫١٩
المعهد المتوسط	٣٣٤	٦٢	٪ ١٨٫٥٦
دار الحديث في مكة المكرمة	٢١٠	٢٤	٪ ١١٫٤٢
شعبة تعليم اللغة العربية لغير الناطقين بها	٣٨٩	١٤٣	٪ ٣٦٫٧٦
المجموع	٤٢٩٧	٧٤٩	---

وباستقراء الجدول السابق رقم [٣] يتبين أن عدد الطلاب في العام الدراسي ١٤١٠هـ قد بلغ (٤٢٩٧) أربعة آلاف ومائتين وسبعة وتسعين طالبا، وكان عدد الطلاب غير السعوديين بينهم (٢٦٦٨) الفين وستمئة وثمانية وستين طالبا نسبتهم إلى إجمالي عدد الطلاب في هذا العام (٦٢.٠٨٪) اثنان وستون وثمانية من المائة في المائة (١).

كما أنه قد تخرج في الجامعة الإسلامية في مراحل التعليم المختلفة في العام الدراسي ١٤١٠هـ (٧٤٩) سبعمائة وتسعة وأربعون طالبا، نسبتهم إلى إجمالي عدد طلاب الجامعة للعام نفسه (١٧.٤٣٪) سبعة عشر وثلاثة وأربعون من المائة في المائة، ويمثل ذلك معدل الخريجين من طلاب الجامعة في كل مستوى تعليمي.

كما بلغ عدد الطلاب السعوديين الذين حصلوا على درجتى الماجستير والدكتوراه في العام الدراسي ١٤١٠هـ (٤٧) سبعة وأربعين طالبا، نسبتهم إلى إجمالي عدد المتخرجين في الدراسات العليا للعام نفسه (٨١.٠٣٪) واحد وثمانون وثلاثة من المائة في المائة بواقع (٤٧ إلى ٥٨).

كما بلغ عدد المتخرجين في كليات الجامعة الإسلامية في عام ١٤١٠هـ (٣٠٥) ثلاثمائة وخمسة طلاب، وبلغ عدد الطلاب السعوديين بينهم (٨٦) ستة وثمانين طالبا نسبتهم إلى إجمالي عدد الطلاب المتخرجين في كليات الجامعة للعام نفسه (٢٨.١٩٪) ثمانية وعشرون وتسعة عشر من المائة في المائة.

ويتضح أن نسبة الطلاب السعوديين الحاصلين على درجتى الماجستير أو الدكتوراه مرتفعة، وذلك يبدي مدى اهتمام الجامعة بالاعتماد على خريجها للقيام

(١) الجامعة الإسلامية / تقرير موجز عن العام الدراسي ١٤٠٩/١٤١٠هـ : المصدر السابق ، ص ٤٠ .

بمهام التدريس في كليات الجامعة المختلفة، أى تود أن تصل بذلك إلى مرحلة الاكتفاء الذاتي.

أما نسبة الطلاب السعوديين المتخرجين في المرحلة الجامعية فقد كانت منخفضة مقارنة مع نسبة الدراسات العليا، لأن هذه المرحلة هي مرحلة تأهيل الطلاب وتخرجهم ليقوم كل منهم بدوره في مجال الدعوة لتحقيق أهداف الجامعة بعد تخرجه في إحدى كلياتها، أى أنه من الطبيعي أن تنخفض نسبة الطلاب السعوديين بينهم، وذلك حتى تتاح الفرصة للطلاب من الدول الأخرى، علماً بأن نسبة السعوديين يلاحظ عليها أنها مرتفعة عن المعدل المنصوص عليه في نظام الجامعة، حيث كان ينص نظام تأسيس الجامعة على أن تخصص للطلاب السعوديين نسبة (١٥٪) خمسة عشر في المائة فقط من مجموع طلابها^(١).

أما عدد الأساتذة في قطاعات التعليم المختلفة في الجامعة الإسلامية فقد بلغ (٦٨٧) ستمائة وسبعة وثمانين أستاذاً، منهم (٥٦٨) خمسمائة وثمانية وستون أستاذاً سعودياً^(٢)، نسبتهم إلى إجمالي عدد الأساتذة (٨٢٫٦٧٪) إثنان وثمانون وسبعة وستون من المائة في المائة، وهم موزعون حسب الجدول التالي:

(١) الجامعة الإسلامية / عمادة القبول والتسجيل / دليل القبول - المدينة المنورة : الجامعة ،

١٤٠٩هـ، ص ١٢ .

(٢) الجامعة الإسلامية / تقرير موجز عن عام ١٤٠٩ / ١٤١٠هـ : المصدر السابق : ص ١٨ - ٢٩ .

جدول رقم [٤]

عدد الأساتذة في مختلف قطاعات التعليم في الجامعة الإسلامية
في عام ١٤٠٩ / ١٤١٠ هـ.

المرتبة العلمية	غير سعودي	سعودي
أستاذ	١٥	٦
أستاذ مشارك	١٤	١١
أستاذ مساعد	١٧	١٠٣
محاضر	٤	٩٨
معيد	١٠	١٠٥
مدرس في المعاهد أو الدور التابعة للجامعة	٨	٢٣١
مدرس معار خارج الجامعة الإسلامية	٥١	١٤
المجموع	١١٩	٥٦٨
المجموع	٦٨٧	

ويلاحظ من وظائف الأساتذة المبينة في الجدول أن عددا كبيرا منهم لا يزالون في مرحلة التأهيل العالي للتدريس في الجامعة، فهم يواصلون دراساتهم العليا في الجامعة سواء في مرحلة الماجستير أو الدكتوراه، فقد بلغ عدد المحاضرين والمعيدون السعوديين بين جميع أساتذة التدريس في الجامعة الإسلامية على مستوى جميع المراحل (٢٠٣) مائتين وثلاثة أساتذة، نسبتهم إلى إجمالي أساتذة الجامعة من السعوديين (٣٥٧٣٪) خمسة وثلاثون وثلاثة وسبعون من المائة في المائة.

ويظهر من ذلك أن الجامعة تسعى لإعدادهم للتوسع في أنشطتها العلمية والتعليمية المختلفة، وتأهيلهم للعمل في مجال الدعوة الإسلامية.

أولا : التعليم المتوسط في الجامعة الإسلامية :

نظرا لما تتمتع به الجامعة الإسلامية من مكانة إسلامية وعالمية فقد بدأت في فتح المجال فيها للدراسة منذ المرحلة المتوسط، وقد بدأ هذا التعليم بضم دار الحديث في المدينة المنورة إلى الجامعة، ثم فتح المعهد المتوسط بالجامعة، ثم ضم دار الحديث في مكة المكرمة إلى إدارة الجامعة ليكتمل عقد المدارس المتوسطة التابعة للجامعة الإسلامية بثلاث مدارس، واحدة منها في الحرم الجامعي، والثانية في المدينة المنورة بجوار الحرم النبوي الشريف، والثالثة بجوار بيت الله الحرام في مكة المكرمة، كما تم توحيد مناهج الدراسة وخطتها في المدارس الثلاث لتتمشى مع أهداف الجامعة ومبادئها، ولتؤهل خريجها للالتحاق بالمرحلة الثانوية سواء في المعهد الثانوي بالجامعة الإسلامية أو خارجها.

وسيتم تفصيل البيانات عن وحدات التعليم المتوسط في الجامعة الإسلامية في الفقرات التالية مع مراعاة الترتيب الزمني لإنشاء الوحدات .

شروط القبول في المرحلة المتوسطة:

يذكر دليل القبول في الجامعة الإسلامية لعام ١٤٠٩هـ الشروط التالية للقبول في المرحلة المتوسطة :

- ١ - أن يكون الطالب مسلماً ملتزماً بالأخلاق الإسلامية.
- ٢ - أن يتعهد بالتزام أنظمة الجامعة الإسلامية.
- ٣ - ألا تقل نسبة النجاح في الشهادة الابتدائية عن (٧٠٪) من المجموع الكلي للدرجات.
- ٤ - ألا يكون قد مضى على تاريخ الحصول على الشهادة الابتدائية أكثر من سنتين.
- ٥ - أن يجتاز الطالب المقابلة الشخصية التي تجرى له.
- ٦ - ألا يزيد سن الطالب عن (١٥) خمس عشرة سنة.
- ٧ - أن يحسن الطالب قراءة القرآن الكريم ولو نظراً.
- ٨ - أن يكون الطالب حاصلًا على الشهادة الابتدائية من المملكة العربية السعودية أو ما يعادلها.
- ٩ - أن يحضر شهادة بحسن السيرة والسلوك من آخر مدرسة درس بها.
- ١٠ - أن يكون لائقاً طبياً^(١).

وحدات التعليم المتوسط في الجامعة الإسلامية :

(١) الجامعة الإسلامية - عمادة القبول والتسجيل : المصدر السابق ، ص ٢٣ ، ٢٤ .

١ - دار الحديث في المدينة المنورة

هي مؤسسة دينية تعليمية أهلية أنشئت في عام ١٣٥٠هـ، واستمرت في أداء رسالتها مؤسسة مستقلة ومتعددة المراحل التعليمية ، حتى عام ١٣٨٤هـ، وقد كانت الدراسة بها تنقسم إلى ثلاثة أقسام :

- أ - قسم التوطئة : وهي لتعليم كبار السن، والذين لا يعرفون القراءة والكتابة.
- ب - قسم التمهيدي : وتمثل مع سابقتها مجتمعين ما يعادل المرحلة الابتدائية.
- ج - القسم الإعدادي : وهي تعادل الإعدادية (الكفاءة المتوسطة).

وفي عام ١٣٨٤هـ حينما صدر مرسوم بضمها إلى الجامعة الإسلامية، أصبحت من ذلك التاريخ هي ثاني مدرسة دون المرحلة الجامعية تتبع الجامعة الإسلامية، وتعنى بالدراسات الإسلامية والعربية وبعض المواد الاجتماعية وتمثل ساعات المواد الشرعية بها نصف المواد المقررة تقريرا، ومدة الدراسة بها ثلاث سنوات تعادل المرحلة المتوسطة.

وكان ضمها إلى الجامعة الإسلامية يهدف إلى تأهيل الطلاب للالتحاق بالمعهد الثانوي بالجامعة بعد أن تم التركيز في تعليمهم في المرحلة المتوسطة على العلوم الشرعية وعلوم اللغة العربية ^(٢) ، وكان عدد الطلاب في هذه الدار عند ضمها إلى الجامعة الإسلامية (٣٠٧) ثلاثمائة وسبعة طلاب، كما بلغ أعلى مستوى لعدد الطلاب في هذه الدار في العام الدراسي ١٣٩٣/١٣٩٤هـ حيث وصل

(١) الجامعة الإسلامية / تقرير موجز عن العام الدراسي ١٤١٠هـ : ص ٢٧ .

(٢) انظر الملحق الثاني ، خطة الدراسة في المعهد المتوسط وداري الحديث، خطة رقم (١).

إلى (٤٦١) أربعمائة وواحد وستين طالبا^(١)، ووصل عدد الحاصلين على شهادة الكفاءة المتوسطة فيها منذ ضمها إلى الجامعة حتى عام ١٤١٠هـ (٩٨٠) تسعمائة وثمانين طالبا^(٢).

٢ - المعهد المتوسط في الجامعة الإسلامية :

أنشئ هذا المعهد في عام ١٣٨٦هـ، ويهدف إلى إمداد المعهد الثانوي بالطلاب المؤهلين في العلوم الدينية، والمواد الاجتماعية، واللغة الإنجليزية، وكان عدد طلابه عند افتتاحه (٤٩) تسعة وأربعين طالبا، ومدة الدراسة به ثلاث سنوات تعادل المرحلة المتوسطة في وزارة المعارف، علما بأن الجامعة الإسلامية كانت تقبل الطلاب في المرحلة المتوسطة قبل تاريخ إنشاء المعهد المتوسط وتحيلهم إلى دارالحديث في المدينة المنورة لتلقي تعليمهم المتوسط، وقد تم هذا منذ عام ١٣٨٢ / ١٣٨٣هـ

وبلغ طلاب المعهد المتوسط في نهاية العام الدراسي ١٤٠٩ / ١٤١٠هـ (٣٣٤) ثلاثمائة وأربعة وثلاثين طالبا^(٤)، وبلغ أعلى معدل لعدد طلابه في العام الدراسي ١٤٠١ / ١٤٠٢هـ حيث وصل إلى (٧٣٦) سبعمائة وستة وثلاثين طالبا^(٥)، كما بلغ عدد الحاصلين على شهادة إتمام الدراسة المتوسطة في هذا المعهد منذ افتتاحه حتى عام ١٤٠٩ / ١٤١٠هـ (٢٢٨٦) ألفين ومائتين وستة وثمانين طالبا.

-
- (١) الجامعة الإسلامية / دليل الجامعة لعام ١٤٠٥ / ١٤٠٦هـ : المصدر السابق : ص ٣٠١ .
 - (٢) الجامعة الإسلامية / تقرير موجز عن العام الدراسي ١٤١٠هـ : المصدر السابق ، ص ٣٧ .
 - (٣) الجامعة الإسلامية / دليل الجامعة الإسلامية للعام الدراسي ١٣٩٤/٩٣هـ -٠ المدينة المنورة: الجامعة، ١٣٩٤هـ، ص ٧٩ .
 - (٤) الجامعة الإسلامية / تقرير موجز عن العام الدراسي ١٤١٠هـ : المصدر السابق ، ص ٣٦ .
 - (٥) الجامعة الإسلامية / دليل الجامعة لعام ١٤٠٥ / ١٤٠٦هـ : المصدر السابق ، ص ٢٤٥ .

٣ - دار الحديث في مكة المكرمة :

أنشئت هذه الدار في عام ١٣٥٢هـ مؤسسة أهلية معانة من الدولة ومرت بعدة أطوار تاريخية، حتى صدرت الموافقة السامية في عام ١٣٩١هـ بضمها إلى الجامعة الإسلامية بالمدينة المنورة^(١)، وكان الهدف من إنشائها هو تدريس مبادئ العلوم الدينية والعلوم العربية والاجتماعية والرياضية.

وكانت الدراسة بها على قسمين :

أ - القسم التمهيدي ومدته خمس سنوات يعد الطالب فيه للالتحاق بالمرحلة الإعدادية.

ب - القسم الإعدادي ومدته ثلاث سنوات ويعادل المرحلة المتوسطة^(٢).

أما الآن فإن الدراسة بها تقتصر على المرحلة المتوسطة فقط وتعادل دار الحديث في المدينة المنورة، والمعهد المتوسط في الجامعة الإسلامية، وكان عدد طلاب هذه الدار في العام الذي ضمت فيه إلى الجامعة (٢٦٣) مائتين وثلاثة وستين طالباً، وبلغ عدد طلابها في عام ١٤٠٩ / ١٤١٠هـ (٢١٠) مائتين وعشرة طلاب^(٣).

ووصل عدد طلاب هذه الدار إلى أعلى معدل له في العام الدراسي ١٤٠٢/١٤٠١هـ حيث وصل إلى (٤٦٧) اربعمائة وسبعة وستين طالباً^(٤)، وبلغ عدد

(١) المصدر السابق : ص ٣١١ .

(٢) الجامعة الإسلامية / دليل الجامعة الإسلامية لعام ١٣٩٤/٩٣هـ : المصدر السابق : ص ١١٨ .

(٣) الجامعة الإسلامية / تقرير موجز عن العام الدراسي ١٤٠٩ / ١٤١٠هـ : المصدر السابق : ص ٢٤٥

(٤) الجامعة الإسلامية / دليل العام الدراسي ١٤٠٥ / ١٤٠٦هـ : المصدر السابق : ص ٢٤٥ .

الحاصلين على شهادة إتمام الدراسة المتوسطة من الدار منذ ضمها إلى الجامعة حتى العام الدراسي ١٤٠٩ / ١٤١٠هـ (٧٩٠) سبعمائة وتسعين طالبا^(١) .

أما عن خطة الدراسة في المعهد المتوسط وداري الحديث في مكة المكرمة والمدينة المنورة فيلاحظ فيها ثباتها حيث لم تتغير في السنوات العشر الأخيرة كما أنها تركز في موادها على تدریس المواد الشرعية ومواد اللغة العربية بالإضافة إلى مواد أخرى مساعدة^(٢) .

شعبة تعليم اللغة العربية لغير الناطقين بها :

من منطلق رسالة الجامعة الإسلامية لتعليم أبناء المسلمين في شتى أقطار العالم، ونظرا لكون الكثير منهم لا يتكلم اللغة العربية أو لا يجيدها، فقد أنشأت الجامعة الإسلامية شعبة لتعليم اللغة العربية لغير الناطقين بها، وذلك في العام الدراسي ٨٦ / ١٣٨٧هـ وألحقت بالمعهد المتوسط عند إنشائها^(٣) .

ومدة الدراسة في الشعبة سنتان، ولتفاوت مستويات الطلاب الملتحقين بهذه الشعبة في اللغة العربية فقد تم تقسيم الدراسة بها إلى مستويين لكل عام، وذلك منذ عام ١٤٠٣/١٤٠٤هـ، وفي نهاية كل مستوى يعقد للطلاب امتحان إذا نجح فيه ينقل بعده إلى المستوى الذي يليه^(٤) ، وإذا اجتاز الطالب المستويات المحددة له يحال إلى الكلية أو المعهد المقرر التحاقه به حسب مؤهلاته التي تقدم بها.

(١) الجامعة الإسلامية / تقرير موجز عن العام الدراسي ١٤٠٩/١٤١٠هـ : المصدر السابق : الصفحة نفسها.

(٢) أنظر الملحق الثاني للبحث : خطة رقم (١).

(٣) الجامعة الإسلامية / دليل الجامعة لعام ١٣٩٤/٩٣هـ : المصدر السابق : ص ٩٥ .

(٤) الجامعة الإسلامية / دليل الجامعة لعام ١٤٠٥/١٤٠٦هـ : المصدر السابق : ص ٣٢٥ .

وكان عدد الطلاب في هذه الشعبة عند افتتاحها (١٦) ستة عشر طالبا، وبلغ عدد طلابها في العام الدراسي ١٤٠٩/١٤١٠هـ (٣٨٩) ثلاثمائة وتسعة وثمانين طالبا^(١). وقد وصلت إلى أعلى معدل في عدد طلابها في عام ١٤٠١/١٤٠٢هـ حيث بلغ عددهم (٦٠٥) ستمائة وخمسة طلاب^(٢)، وبلغ عدد الطلاب الذين أتموا دراستهم في الشعبة منذ إنشائها حتى العام الدراسي ١٤٠٩/١٤١٠هـ (٢١٤٣) ألفين ومائة وثلاثة وأربعين طالبا^(٣).

ثانيا : التعليم الثانوي في الجامعة الإسلامية :

بدأ التعليم الثانوي بالجامعة الإسلامية في العام الذي تم فيه إنشاء الجامعة الإسلامية، حيث أنشئ المعهد الثانوي في عام ١٣٨١هـ، وبدأت الدراسة فيه في الثاني من شهر جمادى الآخرة من العام نفسه، ومدة الدراسة فيه ثلاث سنوات.

ويرجع الهدف إلى إنشائه ليكون رافدا رئيسا لكليات الجامعة يمددها بالطلاب المؤهلين للدراسة فيها، حيث إن الطالب يتزود فيه بالعلوم الشرعية، والعربية وبعض المواد الاجتماعية، وتمثل العلوم الشرعية في مناهجه الدراسية أكثر من (٥٠٪) خمسين في المائة من مجموع المواد المقررة على السنوات الثلاث، كما يلتحق به الطلاب المسلمون الحاصلون على شهادة الكفاءة المتوسطة أو مايعادلها من المملكة العربية السعودية أو من سائر أنحاء العالم، مع مراعاة^(٤) أن تكون النسبة الغالبة فيه للطلاب الذين يفدون من خارج المملكة .

(١) الجامعة الإسلامية / تقرير موجز عن العام الدراسي ١٤٠٩/١٤١٠هـ : المصدر السابق : ص ٣٧ .

(٢) الجامعة الإسلامية / دليل الجامعة لعام ١٤٠٥/١٤٠٦هـ : المصدر السابق : ص ٣٣٠ .

(٣) الجامعة الإسلامية / تقرير موجز لعام ١٤١٠هـ : المصدر السابق : ص ٣٧ .

(٤) الجامعة الإسلامية / دليل الجامعة لعام ١٤٠٥/١٤٠٦هـ : المصدر السابق : ص ٢٥٦ .

وقد كان عدد طلاب المعهد الثانوي حين افتتاحه (١٧١) مائة وواحدا وسبعين طالبا، ووصل في العام الدراسي ١٤٠٩/١٤١٠هـ إلى (٨٠٢) ثمانمائة وطالبين ينتمون إلى (٧٠) سبعين دولة^(١)، ووصل عدد طلابه إلى أعلى معدل له في عام ١٤٠١/١٤٠٢هـ فقد بلغ (١٤٧٦) ألفا وأربعمائة وستة وسبعين طالبا^(٢).

كما تخرج في المعهد منذ افتتاحه حتى عام ١٤٠٩/١٤١٠هـ (٥٧٣٥) خمسة آلاف وسبعمائة وخمسة وثلاثون طالبا^(٣).

أما خطة الدراسة في المعهد الثانوي فقد كانت ثابتة لم تتغير خلال السنوات العشر الأخيرة مع تركيزها على^(٤) تدريس المواد الشرعية ومواد اللغة العربية، وبعض المواد الأخرى المساعدة.

شروط القبول في المعهد الثانوي :

- ١ - أن يكون الطالب مسلما ملتزما بالأخلاق الإسلامية.
- ٢ - أن يتعهد بالتزام أنظمة الجامعة الإسلامية.
- ٣ - ألا تقل نسبة النجاح في الشهادة المتوسطة عن ٧٠٪ سبعين في المائة من المجموع الكلي للدرجات.
- ٤ - ألا يكون قد مضى على حصوله على الشهادة الدراسية أكثر من سنتين.
- ٥ - أن يجتاز المقابلة الشخصية التي تجرى له.
- ٦ - أن لا يزيد سن الطالب عن (١٨) ثماني عشرة سنة.

(١) الجامعة الإسلامية / تقرير موجز عن العام الدراسي ١٤٠٩/١٤١٠هـ : المصدر السابق : ص ٣٦ .

(٢) الجامعة الإسلامية / دليل الجامعة لعام ١٤٠٥/١٤٠٦هـ : المصدر السابق : ص ٢٤٥ .

(٣) الجامعة الإسلامية / تقرير موجز عن العام الدراسي ١٤١٠هـ : المصدر السابق : ص ٣٦ .

(٤) أنظر الملحق الثاني ، خطة رقم (٢).

- ٧ - أن يحسن الطالب قراءة القرآن الكريم ولو نظرا.
- ٨ - أن يكون الطالب حاصلًا على شهادة الكفاءة المتوسطة من المملكة العربية السعودية أو ما يعادلها.
- ٩ - أن يحضر شهادة بحسن السيرة والسلوك.
- ١٠ - أن يكون لائقًا طبياً^(١).

ثالثا : المرحلة الجامعية في الجامعة الإسلامية :

بدأت المرحلة الجامعية في الجامعة الإسلامية بكلية الشريعة التي أنشئت في أول عام أسست فيه الجامعة، ثم تلتها بقية الكليات في سنوات مختلفة، وقد كانت كل كلية مشغولة عن المواد التي تدرسها في مناهجها حتى عام ١٣٩٧هـ حينما صدر قرار المجلس الأعلى للجامعة رقم (٣٢) وتاريخ ٢٥/٢/١٣٩٧هـ بإنشاء أقسام في كليات الجامعة يتولى كل قسم منها الإشراف على تدريس المواد الداخلة في اختصاصه في جميع كليات الجامعة، وقد نشأ بموجب ذلك القرار أحد عشر قسما علميا في كليات الجامعة الخمس على النحو التالي:

- ١ - قسم الفقه في كلية الشريعة.
- ٢ - قسم أصول الفقه في كلية الشريعة.
- ٣ - قسم العقيدة في كلية الدعوة وأصول الدين.
- ٤ - قسم الدعوة في كلية الدعوة وأصول الدين.
- ٥ - قسم التاريخ في كلية الدعوة وأصول الدين.
- ٦ - قسم القراءات في كلية القرآن الكريم والدراسات الإسلامية.
- ٧ - قسم التفسير وعلومه في كلية القرآن الكريم والدراسات الإسلامية.

(١) الجامعة الإسلامية / دليل القبول لعام ١٤٠٩هـ : المصدر السابق : ص ٢٣ ، ٢٤ .

- ٨ - قسم فقه السنة ومصادرها في كلية الحديث والدراسات الإسلامية.
- ٩ - قسم علوم الحديث في كلية الحديث والدراسات الإسلامية.
- ١٠ - قسم اللغويات في كلية اللغة العربية.
- ١١ - قسم البلاغة والأدب في كلية اللغة العربية.

وقد كانت تلك الأقسام موزعة على الكليات بواقع قسمين في كل كلية ماعدا كلية الدعوة وأصول الدين التي حوت ثلاثة أقسام علمية في ذلك الوقت.

ومنذ ذلك التاريخ والأقسام العلمية تقوم بمهامها في الكليات مع إنشاء أقسام جديدة بعضها استمر كقسم التربية الإسلامية في كلية الدعوة وأصول الدين، وبعض منها أنشئ واستمر بعض السنوات ثم ألغى مثل قسم الإعلام في كلية الدعوة وأصول الدين أيضا أو نحو ذلك.

شروط القبول في المرحلة الجامعية :

- ١ - أن يكون الطالب مسلما ملتزما بالأخلاق الإسلامية.
- ٢ - أن يتعهد بالتزام أنظمة الجامعة الإسلامية.
- ٣ - ألا تقل نسبة النجاح في الشهادة الثانوية عن (٧٠٪) سبعين في المائة من المجموع الكلي للدرجات.
- ٤ - ألا يكون قد مضى على تاريخ حصوله على الشهادة الثانوية أكثر من سنتين.
- ٥ - أن يجتاز المقابلة الشخصية التي تجرى له.
- ٦ - ألا يزيد سن الطالب عن (٢٢) اثنتين وعشرين سنة.
- ٧ - أن يكون حاصلا على الشهادة الثانوية من المملكة العربية السعودية أو مايعادلها.

- ٨ - أن يحضر شهادة بحسن السيرة والسلوك من آخر مدرسة تخرج فيها.
- ٩ - أن يكون لائقا طبيا.
- ١٠ - يضاف لمن يرغب الالتحاق بكلية القرآن الكريم شرط أن يكون حافظا للقرآن الكريم.
- ١١ - أن يستوفي الشروط الخاصة بالقبول في الكلية التي يرغب الالتحاق بها بالإضافة إلى تقديم جميع المستندات المطلوبة للمتقدم وتصديقها من الجهات المختصة .^(١)

مجالات الدراسة في المرحلة الجامعية في الجامعة الإسلامية :

تضم الجامعة الإسلامية حاليا خمس كليات هي :

- ١ - كلية الشريعة.
- ٢ - كلية الدعوة وأصول الدين.
- ٣ - كلية القرآن الكريم والدراسات الإسلامية.
- ٤ - كلية اللغة العربية.
- ٥ - كلية الحديث الشريف والدراسات الإسلامية.

ومدة الدراسة في كليات الجامعة الإسلامية أربع سنوات، يحصل بعدها المتخرج على درجة العاليه (الليسانس) من الكلية التي تخرج فيها، وسيقوم الباحث بتفصيل البيانات عن تلك الكليات في الفقرات التالية:

(١) الجامعة الإسلامية - عمادة القبول والتسجيل : المصدر السابق : ص ٢٣ ، ٢٤ .

١ - كلية الشريعة :

هي باكورة كليات الجامعة حيث أنشئت في عام ١٣٨١هـ وبدأت الدراسة بها في يوم الأحد الثاني من جمادى الآخرة لذلك العام.

وهي تعنى بدراسة الفقه وأصوله ودراسات في التفسير والحديث، والتوحيد وعلوم العربية والسيرة والتاريخ والأديان والفرق وحاضر العالم الإسلامي والسياسة الشرعية، ونظام التقاضي، وتاريخ القضاء، والتربية الإسلامية وطرق التدريس، ومناهج البحث ^(١).

وفي الكلية ثلاثة أقسام علمية هي قسم الفقه، وقسم أصول الفقه، وقسم القضاء والسياسة الشرعية.

ولم تقتصر الدراسة في كلية الشريعة على الفترة الصباحية بل افتتحت في عام ١٤٠٠/١٤٠١هـ الدراسة المسائية استجابة لطموح الراغبين من الموظفين في مواصلة تعليمهم الجامعي ^(٢).

وكان عدد طلاب الكلية في السنة التي افتتحت فيها (٨٥) خمسة وثمانين طالبا، وبلغ عدد طلابها في العام الدراسي ١٤٠٩/١٤١٠هـ (١٠٥٢) ألفا واثنين وخمسين طالبا ^(٣).

(١) الجامعة الإسلامية / تقرير موجز عن العام الدراسي ١٤٠٩/١٤١٠هـ: المصدر السابق: ص ٨ .

(٢) الجامعة الإسلامية / دليل الجامعة لعام ١٤٠٥/١٤٠٦هـ: المصدر السابق: ص ١١١ .

(٣) الجامعة الإسلامية / تقرير موجز عن العام الدراسي ١٤٠٩/١٤١٠هـ: المصدر السابق: ص ٨ .

ووصلت إلى أعلى مستوى لعدد طلابها في عام ١٤٠٣/١٤٠٤هـ حيث بلغ (١٣٥٨) ألفا وثلاثمائة وثمانية وخمسين طالبا^(١)، وقد تخرج في الكلية منذ افتتاحها حتى نهاية العام الدراسي ١٤٠٩/١٤١٠هـ (٣٦٥٣) ثلاثة آلاف وستمئة وثلاثة وخمسون طالبا ينتمون إلى (٧٩) تسع وسبعين دولة^(٢)، عدد السعوديون بينهم (٨٤١) ثمانمائة وواحد وأربعون طالبا نسبتهم إلى إجمالي عدد المتخرجين في الكلية منذ إنشائها حتى العام الدراسي ١٤٠٩/١٤١٠هـ (٢٣٪) ثلاثة وعشرون في المائة تقريبا.

وقد مرت خطة الدراسة بكلية الشريعة بأطوار متعددة، فتغيرت بعض المواد أو حذفت أو أدمجت في غيرها مع التركيز على المواد الأساسية للدراسة في الكلية^(٣).

ومن خلال الجداول الخاصة بخطة الدراسة في الكلية تبين أن هناك مواد ثابتة في الخطة لم تتغير، تتماشى مع أهداف الكلية والتخصصات التي تدرس فيها، كما أن هناك مواد تعد أساسية في منهج كل كلية من كليات الجامعة التي تتعلق بدراسة علوم الدين الإسلامي، مع إجراء بعض التعديلات على تلك المواد بالزيادة أو التخفيض أو تقسيمها، أي أن خطط الدراسة في الكلية تغيرت عدة مرات خلال العشرين سنة الأخيرة من عمرها الزمني، كما يلاحظ أن هذا التغيير يعد تعديلا لبعض مواد الخطة ولم يكن جذريا.

(١) المصدر السابق : ص ١٧ .

(٢) المصدر السابق : ص ٨ .

(٣) أنظر الملحق الثاني ، خطة الدراسة في كلية الشريعة خطة رقم (٧،٦،٥،٤،٣).

٢ - كلية الدعوة وأصول الدين :

وهي ثاني كلية أنشئت في الجامعة الإسلامية فقد تم إنشاؤها في العام الدراسي ١٣٨٦/١٣٨٧هـ، وبدأت الدراسة فيها في يوم السبت الأول من شهر رجب عام ١٣٨٦هـ.

وهي تعنى بدراسة العقيدة وأصول الدعوة وآدابها وطرقها وتاريخها، والتاريخ الإسلامي والسيرة النبوية وعلوم التربية، بالإضافة إلى التوحيد والتفسير والحديث والفقه وأصوله والأديان والفرق وحاضر العالم الإسلامي والغزو الفكري المعاصر وعلوم اللغة العربية ومناهج البحث^(١).

وتتضمن كلية الدعوة وأصول الدين أربعة أقسام علمية هي :

- ١ - قسم الدعوة.
- ٢ - قسم العقيدة.
- ٣ - قسم التاريخ الإسلامي.
- ٤ - قسم التربية الإسلامية.

كما أنشئ في الكلية قسم دراسي للإعلام في عام ١٤٠٠هـ، ولكن لم يستمر هذا القسم سوى سنتين دراسيتين ثم أدمج في خطة الدراسة بالكلية^(٢).

(١) الجامعة الإسلامية / تقرير موجز عن العام الدراسي ١٤٠٩/١٤١٠هـ : المصدر السابق : ص ٨ .

(٢) الجامعة الإسلامية - كلية الدعوة وأصول الدين / أضواء على كلية الدعوة وأصول الدين -

المدينة المنورة : الجامعة الإسلامية ، ١٤٠٢ هـ ، ص ٢ .

وكان عدد طلاب الكلية عند افتتاحها (٥٧) سبعة وخمسين طالبا، وبلغ عام ١٤١٠هـ (٤٤٥) أربعمائة وخمسة واربعين طالبا^(١)، بينما وصل إلى أعلى معدل له في عام ١٤٠٢/١٤٠١هـ حيث بلغ (٨١٣) ثمانمائة وثلاثة عشر طالبا^(٢).

وقد تخرج في الكلية منذ افتتاحها حتى نهاية العام الدراسي ١٤١٠هـ (١٩٧٩)^(٣) ألف وتسعمائة وتسعة وسبعون طالبا ينتمون إلى (٨٢) اثنتين وثمانين دولة، تصل نسبة السعوديين بينهم إلى (٤٠٥٦٪) أربعة وستة وخمسين من المائة في المائة فقط.

وقد تغيرت خطة الدراسة في الكلية منذ تأسيسها حتى العام الدراسي الحالي عدة مرات، ولكن مع ذلك تتميز تلك الخطة بوجود مواد ثابتة تتعلق بالتخصص الأساسي للكلية وهو دراسة العقيدة الإسلامية، والدعوة وطرقها^(٤)، فيتبين من تلك الخطط التي مرت بها الكلية خلال العشرين سنة الأخيرة أن هناك مواد ثابتة تعنى بدراسة العقيدة الإسلامية، وأصول الدين والفرق والمذاهب المعاصرة، بالإضافة إلى دراسة المصدرين الأساسيين للدين الإسلامي القرآن الكريم والسنة النبوية، كما يأخذ الطالب نصيبا وافرا من المواد الأخرى كالفقه الإسلامي وأصوله، والسيرة النبوية والتاريخ الإسلامي، بالإضافة إلى مواد اللغة العربية وآدابها، فجميع الخطط السابقة للكلية اشتملت على معظم تلك المواد، ولاشك أن تلك المواد هي أساس الدراسة في كلية تختص بتدريس أصول الدين الإسلامي والدعوة.

(١) الجامعة الإسلامية / تقرير موجز عن العام الدراسي ١٤١٠هـ : المصدر السابق : ص ٨ .

(٢) المصدر السابق : ص ١٧ .

(٣) المصدر السابق : ص ٨ .

(٤) انظر الملحق الثاني للبحث : خطة الدراسة في كلية الدعوة وأصول الدين (خطة رقم ٨، ٩، ١٠، ١١، ١٢).

كما أن هناك مواد استحدثت مثل بعض المواد التربوية، وذلك من أجل تأهيل المتخرج في هذه الكلية للتدريس في مجال تخصصه في المراحل المتوسطة والثانوية.

٣ - كلية القرآن الكريم والدراسات الإسلامية :

أنشئت هذه الكلية في بداية العام الدراسي ١٣٩٤/١٣٩٥هـ، وبدأت الدراسة بها في يوم الاثنين السادس من شهر شوال ١٣٩٤هـ، وهي تعنى بدراسة القرآن الكريم وعلومه، والقراءات وإعجاز القرآن والتفسير، بالإضافة إلى دراسات في العقيدة والأديان والفرق، والسيرة النبوية والتاريخ الإسلامي، والتربية الإسلامية وطرق التدريس، وعلوم اللغة العربية ومناهج البحث.

كما أن في الكلية قسمين علميين هما :

- ١ - قسم التفسير وعلومه.
- ٢ - قسم القراءات .

وقد بلغ عدد طلاب الكلية عند افتتاحها (٢١) واحدا وعشرين طالبا، ووصل في عام ١٤١٠هـ إلى (١٣١) مائة وواحد وثلاثين طالبا^(٢)، أما أعلى مستوى وصل إليه عدد طلاب هذه الكلية فهو في العام الدراسي ١٤٠٠/٩٩هـ حيث بلغ (١٣٢) مائة واثنين وثلاثين طالبا^(٣).

(١) الجامعة الإسلامية / دليل الجامعة لعام ١٤٠٥/١٤٠٦هـ: المصدر السابق: ص ١٥٥ .

(٢) الجامعة الإسلامية / تقرير موجز عن العام الدراسي ١٤١٠هـ: المصدر السابق: ص ٩ .

(٣) المصدر السابق : ص ١٧ .

وقد تخرج في الكلية منذ افتتاحها حتى نهاية العام الدراسي ١٤١٠هـ (٣٠٧) ثلاثمائة وسبعة طلاب، ينتمون إلى (٣٩) تسع وثلاثين دولة^(١)، لم تتجاوز نسبة السعوديين بينهم (٦١٧٪) ستة وسبعة عشر من المائة في المائة.

أما خطط الدراسة في كلية القرآن الكريم والدراسات الإسلامية فقد عدلت المواد بها عدة مرات منذ إنشاء الكلية حتى الآن، ويلاحظ على تلك الخطط ثبات المواد الأساسية للدراسة في الكلية والتركيز على زيادة ساعاتها الأسبوعية مثل القرآن الكريم وعلومه، والتفسير ومناهجه، بالإضافة إلى المواد المساعدة الأخرى^(٢).

٤ - كلية اللغة العربية :

وهي تعد رابع كليات الجامعة الإسلامية إنشاء، حيث افتتحت في مطلع العام الدراسي ١٣٩٥/١٣٩٦هـ، وبدأت الدراسة بها يوم السبت السابع والعشرين من شهر شوال عام ١٣٩٥هـ، وقد سميت عند إنشائها بكلية اللغة العربية والآداب، وغير اسمها إلى كلية اللغة العربية بناء على موافقة المجلس الأعلى للجامعة في دورته السادسة في ٢١/٧/١٣٩٨هـ، وتضم قسمين علميين :

١ - قسم اللغويات.

٢ - قسم البلاغة والأدب.

(١) المصدر السابق : ص ٩ .

(٢) انظر الملحق الثاني، خطة الدراسة في كلية القرآن الكريم (خطة رقم ١٦، ١٥، ١٤، ١٣).

(٣) الجامعة الإسلامية / مجلة الجامعة الإسلامية (ع ١، س ١) ص ٢٣٩ .

وتعنى هذه الكلية بدراسة علوم اللغة العربية بالإضافة إلى دراسات في التوحيد والتفسير وفقه السنة والتاريخ الإسلامي والأديان والفرق وحاضر العالم الإسلامي والتربية الإسلامية وطرق التدريس ومناهج البحث.

بلغ عدد طلاب الكلية في العام الذي أنشئت فيه (٦٠) ستين طالباً، ووصل في العام الدراسي ١٤١٠هـ إلى (١٧٧) مائة وسبعة وسبعين طالباً ينتمون إلى (٣٨) ثمان وثلاثين دولة^(١)، بينما وصل إلى أعلى مستوى له في العام الدراسي ١٤٠٣/١٤٠٢هـ حيث وصل إلى (٤٨١) أربعمائة وواحد وثمانين طالباً^(٢).

وقد تخرج من الكلية منذ افتتاحها حتى نهاية العام الدراسي ١٤١٠هـ (٧٩٥) سبعمائة وخمسة وتسعون طالباً ينتمون إلى (٦٢) إثنيتين وستين دولة^(٣)، كانت نسبة السعوديين بينهم (٤٢٦٪) أربعة وستة وعشرون من المائة في المائة.

أما مناهج الدراسة في الكلية فهي تركز على مواد اللغة العربية، مع الاهتمام بمصادر التشريع الإسلامي القرآن الكريم والسنة النبوية وأصول الدين، ويتبين ذلك من عرض خطط الدراسة في الكلية منذ إنشائها حتى العام الدراسي ١٤١٠هـ^(٤)، فيلاحظ كبقية كليات الجامعة أنه تم تعديل خطة الدراسة عدة مرات، ومع ذلك بقيت هناك مواد أساسية لم تتغير في تخصص الكلية والأقسام العلمية بها.

(١) الجامعة الإسلامية / تقرير موجز عن العام الدراسي ١٤٠٩/١٤١٠هـ: المصدر السابق: ص ١٠

(٢) المصدر السابق: ص ١٧ .

(٣) المصدر السابق: ص ١٠ .

(٤) انظر الملحق الثاني: خطة الدراسة في كلية اللغة العربية خطة رقم (١٧، ١٨، ١٩، ٢٠)

٥ - كلية الحديث الشريف والدراسات الإسلامية :

هي خامس كليات الجامعة الإسلامية من حيث الإنشاء وآخرها حتى الآن، فقد أنشئت في عام ١٣٩٦/١٣٩٧هـ، وبدأت الدراسة بها في يوم الأحد الرابع والعشرين من شهر شوال عام ١٣٩٦هـ .^(١)

وهي تعنى بدراسة علوم السنة النبوية بالإضافة إلى التوحيد والأديان والفرق والتفسير والسيرة النبوية والتاريخ الإسلامي وحاضر العالم الإسلامي، والتربية الإسلامية وطرق التدريس، وعلوم اللغة العربية، ومناهج البحث ، وبها قسم علمي واحد هو قسم السنة وعلومها.

كان عدد طلابها في العام الذي أنشئت فيه (٦٩) تسعة وستين طالباً، وبلغ عدد طلابها في آخر إحصائية لها في العام الدراسي ١٤١٠هـ (٣٦٨) ثلاثمائة وثمانية وستين طالباً ينتمون إلى (٥٦) ست وخمسين دولة .^(٢)

ووصل عدد طلاب كلية الحديث الشريف إلى أعلى معدل له في العام الدراسي ١٤٠٣/١٤٠٤هـ حيث بلغ (٤٠٣) أربعمئة وثلاثة طلاب .^(٣)

وقد تخرج في الكلية منذ إنشائها حتى نهاية العام الدراسي ١٤١٠هـ (٨١٣) ثمانمئة وثلاثة عشر طالباً ينتمون إلى (٦١) إحدى وستين دولة ، كانت نسبة السعوديين بينهم (٧٢٥٪) سبعة وخمسة وعشرون من المائة في المائة.

(١) الجامعة الإسلامية / دليل الجامعة للعام الدراسي ١٣٩٧/٩٦هـ - المدينة المنورة: الجامعة الإسلامية، ١٣٩٧هـ. ص ١١٣ .

(٢) الجامعة الإسلامية / تقرير موجز عن العام الدراسي ١٤٠٩/١٤١٠هـ : المصدر السابق: ص ٩ .

(٣) المصدر السابق : الصفحة نفسها.

(٤) المصدر السابق : ص ١٧ .

(٥) المصدر السابق : ص ٩ .

أما المواد التي تدرس في الكلية فهي ثابتة في مجال تخصص الكلية بالإضافة إلى ما يتعلق بمصادر التشريع الإسلامي واللغة العربية وإن تغيرت في بعض منمياتها فإنها تهدف إلى تخصص الطالب في مجال الحديث الشريف، بالإضافة إلى إلمامه بالمواد الأخرى المكملة لهذا التخصص والمحققة لأهداف الجامعة كما هو موضح في خطط الدراسة بكلية الحديث الشريف^(١).

ويلاحظ على خطط الدراسة في كليات الجامعة الإسلامية أن التغيير أو التعديل في كل خطة يساير تطور أنظمة التعليم المختلفة وتقدم الخطط والمناهج الدراسية وهذا شئ طبيعي في كل الهيئات التعليمية، حيث لا يمكن ثبات خطة واحدة للدراسة لأكثر من عشر سنوات تقريبا، بل لابد أن تضاف مواد جديدة إلى الخطة، أو تحذف مواد أخرى، أو يرى دمج مواد متقاربة تحت مسمى مادة واحدة، أو يرى فصل مواد عن بعضها ليكون كل جزء منها مادة مستقلة، أو تخفض ساعات بعض المواد الأسبوعية وتضاف إلى مواد أخرى ونحو ذلك.

رابعاً: الدراسات العليا في الجامعة الإسلامية:

تعد الدراسات العليا في الجامعات إحدى الغايات الرئيسة التي يهدف إليها التعليم العالي، وذلك لأنها توضع خريج الجامعة على عتبة البحث العلمي الصحيح، وتعمل على تكوين العلماء المتخصصين في المجالات المختلفة، وإعداد البحوث العلمية وإثراء الفكر الإنساني.

ولهذه الأهمية فقد أولت الجامعة الإسلامية هذا الجانب من التعليم اهتماما كبيرا حيث افتتحت في مستهل العام الدراسي ١٣٩٦/٩٥م قسم الدراسات العليا

(١) انظر الملحق الثاني للبحث ، خطط الدراسة في كلية الحديث الشريف خطة رقم (٢١، ٢٢، ٢٣،

على أن يكون مستقلا عن الكليات طبقا لما جاء في نظام الجامعة ^(١) .

وقد بدأت الدراسة بالقسم بشعبة واحدة هي شعبة السنة حيث كانت نواة الأقسام العلمية بقسم الدراسات العليا بالجامعة، ثم تلاه إنشاء الشعب الأخرى حيث بلغت في مستهل العام الدراسي ١٤٠١/١٤٠٢هـ (٩) تسع شعب، وفي العام الدراسي ١٤٠٥/١٤٠٦هـ تم افتتاح ^(٢) الشعبة العاشرة ليكتمل عقد الشعب في قسم الدراسات العليا بعشر شعب ، وجاء إنشاء الشعب في قسم الدراسات العليا وفق الجدول التالي:

(١) الجامعة الإسلامية / دليل الجامعة للعام الدراسي ١٣٩٦/٩٥هـ - المدينة المنورة: الجامعة،

١٣٩٦هـ، ص ٤٢ .

(٢) الجامعة الإسلامية / دليل الجامعة لعام ١٤٠٥/١٤٠٦هـ: المصدر السابق: ص ٧٧ .

جدول رقم (٥)

تاريخ إنشاء الشعب في قسم الدراسات العليا بالجامعة الإسلامية

العدد	الشعبة	تاريخ إنشائها	عدد طلابها سنة إنشائها
١	السنة	١٣٩٥ / ١٣٩٦هـ	١٦
٢	التفسير	١٣٩٦ / ١٣٩٧هـ	٧
٣	أصول الفقه	١٣٩٦ / ١٣٩٧هـ	٦
٤	الفقه	١٣٩٦ / ١٣٩٧هـ	٩
٥	الدعوة	١٣٩٧ / ١٣٩٨هـ	٩
٦	العقيدة	١٣٩٩ / ١٤٠٠هـ	٩
٧	الأدب والنقد	١٣٩٩ / ١٤٠٠هـ	٥
٨	اللغويات	١٤٠٠ / ١٤٠١هـ	٧
٩	البلاغة	١٤٠٠ / ١٤٠١هـ	٣
١٠	التاريخ الإسلامي	١٤٠٥ / ١٤٠٦هـ	٩

ويلاحظ من الجدول أن العام الدراسي ١٣٩٦/٩٥ هـ قد افتتحت فيه ثلاث شعب في قسم الدراسات العليا، وفي العام الدراسي ١٣٩٧/١٣٩٨ هـ افتتحت شعبة واحدة، بينما افتتحت أربع شعب في عامين متتالين هما عامي ١٤٠٠/٩٩ هـ - ١٤٠٠/١٤٠١ هـ بواقع شعبتين في كل عام، وفي العام الدراسي ١٤٠٥/١٤٠٦ هـ افتتحت آخر شعبة وهي شعبة التاريخ الإسلامي.

كما تم دمج شعبي الأدب والبلاغة لتصبح شعبة واحدة تحت مسمى شعبة الأدب والبلاغة ليصبح عدد الشعب في عام ١٤١٠ هـ تسع شعب.

وفي قسم الدراسات العليا بالجامعة الإسلامية مرحلتان للدراسة هما:

١ - مرحلة العالمية (الماجستير):

ومدة الدراسة بها أربع سنوات، منها سنة للدراسة المنهجية، وثلاث سنوات لإعداد الرسالة العلمية، ويجوز تقديمها بعد سنتين من الإعداد، كما يجوز بناء على موافقة مجلس الجامعة الترخيص بمدة سنة إضافية عند الضرورة، ويمنح القسم بعد موافقة مجلس الجامعة درجة العالمية (الماجستير) بأحد التقديرات التالية: (جيد، جيد جداً، ممتاز) ويوزع تقدير الدرجات بحيث يكون نسبة (٣٠٪) ثلاثين في المائة للدراسة المنهجية و (٧٠٪) وسبعين في المائة للرسالة العلمية (١).

٢ - مرحلة العالمية العالية (الدكتوراه):

ومدتها أربع سنوات ويجوز تقديم الرسالة بعد مدة لا تقل عن سنتين، ويجوز بناء على موافقة مجلس الجامعة الترخيص بمدة سنة إضافية عند الضرورة، ويمنح القسم بعد موافقة مجلس الجامعة درجة العالمية العالية (الدكتوراه) بأحد التقديرات التالية :

(١) لائحة قسم الدراسات العليا بالجامعة الإسلامية (المادة من ١٠ إلى ٢٨).

- العالمية العالية (الدكتوراه) مع مرتبة الشرف الأولى.
- العالمية العالية (الدكتوراه) مع مرتبة الشرف الثانية.
- العالمية العالية (الدكتوراه) ^(١).

وقد تخرج في قسم الدراسات العليا بالجامعة الإسلامية منذ افتتاحه حتى نهاية العام الدراسي ١٤١٠هـ (٥١٧) خمسمائة وسبعة عشر طالبا موزعين على مرحلتى الماجستير والدكتوراه على النحو التالي:

١ - مرحلة العالمية (الماجستير) وحصل عليها (٣٤٨) ثلاثمائة وثمانية وأربعون طالبا ينتمون إلى (٤٨) ثمان وأربعين دولة.

٢ - مرحلة العالمية العالية (الدكتوراه) وحصل عليها (١٦٩) ^(٢) مائة وتسعة وستون طالبا ينتمون إلى (٢٩) تسع وعشرين دولة .

أما عدد طلاب القسم فقد وصل إلى أعلى مستوى له في العام الدراسي ١٤٠٥/١٤٠٤هـ حيث بلغ (٢٨٢) مائتين واثنين وثمانين طالبا ^(٣) ، وقد وصل عدد الطلاب في نهاية العام الدراسي ١٤١٠هـ إلى (٢٧٦) مائتين وستة وسبعين طالبا، منهم (١٤٣) مائة وثلاثة وأربعون طالبا في مرحلة العالمية (الماجستير)، و(١٣٣) مائة وثلاثة وثلاثون طالبا في مرحلة (الدكتوراه) ^(٤) .

كما بلغ عدد الطلاب السعوديين في قسم الدراسات العليا في العام الدراسي ١٤١٠هـ (٢١١) مائتين وأحد عشر طالبا نسبتهم إلى اجمالي عدد طلاب القسم (٧٦٤٤٪) ستة وسبعون وأربعة وأربعون من المائة في المائة.

(١) المصدر السابق (المادة من ٢٩ إلى ٤١).

(٢) الجامعة الإسلامية / تقرير موجز عن العام الدراسي ١٤٠٩/١٤١٠هـ: المصدر السابق: ص ١٣

(٣) المصدر السابق : ص ١٧ .

(٤) المصدر السابق : ص ١٣ .

شروط القبول في قسم الدراسات العليا بالجامعة الإسلامية:

تذكر أدلة الجامعة الإسلامية المختلفة على مدار السنوات الماضية منذ إنشاء قسم الدراسات العليا في العام الدراسي ١٣٩٦/٩٥هـ حتى العام الدراسي ١٤١٠هـ نفس الشروط للقبول في مرحلة الدراسات العليا وقد نصت تلك الأدلة على الشروط التالية (١) ، (٢) :

[أ] شروط القبول في مرحلة العالمية (الماجستير) :

- ١ - أن يكون الطالب حاصلًا على درجة (الليسانس) من إحدى كليات الجامعة الإسلامية بالمدينة المنورة أو ما يعادلها داخل المملكة العربية السعودية أو خارجها، وأن لا يقل تقدير درجته في التقدير العام لمجموع سنوات الدراسة في الكلية عن جيد جدا وفي مادة التخصص عن (٨٥٪) خمس وثمانين في المائة.
- ٢ - أن يجتاز المقابلة الشخصية التي تجرى له.
- ٣ - أن يكون حسن السيرة والسلوك بمقتضى وثيقة من الكلية التي درس فيها.
- ٤ - أن يكون ظاهر الاستقامة وأن يتعهد خطيا بالتزام مبادئ الجامعة داخل الجامعة وخارجها.
- ٥ - أن يكون لائقا طبيا.
- ٦ - أن يكون متفرغا للدراسة ويجوز قبول من ترى الجامعة تكليفهم ببعض الأعمال لديها.

(١) الجامعة الإسلامية / دليل الجامعة للعام الدراسي ١٣٩٦/٩٥هـ: المصدر السابق: ص ٤١ ، ٤٢ .

(٢) الجامعة الإسلامية / تقرير موجز عن العام الدراسي ١٤٠٩/١٤١٠هـ: المصدر السابق: ص ١٤ .

[ب] شروط القبول في مرحلة العالمية العالية (الدكتوراه):

- ١ - أن يكون الطالب حاصلًا على درجة العالمية (الماجستير) من الجامعة الإسلامية، أو ما يعادلها من الجامعات الأخرى بشرط أن لا يقل التقدير عن جيد.
- ٢ - أن يكون تخصصه السابق في مرحلة العالمية من نوع الدراسة التي يرغب أن يقدم فيها رسالته للحصول على العالمية العالية .
- ٣ - أن يكون لائقًا طبيًا.
- ٤ - أن يكون متفرغًا للدراسة ويستثنى من ذلك من تكون الجامعة بحاجة إلى تكليفهم بعمل لا يضار منه في بحثه.
- ٥ - أن يجتاز اختبار المقابلة الشخصية.

ويلاحظ أن قسم الدراسات العليا بالجامعة الإسلامية يضم حاليًا تسع شعب علمية، وجميعها سبق وأن فتحت المجال في مرحلتي الماجستير والدكتوراه، مع توقف بعض منها حاليًا عن برنامج الماجستير.

وقد كان أحد متطلبات تسجيل الطالب لموضوع بحثه في مرحلة الماجستير اجتيازه للسنة المنهجية بتقدير لا يقل عن جيد^(١). كما أنه قد واكب تأسيس الشعب في قسم الدراسات العليا فتح المجال في تلك الشعب للدراسة المنهجية لطلاب مرحلة الماجستير، مع قبول تسجيل بعض الطلاب الحاصلين على درجة الماجستير من خارج الجامعة في مرحلة الدكتوراه.

(١) الجامعة الإسلامية / نظام الجامعة الإسلامية ولوائحها التنفيذية المصدر السابق، المادة (١٤) من

كما لاحظ الباحث توقف بعض هذه الشعب في بعض السنوات عن قبول الطلاب وخاصة في مرحلة الماجستير أي أنها لا توجد فيها سنة منهجية لتلك الشعبة، مثل شعبة الدعوة وشعبة الفقه وشعبة أصول الفقه وغيرها، كما أن بعض هذه الشعب قد انضمت مع شعب أخرى مثل شعبتي الأدب والبلاغة فأصبحت تمثل شعبة واحدة، كما أن شعبة الدعوة قد ضمت بالإضافة إلى الدعوة شعبة التربية الإسلامية تحت مسمى شعبة الدعوة والتربية الإسلامية.

أما مرحلة الدكتوراه فيلاحظ فيها استمرار قبول الطلاب في جميع الشعب المسجلة في قسم الدراسات العليا بالجامعة الإسلامية حتى الآن، أي أن توقف التسجيل في مرحلة الماجستير فقط، وربما يرجع ذلك إلى محاولة الترشيد في تسجيل عدد من الطلاب كل عام حتى تتاح الفرصة للطلاب الذين حصلوا على درجة الماجستير لمواصلة دراستهم في مرحلة الدكتوراه، وحتى يتمكن قسم الدراسات العليا من مواكبة هذا العدد من الطلاب ويستطيع أن يؤمن لهم العدد الكافي من الأساتذة للإشراف عليهم، كما أن هناك شبه اكتفاء في عدد الأساتذة في بعض التخصصات، وكذلك بسبب عدم تقدم العدد الكافي المؤهل لبدء سنة منهجية جديدة في بعض التخصصات.

وقد مرت خطط الدراسة في السنة المنهجية بقسم الدراسات العليا في الشعب المختلفة بأطوار متعددة منذ إنشاء القسم في عام ١٣٩٥/١٣٩٦هـ حتى العام الدراسي ١٤٠٥/١٤٠٦هـ عندما بلغ عدد الشعب في القسم عشر شعب.

ويلاحظ من تلك الخطط أن الدراسة في كل شعبة من شعب قسم الدراسات العليا تركز على تخصص الشعبة فقط، أي أنه لا توجد مواد مساعدة أو إضافية على التخصص نفسه .^(١)

(١) انظر الملحق الثاني للبحث، خطط الدراسة في السنة المنهجية في شعب قسم الدراسات العليا في

المبحث الرابع : جهود الجامعة الإسلامية في مجال الدعوة وفي نشر البحوث العلمية :

تشير أهداف إنشاء الجامعة الإسلامية بالمدينة المنورة، أن من أول أهدافها تبليغ رسالة الإسلام الخالدة إلى العالم عن طريق الدعوة والتعليم الجامعي والدراسات العليا، ومن هذا المنطلق قامت الجامعة الإسلامية بنشاطات أخرى غير التي أشير إليها في المراحل التعليمية المختلفة.

وما إنشاء مجلس شؤون الدعوة الإسلامية كأحد المجالس الأساسية الأربعة في الجامعة الإسلامية إلا تأكيد على هذا الدور الحيوي.

فعلى مدى الأعوام التي مضت من عمر الجامعة منذ إنشائها في عام ١٣٨١هـ حتى نهاية العام الدراسي ١٤١٠هـ قامت الجامعة بجهود مختلفة في مجال الدعوة الإسلامية لتبليغ رسالة الإسلام الخالدة إلى العالم عن طريق الدعوة إلى الله عز وجل، ويقوم بجزء كبير من هذا الدور مركز شؤون الدعوة الإسلامية بالجامعة الذي يتبع مجلس شؤون الدعوة، وله مهامه واختصاصاته في مجال الدعوة.

وقد كثفت الجامعة الإسلامية من جهودها في مجال الدعوة الإسلامية في السنوات العشر الأخيرة في نشاطات مختلفة كان من أبرزها ما ذكره التقرير الموجز عن العام الدراسي ١٤٠٩ / ١٤١٠هـ الذي ذكر النشاطات التالية عن هذا العام فقط :

١ - وفود الدعوة الإسلامية إلى العديد من الأقطار الخارجية للدعوة إلى الله والالتقاء بالمسلمين فيها، ودراسة أحوالهم والمشكلات التي تواجههم وتوثيق التعاون والتآخي معهم.

- ٢ - أوفدت الجامعة الإسلامية بعض الطلاب من حفظة القرآن الكريم للإمامة في صلاة التراويح خلال شهر رمضان لعام ١٤٠٩هـ في كل من بريطانيا، وأمريكا، وكندا.
- ٣ - عقدت الجامعة الإسلامية ثمانى دورات لمعلمي اللغة العربية والثقافة الإسلامية في فترة الإجازة الصيفية لعام ١٤٠٩هـ، في كل من باكستان وبنغلاديش، وتركيا، والسنغال، ونيجيريا، وماليزيا، والهند.
- ٤ - تنفيذ برنامج تدريبي لإعداد الدعاة وتدريبهم على انتقاء وإلقاء المواعظ والخطب والمحاضرات، وأقيم في مقر الجامعة الإسلامية واشترك فيه (٥٠) خمسون طالبا من طلاب السنة الرابعة بكليات الجامعة.
- ٥ - تنظيم عدة محاضرات بقاعة الملك عبد العزيز بالمدينة بالتعاون مع مركز شئون الدعوة بالمدينة المنورة، مع إلقاء عدد من المحاضرات عن طريق الدائرة التلفزيونية المغلقة في مدارس البنات.
- ٦ - المشاركة في التوعية الإسلامية في الحج لعام ١٤٠٩هـ، بمشاركة (٢٠) عشرين طالبا يجيدون عدة لغات.
- ٧ - توزيع عدد كبير من الكتب الدينية باللغة العربية أو بلغات أخرى في الداخل والخارج، وإرسال دفعات أخرى إلى مدارس أو مؤسسات أو أفراد خارج المملكة العربية السعودية، كما تقوم بالتعاون مع وزارة المعارف ورئاسة تعليم البنات بإرسال الكتب المقررة في الدراسات الإسلامية إلى بعض المدارس في الخارج.
- ٨ - تنظيم موسم ثقافي سنوي اشتمل في العام الدراسي ١٤٠٩/١٤١٠هـ على

(١٣) ثلاث عشرة محاضرة، بالإضافة إلى (٦) ست ندوات في موضوعات مختلفة، مع تسجيلها وتوزيعها تعميماً للفائدة على أشرطة مختلفة.

٩ - التعاون مع الجهات الأخرى المعنية بشئون الدعوة الإسلامية في مجالات مختلفة مثل رابطة العالم الإسلامي، والرئاسة العامة لإدارات البحوث العلمية والإفتاء والدعوة والإرشاد، والندوة العالمية للشباب الإسلامي، ويأتي في مقدمة مجالات التعاون اختيار المدرسين والدعاة من خريجي الجامعة الإسلامية لتوجيههم للعمل في مجال الوعظ والإرشاد والتدريس في المؤسسات التعليمية في الخارج، والتعاون في مجال توزيع الكتاب الإسلامي.

١٠- إقامة الروابط العلمية والثقافية مع بعض الجامعات والهيئات والمؤسسات العلمية وتوثيقها في مجال الدعوة الإسلامية.

١١- متابعة الخريجين في حياتهم العملية، وتزويدهم بما يلزمهم من الكتب والمراجع اللازمة لأداء رسالتهم^(١).

ومع ذلك لم تقتصر نشاطات الجامعة على هذا فقط، بل إن للجامعة الإسلامية نشاطات مماثلة في كل عام من الأعوام السابقة أيضاً، كما أن لها مشاركات سنوية في إقامة المخيمات والمراكز الصيفية داخل المملكة العربية السعودية، بالإضافة إلى الحلقات الدراسية لتجويد القرآن الكريم، ولعلوم الحديث الشريف في الوحدات السكنية وفي مهاجع الطلاب بالجامعة.

(١) الجامعة الإسلامية / تقرير موجز عن العام الدراسي ١٤٠٩/١٤١٠هـ: المصدر السابق: ص ص

كما أن للجامعة الإسلامية جهوداً قيمة في عقد المؤتمرات، فقد دعت إلى عقد المؤتمر العالمي الأول لتوجيه الدعوة وإعداد الدعاة والذي عقد في رحاب الجامعة الإسلامية في الفترة من ٢٤ إلى ٢٩/٢/١٣٩٧هـ، كما دعت إلى عقد المؤتمر العالمي الثاني لتوجيه الدعوة وإعداد الدعاة والذي عقد في الفترة من ٢٨ إلى ٣٠/٣/١٤٠٤هـ، وذلك انطلاقاً من أهدافها السامية في تبليغ رسالة الإسلام الخالدة إلى العالم عن طريق الدعوة وغرس الروح الإسلامية وتنميتها وتعميق التدين العملي في حياة الفرد والمجتمع المبنى على إخلاص العبادة لله وحده وتجريد المتابعة لرسوله صلى الله عليه وسلم، وقد صدرت عن المؤتمر الأول لتوجيه الدعوة وإعداد الدعاة (٩٨) ثمان وتسعون توصية، وصدرت عن المؤتمر الثاني لتوجيه الدعوة وإعداد الدعاة (٤١) إحدى وأربعون توصية، جميعها تهتم بالتضامن الإسلامي والوحدة في ضوء العقيدة والعبادات والعناية بأحوال المسلمين في شتى أنحاء العالم .

كما تجدر الإشارة إلى أن للجامعة الإسلامية إسهاماً في مجال نشر الدوريات العلمية، فهي تصدر مجلة دورية إسلامية ثقافية تهتم بنشر البحوث والمقالات العلمية وتحمل مسمى (مجلة الجامعة الإسلامية بالمدينة المنورة)، ولهذه المجلة قواعدها الخاصة بالنشر فيها، وهي مجلة ربع سنوية (أي تصدر أربع مرات في العام)، وقد كانت تصدر أعدادها وتحمل ترقيماً مستقلاً لكل عام بأربعة أعداد، حتى نهاية العام الحادي عشر حيث بدأ الترقيم المتسلسل في بداية العام الثاني عشر وأخذ رقم العدد (٤٥) وتلاه الترقيم المتسلسل للأعداد التالية، كما أشير على غلاف العدد التالي له وهو رقم (٤٦) أنه أول عدد طبع في مطابع الجامعة الإسلامية، وقد طبعت الأعداد السابقة في مطابع تجارية مختلفة.

(١) الجامعة الإسلامية / توصيات المؤتمر العالمي الثاني لتوجيه الدعوة وإعداد الدعاة في الفترة من ٢٨ إلى ٣٠/٣/١٤٠٤هـ، وتوصيات المؤتمر العالمي الأول لتوجيه الدعوة وإعداد الدعاة في الفترة من ٢٤ إلى ٢٩/٢/١٣٩٧هـ - المدينة المنورة: الجامعة الإسلامية، ١٤٠٤هـ.

وقد صدر العدد الأول من هذه المجلة في السنة الأولى من عمرها الزمني في شهر ربيع الأول لعام ١٣٨٨هـ، ولا زالت تواصل صدورها حتى الآن، وتشمل هذه المجلة بالإضافة إلى موضوعاتها العلمية الرئيسة بعض أخبار الجامعة وتقارير عن بعض الأنشطة فيها.

أما عن جهود الجامعة الإسلامية في مجال نشر البحوث العلمية، فقد نص نظام الجامعة الأساسي على إنشاء مجلس علمي يتولى شئون البحوث والدراسات العلمية^(١).

وقام بالفعل هذا المجلس وأسهم إسهاما إيجابيا في نشر بعض البحوث العلمية لعدد من منسوبي الجامعة، فبلغ مجموع ما صدر عنه منذ تأسيسه حتى نهاية العام الدراسي ١٤١٠هـ (١٨) ثمانية عشر كتابا، بالإضافة إلى أربعة كتب لازالت تحت الطبع.

ويقع في ضمن اختصاصات هذا المجلس لائحة ترقية أعضاء هيئة التدريس في الجامعة الإسلامية، وبلغ عدد الأساتذة الذين تمت ترقيتهم في السنوات الثماني الأخيرة منذ عام ١٤٠٣هـ حتى نهاية العام الدراسي ١٤١٠هـ (٣٣) ثلاثة وثلاثين أستاذا، منهم (٢٢) اثنان وعشرون أستاذا تمت ترقيتهم إلى درجة أستاذ مشارك، و (١١) أحد عشر أستاذا تمت ترقيتهم إلى درجة أستاذ.

(١) نظام الجامعة الإسلامية: المادة رقم (٢٠).

(٢) أخذ الباحث هذه البيانات من واقع سجلات المجلس العلمي ومحاضر جلساته منذ إنشائه حتى

نهاية شهر ربيع الأول عام ١٤١١هـ

الفصل الثالث

عرض وتحليل البحوث الخاصة بالدراسة

وفيه المباحث التالية

- المبحث الأول : حصر عام للبحوث المسجلة في شعبة العقيدة.
- المبحث الثاني : حصر البحوث الخاصة بالدراسة.
- المبحث الثالث : منهج الباحث في حصر موضوعات العقيدة.
- المبحث الرابع : تقسيم البحوث الخاصة بالدراسة على موضوعات العقيدة.
- المبحث الخامس : ملاحظات على مناهج البحوث الخاصة بالدراسة.

تمهيد :

يعد هذا الفصل ممثلاً لقطاع أساسي في الدراسة، فهو يمثل جوهر الموضوع الحقيقي للبحث، حيث يتعلق بعرض وتحليل ودراسة البحوث في شعبة العقيدة في قسم الدراسات العليا بالجامعة الإسلامية، لذلك يشمل هذا الفصل حصراً بموضوعات الدراسات العليا في شعبة العقيدة التي تم بحثها ومناقشتها للحصول على درجتي الماجستير والدكتوراه، وعدد الباحثين، والأساتذة المشرفين عليها، وسنوات إجازتها ونواح أخرى لها أهميتها في إيفاء جوانب الدراسة واهتمامات البحث، ولأن مجال هذا البحث هو موضوعات الدراسات العليا في مجال العقيدة والتي تتعلق بأصول الدين الإسلامي، فإنه ينبغي أن تدخل في الحسبان ارتباط هذه الموضوعات بموضوعات أخرى تتعلق بالعلوم الشرعية الأخرى. لذلك فإن الباحث يجد من الصعوبة بمكان التحديد الدقيق للموضوعات التي يمكن أن تكون مجالاً للبحث في شعبة العقيدة.

ومن هذا المنطلق يشير الباحث إلى وجود تشابه أو تداخل بين بعض الموضوعات التي تمت الموافقة على دراستها في بعض شعب الدراسات العليا بالجامعة الإسلامية والأمثلة على ذلك :

١ - أن يتم بحث جزء من موضوع في شعبة العقيدة ويتم بحث جزئه الآخر في شعبة السنة ونحوها.

٢ - أو يتم بحث موضوع في شعبة العقيدة ويكمله باحث آخر من شعبة الفقه أو أصوله ونحو ذلك.

٣ - أو أن يورد باحث فصلاً أو مبحثاً عن موضوع في بحثه ويكون الموضوع كاملاً قد تم بحثه في شعبة أخرى.

لذا فإن الباحث قد وضع تصورا للموضوعات التي يغلب عليها أنها تدور في مجال شعبة العقيدة، ودراسة فعلية للموضوعات التي بحثت، وهذا ما سيتم تفصيله في مباحث هذا الفصل.

المبحث الأول : حصر عام للبحوث المسجلة في شعبة العقيدة :

كان لزاما على الباحث قبل البدء في دراسة الموضوعات الخاصة بدراسات العقيدة أن يقوم بحصر للبحوث التي سجلت في شعبة العقيدة في قسم الدراسات العليا بالجامعة الإسلامية وتحديد ما أجزى منها لكونه مجالا للبحث، والبحوث التي لاتزال تحت الإعداد حتى ٣٠/٣/١٤٠٩هـ، وقد أمكن الباحث التعرف وتحديد البحوث التي سجلت في مجال العقيدة من المصادر التالية :

- ١ - سجل قسم الدراسات العليا ^(١) .
- ٢ - تقارير صادرة عن قسم الدراسات العليا ^(٢) .
- ٣ - دليل البحوث التي نوقشت في القسم ^(٣) .
- ٤ - دليل الموضوعات المسجلة في قسم الدراسات العليا ^(٤) .

هذا بالإضافة إلى بعض المصادر الأخرى مثل أدلة الجامعة الإسلامية وبعض التقارير السنوية عن الجامعة.

ومن خلال تلك المصادر تبين للباحث أن العدد الإجمالي للطلاب الذين التحقوا بقسم الدراسات العليا بالجامعة الإسلامية في مختلف الشعب منذ افتتاحه في عام ١٣٩٥هـ حتى تاريخ حصر بيانات هذه الدراسة في ٣٠/٣/١٤٠٩هـ قد

-
- (١) سجل عام لجميع طلاب قسم الدراسات العليا يشتمل على بيانات كاملة عن الطلاب والبحوث المسجلة في جميع الشعب يعتمد في ترتيبه على التسلسل الزمني.
 - (٢) الجامعة الإسلامية - قسم الدراسات العليا / التقرير السنوي للدراسات العليا عن العام الجامعي ١٤٠٣/١٤٠٤هـ، (مطبوع على الاستنسل). المدينة المنورة : الجامعة الإسلامية، ١٤٠٤هـ.
 - (٣) الجامعة الإسلامية - قسم الدراسات العليا / دليل الرسائل التي تمت مناقشتها في القسم منذ افتتاح القسم حتى نهاية عام ١٤٠٤/١٤٠٥هـ، المدينة المنورة : الجامعة الإسلامية، ١٤٠٥هـ.
 - (٤) الجامعة الإسلامية - قسم الدراسات العليا / موضوعات الرسائل المسجلة بالقسم إلى ٣٠/٥/١٤٠٨هـ المدينة المنورة : الجامعة الإسلامية، ١٤٠٨هـ.

بلغ (٥٦٩) خمسمائة وتسعة وستين طالبا منهم من التحق بمرحلة العالمية العالية (الدكتوراه) مباشرة، ومنهم من التحق بمرحلة العالمية (الماجستير) وواصل للدكتوراه، ومنهم من انتقطع سواء بعد التحاقه أو بعد تخرجه في مرحلة (الماجستير)، واستدل الباحث على ذلك من واقع الأرقام المسلسلة لتسجيل كل طالب في السجل العام للدراسات العليا.

وفيما يتعلق بتسجيل طلاب شعبة العقيدة فقد بدأ السجل المذكور بأسماء طلاب هذه الشعبة عند الرقم (١١٨) بتاريخ ١٣٩٩/٧/٢٦هـ، أي أن الأرقام السابقة لهذا الرقم قد سجل فيها طلاب من الشعب السابقة لإنشاء شعبة العقيدة، وقد أخذ طلاب شعبة العقيدة في السجل المذكور (٩٠) تسعين رقما فبلغ عددهم تسعين طالبا، نسبتهم إلى إجمالي عدد الطلاب الملتحقين بقسم الدراسات العليا حتى تاريخ الحصر المذكور (١٥٨١٪) خمسة عشر وواحد وثمانون من المائة في المائة، وقد سجل هذا العدد من الطلاب (١١٥) مائة وخمسة عشر بحثا في مرحلتي العالمية (الماجستير) والعالمية العالية (الدكتوراه).

أما عدد البحوث التي أجازت في قسم الدراسات العليا منذ إنشائه في عام ١٣٩٥هـ حتى نهاية العام الدراسي ١٤٠٨هـ فقد بلغ (٤١٠) أربعمائة وعشرة بحوث، وأول رسالة أجازت في القسم بتاريخ ١٣٩٨/٦/١٧هـ في شعبة السنة وهي من بحوث مرحلة العالمية (الماجستير)، بينما أجازت أول رسالة في مرحلة العالمية العاليه (الدكتوراه) في ١٤٠١/١/١هـ وهي للطالب نفسه الذي حصل على الماجستير كأول طالب سبق له الحصول على درجة الماجستير من شعبة السنة ذاتها.

كما بلغ عدد البحوث التي أجازت في شعبة العقيدة حتى نهاية العام الدراسي ١٤٠٨هـ (٤٤) أربعة وأربعين بحثا - وهي البحوث الخاصة بهذه الدراسة - وتخص (٤٢) إثنين وأربعين طالبا، حيث ورد في قائمة البحوث الخاصة

بالدراسة طالبان لكل منهما بحثان أحدهما في مرحلة العالمية (الماجستير) والآخر في مرحلة العالمية العالية (الدكتوراه).

كما كانت نسبة بحوث شعبة العقيدة إلى إجمالي البحوث المجازة في قسم الدراسات العليا حتى نهاية العام الدراسي ١٤٠٨هـ (١٠٧٣٪) عشرة وثلاثة وسبعين من المائة في المائة، علما بأن إنشاء شعبة العقيدة في قسم الدراسات العليا بالجامعة الإسلامية جاء متأخرا على بعض الشعب الأخرى فقد سبق إنشائه إنشاء خمس شعب في الأعوام الثلاثة الأولى عند افتتاح قسم الدراسات العليا.

كما تبين للباحث أن أكبر شعبة سجل فيها طلاب في قسم الدراسات العليا هي شعبة العقيدة، فقد ذكر دليل موضوعات الرسائل المسجلة في قسم الدراسات العليا في الجامعة الإسلامية إلى ٣٠/٥/١٤٠٨هـ أن عدد الطلاب المسجلين بشعبة العقيدة في ذلك التاريخ ولم ينتهوا من بحوثهم قد بلغ (٤٣) ثلاثة وأربعين طالبا، منهم (٢٠) عشرون طالبا في مرحلة الدكتوراه كأعلى رقم مسجل لعدد البحوث في ذلك العام^(١). وطبعي أن يكون أعلى رقم للبحوث المسجلة من نصيب شعبة العقيدة لتركيز الجامعة على تدريس العقيدة الإسلامية والاهتمام بها من واقع أهدافها ومبادئها التي بنيت على غرس العقيدة الصحيحة في نفوس الملتحقين بها وتأهيلهم لأداء المهمة ذاتها عند تخرجهم من الجامعة وسفرهم إلى بلدانهم.

وبعد إتمام حصر البحوث التي سجلت في شعبة العقيدة في مرحلتي الماجستير والدكتوراه، تبين أن بعض الطلاب قد التحق بالشعبة في مرحلة

(١) الجامعة الإسلامية - قسم الدراسات العليا / موضوعات الرسائل المسجلة بالقسم إلى

٣٠/٥/١٤٠٨هـ : المصدر السابق : ص ص ١٨ - ٢١ .

الماجستير وواصل دراسته العالية في مرحلة الدكتوراه، والبعض من الدراسين حصل على درجة الماجستير فقط من الجامعة الإسلامية، وبعضهم حصل على الماجستير من خارج الجامعة ثم التحق بالجامعة في مرحلة الدكتوراه، ومنهم من طوى قيده بعد التحاقه في قسم الدراسات، ولتوضيح هذه النواحي عن سير الباحثين في شعبة العقيدة وضع الباحث الجدول التالي رقم (٦) :

جدول رقم (٦)

عدد الطلاب الملتحقين بشعبة العقيدة في مرحلتي الماجستير والدكتوراه
في الفترة من ١٣٩٩هـ حتى ١٤٠٩/٢/٢٠هـ.

البيان	عدد البحوث المسجلة	
	مواصل	طالب مستجد
حصلوا على الماجستير من الجامعة ولم يواصلوا في مرحلة الدكتوراه	-	١٤
حصلوا على الماجستير وواصلوا في مرحلة الدكتوراه	-	٢٥
طالباً مسجلاً في مرحلة الماجستير ولم ينته.	-	٣٥
طلاب طوى قيدهم من مرحلة الماجستير.	-	٧
حصلوا على الدكتوراه من الجامعة بعد حصولهم على الماجستير من خارج الجامعة.	-	٥
حصلوا على الدكتوراه بعد مواصلتها وحصولها على الماجستير من داخل الجامعة.	٢	-
طالباً مسجلاً في مرحلة الدكتوراه بعد مواصلتهم وحصولهم على الماجستير من داخل الجامعة.	٢٣	-
طلاب مسجلين في مرحلة الدكتوراه بعد حصولهم على الماجستير من خارج الجامعة.	-	٣
طالب طوى قيده في مرحلة الدكتوراه من خارج الجامعة.	-	١
المجموع	٢٥	٩٠
مجموع البحوث التي سجلت في شعبة العقيدة		١١٥

ومن هذا الجدول يتبين أن عدد الطلاب المسجلين في هذه الشعبة منذ افتتاحها حتى تاريخ الدراسة قد بلغ (٩٠) تسعين طالبا فقط في مرحلتى الماجستير والدكتوراه، واصل منهم (٢٥) خمسة وعشرون طالبا في مرحلة الدكتوراه بعد حصولهم على درجة الماجستير من نفس الشعبة.

كما يتبين أن جميع البحوث التي سجلت في شعبة العقيدة حتى التاريخ نفسه بلغت (١١٥) مائة وخمسة عشر بحثا، وأن عدد المسجل منها في مرحلة الماجستير (٨١) واحد وثمانون بحثا نسبتها إلى إجمالي عدد البحوث (٧٠٤٣٪) سبعون وثلاثة وأربعون من المائة في المائة.

كما أنه قد انتهى من الباحثين المسجلين وحصل على درجة الماجستير (٣٩) تسعة وثلاثون باحثا، نسبتهم إلى إجمالي عدد الباحثين المسجلين في نفس المرحلة في تخصص العقيدة (٤٨١٤٪) ثمانية وأربعون وأربعة عشر من المائة في المائة، وعدد من واصل منهم لمرحلة الدكتوراه في نفس الجامعة (٢٥) خمسة وعشرون باحثا، نسبتهم إلى إجمالي الحاصلين على درجة الماجستير (٦٤١٠٪) أربعة وستون وعشرة من المائة في المائة.

أما الطلاب المسجلون في نفس المرحلة ولم ينتهوا من بحوثهم فكان عددهم (٣٥) خمسة وثلاثين طالبا، أى أقل من عدد الطلاب الذين أجازت بحوثهم، ونسبتهم إلى إجمالي عدد الطلاب المسجلين في مرحلة الماجستير (٤٣٢٠٪) ثلاثة وأربعون وعشرون من المائة في المائة.

كما أن هناك عددا آخر من الطلاب قد طوى قديمهم في مرحلة الماجستير لتأخرهم عن المدة المقررة لتقديم البحث أو لانقطاعهم عن البحث أو لأسباب أخرى، وقد بلغ عدد هؤلاء الطلاب (٧) سبعة طلاب يمثلون نسبة (٨٦٤٪) ثمانية وأربعة وستون من المائة في المائة من مجموع المسجلين في مرحلة الماجستير.

أما مرحلة الدكتوراه فكان عدد الطلاب الذين التحقوا بها حتى تاريخ الحصر المذكور (٣٤) أربعة وثلاثين طالبا، نسبتهم إلى إجمالي عدد الطلاب المسجلين في شعبة العقيدة (٢٩٥٧٪) تسعة وعشرون وسبعة وخمسون من المائة في المائة، ومنهم (٩) تسعة طلاب مستجدون سجلوا في مرحلة الدكتوراه بعد حصولهم على درجة الماجستير من خارج الجامعة، بينما العدد الباقي منهم وهم (٢٥) خمسة وعشرون طالبا واصلوا دراستهم لمرحلة الدكتوراه في الجامعة الإسلامية بعد حصولهم على درجة الماجستير منها.

وقد حصل على درجة الدكتوراه من الطلاب المشار إليهم (٧) سبعة طلاب، خمسة منهم التحقوا بمرحلة الدكتوراه بعد حصولهم على درجة الماجستير من خارج الجامعة، واثنان منهم حصلوا على درجة الدكتوراه بعد حصولهم على درجة الماجستير من نفس الجامعة.

أما عدد المسجلين في مرحلة الدكتوراه ولم ينتهوا من بحوثهم حتى تاريخ الدراسة فبلغ (٢٧) سبعة وعشرين طالبا، طوى قيد واحد منهم، أما باقى العدد فكان (٣) ثلاثة منهم قد سجلوا في مرحلة الدكتوراه بعد التحاقهم بشعبة العقيدة في هذه المرحلة فقط، والعدد الباقي وهم (٢٣) ثلاثة وعشرون باحثا واصلوا دراستهم العليا لمرحلة الدكتوراه في نفس الشعبة.

عدد الطلاب المسجلين في كل عام : (الفترة من ١٣٩٩هـ حتى بداية عام ١٤٠٩هـ)
استكمالا للإحصائية التي قام الباحث بإعدادها عن الطلاب المسجلين في الشعبة والبحوث، قام الباحث بمقارنة بين سنوات تسجيل الطلاب الذين التحقوا في شعبة العقيدة وذلك منذ إنشاء شعبة العقيدة في قسم الدراسات العليا في الجامعة الإسلامية في عام ١٣٩٩هـ حتى تاريخ الحصر العام للبحوث، أى في فترة زمنية زادت على عشر سنوات، مع ملاحظة أنه قد أدرج في هذه الإحصائية بداية العام الدراسي حتى ١٤٠٩/٣/٣٠هـ، وهذا ما سيوضحه الجدول التالي :

جدول رقم (٧)

توزيع طلاب شعبة العقيدة لدرجتي الدكتوراه والماجستير
حسب سنوات الالتحاق من عام ١٣٩٩هـ حتى ١٤٠٩/٢/٢٠هـ.

إجمالي عدد الطلاب	درجة الماجستير		درجة الدكتوراه		سنة الالتحاق بالدراسات
	نسبتهم إلى إجمالي طلاب الماجستير	عدد الطلاب	نسبتهم إلى إجمالي طلاب الدكتوراه	عدد الطلاب	
٨	% ٦١٧	٥	% ٨٨٢	٣	١٣٩٩
١٠	% ١١١١	٩	% ٢٩٤	١	١٤٠٠
١١	% ١١١١	٩	% ٥٨٨	٢	١٤٠١
٨	% ٩٨٧	٨	—	—	١٤٠٢
١٠	% ١١١١	٩	% ٢٩٤	١	١٤٠٣
٨	% ٧٤٠	٦	% ٥٨٨	٢	١٤٠٤
١٦	% ١٦٠٤	١٣	% ٨٨٢	٣	١٤٠٥
٢	% ٢٤٦	٢	—	—	١٤٠٦
١٥	% ٦١٧	٥	% ٢٩٤١	١٠	١٤٠٧
١٦	% ٦١٧	٥	% ٢٣٥	١١	١٤٠٨
١١	% ١٢٣٤	١٠	% ٢٩٤	١	١٤٠٩
١١٥	% ١٠٠	٨١	% ١٠٠	٣٤	المجموع

وبتحليل محتويات هذا الجدول يتضح أنه قد بدأ التسجيل لمرحلتى الماجستير والدكتوراه في نفس العام الذي تم فيه إنشاء شعبة العقيدة بقسم الدراسات العليا بالجامعة الإسلامية، فقد سجل في ذلك العام (٨) ثمانية طلاب، ثلاثة منهم في درجة الدكتوراه لحصولهم على درجة الماجستير من جهات أخرى خارج الجامعة، بينما سجل خمسة طلاب في مرحلة الماجستير في نفس العام.

كما يلاحظ أنه في عامي ١٤٠٧هـ و ١٤٠٨هـ قد بلغ عدد الطلاب المسجلين في مرحلة الدكتوراه عشرة طلاب للعام الأول وأحد عشر طالبا للعام الثاني، وكانت نسبة الطلاب المسجلين في هذين العامين مجتمعين في مرحلة الدكتوراه إلى إجمالي عدد الطلاب الذين التحقوا بهذه المرحلة في شعبة العقيدة قد بلغت (٦١,٧٦٪) احدى وستين وست وسبعين من المائة في المائة، بينما جاء عدد الطلاب المسجلين في بقية السنوات المشار إليها من ثلاثة طلاب فأقل، حتى أنه في عامي ١٤٠٢هـ و ١٤٠٦هـ لم يسجل أى طالب في مرحلة الدكتوراه.

أما مرحلة الماجستير فقد سجل عام ١٤٠٥هـ أعلى رقم وصل إليه عدد الطلاب المسجلين في هذه المرحلة، فقد بلغ عدد الطلاب الذين التحقوا بالشعبة لدرجة الماجستير في العام المذكور (١٣) ثلاثة عشر طالبا، بينما جاء أقل عدد سجل في هذه المرحلة في عام ١٤٠٦هـ حيث سجل طالبان فقط في مرحلة الماجستير، لذلك فإنه لم تخل سنة من سنوات الدراسة من تسجيل طلاب في هذه المرحلة.

كما تقارب عدد الطلاب المسجلين في خمس سنوات هي (١٤٠٠ ، ١٤٠١ ، ١٤٠٢ ، ١٤٠٣ ، ١٤٠٩ هـ) حيث سجل في تلك الأعوام الأعداد التالية على الترتيب (٩ ، ٩ ، ٨ ، ٩ ، ١٠) أى أن عدد الطلاب المسجلين في كل عام من الأعوام المذكورة تراوح بين (٨ و ١٠) طلاب.

وجاء عدد الطلاب المسجلين في شعبة العقيدة في مرحلة الماجستير أيضا متساويا في ثلاثة أعوام دراسية هي (١٣٩٩ ، ١٤٠٧ ، ١٤٠٨هـ) فقد سجل في كل عام من تلك الأعوام (٥) خمسة طلاب فقط، واقترب منها عام ١٤٠٤هـ حيث سجل فيه (٦) ستة طلاب.

ومما سبق يتبين أن هناك تفاوتاً في عدد ونسبة الطلاب المسجلين في السنوات المحددة للدراسة، فلم يكن هناك رقم ثابت لعدد المسجلين من الطلاب في كل عام وقد يكون الرأي حول ذلك راجع لقلة عدد المتقدمين المؤهلين للدراسات العليا في شعبة العقيدة في بعض الأعوام، بينما تزداد الأعداد في أعوام أخرى، كما لاحظ الباحث هذا الانخفاض في أعداد الطلاب المسجلين في بعض السنوات في معظم شعب قسم الدراسات العليا بالجامعة الإسلامية.

المبحث الثاني : حصر البحوث الخاصة بالدراسة :

عند قيام الباحث بحصر عدد الطلاب الذين التحقوا بشعبة العقيدة بقسم الدراسات العليا بالجامعة الإسلامية، تبين أن جميع البحوث التي أُجيزت حتى ١٤٠٩/٣/٣٠هـ أدرجت في الدراسة ماعدا بحثين من بحوث الماجستير، حيث لم يجازا إلا في العام الدراسي ١٤٠٩هـ، أي أنهما لا يدخلان في الحدود الزمنية للدراسة التي حددها الباحث بالبحوث التي أُجيزت حتى نهاية العام الدراسي ١٤٠٨هـ، واتضح أن مجموع البحوث التي تدخل في الدراسة (٤٤) أربعة وأربعون بحثاً، منها (٧) سبعة بحوث في مرحلة الدكتوراه، و (٣٧) وسبعة وثلاثون بحثاً في مرحلة الماجستير. موزعة حسب الجدول التالي :

جدول رقم (٨)

البحوث الخاصة بالدراسة موزعة على سنوات إجازتها

النسبة	المجموع	درجة البحث		السنة التي أُجيز فيها البحث
		الدكتوراه	الماجستير	
٪ ٩ر٠٩	٤	١	٣	١٤٠٣هـ
٪ ٦ر٨١	٣	—	٣	١٤٠٤هـ
٪ ٨ر١٨	٨	٢	٦	١٤٠٥هـ
٪ ٨ر٦٣	١٧	٤	١٣	١٤٠٦هـ
٪ ١٥ر٩٠	٧	—	٧	١٤٠٧هـ
٪ ١١ر٣٦	٥	—	٥	١٤٠٨هـ
٪ ١٠٠	٤٤	٧	٣٧	المجموع

وبالنظر إلى الجدول السابق يتبين أن السنوات التي أُجيزت فيها بحوث
شعبة العقيدة وشملت الدراسة هي ست سنوات فقط من عام ١٤٠٣هـ حتى نهاية
عام ١٤٠٨هـ.

حيث كانت بداية مناقشة البحوث في شعبة العقيدة في عام ١٤٠٣هـ، فقد
أجيزت فيه ثلاثة بحوث في مرحلة الماجستير وبحث واحد في مرحلة الدكتوراه،
علماً بأن هذا البحث لباحث التحق بالشعبة في مرحلة الدكتوراه فقط، حيث حصل
على درجة الماجستير من خارج الجامعة، وكانت نسبة البحوث التي أُجيزت في
ذلك العام إلى إجمالي عدد البحوث المجازة في سنوات الدراسة (٩٠٩٪) تسعة
وتسعة من المائة في المائة.

أما العام الذي يليه وهو عام ١٤٠٤هـ فقد أُجيزت فيه ثلاثة بحوث
للماجستير فقط وأخذت نسبة (٦٨١٪) ستة وواحد وثمانين من المائة في المائة
إلى إجمالي عدد البحوث المجازة، بينما لم يكن فيه نصيب لبحوث مرحلة
الدكتوراه.

أما عام ١٤٠٥هـ فقد بدأ فيه عدد البحوث المجازة في التصاعد حيث
أجيزت فيه (٨) ثمانية بحوث منها ستة بحوث لمرحلة الماجستير وبحثان لمرحلة
الدكتوراه، وكانت نسبتها إلى إجمالي البحوث المجازة (١٨١٨٪) ثمانية عشر
وثمانية عشر من المائة في المائة.

أما عام ١٤٠٦هـ فقد حظى بأكبر عدد من البحوث التي نوقشت حتى تاريخ
الدراسة، فقد أُجيزت في ذلك العام (١٧) سبعة عشر بحثاً، بلغت نسبتها إلى
إجمالي عدد البحوث المجازة (٣٨٦٣٪) ثمانية وثلاثون وثلاث وستون من
المائة في المائة، وكان عدد بحوث الماجستير التي أُجيزت في ذلك العام (١٣)
ثلاثة عشر بحثاً، وعدد بحوث الدكتوراه (٤) أربعة بحوث.

ثم عاودت نسبة البحوث المجازة في التراجع في عددها، ففي العام التالي وهو عام ١٤٠٧هـ أجيّزت (٧) سبعة بحوث ماجستير فقط، كانت نسبتها إلى إجمالي البحوث المجازة (١٥٩٠٪) خمسة عشر وتسعين من المائة في المائة، بينما لم تجز فيه بحوث للدكتوراه.

أما العام الأخير من الدراسة وهو عام ١٤٠٨هـ فلم تجز فيه سوى (٥) خمسة بحوث ماجستير كانت نسبتها إلى إجمالي البحوث المجازة (١١٣٦٪) أحد عشر وستة وثلاثين من المائة في المائة.

ومن هذا يتضح أن العامين الأخيرين من فترة الدراسة وهما عام ١٤٠٧هـ وعام ١٤٠٨هـ لم تجز فيهما بحوث في مرحلة الدكتوراه وكذلك عام ١٤٠٤هـ.

وبناء على ذلك يتضح أن عدد الرسائل بدأ في الارتفاع في عام ١٤٠٥هـ ووصل إلى أعلى مستوى له في عام ١٤٠٦هـ في مرحلتى الماجستير والدكتوراه، وأما العامان الأخيران فقد بدأ في الانخفاض من جديد في مرحلة الماجستير، بينما لم تجز فيهما بحوث في مرحلة الدكتوراه.

والرسم البياني التالي يوضح تدرج عدد البحوث المناقشة خلال سنوات الدراسة.

رسم بياني بعدد البحوث المجازة في شعبة العقيدة في مرحلتي الماجستير والدكتوراه في كل عام في الفترة من عام ١٣٩٩هـ حتى عام ١٤٠٨هـ.

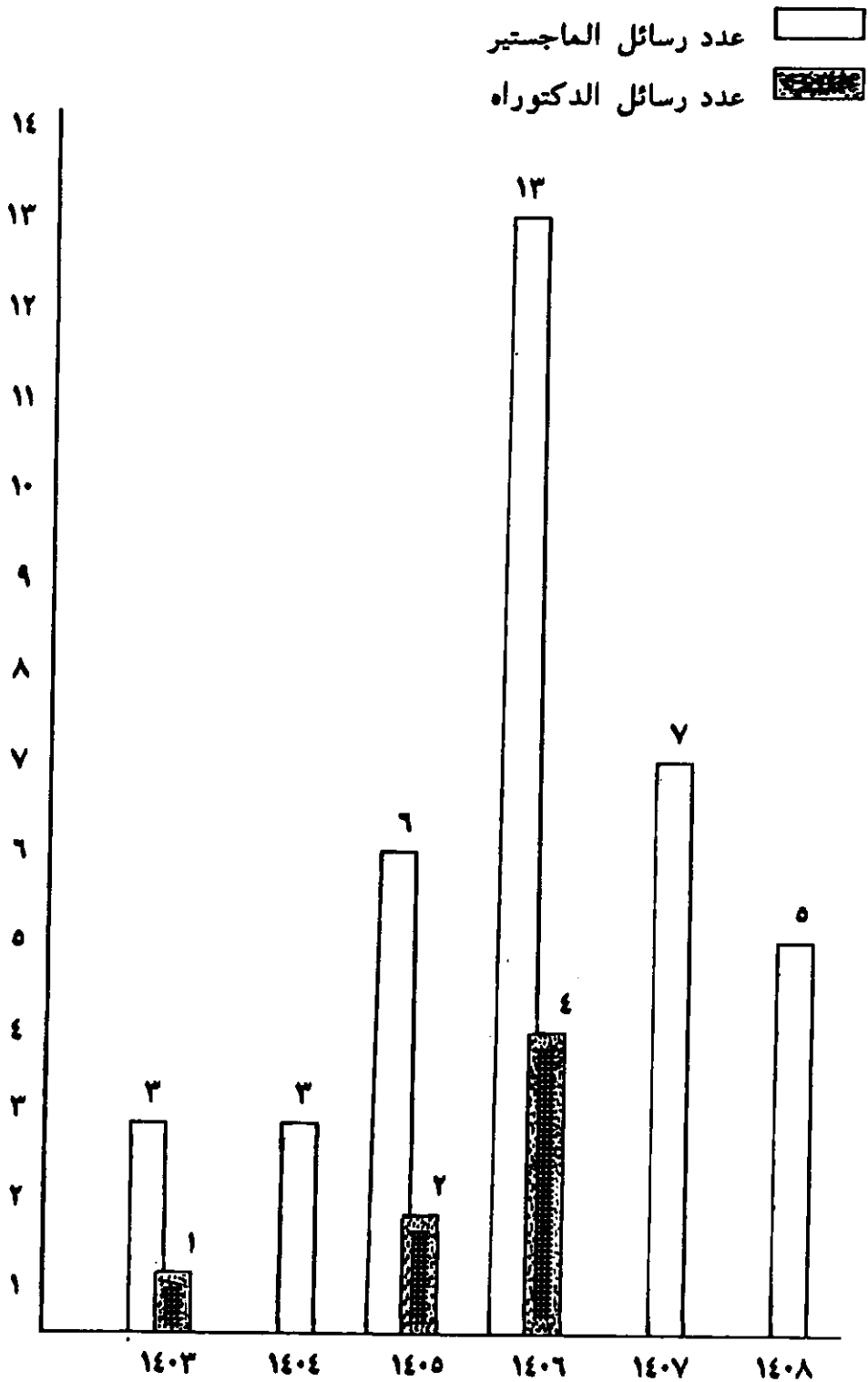

كما تبين للباحث أن الطلاب الذين تمت مناقشتهم وأجيزت بحوثهم جاءت تقديراتهم على النحو التالي :

أولا : مرحلة الدكتوراه :

- ١ - بحث واحد جاء تقديره بمرتبة الشرف الأولى.
- ٢ - أربعة بحوث جاءت تقديراتها بمرتبة الشرف الثانية.
- ٣ - بحثان جاء تقدير كل منهما درجة العالمية العالية (الدكتوراه) فقط.

ثانيا : مرحلة الماجستير :

- ١ - منح درجة الماجستير بامتياز لـ ١٧ لسبعة عشر بحثا.
- ٢ - منح درجة الماجستير بتقدير جيد جدا لـ ١٨ لثمانية عشر بحثا.
- ٣ - منح درجة الماجستير بتقدير جيد لبحثين فقط.

الأساتذة المشرفون على البحوث:

ومن ناحية الأساتذة الذين أشرفوا على بحوث الدكتوراه أو الماجستير أو الذين شاركوا في مناقشة البحوث المذكورة، فقد تبين أن عددهم بلغ (٣١) واحدا وثلاثين أستاذا، وكانت لهم مشاركات متفاوتة في البحوث، فمنهم من أشرف على البحوث فقط، ولم يشارك في مناقشة أى بحث آخر سوى البحث الذي أشرف عليه، ومنهم من شارك في مناقشة بعض البحوث دون أن يسهم في الإشراف على بحوث أخرى، أى اقتصر دوره على المناقشة فقط، بينما كان منهم من أسهم في الإشراف على بعض البحوث وشارك في مناقشة بحوث أخرى.

والجدول التالي يوضح توزيع البحوث على الأساتذة المشاركين في الإشراف أو المناقشة أو في كليهما معا، علما بأن الترتيب جاء فيه على التسلسل الزمنى لمشاركة الأساتذة في الإشراف والمناقشة للبحوث المجازة حسب تاريخ إجازة كل منها :

جدول رقم (٩)

المشاركون في الإشراف أو المناقشة للبحوث الخاصة بالدراسة

الإسم	مشرف			مناقش		
	دكتوراه	ماجستير	مجموع	دكتوراه	ماجستير	مجموع
١ - الشيخ عبدالمحسن حمد العباد	١	٢	٣	-	١	١
٢ - الشيخ حماد محمد الأنصاري	١	٤	٥	١	٤	٥
٣ - الشيخ محمد نمر الخطيب	١	٣	٤	-	١	١
٤ - الشيخ أبو بكر الجزائري	٢	٢	٤	-	٢	٢
٥ - د. محمد إبراهيم الجبوشي	١	-	١	-	٢	٢
٦ - الشيخ عبدالله محمد الغنيمان	١	٦	٧	٢	٥	٧
٧ - د. عبد المنعم محمد حنين	-	٣	٣	-	-	-
٨ - د. علي بن محمد ناصر فقيهي	-	٧	٧	٢	٧	٩
٩ - د. ربيع بن هادي مدخلي	-	١	١	-	٣	٣
١٠ - د. عبد الله بن أحمد قادري	-	١	١	-	-	-
١١ - د. محمد أمان علي الجامي	-	٢	٢	٢	٨	١٠
١٢ - الشيخ عبد الكريم مراد	-	٤	٤	-	٨	٨
١٣ - د. محمد ضياء الرحمن الأعظمي	-	٢	٢	-	-	-
١٤ - د. عوض الله حجازي	-	-	-	١	٢	٣
١٥ - د. صالح النوزان	-	-	-	١	٢	٣
١٦ - الشيخ ناصر بن حمد الراشد	-	-	-	٢	-	٢

تابع - جدول رقم (٩)

إجمالي	مناقش			مشرف			الإسم
	مجموع	ماجستير	دكتوراه	مجموع	ماجستير	دكتوراه	
٤	٤	٢	٢	-	-	-	١٧ - د. صالح بن عبدالله العبود
١	١	-	١	-	-	-	١٨ - الشيخ عطية محمد سالم
١	١	١	-	-	-	-	١٩ - الشيخ عبد العزيز عبيد
٦	٦	٦	-	-	-	-	٢٠ - د. أحمد عطيه الغامدي
٢	٢	٢	-	-	-	-	٢١ - الشيخ زيد بن فياض
١	١	١	-	-	-	-	٢٢ - د. سعدى الهاشمي
٢	٢	٢	-	-	-	-	٢٣ - د. عبدالفتاح إبراهيم سلامه
٣	٣	٣	-	-	-	-	٢٤ - د. أحمد سعد الغامدي
١	١	١	-	-	-	-	٢٥ - د. عبدالعزيز راجي الصاعدي
١	١	١	-	-	-	-	٢٦ - د. مرزوق هياس الزهراني
٣	٣	٣	-	-	-	-	٢٧ - د. علي عبداللطيف منصور
٢	٢	٢	-	-	-	-	٢٨ - د. محمد ربيع هادي المدخلي
٢	٢	٢	-	-	-	-	٢٩ - د. أحمد مرعى العمري
٢	٢	٢	-	-	-	-	٣٠ - د. فتح الرحمن عمر
١	١	١	-	-	-	-	٣١ - د. صالح بن سعد السحيمي
١٣٢	٨٨	٧٤	١٤	٤٤	٣٧	٧	المجموع

ويمكن تلخيص ما ورد في الجدول السابق عن مشاركة الأساتذة في البحوث محل الدراسة في النقاط التالية :

١ - أشرف على بحوث درجة العالمية العالية (الدكتوراه) ستة أساتذة، بواقع بحث واحد لكل منهم، ماعدا واحدا منهم فقد أشرف على بحثين.

٢ - أشرف على بحوث درجة العالمية (الماجستير) اثنا عشر أستاذا، أشرف واحد منهم على سبعة بحوث، وأستاذ آخر أشرف على ستة بحوث للماجستير بالإضافة إلى إشرافه على بحث واحد للدكتوراه، كما أشرف أستاذان على ثمانية بحوث بواقع أربعة بحوث لكل منهما، وأشرف أستاذان على ثلاثة بحوث لكل منهما، وأشرف أربعة أساتذة على بحثين لكل منهما، كما أشرف أستاذان على بحث واحد لكل منهما. كما يلاحظ أن جميع الأساتذة الذين أشرفوا على بحوث الدكتوراه قد شاركوا في الإشراف على بحوث الماجستير ماعدا أحد الأساتذة المشرفين.

٣ - شارك في مناقشة بحوث مرحلة الدكتوراه تسعة أساتذة، شارك أربعة منهم في مناقشة بحث واحد فقط لكل منهم، بينما شارك الخمسة الأساتذة الباقون بواقع بحثين لكل منهما.

٤ - شارك في مناقشة بحوث الماجستير (٢٦) ستة وعشرون أستاذا، سجل اثنان منهم أعلى رقمين في المشاركة كمناقشين حيث ناقش كل منهما ثمانية بحوث، علما بأن أحد الأساتذة شارك في مناقشة بحثين للدكتوراه أيضا.

كما شارك سبعة أساتذة في مناقشة بحوث الماجستير بواقع بحث واحد فقط لكل منهم، وشارك عشرة أساتذة في مناقشة بحثين لكل منهما.

كما تبين أن خمسة من الأساتذة المشار إليهم قد أسهم في الإشراف والمناقشة لبحوث الماجستير والدكتوراه أكثر من عشر مرات، فقد جاء عدد البحوث التي اشتركوا فيها إشرافاً أو مناقشة بين (١٠ إلى ١٦) بحثاً لكل منهم.

وتفاوتت نسبة مشاركة بقية الأساتذة المشاركين في الإشراف أو المناقشة للبحوث محل الدراسة لتأتي بين (١ و ٦) مرات كمناقش ومشرف أو مناقش فقط.

التقسيم النوعي للبحوث الخاصة بالدراسة:

ويقصد الباحث بالتقسيم النوعي للبحوث من حيث كونها دراسة لموضوعات جديدة أو تحقيقاً لمخطوطات، وهذا ما سيوضحه الجدول التالي :

جدول رقم (١٠)

التقسيم النوعي للبحوث الخاصة بالدراسة

المجموع	تحقيق مخطوط			دراسة موضوع جديد		
	نسبتها	عددتها	درجتها	نسبتها	عددتها	درجتها
٣٧	%٣٨ر٦٣	١٧	الماجستير	%٤٥ر٤٥	٢٠	الماجستير
٧	%٤ر٥٤	٢	الدكتوراه	%١١ر٣٦	٥	الدكتوراه
٤٤	%٤٣ر١٨	١٩	المجموع	%٥٦ر٨٢	٢٥	المجموع

(النسبة في هذا الجدول وفقا للعدد الكلي لبحوث الماجستير والدكتوراه في العقيدة وعددتها ٤٤ بحثا).

وبتحليل محتويات الجدول يتبين أن العدد الإجمالي للبحوث محل الدراسة بلغ (٤٤) أربعة وأربعين بحثا مقسمة إلى قسمين : إما دراسة لموضوعات جديدة أو تحقيقا لمخطوطات.

وتبين أن (٢٥) خمسة وعشرين بحثاً منها كانت دراسة لموضوعات جديدة مبتكرة أخذت نسبة (٥٦٫٨٢٪) ستة وخمسين واثنتين وثمانين من المائة في المائة من إجمالي عدد البحوث المجازة، أي أن البحوث ذات الموضوعات الجديدة قد أخذت أكثر من نصف مجموع البحوث المجازة، كما أن بحوث الماجستير للموضوعات المبتكرة كانت تمثل أكبر نسبة حيث بلغت (٢٠) عشرين بحثاً، وكانت نسبتها إلى إجمالي عدد البحوث (٤٥٫٤٥٪) خمسة وأربعين وخمسة وأربعين من المائة في المائة.

بينما جاءت (٥) خمسة بحوث للدكتوراه لدراسة موضوعات جديدة وأخذت نسبة (١١٫٣٦٪) إحدى عشرة وستة وثلاثين من المائة في المائة من إجمالي عدد البحوث الخاصة بالدراسة.

كما تجدر الإشارة إلى أن (٥) خمسة من البحوث ذات الموضوعات الجديدة قد كانت دراسة لمباحث العقيدة في سور من القرآن الكريم أحدها بحث في مرحلة الدكتوراة وهو البحث رقم (٤) في قائمة البحوث محل الدراسة، وبقيتها بحوث في مرحلة الماجستير وهي البحوث ذات الأرقام (٩ ، ٢٥ ، ٣٧ ، ٤٣) وكانت موضوعاتها عامة في بعض جوانب العقيدة، ماعدا البحث رقم (٩) الذي جاء لدراسة سورة التكاثر التي كان موضوعها عن الغيبيات وعلى الأخص موضوع الحياة الآخرة.

أما البحوث التي جاءت لتحقيق مخطوطات ودراستها فقد أخذت بقية النسبة وكان عددها (١٩) تسعة عشر بحثاً، نسبتها إلى إجمالي عدد البحوث (٤٣٫١٨٪) ثلاثة وأربعون وثمانية عشر من المائة في المائة، منها بحثان للدكتوراه نسبتها إلى إجمالي عدد البحوث (٤٥٫٤٥٪) أربعة وأربعة وخمسون من المائة في المائة، وبقائها وهي (١٧) سبعة عشر بحثاً هي من بحوث مرحلة الماجستير، ونسبتها إلى إجمالي البحوث (٣٨٫٦٣٪) ثمانية وثلاثون وثلاثة وستون من المائة في المائة.

ومن هذا يتضح أن البحوث التي أجزيت كان يغلب على موضوعاتها أنها دراسة لموضوعات جديدة مبتكرة، ولكن تحقيق المخطوطات أيضا أخذ نصيبا وافرا من تلك البحوث سواء في مرحلة الماجستير أو في مرحلة الدكتوراه.

وفي ذلك دلالة على درجة الأهمية التي تحضى بها كتب التراث الإسلامي لدى قسم الدراسات العليا بالجامعة الإسلامية لدراستها وتحقيقها وإخراجها، لأن فيها ما يشجع طلاب الدراسات العليا على اختيار العديد من الموضوعات التي يمكن دراستها، وحيث تتوافر المادة العلمية وتتعدد الآراء والبحوث الخاصة بها.

المبحث الثالث : منهج الباحث في حصر موضوعات العقيدة :

لتقسيم موضوعات البحوث على فروع موضوع العقيدة قام الباحث بحصر موضوعات العقيدة الإسلامية وما يتعلق بها بادئ ذي بدء، حيث إن معظم ماورد في التصنيفات المختلفة من تقسيم لم يكن شاملا لكل الموضوعات التي يجب التركيز على دراستها، ولايفي باحتياجات المكتبة الإسلامية المتخصصة، لذلك تعين على الباحث أن يضع تقسيما لتلك الموضوعات يستوعب ما سبقت دراسته من موضوعات في مجال العقيدة الإسلامية وما يمكن أن يكون مجاله مفتوحا للدراسة مستقبلا.

ولتحقيق ذلك رجع الباحث إلى بعض التصنيفات العملية للمكتبات والتقسيمات الموضوعية، وبعض المراجع الأخرى مع أخذ توجيهات بعض الأساتذة المتخصصين في مجال العقيدة في الجامعة الإسلامية لوضع التقسيم المذكور^(١).

أما التصنيفات التي رجع إليها الباحث فهي على النحو التالي :

- ١ - تصنيف ديوي العشري : الطبعة العربية الأولى المعدلة للطبعة الحادية عشر المختصرة ٠- الكويت : شركة المكتبات الكويتية ، ١٩٨٤م.

(١) الأساتذة الذين رجع إليهم الباحث هم :

- | | | |
|-------------------------------------|-----------------|--|
| ١ - الدكتور/ أحمد بن عطية الفامدي | الأستاذ المشارك | بقسم الدراسات العليا |
| ٢ - الدكتور/ صالح بن عبدالله العبود | الأستاذ المساعد | في قسم العقيدة بكلية الدعوة وأصول الدين ورئيس القسم. |
| ٣ - الدكتور/ أحمد بن مرعي العمري | الأستاذ المساعد | وعميد كلية الدعوة وأصول الدين |
| ٤ - الدكتور/ موسى بن سليمان الدويش | الأستاذ المساعد | في قسم العقيدة بكلية الدعوة وأصول الدين |
| ٥ - الدكتور/ عطية بن عتيق الزهراني | الأستاذ المساعد | في قسم العقيدة بكلية الدعوة وأصول الدين |
| ٦ - الدكتور/ عايش بن عياش الحبشي | الأستاذ المساعد | في قسم العقيدة بكلية الدعوة وأصول الدين |

وجاءت موضوعات الدين الإسلامي وعلومه في هذا التصنيف تحت

الأرقام من (٢١٠ إلى ٢١٩) على النحو التالي :

- | | |
|-----|-------------------------------------|
| ٢١٠ | الإسلام وعلومه. |
| ٢١١ | القرآن وعلومه. |
| ٢١٢ | التفسير. |
| ٢١٣ | الحديث وعلومه. |
| ٢١٤ | أصول الدين. |
| ٢١٥ | الفرق الإسلامية. |
| ٢١٦ | الفقه الإسلامي. |
| ٢١٧ | المذاهب الفقهية. |
| ٢١٨ | الشعائر والتقاليد والأخلاق والتصوف. |
| ٢١٩ | السيرة النبوية. |

وقد جاءت الموضوعات المتعلقة بالعقيدة في هذا التصنيف تحت

رقم (٢١٤) تحت مسمى أصول الدين، واستخدمت فيه ثلاثة تفريعات

تحت موضوع أصول الدين كما يلي :

٢١٤ر١ المسائل والأمور.

٢١٤ر٣ الإلهيات.

٢١٤ر٧ السمعيات.

أما موضوع الفرق الإسلامية فقد أخذ الرقم (٢١٥) في هذا

التصنيف وانقسم بدوره إلى الفروع التالية :

٢١٥ر١ المرجئة.

٢١٥ر٢ المعتزلة.

٢١٥ر٣ الخوارج.

٢١٥ر٤ الشيعة.

- ٢١٥٥ الرافضة والمشبهة.
- ٢١٥٦ أهل السنة والجماعة.
- ٢١٥٧ الأشاعره.
- ٢١٥٨ الدروز.
- ٢١٥٩ الفرق الأخرى.

٢ - قائمة الموضوعات المعدة من عمادة شؤون المكتبات بالجامعة الإسلامية (مطبوعة على الاستنسل - بدون تاريخ).

وسار هذا التصنيف على نظام التصنيف السابق في إعطاء أقسام علوم الدين الإسلامي من رقم (٢١٠ إلى رقم ٢١٩) وأعطى موضوعات أصول الدين والفرق الإسلامية الرقم نفسه الذي وضع لها في التصنيف السابق، إلا أنه اختلف عنه في التفريعات على النحو التالي :

- ٢١٤١ الإلهيات.
- ٢١٤٢ النبوات.
- ٢١٤٣ السمعيات.
- ٢١٤٩ علماء التوحيد.

أما موضوع الفرق الإسلامية فقد وردت تحت الموضوعات التالية:

- ٢١٥١ فرق السنة.
- ٢١٥٢ المعتزله.
- ٢١٥٣ الخوارج.
- ٢١٥٤ الفرق الأخرى.
- ٢١٥٥ فرق الشيعة.
- ٢١٥٦ الشيعة الإمامية.

٢١٥٧ الزيدية.

٢١٥٨ الفرق الشيعية الأخرى.

٢١٥٩ الإلحاد والملاحدة.

٣ - التصنيف العشري الموجز لمفيل ديوي / ترجمة وتعديل فؤاد إسماعيل
فهيمي - الرياض : دار المريخ ، ١٣٩٩هـ.

وقد قام مترجم هذا التصنيف بالتوسع في موضوعات علوم الدين
الإسلامي لتشمل الأرقام من (٢١٠ إلى ٢٦٩) على النحو التالي :

٢١٠ الدين الإسلامي.

٢٢٠ العلوم القرآنية.

٢٣٠ الحديث الشريف.

٢٤٠ التوحيد وأصول الدين.

٢٥٠ الفقه الإسلامي.

٢٦٠ التصوف.

ويلاحظ على هذا التصنيف أنه وضع موضوع التوحيد أو أصول

الدين مع الفرق الإسلامية فوردت فروع هذا الموضوع كما يلي :

٢٤٠ التوحيد وأصول الدين.

٢٤١ الإلهيات.

٢٤٢ النبوات.

٢٤٣ السمعيات.

٢٤٤ الإمامة.

٢٤٥ المذاهب الكلامية (الفرق والنحل)

٢٤٦ المعتزلة.

٢٤٧ الشيعة.

- ٢٤٨ الخوارج.
٢٤٩ الإلحاد والملاحدة.

ويلاحظ أن التصنيفات الثلاثة السابقة قد اشتركت في أنها اعتمدت في أساسها على التصنيف العشري العالمي لملفيل ديوى مع الأخذ من بعض الترجمات والتعديلات العربية له في طبعات عدة.

٤ - التصنيف البيولوجرافي لعلوم الدين الإسلامي / عبد الوهاب أبو النور -
القاهرة : دار الثقافة ، ١٩٧٣م.

ويختلف هذا التصنيف عن تصنيف ديوى المترجم وتعديلاته المذكورة آنفاً، فقد اعتمد هذا التصنيف على الحروف الهجائية والأرقام العددية، وقسم مؤلف هذا التصنيف علوم الدين الإسلامي تحت المسميات التالية :

الأقسام الاصطلاحية للدين الإسلامي :

- علوم القرآن.
- علوم الحديث.
- علم أصول الفقه.
- علم الكلام.
- الفرق.
- التصوف.
- حركات الإصلاح والتجديد.

وقد وردت موضوعات العقيدة والفرق الإسلامية في الأقسام الأربعة الأخيرة منه، وتوزع كل منها إلى عدد كبير من الفروع.

ويلاحظ على هذا التصنيف ما يلي :

١ - أنه لم يعمل به في أي مكتبة حتى الآن.

٢ - أنه وضع التوحيد أو أصول الدين تحت مسمى علم الكلام، علماً بأن علم الكلام قد نشأ متأخراً عن علم التوحيد الذي تضمنته دعوة الرسل عليهم الصلاة والسلام بإفراد الخالق بالعبادة ، والدعوة إلى الإيمان بالله وحده.

٣ - أنه اقتصر على تصنيف علوم الدين الإسلامي فقط وترك بقية العلوم الأخرى في المكتبة، ولا يمكن تنظيم مجموعات المكتبة من الموضوعات مجزأة بين أكثر من تصنيف، لعدم إمكانية التوفيق بين خطتين للتصنيف في مكتبة واحدة.

ومن المراجع الأخرى التي رجع إليها الباحث للغرض نفسه :

١ - اعتقادات فرق المسلمين والمشركين / محمد بن عمر الفخر الرازي -
القاهرة : مكتبة الكليات الأزهرية ، ١٣٩٨هـ / ١٩٧٨م.

٢ - ذكر مذاهب الفرق الثنتين وسبعين المخالفة للسنة والمبتدعين / عبدالله ابن أسعد اليافعي؛ تحقيق موسى بن سليمان الدويش - المدينة المنورة : دار البخاري ، ١٤١٠هـ / ١٩٩٠م.

٣ - شرح العقيدة الطحاوية / علي بن علي بن أبي العز الحنفي - ط ٣ -
دمشق : المكتب الإسلامي ، ١٣٨١هـ / ١٩٦١م.

٤ - العقيدة الإسلامية وأسسها / عبدالرحمن حسن حبنكة الميداني - ط ٣ -٠ -
دمشق : دار القلم، ١٤٠٣هـ / ١٩٨٣م.

٥ - العقيدة الواسطية / أحمد بن عبد الحلیم بن تيمية - ط ٦ -٠ - القاهرة:
المكتبة السلفية، ١٣٥٢هـ / ١٩٣٣م.

٦ - الفرق بين الفرق / عبد القاهر بن طاهر البغدادي - ط ٣ -٠ - بيروت : دار
الآفاق الجديدة، ١٣٩٨هـ / ١٩٧٨م.

٧ - مقالات الإسلاميين واختلاف المصلين / علي بن إسماعيل أبو الحسن
الأشعري؛ تحقيق محمد محيي الدين عبدالحميد - القاهرة : مكتبة النهضة
المصرية، ١٣٨٩هـ / ١٩٦٩م.

٨ - الملل والنحل / محمد عبد الكريم الشهرستاني ؛ تحقيق محمد سيد
كيلاني - القاهرة : مصطفى البايي الحلبي ، ١٣٩٦هـ / ١٩٧٦م.

٩ - الموسوعة الميسرة في الأديان والمذاهب المعاصرة / الندوة العالمية
للشباب الإسلامي - ط ٢ -٠ - الرياض : الندوة العالمية للشباب الإسلامي،
١٤٠٩هـ / ١٩٨٩م.

ومن خلال دراسة المعلومات الواردة في المصادر المذكورة آنفاً أمكن
الباحث وضع تقسيم لموضوعات العقيدة التي تمكن من التعرف عليها ويمكن أن
تكون محلاً للدراسة في شعبة العقيدة بقسم الدراسات العليا بالجامعة الإسلامية،
وتتفرع منها موضوعات كثيرة لا يمكن حصرها لوجود التداخل بينها، ولكن
الباحث وضعها تحت الأقسام الأساسية التي قسم موضوعات العقيدة إليها، علماً
بأنه لا يوجد رأي نهائي حول حصر هذه الموضوعات العريضة أو فروعها حسبما
يرى الباحث.

أما الأقسام الأساسية لموضوعات العقيدة التي توصل إلى صياغتها الباحث فهي ستة موضوعات جاءت كما يلي :

- ١ - العقيدة الإسلامية (التوحيد) .
- ٢ - نواقض التوحيد .
- ٣ - الفرق الإسلامية .
- ٤ - الفرق غير الإسلامية .
- ٥ - الديانات السماوية .
- ٦ - مبادئ هدامه .

ويتفرع من هذه الأقسام الأساسية موضوعات أدق منها سماها الباحث الموضوعات الرئيسة أو التخصصات الدقيقة في بحوث العقيدة، وجاء تفصيلها على النحو التالي :

القسم الأول : موضوعات العقيدة الإسلامية بعامة أو التوحيد:

واشتمل على الموضوعات الرئيسة التالية :

- ١ - موضوعات متفرقة في العقيدة .
- ٢ - الإلهيات .
- ٣ - النبوات .
- ٤ - الغيبيات .
- ٥ - الإيمان .
- ٦ - الإمامة والخلافة .

القسم الثاني : نواقض التوحيد، ويندرج تحته الموضوعات التالية :

- ١ - البدعه .
- ٢ - الغلو .
- ٣ - الكفر .

٤ - الشرك.

٥ - الإلحاد.

القسم الثالث : الفرق الإسلامية، ويندرج تحته الموضوعات التالية :

١ - أهل السنة والجماعة (الفرقة الناجية).

٢ - الخوارج.

٣ - المعتزلة.

٤ - المرجئة.

٥ - الجهمية.

٦ - الشيعة والروافض.

٧ - الباطنية.

٨ - الصوفية.

٩ - الأشعرية.

١٠ - البهرة.

القسم الرابع : الفرق غير الإسلامية، ويندرج تحته الموضوعات التالية :

١ - البوذية.

٢ - المانوية.

٣ - المزدكية.

٤ - المجوس.

٥ - الثنوية.

٦ - الصبائية.

٧ - فرق أخرى.

القسم الخامس : الديانات السماوية، ويندرج تحته موضوعان :

١ - اليهودية.

٢ - المسيحية.

القسم السادس : مبادئ هدامة، ويندرج تحته الموضوعات التالية :

- ١ - الشيوعية.
- ٢ - الماسونية.
- ٣ - العلمانية.
- ٤ - مبادئ هدامة اخرى.

أى أن كل موضوع رئيس من هذه الموضوعات قد تفرع بدوره إلى موضوعات أدق، ومثال ذلك موضوع الإلهيات فقد اشتمل على أنواع التوحيد الثلاثة وهى توحيد الألوهية، وتوحيد الربوبية وتوحيد الأسماء والصفات، بالإضافة إلى اشتماله على موضوع القضاء والقدر.

كما أن موضوع الغيبيات قد اشتمل على أكثر من ثمانية عشر موضوعاً فرعياً قابلة هى بدورها للتفريع.

ويود الباحث أن يشير إلى أنه وضع أهل السنة والجماعة وأئمتهم في ضمن موضوع الفرق الإسلامية بناء على ما ورد في حديث معاوية بن أبى سفيان رضى الله عنهما أنه قام فقال : ألا إن رسول الله صلى الله عليه وسلم قام فينا فقال : " ألا إن من قبلكم من أهل الكتاب افترقوا على ثنتين وسبعين ملة، وإن هذه الملة ستفترق على ثلاث وسبعين، ثنتان وسبعون في النار، وواحدة في الجنة، وهى الجماعة"^(١) .

وبعد تحديد الأقسام الأساسية وفروعها وضعها الباحث في جدول خاص بها، حيث تم تقسيم الموضوعات الواردة في البحوث محل الدراسة على تلك الأقسام، وذلك ما سيحويه المبحث التالي .

(١) سنن أبى داود ٤/١٩٨ كتاب السنة باب شرح السنة ؛ سنن الدارمى ٢/٢٤١ ؛ المستدرک للحاکم

المبحث الرابع: تقسيم البحوث الخاصة بالدراسة على موضوعات العقيدة:

إن حصر الموضوعات الواردة في البحوث الخاصة بالدراسة تعد ذات أهمية بالغة إذ من الضروري تحديد الموضوعات التي تمت دراستها تحديدا دقيقا.

لذا قام الباحث بقراءة البحوث الخاصة بالدراسة قراءة متأنية للتحقق من الهدف المشار اليه، ثم قام بتلخيص كل بحث وتحليل محتواه، حيث روعي التركيز على محتوى البحث من الموضوعات الواردة في الأبواب والفصول والمباحث لكونها المصدر الذي عن طريقه يمكن دراسة الموضوع دراسة كاملة، أما النقاط والعناوين الفرعية فلم يتم التركيز عليها، لأن معالجتها للموضوع يمكن أن تكون معالجة جانبية بالنسبة للبحث، أي إعطاء صورة واضحة للمحتوى الموضوعي للبحث (محتوى الملحق الخاص بتلخيص البحوث الخاصة بالدراسة)^(١). ولم يتقدم الباحث بآرائه عن البحث من حيث قيمته العلمية لأنها تخرج بالباحث عن مجال هذه الدراسة.

ووفق هذا المنهج سار الباحث في قراءة البحوث وتلخيصها مع إعطاء معلومات وافية عن موضوع البحث وعنوانه وإسم الباحث وتاريخ تسجيله وتاريخ إجازته والمشرف العلمي ولجنة المناقشة وعدد صفحات البحث.

يلى ذلك قيام الباحث باستخلاص الموضوعات التي وردت في كل بحث بدءا بالموضوع الرئيس للبحث ثم موضوعات الأبواب والفصول والمباحث، ووضع لكل بحث من البحوث الخاصة بالدراسة جدولا خاصا بالموضوعات التي وردت فيه.

(١) انظر الملحق الأول الخاص بتلخيص البحوث محل الدراسة ص ٢٨٢ - ٤٩٩ .

(٢) أحمد شوقي رضوان ؛ وعثمان صالح الفريخ / التحرير العربي - الرياض : جامعة الملك

وبعد الانتهاء من هذه الخطوة قام الباحث بتوزيع تلك الموضوعات التي وردت في كل بحث على قائمة الموضوعات التي اعتمدها للدراسة في الجدول الخاص بها.

وراعى الباحث في تصميم هذا الجدول ما سبقت الإشارة إليه ^(١)، بأن يضع أقساما عامة لموضوعات شعبة العقيدة، ثم يضع تحت كل قسم منها الموضوعات الرئيسة التي تندرج تحتها، كما وضع تحت كل موضوع موضوعات أخرى متفرعة عنه، ووضع أمام كل رأس موضوع أرقام البحوث التي ورد هذا الموضوع فيها، وهي على قسمين :

١ - قسم يكون الموضوع الرئيس للبحث تحت ذلك الموضوع وله خانة مستقلة في الجدول.

٢ - قسم يكون الموضوع قد ورد في جزء من البحث سواء كان وروده في باب أو في فصل أو في مبحث ونحوه.

وسياتى تفصيل ما ذكره الباحث عن تقسيم الموضوعات في الجدول التالي الذي خصصه الباحث لتقسيم موضوعات البحوث الخاصة بالدراسة على موضوعات العقيدة :

(١) انظر ، ص ١٢٢

جدول رقم (١١)

الأقسام الأساسية لموضوعات العقيدة
وتوزيع البحوث الخاصة بالدراسة عليها

رقم البحث الوارد فيه		الموضوع
جزء من البحث	البحث عامة	
٩ ٨	١٢،٨،٧،٤) (٤٣،٢٥	أولاً: العقيدة الإسلامية (التوحيد) ١ - موضوعات متفرقة في العقيدة: - تعريف العقيدة الإسلامية - خصائص العقيدة الإسلامية - مناهجها - مصادرها
٢	٦	المجموع
(١) ٤٠،٣٧،٢٣،١٥،١١،٨) (٤٣ ٣٧،٢٥،٢٤،٢٣،١١،٤) (٤٣،٤٠ ٢٣،٢٢،١٢،١١،٤،٣) (٤٣،٣٧،٣٥،٣٢،٢٧،٢٦ (٤٠،٣٧،٢٦،٢٥،١٤،٨)	٢٤ ١٨ ١٩،١٣،١٠) (٣٠،٢٧،٢٠	٢ - الإلهيات : - توحيد الألوهية - توحيد الربوبية - توحيد الأسماء والصفات - القضاء والقدر
٢٤	٨	المجموع

تابع - جدول رقم (١١)

رقم البحث الوارد فيه		الموضوع
جزء من البحث	البحث عامة	
<p>(٢٦، ٢٥، ٢٤، ١١، ٨، ٤)</p> <p>(٤٣، ٤٢، ٤٠، ٣٧</p> <p>(٣٣، ٢٤، ٤)</p> <p>(٣٨، ٣٧، ٣٣، ١٥، ٤)</p> <p>٢١</p> <p>(٤٣، ٤٢، ٣٧، ٢٥، ٢٤)</p> <p>(٢٦ ، ٤)</p>	٣٦	<p>٣ - النبوات :</p> <p>- إرسال الرسل</p> <p>- المعجزات</p> <p>- أول الرسل وآخرهم وعددهم وأفضلهم.</p> <p>- دعوة الرسل.</p> <p>- الرسالة المحمدية وخصائصها ومعجزاتها</p> <p>- عصمة الأنبياء</p> <p>- الكتب السماوية</p> <p>- القرآن الكريم ومعجزته</p>
٢٦	١	المجموع
<p>(٤٢، ٣٧، ٣٢، ٢٦، ٢٥، ٨)</p> <p>(٤٣</p> <p>(٤٢، ٤٠، ٣٧، ٢٦، ٢٥، ٨)</p> <p>(٣٧ ، ١٩)</p> <p>١٩</p> <p>(٤٠ ، ١٢)</p> <p>(٤٣، ٤٠، ٣٧، ١٢، ٩)</p> <p>(٣٧، ٣٢، ٢٦، ٢٤، ١٥، ٣)</p> <p>(٤٣، ٤٢، ٤٠</p>	(٩ ، ٣)	<p>٤ - الغيبات :</p> <p>- الملائكة.</p> <p>- الجن.</p> <p>- الشياطين.</p> <p>- الحياة الآخرة.</p> <p>- الموت.</p> <p>- الروح.</p> <p>- أشراط الساعة.</p> <p>- القبر.</p> <p>- البعث والنشور.</p>
	٥	

تابع - جدول رقم (١١)

رقم البحث الوارد فيه		الموضوع
جزء من البحث	البحث عامة	
(٤٠،٣) (٤٣،٢٥،١٢،٣) (٤٣،٤٢،٣) (٤٣،٤٠،١٢،٣) ٤٠،٣٧،٣٢،٢٥،١٢،٥) (٤٣،٤٢ ٣٧،٣٢،٢٥،١٢،٩،٥) (٤٣،٤٢،٤٠ ٢٥،١٨،١٢،١١،٤،٣) (٤٠ (٤٠،١٢،٣) (٣٢،١٢،٥،٣)		- الميزان. - الكتاب. - الحساب. - الصراط. - الجنة. - النار. - الشفاعة. - القنطرة، الحوض، الكوثر .. - أصحاب الأعراف
٧٦	٣	المجموع
(٤٢،٤٠،٢٨،٢٦،٨،٢) ٢٤،١٤،١٢،٨،٤،١) (٤٠،٣٢،٢٥ (٣٦،٣٤،٣٢،٢٨،٢٧) (٤٣،٢٨،٢٦،١٤،١٢،٦) ٣٤	(٣٧،٣٤،٢٨) (٣٢ ، ٢٦) (٣٨ ، ١٤)	٥ - الإيمان : - حقيقته. - أركانه. - شعبه. - زيادته ونقصانه. - التوبه.
٢٧	٧	المجموع

تابع - جدول رقم (١١)

رقم البحث الوارد فيه		الموضوع
جزء من البحث	البحث عامة	
(١٣، ١٢)	٦	٦ - الإمامة والخلافة : - شروط الإمام. - ثبوت الإمامة. - الإمام عند أهل السنة والجماعة.
(١٦ ، ٦) (١٧ ، ١٥)	١٧	- الخلفاء الراشدون - الصحابة وتعتيمهم - المهدي. - الكرامات
٤		
٧	٢	المجموع
(١٨ ، ٧) ١١		ثانيا: نواقض التوحيد : ١ - البدعة - بدع القبور. - التوسل بالصالحين. - الموالد. - بدع أخرى.
٣	-	المجموع

تابع - جدول رقم (١١)

رقم البحث الوارد فيه		الموضوع
جزء من البحث	البحث عامة	
(٢١ ، ٧)	٤١	٢ - الغلو : - حقيقته وحكمه. - سبب الغلو. - مظاهر الغلو. - طرق الخلاص منه.
(١٨ ، ١١)		
٤	١	المجموع
(٢٠،١٤،١٢،٧)	٤٢	٣ - الكفر : - حقيقته. - أنواعه. - أنواع المكفرات. - عقوبته.
٤	١	المجموع
١٨،١٥،١٢،٧،٥،٤،١ (٤٣،٤٢،٤٠،٣٤،٢٩،٢٣)	١١	٤ - الشرك : - حقيقته. - أقسامه. - آثاره. - طرق الخلاص منه.
١٣	١	المجموع

تابع - جدول رقم (١١)

رقم البحث الوارد فيه		الموضوع
جزء من البحث	البحث عامة	
٧	٢٣	٥ - الإلحاد : - تعريفه. - أسبابه. - أنواعه. - فرق الإلحاد.
١	١	المجموع
٧ (١٣٠٦٠٢) (٣٥٠٢٠٠١٠)	(٤٠٠٢٢٠١٥٠١)	ثالثا : الفرق الإسلامية: ١ - أهل السنة والجماعة (الفرقة الناجية) - أوصافهم. - جهودهم. - أئمتهم.
٧	٤	المجموع
(٢٨٠٧٠٦٠٣٠٢) ١٤ ٤١		٢ - الخوارج : - نشأتهم وآراؤهم وأوصافهم - فرقهم. - أئمتهم
٧	-	المجموع

تابع - جدول رقم (١١)

رقم البحث الوارد فيه		الموضوع
جزء من البحث	البحث عامة	
(٣٥،٢٠،١٠،٧،٣) (٢٨،١٧)		٣ - المعتزلة : - نشأتهم وآراؤهم - فرقهم . - أئمتهم .
٧	-	المجموع
(٢٠،١٧،١٤،٧،٦)	٢	٤ - المرجئة : - نشأتهم وآراؤهم . - فرقهم . - أئمتهم .
٥	١	المجموع
(١٧،٧،٣،٢)		٥ - الجهمية : - نشأتهم . - آراؤهم - فرقهم .
٤	-	المجموع
(٤١،٢٩،٧،٦،٣)	١٦ ٢١	٦ - الشيعة والروافض : - آراؤهم - فرقهم . - أئمتهم .
٥	٢	المجموع

تابع - جدول رقم (١١)

رقم البحث الوارد فيه		الموضوع
جزء من البحث	البحث عامة	
	٣٩	٧ - الباطنية : - نشأتها. - فرقها. - تعاليمها.
	١	المجموع
(٤٤٠٤١٠٢٠٧)		٨ - الصوفية : - نشأتها. - تعاليمها وآراؤها - رجالاتها.
(٤٢ ، ٣٢)		
٦	-	المجموع
(١٣٠١٠٧)	٣٥	٩ - الأشعرية : - نشأتها. - أئمتها.
٣	١	المجموع
	٢٩	١٠ - البهرة : - أصلها ونشأتها. - آراؤهم. - رجالاتهم.
-	١	المجموع

تابع - جدول رقم (١١)

رقم البحث الوارد فيه		الموضوع
جزء من البحث	البحث عامة	
	٤٤	رابعا : فرق غير إسلامية : ١ - البوذية : - نشأتها. - اعتقاداتها. - رجالاتها.
-	١	المجموع
	-	٢ - المانوية.
	-	٣ - المزدكية.
	-	٤ - المجوس.
	-	٥ - الثنوية.
	-	٦ - الصبائية.
	-	٧ - فرق أخرى
(٢٣،٢١،١٥،٧،٤)		خامسا : الديانات السماوية: ١ - اليهودية
٥	-	المجموع

تابع - جدول رقم (١١)

رقم البحث الوارد فيه		الموضوع
جزء من البحث	البحث عامة	
(٢٣ ، ٧)	٣٣	٢ - المسيحية : - مذاهبهم واعتقاداتهم. - عوامل انحرافهم. - تاريخ الجدل بين الإسلام والمسيحية.
٢	٢	المجموع
-	-	سادسا : مبادئ هدامة : ١ - الشيوعية.
-	-	٢ - الماسونية.
-	-	٣ - العلمانية.
-	-	٤ - مبادئ أخرى.
-	-	المجموع

ومن استعراض بيانات الجدول السابق يتضح أن البحوث الخاصة بالدراسة توزعت موضوعاتها الرئيسة على أقسام العقيدة الستة على النحو التالي:

- ١ - العقيدة الإسلامية (التوحيد) وإندرج تحت هذا القسم (٢٧) سبعة وعشرون بحثاً.
- ٢ - نواقض التوحيد وإندرج تحت هذا القسم (٤) أربعة بحوث.
- ٣ - الفرق الإسلامية وإندرج تحت هذا القسم (١٠) عشرة بحوث.
- ٤ - الفرق غير الإسلامية وإندرج تحت هذا القسم (١) بحث واحد.
- ٥ - الديانات السماوية وإندرج تحت هذا القسم (٢) بحثان.
- ٦ - مبادئ هدامة ولم يبحث هذا القسم حتى الآن في شعبة العقيدة بقسم الدراسات العليا بالجامعة الإسلامية.

وبالتحليل الدقيق لمحتويات الجدول يتبين أن القسم الأول من الموضوعات والذي يحمل عنوانه العقيدة الإسلامية اشتمل على ستة موضوعات رئيسة وتحتها موضوعاتها الفرعية، وقد صنفت تحته (٢٧) سبعة وعشرون بحثاً، توزعت على موضوعات هذا القسم على النحو التالي:

- ١ - موضوعات متفرقة في العقيدة (٦) ستة بحوث.
- ٢ - الإلهيات (٨) ثمانية بحوث.
- ٣ - النبوات (١) بحث واحد.
- ٤ - الغيبيات (٣) ثلاثة بحوث.
- ٥ - الإيمان (٧) سبعة بحوث.
- ٦ - الإمامة والخلافة (٢) بحثان.

وهذا يعنى أن نسبة (٦١٫٣٦٪) واحد وستين وستة وثلاثين من المائة في المائة من إجمالي البحوث الخاصة بالدراسة كانت موضوعاتها الرئيسة تتعلق بالعتيدة الإسلامية الصحيحة بواقع (٢٧ إلى ٤٤)، كما أن هذا العدد من البحوث قد إنقسم إلى نوعين :

١ - موضوعات جديدة مبتكرة وعددها (١١) أحد عشر بحثا.

٢ - تحقيق مخطوطات وعددها (١٦) ستة عشر بحثا.

أى أن نسبة المخطوطات المحققة في موضوعات العتيدة الإسلامية كانت تمثل (٥٩٫٢٥٪) تسعة وخمسين وخمسة وعشرين من المائة في المائة من إجمالي البحوث تحت هذا الموضوع، كما كانت نسبتها إلى إجمالي المخطوطات المحققة في جميع الأقسام المدرجة في الدراسة (٨٤٫٢١٪) أربعة وثمانين وواحد وعشرين من المائة في المائة بواقع (١٦ إلى ٢١).

وهذا يدل على تركيز الباحثين في شعبة العتيدة على دراسة المخطوطات من كتب التراث الإسلامي المتعلقة بموضوعات العتيدة الإسلامية، كما يدل هذا التركيز على غزارة المصنفات التي صنفت في موضوعات العتيدة الإسلامية الصحيحة من مؤلفات علماء السلف، وأن تلك المؤلفات قد عالجت معظم فروع العتيدة الإسلامية، كما نود الإشارة إلى أن البحوث الجديدة في هذا المجال في وقتنا الحاضر قليلة، لأن كتب التراث الإسلامي يغطي محتواها جوانب كثيرة حول هذه الموضوعات.

كما يلاحظ أن أكثر الموضوعات الرئيسة دراسة تحت القسم الأول من الموضوعات هو موضوع الغيبيات، فقد وردت دراسات تحت هذا الموضوع وفروعه في أجزاء من البحوث (٧٦) ست وسبعين مرة، إضافة إلى وروده (٣) ثلاث مرات موضوعا عاما للبحث، اثنان منها من بحوث الدكتوراه، وبحث واحد للماجستير، وهذا يعنى أن هذا الموضوع قد ورد في معظم البحوث، وقد أشير

أمام الموضوع وفروعه إلى أرقام البحوث التي ورد فيها في الجدول.

يليه موضوع الإلهيات الذي ورد تكرار فروعه في البحوث (٣٣) أربعاً وثلاثين مرة كجزء من بحث، إضافة إلى وروده (٨) ثماني مرات موضوعاً عاماً للبحث، جميعها من بحوث الماجستير، وخمسة منها جاءت تحقيقاً لمخطوطات.

ثم موضوع الإيمان الذي وردت فروعه (٢٧) سبعا وعشرين مرة كأجزاء في البحوث، وورد (٧) سبع مرات كان مدار البحث كاملاً حول هذا الموضوع، وجميعها بحوث لدرجة الماجستير، واحد منها دراسة لموضوع وستة تحقيقاً لمخطوطات.

أما موضوع النبوات فقد ورد (٢٦) ستاً وعشرين مرة كجزء من بحث، ومرة واحدة موضوعاً عاماً لواحد من بحوث الماجستير، وكان تحقيقاً لمخطوط.

ثم موضوع الإمامة والخلافة الذي ورد في أجزاء من البحوث (٧) سبع مرات، ومرتين موضوعاً عاماً للبحث واحد منها بحث في مرحلة الدكتوراه والآخر لمرحلة الماجستير وكلاهما تحقيقاً لمخطوط.

وأخيراً جاءت الموضوعات المتفرقة في العقيدة حيث وردت في بحثين كأجزاء منها، بينما صنف الباحث (٦) ستة بحوث كانت موضوعاتها غير محددة بموضوع واحد من موضوعات العقيدة، بل كانت معالجة كل منها للموضوعات التي تناولتها متقاربة، ولم يتم التركيز على موضوع دون سواه، وكان بحثان منها من بحوث مرحلة الدكتوراه، كما كان نصيب المخطوطات فيها بحثاً واحداً فقط لدرجة الماجستير، وجاءت ثلاثة بحوث منها دراسة لمسائل العقيدة في سور من القرآن الكريم هي البحوث ذات الأرقام (٤، ٢٥، ٤٣).

أما القسم الثاني من الموضوعات وهو نواقض التوحيد فقد وردت تحته

(٥) خمسة موضوعات رئيسة، وتم بحث بعض منها كموضوعات رئيسة للبحث كما يلي:

- ١ - موضوع البدعه ولم يرد كموضوع رئيس للبحث.
- ٢ - موضوع الغلو وتمت دراسته في بحث واحد هو البحث رقم (٤١) .
- ٣ - موضوع الكفر وتمت دراسته في بحث واحد هو البحث رقم (٤٢) .
- ٤ - موضوع الشرك وتمت دراسته في بحث واحد هو البحث رقم (١١) .
- ٥ - موضوع الإلحاد وتمت دراسته في بحث واحد هو البحث رقم (٢٣) .

أى أن هذا القسم قد وردت تحته أربعة بحوث، كانت نسبتها إلى إجمالي البحوث محل الدراسة (٩٠٩٪) تسعة وتسعة من المائة في المائة بواقع (٤ إلى ٤٤) وجميعها من بحوث مرحلة الماجستير.

وقد وردت فروع موضوعات هذا القسم في البحوث الخاصة بالدراسة جميعها كأجزاء منها (٢٥) خمس وعشرين مرة، وكان أكثرها ورودا موضوع الشرك الذي ورد كجزء من البحوث (١٣) ثلاث عشرة مرة، كما ورد مرة واحدة كموضوع رئيس للبحث.

يليه موضوعا الغلو والكفر حيث ورد كل منهما (٤) أربع مرات كجزء من البحث، وورد كل منهما مرة واحدة موضوعا رئيسا للبحث، أما موضوع البدعه وفروعه فقد ورد (٣) ثلاث مرات كجزء من بحث، ولم يرد كموضوع رئيس للبحث.

أما موضوع الإلحاد فقد ورد مرة واحدة كجزء من بحث، وورد مرة واحدة موضوعا شاملا للبحث.

أما القسم الثالث من الموضوعات وهو الفرق الإسلامية فقد وردت فروع هذا الموضوع (١٠) عشر مرات موضوعا رئيسا للبحث، وبنسبة (٧٢٪) اثنين وعشرين واثنين وسبعين من المائة في المائة بواقع (١٠ إلى ٤٤)، منها بحثان في

مرحلة الدكتوراه وبقيتها من بحوث مرحلة الماجستير.

وكان أكثر هذه الفرق دراسة هم أهل السنة والجماعة أو الفرقة الناجية، حيث تمت دراسة هذا الموضوع وفروعه كموضوعات رئيسة لبحوث مستقلة (٤) أربع مرات كأعلى نسبة لدراسة الفرق الإسلامية، واحدة منها في مرحلة الدكتوراه، كما وردت دراسة هذا الموضوع وفروعه كجزء من البحوث (٧) سبع مرات، وهذا شيء طبيعي لأن دراسة أئمة أهل السنة والجماعة وآرائهم وجهودهم يعد جزءا من دراسة العقيدة الإسلامية الصحيحة، التي هي أصل الدين الإسلامي.

يليه موضوع فرقة الشيعة والروافض الذي ورد كموضوع أساسي في موضعين هما البحث رقم (١٦) والبحث رقم (٢١) والأول منهما تحقيق لمخطوط، وكلاهما من بحوث مرحلة الماجستير، كما ورد هذا الموضوع جزءا من البحوث (٥) خمس مرات.

أما فرق المرجئة والباطنية والأشاعرة والبهرة فقد ورد كل منها كموضوع رئيس لبحث مستقل مرة واحدة، وتفاوت ورودها كأجزاء من بحوث بين موضوع وآخر، فقد وردت فرقة المرجئة كجزء من بحث (٥) خمس مرات، ووردت فرقة الأشاعرة (٣) ثلاث مرات، بينما لم يرد موضوعا الباطنية والبهرة في أي بحث كجزء منه.

أما فرق الخوارج والمعتزلة والجهمية والصوفية فلم ترد كموضوعات رئيسة للبحث، بل كان ورودها فقط في أجزاء من البحوث الخاصة بالدراسة، وكان أكثر هذه الفرق ورودا فرقتي الخوارج والمعتزلة، فقد ورد كل منهما (٧) سبع مرات كأجزاء من البحوث، ووردت فرقة الصوفية (٦) ست مرات كجزء من بحث، ووردت فرقة الجهمية (٤) أربع مرات كجزء من بحث.

أما موضوع الفرق غير الإسلامية فقد وردت فرقة واحدة منها كموضوع أساسي للبحث في دراسة شاملة وهي فرقة البوذية، ولم ترد في أجزاء من البحوث دراسة عن أي من هذه الفرق، وفي رأى الباحث أن هذه الفرق والنحل ليس لها علاقة بالإسلام ولم تنشأ عن فرق ومذاهب إسلامية، ومن الطبيعي أن تكون البحوث في قسم العقيدة لدراسة أصول الدين الإسلامي والفرق التي اختلفت حولها.

أما موضوع الديانات السماوية فقد كانت دراستها من ناحية علاقتها بالإسلام والجدل بينها وبين المسلمين والتحرير في كتبها ومبادئها، وقد ورد هذا القسم في قائمة البحوث مرتين في موضوع الديانة المسيحية وانحرافها كموضوع مستقل للبحث، بينما ورد موضوع اليهودية كجزء من بحث (٥) خمس مرات، وورد موضوع المسيحية كجزء من بحث مرتين فقط.

أما موضوع المبادئ الهدامة فهو القسم الذي لم يسجل حوله أي موضوع في شعبة العقيدة في قسم الدراسات العليا في الجامعة الإسلامية في ضمن البحوث الخاصة بالدراسة حتى الآن، كما لم يرد كجزء في البحوث.

مما سبق يود الباحث أن يشير إلى وجود العلاقة بين بعض البحوث لاشتراكها في دراسة موضوع واحد في بعض أجزائها، ولعل أكثر موضوع فرعي تمت دراسته أكثر من غيره في البحوث الخاصة بالدراسة هو موضوع توحيد الأسماء والصفات تحت موضوع الإلهيات، الذي اشترك في دراسته (١٢) اثنا عشر بحثاً، يليه موضوع إرسال الرسل من موضوع النبوات الذي اشترك في بحثه (١٠) عشرة بحوث في مواضع مختلفة منها، يليه موضوعا البعث والنشور، والنار تحت موضوع الغيبات اللذان اشترك في بحث كل منهما (٩) تسعة بحوث، ثم جاءت بقية الموضوعات الواردة في الجدول بنسب أقل حتى انعدمت في بعض الموضوعات، وهذا مما يدل على وجود العلاقة بين البحوث في دراستها لموضوعات واحدة.

كما يلاحظ الباحث أن موضوعات التوحيد ونواقض التوحيد وأهل السنة والجماعة قد ورد تحتها مجتمعة (٣٥) خمسة وثلاثون بحثا وجميعها تعالج موضوعات في العقيدة الإسلامية وتحذر من الزيغ عنها، سواء في بحوث تحمل عناوينها هذا الموضوع، أو آراء علماء السلف وأهل السنة والجماعة الذين يدخلون تحت موضوع العقيدة الإسلامية وإن صنفوا في مكان آخر وأبعدوا عنها في توزيع الجدول على أقسام العقيدة وموضوعاتها.

وبناء على ذلك يرى الباحث أن تمثل هذه الموضوعات الثلاثة التي هي التوحيد، ونواقض التوحيد، وأئمة أهل السنة والجماعة موضوعا واحدا ترتبط أجزاءه ارتباطا وثيقا ولا يمكن توزيعها حسبما ارتأته التصنيف والقوائم المختلفة في المكتبات ومراكز المعلومات.

إضافة إلى أن معظم البحوث المقدمة لشعبة العقيدة تدور في هذا المجال كما أشار الباحث من قبل، فقد بلغت (٣٥) خمسة وثلاثين بحثا، جاءت نسبتها إلى إجمالي البحوث الخاصة بالدراسة (٧٩ر٥٤٪) تسعة وسبعين وأربعة وخمسين من المائة في المائة بواقع (٣٥ إلى ٤٤)، وبتوزيع العدد المذكور من البحوث على مرحلتى الدكتوراه والماجستير يتضح أن منها (٦) ستة بحوث للدكتوراه تمثل نسبة (٨٥ر٧١٪) خمسة وثمانين وواحدا وسبعين من المائة في المائة من إجمالي بحوث مرحلة الدكتوراه موضع الدراسة بواقع (٦ إلى ٧)، كما أن عدد بحوث مرحلة الماجستير التي وردت تحت هذا الموضوع المشترك (٢٩) تسعة وعشرون بحثا بواقع (٢٩ إلى ٣٧)، أى أن نسبة مجموع بحوث الماجستير تحت هذا الموضوع إلى مجموع بحوث مرحلة الماجستير الخاصة بالدراسة تصل إلى (٧٨ر٣٧٪) ثمانية وسبعين وسبعة وثلاثين من المائة في المائة.

وهذا مما يؤكد ما ذهب إليه من أن الدراسة الفعلية في شعبة العقيدة بقسم الدراسات العليا بالجامعة الإسلامية تركز حول دراسة موضوعات

العقيدة الصحيحة أو التوحيد وما يتعلق به من موضوعات، ونواقض التوحيد، ودور أهل السنة والجماعة في الدفاع عن عقيدة السلف الصالح، كما يدل هذا على أن هذه هي الموضوعات الأولية للدراسة في الشعبة، أما بقية الموضوعات فهي موضوعات ثانوية في البحث لا يتم التركيز عليها لا من القسم ولا من طلاب قسم الدراسات العليا، ويؤكد ذلك قلة نسبة البحوث المسجلة في الموضوعات الأخرى سواء الفرق الإسلامية الأخرى - إذا سلمنا بأن أهل السنة والجماعة فرقة من الفرق الإسلامية - أو الفرق غير الإسلامية أو المذاهب الهدامة أو الديانة اليهودية، باستثناء الديانة المسيحية التي درست في بحثين من بحوث الماجستير، وكان أحدهما تحقيقاً لمخطوط حول النصرانية والآخر دراسة لموضوع عن أهم عوامل انحراف النصرانية.

المبحث الخامس : ملاحظات على مناهج البحوث الخاصة بالدراسة:

تخضع كتابة البحوث العلمية إلى الإلمام بمناهج البحث العلمي ومناهج تحقيق المخطوطات، حتى تتصف بالمنهجية والموضوعية في البحث .

ويعرف المنهج العلمي في البحث بأنه الطرق أو الأساليب التي يسلكها الباحث العلمي في تقصيه للحقائق العلمية في أي فرع من فروع المعرفة، وفي أي ميدان من ميادين العلوم العملية والنظرية^(١)، وبناء عليه فإنه لاغنى للباحث عن منهج البحث العلمي في التقصى والبحث والدراسة للوصول إلى النتائج المرجوة من البحث.

وتتعدد مناهج البحوث العلمية بتعدد العلوم نفسها، وتتشعب بتشعبها، وتتنوع بأنواعها، وعند الشروع في كتابة بحث علمي يقتضي الأمر العام الدارس بكيفية كتابة البحث والطريقة التي اختارها للبحث عن حلول مشكلة بحثه، وذلك في ضوء التخطيط المسبق للخطوات التي سيسير عليها في بحثه، لذا فإن منهج البحث الذي يختاره الدارس في الدراسات العليا يجب أن يتسم بالوضوح والدقة من بداية اختياره لموضوع البحث.

ويجد الدارس عند اختياره لموضوع بحثه أن أمامه مناهج متعددة وتحت مسميات مختلفة، ولا بد أن واحدا منها أو أكثر سيتم اختياره وفقا لطبيعة المشكلة التي يقوم بحلها.

ومن استعراض أنواع مناهج البحث المتعددة الواردة في عدد من المصادر يرى الباحث أن المصادر حول هذا الموضوع تكاد تتفق على تقسيم

(١) غازي حسين عنايه / مناهج البحث - الاسكندرية : مؤسسة شباب الجامعة، ١٩٨٤م، ص ٧٥ .

مناهج البحث إلى خمسة أنواع من المناهج هي ^(١) :

- ١ - منهج البحث الوثائقي (أو التاريخي).
- ٢ - منهج البحث التجريبي.
- ٣ - منهج المسح الشامل.
- ٤ - منهج دراسة الحالة.
- ٥ - المنهج الإحصائي.

وهذه المناهج لا تختص بعلم دون آخر فهي صالحة لمختلف مجالات المعرفة العملية والنظرية، إلا أن طبيعة موضوع البحث أو مشكلته هي التي تفرض المنهج الذي يتناسب معها.

ومع أن هذه الناحية في البحث لا تصل إلى محتوى البحث الفكري، إلا أنها صفات أساسية يجب أن يتعرف عليها الدارس قبل البدء في ميدان البحث، حتى يستطيع تنظيم دراسته بالأسلوب ^(٢) الذي عن طريقه يمكن القارئ من الحصول على المعلومات في يسر وسهولة .

ومع أن البحوث الخاصة بالدراسة قد وردت بها نماذج مختلفة من مناهج البحوث النظرية والميدانية - في موضع دراستنا هذه - والتي استخدمها الباحثون في بحوثهم في تخصص واحد ألا وهو مجال العقيدة الإسلامية وما يتصل بها من موضوعات دقيقة، إلا أن الباحث يعرض بعض الملاحظات المنهجية على تلك البحوث.

(١) أحمد بدر / أصول البحث العلمي ومناهجه - ط ٧ - الكويت : وكالة المطبوعات، ١٩٨٤م،

ص ٢٥١ .

(٢) يوسف مصطفى القاضي / مناهج البحوث وكتابتها - الرياض : دار المريخ، ١٣٩٩هـ - ص ص

١٣٣-١٣٥ .

فعند انتهاء الباحث من دراسة البحوث الخاصة بالدراسة وتلخيصها وحصر موضوعاتها اتضح وجود بعض النقاط الجديرة بالتسجيل في المناهج البحثية التي استخدمها الباحثون في دراستهم للموضوعات التي قاموا بتسجيلها.

وقد تم حصر تلك الملاحظات عن كل بحث من البحوث الخاصة بالدراسة، وتم جمع المعلومات الخاصة بها في نقاط، وأشير أمام كل نقطة إلى عدد البحوث التي اشتركت في هذه الملاحظات، حيث تتعلق هذه الملاحظات بالتنظيم العام للبحث، وتنظيم أبوابه وفصوله، وطريقة كتابة الحواشي والتذييلات، وكتابة المراجع في نهاية البحث، وطباعة البحث، وتنظيم المعلومات على صفحة العنوان، والمقدمة ومحتوياتها، والخاتمة، ومقدمة المحقق ومنهج التحقيق ونحوه، كما تم تقسيم هذه الملاحظات إلى قسمين :

١ - ملاحظات عامة.

٢ - ملاحظات خاصة، وسيأتي بيان القسمين في الفقرات التالية:

١ - الملاحظات العامة:

وهي الملاحظات التي قام الباحث بحصرها من جميع البحوث، حيث تم تجميعها وتصنيفها في مجموعات متجانسة مثل أن تكون الملاحظات عن صفحة العنوان أو جزء منها أو من محتوياتها، فتضم هذه الملاحظات تحت النقطة التي تتعلق بصفحة العنوان، وكذلك الملاحظات التي وردت عن المقدمة أو ما يتعلق بمحتوياتها، وردت تحت ملاحظات عن المقدمة، ومثلها الملاحظات على الطباعة جمع تحتها كل ما يتعلق بهذه النقطة.

وبعد تجميع تلك الملاحظات عن كل بحث من البحوث محل الدراسة وتصنيفها أوردتها الباحث في النقاط التالية:

١ - عدم ورود بيانات كافية في صفحة العنوان توضح عنوان أو موضوع الرسالة، أو تكرار في بياناتها، أو للبحث أكثر من صفحة عنوان، أو ليس للمجلد الثاني صفحة عنوان، ووردت هذه الملاحظات في (٧) سبعة بحوث.

٢ - عدم كفاية ووضوح المقدمة في بعض أجزاءها مثل سبب اختيار الموضوع أو التعريف به، أو ليس لها عنوان، أو خلط بينها وبين صفحة الشكر والتمهيد، ووردت هذه الملاحظات في (٧) سبعة بحوث.

٣ - عدم تضمين بعض الباحثين خطة البحث أو تكون الخطة مجملة، أو غير واضحة، أو يكون هناك خلط بين الخطة والمنهج، وقد وردت هذه الملاحظة في (١٠) عشرة بحوث.

٤ - عدم وضع عناوين للأبواب أو الفصول، أو عدم فصل الباب أو الفصل في صفحة مستقلة، كأن تكون بداية الفصل في نفس الصفحة التي انتهى فيها الفصل السابق له، أو عدم ترقيم المباحث، وسجلت هذه الملاحظة في (١٨) ثمانية عشر بحثاً.

٥ - عدم ترتيب الفصول أو المباحث عند العرض على حسب ترتيبها عند التعداد تحت الأبواب أو الفصول، ووردت هذه الملاحظة في (١٠) عشرة بحوث.

٦ - عدم وجود التوازن بين صفحات الأبواب أو الفصول أو المباحث وكذلك عدم وجود توازن بين عدد الفصول تحت الأبواب أو المباحث تحت الفصول أو ترك صفحات عناوين الفصول أو صفحات الخرائط والجداول دون تعدادها في الترقيم، ووردت هذه الملاحظات في (١٥) خمسة عشر بحثاً.

٧ - ظهور ملاحظات تختص باستخدام الحواشى مثل نقص في الإشارة إلى المراجع أو خلط بين النص والتعليق عليه، أو الإشارة إلى مكان آخر داخل البحث دون تحديد الصفحة، أو تقسيم الحاشية إلى قسمين دون الإشارة إلى ذلك، وقد وردت هذه الملاحظة في (١١) أحد عشر بحثاً.

٨ - بعض الباحثين في موضوعات الدراسة لم يترجم لجميع الأعلام التي وردت في النص، ووردت هذه الملاحظة في (٤) أربعة بحوث.

٩ - عدم وضع خاتمة في بعض البحوث أو توجد ولكن لا تشمل على نتائج أو توصيات أو غير واضحة، ووردت هذه الملاحظة في (١٨) ثمانية عشر بحثاً.

١٠ - عدم ورود ملخص للبحث إلا في ثلاثة بحوث فقط، وكان في أجزاء الخاتمة.

١١ - ملاحظات على طباعة البحث مثل كثرة الأخطاء المطبعية دون تصحيح، أو التقريب بين الأسطر، أو طباعة البحث على وجهي الورقة، ووردت هذه الملاحظات في (٢٤) أربعة وعشرين بحثاً.

١٢ - بيانات المراجع غير مكتملة في قائمة المراجع أو ينقصها الترتيب، أو يكون فيها معلومات إضافية أو مكررة، وهذه الملاحظات كادت تطفى على جميع البحوث إذ وردت في (٤٠) أربعين بحثاً من إجمالي عدد البحوث الخاصة بالدراسة.

١٣ - قلة عدد المراجع المسجلة للبحث عامة، أو نقص في تسجيل مراجع الأفكار المدونة في البحث، ووردت هذه الملاحظة في بحثين.

١٤ - الفهارس غير مرتبة، أو لم يلتزم بترتيبها الذي أشار إليه عند تعدادها، أو أضاف إليها أو حذف منها، أو لم يذكر بياناتها كاملة، أو لم يذكر لها عناوين، أو غير كافية، وقد وردت هذه الملاحظات في (١٩) تسعة عشر بحثاً.

١٥ - نقص في بيانات قائمة المحتويات أو في ترتيبها، أو قد يغفل إدراجها، وقد وردت هذه الملاحظات في (١٢) إثني عشر بحثاً.

وبعد تسجيل هذه الملاحظات العامة على البحوث الخاصة بالدراسة يوصي الباحث بضرورة تدارك كثير من هذه الملاحظات، حيث يمكن توجيه الباحثين الجدد في الدراسات العليا من خلال البرامج الدراسية في السنة التمهيدية بتطبيق منهج موحد في بحوثهم، ويقترح أن يكون المنهج مطبوعاً وتوزع نسخ منه على كل طالب في الدراسات العليا تحدد فيه خطوات البحث ومنهجه وطريقة تسجيل كل جزء منه، والشكل النهائي الذي يجب أن يخرج به ونواح أخرى مثل الطباعة والتجليد وغيرها.

وقد وضع الباحث في ضمن توصيات ومقترحات هذه الدراسة مقترحاً للاسترشاد به عند كتابة الرسائل الجامعية، حيث يأمل - بفضل الله - أن يكون نموذجاً للسير على منهاجه ومداركة الملاحظات آنفة الذكر، بل يقترح أن يتضمن جدول مقررات السنة التدريبية في مقرر مناهج البحث قيام الدارسين الجدد بالدراسات العليا بإعداد بحث مبدئي تراعى فيه كل متطلبات كتابة البحث العلمي ويكون هذا البحث نواة وبداية للبحث المرتقب الذي يقوم الدارس بتسجيله لدرجة الماجستير بعد اجتيازه السنة التمهيدية.

٢ - الملاحظات الخاصة :

ويقصد الباحث بالملاحظات الخاصة، تلك التي وردت في البحوث التي قامت على تحقيق المخطوطات فقط، وقد كان هذا النوع من البحوث يمثل نسبة (٤٣١٨٪) ثلاثة وأربعين وثمانية عشر من المائة في المائة من إجمالي البحوث الخاصة بالدراسة، حيث وردت في (١٩) تسعة عشر بحثا لتحقيق المخطوطات من إجمالي البحوث.

وهذه الملاحظات تتعلق في الغالب بمنهج الباحثين في تحقيق تلك المخطوطات وقد وردت كما يلي :

١ - في تقديم التحقيق، وجد عدم اشتماله على التعريف بموضوع الكتاب المحقق بل ينقص أحيانا بعض البيانات مثل وصف المخطوط ونسخه، وتخص هذه الملاحظات أربعة بحوث من البحوث المذكورة عن تحقيق المخطوطات.

٢ - عدم ترقيم الأبواب المحققة من المخطوط، وكذلك عدم ترقيم الأحاديث، أو عدم تقسيم المخطوط، ووردت هذه الملاحظات في (٥) خمسة من بحوث المخطوطات المحققة.

٣ - عدم التحديد في صفحة العنوان للأجزاء المحققة من الكتاب، ووردت هذه الملاحظة في بحث واحد فقط.

٤ - اختلاف في تاريخ مولد المؤلف أو وفاته بين المذكور على صفحة العنوان والمذكور داخل النص، ووردت هذه الملاحظة في بحث واحد.

٥ - هناك تدخل من المحقق في النص المحقق بالإضافة أو الحذف دون الإشارة إلى ذلك، ووردت هذه الملاحظة في بحث واحد.

٦ - بعض الباحثين درس بعض الموضوعات المحققة في فصول مستقلة وترك بعضها، أو درس موضوعات ليس لها علاقة بموضوع البحث، ووردت هذه الملاحظات في بحثين من البحوث المحققة.

ومع أن الباحث قد ذكر بعض الملاحظات عن مجموعة البحوث المحققة إلا أنه قد اختار نموذجا واحدا منها، وهو عبارة عن ستة بحوث سجلت لتحقيق أجزاء من كتاب شعب الإيمان للبيهقي، فقد جمع الباحث ملاحظاته حول هذه البحوث الستة للدلالة على اختلاف مناهج الباحثين في تحقيق المخطوطات.

وجميع البحوث التي تنطرح عليها هذه الملاحظات من بحوث درجة العالمية (الماجستير). ويفحص البحوث المذكورة وجد الباحث أن أربعة منها أشرف عليها أستاذ واحد، وأشرف أستاذ آخر على البحثين المتبقيين، كما أن أربعة منها سجلت في تاريخ واحد هو ١٤٠٣/١٢/٢٦هـ لكل مشرف بحثان، ولحق بهما البحثان الباقيان في نفس العام الدراسي تقريبا، أي أن جميع البحوث التي سجلت لتحقيق أجزاء من الكتاب المذكور سجلت في تواريخ متقاربة، ولم يكن الفرق بين تاريخ تسجيل أول بحث منها وآخر بحث سوى عام وبضعة أيام فحسب.

وقد ظهر الفرق في أن خمسة بحوث منها جاءت لتحقيق الشعب الأولى من الكتاب (من الشعبة الأولى حتى الشعبة التاسعة عشر)، بينما جاء آخر بحث سجل من البحوث المذكورة لتحقيق أربع شعب بعيدة عن الشعب المحققة في البحوث السابقة له، وهي الشعب من الخامسة والأربعين حتى نهاية الشعبة الثامنة والأربعين، أي أنه قفز الشعب من الشعبة العشرين إلى الشعبة الرابعة

والأربعين، أى أن مجموع الشعب التى حققت من الكتاب المذكور في شعبة العقيدة بقسم الدراسات العليا بالجامعة الإسلامية هي (٢٣) ثلاث وعشرون شعبة، وقد بقى من الكتاب (٥٤) أربع وخمسون شعبة، لأن مجموع شعب الكتاب (٧٧) سبع وسبعون شعبة كما أشار مؤلفه في الجزء الأول منه والذي حققه صاحب البحث رقم (٢٦) في قائمة البحوث الخاصة بالدراسة^(١).

كما أنه لم يسجل أى بحث حتى تاريخ أخذ هذه البيانات من سجلات الدراسات العليا في ١٤٠٩/٣/٣٠هـ عن تحقيق أجزاء جديدة من هذا الكتاب سوى ما سبق أن أشير إليه، أى أنه لم يستمر تسجيل البحوث لإكمال تحقيق هذا الكتاب في شعبة العقيدة.

ويتضح أن ذلك بسبب وقوع الشعب المتبقية من كتاب شعب الإيمان خارج مجال بحوث شعبة العقيدة، حيث يغلّب على موضوعاتها الفقه وأصوله والأخلاق الإسلامية ونحوها.

كما تبين للباحث أن تاريخ تسجيل البحوث الستة المشار إليها جاء على الترتيب التالي (٢٦ ، ٣٢ ، ٣٦ ، ٣٨ ، ٢٧ ، ٢٤) ومع ذلك فقد انتهى بعض منهم من بحثه قبل غيره وأجيز، وبذلك تقدم في إجازته على من سبقه في التسجيل.

كما لاحظ الباحث أن الباحثين الستة الذين اشتركوا في تحقيق الشعب المشار إليها سابقا قد اتفقوا على الأهداف التي من أجلها حققوا الكتاب، إلا أنهم اختلفوا في المنهج الذي سار عليه كل منهم في كثير من الأحيان.

(١) فلاح بن شامان بن ثاني / الجامع لشعب الإيمان (من الشعبة الأولى إلى الشعبة السابعة) تحقيق ودراسة - إشراف محمد أمان بن علي الجامي - المدينة المنورة: الجامعة الإسلامية - قسم الدراسات العليا - شعبة العقيدة، ١٤٠٦هـ، (ص ص ٧١ - ٧٥ م) (رسالة ماجستير).

فقد لوحظ أن كلا من البحوث المذكورة قد اشتمل على ترجمة للمؤلف وحياته وعصره الذي عاش فيه، مع أنها جميعا تحقيق لكتاب واحد تعددت أجزاءه فقط، كما اشتملت على دراسة للكتاب والتعريف به، وبمنهج المؤلف في تأليفه، مع اختلاف بين تلك البحوث في درجة الدقة في التعريف، حيث عرف بحث واحد فقط بالمؤلف والكتاب باختصار، كما عرف كل بحث بالمنهج الذي سار عليه في تحقيق نص المخطوط، مع وجود اختلاف بين تلك المناهج مثل وضع الشعب في عناوين بارزة وتحتها الفصول المتفرعة عنها، أو دمجها كما أوردها المؤلف في نفس النص الأصلي للكتاب دون تمييزها عنه.

هذا بالإضافة إلى أنه لم يكن هناك اتفاق بين الباحثين في الأخذ من نسخ هذا المخطوط، فمنهم من ذكر أنه اعتمد على نسختين واحدة ضمن مقتنيات مكتبة الجامعة الإسلامية والأخرى في مكتبة أحد الأساتذة، بينما اعتمد آخرون على نسخ أخرى في أماكن أخرى.

كما درس بعض منهم بعضا من الشعب التي حققها دراسة مستقلة عن النص المحقق في فصول مستقلة ولذلك أمثلة في بحثين من البحوث الستة المذكورة.

كما رقم بعض منهم الأحاديث ترقيفا دقيقا، وترك بعضهم الترقيم أو لم يلتزم به في جميع صفحات البحث ولهذا مثال في أحد هذه البحوث.

كما لاحظ الباحث أن بعض الباحثين لم يذكر خاتمة لبحثه بل أنهاه بانتهاء النص المحقق، وقد وردت هذه الملاحظة في أربعة بحوث من البحوث المذكورة، بينما وردت الخاتمة في البحثين المتبقيين من نفس هذه الفئة من البحوث.

كما جاءت فهرس البحوث مختلفة أيضا، فقد تراوح عدد الفهارس في البحوث المذكورة بين ثلاثة فهرس إلى ثمانية فهرس، وممن أوصلها إلى ثمانية فهرس بحث واحد فقط، بينما جاء أقل عدد الفهارس في بحث واحد اقتصر على ثلاثة فهرس فقط، فذكر فهرسا للأحاديث المرفوعة، وفهرسا للآثار، وفهرسا للأعلام، كما أن هناك اختلاف بين هذه البحوث في ترتيب محتوى كل فهرس من هذه الفهارس، وفي هذا تأكيد على اختلاف الباحثين في مناهج تحقيق المخطوطات.

لذا يرى الباحث أنه كان الأحرى أن يتضمن البحث الأول دراسة للمؤلف وكتابه ويشار في الأبحاث اللاحقة إلى مكان تلك الدراسة فقط، ثم توجه جهود الباحثين لدراسة موضوعات الجزء المحقق على منهج موحد حتى تكمل أجزاء الكتاب، ويمكن أن يصدر في كتاب واحد يفيد منه الباحثون في مجال العقيدة الإسلامية.

الفصل الرابع

تحليل الاستشهادات المرجعية للبحوث

وفيه المباحث التالية

- المبحث الأول : منهج حصر الاستشهادات المرجعية وملاحظات الباحث على المراجع.
- المبحث الثاني : حصر عام بالمراجع التي أشارت إليها البحوث.
- المبحث الثالث : نسبة استخدام المراجع في البحوث :
 - أولا : المراجع الأكثر استخداما.
 - ثانيا : المراجع المفردة.
 - ثالثا : مقارنة عامة بين نسبة استخدام المراجع.
- المبحث الرابع : مدى تلبية مكتبة الجامعة الإسلامية لاحتياجات الباحثين من المراجع.
- المبحث الخامس : أهمية المكتبة لطالب الجامعة.

تمهيد :

من المتفق عليه أن البحوث العلمية تعتمد بالدرجة الأولى على الاستشهادات المرجعية لتلك البحوث^(١) ، وحيث تعد المراجع ذات أهمية بالغة في كونها تحكم على مدى أصالة البحث والأمانة العلمية للباحث، ودقة المعلومات الواردة فيه وتوثيقها علمياً^(٢) .

لذلك خصص الباحث الفصل الرابع لدراسة مراجع البحوث التي استشهد بها الباحثون في رسائلهم العلمية لدرجتي العالميه (الماجستير) والعالمية العالية (الدكتوراه) في تخصص العقيدة.

وشملت هذه الدراسة عدة نواح تتمثل في :

- ١ - منهج الباحث في حصر بيانات المراجع وملاحظاته على تسجيل هذه المراجع.
- ٢ - حصر عام بجميع بيانات الدراسة.
- ٣ - تحليل البيانات وتفسيرها.
- ٤ - توضيح نسبة استخدام المراجع في البحوث.
- ٥ - تحديد أهمية المراجع بالنسبة لمختلف البحوث، حيث تتحدد هذه الأهمية من حساب عدد مرات تكرار المرجع الواحد في مختلف البحوث.

كما ألحق الباحث بهذا الفصل قائمة بالعناوين المطبوعة التي رجع إليها الباحثون وقسمها إلى نوعين :

(١) يعرف المعجم الموسوعي لمصطلحات المكتبات والمعلومات (في ص ٢٤٦) الاستشهاد المرجعي بأنه يعني الإحالة إلى النص الذي استقيت منه المعلومات والتعريف بمصدرها.

(٢) عبد الوهاب ابو سليمان / كتابة البحث العلمي ومصادر الدراسات الإسلامية - ط ٣ - جدة: دار الشروق، ١٤٠٦هـ - ص ١٣٠ .

- ١ - قائمة المراجع الأكثر استخداما (التي وردت في أكثر من بحث).
- ٢ - قائمة العناوين المفردة (التي ورد كل منها في بحث واحد فقط)، وأمام كل عنوان أرقام البحوث التي ورد فيها ^(١).

وفيما يلي عرض لمباحث هذا الفصل.

(١) انظر الملاحق الأساسية في البحث - الملحق الثاني : ص ٥٠٠-٦٨٢ .

المبحث الأول : منهج حصر الاستشهادات المرجعية وملاحظات الباحث على المراجع:

بناء على المنهج الذي سار عليه الباحث في التقييم المسلسل للبحوث الخاصة بالدراسة، فقد قام بتفريغ بيانات جميع مراجع تلك البحوث في بطاقات، لكل مرجع بطاقة مستقلة، وتحمل كل بطاقة رقم البحث، بهدف الاستدلال من هذا الرقم على البحث الذي استشهد بهذا المرجع ومن ثم ضم هذا الرقم إلى بطاقات المراجع الأخرى للرسائل الأخرى التي اشارت إلى المرجع نفسه.

وقد حدد الباحث المراجع التي سيقوم بدراستها بالمراجع المطبوعة من الكتب باللغة العربية فقط، حيث استبعد من الدراسة المخطوطات، والمطبوعات الأجنبية، والرسائل العلمية، والمقالات من الدوريات، وذلك لأنها لا تمثل سوى نسبة قليلة من مجموع المراجع، كما أنها في غالبها غير دالة على هدف الدراسة، وهي حالات فردية في بعض البحوث.

كما أن القرآن الكريم ومع أنه أهم المراجع في جميع البحوث دون استثناء، وبخاصة أن جميع البحوث في مجال العقيدة الإسلامية وما يتعلق بها ينبنى أساسها على القرآن الكريم، مع ذلك لم يرد في ضمن مراجع بعض البحوث، مع أنه لم يخل بحث من البحوث الخاصة بالدراسة من وجود الآيات القرآنية في ضمن فقراته، أو أن يرد دون بيانات عن طبعته، لذلك فهو يعد المرجع الأول الذي رجعت إليه جميع البحوث، ولكن للأسباب المشار إليها تم استبعاد البطاقات التي وردت في بعض البحوث عن القرآن الكريم، كما تم استبعادها من الحصر العام للمراجع لأن نسبة البطاقات التي أشارت إلى القرآن الكريم كمرجع غير داله ولا تحقق الهدف من الدراسة.

وتم اعتماد أخذ بيانات تلك المراجع من قوائم المراجع المذكورة في نهاية كل بحث من البحوث الخاصة بالدراسة.

وفي أثناء حصر تلك المراجع ودراستها تبين للباحث أن هناك بعض الملاحظات جديرة بالتسجيل كان من أبرزها :

١ - اختصار بعض الباحثين لبيانات المراجع في كثير من البحوث، فقد لا يذكر سوى عنوان المرجع واسم مؤلفه وقد وردت هذه الملاحظة في بحث واحد، وهناك من يقتصر على ذكر عنوان المرجع فقط، كما ورد في بعض مراجع أحد بحوث الدراسة، مما يصعب معه تمييز عنوان هذا المرجع هل هو مطبوع أو مخطوط، وقد تطلب هذا من الباحث جهدا إضافيا في البحث لإكمال بقية بيانات تلك المراجع عندما تتوافر بياناتها وتحديد نوعيتها، وفي حالة عدم توافر البيانات وتحديد نوعيتها فإن الباحث قام بضم هذه المراجع إلى قائمة المراجع التي لم تتحدد هويتها، والتي تكونت لدى الباحث على هذا الأساس.

٢ - وردت بعض المراجع مكررة في بحث واحد مرة تحت مؤلف الكتاب ومرة أخرى تحت المحقق أو المقدم للكتاب، ولهذا أمثلة في أكثر من بحث واحد، كما وردت بعض العناوين منفصلة مع أن الدارس قد أورد في ضمن مراجعه عنوان المجموعة التي تضم هذا العنوان مع غيره، مثل الرسائل والمسائل لابن تيمية، ومجموعة الرسائل المنيرية وغيرها، وقد حاول الباحث عدم تكرارها كمرجعين لبحث واحد، ومثلها أيضا إيراد بيانات المرجع لمتن الكتاب مثل صحيح البخاري ثم يورد في ضمن مراجعه فتح الباري كمرجع مستقل مع أنه أشار في البطاقة الأولى إلى أن صحيح البخاري في ضمن كتاب فتح الباري والبيانات للمرجعين واحده، ولهذا نماذج في خمسة من البحوث الخاصة بهذه الدراسة، وهذا يعني أن المحتوى الواحد تكرر ذكره مرتين أو أكثر، مما اضطر الباحث في جميع الحالات السابقة أن يوحد البطاقات الخاصة بهذا المرجع في بطاقة واحدة.

٣ - ميز بعض الباحثين بعض المراجع بأنها مراجع شيعية، ونظرا لعدم إيضاح المراجع الشيعية من غيرها في البحوث الأخرى فقد استبعد الباحث هذه الملاحظة من البطاقات، وأبقى على البيانات الأساسية عن المرجع.

٤ - اكتفى بعض الباحثين بذكر شهرة المؤلف أو كنيته أو لقبه فقط، وقام الباحث بإكمال البيانات عن اسم المؤلف إن أمكن ذلك، وإلا اكتفى بالمعلومات الواردة عنه في مراجع البحوث.

٥ - أورد بعض الباحثين المراجع تحت مسميات مختلفة مثل سنن الترمذي، أو جامع الترمذي، أو صحيح الترمذي، وهي مرجع واحد وقد حاول الباحث توحيد التسمية الخاصة بهذه المراجع تحت صيغة واحدة في جميع البحوث.

٦ - اختلفت صيغ الاسم الواحد للمؤلف ولكن في كتب مختلفة، وأبقى الباحث عليها كما وردت دون تغييرها لأنها لا تؤثر على ترتيب الكتب في القائمة ولا في سير الدراسة.

٧ - اعتمد بعض الباحثين في ترتيب قائمة المراجع على تقديم العنوان أولا ويليه اسم المؤلف وبقية البيانات إن وجدت، ولاشك أن لهذه الطريقة عيبا في أنها تفرق بين مؤلفات الشخص الواحد وتضعها في أماكن متعددة، ولهذا نموذج في معظم البحوث.

واعتمد البعض من الباحثين على ترتيب المراجع تحت أسماء المؤلفين فيأتي باسم المؤلف أولا وتحت عناوين المراجع التي ألفها ورجع إليها الباحث، ولهذا النموذج مثال في بحث واحد.

كما اعتمد بعض الباحثين التقسيم الموضوعي للمراجع مثل البحث رقم (٧).

٨ - وقعت بعض الأخطاء في تعداد المراجع، إذ حاول بعض الباحثين ترقيم مراجعه على التوالي حتى يصل إلى رقم معين أو عدد معين من الأرقام، فيضع رقم المرجع دون أن يسجل أمامه أى بيانات عن هذا المرجع، أو أن يسقط الرقم إجمالاً، ولهذا نموذج في أكثر من بحث، أحدها لم يضع مراجع أمام خمسة أرقام متسلسلة.

لذلك فإن الحصر قد تم من واقع العدد الفعلي للمراجع ولم يعتمد على الأرقام الواردة في قائمة مراجع كل بحث.

٩ - في قائمة المراجع الأكثر استخداماً تكررت بعض أرقام البحوث أمام عنوان واحد، ويرجع السبب في ذلك إلى أن هذا البحث الذي تكرر رقمه أمام عنوان واحد قد أخذ من مرجع واحد ولكن من طبعتين مختلفتين أو أكثر.

المبحث الثاني : حصر عام بالمراجع التي أشارت إليها البحوث :

يهدف الباحث من هذا المبحث إلى حصر العدد الإجمالي لمراجع البحوث الخاصة بالدراسة، ومن ثم التعرف على نسبة عدد مراجع كل بحث منها إلى إجمالي تلك المراجع عامة من خلال تلك البطاقات التي جمعت عن كل بحث.

فبعد أن قام الباحث بتفريغ بيانات جميع المراجع التي وردت في البحوث الخاصة بالدراسة في بطاقات خاصة، اجتمعت لديه قائمة كبيرة من البطاقات بلغت (٧٦٣٤) سبعة الاف وستمائة وأربع وثلاثين بطاقة وشملت أشكالاً مختلفة من المراجع موزعة كما في الجدول التالي رقم (١٢) :

جدول رقم (١٢)

بيان إجمالي بعدد بطاقات مراجع البحوث الخاصة بالدراسة

م	عدد البطاقات	صفتها	نسبتها إلى إجمالي البطاقات
١	٧١٦٣	كتب عربية مطبوعة	٩٣٫٨٣٪
٢	١٦٥	مخطوطات	٢٫١٦٪
٣	١٤٥	مراجع أجنبية	١٫٩٠٪
٤	٥٩	مراجع لم تتحدد هويتها	٠٫٧٧٪
٥	٤١	مقالات في دوريات	٠٫٥٣٪
٦	٣٥	رسائل جامعية	٠٫٤٥٪
٧	٢٦	بطاقات لكتب مكرر • (ذكرت أكثر من مرة في بحث واحد)	٠٫٣٤٪
	٧٦٣٤	المجموع	١٠٠٪

وبتحليل هذا الجدول يتبين أن مراجع البحوث الخاصة بالدراسة تكونت من خمس نوعيات من المراجع وهي : الكتب العربية المطبوعة، والمخطوطات، والرسائل الجامعية، والمقالات من الدوريات، والكتب المطبوعة بغير اللغة العربية أو الكتب الأجنبية.

كما يتبين أن المطبوعات من الكتب العربية أخذت الجزء الأكبر من قائمة المراجع فقد وصل عددها إلى (٧١٦٣) سبعة آلاف ومائة وثلاثة وستين مرجعا، بنسبة (٩٣٫٨٣٪) ثلاثة وتسعين وثلاثة وثمانين من المائة في المائة من مجموع بطاقات المراجع.

أما بقية أنواع البطاقات الأخرى من مخطوطات، ومقالات في الدوريات، ورسائل جامعية، ومطبوعات غير عربية، بالإضافة إلى مراجع لم يستطع الباحث تحديد هويتها، وعناوين أشار إليها بعض الباحثين أكثر من مرة في بحث واحد، فقد أخذت بقية النسبة التي لم تتجاوز (٦١٫٧٪) ستة وسبعة عشر من المائة في المائة من إجمالي بطاقات المراجع، وعددها لم يتجاوز (٤٧١) أربعمائة وإحدى وسبعين بطاقة.

وهذا يدل على قلة اعتماد الباحثين على المراجع من غير الكتب العربية المطبوعة، وبناء عليه فقد اعتمد الباحث في هذه الدراسة على المراجع المطبوعة من الكتب العربية فقط دون سواها، لإمكانية تحقيق هدف البحث من خلالها في معرفة المراجع الأكثر أهمية لدى الباحثين، عند تحديد عدد مرات تكرار المرجع في جميع البحوث.

أما عن توزيع ذلك العدد الإجمالي من بطاقات مراجع البحوث الخاصة بالدراسة والذي بلغ (٧٦٣٤) سبعة آلاف وستمائة وأربع وثلاثين بطاقة على البحوث ذاتها فإن الباحث سيقوم بعرضه في الجدول التالي رقم (١٣) :

جدول رقم (١٣)

توزيع إجمالي بعدد بطاقات المراجع على البحوث الخاصة بالدراسة

رقم البحث	عدد المراجع	رقم البحث	عدد المراجع	رقم البحث	عدد المراجع
٣١	٢٠	١٦	١٧١	١	٢١٥
٣٢	١٢٦	١٧	٢٤٨	٢	١٢٧
٣٣	١٥١	١٨	٦٩	٣	١٦٧
٣٤	٢٨٤	١٩	٣١٧	٤	١٣٥
٣٥	١٣٠	٢٠	٢٦٥	٥	٧٠
٣٦	١٨٤	٢١	٢٠٦	٦	١١٩
٣٧	١٣٨	٢٢	١٣٦	٧	٣٤٧
٣٨	١٩١	٢٣	٢٣٤	٨	٩٣
٣٩	٢٠٨	٢٤	٧٧	٩	١٤٨
٤٠	١٢٤	٢٥	٢٧٣	١٠	١٤٩
٤١	٩٢	٢٦	٢٢٥	١١	١٥٨
٤٢	٢١٦	٢٧	٢٤٠	١٢	٣٥٢
٤٣	١٨٣	٢٨	١١٦	١٣	١٧٠
٤٤	١٨١	٢٩	١٠١	١٤	٩٨
المجموع	٧٦٣٤	٣٠	٢٠٦	١٥	١٧٤

ويتضح من الجدول السابق أن أعلى رقم للمراجع قد سجله البحث رقم (١٢) وهو من بحوث مرحلة الماجستير، فقد وصل عدد مراجعته إلى (٣٥٢) ثلاثمائة واثنين وخمسين مرجعا بين مطبوع ونحوه ، ونسبتها إلى مجموع المراجع (٤٦٠٪) أربعة في المائة وستين من المائة في المائة.

بينما جاء أقل عدد من المراجع في البحث رقم (٣١) حيث كانت مراجعته (٢٠) عشرين مرجعا فقط، ونسبتها إلى إجمالي المراجع (٢٦٪) ستة وعشرون من المائة في المائة.

وبتوزيع العدد الإجمالي من البطاقات على البحوث الخاصة بالدراسة يتبين أن متوسط عدد البطاقات لكل بحث هو (١٧٣ر٥) مائة وثلاث وسبعون وخمسة في العشرة بطاقة، وبنسبة (٢٧٪) إثنان وسبعة وعشرون من المائة في المائة إلى إجمالي البطاقات.

وبمقارنة الأرقام الواردة في الجدول يتضح أن مراجع البحوث جاءت في سبع فئات هي :

- ١ - الفئة الأولى ويمثلها بحث واحد جاءت مراجعته بين (١ إلى ٥٠) مرجعا.
- ٢ - الفئة الثانية وجاءت فيها (٦) ستة بحوث جاءت مراجعها بين (٥١ إلى ١٠٠) مرجع.
- ٣ - الفئة الثالثة وجاءت فيها (١٢) اثنا عشر بحثا جاءت مراجعها بين (١٠١ إلى ١٥٠) مرجعا.
- ٤ - الفئة الرابعة وجاءت فيها (١٠) عشرة بحوث جاءت مراجعها بين (١٥١ إلى ٢٠٠) مرجع.
- ٥ - الفئة الخامسة وجاءت فيها (٩) تسعة بحوث جاءت مراجعها بين (٢٠١ إلى ٢٥٠) مرجعا.

٦ - الفئة السادسة وجاءت فيها (٣) ثلاثة بحوث جاءت مراجعها بين (٢٥١ إلى ٣٠٠) مرجع.

٧ - الفئة السابعة وجاءت فيها (٣) ثلاثة بحوث جاءت مراجعها بين (٣٠١ إلى ٣٥٢) مرجعا.

وبهذا نجد ان الفئة الثالثة هي أكثر فئة من البحوث، فقد جاءت مراجعها بين (١٠١ إلى ١٥٠) وجاء بها (١٢) اثنا عشر بحثا، كانت نسبتها إلى إجمالي البحوث (٢٧٢٧٪) سبعة وعشرون وسبعة وعشرون من المائة في المائة.

وتلتها في الرتبة الفئة الرابعة فقد جاءت مراجعها بين (١٥١ إلى ٢٠٠) مرجع وجاء بها (١٠) عشرة بحوث.

ومن هذا يتضح أن (٢٢) اثنين وعشرين بحثا جاءت مراجعها بين (١٠٠ إلى ٢٠٠) مرجع، وهذا يعني أن (٥٠٪) خمسين في المائة من البحوث الخاصة بالدراسة كانت مراجعها تدور حول هذا المعدل، وكان مجموع مراجع هذه البحوث (٣٢٧٨) ثلاثة آلاف ومائتين وثمانية وسبعين مرجعا نسبتها إلى إجمالي المراجع عامة (٤٢٩٤٪) إثنان وأربعون وأربعة وتسعون من المائة في المائة، وكان متوسط مراجع كل بحث من بحوث الفئتين المذكورتين (١٤٩) مائة وتسعة وأربعين مرجعا.

وجاء في أعلى فئات المراجع ثلاثة بحوث كانت مراجعها ما بين (٣٠١ إلى ٣٥٢) مرجعا لكل بحث، حيث بلغ إجمالي مراجع هذه البحوث الثلاثة مجتمعة (١٠١٦) ألفا وستة عشر مرجعا، ومتوسط مراجع كل بحث منها (٣٣٨٦٦) ثلاثمائة وثمانية وثلاثون وستة وستون في المائة مرجعا.

أما أقل البحوث في عدد المراجع فقد سجله بحث واحد جاءت مراجعه في الفئة ما بين (١ إلى ٥٠) مرجعا، حيث كان عدد مراجع ذلك البحث (٢٠) عشرين عنوانا فقط.

ويتضح مما سبق أنه لا يوجد تناسب بين عدد مراجع البحوث الخاصة بالدراسة، فإن الفرق بين أعلى عدد من المراجع وأقل عدد قد بلغ (٣٣٢) ثلاثمائة واثنين وثلاثين مرجعا، كما أن هناك ستة بحوث سجلت لتحقيق أجزاء من مخطوط واحد هو الجامع لشعب الإيمان لأحمد بن الحسين البيهقي، جاءت مراجعها متفاوتة، فأقل عدد مراجع هذه الفئة من البحوث بلغ (١٢٦) مائة وستة وعشرين مرجعا، وأعلىها اشتمل على (٢٨٤) مائتين وأربعة وثمانين مرجعا، مع أنها تحقيق لأجزاء من كتاب واحد، ويفترض في الباحثين أنهم استشهدوا بمراجع متقاربة، مع الأخذ في الاعتبار الفارق بين الموضوعات المدروسة.

أشكال المراجع :

أما عن توزيع البطاقات التي جمعها الباحث عن المراجع والتي سبقت الإشارة إليها بأنها بلغت (٧٦٣٤) سبعة آلاف وستمائة وأربعة وثلاثون مرجعا، فعند فرز البطاقات لمراجع كل بحث من البحوث الخاصة بالدراسة وتوزيعها على الأشكال المختلفة للمراجع والتي تتكون من الكتب العربية المطبوعة والمخطوطات، والرسائل الجامعية والمقالات من الدوريات والمطبوعات الأجنبية بالإضافة إلى المراجع المكررة والمراجع التي لم تتحدد هويتها (المجهولة)، تبين أن هذا العدد من المراجع تتفاوت نسب توزيعه بين مختلف البحوث، حيث تركز استخدام بعض المراجع دون البعض الآخر في بعض البحوث دون الأخرى كالمخطوطات والمطبوعات الأجنبية، وهذا ما سيوضحه الباحث عند عرض بيانات الجدول التالي رقم (١٤) :

جدول رقم (١٤)
توزيع بطاقات المراجع على البحوث الخاصة بالدراسة حسب أشكالها

مجموع المراجع	المراجع المطبوعه	نسبتها إلى إجمالي مراجعه	المجموع	نوع المرجع						رقم البحث	
				مجهول	مكرر	أجنبي	مقالة	رسالة	مخطوط		
٢١٥	١٩٤	% ٩٠٫٧٦	٢١	-	٤	-	١٢	٢	٢	٣	١
١٢٧	١٢١	% ٩٥٫٢٢	٦	-	-	-	-	٢	٢	٤	٢
١٦٧	١٥٩	% ٩٥٫٢١	٨	١	١	-	-	٣	٣	٣	٣
١٣٥	١٣٤	% ٩٩٫٢٦	١	١	-	-	-	-	-	-	٤
٧٠	٦٧	% ٩٥٫٧١	٣	-	١	-	-	٢	٢	-	٥
١١١	١١٧	% ١٠٥٫٣١	٢	-	١	-	-	١	١	-	٦
٣٣١	٣٠٣	% ٩١٫٥٤	٤٤	١٥	٢	-	٤	٢	٢	١٨	٧
٩٦	٩٦	% ١٠٠٫٠٠	٢	٢	-	-	-	-	-	-	٨
١٤٨	١٤٣	% ٩٦٫٦٣	٥	٣	١	-	-	١	١	-	٩
١٤١	١٣٩	% ٩٨٫٥٨	١٠	٤	٢	-	-	١	١	٣	١٠
١٥٨	١٥٧	% ٩٩٫٣٦	١	-	١	-	-	-	-	-	١١
٣٥٢	٢٧٣	% ٧٧٫٥٨	٧٩	١	١	-	-	-	-	٧٧	١٢

تابع - جدول رقم (١٤)

مجموع المراجع	المراجع المطبوعه	نسبتها إلى إجمالي مراجعه	المجموع	نوع المرجع					رقم البحث	
				مجهول	مكرر	أجنبي	مقالة	رسالة		مخطوط
١٧٠	١٦٨	% ١,٧٦	٢	-	١	-	-	-	١	١٣
٩٨	٩٦	% ٢,٠٤	٢	-	-	-	-	-	٢	١٤
١٧٤	١٧٢	% ١,١٤	٢	-	-	-	-	-	٢	١٥
١٧١	١٦٩	% ١,١٦	٢	-	-	-	-	-	٢	١٦
٢٤٨	٢٤٧	% ٠,٤٠	١	-	-	-	-	-	١	١٧
٦٤	٦٤	---	-	-	-	-	-	-	-	١٨
٣١٧	٢٩٨	% ٥,٩٩	١٩	١	١	٤	-	١١	٢	١٩
٢٦٥	٢٥٨	% ٢,٦٤	٧	٢	-	-	-	١	٤	٢٠
٢٠٦	٢٠٤	% ٠,٩٧	٢	٢	-	-	-	-	-	٢١
١٣٦	١٣٦	---	-	-	-	-	-	-	-	٢٢
٢٣٤	٢٢٩	% ٢,١٣	٥	-	١	-	٤	-	-	٢٣
٧٧	٧٥	% ٢,٥٩	٢	١	-	-	-	-	١	٢٤

تابع - جدول رقم (١٤)

مجموع المراجع المطبوعه	المراجع المطبوعه	نسبتها الى اجمالي مراجعه	المجموع	نوع المرجح						رقم البحث	
				مجهول	مكرر	اجنبي	مقالة	رسالة	مخطوط		
٢٧٣	٢٦٨	% ١,٨٣	٥	-	١	-	-	-	-	٤	٢٥
٢٢٥	٢٠٩	% ٧,١١	١٦	٩	٢	-	-	٢	-	٣	٢٦
٢٤٠	٢٢٠	% ٨,٣٣	٢٠	٧	١	-	-	-	-	١٢	٢٧
١١١	١١٦	---	-	-	-	-	-	-	-	-	٢٨
١٠١	٧٤	% ٢٦,٧٣	٢٧	٢	-	٢٥	-	-	-	-	٢٩
٢٠٦	١٩١	% ٧,٢٨	١٥	٣	١	-	-	٤	-	٧	٣٠
٢٠	٢٠	---	-	-	-	-	-	-	-	-	٣١
١٢٦	١٢٥	% ٠,٧٩	١	-	-	-	-	١	-	-	٣٢
١٥١	١٥٠	% ٠,٦٦	١	١	-	-	-	-	-	-	٣٣
٢٨٤	٢٧٦	% ٢,٨١	٨	٤	-	-	-	-	-	٤	٣٤
١٣٠	١٢٩	% ٠,٧٦	١	-	١	-	-	-	-	-	٣٥
١٨٤	١٧٩	% ٢,٧١	٥	-	١	-	-	-	-	٤	٣٦

تابع - جدول رقم (١٤)

مجموع المراجع	المراجع المطبوعه	نسبتها إلى إجمالي مراجعه	المجموع	نوع المرجع					رقم البحث	
				مجهول	مكرر	أجنبي	مقالة	رسالة		مخطوط
١٣٨	١٣٨	---	-	-	-	-	-	-	-	٣٧
١٩١	١٨٦	% ٢٦١	٥	-	١	-	-	٢	-	٣٨
٢٠٨	١٢٠	% ٤٢٣٠	٨٨	-	-	٧٠	١٨	-	-	٣٩
١٢٤	١٢٠	% ٣٢٢٢	٤	-	-	-	٢	-	١	٤٠
٩٢	٩٢	---	-	-	-	-	-	-	-	٤١
٢١٦	٢١٣	% ١٣٨	٣	-	-	١	-	-	٢	٤٢
١٨٣	١٨٢	% ٠٥١	١	-	١	-	-	-	-	٤٣
١٨١	١٣٦	% ٢٤٨٦	٤٥	-	-	٤٥	-	-	-	٤٤
٧٦٣٤	٧١٦٣	---	٤٨٣	٥٥	٢٦	١٤٥	٤١	٣٥	١٦٥	المجموع

ويحدد الجدول السابق نوعيات ومميزات مراجع كل بحث، حيث نجد أن مجموع المراجع التي ذكرها الباحثون من فئات المخطوطات، والرسائل الجامعية، والمقالات من الدوريات، والكتب غير العربية بلغت (٣٨٦) ثلاثمائة وستة وثمانين مرجعا، بنسبة (٥٠.٥٪) خمسة وخمسة من المائة في المائة من مجموع ماتم حصره في البطاقات.

كما تبين أن (٢٣) ثلاثة وعشرين بحثا رجعت إلى مراجع مخطوطة بلغ عددها (١٦٥) مائة وخمسة وستين مخطوطا، جاءت نسبتها إلى إجمالي المراجع (٢١.٦٪) إثنين وستة عشر من المائة في المائة، وكان رجوع الباحثين إليها بنسب متفاوتة جاء في أعلى القائمة البحث رقم (١٢) حيث ورد في ضمن مراجعه (٧٧) سبعة وسبعون مخطوطا، نسبتها إلى مجموع مراجعه (٢١.٨٧٪) واحد وعشرون وسبعة وثمانون من المائة في المائة.

ويأتى في قائمة المستفيدين من الرسائل (١٤) أربعة عشر بحثا أخذت من (٣٥) خمس وثلاثين رسالة علمية، نسبتها إلى إجمالي عدد البطاقات (٥.٤٥٪) خمسة وأربعون من المائة في المائة، وكان أعلى رقم منها قد سجله البحث رقم (١٩) حيث ذكر أنه رجع إلى (١١) إحدى عشرة رسالة علمية، كانت نسبتها إلى مجموع مراجعه (٣.٤٧٪) ثلاثة وسبعة وأربعين من المائة في المائة.

أما المقالات من الدوريات فقد رجع إليها (٥) خمسة باحثين أخذوا منها (٤١) إحدى وأربعين مرة، بنسبة (٥.٣٪) ثلاثة وخمسون من المائة في المائة من إجمالي عدد البطاقات، وجاء في مقدمتهم البحث رقم (٣٩) حيث أخذ من (١٨) ثمانين عشرة دورية، كانت نسبتها إلى مجموع مراجعه (٨.٦٥٪) ثمانية وخمسة وستين من المائة في المائة.

أما المراجع من المطبوعات الأجنبية فقد رجع إليها (٥) خمسة باحثين اخذوا من (١٤٥) مائة وخمسة وأربعين مرجعا بنسبة (١٩٠٪) واحد في المائة وتسعون من المائة في المائة من إجمالي المراجع، وجاء في مقدمتهم الباحث رقم (٣٩) حيث أخذ من (٧٠) سبعين مرجعا بلغات أجنبية، كانت نسبتها إلى مجموع مراجعة (٣٣٣٦٥٪) ثلاثة وثلاثين وخمسة وستين من المائة في المائة.

أما تكرار ذكر المرجع أكثر من مرة في بحث واحد فقد ورد في (٢٠) عشرين بحثا، اشتملت على (٢٦) ستة وعشرين مرجعا مكررا كانت نسبتها إلى إجمالي بطاقات المراجع (٣٤٪) أربعة وثلاثين من المائة في المائة، وقد سجل أعلى رقم فيها بحث واحد بعدد (٤) أربعة مراجع تكرر ذكرها تحت مداخل مختلفة.

وكذلك المراجع غير المحددة هويتها فقد وردت في (١٧) سبعة عشر بحثا، كان مجموع بطاقتها (٥٩) تسعا وخمسين بطاقة نسبتها إلى إجمالي البطاقات (٧٧٪) سبع وسبعون من المائة في المائة، وأعلى رقم سجله أحد الباحثين، حيث ورد في ضمن مراجعه (١٥) خمس عشرة بطاقة غير واضحة، كانت نسبتها إلى إجمالي بطاقات مراجعة (٤٣٢٪) أربعة واثنتين وثلاثين من المائة في المائة.

وبنظرة إلى البحوث التي استشهدت بتلك الأنواع المختلفة من المراجع يتضح أن هناك مبالغة في تسجيل عدد المراجع لدى بعض الباحثين، فقد ذكر أحد الباحثين أنه رجع إلى (٧٧) سبع وسبعين مخطوطة، وكان موضوع هذا البحث (تحقيق وتخريج ودراسة كتاب "أصول السنة" لابن زمين)، كما يلاحظ أن هناك نقصا في تسجيل عدد المراجع مثل البحث الذي كان موضوعه عن أهم عوامل انحراف النصرانية فلم يذكر مؤلفه أي مرجع بغير اللغة العربية مع وجود علاقة لهذا الموضوع بالمراجع الأجنبية، بالإضافة إلى قلة المراجع العربية فيه.

كما أنه مما يلاحظ على البحوث قلة الإفادة من المراجع الحديثة مثل الرسائل العلمية، والمقالات من الدوريات، والمحاضرات، والندوات ونحوها من المراجع حديثة الصدور والتي تتصف بصفة الاستمرارية والمتابعة، بل على العكس من ذلك فقد اتضح اعتمادها على المطبوعات وعلى الأخص من كتب التراث.

كما أنه لوحظ أن بعض الباحثين رجعوا إلى رسائل علمية مع أنها طبعت في كتاب، فقد أشار أحد الباحثين إلى أنه رجع إلى رسالة علمية، ثم أوردتها مرة أخرى كمرجع جديد مطبوع.

كما لاحظ الباحث أن كتاب الجامع لشعب الإيمان لأحمد بن الحسين البيهقي مرجع مطبوع في الهند عام ١٣٩٥هـ ومع ذلك لم يرجع إليه إلا ثلاثة باحثين فقط، علما بأن (٦) ستة من الباحثين في مرحلة الماجستير قد سجلوا دراساتهم عن تحقيق أجزاء من الكتاب المذكور، مع ذلك لم يرجع إلى الكتاب المذكور مطبوعا إلا واحدا منهم فقط، هو الباحث رقم (٣٤) أما الآخرين فلم يرد في ضمن مراجعهم ذلك العنوان.

وبناء على هذا فإن الباحث سيعتمد في دراسته على المراجع من الكتب العربية المطبوعة فقط، حيث كان إجمالي البطاقات بعد قصر الدراسة على هذا النوع من المراجع هو (٧١٦٣) سبعة آلاف ومائة وثلاثا وستين بطاقة، موزعة على البحوث مجال الدراسة بنسب متفاوتة.

المبحث الثالث : نسبة استخدام المراجع في البحوث :

بعد أن قام الباحث بحصر المراجع التي وردت في البحوث حصرا شاملا، وقام بتفريغ بياناتها في البطاقات، وبعد فرز تلك البطاقات واستبعاد المخطوطات، والرسائل العلمية، والمقالات من الدوريات، والمطبوعات غير العربية، والمكرر، والمجهول، بعد كل هذا تبقى لدى الباحث عدد من البطاقات التي تحمل عناوين المراجع المطبوعة بلغ عددها (٧١٦٣) سبعة آلاف ومائة وثلاثا وستين بطاقة، وهو إجمالي عدد البطاقات التي خصها الباحث بالدراسة.

وحيث إن من أهداف هذه الدراسة معرفة المراجع التي استخدمها الباحثون في مجال العقيدة أكثر من غيرها ونسبة استخدامها في البحوث، ولما كانت هذه المراجع مختلفة في عدد مرات الاستشهاد بها لدى الباحثين، فقد قام الباحث بترتيبها حسب عدد مرات تكرارها في البحوث بطريقة تنازلية، حيث يأتي المرجع الذي رجع إليه أكثر عدد من الباحثين في الدرجة الأولى، يليه المرجع الذي يقل عنه في عدد مرات الاستشهاد به حتى آخر المراجع.

وبناء عليه فقد قام الباحث ببناء قائمة ببيوجرافية بالمراجع مرتبة حسب تكرار كل منها ووضعها في ملحق لهذا الفصل معتمدا في ذلك على عنوان المرجع وإسم مؤلفه فقط، دون النظر إلى طبعة الكتاب وتاريخ نشره، وذلك لعدم اكتمال مثل هذه البيانات في كثير من المراجع، ولأن من أهداف الدراسة التعرف على مدى تكرار العنوان الواحد بغض النظر عن طبعته، وإذا تكرر أكثر من عنوان تحت رقم واحد يتم ترتيبها فيما بينها هجائيا بالعنوان، وسمى الباحث تلك القائمة (بقائمة المراجع الأكثر استخداما).

ثم ألحقها ببقية المراجع في قائمة أخرى مرتبة هجائيا حسب عناوينها للمراجع التي وردت منفردة في بحث واحد ولم تتكرر في غيره، وسماها (قائمة المراجع المفردة) واتبع في تصنيفها نفس المنهج المتبع في المراجع الأكثر استخداما، حيث قام بوضع رقم البحث الذي ورد فيه كل عنوان أمام ذلك العنوان.

وفي سبيل الوصول إلى نتائج دراسة تلك المراجع قام الباحث بتقسيم هذا المبحث إلى ثلاثة أقسام هي :

أولا : المراجع الأكثر استخداما.

ثانيا : المراجع المفردة.

ثالثا : مقارنة عامة بين نسبة استخدام المراجع.

وسيتم تفصيلها في الفقرات التالية :

أولا : المراجع الأكثر استخداما :

ويعنى بها الباحث المراجع التي تكرر ورودها في عدد من البحوث الخاصة بالدراسة، فبعد حصر جميع العناوين المتكررة بين البحوث تبين للباحث أن (٨٨٥) ثمانمائة وخمسة وثمانين عنوانا فقط هي التي استخدمت أكثر من مرة في قائمة البحوث الخاصة بالدراسة.

ولما كان الهدف من البحث هو التعرف على المراجع التي استخدمها الباحثون أكثر من غيرها في البحوث، فقد قام الباحث بترتيب تلك المراجع تنازليا حسب عدد مرات استخدام العنوان الواحد منها، مبينا نسبة عدد العناوين تحت كل رقم إلى إجمالي عدد العناوين المتكررة، ثم نسبة عدد البطاقات إلى إجمالي عدد البطاقات للعناوين المتكررة. وهذا هو ما يتضمنه الجدول التالي رقم (١٥):

جدول رقم (١٥)

ترتيب المراجع الأكثر استخداما حسب تكرار كل منها

مرتبة المرجع	تكراره	عدد العناوين	نسبتها إلى إجمالي العناوين	عدد البطاقات	نسبتها إلى إجمالي البطاقات
١	٤٢	٢	% ٢٢	٨٤	% ١٣٨
٢	٤٠	٥	% ٥٦	٢٠٠	% ٣٢٩
٣	٣٨	١	% ١١	٣٨	% ٥٦٢
٤	٣٧	٢	% ٢٢	٧٤	% ١٢١
٥	٣٦	١	% ١١	٣٦	% ٥٩
٦	٣٥	١	% ١١	٣٥	% ٥٧
٧	٣٣	١	% ١١	٣٣	% ٥٤
٨	٣٢	٣	% ٣٣	٩٦	% ١٥٨
٩	٣١	١	% ١١	٣١	% ٥١
١٠	٣٠	٤	% ٤٥	١٢٠	% ١٩٨
١١	٢٩	٦	% ٦٧	١٧٤	% ٢٨٧
١٢	٢٨	١	% ١١	٢٨	% ٤٦
١٣	٢٦	٥	% ٥٦	١٣٠	% ٢١٤
١٤	٢٥	١	% ١١	٢٥	% ٤١
١٥	٢٤	٣	% ٣٣	٧٢	% ١١٨

تابع - جدول رقم (١٥)

مرتبة المرجع	تكراره	عدد العناوين	نسبتها إلى إجمالي العناوين	عدد البطاقات	نسبتها إلى إجمالي البطاقات
١٦	٢٣	٢	%٠٫٢٢	٤٦	%٠٫٧٥
١٧	٢٢	١٢	%١٫٣٥	٢٦٤	%٤٫٣٥
١٨	٢١	٧	%٠٫٧٩	١٤٧	%٢٫٤٢
١٩	٢٠	٨	%٠٫٩٠	١٦٠	%٢٫٦٤
٢٠	١٩	١١	%١٫٢٤	٢٠٩	%٣٫٤٥
٢١	١٨	١٠	%١٫١٢	١٨٠	%٢٫٩٧
٢٢	١٧	١١	%١٫٢٤	١٨٧	%٣٫٠٨
٢٣	١٦	١٠	%١٫١٢	١٦٠	%٢٫٦٤
٢٤	١٥	٩	%١٫٠١	١٣٥	%٢٫٢٢
٢٥	١٤	١٦	%١٫٨٠	٢٢٤	%٣٫٦٩
٢٦	١٣	١٦	%١٫٨٠	٢٠٨	%٣٫٤٣
٢٧	١٢	١١	%١٫٢٤	١٣٢	%٢٫١٧
٢٨	١١	١٣	%١٫٤٦	١٤٣	%٢٫٣٦
٢٩	١٠	٢٠	%٢٫٢٥	٢٠٠	%٣٫٢٩
٣٠	٩	٢٧	%٣٫٠٤	٢٤٣	%٤٫٠١
٣١	٨	١٦	%١٫٨٠	١٢٨	%٢٫١١
٣٢	٧	٣٠	%٣٫٣٧	٢١٠	%٣٫٤٦

تابع - جدول رقم (١٥)

مرتبة المرجع	تكراره	عدد العناوين	نسبتها إلى إجمالي العناوين	عدد البطاقات	نسبتها إلى إجمالي البطاقات
٣٣	٦	٣٩	%٤ر٣٩	٢٣٤	%٣ر٧٦
٣٤	٥	٦٧	%٧ر٥٧	٣٣٥	%٥ر٥١
٣٥	٤	٩٤	%١٠ر٥٨	٣٧٦	%٦ر٢٠
٣٦	٣	١٣٤	%١٥ر١٤	٤٠٢	%٦ر٦٢
٣٧	٢	٢٨٥	%٣٢ر٢٠	٥٧٠	%٩ر٣٩
المجموع		٨٨٥	%١٠٠	٦٠٦٩	%١٠٠

ومن تحليل ما ورد في الجدول السابق رقم (١٥) يتضح أن المراجع الأكثر استخداما جاءت على سبع وثلاثين مرتبة كان أعلاها تكرارا هو المرجع الذي جاء في المرتبة الأولى وتكرر الأخذ منه (٤٢) اثنين وأربعين مرة، وجاء في هذه المرتبة عنوانان فقط، أما المرتبة الأخيرة فقد حوت العناوين التي تكرر ورودها مرتين فقط وهي (٢٨٥) مائتان وخمسة وثمانون عنوانا، ويبدو أنه لا يوجد مرجع واحد اتفقت عليه جميع البحوث وأخذت منه، أي أنه لم يتكرر أي عنوان على عدد البحوث الخاصة بالدراسة وهي (٤٤) أربعة وأربعون بحثا، إلا أن أقرب مرجعين أو شكت معظم البحوث أن تأخذ منهما هما : تفسير الطبرى، والعقيدة الطحاوية مع شرحها، فقد وردا هذان المرجعان في المرتبة الأولى في القائمة، حيث تكرر الأخذ من كل منهما (٤٢) اثنين وأربعين مرة، وأخذا نسبة (٠.٢٢٪) اثنين وعشرين من المائة في المائة من إجمالي العناوين المتكررة، وجاء عدد بطاقتهما (٨٤) أربعة وثمانين بطاقة بنسبة (١.٣٨٪) واحد وثمانية وثلاثين من المائة في المائة من إجمالي عدد البطاقات.

وجاء في المرتبة الثانية في قائمة المراجع الأكثر استخداما (٥) خمسة عناوين، بواقع تكرار المرجع الواحد (٤٠) أربعين مرة في قائمة البحوث، بنسبة (٥٦٪) ست وخمسين من المائة في المائة من إجمالي عدد العناوين المتكرره، وكان عدد البطاقات لهذه المراجع (٢٠٠) مائتي بطاقة نسبتها إلى إجمالي عدد البطاقات المتكرره (٣.٢٩٪) ثلاثة وتسعة وعشرون من المائة في المائة.

وجاء في المرتبة الثالثة مرجع واحد فقط تكرر وروده (٣٨) ثمان وثلاثون مرة نسبه إلى إجمالي المراجع المتكرره (٠.١١٪) أحد عشر من المائة في المائة ، ونسبة بطاقاته إلى إجمالي البطاقات (٠.٦٢٪) اثنان وستون من المائة في المائة.

أما المرتبة الرابعة فجاء بها مرجعان تكرر الأخذ من كل منهما (٣٧) سبع وثلاثين مرة، ونسبتها إلى إجمالي المراجع المتكررة (٢٢٪) اثنان وعشرون من المائة في المائة، وعدد بطاقتها (٧٤) اربع وسبعون بطاقة نسبتها إلى إجمالي البطاقات (٢١٪) واحد وواحد وعشرون من المائة في المائة.

وجاءت في المراتب الخامسة والسادسة والسابعة عناوين تكررت (٣٦، ٣٥، ٣٣) مرة على التوالي، بواقع عنوان واحد فقط لكل مرتبة.

أما المراجع التي جاءت في المرتبة الثامنة فجاء تكرارها بواقع (٣٢) اثنين وثلاثين مرة وهي ثلاثة مراجع، كانت نسبتها إلى مجموع المراجع المتكرره (٣٣٪) ثلاثا وثلاثين من المائة في المائة، وعدد بطاقتها (٩٦) ستا وتسعين بطاقة ونسبتها إلى إجمالي البطاقات (١٥٨٪) واحدا وثمانية وخمسين من المائة في المائة.

أما المرتبة التاسعة فورد بها مرجع واحد فقط تكرر (٣١) إحدى وثلاثين مرة، بنسبة (١١٪) أحد عشر من المائة في المائة إلى إجمالي عدد العناوين المتكررة، ونسبة بطاقتها إلى إجمالي البطاقات (٥١٪) واحد وخمسون من المائة في المائة.

وفي المرتبة العاشرة جاءت أربعة عناوين بواقع تكرار العنوان الواحد (٣٠) ثلاثين مرة، نسبتها إلى إجمالي عدد العناوين (٤٥٪) خمسة واربعون من المائة في المائة، وعدد بطاقتها (١٢٠) مائة وعشرون بطاقة نسبتها إلى إجمالي عدد البطاقات (١٩٧٪) واحد وسبعة وتسعون من المائة في المائة.

وفي المرتبة الحادية عشرة جاءت (٦) ستة عناوين تكرر كل منها (٢٩) تسع وعشرون مرة، نسبتها إلى مجموع العناوين (٦٧٪) سبع وستون من

المائة في المائة، وعدد بطاقتها (١٧٤) مائة وأربع وسبعون بطاقة، نسبتها إلى إجمالي البطاقات (٢٨٦) اثنان وستة وثمانون من المائة في المائة.

أما المرتبة الثانية عشرة فورد بها عنوان واحد فقط، تكررت بطاقته (٢٨) ثمان وعشرين مرة، بنسبة (٠.١١٪) أحد عشر من المائة في المائة إلى إجمالي العناوين المتكررة، ونسبة بطاقته إلى إجمالي البطاقات (٠.٤٦٪) ست وأربعون من المائة في المائة.

وفي المرتبة الثالثة عشرة تكررت خمسة عناوين بواقع (٢٦) ست وعشرين مرة للعنوان الواحد نسبتها إلى إجمالي عدد العناوين المتكررة (٠.٥٦٪) ست وخمسون من المائة في المائة، وعدد بطاقتها (١٣٠) مائة وثلاثون بطاقة، نسبتها إلى إجمالي البطاقات (٢.١٤٪) اثنان وأربعة عشر من المائة في المائة.

وفي المرتبة الرابعة عشرة ورد عنوان واحد فقط تكرر الأخذ منه (٢٥) خمسا وعشرين مرة، نسبتها إلى إجمالي العناوين (٠.١١٪) أحد عشر من المائة في المائة، ونسبة عدد بطاقته إلى إجمالي البطاقات (٠.٤١٪) واحد وأربعون من المائة في المائة.

وفي المرتبة الخامسة عشرة وردت ثلاثة عناوين تكرر كل منها (٢٤) اربعا وعشرين مرة، نسبتها إلى إجمالي العناوين المتكررة (٠.٣٣٪) ثلاث وثلاثون من المائة في المائة، وعدد بطاقتها (٧٢) اثنان وسبعون بطاقة نسبتها إلى إجمالي البطاقات (١.١٨٪) واحد وثمانية عشر من المائة في المائة.

وفي المرتبة السادسة عشرة ورد عنوانان فقط تكرر الأخذ من كل منهما (٢٣) ثلاثا وعشرين مرة، ونسبتهما إلى إجمالي العناوين المتكررة (٠.٢٢٪) اثنان وعشرون من المائة في المائة، ونسبة عدد بطاقتهما إلى إجمالي البطاقات

المتكررة (٧٥٪) خمس وسبعون من المائة في المائة.

أما بقية هذه الرتب من المرتبة السابعة عشرة، للعناوين التي تكررت (٢٢) اثنين وعشرين مرة إلى المرتبة الأخيرة وهي السابعة والثلاثون للعناوين التي تكررت مرتين فقط، فقد تراوح عدد العناوين في كل منها بين (٨) ثمانية عناوين كحد أدنى، و (٢٨٥) مائتين وخمسة وثمانين عنوانا كحد أعلى وذلك في المرتبة الأخيرة والتي حوت العناوين التي تكررت في بحثين فقط، وجاءت نسبتها إلى إجمالي العناوين المتكرره (٣٢٢٠٪) اثنين وثلاثين وعشرين من المائة في المائة كأعلى نسبة من تلك العناوين، كما جاءت بطاقتها لتمثل أكبر نسبة بواقع (٩٣٩٪) تسعة وتسعة وثلاثين من المائة في المائة.

وباستعراض الجدول السابق نفسه يتضح أن المراجع المتسلسلة في المراتب من رقم (١) إلى رقم (١٦) هي التي تكررت من (٤٢) اثنين وأربعين مرة فأقل إلى (٢٣) ثلاث وعشرين مرة، في حين أن عدد العناوين في كل منها لم يتجاوز (٦) ستة عناوين، حيث ورد هذا العدد من العناوين في المرتبة (١١)، فقد تكرر العنوان الواحد فيه (٢٩) تسعا وعشرين مرة، بإجمالي عدد بطاقات بلغ (١٧٤) مائة وأربعا وسبعين بطاقة.

وورد في المراتب المشار إليها (٣٩) تسعة وثلاثون عنوانا فقط، جاءت سبعة منها بواقع عنوان واحد فقط في المراتب (٣، ٥، ٦، ٧، ٩، ١٢، ١٤)، كما ورد عنوانان في ثلاث رتب منها، وثلاثة عناوين تكررت مرتين، ووردت أربعة عناوين مرة واحدة، وخمسة عناوين تكررت مرتين، ثم ستة عناوين وردت مرة واحدة، وكان عدد البطاقات لتكرار هذه العناوين (١٢٢٢) ألفا ومائتين واثنين وعشرين بطاقة، متوسط عددها للمراتب الست عشرة المشار إليها (٧٦٣٧) ست وسبعون وسبع وثلاثون من المائة بطاقة.

أما المراتب من رقم (١٧) إلى (٣٥) فقد تراوح عدد العناوين فيها بين (٧) سبعة عناوين حتى (٩٤) أربعة وتسعين عنوانا، فجاءت بين (٧ و ١٠) عناوين خمسة منها هي المراتب (١٨، ١٩، ٢١، ٢٣، ٢٤) تكررت بين (٢٨ و ١٥) مرة.

وجاءت بين (١١ و ٢٠) عنوانا تسع مراتب هي (١٧، ٢٠، ٢٢، ٢٥، ٢٦، ٢٧، ٢٨، ٢٩، ٣١) وتكررت هذه العناوين بين (٢٢ و ٨) مرات.

وجاءت المرتبة (٣٠) بواقع (٢٧) سبعة وعشرين عنوانا تكرر كل منها (٩) تسع مرات، والمرتبة (٣٢) بواقع (٣٠) ثلاثين عنوانا تكرر كل منها (٧) سبع مرات، والمرتبة (٣٣) بواقع (٣٩) تسعة وثلاثين عنوانا تكرر كل منها (٦) ست مرات، والمرتبة (٣٤) بواقع (٦٧) سبعة وستين عنوانا تكرر كل منها (٥) خمس مرات، والمرتبة (٣٥) بواقع (٩٤) أربعة وتسعين عنوانا تكرر كل منها (٤) أربع مرات.

وكان عدد البطاقات في الأرقام التسعة عشر من (٧ إلى ٣٥) قد بلغ (٣٨٧٥) ثلاثة آلاف وثمانمائة وخمس وسبعين بطاقة، ومتوسط عدد البطاقات لكل مرتبة منها (٢٠٣٩٤) مائتان وثلاث بطاقات وأربع وتسعون من المائة بطاقة.

وتبين أن جميع هذه العناوين التي تكررت من رقم (١) بواقع (٤٢) اثنين وأربعين مرة إلى رقم (٣٥) الذي تكرر (٤) أربع مرات فقط، قد ورد بها (٤٦٦) أربعمائة وستة وستون عنوانا، نسبتها إلى إجمالي العناوين المتكررة (٥٢٦٥٪) إثنان وخمسون وخمسة وستون من المائة في المائة، ومتوسط عدد العناوين فيها (١٣٣١) ثلاثة عشر وواحد وثلاثون من المائة عنوانا، ومجموع بطاقتها (٥٠٩٧) خمسة آلاف وسبع وتسعون بطاقة، ومتوسط عدد البطاقات لكل رتبة منها (١٤٥٦٢) مائة وخمس وأربعون واثنان وستون من المائة بطاقة، ونسبة مجموع

بطاقتها إلى إجمالي البطاقات (٨٣٫٩٨٪) ثلاثة وثمانون وثمانية وتسعون من المائة في المائة.

أما المرتبتان الأخيرتان وهما المرتبة السادسة والثلاثون والمرتبة السابعة والثلاثون للعناوين التي تكررت ثلاث مرات أو مرتين فقد ورد بهما مجتمعين (٤١٩) أربعمئة وتسعة عشر عنوانا بنسبة (٤٧٫٣٥٪) سبعة وأربعين وخمسة وثلاثين من المائة في المائة من إجمالي العناوين المتكررة.

ولعل ذلك راجع إلى أن كثيرا من الرسائل قد انفردت ببعض المراجع التي لم يشاركها فيها إلا رسالة أو رسالتين فقط، وكان متوسط عدد العناوين لهاتين المرتبتين (٢٠٩٥) مائتين وتسعة وخمسة من العشرة عنوانا، وجاء عدد بطاقتها مجتمعين (٩٧٢) تسعمائة واثنين وسبعين بطاقة، ونسبتها إلى إجمالي البطاقات (١٦٪) ستة عشر في المائة، ومتوسط عدد البطاقات لكل مرتبة منهما (٤٨٦) أربعمئة وست وثمانون بطاقة، فقد تكررت المراجع التي وردت في المرتبة (٣٦) ثلاث مرات لكل مرجع، وكان عددها (١٣٤) مائة وأربعة وثلاثين عنوانا، بنسبة (١٥٫١٤٪) خمسة عشر وأربعة عشر من المائة في المائة إلى إجمالي المراجع.

كما تكررت المراجع التي وردت في المرتبة الأخيرة رقم (٣٧) مرتين فقط، وكان عددها يمثل أكبر عدد تكرر من العناوين وهو (٢٨٥) مائتان وخمسة وثمانون عنوانا، بنسبة (٣٢٫٢٠٪) اثنين وثلاثين وعشرين من المائة في المائة إلى إجمالي العناوين المتكررة.

ومن الملاحظ في الجدول السابق رقم (١٥) أيضا أن هناك ستة أرقام من مجموع البحوث محل الدراسة لم يحدث فيها تكرار للعناوين وهي الرقم (٤٤) مما يعني أنه لم يتفق الأربعة والأربعون باحثا على الأخذ من مرجع واحد،

ومثله الرقم الذي يليه وهو رقم (٤٣) فلم يتفق هذا العدد من الباحثين على الأخذ من عنوان واحد.

وكذلك لم يتكرر عنوان واحد في الأرقام (٤١، ٣٩، ٣٤، ٢٧) وهذا يعني أنه لا يوجد هذا العدد من الباحثين أخذوا من مرجع واحد.

أما الرقم (١) الذي لم يرد في الجدول السابق فإنه يعني العناوين التي لم تتكرر ولم ترد إلا في بحث واحد فقط وهو ما سيتم بحثه في الفقرات التالية.

ثانيا : المراجع المفردة :

وهي تلك العناوين المتبقية من القائمة التي قام الباحث بجمعها من جميع البحوث، لكن لم يرد كل منها إلا في بحث واحد ولم يتكرر في غيره.

وقد وضعها الباحث في قائمة بيلوجرافية ملحقه بالقائمة الأولى للعناوين المتكررة وسماها (قائمة العناوين المفردة)، واشتملت على (١٠٩٤) الف واربعة وتسعين عنوانا، موزعة على البحوث الخاصة بالدراسة بنسب متفاوتة، وجاءت العناوين بها مرتبة هجائيا، وأمام كل عنوان رقم البحث الذي انفرد به دون سواه.

ووفقا للمنهج المتبع في الدراسة ولمعرفة أى البحوث انفرد بأكثر عدد من العناوين لم يشاركه فيها غيره، قام الباحث بحساب تلك العناوين ومعرفة نصيب كل بحث منها، ورتبها تنازليا حسب عدد تلك العناوين، فجاء البحث الذي انفرد بأكثر عدد من العناوين في المرتبة الأولى، وجاء في ذيل القائمة البحث الذي لم ينفرد بأى عنوان عن غيره. وهذا ما يوضحه الجدول التالي :

جدول رقم (١٦)

ترتيب البحوث حسب استخدامها للمراجع المفردة

مرتبة البحث	رقم البحث	عدد المراجع التي انفرد بها	نسبتها إلى مجموع مراجعه	نسبتها إلى إجمالي المراجع المفردة
١	٢٣	١٠٣	٪ ٤٤,٠١	٪ ٩,٤١
٢	٧	٨٧	٪ ٢٥,٠٧	٪ ٧,٩٥
٣	١	٧١	٪ ٢٣,٠٢	٪ ٦,٤٨
٤	٢١	٦٢	٪ ٣٠,٠٩	٪ ٥,٦٦
٥	٤٤	٥٥	٪ ٣٠,٣٨	٪ ٥,٠٢
٦	٣٣	٤٨	٪ ٣١,٧٨	٪ ٤,٣٨
٧	٤	٣٨	٪ ٢٨,١٤	٪ ٣,٤٧
٨	٢٠	٣٨	٪ ١٤,٢٨	٪ ٣,٤٧
٩	٢٩	٣٧	٪ ٣٦,٦٣	٪ ٣,٣٨
١٠	١٢	٣٦	٪ ١٠,٢٢	٪ ٣,٢٩
١١	٣٤	٣٦	٪ ١٢,٦٧	٪ ٣,٢٩
١٢	٤٢	٣١	٪ ١٤,٣٥	٪ ٢,٨٣
١٣	٤٠	٢٩	٪ ٢٣,٣٨	٪ ٢,٦٥
١٤	١٩	٢٨	٪ ٨,٨٣	٪ ٢,٥٥
١٥	١٦	٢٧	٪ ١٥,٧٨	٪ ٢,٤٦
١٦	٣	٢٦	٪ ١٥,٥٦	٪ ٢,٣٧
١٧	٢٤	٢٤	٪ ٣١,١٦	٪ ٢,١٩

تابع - جدول رقم (١٦)

مرتبة البحث	رقم البحث	عدد المراجع التي انفرد بها	نسبتها إلى مجموع مراجعه	نسبتها إلى إجمالي المراجع المفردة
٣٧	٣٠	٧	٪٣٣٩	٪٠٦٣
٣٨	١٣	٦	٪٣٥٢	٪٠٥٤
٣٩	١٤	٥	٪٥١٠	٪٠٤٥
٤٠	٢٨	٥	٪٤٣١	٪٠٤٥
٤١	٣٢	٥	٪٣٩٦	٪٠٤٥
٤٢	٣٥	٥	٪٣٨٤	٪٠٤٥
٤٣	١٨	١	٪١٤٤	٪١٠٩
٤٤	٥	—	—	—
المجموع	—	١٠٩٤	—	٪ ١٠٠

و بتحليل محتويات الجدول رقم (١٦) يتبين أن البحث رقم (٢٣) قد انفرد بالمرتبة الأولى بين جميع البحوث، حيث أخذ من (١٠٣) مائة وثلاثة مراجع لم يرجع إليها أحد غيره من الباحثين.

كما أن هذا البحث قد سجل أعلى نسبة من حيث عدد المراجع التي انفرد بها إلى إجمالي مراجعة، فقد بلغت نسبتها (٤٤٫١٪) أربعة وأربعين وواحداً من المائة في المائة من مجموع مراجعه، كما سجلت أعلى نسبة إلى مجموع المراجع المفردة فقد بلغت (٩٤٫١٪) تسعة وواحداً وأربعين من المائة في المائة. علماً بأن البحث رقم (٣١) قد تغلب على البحث المذكور رقم (٢٣) في نسبة عدد المراجع المفردة إلى مجموع مراجع البحث نفسه فقط، حيث كانت نسبة المراجع التي انفرد بها إلى مجموع مراجعه (٤٥٪) خمسة وأربعين في المائة، علماً بأنها (٩) تسعة مراجع فقط من مجموع (٢٠) عشرين مرجعاً هي جميع مراجع البحث المذكور.

وقد جاء البحث رقم (٥) ليمثل البحث الوحيد الذي لم ينفرد بمراجع لوحده دون أن يشاركه فيها غيره.

أما أقل البحوث التي انفردت بمراجع دون غيرها فكان البحث رقم (١٨) حيث أخذ من مرجع واحد فقط لم يشاركه بحث آخر في الأخذ منه.

وجاء في المركز الثاني للبحوث التي انفردت بأكثر عدد من المراجع لم يشترك معها غيرها البحث رقم (٧) حيث انفرد بـ (٨٧) سبعة وثمانين عنواناً، جاءت نسبتها إلى إجمالي مراجعه (٢٥٫٠٧٪) خمسة وعشرين وسبعة من المائة في المائة، وبنسبة (٧٫٩٥٪) سبعة وخمسة وتسعين من المائة في المائة إلى إجمالي قائمة العناوين المفردة.

وتلاه البحث رقم (١) الذي انفرد به (٧١) واحد وسبعين عنوانا لم يشاركه غيره فيها، نسبتها إلى مجموع مراجعه (٣٣,٠٢٪) ثلاثة وثلاثون واثنان من المائة في المائة، ونسبتها إلى إجمالي العناوين المفردة (٦٤,٨٪) ستة وثمانية وأربعون من المائة في المائة .

ثم تلاه البحث رقم (٢١) الذي انفرد به (٦٢) اثنين وستين عنوانا لم يشاركه فيها بحث آخر نسبتها إلى مجموع مراجعه (٣٠,٠٩٪) ثلاثون وتسعة من المائة في المائة، ونسبتها إلى إجمالي العناوين المفردة (٥٦,٦٪) خمسة وستة وستون من المائة في المائة.

وتلاه البحث رقم (٤٤) حيث انفرد به (٥٥) خمسة وخمسين عنوانا، نسبتها إلى مجموع مراجعه (٣٠,٣٨٪) ثلاثون وثمانية وثلاثون من المائة في المائة، ونسبتها إلى إجمالي العناوين المفردة (٥٠,٢٪) خمسة واثنين من المائة في المائة.

وفي المركز الذي يليه جاء البحث رقم (٣٣) الذي انفرد به (٤٨) ثمانية وأربعين مرجعا، نسبتها إلى مجموع مراجعه (٣١,٧٨٪) واحد وثلاثون وثمانية وسبعون من المائة في المائة، ونسبتها إلى إجمالي العناوين المفردة (٤٣,٨٪) أربعة وثمانية وثلاثون من المائة في المائة.

وبتحليل بقية الأرقام الواردة في الجدول يتبين أن (٦) ستة بحوث هي ذات الأرقام (٤، ٢٠، ٢٩، ١٢، ٣٤، ٤٢) جاءت مراجعها المفردة بين (٣١) إلى (٣٨) عنوانا لكل بحث، وكان متوسط العناوين المفردة في كل بحث منها هو (٣٦) ستة وثلاثين عنوانا، حيث حوت البحوث المذكورة (٢١٦) مائتين وستة عشر مرجعا مفردا، كانت نسبتها إلى إجمالي عدد العناوين المفردة (١٩,٧٤٪) تسعة عشر وأربعة وسبعون من المائة في المائة.

ذات الأرقام (٢٣ ، ٧ ، ١ ، ٢١ ، ٤٤ ، ٣٣) قد جاء مجموع مراجعها المفردة (٤٢٦) أربعمئة وستة وعشرين مرجعا، نسبتها إلى إجمالي المراجع المفردة (٣٨٩٣٪) ثمانية وثلاثون وثلاثة وتسعون من المائة في المائة، وكان متوسط عدد المراجع المفردة لكل من البحوث المشار إليها (٧١) واحدا وسبعين عنوانا.

كما يتبين أن (٢٢) اثنين وعشرين بحثا من البحوث الخاصة بالدراسة أي نصف البحوث كانت نسبة مراجعها المفردة إلى مجموع مراجعها بعامة لا تتجاوز (١٠٪) عشرة في المائة تقريبا.

وبمقارنة ما ورد في الجدول السابق مع موضوعات البحوث الخاصة بالدراسة عامة يتضح أن البحوث الستة الأولى التي تصدرت الجدول وأخذت أعلى نسبة من المراجع المفردة هي من البحوث ذات الموضوعات الخاصة ويفترض فيها أن تكون لها مراجعها الخاصة، مع أن هناك بحوثا أخرى معادلة كان يفترض فيها أن تكون نسبة مراجعها المفردة مرتفعة ولكنها جاءت على عكس ذلك مثل البحث رقم (٢٩) و رقم (٣٩) و رقم (٤٠).

كما أنه من خلال الجدول رقم (١٦) يتضح وجود علاقة بين عدد المراجع المفردة في كل بحث ونسبتها إلى إجمالي المراجع المفردة، فكلما قل عدد المراجع المفردة في البحث انخفضت نسبتها إلى إجمالي المراجع المفردة.

ثالثا : مقارنة بين نسبة استخدام المراجع :

مما سبق ذكره في هذا المبحث يتبين أن مراجع البحوث محل الدراسة انقسمت إلى قسمين :

١ - مراجع تكرر استخدامها في أكثر من بحث.

٢ - مراجع انفرد بها كل بحث عن غيره.

بالإضافة إلى بطاقات المراجع التي استبعدت من الدراسة (وهي المخطوطات والرسائل الجامعية ...).

وبناء على ذلك فقد تم حصر تلك المراجع من القسمين، وتبين أن مجموع عناوين هاتين القائمتين بلغ (١٩٧٩) ألفا وتسعمائة وتسعة وسبعين عنوانا، عدد العناوين المتكررة منها (٨٨٥) ثمانمائة وخمسة وثمانون عنوانا، ونسبتها إلى إجمالي عدد العناوين الواردة في القائمتين (٤٤,٧١٪) أربعة وأربعون وواحد وسبعون من المائة في المائة، بينما جاءت العناوين المفردة لتكمل باقي النسبة بواقع (١٠٩٤) ألف وأربعة وتسعين عنوانا، ونسبتها إلى إجمالي عناوين المراجع الواردة في البحوث الخاصة بالدراسة عامة (٥٥,٢٩٪) خمسة وخمسون وتسعة وعشرون من المائة في المائة، مما يدل على أن هناك توجها لدى الباحثين في استخدام مراجع جديدة والأخذ منها دون أن يتعرف عليها غيرهم من الباحثين في المجال نفسه، كما يدل هذا على أن هناك مراجع جديدة أخرى لم يأخذ منها الباحثون، فكلما ظهر بحث جديد ظهرت معه مراجع جديدة أخذ منها هذا البحث ولم يسبقه غيره إليها من أمثاله.

كما يتبين من المقارنة أن معظم الباحثين يعتمدون على المراجع الموجودة في متناول أيديهم، وكذلك على الكتب التي اشتهرت من خلال شهرة مؤلفيها، بينما يحجم الباحثون عن الكتب التي ليس لمؤلفيها شهرة.

وكان في مخطط الباحث أن يفرد مبحثا مستقلا يحدد فيه حداثة نشر هذه المراجع من قدمها، ولكن نظرا لافتقار كثير من هذه المراجع إلى بيانات النشر الكاملة التي توضح التاريخ المحدد للنشر والطبعة، فقد اكتفي بملاحظة القائمة العامة بالمراجع.

فبنظرة شاملة على المراجع المذكورة والتي اتضحت فيها بيانات النشر يتبين أن كثيرا منها طبعت قديمة، اكتفي بها الباحثون لأنها متوافرة بين أيديهم، خاصة وأن مكتبات الجامعة الإسلامية قد تبين للباحث في دراسة سابقة ان نسبة مقتنياتها من المطبوعات التي صدرت قبل عام ١٣٩٥ / ١٩٧٥م تمثل نسبة (٨٧٫١٩٪) سبعة وثمانين وتسعة عشر من المائة في المائة^(١)، حيث تبين من خلالها أن معظم مقتنيات مكتبة الجامعة الإسلامية من الكتب في مجال علوم الدين الإسلامي هي من طبعت قديمة لذلك فلا يمكن أن يتحقق الهدف من هذا المبحث إلا إذا أمكن التعرف على جميع جزئياته من البيانات.

والجدول التالي رقم (١٧) يوضح المجموع الكلي لمراجع البحوث الخاصة بالدراسة ونسبة المراجع المتكررة فيها والمفردة، بعد استبعاد بعض البطاقات السالفة الذكر التي لم تدخل في مجال الدراسة، كما يمكن من خلال هذا الجدول مقارنة العناوين الواردة في القائمتين :

(١) عطية بن عطية الله المزيني / ملاحقة النتاج الفكري في مكتبات جامعة الإمام ومكتبات الجامعة

الإسلامية بالمدينة المنورة - رسالة ماجستير - إشراف أحمد على تمارز - الرياض : كلية

العلوم الاجتماعية، ١٤٠٨هـ .

جدول رقم (١٧)

توزيع بطاقات المراجع الخاصة بالدراسة على البحوث
وبيان عدد المراجع المفردة والمتكررة في كل بحث

رقم البحث	المجموع الكلي لمراجع البحث	المراجع المفردة في البحث	نسبتها إلى مجموع مراجع البحث	المراجع المتكررة في البحث	نسبتها إلى مجموع مراجع البحث
١	١٩٤	٧١	%٣٦,٥٩	١٢٣	%٦٣,٤١
٢	١٢١	١٥	%١٢,٣٩	١٠٦	%٨٧,٦١
٣	١٥٩	٢٦	%١٦,٣٥	١٣٣	%٨٣,٦٥
٤	١٣٤	٢٨	%٢٨,٣٥	٩٦	%٧١,٦٥
٥	٦٧	--	---	٦٧	% ١٠٠
٦	١١٧	٧	% ٥,٩٨	١١٠	%٩٤,٠٢
٧	٣٠٣	٨٧	%٢٨,٧١	٢١٦	%٧١,٢٩
٨	٩١	١٨	%١٩,٧٨	٧٣	%٨٠,٢٢
٩	١٤٣	١٧	%١١,٨٨	١٢٦	%٨٨,١٢
١٠	١٣٩	٩	%٠,٦٤٧	١٣٠	%٩٣,٥٣
١١	١٥٧	١٥	%٠,٩٥٥	١٤٢	%٩٠,٤٥
١٢	٢٧٣	٣٦	%١٣,١٨	٢٣٧	%٨٦,٨٢
١٣	١٦٨	٦	%٠,٣٥٧	١٦٢	%٩٦,٤٣
١٤	٩٦	٥	% ٥,٢٠	٩١	%٩٤,٨٠
١٥	١٧٢	١٢	% ٦,٩٧	١٦٠	%٩٣,٠٣
١٦	١٦٩	٢٧	%١٥,٩٧	١٤٢	%٨٤,٠٣

تابع . جدول رقم (١٧)

رقم البحث	المجموع الكلي لمراجع البحث	المراجع المفردة في البحث	نسبتها إلى مجموع مراجع البحث	المراجع المتكرر في البحث	نسبتها إلى مجموع مراجع البحث
١٧	٢٤٧	١٠	% ٤,٠٤	٢٣٧	% ٩٥,٩٦
١٨	٦٩	١	% ١,٤٤	٦٨	% ٩٨,٥٦
١٩	٢٩٨	٢٨	% ٩,٣٩	٢٧٠	% ٩٠,٦١
٢٠	٢٥٨	٣٨	% ١٤,٧٢	٢٢٠	% ٨٥,٢٨
٢١	٢٠٤	٦٢	% ٣٠,٣٩	١٤٢	% ٦٩,٦١
٢٢	١٣٦	١٤	% ١٠,٢٩	١٢٢	% ٨٩,٧١
٢٣	٢٢٩	١٠٣	% ٤٤,٩٧	١٢٦	% ٥٥,٠٣
٢٤	٧٥	٢٤	% ٣٢	٥١	% ٦٨
٢٥	٢٦٨	٢٠	% ٧,٤٦	٢٤٨	% ٩٢,٥٤
٢٦	٢٠٩	١٠	% ٤,٧٨	١٩٩	% ٩٥,٢٢
٢٧	٢٢٠	١٥	% ٦,٨٢	٢٠٥	% ٩٣,١٨
٢٨	١١٦	٥	% ٤,٣١	١١١	% ٩٥,٦٩
٢٩	٧٤	٣٧	% ٥٠	٣٧	% ٥٠
٣٠	١٩١	٧	% ٣,٦٦	١٨٤	% ٩٦,٣٤
٣١	٢٠	٩	% ٤٥	١١	% ٥٥
٣٢	١٢٥	٥	% ٤	١٢٠	% ٩٦
٣٣	١٥٠	٤٨	% ٣٢	١٠٢	% ٦٨
٣٤	٢٧٦	٣٦	% ١٣,٠٤	٢٤٠	% ٨٦,٩٦

تابع . جدول رقم (١٧)

رقم البحث	المجموع الكلي لمراجع البحث	المراجع المفردة في البحث	نسبتها إلى مجموع مراجع البحث	المراجع المتكرر في البحث	نسبتها إلى مجموع مراجع البحث
٣٥	١٢٩	٥	% ٣,٨٧	١٢٤	% ٩٦,١٣
٣٦	١٧٩	١٥	% ٨,٣٧	١٦٤	% ٩١,٦٣
٣٧	١٣٨	٢١	% ١٥,٢١	١١٧	% ٨٤,٧٩
٣٨	١٨٦	٢٠	% ١٠,٧٥	١٦٦	% ٨٩,٢٥
٣٩	١٢٠	٢٣	% ١٩,١٦	٩٧	% ٨٠,٨٤
٤٠	١٢٠	٢٩	% ٢٤,١٦	٩١	% ٧٥,٨٤
٤١	٩٢	٢١	% ٢٢,٨٢	٧١	% ٧٧,١٨
٤٢	٢١٣	٣١	% ١٤,٥٥	١٨٢	% ٨٥,٤٥
٤٣	١٨٢	١٣	% ٧,١٤	١٦٩	% ٩٢,٨٦
٤٤	١٣٦	٥٥	% ٤٠,٤٤	٨١	% ٥٩,٥٦
المجموع	٧١٦٣	١٠٩٤	---	٦٠٦٩	---

وبتحليل ما ورد في الجدول السابق يتبين ما سبق الإشارة إليه من أن مجموع بطاقات العناوين المفردة بلغت (١٠٩٤) ألفا وأربعا وتسعين بطاقة، وجاءت نسبتها إلى إجمالي بطاقات المراجع عامة والتي بلغت (٧١٦٣) سبعة آلاف ومائة وثلاث وستين بطاقة (١٥٢٧٪) خمسة عشر وسبعة وعشرين من المائة في المائة، وكان متوسط نصيب كل بحث من البحوث الخاصة بالدراسة منها (٢٤٨٦) أربع وعشرين وست وثمانين من المائة بطاقة.

أما المراجع الأكثر تداولاً فقد أخذت باقي بطاقات المراجع فبلغت (٦٠٦٩) ستة آلاف وتسعين بطاقة، وأخذت أكبر نسبة من إجمالي عدد البطاقات وصلت إلى (٨٤٧٣٪) أربعة وثمانين وثلاثة وسبعين من المائة في المائة، وكان متوسط عدد مراجع كل بحث من المراجع المتكررة هو (١٣٧٩٣) مائة وسبعة وثلاثين وثلاثة وتسعين من المائة مرجعاً.

كما يتضح أن (٣٢) إثنين وثلاثين بحثاً من أصل (٤٤) أربعة وأربعين بحثاً إجمالي بحوث الدراسة قد ارتفعت نسبة مراجعها المتكررة إلى إجمالي مراجع كل بحث على حده إلى أعلى من (٨٠٪) ثمانين في المائة.

بينما جاءت المراجع الأكثر تداولاً في الاثنى عشر بحثاً المتبقية بنسب أقل من النسبة المذكورة، فقد جاءت مراجع البحث رقم (١) المتكررة إلى إجمالي مراجعها بواقع (١٢٣ إلى ١٩٤) وبنسبة (٦٣٤١٪) ثلاثة وستين وواحد وأربعين من المائة في المائة، والبحث رقم (٤) بواقع (٩٦ إلى ١٣٤) بنسبة (٧١٦٥٪) واحد وسبعين وخمسة وستين من المائة في المائة، والبحث رقم (٧) بواقع (٢١٦ إلى ٣٠٣) بنسبة (٧١٢٨٪) واحد وسبعين وثمانية وعشرين من المائة في المائة، والبحث رقم (٢١) بواقع (١٤٢ إلى ٢٠٤) بنسبة (٦٩٦١٪) تسعة وستين وواحد وستين من المائة في المائة، والبحث رقم (٢٣) بواقع (١٢٦ إلى ٢٢٩) بنسبة (٥٥٠٣٪) خمسة وخمسين وثلاثة من المائة في المائة، والبحث رقم (٢٤)

بواقع (٥١ إلى ٧٥) بنسبة (٦٨٪) ثمانية وستين من المائة، والبحث رقم (٢٩) بواقع (٣٧ إلى ٧٤) بنسبة (٥٠٪) خمسين في المائة، والبحث رقم (٣١) بواقع (١١ إلى ٢٠) بنسبة (٥٥٪) خمسة وخمسين في المائة، والبحث رقم (٣٣) بواقع (١٠٢ إلى ١٠٥) بنسبة (٦٨٪) ثمانية وستين في المائة، والبحث رقم (٤٠) بواقع (٩١ إلى ١٢٠) بنسبة (٧٥٫٨٤٪) خمسة وسبعين وأربعة وثمانين من المائة في المائة، والبحث رقم (٤١) بواقع (٧١ إلى ٩٢) بنسبة (٧٧٫١٨٪) سبعة وسبعين وثمانية عشر في المائة من المائة، والبحث رقم (٤٤) بواقع (٨١ إلى ١٣٦) بنسبة (٥٩٫٥٦٪) تسعة وخمسين وستة وخمسين من المائة في المائة.

وتمثل هذه البحوث الاثنا عشر نسبة (٢٧٫٢٧٪) سبعة وعشرين وسبعة وعشرين من المائة في المائة من مجموع البحوث.

ومن هنا يتضح أن معظم الباحثين قد اعتمدوا وبنسبة كبيرة على مراجع تكررت في بحوث أخرى، مما يدل على ما سبق الإشارة إليه بأن أكبر نسبة من البحوث وهي تتجاوز (٧٢٫٧٢٪) اثنين وسبعين واثنين وسبعين من المائة في المائة قد اعتمدت وبصفة أساسية على مراجع متكررة، ومن هنا يأتي التأكيد على أن قائمة العناوين الأكثر إستخداما التي جمعها الباحث وبلغت (٨٨٥) ثمانمائة وخمسة وثمانين عنوانا تعد قائمة قياسية للباحثين في مجال العقيدة وأن العناوين التي وردت بها يمكن أن تكون معيارا أساسيا لن تخرج عنه مراجع بحوث العقيدة إلا بنسب ضئيلة.

المبحث الرابع : مدى تلبية مكتبة الجامعة الإسلامية لاحتياجات الباحثين
من المراجع :

إستكمالاً للفائدة من دراسة مراجع البحوث الخاصة بالدراسة أضاف الباحث هذا المبحث لتحديد مدى تلبية مكتبة الجامعة الإسلامية لاحتياجات الباحثين في مجال العقيدة الإسلامية، والهدف من ذلك إيضاح أهمية المراجع في تحقيق حاجات ورغبات الباحثين في الجامعة الإسلامية من المراجع العلمية وأمهات الكتب، حيث إن من المهام الرئيسة لمكتبة الجامعة أن تسعى لتحقيق أهداف الجامعة من منطلق أن أهداف المكتبة الجامعية لن تخرج عن أهداف الجامعة ذاتها، ورسالة المكتبة الجامعية هي رسالة الجامعة، التي تتركز على التعليم والبحث وخدمة المجتمع^(١).

وحيث إن مراجع بحوث شعبة العقيدة تمثل نموذجا من مراجع بحوث قسم الدراسات العليا بالجامعة الإسلامية فإنه يمكن تعميم النتائج التي يتوصل اليها الباحث عن توافر مراجع هذه الشعبة على الشعب الأخرى في قسم الدراسات العليا.

لذلك قام الباحث بمقابلة عناوين المراجع التي جمعها من البحوث الخاصة بالدراسة على فهارس مكنتبات الجامعة الإسلامية للتأكد من اقتناء تلك المكنتبات لهذه العناوين.

ونظرا لاحتمال توزع مراجع بحوث شعبة العقيدة في بعض مكنتبات الجامعة الإسلامية فقد قام الباحث بمقابلة قائمة المراجع المذكورة على فهارس مكنتبتين من مكنتبات الجامعة هما :

(١) أحمد بدر ، ومحمد فحي عبد الهادي / المكنتبات الجامعية - القاهرة: مكتبة غريب، ١٩٧٨م،

١ - المكتبة المركزية للجامعة الإسلامية، حيث تعد المصدر الأساسي للمراجع التي قام الباحث بتصنيفها في الدراسة ولكونها تمثل المكتبة الرئيسة لمختلف التخصصات التي تدرس في الجامعة، ويؤمل فيها أن تقتنى عددا من النسخ من كل كتاب تزود به المكتبات الأخرى.

٢ - مكتبة قسم الدراسات العليا، وذلك لتركيز مقتنياتها على المراجع المتخصصة على مستوى الدراسات العليا في جميع التخصصات والشعب الأخرى.

ومن هذا المنطلق فقد عد الباحث مقتنيات المكتبتين المذكورتين تمثل مقتنيات مكتبة الجامعة الإسلامية بعامة، أي أن العنوان إذا وجد في أي من المكتبتين فقد اعتبره الباحث متاحا للباحثين في الجامعة الإسلامية.

ونظرا لعدم استكمال بعض بيانات مراجع البحوث الخاصة بالدراسة مما يصعب معه التعرف على طبعات هذه المراجع، فقد عد الباحث المرجع موجودا إذا عرف أن عنوان هذا المرجع في ضمن محتويات مكتبة الجامعة بغض النظر عن طبعته، كما أن العنوان الذي لا توجد له بطاقة في فهرس عناوين أو في فهرس المؤلفين فقد عدّه الباحث غير موجود بغض النظر عن وجود الكتاب على رفوف المكتبة من عدمه.

وبمقابلة عناوين مراجع البحوث الخاصة بالدراسة على فهرس المكتبتين المذكورتين تبين للباحث النتائج الموضحة في الجدول التالي :

جدول رقم (١٨)

مقتنيات مكتبات الجامعة الإسلامية
من عناوين المراجع الخاصة بالدراسة

فئات العناوين	مجموعها	عناوين مقتناة	نسبتها	عناوين غير مقتناة	نسبتها
العناوين الأكثر استخداما	٨٨٥	٨١٠	%٩١٫٩٣	٧٥	%٨٫٤٧
العناوين المفردة	١٠٩٤	٧٦٤	%٦٩٫٨٤	٣٣٠	%٣٠٫١٦
مجموع العناوين	١٩٧٩	١٥٧٤	%٧٩٫٥٣	٤٠٥	%٢٠٫٤٧

ومن الجدول يتضح أن المكتبة تفتني من قائمة العناوين المتكررة في البحوث (٨١٠) ثمانمائة وعشرة عناوين، مقابل (٧٥) خمسة وسبعين عنوانا غير موجودة، تمثل نسبة (%٨٫٤٧) ثمانية وسبعة وأربعين من المائة في المائة، وبالمقارنة مع مجموع عناوين هذه الفئة من المراجع والتي بلغت (٨٨٥) ثمانمائة وخمسة وثمانين عنوانا، يتبين أن مكتبة الجامعة الإسلامية تفتني نسبة (%٩١٫٥٣) واحد وتسعين وثلاثة وخمسين من المائة في المائة منها.

وهذا يشير إلى أن مكتبة الجامعة الإسلامية قد اقتنت من العناوين الأكثر استخداما في البحوث مجموعة ذات قيمة علمية من المراجع الخاصة بالعبقيدة الإسلامية وما يتعلق بها، ويعنى ذلك تحقيقها لحاجات الباحثين في مجال العبقيدة.

كما يتحقق هذا المؤشر عند مقابلة قائمة العناوين المفردة على فهرس مكتبة الجامعة الإسلامية، فقد اشتملت قائمة العناوين المفردة في البحوث الخاصة بالدراسة على (١٠٩٤) الف واربعة وتسعين عنوانا، تبين أن مكتبة الجامعة الإسلامية تقتنى منها (٧٦٤) سبعمائة وأربعة وستين عنوانا، نسبتها إلى مجموع العناوين الواردة في القائمة (٦٩,٨٤٪) تسعة وستون وأربعة وثمانون من المائة في المائة، ومع أن محتويات هذه القائمة من العناوين لم يتكرر أى منها في بحثين من بحوث شعبة العبقيدة في قسم الدراسات العليا بالجامعة الإسلامية إلا أن نسبة اقتناء المكتبة لهذه العناوين قد جاءت جيدة، حيث كان من المتوقع ألا تصل إلى هذا المستوى وبخاصة أن بعض الباحثين ربما يكون قد حصل على بعض هذه المراجع من خارج مكتبة الجامعة، لأنه لم يشترك في الاستشهاد بأى واحد منها أكثر من باحث، ولكن مع ذلك وفرت المكتبة تلك العناوين للباحثين.

أما نسبة ما اقتنته المكتبة من العناوين المستشهد بها في البحوث عامة (سواء المتكررة أو المفردة) فإنه يتضح أن المكتبة قد اقتنت من مجموع العناوين الخاصة بالدراسة (١٥٧٤) ألفا وخمسمائة واربعة وسبعين عنوانا، من مجموع العناوين التي بلغت (١٩٧٩) ألفا وتسعمائة وتسعة وسبعين عنوانا، وكانت نسبة تلك العناوين المقتناة إلى مجموع العناوين الواردة في القائمة (٧٩,٥٣٪) تسعة وسبعين وثلاثة وخمسين من المائة في المائة.

ومن هذا يتضح أن المكتبة تقتنى نسبة كبيرة من مراجع البحوث الخاصة

بدراسات العقيدة الإسلامية، في حين أخذت العناوين التي لم تقتنها المكتبة باقى النسبة فبلغت (٢٠٤٧٪) عشرين وسبعة وأربعين من المائة في المائة.

ومن الطبيعي ألا تقتنى مكتبات الجامعة جميع ما ورد في القائمة، لأنها لا يمكن لها تحديد اتجاهات الباحثين في قراءاتهم وبحوثهم بدرجة كاملة، وكذلك لا يوجد لديها تحديد دقيق لعدد الكتب أو نوعها التي يجب أن تقتنيها، إنما ذلك يعود إلى اجتهادات اللجان الخاصة باختيار الكتب والمشرفين على المكتبة، واستطلاع آراء المتخصصين من الأساتذة بين حين وآخر في الكتب التي تقترح عن طريقهم لتزويد المكتبة بها، أو المستحدثات من الكتب التي يرغبون في تزويد المكتبة بها. وبوصول مجموعات المكتبة من المراجع إلى هذه النسبة فإنه يعد إجتهدهم صائباً، حيث لا توجد معايير كمية لمقتنيات المكتبة في الجامعة الإسلامية، ومع أنه يمكن تحديد عدد الكتب اللازمة للدراسة إلا أنه يصعب تحديد عدد الكتب اللازمة للبحث، وقد سعت بعض المكتبات الجامعية إلى أن يكون هناك تناسب بين عدد الطلاب في الجامعة وبين عدد المقتنيات من الكتب في مكتبة الجامعة، بحيث يحتسب لكل طالب مسجل في الجامعة عدداً محدداً من الكتب في مكتبة الجامعة، وعدد آخر للأستاذ، أو عدد ثالثاً لكل تخصص في الجامعة، وغير ذلك من المعايير، بالإضافة إلى أن تكون في المكتبة مجموعة أساسية ثابتة كحد أدنى لعدد الكتب فيها^(١).

ومع أن هذه المعايير تعد معايير كمية ينتظر منها أن تحقق نسبة كبيرة من المقتنيات المتخصصة في مجال الجامعة، إلا أن الجامعة الإسلامية كغيرها من الجامعات في المملكة العربية السعودية لم تعمل بمثل هذه المعايير لمجموعات الكتب في المكتبة حتى الآن.

وكون مكتبة الجامعة الإسلامية قد اقتنت هذه النسبة من المراجع المستشهد بها يعني أنها اهتمت بالكيف أكثر من اهتمامها بالكم، فقد راعت متطلبات الباحثين من المراجع وحاولت تليبيتها.

(١) أحمد بدر ، ومحمد فتحي عبدالهادي / المكتبات الجامعية : المصدر السابق ، ص ١٨٢ .

من هذا يرى الباحث أن مكتبة الجامعة الإسلامية قامت بتحقيق أهدافها وفق ما نصت عليه المادة الخامسة من اللائحة الأساسية لمكتبات الجامعة، والتي تنص على أن من خدمات مكتبات الجامعة الإسلامية ما يلي :

" اقتناء الكتب والدوريات والمراجع العامة والمتخصصة التي تخدم أهداف الجامعة وتلبي حاجة الباحثين والدارسين فيها مع العناية بالجانب التخصصي"^(١) ، ومن هذا يتضح أن العناية بالجانب التخصصي في هذه المكتبة قد حقق المستوى المطلوب.

أما عن تقسيم العناوين التي لم تقتنها مكتبة الجامعة الإسلامية من مراجع بحوث العقيدة الإسلامية من فئات قائمة العناوين الأكثر استخداما والعناوين المفردة مجتمعة، فإنه يتضح من الجدول التالي ما يلي :

(١) الجامعة الإسلامية / نظام الجامعة الإسلامية بالمدينة المنورة ولوائحها التنفيذية : المصدر السابق

: المادة (٥) من اللائحة الأساسية لمكتبات الجامعة الإسلامية.

جدول رقم (١٩)

توزيع العناوين غير المقتناة
على فئات العناوين الأكثر استخداما والمفردة

عدد مرات تكرار العنوان	عدد العناوين المقتناه من نفس الفئة	عدد العناوين غير المقتناه من نفس الفئة	إجمالي عدد العناوين
١٠	١٩	١	٢٠
٥	٦٣	٤	٦٧
٤	٨٩	٥	٩٤
٣	١١٧	١٧	١٣٤
٢	٢٣٧	٤٨	٢٨٥
١	٧٦٤	٣٣٠	١٠٩٤
المجموع	١٢٨٩	٤٠٥	١٦٩٤

ويتضح من الجدول أن العناوين التي تكررت في القائمة أكثر من عشر مرات كانت جميعها متوافرة في مكتبة الجامعة الإسلامية، أي أن العناوين التي أخذت في القائمة من رقم (١) حتى رقم (١٨٢) والتي وردت في رأس القائمة كانت جميعها موجودة في ضمن مقتنيات مكتبة الجامعة الإسلامية بنسبة (١٠٠٪) ^(١) ، بينما لم تقتن المكتبة عنوانا واحدا فقط من قائمة

(١) انظر الملحق الاول (قائمة المراجع الأكثر استخداما) : ص ص ٥٠١ - ٥٢٢ .

العناوين التي تكررت عشر مرات، كما لم تقتن أربعة عناوين من الكتب التي تكررت خمس مرات، وكذلك لم تقتن المكتبة خمسة عناوين من المراجع التي تكررت أربع مرات، كما لم تقتن (١٧) سبعة عشر عنوانا من المراجع التي تكررت ثلاث مرات، ولم تقتن (٤٨) ثمانية وأربعين عنوانا من المراجع التي تكررت مرتان.

أما قائمة العناوين المفردة التي لم يرد أي منها سوى في بحث واحد فقد اقتنت المكتبة منها (٧٦٤) سبعمائة واربعة وستين عنوانا، بينما لم تقتن من هذه القائمة (٣٣٠) ثلاثمائة وثلاثين عنوانا.

ومما سبق يتضح أن نسبة مقتنيات مكتبة الجامعة الإسلامية من مراجع بحوث شعبة العقيدة قد وصلت إلى هذا المستوى بناء على أحد احتمالين :

الاحتمال الأول : وهو من شقين :

- ١ - أن المكتبة قد لبثت حاجات الباحثين بنسبة كبيرة، وبذلك أتاحت الفرصة أمامهم في الاعتماد على مجموعاتها في معظم مراجع بحوثهم.
- ٢ - أن الباحثين اكتفوا بالرجوع في بحوثهم بما هو متوافر من مراجع في مكتبة الجامعة الإسلامية، ومن ثم فإنهم ربما لم يقوموا بالبحث عن مراجع أخرى في مكتبات خارج الجامعة.

والإحتمال الثاني : الذي قد يراه الباحث هو أنه قد تتوافر مراجع أخرى في مكتبات جامعية أو غيرها، وقد يكون بعض الباحثين قام بالرجوع إليها ولم يجد فيها جديدا عما هو متوافر في مكتبة الجامعة الإسلامية، بالإضافة إلى أن مكتبة الجامعة الإسلامية تقتنى فهارس مطبوعة لكثير من المكتبات الأخرى المماثلة لها، ولا بد أن الباحثين قد استرشدوا بها واطلعوا عليها ولكن لم يجدوا فيها أكثر مما هو في متناول أيديهم في مكتبة الجامعة الإسلامية، وإلا لما جاءت معظم مراجع بحوثهم من مقتنيات مكتبة الجامعة الإسلامية.

المبحث الخامس : أهمية المكتبة لطالب الجامعة :

أدت المكتبات على مر العصور دورا حضاريا مهما في حفظ تراث الإنسانية، والمتتبع لتاريخ المكتبات في الإسلام يجده يرتبط ارتباطا وثيقا بالتاريخ العربي الإسلامي، فالعرب قبل الإسلام لم يهتموا بالتدوين، بل اعتمدوا على الذاكرة في حفظ ونقل نتاجهم الفكري، وبالتالي لم يكن عند العرب قبل الإسلام سجلات مكتوبة الأمر الذي يصعب معه الحديث عن شيء اسمه "مكتبة".

وفي صدر الإسلام اهتم المسلمون بقضية التدوين وخاصة تدوين القرآن الكريم، ولهذا يعد القرآن الكريم أول نص باللغة العربية يتخذ شكل كتاب، وفي زمن الخليفة عمر بن عبد العزيز بدأ تدوين الحديث الشريف، ثم أخذ المسلمون بعد ذلك يسجلون سيرة الرسول صلى الله عليه وسلم وغزواته، وأخبار الإسلام وفتوحاته، ثم تتابع التأليف في مختلف فروع المعرفة.

وقد ظهرت المكتبات الإسلامية بشكل عام وازدهرت وتطورت في العصر العباسي بشكل خاص نتيجة لعدة أسباب أبرزها:

- ١ - ازدهار حركة التأليف والترجمة.
- ٢ - تشجيع الخلفاء والحكام المسلمين للعلم والعلماء.
- ٣ - انتشار صناعة الورق في بغداد ومصر.
- ٤ - انتشار حركة الوراقين وهم أصحاب الحوانيت أو الدكاكين التي تنسخ وتبيع الكتب (١).

(١) عبد الستار الحلوجي / دراسات في الكتب والمكتبات - جده: مكتبة مصباح، ١٤٠٨هـ، ص ص

ويمكن القول أن معظم أنواع المكتبات التي نعرفها اليوم قد عرفتها الحضارة العربية والإسلامية وبخاصة في العصر العباسي، عصر الإبداع والنضج الفكري في الحضارة الإسلامية.

وتتوافر حالياً أنواع مختلفة من المكتبات، ويعود السبب في ذلك الاختلاف إلى عدة عوامل تتمثل في :

- ١ - اختلاف الغايات والأهداف من مكتبة لأخرى.
- ٢ - اختلاف المقتنيات ومصادر المعلومات المتوافرة من حيث الكم والنوع والمستوى.
- ٣ - اختلاف في طبيعة المستفيدين.
- ٤ - اختلاف في طبيعة المؤسسة المشرفة والممولة للمكتبة.

وظائف المكتبات الجامعية وأهدافها :

ما يهمننا إبرازه في هذه الدراسة هو التعرف على المكتبات الجامعية، لحاجة طالب الجامعة إلى التعرف عليها، وخاصة عند بدء أول خطواته في ميدان البحث العلمي، والمكتبات الجامعية التي نحن بصددنا - مثل مكتبة الجامعة الإسلامية بالمدينة المنورة - لها ثلاث وظائف رئيسة مستمدة من الوظائف الثلاث الأساسية للجامعات نفسها وهي : التعليم، والبحث، وخدمة المجتمع، فالجامعات والكليات والمعاهد العليا لها برامجها الخاصة في مجال الدراسات العليا والبحث العلمي، هذا بالإضافة إلى دورها الفعال في خدمة البيئة المحيطة بها بمختلف جوانبها وأبعادها.

وتحرص المكتبات الجامعية على توفير مصادر المعلومات والخدمات اللازمة لمثل هذه البرامج والمشروعات من خلال تحقيق الأهداف التالية:

- ١ - اختيار وتوفير المواد المكتبية المختلفة والمناسبة التي تساهم في دعم وتطوير المناهج الدراسية المقررة في الجامعة.
- ٢ - تيسير سبل الدراسة والبحث من خلال توفير المصادر اللازمة للطلاب والأساتذة والباحثين.
- ٣ - تنظيم المجموعات من خلال إعداد الفهارس اللازمة لها والتي تسهم في إرشاد المستفيدين إلى أماكن توافر المواد المكتبية المختلفة.
- ٤ - تقديم الخدمات المكتبية المختلفة للمستفيدين مثل خدمة المراجع والإعارة والخدمات الببليوجرافية والإرشادية والتصوير إلى غير ذلك.
- ٥ - تهيئة أفضل الظروف والوسائل المساعدة للمطالعة والدراسة والبحث، وذلك من خلال القاعات المناسبة والمؤثثة والمجهزة بالشروط الجيدة للتهوية والإضاءة والتدفئة.
- ٦ - تدريب المستفيدين على حسن استخدام المكتبة ومصادر خدماتها المختلفة من خلال برامج الإرشاد والتدريب.
- ٧ - الإسهام في نقل التراث الفكري العالمي إلى المجتمع العلمي في الجامعة من خلال توفير مجموعة جيدة من مصادر المعلومات باللغات المختلفة.
- ٨ - العمل كمركز لحفظ وتوزيع البحوث والدراسات التي يقوم بها المجتمع العلمي بالجامعة، والإعلام عن هذه الأعمال من خلال إعداد الببليوجرافيات والمراجعات.
- ٩ - العمل كمركز لتدريب العاملين في حقل المكتبات من خلال عقد الندوات والدورات والمؤتمرات في مجال المكتبات والمعلومات.
- ١٠ - إقامة المعارض المختلفة، وبخاصة في بعض المناسبات العلمية.
- ١١ - إصدار النشرات والدوريات والببليوجرافيات التي تسهم في تيسير البحث، وتعطى مجتمع المستفيدين معلومات عن أهم أنشطة المكتبة وإنجازاتها.
- ١٢ - تطوير علاقات التعاون مع المكتبات الأخرى وبخاصة المكتبات المشابهة لها^(١).

(١) أحمد بدر، و محمد فحي عبد الهادي / المكتبات الجامعية: المصدر السابق، ص ص ٦٤-٢٦ .

مقتنيات المكتبات الجامعية :

تتعدد مقتنيات المكتبات الجامعية شكلا وموضوعا، وذلك بسبب طبيعة المجتمع الذي تخدمه تلك المكتبات، وطبيعة التخصصات المتوافرة في الجامعة، وعادة تحتوى المكتبة الجامعية على مجموعات من الكتب والمراجع التي تساند المناهج التعليمية وتدعم خطط البحوث بالجامعة، مثل :

- ١ - الكتب بأشكالها المختلفة مطبوعة أو مخطوطة وفي مختلف الموضوعات.
- ٢ - الدوريات العامة والمتخصصة التي تساند برامج الجامعة.
- ٣ - المراجع العامة والمتخصصة.
- ٤ - الرسائل الجامعية والبحوث والدراسات الأكاديمية.
- ٥ - المواد السمعية والبصرية والمصغرات الفيلمية في مختلف المجالات محل اهتمام الجامعة.
- ٦ - المواد التي تساعد أعضاء هيئة التدريس على القيام بواجباتهم.
- ٧ - المواد التي تساعد طلاب الدراسات العليا على القيام بأبحاثهم.

ويفترض في هذه المجموعات أن تكون على المستوى العلمي من حيث المعالجة والموضوع، وأن تكون حديثة في معلوماتها وأن تتوافر بلغات مختلفة، وأن يشرف على اختيارها لجنة مكونة من مختلف الأطراف التي تشكل المجتمع الجامعي.

الخدمات الفنية بالمكتبات الجامعية :

تنقسم الخدمات المكتبية إلى ثلاثة مستويات أساسية :

- ١ - بناء مجموعات المكتبة وتطويرها
- ٢ - عمليات الفهرسة والتصنيف.
- ٣ - خدمات المعلومات أو التوثيق.

أولاً : بناء مجموعات المكتبة وتطويرها :

إن مصطلح المجموعات المكتبية مصطلح واسع وشامل، ويعنى كل المواد المكتبية سواء أكانت المواد كتباً أو غير كتب، مواد مطبوعة أو غير مطبوعة.

وتعد عملية بناء مجموعات المكتبة وتطويرها مستمرة لا يمكن أن تتوقف، ذلك أن المكتبة عضو متطور، ومن الصعب للمكتبة الجامعية أن تنجح في أداء رسالتها بمعزل عن مجتمع المستفيدين - وهم الطلاب وأعضاء هيئة التدريس، والجهاز الإداري والفني بالجامعة - ولهذا لا بد لها أن تتفاعل مع مجتمعها للقيام بهذه الوظيفة بشكل فعال، ولهذا فإن التعرف على مجتمع المستفيدين من القضايا المهمة في عمليات التزويد بالمكتبات الجامعية، ذلك لأن اختيار المواد المكتبية المختلفة وتوفيرها عملية موجهة بالدرجة الأولى إلى مجتمع المستفيدين، وتهدف في النهاية إلى إشباع حاجاتهم المختلفة للمعلومات.

ويجب أن تكون هناك سياسة واضحة ومكتوبة وتخطيط لبناء وتطوير المجموعات المكتبية، بحيث تتضمن السياسة العامة للمكتبة، وسياسة الاختيار، والأسس التي تتحكم في عملية الشراء والتبادل والإهداء، وتعد هذه السياسة والتخطيط المرجع النظري لمختلف القضايا المتعلقة بتنمية وتطوير المجموعات.

وعادة ما تحتاج المكتبات الجامعية إلى مواد مكتبية متنوعة :

- ١ - للبرامج التعليمية المتنوعة في كل كلية من كليات الجامعة.
- ٢ - لأغراض البحوث والدراسات التي يقوم بها الطلاب، وبخاصة طلاب الدراسات العليا وأعضاء هيئة التدريس في الجامعة.

لذلك فإن جميع المواد التي يتم اختيارها للمكتبات الجامعية ينبغي أن

تتمشي في مستواها وتخصصها مع هذين النشاطين الأساسيين لكليات الجامعة (التدريس والبحث العلمي).

ثانيا : عمليات الفهرسة والتصنيف :

١ - الفهرسة :

وهي عملية وصف وتنظيم وتجميع كتب المكتبة وفق أصول وقواعد تهدف إلى إعطاء فكرة واضحة عن مادة المعلومات، بهدف تسهيل وصول المستفيد إليها بأيسر الطرق وفي أقل وقت ممكن.

لذلك تعد الفهرسة وسيلة هامة لتنظيم المعلومات والسيطرة على المعرفة المسجلة، كما أنها وسيلة أساسية من أجل استرجاع المعلومات لإفادة الباحثين في المكتبات ومراكز المعلومات ^(١).

أنواع الفهرسة :

الفهرسة نوعان :

أ - الفهرسة الوصفية : وهي التي تختص بوصف الكيان المادي لأوعية المعلومات، وتتحقق من ذاتية وعاء المعلومات وتميزه عن غيره بواسطة مجموعة من البيانات مثل : إسم المؤلف، وعنوان مادة المعلومات، وطبعتها، ومكان نشرها، وإسم الناشر، وتاريخ النشر، وتعداد المادة، وغير ذلك من الصفات التي تجعل من السهل التعرف على مادة المعلومات وتحديد ذاتيتها وتمييزها عن غيرها من المواد، وتمييز طبعة معينة عن غيرها من الطبقات.

(١) محمد فتحي عبد الهادي / المدخل إلى علم الفهرسة - ط ٣ - القاهرة: مكتبة غريب، ١٩٨٢م،

ب - الفهرسة الموضوعية : وهي التي تختص بوصف المحتوى الموضوعي لأوعية المعلومات، بحيث يمكن تجميع الأوعية ذات الموضوعات المتشابهة مع بعضها البعض، ويتم ذلك بواسطة رؤوس موضوعات مقننة.

وظائف الفهرس :

الفهرس كلمة فارسية أصلها الفهرست، ويقصد به ثبت بأسماء الكتب المتوافرة في مكان معين أو ثبت لمواضيع الكتاب، والفهرس هو مفتاح المكتبة، ولا يمكن لأي مكتبة أن تقدم خدماتها في كفاءة ويسر دون الاعتماد على الفهرس الجيد، فالفهرس يقود القارئ إلى عنوان بعينه في ضمن مقتنيات المكتبة أو مجموعة من الكتب لمؤلف معين، أو مجموعة من الكتب وأوعية أخرى للمعلومات حول موضوع معين، وتغييرت وظيفة الفهرس بعد أن كان يؤدي وظيفة حصر بسيطة لمحتويات مجموعة معينة^(١)، فقد كان حجم النتاج الفكري صغيرا جدا، لكن حجم هذا النتاج زاد زيادة ضخمة، وتعددت لغات وأشكال نشره وتعددت موضوعاته، كل ذلك كان سببا في تغيير وظيفة الفهرس وتعقدتها ونشأة وسائل أخرى تشاركه في عملية الضبط البليوجرافي وتجعله جزءا واحدا في النظام البليوجرافي المتكامل، ويمكن أن تقسم وظائف الفهرس في الوقت الحالي إلى فئتين أساسيتين :

أ - الفهرس كقائمة حصر أو تسجيل : إذ كان الكثير من الفهارس المبكرة مجرد سجلات للمجموعات التي تمثلها، وأصبحت تلك الوظيفة من اختصاص سجل القيد أو قائمة الرفوف.

ب - الفهرس كأداة للاسترجاع : فتغيرت أهداف الفهرس من خدمة الجرد أو الحصر إلى خدمة الاسترجاع أو تحديد مكان مواد معينة.

(١) محمد فتحي عبد الهادي / المصدر السابق : ص ٩ - ١١ .

ومن هذا يتضح أن وظيفة الفهرس أصبحت إمداد المستفيدين بالإجابة على
الأسئلة التالية :

- ١ - هل يوجد بالمكتبة كتاب لمؤلف معين ؟ وما الكتب التي توجد بالمكتبة
لهذا المؤلف ؟
- ٢ - هل يوجد بالمكتبة كتاب لمحرر أو مترجم أو محقق معين ؟
- ٣ - هل يوجد كتاب بهذا العنوان ؟
- ٤ - هل يوجد بالمكتبة كتاب من سلسلة معينة؟ وما الكتب المتوفرة في المكتبة
من هذه السلسلة؟
- ٥ - هل يوجد في المكتبة كتاب عن موضوع معين؟ وما الكتب التي توجد
بالمكتبة عن هذا الموضوع أو الموضوعات ذات الصلة؟

أنواع الفهارس :

توجد ثلاثة أنظمة رئيسة للفهارس تستخدم في المكتبات ومراكز
المعلومات، وهذه الأنظمة هي :

- أ - نظام الفهرس المجزأ ، ويتكون من ثلاثة فهارس :
 - ١ - فهرس المؤلف.
 - ٢ - فهرس العنوان.
 - ٣ - فهرس الموضوع.
- ب - نظام الفهرس القاموسي^(١)
- ج - نظام الفهرس المصنف .

(١) المصدر السابق نفسه : ص ١٩ .

ويعد كل نظام من هذه الأنظمة نظاما متكاملًا، والاختلاف بينها هو اختلاف في ترتيب المداخل، فالفهرس المجزأ يتكون من فهارس مستقلة لكل من المؤلف والعنوان والموضوع، أو المؤلفين والعناوين معا في فهرس واحد والموضوعات في فهرس آخر، أما الفهرس القاموسي فيشتمل على كل هذه المداخل في ترتيب هجائي واحد، أما الفهرس المصنف فهو الذي ترتب فيه المداخل ترتيبا منطقيًا وفق خطة التصنيف التي تستخدمها المكتبة.

وسيتم تفصيل هذه الأنظمة فيما يلي :

١ - فهرس المؤلف :

وهو الفهرس الذي ترتب فيه البطاقات أو المداخل ترتيبا هجائيا وفقا لأسماء المؤلفين، ويتضمن هذا الفهرس بطاقات المؤلفين، والبطاقات الإضافية الخاصة بكل من ساهموا في إخراج الكتاب كالمؤلف المشارك والمترجم والمحقق والمحرر والجامع والشارح والمراجع وغيرهم، وترتب هذه البطاقات ترتيبا هجائيا وفقا للمداخل المدونة في أعلى كل بطاقة.

ويفيد هذا الفهرس القارئ في الوصول إلى الكتب التي يعرف أسماء مؤلفيها أو أسماء من اشتركوا في إخراجها، كما أنه يجمع مؤلفات المؤلف الواحد في مكان واحد بالفهرس، ولكن بعض القراء لا يعرف بالتحديد الشكل الرسمي الذي تستخدمه المكتبة لإسم المؤلف.

٢ - فهرس العنوان :

وهذا الفهرس يحوى بطاقات عناوين الكتب، فترتب داخله ترتيبا هجائيا، بحيث يمكن القارئ من الوصول إلى الكتاب الذي يعرف عنوانه ولا يعرف إسم

مؤلفه، ويضاف إلى بطاقات هذا الفهرس البطاقات التي تحمل عناوين السلاسل والإحالات والمداخل الإضافية الخاصة بعناوين الكتب.

٣ - فهرس الموضوع :

يضم هذا النوع من الفهارس بطاقات الموضوعات، وكل مجموعة من البطاقات ذات الموضوع الواحد تسبقها بطاقة إرشادية مدون في أعلاها الموضوع أو المصطلح المستخدم من جانب المكتبة في قائمة رؤوس الموضوعات، وترتب تلك المصطلحات فيما بينها هجائيا كما ترتب البطاقات هجائيا داخل كل موضوع.

ويعد هذا الفهرس من أهم أدوات البحث في المكتبات الجامعية، لأنه بينما نجد أن القارئ في المكتبات العامة يسأل عن كتاب لمؤلف معين أو يحمل عنوان معين، نجد أن الباحث في المكتبة الجامعية يسأل عن موضوع معين ويأمل أن يجد في متناوله جميع المصادر التي تتناول هذا الموضوع.

٤ - الفهرس القاموسي :

وهو الفهرس الذي تجتمع فيه البطاقات الثلاث للكتاب الواحد، بطاقة المؤلف وبطاقة العنوان وبطاقة الموضوع، وكل واحدة من هذه البطاقات تأتي في ترتيبها الهجائي بالفهرس القاموسي، ويعيب هذا الفهرس ضخامة عدد البطاقات التي يحويها، فهو يمثل ثلاثة أنواع من الفهارس في المكتبة في فهرس واحد.

٥ - الفهرس المصنف :

وهو الفهرس الذي ترتب فيه البطاقات وفقا لأرقام تصنيف الكتب

المستخدم في المكتبة، لذا فهو يجمع بطاقات الكتب التي تشترك في رقم تصنيف واحد في مكان واحد في الفهرس، وترتب البطاقات التي تحمل رقم تصنيف واحد هجائيا بالمؤلف داخل نفس المجموعة.

ويتميز هذا الفهرس بأنه يقوم مقام فهرس الموضوع إذا لم يتوافر في المكتبة، وإن كان يعيبه أن الأرقام التي يتم على أساسها ترتيب المداخل في الفهرس غير مفهومة لكثير من المستخدمين.

أشكال الفهارس :

ونعنى بذلك الشكل الذي يخرج به الفهرس إلى القراء ليكون أداة لاستخدامهم في المكتبة، وفي هذا المجال توجد ثلاثة أشكال شائعة الاستخدام في المكتبات بالإضافة إلى شكل جديد بدأ استخدامه حديثا، وهذه الأشكال هي :

- ١ - الفهرس الكتاب.
- ٢ - الفهرس المحزوم.
- ٣ - الفهرس البطاقي.
- ٤ - الفهارس المقروءة آليا^(١).

وستتناول كل منها بالتفصيل.

(١) شعبان عبد العزيز خليفه، و محمد عوض العايدى / الفهرسة الوصفية للمكتبات - ط ٢ -

١ - الفهرس الكتاب :

وهو شكل تقليدي مثل الكتاب أخذت به كثير من المكتبات التي اعتادت على نشر فهرس مطبوع عام لمجموعاتها، مع إصدار ملاحق دورية له للمحافظة على حداثة الفهرس، وتوضع بعض النسخ من هذا الفهرس في قاعات المطالعة للقراء، كما تباع نسخ منه لمن يريد الحصول عليها، كما يتميز بسهولة استخدامه، وله أمثلة في بعض الجامعات في المملكة العربية السعودية مثل جامعة الإمام محمد بن سعود الإسلامية^(١).

٢ - الفهرس المحزوم :

وهو عبارة عن جذاذات ورقية سميكة تحمل كل منها مدخلا مستقلا، وتوضع كل مجموعة من (٥٠٠ إلى ٦٠٠) جذاذة بعد ثقبها في مجلد صغير مثل الملف، وهذا الشكل نادر الاستخدام حاليا في المكتبات.

٣ - الفهرس البطاقي :

يتكون هذا الفهرس من بطاقات ذات مواصفات قياسية دولية (٣ X ٥) بوصات أو (٧.٥ X ١٢.٥) سم، وتحفظ في أدراج معدنية أو خشبية مصممة خصيصا، ويكفي كل درج لحوالي (١٠٠٠) ألف بطاقة، ويزود الدرج بقضيب معدني حتى تثبت فيه البطاقات المثقوبة من أسفلها، وتستخدم البطاقات الإرشادية بين بطاقات الفهرس لتسهيل عملية الاستخدام، ويمتاز الفهرس البطاقي بالمرونة الفائقة من حيث إضافة أو سحب أي عدد من البطاقات، ومن عيوبه صعوبة

(١) جامعة الإمام محمد بن سعود الإسلامية / الفهرس الموحد للمكتبة المركزية ومكتبات المعاهد

العليا والكليات بجامعة الإمام محمد بن سعود الإسلامية منذ تأسيسها حتى مطلع عام ١٤٠١هـ - /

الرياض: جامعة الإمام، ١٤٠٣ - ١٤٠٦هـ .

استخدامه من أكثر من قارئ في وقت واحد، كما يشغل حيزا كبيرا، كما أن الإحالات داخله تقود القراء غالبا من مكان إلى مكان آخر ومن درج إلى درج، ومع ذلك فهو أكثر أشكال الفهارس استخداما في كافة انواع المكتبات.

٤ - الفهارس المقروءة آليا :

وهي الفهارس المخزونة على أشرطة ممغنطة أو اسطوانات خاصة بالحاسب الآلي، وعلى الرغم من أن المراحل التي يمر بها إعداد هذا الفهرس معقدة ومكلفة إلى حد ما، إلا أن استخدامها من قبل القراء سهل وميسر، إذ يجلس القارئ أمام شاشة تشبه التلفاز وبجوارها لوحة مفاتيح، ويستطيع الاستفادة استرجاع كافة المعلومات التي يحتاجها من قاعدة البيانات الببليوجرافية المخزون عليها فهارس الكتب وتظهر الإجابة على الشاشة، كما أنه يمكن الحصول على الإجابة مطبوعة بواسطة الطابعة المتصلة بالجهاز، وقد انتشر استعمال الفهارس المقروءة آليا في كثير من الجامعات في كافة أنحاء العالم مع وجود الفهرس البطاقي في نفس الوقت، ومن أمثلة ذلك مكتبة جامعة الملك فهد للبترول والمعادن ومكتبة جامعة الإمام محمد بن سعود الإسلامية ومدينة الملك عبد العزيز للعلوم والتقنية في المملكة العربية السعودية.

أنواع البطاقات :

١ - البطاقة الرئيسة : و تشتمل على المدخل الرئيس للكتاب سواء كان المدخل بالمؤلف أو بالعنوان، وتحتوي تلك البطاقة على البيانات الببليوجرافية الكاملة عن الوثيقة، كما أنها تحتوي على بيانات المداخل الإضافية الأخرى، وتفيد تلك البطاقة في معرفة الكتب الموجودة بالمكتبة لمؤلف معين، أما البطاقة الرئيسة بالعنوان فهي تفيد القارئ الذي يطلب وثيقة معينة ويعرف عنوانها.

٢ - البطاقة الإضافية : وهي بطاقات المداخل الإضافية للكتاب، وهي صورة طبق الأصل من البطاقة الرئيسة مضافا إليها العنوان أو المؤلف المشارك أو المترجم أو الموضوع أو غير ذلك، وتوضع الإضافة في أعلى البطاقة لتصبح هي المدخل الجديد.

٣ - بطاقة الإحالة : وهي بطاقات مرشدة، ترشد القارئ إلى مدخل آخر داخل الفهرس الواحد سواء لأسماء المؤلفين أو للعناوين أو لرؤوس الموضوعات، وهناك نوعان من الاحالات :

أ - إحالة " انظر " : وهي تحيل القارئ من صيغة غير مستعملة إلى صيغة مستعملة.

ب - إحالة " انظر أيضا " : وهي تحيل من صيغة مستعملة إلى صيغة أخرى مستعملة أيضا.

٤ - البطاقات التحليلية : وهذه البطاقات تستعمل لتحليل محتوى كتاب معين، كأن يشتمل على عدة موضوعات، أو أن يشتمل على عدة أعمال لأكثر من مؤلف، فيعمل لكل منهم بطاقة مستقلة، ويجب أن يشتمل المدخل على الجزء المحلل والصفحات التي يشغلها^(١)

مداخل البطاقات :

١ - يقصد بالمدخل مجموعة الكلمات التي ترتب البطاقات في الفهارس تبعا

(١) شعبان عبدالعزيز خليفة ، ومحمد عوض المايدي : المصدر السابق: ص ص ١٢٧ - ١٣١ .

- لها، وقد يكون المدخل هو اسم الشخص المسؤول عن المضمون الفكري للكتاب أو عنوان الكتاب، أو موضوع الكتاب .
- ٢ - النظام المتعارف عليه دوليا هو أن يقلب اسم المؤلف ليأتي لقبه أو شهرته أو عائلته أولا كمدخل للبطاقة يأتي بعدها بقية اسمه.
- ٣ - مطبوعات الوزارات والمصالح الحكومية تدخل بإسم الوزارة إن كانت وطنية، وإن كانت أجنبية تدخل بإسم الدولة ويتفرع منها اسم الوزارة أو المصلحة.
- ٤ - الكتب السماوية والمطبوعات مجهولة المؤلف يكون مدخلها الأساسي بالعنوان.
- ٥ - ترتب جميع البطاقات حسب الحروف الهجائية وفي جميع اللغات.
- ٦ - اداة التعريف (ال) حين ترد في أول المدخل لا تحتسب في الترتيب الهجائي، وكذلك كلمة (ابن) و (أبو) تكتب رسما ولا تحتسب في الترتيب إلا نادرا.
- ٧ - إذا تعددت طبقات الكتاب الواحد ترتب فيما بينها زمنيا الأقدم فالأحدث وهكذا.
- ٨ - إذا تعددت صيغ المدخل الواحد يحال من الاسم أو اللفظ المستخدم إلى اللفظ الآخر غير المستخدم.

٩ - لا تعتبر كلمة كتاب في الترتيب إلا إذا كانت جزءا أساسيا من العنوان (١) .

٢ - التصنيف :

المقصود بالتصنيف هو تنظيم الأشياء والأفكار في مجموعات متميزة يتوافر في كل منها أكبر عدد من السمات أو الخصائص المشتركة.

والتصنيف في المكتبة يعنى تلك الوسيلة التي يتم بموجبها ترتيب الكتب على رفوف المكتبة وفق تسلسل منطقي معين (٢) .

والمقصود برقم التصنيف هو تلك الوسيلة التي نستخدمها للإشارة المختزلة للمحتوى الموضوعي للكتاب، ومن هنا كانت أهمية أرقام التصنيف أنها وسيلة سهلة لأخذ الكتب من أماكنها على الرفوف ثم إعادتها إلى مكانها الطبيعي أيضا، مجاورة لكتب أخرى في الموضوع نفسه تحت رقم معين أو حرف معين، أو خليط من الأرقام والحروف الدالة، ومكان رقم التصنيف المتعارف عليه دوليا هو الركن الأعلى الأيمن للبطاقات باللغة العربية وما يشبهها، والركن الأعلى الأيسر للبطاقات باللغات التي تكتب من اليسار إلى اليمين .

وقد تعددت التجارب لوضع خطط تصنيف عملية داخل المكتبات ولم يكتب النجاح والاستمرار إلا لبعض منها، فمن بين تلك النظم للتصنيف التي لاقت رواجاً منقطع النظير تصنيف ديوي العشري الذي يستخدم حالياً في معظم أنحاء العالم، وتستخدمه مكتبات الجامعة الإسلامية.

(١) محمد فتحي عبد الهادي : المصدر السابق : ص ٣٥٥ - ٣٦٤ .

(٢) عبد الستار الحلوجي : المصدر السابق : ص ١٩١ .

ووضع هذا التصنيف هو العالم الأمريكي ملفيل ديوي، الذي أصدر الطبعة الأولى من هذا التصنيف في عام ١٨٧٦م.

وعند تخطيطه لهذا التصنيف جزأ المعرفة البشرية إلى عشرة أقسام رئيسة وتسمى أبواباً أو رتباً، وقد تمسك واضع هذا النظام بقاعدة الأعداد الثلاثة كحد أدنى للموضوع، وإذا استدعى الأمر زيادة هذه الأعداد جرى استخدام الأرقام العشرية، وأعطى لكل باب من أبواب المعرفة البشرية حسب تصنيفه مائة رقم على النحو التالي :

٠٩٩ إلى ٠٠٠	من	المعارف العامة	٠٠٠
١٩٩ إلى ١٠٠	من	الفلسفة	١٠٠
٢٩٩ إلى ٢٠٠	من	الديانات	٢٠٠
٣٩٩ إلى ٣٠٠	من	العلوم الاجتماعية	٣٠٠
٤٩٩ إلى ٤٠٠	من	اللغات	٤٠٠
٥٩٩ إلى ٥٠٠	من	العلوم البحتة	٥٠٠
٦٩٩ إلى ٦٠٠	من	العلوم التطبيقية	٦٠٠
٧٩٩ إلى ٧٠٠	من	الفنون	٧٠٠
٨٩٩ إلى ٨٠٠	من	الآداب	٨٠٠
٩٩٩ إلى ٩٠٠	من	التاريخ والجغرافيا والتراجم	٩٠٠

وتسمى هذه الأقسام الرئيسية العشرة الخلاصة الأولى، وتليها الخلاصة الثانية حيث ينقسم كل باب من الخلاصة الأولى إلى عشرة فروع هي الموضوعات المتعلقة بذلك الباب وتسمى الفروع المائة أو الأقسام المائة، ثم

تأتى الخلاصة الثالثة وهي الشعب الألف حيث يتم تقسيم كل فرع من الفروع المائة من الخلاصة الثانية إلى عشرة فروع ليصبح مجموع التفرعات ألف فرع تمثل الأرقام من (٠٠٠ إلى ٩٩٩)^(١) .

وبعدها تأتي الجداول فتتفرع فيها الشعب الألف إلى فروع أدق باستخدام العلامة العشرية والأرقام بعدها إلى مالا نهاية، وهذا ما يجعل من هذا التصنيف متسعا ومرنا ويمكن أن يتسع لأي موضوع يستجد.

ونظرا لأن تصنيف ديوى العشري قد أخذت به كثير من المكتبات في العالم، حيث شهرته وإمكانية احتوائه على مختلف فروع المعرفة البشرية فقد أخذت به الدول العربية والإسلامية، ولكن بعد دراسته وإجراء تعديل عليه ليتناسب مع محتويات المكتبات العربية والإسلامية، نظرا لكونه وضع أصلا لمكتبات أجنبية ليس لها اهتمام بعلوم الدين الإسلامي ولغته والأدب العربي.

لذلك قام نخبة من علماء المكتبات في الوطن العربي بترجمة تصنيف ديوى إلى اللغة العربية، ثم قام أولئك العلماء بتعديل بعض الأقسام داخل الأبواب الرئيسية، مثل: وضع موضوع الدين الإسلامي وعلومه في الرقم (٢١٠) أي أول قسم من باب الديانات، وكذلك وضع اللغة العربية تحت رقم (٤١٠) في أول قسم من باب اللغات، وكذلك وضع الأدب العربي تحت رقم (٨١٠) في أول قسم من باب الآداب، بالإضافة إلى تعديلات فرعية أخرى، وذلك لخدمة المكتبة العربية والإسلامية^(٢) .

(١) ملفيل ديوى / تصنيف ديوى العشري : الطبعة العربية الأولى للطبعة الحادية عشر المختصر -

الكويت: شركة المكتبات الكويتية، ١٩٨٤م ، ص ص ١٤٣ - ١٦٣ .

(٢) عبد الستار الحلوجي : المصدر السابق : ص ٢١٠ .

ثالثا : خدمات المعلومات أو التوثيق في المكتبات الجامعية :

إن مصادر المعلومات المتاحة للمستخدمين كثيرة ومتنوعة، إلا أنها عديمة الجدوى مالم يتم الاستفادة منها، والجدير بالذكر أن عالمنا المعاصر شهد نموا هائلا في حجم المعلومات المنتجة أو المنشورة، كما أصبحت الاستفادة منها بالوسائل التقليدية عديمة الجدوى نظرا لاتساع المسافة بين مصدر هذه المعلومات والمستخدمين منها، ولغرض تيسير مثل هذه المعلومات المطلوبة وتوفيرها للمستخدمين والباحثين فإنه لابد من إجراءات متخصصة في مجالات انتقاء المعلومات المطلوبة وفهرستها وتصنيفها، وتحليلها وتخزينها واسترجاعها وبشها في الوقت المناسب.

ففي بداية الثمانينات الهجرية بدأ الحديث عن ظاهرة انفجار المعلومات أو تدفق المعلومات أو ما يسمى حاليا بمشكلة المعلومات، والتي تمثلت في تضخم النتاج الفكري وتشتته، وتعدد منابعه ومصادره، ولغاته وأشكاله، وتعقدت الارتباطات الموضوعية، فلم يكن بإمكان العلماء الإلمام بآخر ما توصلت إليه البحوث في فروع العلم المختلفة، إزاء كل هذا أصبحت الطرق التقليدية المتبعة في المكتبات عاجزة عن تلبية حاجات المستخدمين إلى الخدمة السريعة، مما استدعى التفكير في ابتكار وسائل جديدة يمكن بواسطتها التحكم في ذلك الفيض الهائل من المعلومات وتنظيم وتيسير سبل استعماله، فقد استخدمت تقنية المعلومات في مجالات التكشيف والترجمة واسترجاع المعلومات وبشها.

وخدمات المعلومات أو التوثيق هي امتداد طبيعي للخدمة المكتبية فهي نمط مركز منها لخدمة الباحثين المتخصصين الذين هم في حاجة إلى التحليل الموضوعي للوثائق وتلك الخدمات تهتم بدرجة كبيرة باستخدام وسائل التقنية المتقدمة وخاصة الحاسبات الآلية في تقديم مثل هذه الخدمات.

و أدت طبيعة خدمات المعلومات بالمكتبات الجامعية إلى وجود نوعية من العاملين في المكتبات هم أخصائيو الموضوعات، وتقع على عاتقهم عملية انتقاء واقتناء وتحليل واسترجاع وبث المعلومات المتخصصة إلى الباحثين (١).

(١) احمد بدر / المدخل إلى علم المعلومات والمكتبات - الرياض: دارالمريخ، ١٤٠٥هـ ص ص

الفصل الخامس

النتائج و التوصيات

تمهيد :

تناول هذا البحث جوانب متعددة تختص بإحدى شعب الدراسات العليا بالجامعة الإسلامية بالمدينة المنورة وبخاصة ما يتعلق ببحوث درجتي العالمية (الماجستير) والعالمية العالية (الدكتوراه) في العقيدة الإسلامية، وحيث ضم البحث فصولا خمسة إضافة إلى الملاحق الخاصة به.

فقد تناول الباحث في الفصل الأول التعريف بموضوع البحث وأهميته، وأهدافه، وحدوده، ومنهجه، وخطة الدراسة.

ثم احتوى الفصل الثاني على نبذة تاريخية عن سياسة التعليم في المملكة العربية السعودية، وعن الجامعة الإسلامية، ومراحل التعليم فيها، والوحدات التعليمية وأنشطتها العلمية.

كما تناول الفصل الثالث دراسة البحوث التي سجلت في شعبة العقيدة منذ إنشائها في عام ١٣٩٩هـ حتى ١٤٠٩/٣/٣٠هـ، ثم عرض وتحليل البحوث التي أجزت منها، ومعرفة مدى مساهمتها في إثراء ميدان البحث العلمي في الجامعة الإسلامية عامة وفي مجال تخصص العقيدة على وجه الخصوص.

أما الفصل الرابع فقد اشتمل على تحليل للاستشهادات المرجعية في البحوث الخاصة بالدراسة، من حيث عددها ونوعيتها ونسبة استخدامها، ومدى توافرها في مكتبة الجامعة الإسلامية، وأهمية المكتبة لطالب الجامعة، واستعان الباحث على عرض وتحليل معلومات بحثه بالمواد التي أضافها في ملاحق البحث.

وبعد إنتهاء الباحث من دراسة الجوانب المشار إليها آنفا، أشار في الفصل الخامس إلى الخلاصة العامة للبحث والنتائج والتوصيات والمقترحات التي توصل إليها كما يلي :

أولاً: النتائج :

١ - إن سياسة التعليم في المملكة العربية السعودية تقوم في جميع مراحلها التعليمية على أسس ومبادئ نابعة من الدين الإسلامي الحنيف، وقد نهجت الجامعة الإسلامية بدورها نفس المنهج الإسلامي، وفق نظام التعليم في المملكة العربية السعودية.

٢ - إن الجامعة الإسلامية فتحت المجال للدراسة أمام أبناء المسلمين من شتى أقطار العالم في مراحل التعليم المتوسط والثانوي والجامعي، ويتمشى ذلك مع أهداف إنشاء الجامعة الإسلامية، بحيث تتبنى الطلاب في بداية تعليمهم، وتمنحهم فرصة تعليم اللغة العربية والثقافة الإسلامية، وتتيح لهم مواصلة التعليم حتى يحصل ذوو الكفاءات منهم على أعلى الدرجات العلمية.

٣ - تتوافق بعض الأنظمة الداخلية للجامعة الإسلامية مع باقي الجامعات في المملكة العربية السعودية، كما تتشابه في تعدد مراحل التعليم فيها، إلا أنها تنفرد عن غيرها بعالمية رسالتها الإسلامية وما يرتبط بذلك من أهداف لتحقيق هذه الرسالة.

٤ - بلغ عدد طلاب الجامعة الإسلامية في العام الدراسي ١٤١٠هـ في مختلف المراحل التعليمية (٤٢٩٧) أربعة آلاف ومائتين وسبعة وتسعين طالباً، تخرج منهم في الدور الأول لنفس العام (٧٤٩) سبعمائة وتسعة وأربعون طالباً. في حين كان عدد الطلاب المنتظمين في الدراسة في عام ١٣٨٢/٨١هـ الذي أنشئت فيه الجامعة لا يتجاوز (٢٥٦) مائتين وستة وخمسين طالباً.

٥ - بلغ عدد الطلاب الملتحقين بقسم الدراسات العليا بالجامعة الإسلامية منذ إنشائه حتى تاريخ حصر بيانات هذه الدراسة في ٣٠/٣/١٤٠٩هـ (٥٦٩) خمسمائة وتسعة وستين طالبا في مرحلتى الماجستير والدكتوراه، حصل منهم على درجة العالمية العالية (الدكتوراه) (١٦٩) مائة وتسعة وستون طالبا، وحصل على درجة العالمية (الماجستير) (٣٤٨) ثلاثمائة وثمانية وأربعون طالبا واصل معظمهم في مرحلة الدكتوراه، وبلغ مجموع طلاب شعبة العقيدة بينهم (٩٠) تسعون طالبا التحقوا بالشعبة في مرحلة العالمية (الماجستير) أو العالمية العالية (الدكتوراه) أو في المرحلتين على التوالي، وكانت نسبتهم إلى إجمالى عدد الطلاب الملتحقين بالقسم منذ افتتاحه حتى تاريخ الحصر (١٥٨١٪) خمسة عشر وواحدا وثمانين من المائة في المائة.

٦ - بلغ عدد الطلاب الذين قبلوا في شعبة العقيدة منذ إنشائها حتى تاريخ الحصر في ٣٠/٣/١٤٠٩هـ (١١٥) مائة وخمسة عشر طالبا، منهم (٨١) واحد وثمانون طالبا في مرحلة الماجستير، حصل منهم على درجة الماجستير (٣٩) تسعة وثلاثون طالبا، و (٣٤) أربعة وثلاثون طالبا في مرحلة الدكتوراه حصل منهم على درجة الدكتوراه (٧) سبعة طلاب، وسجل جميعهم في قسم الدراسات العليا خلال السنوات الإحدى عشرة الماضية من عام ١٣٩٩هـ حتى بداية العام الدراسي ١٤٠٩هـ.

٧ - بلغ عدد الحاصلين على درجة العالمية (الماجستير) خلال فترة عشر سنوات من إنشاء الشعبة حتى نهاية العام الدراسي ١٤٠٨هـ (٣٧) سبعة وثلاثين طالبا، وحصل على درجة العالمية العالية (الدكتوراه) في الفترة نفسها (٧) سبعة طلاب، وكان أكثر تلك الأعوام هو عام ١٤٠٦هـ، حيث بلغ عدد الخريجين في ذلك العام (١٧) سبعة عشر طالبا، منهم أربعة طلاب في مرحلة الدكتوراه، والباقي في مرحلة الماجستير.

٨ - شارك في البحوث الخاصة بالدراسة كمشرفين أو مناقشين (٣١) واحد وثلاثون أستاذاً من منسوبي الجامعة الإسلامية ومن خارجها، وأشرف على بحوث مرحلة الدكتوراه ستة أساتذته، وأشرف على بحوث مرحلة الماجستير اثنا عشر أستاذاً، وشارك في مناقشة بحوث الدكتوراه تسعة أساتذة، وشارك في مناقشة بحوث الماجستير ستة وعشرون أستاذاً، كما شارك ثمانية عشر أستاذاً من العدد المذكور في مناقشة البحوث فقط، ولم يشاركوا في الإشراف على أي بحث.

٩ - انقسمت البحوث الخاصة بالدراسة إلى نوعين كما يلي :

أ - دراسة موضوع جديد، ويمثل هذا النوع خمسة وعشرون بحثاً من البحوث الخاصة بالدراسة، منها عشرون بحثاً في مرحلة الماجستير، وخمسة بحوث في مرحلة الدكتوراه.

ب - تحقيق مخطوط، ويمثله تسعة عشر بحثاً من البحوث الخاصة بالدراسة، منها سبعة عشر بحثاً في مرحلة الماجستير، وبحثان في مرحلة الدكتوراه.

١٠ - تبين للباحث عدم وجود حصر شامل لموضوعات العقيدة الإسلامية في التقسيمات الموضوعية للمكتبات يفي باحتياجات المكتبات الإسلامية، فالتصانيف والتقسيمات الموجودة حالياً تعد ناقصة عن استيعاب الموضوعات في هذا المجال، وجمعها في مكان واحد.

١١ - انقسمت موضوعات العقيدة إلى ستة موضوعات رئيسة حسبما توصل إليه الباحث، تنقسم بدورها إلى عدد كبير من الفروع المتجانسة تحت كل موضوع، توزعت البحوث تحت هذه الموضوعات على النحو التالي :

- أ - العقيدة الإسلامية (التوحيد) وفيه (٢٧) سبعة وعشرون بحثاً.
ب - نواقض التوحيد وفيه (٤) أربعة بحوث.
ج - الفرق الإسلامية وفيه (١٠) عشرة بحوث.
د - الفرق غير الإسلامية وفيه (١) بحث واحد.
هـ - الديانات السماوية وفيه (٢) بحثان.
و - مبادئ هدامة ولم يسجل تحته أى بحث.

١٢ - تبين للباحث أن الدراسة الفعلية في شعبة العقيدة بقسم الدراسات العليا بالجامعة الإسلامية تتركز حول دراسة موضوعات العقيدة الصحيحة أو التوحيد وما يتعلق به من موضوعات، ويتبعه موضوع الفرق الإسلامية وعلى الأخص موضوع أهل السنة والجماعة ودورهم في الدفاع عن عقيدة السلف الصالح.

كما تبين أن معظم البحوث التي وردت تحت موضوع العقيدة الإسلامية أو التوحيد جاءت تحقيقاً لمخطوطات، حيث بلغت نسبة تحقيق المخطوطات تحت هذا الموضوع (٥٩٫٢٥٪) تسعة وخمسين وخمسة وعشرين من المائة في المائة بواقع (١٦ إلى ٢٧).

١٣ - هناك بعض الموضوعات لم تأخذ نصيباً وافراً من البحوث وبخاصة موضوع المبادئ الهدامة المعاصرة، فرغم أهمية هذا الموضوع في الوقت الحاضر، إلا أنه لم يتم بحث هذا الموضوع في شعبة العقيدة حتى الآن.

١٤ - يوجد اختلاف في مناهج الباحثين عند معالجتهم للموضوعات الخاصة بالبحوث، وقد يكون مرجع ذلك - من وجهة نظر الباحث - اختلاف المدارس البحثية بين الأساتذة المشرفين على البحوث، ومن ثم عدم إتاحة الفرصة أمام الباحثين لاستخدام مناهج علمية موحدة، مع افتقار البحوث للمعايير الموحدة للوصف البيولوجرافي، ونقص في بيانات المراجع.

١٥ - من الملاحظات العامة عند استقراء الرسائل العلمية لدرجتي الماجستير والدكتوراه تبين أن البحوث المستحدثة والتي يرد نشرها في الدوريات العلمية المهمة بالدراسات الشرعية والرسائل الجامعية، وكلها مجالات بحثية محكمة تمثل قيمة علمية للباحثين، ويمكن عند الرجوع إليها والاستشهاد بما حوت من علوم ومعارف جديدة أن تثري البحوث العلمية في مجال العقيدة، ومع ذلك تمثل هذه الأنواع من المراجع نسبة ضئيلة بين مراجع البحوث الخاصة بالدراسة.

١٦ - عند حصر عدد المراجع التي استخدمت في البحوث، أظهر الحصر تباينا في عدد المراجع المستخدمة في كل بحث، فأقل بحث اشتمل على (٢٠) عشرين مرجعا، وأعلىها اشتمل على (٣٥٢) ثلاثمائة واثنين وخمسين مرجعا، وكلاهما من بحوث مرحلة الماجستير، مع أن بحوث مرحلة الدكتوراه فيها التباين نفسه، كما أن نصف عدد البحوث الخاصة بالدراسة بلغ معدل عدد المراجع المستخدمة في كل منها ما بين (١٠٠ إلى ٢٠٠) مرجع.

١٧ - تبين أن عدد العناوين التي وردت كمراجع للبحوث الخاصة بالدراسة بلغ (١٩٧٩) ألفا وتسعمائة وتسعة وسبعين عنوانا، منها (٨٨٥) ثمانمائة وخمسة وثمانون عنوانا تكررت في أكثر من بحث، بينما باقي عناوين القائمة وعددها (١٠٩٤) ألف واربعة وتسعون عنوانا ورد كل منها في بحث واحد لم يتكرر في غيره من البحوث الخاصة بالدراسة.

١٨ - تبين للباحث أن معظم الباحثين يعتمدون على المراجع الأكثر استخداما في البحوث الخاصة بالدراسة، حيث لم تتجاوز نسبة بطاقات العناوين التي انفرد بها بعض الباحثين إلى إجمالي بطاقات البحوث عامة (١٥,٢٧٪) خمسة عشر وسبعة وعشرين من المائة في المائة، أما باقي النسبة وقدرها (٨٤,٧٣٪) أربعة وثمانون وثلاثة وسبعون من المائة في المائة، فقد أخذتها بطاقات العناوين التي تكررت في أكثر من بحث من البحوث الخاصة بالدراسة.

١٩ - إن مكتبة الجامعة الإسلامية تقتنى من إجمالي مراجع بحوث شعبة العقيدة في الجامعة ذاتها نسبة (٧٩,٥٣٪) تسعة وسبعين وثلاثة وخمسين من المائة في المائة بواقع (١٥٧٤ إلى ١٩٧٩)، حيث بلغ مجموع ما اقتنته المكتبة من قائمة المراجع الأكثر استخداما (٨١٠) ثمانمائة وعشرة عناوين، نسبتها إلى إجمالي العناوين الواردة في القائمة ذاتها (٩١,٥٣٪) واحد وتسعون وثلاثة وخمسون من المائة في المائة بواقع (٨١٠ إلى ٨٨٥)، وبلغ مجموع ما اقتنته المكتبة من قائمة عناوين المراجع المفردة (٧٦٤) سبعمائة وأربعة وستين عنوانا، نسبتها إلى إجمالي العناوين الواردة في قائمة نفس الفئة (٦٩,٨٤٪) تسعة وستون وأربعة وثمانون من المائة في المائة، بواقع (٧٦٤ إلى ١٠٩٤).

٢٠ - أهمية التعرف على مكتبة الجامعة ونظامها لطالب الجامعة، حيث ينتظر منها أن تسعى لتحقيق الوظائف الأساسية للجامعة، التي تتعلق بالتعليم والبحث وخدمة المجتمع، من خلال توفير مصادر المعلومات والخدمات اللازمة لتحقيق أهداف الجامعة.

ثانيا: التوصيات :

١ - يوصى الباحث باعتماد قائمة رؤوس الموضوعات لشعبة العقيدة التي أعدها الباحث ودمجها في خطط التصنيف العربية للمكتبات الإسلامية.

٢ - يوصى الباحث بأن يعدل تصنيف الكتب في موضوعات العقيدة في المكتبات الإسلامية حسب الخطة التي وضعها، بحيث يكون موضوع العقيدة الإسلامية ونواقضها وأئمة السلف في مكان واحد في المكتبة.

٣ - يوصى الباحث على ضرورة التطبيق العملي في مادة مناهج البحث وتحقيق المخطوطات لطلاب قسم الدراسات العليا في الجامعة الإسلامية، وتوحيد

المعايير للدراسة حتى تخرج البحوث متناسقة، وذلك بتعميم نموذج أو دليل إرشادي لكيفية كتابة البحوث على كل طالب مستجد ويطلب منه أن يتقيد به عند تقديم البحث.

٤ - يوصي الباحث بطباعة قائمة المراجع التي جمعها من البحوث الخاصة بالدراسة، لأنها تمثل قائمة قياسية للبحوث في مجال العقيدة بهدف أن يستفيد منها طلاب البحث العلمي في مجال العقيدة في بحوثهم المستقبلية، حيث إنها تمثل مؤشرا على اتجاهات الباحثين في مجال العقيدة.

٥ - يوصى الباحث بتوحيد مواصفات كتابة الرسائل الجامعية في جامعات المملكة العربية السعودية بإيجاد نظام موحد لها.

٦ - يوصى الباحث بأن يطلب من الباحثين تقديم ملخص لكل بحث يقدم إلى قسم الدراسات العليا في الجامعة الإسلامية والعمل على جمعها وإتاحتها مع تسجيل تلك الملخصات في الحاسب الآلي، ليستفيد منها الباحثون في أسرع وقت ممكن، ويمكن أن يكون في التلخيص الذي عمله الباحث للبحوث الخاصة بهذه الدراسة نمودجا لطريقة التلخيص التي ينبغي أن يتم العمل بها، ويمكن أن يكلف بعض الأفراد بتلخيص الرسائل التي سبقت هذا الاجراء، على أن توحد البيانات عن كل رسالة حتى يسهل الرجوع إليها من الباحثين، ويمكن أن تجمع ملخصات الرسائل في نهاية كل عام في كل شعبة وتطبع بواسطة الحاسب الآلي وتتاح للجامعات الأخرى، وهي خطوة جيدة يأمل الباحث أن تقوم الجامعة الإسلامية بالسبق والريادة في تنفيذها، للقيمة العلمية للبحوث الخاصة بمختلف شعب قسم الدراسات العليا في الجامعة الإسلامية.

ثالثاً: المقترحات :

وقد اشتملت على نوعين من المقترحات :

١ - مقترحات بإجراء دراسات جديدة كما يلي :

أ - يقترح الباحث إجراء دراسات مماثلة لهذه الدراسة على بحوث الشعب الأخرى بقسم الدراسات العليا بالجامعة الإسلامية، كي يمكن تعميم النتائج على جميع البحوث دون استثناء، ويمكن أن تمتد حدود مثل تلك الدراسة إلى خارج الجامعة الإسلامية، لتشمل الجامعات الأخرى التي لها جهود مشابهة في مجال البحوث العلمية وفيها نفس التخصصات التي تدرس في الجامعة الإسلامية.

ب - يقترح الباحث التوسع في مجال بحوث شعبة العقيدة لتشمل بعض الموضوعات المعاصرة، وخاصة ما يتعلق منها بالفرق والمبادئ الهدامة.

٢ - يقترح الباحث تطبيق التصميم الذي يقترحه لكتابة الرسائل الجامعية وفق النموذج التالي :

كتابة أو تصميم البحث

تمهيد :

البحث عملية تحتاج إلى مشقة عقلية، وتمعد رحلة علمية للباحث مع المعلومات، من حيث إستقصائها وتبويبها والتحقق منها وإرجاعها إلى أصولها وقواعدها، وتقع مسؤولية القيام به على الباحث نفسه وكذلك مسؤولية ترتيب المعلومات التي جمعها للبحث، فالبحث تخطيط محكم ذو أصول وقواعد ينبغي مراعاتها للتححرر من قيود النقل والمحاكاة، وكتابة البحث هي اعطاء صورة متكاملة لما قام به الباحث من دراسة وما استخلصه من نتائج.

وخطوة كتابة البحث هي المرحلة النهائية التي يسجل الباحث فيها جميع الخطوات التي قام بها، لأن البحث إعلام للقارئ بجميع مراحل وخطواته، فليس المهم في البحث جمع الكثير من المعلومات والبيانات الحقيقية، بل المهم كيفية فهمها وعرضها ونقدها ومناقشتها من خلال فكر الباحث وإبداعه في إيجاد العلاقة بين جزئيات بحثه^(١).

وربما يخطئ بعض الطلاب في اختيار الأسلوب الأمثل لترتيب تلك المعلومات، مما يهدر جهدا كبيرا قام به الطالب حيث يخفق في طريقة إخراجها إلى القراء، وبناء على ذلك قامت بعض الجامعات بوضع قواعد منظمة لكيفية كتابة الرسائل الجامعية، ويوجد مثال لهذه القواعد في جامعة الملك سعود بالمملكة العربية السعودية^(٢). وكذلك جامعة أم القرى.

(١) حنان عيسى سلطان ، وغانم سعيد العبيدي / أساسيات البحث العلمي بين النظرية والتطبيق -

الرياض : دار العلوم، ١٤٠٤هـ ، ص ٤٢٢ .

(٢) جامعة الملك سعود - كلية الدراسات العليا / القواعد المنظمة لكيفية كتابة الرسائل، وطباعتها،

وإخراجها، وتقديمها - الرياض : الجامعة، (د.ت).

وتكاد تتفق الجامعات على العناصر الأساسية في تنظيم البحوث، والتي يجب أن يلتزم بها الطالب أثناء كتابة وتدوين البحث.

ونظرا لارتباط هذه الدراسة بالبحوث العلمية في مرحلتى الماجستير والدكتوراه في الجامعة الإسلامية، فقد قام الباحث بوضع تصميم مقترح لتنظيم البحوث في قسم الدراسات العليا بالجامعة الإسلامية على النحو التالي :

كيفية كتابة البحوث العلمية :

يتضمن البحث في صورته النهائية التي يقدم بها إلى الجهة المشرفة عليه تنظيما وافيا لبعض العناصر الضرورية فيه، لما يضيفه ذلك التنظيم من سمات للعمل العلمي وخصائص البحث العلمي، وتأتى هذه العناصر على النحو التالي :

١ - صفحة العنوان :

وهي الورقة الأولى من أوراق البحث وتشتمل على المعلومات التالية :

أ - في الزاوية العليا اليمنى يدون إسم الجامعة والقسم العلمي أو الشعبة.

ب - في منتصف الصفحة عنوان البحث الكامل، ويكون دقيقا لايحتمل الالتباس، وإذا زادت عدد كلماته عن سطر فيكتب على شكل هرم مقلوب، ويكتب العنوان بخط عريض، وتأتى بعده البيانات التالية على الترتيب وبشكل مناسب.

ج - اسم الباحث.

د - الدرجة العلمية التي قدم البحث من أجلها.

هـ - إسم الأستاذ المشرف.

و - تاريخ تقديم البحث.

ز - رقم الجزء إن تعددت أجزاء البحث^(١) .
مع ملاحظة أن تخلو هذه الصفحة من الزخارف^(٢) .

٢ - صفحة التقدير و الشكر :

وقد تسمى التقديم وهي غير المقدمة، وهي الصفحات التي يقدم الباحث فيها شكره وتقديره للأشخاص الذين ساعدوه في بحثه، ومن الطبيعي أن يبدأ بالأستاذ المشرف على البحث، ثم الأشخاص والمؤسسات الذين قدموا له العون والمساعدة من نصح وإرشاد وتوجيه أثناء إجراء بحثه في مختلف مراحلها، وينبغي ألا يبلغ في ذلك، إذ يكفي بالاعتراف الصادق لكل من له مساهمة إيجابية في البحث^(٣) .

٣ - قائمة محتويات البحث :

وهي إحدى الأجزاء التمهيدية في البحث، وقد ترد في بعض البحوث في نهاية البحث، ولكن الأولى بها أن تأتي على هذا الترتيب، ويطلق عليها البعض الفهرس ويعد ذلك خطأ^(٤) . وأيا كان مكانها أو سماها فيجب أن يشير فيها الباحث إلى جميع أجزاء بحثه بدءاً من مقدمة البحث ثم المادة العلمية من أبواب وفصول ومباحث وعناوين فرعية، كما تشتمل على الجداول والرسوم والملاحق ومراجع البحث.

(١) حنان عيسى سلطان ، و غانم العبيدي : المصدر السابق، ص ٤١٣ .

(٢) عبد الوهاب أبو سليمان : المصدر السابق، ص ١٥٠ .

(٣) المصدر السابق : ص ١٥٢ .

(٤) حلمي محمد فوده ، عبد الرحمن صالح عبد الله / المرشد في كتابة الأبحاث - ط ٤ - جده :

دار الشروق، ١٤٠٣هـ، ص ١٧٧ .

وتعد قائمة المحتويات بيانا كاملا بكل أجزاء البحث، فيدرج الباحث فيها كل التقسيمات الفرعية الهامة في البحث، ويضع أمام كل عنوان أرقام الصفحات التي ورد فيها، بالإشارة إلى أول صفحة وآخر صفحة، ومن أساسيات هذه القائمة أن تطابق الكلمات الواردة فيها كلمات عناوين الفصول وأجزائها.

كما يتبع لهذه القائمة قائمة بالجداول والرسوم ونحوها وتسمى قائمة الأشكال، وينبغي أن تفصل كل قائمة من الأشكال وحدها وتأخذ ترقيما مستقلا لها، وأن يبدأ كل منها في صفحة جديدة، وأن يكون لكل شكل عنوان قصير واضح يميزه عن غيره من الأشكال^(١).

ويتبع في ترقيم الأجزاء السابقة التمهيدية من البحث الترقيم بالحروف الأبجدية، أما بقية صفحات البحث فتترقم بالأرقام المتسلسلة.

٤ - محتوى البحث :

وله ثلاثة أجزاء رئيسة هي المقدمة، ونص البحث، والنتائج والتوصيات:

أ - المقدمة :

وهي بداية البحث، وتشمل المقدمة الفصل الأول من البحث^(٢)، وينبغي أن تحتوى المقدمة سواء تحت مسمى مقدمة أو الفصل الأول من البحث على تحديد مشكلة البحث و موضوعه، وأهمية دراستها وأسباب اختيارها للبحث،

(١) محمد زيان عمر / البحث العلمي مناهجه وتقنياته - ط ٥ - جده: دارالشروق، ١٤٠٧هـ، ص ص

٤٩٢ - ٤٩٣ .

(٢) المصدر السابق : ص ٤٩٣ .

والأهداف التي يريد تحقيقها من خلال هذه الدراسة، والصعوبات التي واجهت الباحث في أثناء البحث، والبحوث والدراسات السابقة، وأهم المصطلحات الواردة في البحث، وحدود البحث، ومنهج الباحث فيه، وخطته التفصيلية، مشيراً فيها إلى أبواب البحث وفصوله وعناوينه الفرعية التي ستم دراستها في صفحاته^(١).

وترقم صفحات المقدمة بنفس ترقيم صفحات البحث متسلسلة، ويذكر عبد الوهاب أبو سليمان أن أرقام صفحات المقدمة تكون في أسفل الصفحة بخلاف بقية صفحات البحث التي يكون ترقيمها في أعلى الصفحة^(٢).

ب - نص البحث :

ويتكون من أبواب وفصول البحث والمعلومات الواردة تحتها، ويعتمد تقسيم البحث إلى أبواب أو فصول على طبيعة البحث نفسه، وأيا كان التقسيم فينبغي أن يبدأ كل باب جديد أو فصل في صفحة مستقلة يكتب فيها عنوان الباب بوضوح بالأحرف الكبيرة مع ذكر الفصول المتفرعة منه، وفي صفحة جديدة يبدأ الفصل الأول ويذكر عنوانه وتحتة أيضاً المباحث المتفرعة عنه بتسلسلها على التوالي، وقد تسمى مطالب أو مقاصد، وقد ينقسم البعض منها إلى عناوين فرعية بقصد توضيح العرض بشكل منطقي.

وينبغي عرض هذه الفصول والمباحث في نص البحث حسب ترتيبها عند تعدادها تحت الباب أو الفصل، وإذا كان البحث مشتملاً على موضوعات دون الفصول فيتطلب الأمر التفريق بين العناوين الجانبية والتفرعات منها في طريقة الطباعة بخط مميز للعنوان الرئيسي ثم التدرج إلى العناوين الفرعية بخط أصغر.

(١) حنان عيسى سلطان ، وغانم العبيدي: المصدر السابق: ص ٤٢٧ - ٤٢٦ .

(٢) كتابة البحث العلمي ومصادر الدراسات الإسلامية: المصدر السابق، ص ١٥٤ .

وإذا اشتمل البحث على جداول أو رسوم توضيحية فينبغي وضع كل منها في مكانه المناسب في عرض البحث والإشارة إليه في مكانه، إلا إذا كثرت وسببت إنقطاعاً في تسلسل الأفكار وترتيبها ففي هذه الحالة تجمع وتوضع في نهاية البحث كملحق له، ويشار إليها برقمها عند الإستشهاد بها^(١).

كما يفضل أن ترد حاشية البحث في صفحات نص البحث، ولهذه الحاشية ثلاث وظائف أساسية في البحث هي :

١ - الإشارة إلى مكان آخر داخل البحث وربطه بما يقرأه في نفس هذه الصفحة التي فيها الإشارة، ولا يمكن تحديد رقم الصفحة إلا بعد الانتهاء من طباعة البحث.

٢ - تستعمل لتوضيح بعض النقاط وشرحها داخل البحث مثل تعريف بكلمة أو مكان أو ترجمة للأعلام الواردة في النص، أو تفصيل مجمل، وهناك من يميل إلى تمييز هذه الإيضاحات بعلامة نجمة (*) ، وإذا تكررت إيضاح ثمان تكررت النجمة مرتين وهكذا.

٣ - الإشارة إلى مصادر البحث سواء كانت مطبوعة أو مخطوطة أو غير ذلك من المصادر^(٢).

وترد هذه الحاشية في أسفل الصفحة ويفصل بينها وبين النص خط أفقي، ويراعى في طباعتها التقريب بين الأسطر وتصغير حروفها إن أمكن للتفريق بينها وبين نص البحث.

(١) المصدر السابق : ص ص ١٥٤ - ١٥٦ .

(٢) حسين عبد الحميد رشوان / العلم والبحث العلمي، دراسة في مناهج العلوم - ط ٣ -

الاسكندرية: المكتب الجامعي الحديث، ١٩٨٧م، ص ١٢٤ .

وتسجل فيها البيانات الوافية عن المصدر التي تشتمل على : اسم المؤلف وعنوان المصدر، ورقم طبعته، ومكان نشره، واسم ناشره، وتاريخ نشره، والصفحة أو الصفحات التي ورد فيها، وإذا تكرر الأخذ من المرجع نفسه فيتم اختصار البيانات عنه ولها حالات متعددة (١) .

كما ينبغي أن يكون هناك تناسب بين عدد الفصول تحت أبواب البحث، كأن يحتوي كل باب على ثلاثة فصول، كذلك لا بد أن يتناسب عدد المباحث تحت الفصول، كما ينبغي أن يوجد توازن في عدد الصفحات تحت كل فصل لتكون الرسالة مترابطة ومنتظمة ويبدأ كل فصل بمقدمة يسيره تمهد له وتربطه بما قبله، وينتهي بخلاصة توجز ماورد فيه وتشير إلى ما سيبحث في الفصل اللاحق (٢) .

ج - النتائج والتوصيات :

ولها عدة مسميات في كتب مناهج البحث، فهناك من يعنونها بالنتائج (٣) والتوصيات (٤)، ومن يسميها الخاتمة (٤)، ومن يسميها الخلاصة أو الملخص (٥) .

وهي فصل نهائي من صميم البحث وتشمل موجزا للدراسة بكاملها يتضمن أقسام البحث ووحداته في تتابع، بالإضافة إلى النتائج التي وصل إليها الباحث بعد إجرائه للبحث والتي تشمل مواطن الكشف والتجديد في البحث، وربما وافقت هذه النتائج ميول الباحث وما يعتقد، وربما خالفت ذلك.

(١) عبد الوهاب ابو سليمان : المصدر السابق، ص ٩٣ - ١٤٣ .

(٢) حنان عيسى سلطان ، وغانم المييدي : المصدر السابق، ص ٤٣١ .

(٣) المصدر السابق : ص ٤٣٣ .

(٤) يوسف مصطفى القاضي : المصدر السابق ، ص ١٤٩ .

(٥) محمد زيان عمر : المصدر السابق ، ص ٤٩٥ .

كما يشتمل هذا الفصل على التوصيات بدراسة نقاط هامة تستحق البحث لم يتمكن الباحث من القيام بدراستها، بالإضافة إلى البحوث والدراسات المقترحة، ولكن ينبغي أن يكون الباحث متواضعا في توصياته ومقترحاته .

٥ - ملاحق البحث :

قد يكون لدى الباحث بعض المواد العلمية التي ليست لها أهمية مباشرة في البحث، وإدخالها في صلب البحث وموضوعاته يسبب انقطاعا في تسلسل الأفكار وترتيبها لذلك يتم وضعها في ملاحق للبحث.

ويأتى في قائمة الملاحق الجداول الإحصائية، والرسوم البيانية، والوثائق السياسية وغيرها، وصور الاستبانات التي وزعت لجمع بيانات البحث، وتتم الإشارة إلى المعلومات الواردة في الملاحق في المكان المناسب من البحث .

وتعد الملاحق جزءا رئيسا في البحث تأخذ الترقيم المسلسل لصفحات البحث، ويبدأ كل ملحق بصفحة جديدة ويرقم بالتتالي مع غيره من الصفحات.

٦ - الكشافات أو الفهارس :

يعد بعض الباحثين كلمة كشاف استخدمت حديثا بدلا عن كلمة فهرس، حيث إنهما يلتقيان في تعريفهما، كما أن الترتيب الهجائي هو الأساس الذي يعتمدان عليه في ترتيبهما، إلا أن الكشاف يتعمق داخل كتاب أو مجموعة من الكتب المتجانسة، بينما الفهرس يقود المستفيد إلى عنوان معين داخل مجموعة

(١) حلمي محمد فوده ، و عبد الرحمن صالح عبد الله : المصدر السابق : ص ١٨٤ .

(٢) محمد زيان عمر : المصدر السابق، ص ٤٩٦ .

من الكتب داخل المكتبة، وعلى هذا فإن الفارق بينهما هو فارق في الدرجة وليس في النوع ^(١).

وقد أغفلت معظم كتب مناهج البحث هذا الجانب في البحوث العلمية مع أهميته في بعض منها، فلا تكاد تذكره إلا تلك الكتب التي تتحدث عن قواعد تحقيق المخطوطات، فتذكر أن من مهام المحقق إعداد الفهارس أو الكشافات اللازمة للمخطوط الذي بين يديه مثل فهرس الآيات القرآنية، وفهرس الأحاديث، وفهرس الأماكن والبلدان والاعلام وغيرها ^(٢).

ويعرف المعجم الموسوعي لمصطلحات المكتبات والمعلومات الكشاف بأنه " قائمة هجائية مفصلة أو قائمة بالموضوعات أو بأسماء الأشخاص، أو الأماكن أو غيرها وردت في كتاب أو سلسلة من الكتب مع الإشارة إلى أماكنها في النص برقم الصفحة أو الصفحات التي وردت فيها " ^(٣).

والنوع الذي يشار إليه هنا هو الكشافات أو الفهارس التي تأتي في نهاية البحث العلمي الواحد، وتختلف من بحث لآخر حسب طبيعة البحث، ومن أمثلتها فهرس الآيات التي استشهد بها الباحث في بحثه وفهرس الأحاديث وفهرس الأعلام والأماكن وفهرس الفرق والطوائف، وفهرس الآيات الشعرية وغيرها.

٧ - قائمة مصادر البحث :

ويسمى بعض الباحثين قائمة المصادر والمراجع، أو ثبت بالمصادر، أو قائمة ببليوجرافية بالمصادر، أو فهرس مصادر البحث وغيرها من التسميات، وتعد هذه القائمة من أهم مكملات البحث العلمي، وترد بعد إنتهاء المادة العلمية في البحث قبل الملاحق إن وجدت .

(١) محمد فتحي عبد الهادي / التكتيف لاغراض استرجاع المعلومات - جدة: مكتبة العلم،

١٩٨٢م، ص ١٨ .

(٢) عبد الهادي الفضلي / تحقيق التراث - جده: مكتبة العلم، ١٤٠٢هـ. ص ص ١٩٩-٢١٠ .

(٣) احمد محمد الشامي ، سيد حسب الله / المعجم الموسوعي لمصطلحات المكتبات

والمعلومات - الرياض: دار المريخ، ١٤٠٨ هـ، ص ٥٦٢ .

ولهذه القائمة هدفان هما :

١ - إضفاء الصفة العلمية على البحث، وأن هذا البحث جاء نتيجة قراءات كثيرة ممثلة في هذه المراجع، ومن هنا تأتي أهمية البحث وثقله بالنسبة للقارئ بأصالة مراجعه وسمعة مؤلفيها.

٢ - أنها تقدم مصادر إضافية لمن أراد التوسع في إحدى نقاط هذا البحث ومتابعة النقاط التي أثارها الباحث في بحثه.

ويمكن تصنيف مصادر البحث إلى ثلاثة أنواع هي :

١ - المصادر ذات الصلة الوثيقة بموضوع البحث والتي ذكرت في هوامش البحث.

٢ - المصادر التي تغطي موضوع البحث العام، والتي قرأها الباحث وفحصها وأسهمت في تكوين خلفية لدى الباحث ولكن لم ترد في هوامش البحث.

٣ - المصادر التي تبدو كأن لها علاقة بالبحث من خلال عناوينها أو موضوعاتها ولكن بعد الفحص من الباحث يثبت عدم صلتها بموضوع البحث أو جزئياته، والأولى^(١) بالباحث أن يسجل في قائمة مصادر بحثه النوعين الأولين من المصادر . لأن في إيرادهما تحقيقاً للهدف الثاني من أهداف قائمة مصادر البحث، فربما كانت من المصادر الإضافية لمن أراد التوسع في بحث بعض النقاط التي أثارها الباحث.

(١) أحمد بدر / أصول البحث العلمي ومناهجه : المصدر السابق، ص ٢١٠

وتشمل قائمة أشكال المصادر الكتب والمقالات والدوريات والرسائل العلمية والمخطوطات وغيرها، وترتب هذه المصادر على الحروف الهجائية لأسماء المؤلفين حتى تأتي مؤلفات الشخص الواحد متجاورة في القائمة، وتدمج هذه المصادر إن كانت قليلة العدد في ترتيب هجائي واحد حسب أسماء المؤلفين (أو حسب العناوين في حالة عدم وجود مؤلفين للمصادر)، أما إذا كثرت وتعددت أشكالها فالأولى فصل كل شكل منها في قائمة مستقلة بترقيم تسلسلي موحد لجميع المصادر، ولكن بترتيب هجائي مستقل لكل شكل منها .

ومن المهم إعطاء بيانات كاملة في قائمة المصادر عن الكتاب كما يلي:

إسم المؤلف (حسب نظام الفهرسة)، وعنوان الكتاب، وبيان الطبعة، ومكان النشر، واسم الناشر، وتاريخ النشر، وعدد الصفحات أو الأجزاء.

أما الدوريات فيكتب اسم المؤلف، ثم عنوان مقاله، ثم اسم المجلة أو الدورية وتحت خط، ثم العدد والسنة أو التاريخ بين قوسين، ثم أرقام الصفحات التي ورد فيها المقال.

كما أن لبقية أشكال المصادر طرق أخرى لتسجيلها.

وإذا كان في ضمن مصادر البحث بعض المطبوعات الأجنبية فتوضع في قائمة مستقلة تحمل عنوان قائمة المصادر الأجنبية، ويستخدم فيها نفس ترتيب قائمة المصادر العربية.

أما إذا كان البحث تحقيقا لمخطوط فينبغي إضافة إلى ما سبق مراعاة أن لتحقيق المخطوطات منهج خاص يشتمل على عدة خطوات في تحقيق هذا المخطوط، تبدأ باختيار المخطوط الذي سيقوم الباحث بتحقيقه، ثم جمع نسخ هذا المخطوط وترتيبها وفق سلامتها وقربها أو بعدها عن المؤلف، ثم تحقيق نص المخطوط بالتعليق عليه وتخريج النصوص، وتقسيمه وترقيمه ووضع الفهارس التي يرى المحقق الحاجة إليها^(١).

وإذا انتهى المحقق من تلك الخطوات على الترتيب لزمه وضع دراسة تشمل ترجمة عن المؤلف وبيان عصره، ثم دراسة عن الكتاب وموضوعه وقيمه العلمية، والمؤلفات في نفس مجاله، ثم يورد وصفا للنسخ التي اعتمدها في التحقيق، ووصفا شاملا للنص للمحقق.

وأخيرا يورد الباحث في هذه الدراسة المنهج الذي سار عليه في تحقيق المخطوط والصعوبات التي واجهته.

وتسمى هذه الدراسة أحيانا بمقدمات التحقيق، أو مقدمة المحقق أو ملخص تمهيدي للمخطوط، وربما وردت في فصول تمهيديه للبحث^(٢).

٨ - طباعة البحث وتجليده :

أصبحت طباعة البحث من متطلبات تقديم الرسالة للمناقشة، وتتطلب هذه الخطوة الإشراف المباشر من الطالب نفسه على طباعة البحث إن لم يتمكن بنفسه من الطباعة على الآلة الكاتبة.

(١) عبد الهادي الفضلي : المصدر السابق : ص ١٢١ .

(٢) غازي حسين عناية : المصدر السابق ، ص ٢٢٩ .

وقبل أن يتخذ الطالب قرار الطباعة عليه أن يتأكد من النواحي التالية في

بحثه :

١ - خلو البحث من الأخطاء اللغوية، وفي هذه الخطوة يمكن أن يستعين بشخص آخر يقوم بمراجعته لغويا حتى يتأكد من سلامة أسلوب البحث وخلوه من الأخطاء.

٢ - ترتيب البحث، فعلى الطالب أن يتأكد بنفسه من أن جميع أجزاء البحث مستوفاة ومرتبة وفق الأسس والقواعد المتبعة في نظام الجامعة.

٣ - أن يحصل الطالب على موافقة الأستاذ المشرف على طباعة البحث.

٤ - كما أن على الطالب متابعة ناسخ الآلة أو الطابع، والتأكد من مدى التزامه بمواصفات الطباعة التي طلب تنفيذها في البحث، من ناحية الأبعاد والمسافات وعدد الأسطر والكلمات وعلامات الترقيم، وعناوين الأبواب والفصول والعناوين الفرعية، وأرقام الصفحات وحجم الورق ولونه .

(١) حلمي محمد فوده ، و عبدالرحمن صالح عبد الله : المصدر السابق : ص ص ١٨٦-١٩٣ .

وبعد انتهاء مرحلة الطباعة ومراجعتها يقوم الطالب بتجهيز عدد النسخ المطلوب تقديمها من البحث، مع تجليدها بنوع جيد من الجلد وكتابة بيانات صفحة العنوان على كعب المجلد، وربما كان تحديد ألوان التجليد لكل قسم أو شعبة يعطى تصنيفا شكليا للبحوث في المكتبة بعد إجازتها (*).

(*) لمزيد من التفاصيل انظر المصادر التالية :

- ١ - أحمد بدر / أصول البحث العلمي ومناهجه - ط ٧ - الكويت: وكالة المطبوعات، ١٩٨٤م، ٥٥٢ص
- ٢ - أحمد شليبي / كيف تكتب بحثا أو رسالة - ط ١٠ - القاهرة: مكتبة النهضة المصرية، ١٩٧٨م، ١٩٦ص
- ٣ - حلمي محمد فوده ، وعبدالرحمن صالح عبد الله / المرشد في كتابة الأبحاث - ط ٤ - جده: دار الشروق، ١٩٨٣م ، ٢١٧ص
- ٤ - حنان عيسى سلطان ، وغانم سعيد العبيدي / أساسيات البحث العلمي بين النظرية والتطبيق - الرياض: دار العلوم، ١٤٠٤هـ ، ٤٩١ص
- ٥ - عبد السلام هارون / تحقيق النصوص ونشرها - ط ٢ - القاهرة: مؤسسة الحلبي، ١٩٦٥م، ١٢٥ص
- ٦ - عبد الهادي الفضلي / تحقيق التراث - جده: مكتبة العلم، ١٤٠٢هـ، ٢٣٣ص
- ٧ - عبد الوهاب ابو سليمان / كتابة البحث العلمي ومصادر الدراسات الاسلامية - ط ٣ - جده: دار الشروق، ١٤٠٦هـ، ٦٧٩ص
- ٨ - غازي حسين عناية / مناهج البحث - الاسكندرية: مؤسسة شباب الجامعة، ١٩٨٤م، ٣٠٩ص
- ٩ - محمد زيان عمر / البحث العلمي مناهجه وتقنياته - ط ٥ - جده: دار الشروق، ١٤٠٧هـ، ٥٢٦ص
- ١٠ - يوسف مصطفى القاضي / مناهج البحوث وكتابتها - الرياض : دارالمريخ، ١٣٩٩هـ، ٢٣١ص

قائمة المصادر و المراجع

قائمة المطادر والمراجع

- ١ - القرآن الكريم
المدينة المنورة : مجمع الملك فهد لطباعة المصحف الشريف، ١٤٠٥هـ.
- ٢ - ابن أحمد ، فلاح بن إسماعيل
الجامع لشعب الإيمان للحافظ أبي بكر أحمد بن الحسين البيهقي
المتوفي سنة ٤٥٨ هجرية - تحقيق ودراسة، (الشعبة الثامنة والتاسعة
والعاشرة) - رسالة ماجستير - إشراف محمد أمان بن علي الجامي
- المدينة المنورة: شعبة العقيدة بقسم الدراسات العليا بالجامعة
الإسلامية، ١٤٠٦ هـ .
- ٣ - الأحمدى ، حامد بن عبد القادر
توحيد الألوهية أساس الإسلام - رسالة ماجستير - إشراف عبدالله
ابن محمد الغنيمان - المدينة المنورة: شعبة العقيدة بقسم الدراسات
العليا بالجامعة الإسلامية، ١٤٠٥ هـ .
- ٤ - الأحمدى ، عبد الإله بن سلمان
ثلاث شعب من الجامع لشعب الإيمان للحافظ أبي بكر أحمد بن
الحسين البيهقي ٤٥٨هـ ، دراسة وتحقيق (من الشعبة ١١-١٣) (الخوف
والتوكل والرجاء) - رسالة ماجستير - إشراف حماد بن محمد
الأنصاري - المدينة المنورة: شعبة العقيدة بقسم الدراسات العليا
بالجامعة الإسلامية، ١٤٠٦ هـ / ١٩٨٦م.

٥ - إدریس ، رضاء الله بن محمد
كتاب العظمة ، تأليف أبي الشيخ الأصبهاني ، أبي محمد عبد الله بن
محمد بن جعفر بن حيان (٢٧٤ - ٣٦٩هـ) دراسة وتحقيق - رسالة
ماجستير - إشراف علي بن محمد بن ناصر فقيهي - المدينة
المنورة - شعبة العقيدة بقسم الدراسات العليا بالجامعة الإسلامية،
١٤٠٤ / ١٤٠٥هـ.

٦ - الباز ، أنور علي عبد المنعم
العصمة عند الشيعة الإمامية الاثني عشرية - رسالة ماجستير -
إشراف محمد نمر الخطيب - المدينة المنورة : شعبة العقيدة بقسم
الدراسات العليا بالجامعة الإسلامية، ١٤٠٥ / ١٤٠٦ هـ.

٧ - باعبد الله ، محمد باكريم
الرد على من أنكر الحرف والصوت ، تأليف الشيخ الإمام الحافظ أبي
نصر عبيد الله بن سعيد بن حاتم الوايلي السجزي (٤٤٤هـ) تحقيق
ودراسة - رسالة ماجستير - إشراف علي بن محمد بن ناصر فقيهي
- المدينة المنورة : شعبة العقيدة بقسم الدراسات العليا بالجامعة
الإسلامية، ١٤٠٤ هـ.

٨ - بدر ، أحمد
أصول البحث العلمي ومناهجه - ط ٧ - الكويت : وكالة
المطبوعات، ١٩٨٤م.

٩ - ----- ،
المدخل إلى علم المعلومات والمكتبات - الرياض : دار المريخ ،
١٤٠٥ هـ .

- ١٠- بدر ، أحمد ، و محمد فتحي عبد الهادي
المكتبات الجامعية ٠- القاهرة : مكتبة غريب ، ١٩٧٨م.
- ١١- البصيري ، عبد الله بن محمد
الكتاب اللطيف لشرح مذهب أهل السنة ومعرفة شرائع السدين
والتمسك بالسنن، تصنيف أبي حفص عمر بن أحمد بن شاهين (٢٨٧ -
٣٨٥هـ) "دراسة وتحقيق وتخرير" ٠- رسالة ماجستير ٠- إشراف
ربيع بن هادي مدخلي ٠- المدينة المنورة : شعبة العقيدة بقسم
الدراسات العليا بالجامعة الإسلامية، ١٤٠٥هـ.
- ١٢- البغدادي ، إسماعيل باشا
إيضاح المكنون في الذيل على كشف الظنون ٠- بغداد : مكتبة
المثنى، ١٩٥١م.
- ١٣- ----- ،
هدية العارفين : أسماء المؤلفين وآثار المصنفين ٠- بغداد : مكتبة
المثنى، ١٩٥١م.
- ١٤- بغدادي ، عبد الله عبد المجيد
الانطلاقة التعليمية في المملكة العربية السعودية : أصولها، جذورها،
أولياتها ٠- جده : دار الشروق، ١٤٠٥هـ.
- ١٥- البغدادي ، عبد القاهر بن طاهر
الفرق بين الفرق ٠- ط ٣ ٠- بيروت : دار الآفاق الجديدة، ١٣٩٨هـ/
١٩٧٨م.

١٦- التركي ، إبراهيم بن خلف
أهم عوامل انحراف النصرانية ٠- رسالة ماجستير ٠- إشراف عبد
المنعم محمد حسنين ٠- المدينة المنورة، شعبة العقيدة بقسم
الدراسات العليا بالجامعة الإسلامية، ١٤٠٥هـ.

١٧- التميمي ، محمد بن خليفة
محمد بن عثمان بن أبي شيبة وكتابه العرش ٠- رسالة ماجستير ٠-
إشراف عبد الله بن محمد الغنيمان ٠- المدينة المنورة : شعبة العقيدة
بقسم الدراسات العليا بالجامعة الإسلامية، ١٤٠٥/١٤٠٦هـ.

١٨- ابن تيمية ، أحمد بن عبد الحلیم
العقيدة الواسطية ٠- ط ٦ ٠- القاهرة: المكتبة السلفية، ١٣٥٢هـ /
١٩٣٣م.

١٩- الجابري الحربي ، حمد بن حمدي
كتاب الإيمان للحافظ محمد بن يحيى بن أبي عمر العدني المتوفي
سنة ٢٤٣هـ ، دراسة وتحقيق ٠- رسالة ماجستير- إشراف علي بن
محمد ناصر فقيهي ٠- المدينة المنورة ٠- شعبة العقيدة بقسم
الدراسات العليا بالجامعة الإسلامية، ١٤٠٤هـ.

٢٠- الجامعة الإسلامية
أضواء على مركز السنة والسيرة النبوية ٠- المدينة المنورة : الجامعة
الإسلامية، ١٤٠٩هـ.

٢١- ----- ،
تقرير موجز عن العام الدراسي ١٤٠٤ / ١٤٠٥هـ ٠- المدينة المنورة:
الجامعة الإسلامية، ١٤٠٥هـ.

٢٢- الجامعة الإسلامية ،
تقرير موجز عن العام الدراسي ١٤٠٥ / ١٤٠٦ هـ -٠ المدينة المنورة:
الجامعة الإسلامية، ١٤٠٦ هـ.

٢٣- ----- ،
تقرير موجز عن العام الدراسي ١٤٠٦ / ١٤٠٧ هـ -٠ المدينة المنورة:
الجامعة الإسلامية، ١٤٠٧ هـ.

٢٤- ----- ،
تقرير موجز عن العام الدراسي ١٤٠٧ / ١٤٠٨ هـ -٠ المدينة المنورة:
الجامعة الإسلامية، ١٤٠٨ هـ.

٢٥- ----- ،
تقرير موجز عن العام الدراسي ١٤٠٩ / ١٤١٠ هـ -٠ المدينة المنورة:
الجامعة الإسلامية، ١٤١٠ هـ.

٢٦- ----- ،
توصيات المؤتمر العالمي الثاني لتوجيه الدعوة وإعداد الدعاة-٠
المدينة المنورة : الجامعة الإسلامية ، ١٤٠٤ هـ. (ملحق به توصيات
المؤتمر العالمي الأول لتوجيه الدعوة وإعداد الدعاة في عام
١٣٩٧ هـ).

٢٧- ----- ،
دليل الجامعة الإسلامية في المدينة المنورة لعام ١٣٩١ هـ -٠ المدينة
المنورة : الجامعة الإسلامية، ١٣٩١ هـ.

- ٢٨- الجامعة الإسلامية ،
دليل الجامعة الإسلامية بالمدينة المنورة لعام ١٣٩٤/٩٣ هـ -٠ المدينة
المنورة : الجامعة الإسلامية، ١٣٩٤ هـ.
- ٢٩- ----- ،
دليل الجامعة الإسلامية بالمدينة المنورة لعام ١٣٩٥/٩٤ هـ -٠ المدينة
المنورة : الجامعة الإسلامية، ١٣٩٥ هـ.
- ٣٠- ----- ،
دليل الجامعة الإسلامية بالمدينة المنورة لعام ١٣٩٦/٩٥ هـ -٠ المدينة
المنورة - الجامعة الإسلامية، ١٣٩٦ هـ.
- ٣١- ----- ،
دليل الجامعة الإسلامية بالمدينة المنورة لعام ١٣٩٧/٩٦ هـ -٠ المدينة
المنورة : الجامعة الإسلامية، ١٣٩٧ هـ.
- ٣٢- ----- ،
دليل الجامعة الإسلامية بالمدينة المنورة لعام ١٣٩٨/١٣٩٧ هـ -٠
المدينة المنورة : الجامعة الإسلامية، ١٣٩٨ هـ.
- ٣٣- ----- ،
دليل الجامعة الإسلامية بالمدينة المنورة لعام ١٣٩٩/٩٨ هـ -٠ المدينة
المنورة : الجامعة الإسلامية، ١٣٩٩ هـ.
- ٣٤- ----- ،
دليل الجامعة الإسلامية بالمدينة المنورة لعام ١٤٠٦/١٤٠٥ هـ -٠ المدينة
المنورة : الجامعة الإسلامية، ١٤٠٦ هـ.

٣٥- الجامعة الإسلامية ،
مجلة الجامعة الإسلامية (من العدد الأول للسنة الأولى لعام ١٣٨٨هـ
إلى العدد الرابع للسنة الحادية عشر عام ١٣٩٩هـ) -٠ المدينة
المنورة: الجامعة الإسلامية، ١٣٨٨ - ١٣٩٩هـ.

٣٦- ----- ،
مجلة الجامعة الإسلامية (الأعداد من ٤٥ لعام ١٤٠٠هـ إلى العدد ٧٨
لعام ١٤٠٨هـ) -٠ المدينة المنورة: الجامعة الإسلامية، ١٤٠٠ - ١٤٠٨هـ.

٣٧- ----- ،
نشرة العام الدراسي ١٤٠٢ / ١٤٠٣هـ -٠ المدينة المنورة : الجامعة
الإسلامية، ١٤٠٣هـ.

٣٨- ----- ،
نشرة العام الدراسي ١٤٠٣ / ١٤٠٤هـ -٠ المدينة المنورة : الجامعة
الإسلامية، ١٤٠٤هـ.

٣٩- ----- ،
نظام الجامعة الإسلامية ولوائحها التنفيذية -٠ المدينة المنورة: الجامعة
الإسلامية، ١٤٠٥هـ.

٤٠- الجامعة الإسلامية - عمادة شؤون الطلاب
دليل الطالب -٠ المدينة المنورة : الجامعة الإسلامية، ١٤٠٧هـ.

٤١- الجامعة الإسلامية - عمادة شؤون المكتبات
التصنيف العشري المعدل لبعض الموضوعات المستخدمة في مكتبات
الجامعة الإسلامية -٠ المدينة المنورة : الجامعة الإسلامية ، (د.ت).
<استنسل>.

٤٢- ----- ،
النشرة المكتبية -٠ المدينة المنورة : الجامعة الإسلامية ، ١٣٩٩هـ.

٤٣- الجامعة الإسلامية - عمادة القبول والتسجيل
دليل القبول -٠ المدينة المنورة : الجامعة الإسلامية ، ١٤٠٩هـ.

٤٤- الجامعة الإسلامية - قسم الدراسات العليا
التقرير السنوي للدراسات العليا عن العام الجامعي ١٤٠٣ / ١٤٠٤هـ -٠
المدينة المنورة : الجامعة الإسلامية، ١٤٠٤هـ. <استنسل>.

٤٥- ----- ،
دليل الرسائل التي تمت مناقشتها منذ افتتاح القسم وحتى نهاية عام
١٤٠٤ / ١٤٠٥هـ -٠ المدينة المنورة : الجامعة الإسلامية ، ١٤٠٥هـ.
<استنسل>.

٤٦- ----- ،
موضوعات الرسائل المسجلة بالقسم إلى ٣٠/٥/١٤٠٨هـ -٠ المدينة
المنورة : الجامعة الإسلامية، ١٤٠٨هـ. < استنسل >

٤٧- الجامعة الإسلامية - كلية الدعوة وأصول الدين
أضواء على كلية الدعوة وأصول الدين - المدينة المنورة : الجامعة
الإسلامية، ١٤٠١ / ١٤٠٢هـ.

٤٨- جامعة الإمام محمد بن سعود الإسلامية
دليل الجامعة لعام ١٤٠١هـ - الرياض : جامعة الإمام، ١٤٠١هـ .

٤٩- ----- ،

الفهرس الموحد للمكتبة المركزية ومكتبات المعاهد العليا والكليات
بجامعة الإمام محمد بن سعود الإسلامية منذ تأسيسها حتى مطلع عام
١٤٠١ هـ - الرياض : جامعة الإمام ، ١٤٠٣ - ١٤٠٦ هـ .

٥٠- جامعة الملك سعود
ربع قرن في حياة جامعة الرياض (الملك سعود) - الرياض :
الجامعة، ١٤٠٢هـ.

٥١- جامعة الملك سعود - كلية الدراسات العليا
القواعد المنظمة لكيفية كتابة الرسائل وطباعتها وإخراجها وتقديمها -
الرياض : الجامعة ، (د.ت).

٥٢- الجنيدي ، عبد الله شاکر محمد
رسالة إلى أهل الثغر بباب الأبواب لأبي الحسن الأشعري (ت٣٢٤هـ)،
تحقيق ودراسة - رسالة ماجستير - إشراف علي بن محمد ناصر
فقيهي - المدينة المنورة : شعبة العقيدة بقسم الدراسات العليا
بالجامعة الإسلامية ، ١٤٠٤هـ / ١٩٨٤م.

٥٣- حاجي خليفة ، مصطفى بن عبد الله
كشف الظنون عن أسامي الكتب والفنون -٠ بغداد : مكتبة المثنى ،
١٩٥١م.

٥٤- الحاكم النيسابوري ، محمد بن عبد الله
المستدرک علی الصحیحین -٠ الرياض : مكتبة النصر الحديثة ،
(د.ت).

٥٥- حامد ، محمد عبد الحكيم
ظاهرة الغلو في العصر الحديث -٠ رسالة ماجستير -٠ إشراف علي بن
محمد ناصر الفقيهي -٠ المدينة المنورة : شعبة العقيدة بقسم
الدراسات العليا بالجامعة الإسلامية ، ١٤٠٨هـ.

٥٦- الحبشي الجهني ، عايش عياش بخيت
القسم الثاني من كتاب البعث والنشور -٠ تأليف أبي بكر أحمد بن
الحسين البيهقي (ت ٤٥٨هـ) -٠ رسالة دكتوراه -٠ إشراف محمد
إبراهيم الجيوشي -٠ المدينة المنورة : شعبة العقيدة بقسم الدراسات
العليا بالجامعة الإسلامية ، ١٤٠٦ هـ / ١٩٨٦م.

٥٧- الحذيفي ، أحمد بن شاكر بن عبد الله
أصول العقيدة من خلال سورة (ق) -٠ رسالة ماجستير -٠ إشراف
عبدالكريم مراد الأثري -٠ المدينة المنورة : شعبة العقيدة بقسم
الدراسات العليا بالجامعة الإسلامية ، ١٤٠٧هـ.

٥٨- أبو الحسن الأشعري ، علي بن إسماعيل
مقالات الإسلاميين واختلاف المصلين -٠ تحقيق محمد محيي الدين
عبد الحميد -٠ القاهرة : مكتبة النهضة المصرية ، ١٣٨٩هـ / ١٩٦٩م.

- ٥٩- الحقييل ، سليمان عبد الرحمن
سياسة التعليم في المملكة العربية السعودية " أسسها، أهدافها ووسائل
تحقيقها، اتجاهاتها، نماذج من منجزاتها " - ط ٢ - الرياض: المؤلف
، ١٤٠٨هـ .
- ٦٠- الحلوجي ، عبد الستار
دراسات في الكتب والمكتبات - جده : مكتبة مصباح ، ١٤٠٨هـ .
- ٦١- الخلف ، سعود بن عبد العزيز
القاضي أبو يعلى وكتابه الإيمان، دراسة وتحقيق (الجزء الأول منه)
- رسالة ماجستير - إشراف عبد الكريم بن مراد الأثري - المدينة
المنورة : شعبة العقيدة بقسم الدراسات العليا بالجامعة الإسلامية ،
١٤٠٥ / ١٤٠٦هـ .
- ٦٢- ابن خلكان . أحمد بن محمد
وفيات الأعيان وأنباء أبناء الزمان - بيروت : دار الثقافة ، ١٩٦٨م .
- ٦٣- خليفة ، شعبان عبد العزيز ، و محمد عوض العايدي
الفهرسة الوصفية - ط ٢ - الرياض : دار المريخ ، ١٤٠٢هـ .
- ٦٤- الدارمي ، عبد الله بن عبد الرحمن
سنن الدارمي - القاهرة : دار الفكر ، ١٣٩٨هـ / ١٩٧٨م .
- ٦٥- أبو داود ، سليمان بن الأشعث
سنن أبي داود - تحقيق محمد محيي الدين عبد الحميد - القاهرة :
المكتبة التجارية ، ١٣٥٤هـ / ١٩٣٥م .

٦٦- الدعجان ، سعود بن عبد العزيز بن سالم
الجامع لشعب الإيمان٠- تأليف الإمام الحافظ أبي بكر أحمد بن
الحسين البيهقي ٠- تحقيق ودراسة الشعبة التاسعة عشرة وهي باب في
تعظيم القرآن ٠- رسالة ماجستير ٠- إشراف حماد بن محمد الأنصاري
٠- المدينة المنورة : شعبة العقيدة بقسم الدراسات العليا بالجامعة
الإسلامية ٠- ١٤٠٧هـ / ١٩٨٧م.

٦٧- ديوى ، ملفيل
تصنيف ديوى العشري ، ترجمة وتعديل فؤاد إسماعيل فهمي ٠-
الرياض : دار المريخ ، ١٣٩٩هـ.

٦٨- ----- ،
تصنيف ديوى العشري ٠- الطبعة العربية الأولى للطبعة الحادية عشر
المختصرة ٠- الكويت : شركة المكتبات الكويتية ، ١٩٨٤م.

٦٩- رشوان ، حسين عبد الحميد
العلم والبحث العلمي ٠- دراسة في مناهج العلوم ٠- ط ٣ ٠-
الاسكندرية : المكتب الجامعي الحديث ، ١٩٨٧م.

٧٠- رضوان ، أحمد شوقي ، و عثمان صالح الفريخ
التحرير العربي ٠- الرياض : جامعة الملك سعود ، ١٤٠٤هـ.

٧١- الزهراني ، عطيه عتيق عبد الله
تحقيق ودراسة الأجزاء الثلاثة الأولى من كتاب " السنة " لابي بكر
أحمد بن محمد بن هارون بن يزيد الخلال المتوفي سنة ٣١١هـ ٠-
رسالة دكتوراه ٠- إشراف عبد الله محمد الغنيان ٠- المدينة المنورة
: شعبة العقيدة بقسم الدراسات العليا بالجامعة الإسلامية ، ١٤٠٦هـ.

٧٢- الزيد ، عبد الله محمد
التعليم في المملكة العربية السعودية أنموذج مختلف - ط ٣ : (د.م)
: المؤلف ، ١٤٠٤هـ.

٧٣- سلطان ، حنان عيسى ، و غانم سعيد العبيدي
أساسيات البحث العلمي بين النظرية والتطبيق - الرياض : دار
العلوم ، ١٤٠٤هـ.

٧٤- سلهب ، عزام نعمان عبد الرحمن
العقيدة الإسلامية وأثرها في بناء المجتمع - رسالة ماجستير -
إشراف عبد المنعم حسنين - المدينة المنورة : شعبة العقيدة بقسم
الدراسات العليا بالجامعة الإسلامية ، ١٤٠٣هـ.

٧٥- ----- ،
الجوانب الاعتقادية في سورة الإسراء، دراسة للمسائل الاعتقادية البارزة
في السورة - رسالة دكتوراه - إشراف أبو بكر جابر الجزائري -
المدينة المنورة : الجامعة الإسلامية : شعبة العقيدة بقسم الدراسات
العليا بالجامعة الإسلامية ، ١٤٠٦هـ.

٧٦- أبو سليمان ، عبد الوهاب
كتابة البحث العلمي ومصادر الدراسات الإسلامية - ط ٣ - جده :
دار الشروق ، ١٤٠٦هـ.

٧٧- السويطي ، محمد موسى حجازي
السيف الباتر لأرقاب الشيعة الرافضة الكوافر، تأليف الشيخ علي بن
أحمد الهيتي المتوفي سنة ١٠٢٩هـ ، تحقيق ودراسة - رسالة
ماجستير - إشراف عبد المنعم محمد حسنين - المدينة المنورة :
شعبة العقيدة بقسم الدراسات العليا بالجامعة الإسلامية ، ١٤٠٥هـ.

٧٨- ابن شامان ، فلاح بن ثاني
الجامع لشعب الإيمان تصنيف الحافظ أبي بكر أحمد بن الحسين
البيهقي (ت ٤٥٨هـ)، تحقيق ودراسة من أول الكتاب إلى نهاية
الشعبة السابعة ٠- رسالة ماجستير ٠- إشراف محمد أمان بن علي
الجامي ٠- المدينة المنورة : شعبة العقيدة بقسم الدراسات العليا
بالجامعة الإسلامية ، ١٤٠٦هـ.

٧٩- الشامي ، أحمد محمد ، و سيد حسب الله
المعجم الموسوعي لمصطلحات المكتبات والمعلومات ٠- الرياض :
دار المريخ ، ١٤٠٨هـ.

٨٠- ابن شاه الحميد ، كمال الدين
مباحث في العقيدة الإسلامية على ضوء سورة التكاثر ٠- رسالة
ماجستير ٠- إشراف عبد الله بن محمد الغنيان ٠- المدينة المنورة :
شعبة العقيدة بقسم الدراسات العليا بالجامعة الإسلامية ، ١٤٠٣هـ /
١٩٨٣م.

٨١- الشظيفي ، محمد عبد الرحمن أبو سيف
بيان مباحث العقيدة في سورة مريم ٠- رسالة ماجستير ٠- إشراف :
عبد الكريم مراد ٠- المدينة المنورة : شعبة العقيدة بقسم الدراسات
العليا بالجامعة الإسلامية ، ١٤٠٨هـ.

٨٢- شلبي ، أحمد
كيف تكتب بحثاً أو رساله ٠- ط ١٠ ٠- القاهرة : مكتبة النهضة
المصرية ، ١٩٧٨م.

٨٣- الشهرستاني ، محمد بن عبد الكريم
الملل والنحل ٠- تحقيق محمد سيد كيلاني ٠- القاهرة : مصطفى
الخليبي ، ١٣٩٦هـ / ١٩٧٦م.

٨٤- الشوبكي ، محمود يوسف محمد
الإلحاد وسبب انتشاره ٠- رسالة ماجستير ٠- إشراف محمد نمر
الخطيب ٠- المدينة المنورة : شعبة العقيدة بقسم الدراسات العليا
بالجامعة الإسلامية ، ١٤٠٥هـ / ١٤٠٦م.

٨٥- الشيخ ، ناصر بن علي عايض حسن
مباحث العقيدة في سورة الزمر ٠- رسالة ماجستير ٠- إشراف
عبدالمحسن بن حمد العباد ٠- المدينة المنورة : شعبة العقيدة بقسم
الدراسات العليا بالجامعة الإسلامية ، ١٤٠٥ / ١٤٠٦هـ.

٨٦- صديق الرحمن ، أبو البيان محمد
ضوء الساري إلى معرفة رؤية الباري عز وجل ٠- تأليف الحافظ أبي
شامة شهاب الدين أبو محمد عبد الرحمن بن إسماعيل بن إبراهيم
(٥٩٩ - ٦٦٥هـ) " دراسة وتحقيق " ٠- رسالة ماجستير ٠- إشراف
عبدالله بن محمد الغنيمان ٠- المدينة المنورة : شعبة العقيدة بقسم
الدراسات العليا بالجامعة الإسلامية ، ١٤٠٤ / ١٤٠٥هـ.

٨٧- طالبي ، هادي بن أحمد علي
طوائف المرجئة وموقف أهل السنة منهم ٠- رسالة دكتوراه ٠-
إشراف حماد بن محمد الأنصاري ٠- المدينة المنورة : شعبة العقيدة
بقسم الدراسات العليا بالجامعة الإسلامية ، ١٤٠٥هـ / ١٩٨٤م.

٨٨- العباد ، عبد الرزاق بن عبد المحسن
الشيخ عبد الرحمن بن سعدي وجهوده في توضيح العقيدة ٠- رسالة
ماجستير ٠- إشراف علي بن محمد ناصر الفقيهي ٠- المدينة المنورة:
شعبة العقيدة بقسم الدراسات العليا بالجامعة الإسلامية، ١٤٠٧هـ.

٨٩- عبد الهادي ، محمد فتحي
التكشيف لأغراض استرجاع المعلومات ٠- جدة : مكتبة العلم،
١٩٨٢م.

٩٠- ----- ،
المدخل إلى علم الفهرسة ٠- ط ٣ ٠- القاهرة : مكتبة غريب ،
١٩٨٢م.

٩١- عبد الواسع ، عبد الوهاب أحمد
التعليم في المملكة العربية السعودية ٠- ط ٢ ٠- جدة: تهامة، ١٤٠٣هـ.

٩٢- العبود ، صالح بن عبدالله بن عبد الرحمن
عقيدة الشيخ محمد بن عبد الوهاب السلفيه وأثرها في العالم الإسلامي
٠- رسالة دكتوراه ٠- إشراف عبد المحسن بن حمد العباد ٠- المدينة
المنورة : شعبة العقيدة بقسم الدراسات العليا بالجامعة الإسلامية،
١٤٠٣هـ.

٩٣- ابن أبي العز الحنفي ، علي بن علي
شرح العقيدة الطحاوية ٠- ط ٣ ٠- دمشق : المكتب الإسلامي ،
١٣٨١هـ / ١٩٦١م.

٩٤- العقيل ، محمد بن عبد الوهاب بن محمد
الجامع لشعب الإيمان تصنيف الحافظ ابي بكر أحمد بن الحسين
البيهقي المتوفي سنة (٤٥٨هـ) تحقيق ودراسة لخمس شعب فيه هي :
محبة النبي صلى الله عليه وسلم، وتعظيم النبي صلى الله عليه
وسلم، وشح المرء بدينه، وطلب العلم، ونشر العلم -٠ رسالة ماجستير
-٠ إشراف حماد بن محمد الانصاري -٠ المدينة المنورة : شعبة
العقيدة بقسم الدراسات العليا بالجامعة الإسلامية ، ١٤٠٧هـ.

٩٥- عمر ، محمد زيان
البحث العلمي مناهجه وتقنياته -٠ ط ٥ -٠ جده : دار الشروق،
١٤٠٧هـ.

٩٦- عناية ، غازي حسين
مناهج البحث -٠ الاسكندرية : مؤسسة شباب الجامعة ، ١٩٨٢م.

٩٧- العواجي ، حسن بن علي بن حسين
التكفير والمكفرات -٠ رسالة ماجستير -٠ إشراف عبد الكريم بن مراد
الأثري -٠ المدينة المنورة : شعبة العقيدة بقسم الدراسات العليا
بالجامعة الإسلامية، ١٤٠٧هـ / ١٩٨٧م.

٩٨- العواجي ، غالب بن علي
الحياة الآخرة ما بين البعث إلى دخول الجنة أو النار -٠ رسالة
دكتوراه -٠ إشراف محمد نمر الخطيب -٠ المدينة المنورة : شعبة
العقيدة بقسم الدراسات العليا بالجامعة الإسلامية، ١٤٠٥هـ.

٩٩- آل عيسى ، إبراهيم محسن

الآيات الدالة على الله تعالى وفق نهج القرآن ومذهب السلف ٠-
رسالة ماجستير ٠- إشراف أبي بكر جابر الجزائري ٠- المدينة
المنورة: شعبة العقيدة بقسم الدراسات العليا بالجامعة الإسلامية،
١٤٠٦هـ

١٠٠- الغفيلي ، عبد الله بن سليمان

كتاب الجامع لشعب الإيمان للحافظ أبي بكر أحمد بن الحسين البيهقي
(ت ٤٥٨ هـ)، دراسة وتحقيق لأربع شعب هي :
- شعبة إخلاص العمل لله وترك الرياء.
- شعبة السرور بالحسنة والاعتقاد بالسيئة.
- شعبة معالجة كل ذنب بالتوبة فيه.
- شعبة القرابين والإبانة عن معناها.
رسالة ماجستير ٠- إشراف حماد بن محمد الأنصاري ٠- المدينة
المنورة: شعبة العقيدة بقسم الدراسات العليا بالجامعة الإسلامية، ١٤٠٦
/ ١٤٠٧هـ.

١٠١- الفخر الرازي ، محمد بن عمر

اعتقادات فرق المسلمين والمشركين ٠- القاهرة : مكتبة الكليات
الأزهرية، ١٣٩٨هـ / ١٩٧٨م.

١٠٢- الفضلى ، عبد الهادي

تحقيق التراث ٠- جدة : مكتبة العلم، ١٤٠٢هـ.

١٠٣- فوده ، حلمي محمد ، عبد الرحمن صالح عبد الله

المرشد في كتابة الأبحاث ٠- ط ٤ ٠- جدة : دار الشروق ، ١٤٠٣هـ.

- ١٠٤- القاضي ، يوسف مصطفى
مناهج البحوث وكتابتها ٠- الرياض : دار المريخ ، ١٣٩٩هـ.
- ١٠٥- قدح ، محمود عبد الرحمن
النصيحة الإيمانية في فضيحة الملة النصرانية، للشيخ نصر بن يحيى بن
عيسى المتطبب المهتدي ٠- رسالة ماجستير ٠- إشراف محمد نمر
الخطيب ٠- المدينة المنورة: شعبة العقيدة بقسم الدراسات العليا
بالجامعة الإسلامية، ١٤٠٧هـ / ١٩٨٧م.
- ١٠٦- قمر الهدى ، رحمة الأثرى
البوهره تاريخها وعقائدها ٠- رسالة ماجستير ٠- إشراف محمد ضياء
الرحمن الأعظمي ٠- المدينة المنورة: شعبة العقيدة بقسم الدراسات
العليا بالجامعة الإسلامية ، ١٤٠٥ / ١٤٠٦هـ.
- ١٠٧- كحاله ، عمر رضا
معجم المؤلفين ٠- بيروت : مكتبة المثنى ، ١٣٧٦ هـ / ١٩٥٧م.
- ١٠٨- المزيني ، عطيه بن عطية الله
ملاحقة النتاج الفكري في مكاتب جامعة الإمام والجامعة الإسلامية
بالمدينة المنورة ٠- رسالة ماجستير ٠- إشراف أحمد علي تماراز ٠-
الرياض : كلية العلوم الاجتماعية، ١٤٠٨هـ.
- ١٠٩- المغراوي ، محمد عبد الرحمن
جماعة من المفسرين بين التأويل والإثبات في آيات الصفات ٠-
رسالة ماجستير ٠- إشراف أبو بكر جابر الجزائري ٠- المدينة المنورة
: شعبة العقيدة بقسم الدراسات العليا بالجامعة الإسلامية، ١٤٠٢/
١٤٠٣هـ.

- ١١٠- المغراوي ، محمد عبد الرحمن
العقيدة السلفية في مسيرتها التاريخية - رسالة دكتوراه - ٠ - إشراف
أبو بكر جابر الجزائري - ٠ - المدينة المنورة : شعبة العقيدة بقسم
الدراسات العليا بالجامعة الإسلامية، ١٤٠٦هـ.
- ١١١- الموصلي ، خليل إبراهيم أحمد
بين أبي الحسن الأشعري والمنتسبين إليه في العقيدة - ٠ - رسالة
ماجستير - ٠ - إشراف علي بن محمد ناصر الفقيهي - ٠ - المدينة المنورة
: شعبة العقيدة بقسم الدراسات العليا بالجامعة الإسلامية، ١٤٠٧هـ.
- ١١٢- الميداني ، عبد الرحمن حسن حبنكه
العقيدة الإسلامية وأسسها - ٠ - ط ٣ - ٠ - دمشق : دار القلم، ١٩٨٣م.
- ١١٣- الندوة العالمية للشباب الإسلامي
الموسوعة الميسرة في الأديان والمذاهب المعاصرة - ٠ - ط ٢ - ٠ -
الرياض : الندوة، ١٤٠٩هـ.
- ١١٤- ابن النديم ، اسحاق
الفهرست - ٠ - بيروت : دار المعرفة ، (د.ت).
- ١١٥- أبو النور ، عبد الوهاب عبد السلام.
التصنيف الجغرافي لعلوم الدين الإسلامي - ٠ - القاهرة : دار الثقافة،
١٩٧٣م.

١١٦- نومسوك ، عبد الله

البوذية تاريخها وعقائدها وعلاقة الصوفية بها - رسالة ماجستير -
إشراف محمد ضياء الرحمن الأعظمي - المدينة المنورة : شعبة
العقيدة بقسم الدراسات العليا بالجامعة الإسلامية، ١٤٠٧هـ.

١١٧- هارون ، عبدالسلام

تحقيق النصوص ونشرها - ط ٢ - القاهرة : مؤسسة الحلبي ،
١٩٦٥م.

١١٨- هارون ، محمد إبراهيم محمد

أصول السنة للإمام أبي عبد الله محمد بن أبي زمنين الألبيري (٣٢٤ -
٣٩٩هـ) ، تحقيق وتخريج ودراسة - رسالة ماجستير - إشراف
عبدالمحسن بن حمد العباد - المدينة المنورة : شعبة العقيدة بقسم
الدراسات العليا بالجامعة الإسلامية، ١٤٠٣ / ١٤٠٤هـ.

١١٩- هارون ، محمد يوسف

موقف شيخ الإسلام بن تيمية من قضية الصفات الإلهية - رسالة
ماجستير - إشراف عبدالله بن أحمد قادري - المدينة المنورة : شعبة
العقيدة بقسم الدراسات العليا بالجامعة الإسلامية، ١٤٠٥ / ١٤٠٦هـ.

١٢٠- وحيد ، محمد هداية نور

الباطنيون في اندونيسيا - رسالة ماجستير - إشراف عبدالله محمد
الغنيان - المدينة المنورة : شعبة العقيدة بقسم الدراسات العليا
بالجامعة الإسلامية، ١٤٠٦ / ١٤٠٧هـ.

١٢١- وزارة المعارف

وثيقة سياسة التعليم في المملكة العربية السعودية٠- الرياض : الوزارة،
١٣٩٠هـ.

١٢٢- وهاب ، جفري أفندي

الشرك وأنواعه٠- رسالة ماجستير٠- إشراف عبد الله محمد
الغنيان٠- المدينة المنورة: شعبة العقيدة بقسم الدراسات العليا
بالجامعة الإسلامية، ١٤٠٣ / ١٤٠٤هـ - ١٩٨٣ / ١٩٨٤م.

١٢٣- اليافعي ، عبد الله بن أسعد

ذكر مذاهب الفرق الثنتين وسبعين المخالفة للسنة والمبتدعين٠- تحقيق
موسى بن سليمان الدويش٠- المدينة المنورة : دار البخاري، ١٤١٠هـ.

تابع المصادر والمراجع :

١- ابن ماجه ، محمد بن يزيد القزويني.

سنن بن ماجه / تحقيق محمد فؤاد عبد الباقي٠- بيروت : دار إحياء
التراث الإسلامي ، ١٣٩٥هـ.

٢- مسلم ، مسلم بن الحجاج القشيري.

صحيح مسلم / تحقيق محمد فؤاد عبد الباقي٠- الرياض : رئاسة
البحوث العلمية ، ١٤٠٠هـ.

٣- النحلاوي ، عبد الرحمن.

أصول التربية الإسلامية وأساليبها٠- دمشق : دار الفكر ، ١٣٩٩هـ /
١٩٧٩م.

ملاحق البحث

أولا : الملاحق الأساسية :

- ١ - ملخصات البحوث الخاصة بالدراسة.
- ٢ - قائمة بعناوين مراجع البحوث الخاصة بالدراسة.

ثانيا : الملاحق الثانوية :

- ١ - وثيقة سياسة التعليم في المملكة العربية السعودية.
- ٢ - نظام الجامعة الإسلامية ولائحتها التنفيذية، ولائحة قسم الدراسات العليا ، والهيكل التنظيمي فيها.
- ٣ - الخطط الدراسية في المراحل المختلفة في الجامعة الإسلامية.

أولا : الملاحق الأساسية :

- ١ - ملخصات البحوث الخاصة بالدراسة
- ٢ - قائمة بعناوين مراجع البحوث الخاصة بالدراسة

١ - ملخصات البحوث الخاصة بالدراسة

رقم البحث : ١

- عنوان البحث : عقيدة الشيخ محمد بن عبد الوهاب السلفية وأثرها في العالم الإسلامي
- الدرجة العلمية : العالمية العالية (الدكتوراه)
- اسم الطالب : صالح بن عبدالله بن عبد الرحمن العبود
- منهج البحث : دراسة موضوع
- تاريخ القبول : ٢٦ / ٧ / ١٣٩٩ هـ.
- تاريخ تسجيل البحث : ١ / ١٢ / ١٣٩٩ هـ.
- تاريخ مناقشة البحث : ٢٤ / ٨ / ١٤٠٣ هـ.
- المشرف العلمي : الشيخ / عبد المحسن بن حمد العباد
- لجنة مناقشة البحث :

- ١- الشيخ / عبد المحسن بن حمد العباد
- ٢- الشيخ / عبدالله بن محمد الغنيمة
- ٣- الدكتور / علي بن محمد ناصر فقيهي

التقدير : مرتبة الشرف الأولى

عدد الصفحات : ٢ ج = ٩٨٨ ص.

هدف البحث:

وقد لخصه الباحث في ثلاث نقاط وردت في مقدمة البحث هي:

- ١- أن عقيدة الشيخ محمد بن عبد الوهاب هي عقيدة تجديد سلفية اعتقدناها واعتمدناها في ديننا ودياننا ، وهي أساس وحدة المملكة العربية السعودية ، ولا بد من تعريف الأجيال بها.
- ٢- الحاجة إلى كتابة عقيدة الشيخ وعرضها مجموعة ومرتبة بأسلوب علمي لتيسيرها ونشرها والدعوة إليها.
- ٣- بيان أن عقيدة الشيخ محمد بن عبد الوهاب هي عقيدة السلف الصالح.

عرض البحث:

قسم الباحث دراسته لهذا الموضوع إلى مقدمة ومدخل وباين وخاتمة

جاءت كما يلي:

المقدمة: اشتملت على أهمية الموضوع وسبب اختياره ، والشكر لمن ساهم في هذا البحث ، وخطة البحث ومنهجه.

المدخل: واشتمل على بحثين:-

أولا: في البيئة من حول الشيخ في العالم الإسلامي ، وأوضح الباحث فيه الحالة السياسية والدينية وما يتبع ذلك من الناحية الاجتماعية والاقتصادية ، التي كانت سائدة في العالم الإسلامي في نجد والحجاز واليمن والشام ومصر وغيرها ، والدول التي كانت تحكمهم ، ومظاهر الشرك والبدع والخرافات التي تغلب على المجتمع في ذلك الوقت.

ثانيا: حياة الشيخ خصوصا الناحية العلمية ، وتضمن هذا المبحث ترجمة للشيخ ونشأته ، ورحلاته ، وشيوخه ، وتلاميذه ، ومؤلفاته ، ووفاته ، وراثته ، واعتمد الباحث في ذلك على بعض المصادر وترك أخرى لا يعتمد عليها ، كما ذكر في رحلاته المكان والزمان وخط السير ، وشيوخه من أهل الحديث وغيرهم ، وزيادة معرفته وعلمه نتيجة لتلك الرحلات ، وفي مؤلفاته بين أن هناك مؤلفات نسبت إليه وهي ليست له ، كما أن هناك ما نسب إلى غيره وهو له.

الباب الأول : عقيدة الشيخ محمد بن عبد الوهاب السلفية ، وتحتة أربعة فصول :-

الفصل الأول : فى بيان منهج الشيخ رحمه الله فى عقيدته ودعوته ، وذكر فيه نقطتان :

١- منهج السلف الصالح وطريقتهم فى العلم والدين ، وأصولهم .

٢- منهج الشيخ وهو منهج السلف الصالح فى علمه وعمله .

الفصل الثانى : مجمل عقيدته وهى الإيمان بأركان الإيمان الستة ، وهى الإيمان الشرعى الذى عليه السلف الصالح .

الفصل الثالث : عقيدة الشيخ فى التوحيد ، وهى ما عليه السلف الصالح من أفراد العبادة لله وحدة وهو توحيد الألوهية ، وأن الله واحد فى ملكه وأفعاله وهو توحيد الربوبية ، وأن الله واحد فى ذاته وأسمائه وصفاته لانظير له وهو توحيد الأسماء والصفات . كما يلاحظ أن الشيخ محمد بن عبد الوهاب قد ركز دعوته على توحيد الألوهية وهذا يدل على مسيرته لحاجة عصرة ، وإبطال مظاهر الشرك والوثنية التى كانت سائدة فى ذلك العصر .

الفصل الرابع : فى التحذير من نقيض عقيدة السلف الصالح أو نقيض كمالها ، وأول نقيض لعقيدة السلف هى نواقض الإسلام ، وقد حصرها الشيخ فى عشرة نواقض ، وإمكان وقوع الشرك ، ومن أطلق الشارع كفره ، وبيان ما هو الشرك ، وأن الشرك أول المحرمات ، كما وضع أقسام الشرك وأنواعه وحدوده ، وأسبابه ، وضرره وخطره ، وبعض الشبهات الشركية التى كشفها الشيخ محمد بن عبد الوهاب .

الباب الثانى : أثر عقيدة الشيخ محمد بن عبد الوهاب السلفية فى العالم الإسلامى ، وتحتة خمسة فصول :

الفصل الأول : فى ظهور دعوة الشيخ إلى عقيدة السلف الصالح ، وأسباب ومبادئ

تأثيرها ، وأورد تحتة أسباب تأثير العقيدة واستمرارها وحددها فى سبع نقاط هى :

١ - توفيق الله ومنته بالفضل والهداية .

٢- صلاح النية وسمو الغاية وحسن القصد .

٣- كون العقيدة حقا ثابتا .

- ٤- علم صاحب العقيدة وبصيرته.
- ٥- سلامة منهج صاحب العقيدة.
- ٦- الأمانة الراشدة والسلطان الوازع.
- ٧- استمرار وجودها بوجود حملتها.

ثم أورد الباحث كيف أن الشيخ قد نشر عقيدة السلف دون غيره من معاصريه ، ثم جهود الشيخ المؤثرة في نشر عقيدة السلف ، والاستعداد الذي وهبه الله له . ثم تحليل أسباب انتقال الشيخ بدعوته من حريملاء إلى العيينة وأثر إقامته في حريملاء ، ثم أثر عقيدته في العيينة ، ونهاية معارضة علماء السوء أمام جهاد الشيخ ، وأسباب مقاومتهم لدعوة الشيخ ، ومواصلة دعوته رغم خذلان ابن معمر له .

الفصل الثاني : أثرها في الدور الأول من أدوار أنصارها آل سعود ، وذكر تحتها إقامة الشيخ في الدرعية ، ولقائه مع ابن سعود وبيعته ، ونشاط العقيدة السلفية في الدرعية وانطلاق الدعوة وبدء الجهاد ، ثم دور الإمام محمد بن سعود مؤسس دولة آل سعود في نشر الدعوة السلفية ، ودور عبد العزيز بن محمد ، وسعود بن عبد العزيز بن محمد في نشر الدعوة ، ومكاسبهم في صلاح دينهم ودنياهم ، وظهورهم على الملوك واتساع مملكتهم حتى شملت غالب الجزيرة العربية ، وارتفع الدين وانتشر، واندحر الشرك واختفى، ثم بين أسباب زوال الدولة وتسلط العدو ، بسبب بعض الذنوب والتقصير في أوامر الله ونواهيهِ والاختلاف فيما بينهم .

الفصل الثالث : أثرها في الدور الثاني ، الإمام تركي وابنه الإمام فيصل ، وتحتة جهود شيخ المسلمين عبد الرحمن بن حسن آل الشيخ ، وجهود الشيخ عبد اللطيف بن عبد الرحمن ، وبعض علماء الدعوة وأتباعها ، ثم ذكر أسباب نهاية الدور الثاني لدولة أنصار عقيدة الشيخ ، ومن أهم أسبابها ظهور الفتنة والاختلاف في الأمور ، ومع ذلك استمر أثر المشائخ رغم ضعف المنابر .

الفصل الرابع : أثرها في الدور الثالث الحاضر ، الإمام الملك عبد العزيز وأبناؤه الملوك ، وتحتة :

جهود الملك عبد العزيز في نشر العقيدة واستعادة مكاسب عقيدة السلف الصالح التي حققها آباؤه وأجداده ، وجهود الشيخ عبدالله بن عبد اللطيف وجهود الشيخ سليمان بن سحمان ، والشيخ سعد بن حمد بن عتيق ، والشيخ محمد بن إبراهيم ، وجهود الملك عبد العزيز في إصلاح شؤون البادية.

واستمرار الأثر الصالح من أبناء الملك عبد العزيز من بعده ، وهم الملك سعود ، والملك فيصل ، والملك خالد ، والملك فهد ، ويتضح ذلك الأثر من وضوح الشعور بمسئولية حماية مكاسب العقيدة ، ونشر كتب السلف ، وإنشاء الجامعة الإسلامية ، ورابطة العالم الإسلامي وغيرها من الهيئات الإسلامية ، وأثر كل ذلك على وحدة وأمن المملكة العربية السعودية تحت ظل راية عقيدة التوحيد.

الفصل الخامس : أثرها في خارج سلطانها. وذكر تحته :

١- أثر تطهير الحرمين الشريفين في إنتشار العقيدة في الخارج ، ثم أثرها في بعض البلدان الإسلامية وعلمائها مثل اليمن والشام والخليج العربي والبحرين والعراق وفارس والهند ومصر.

٢- حول ما يقال من تأثير بعض الحركات والدعوات بعقيدة الشيخ السلفية وأثبت الباحث عدم صلتها بدعوة الشيخ.

الخاتمة : وقد استعرض الباحث فيها خلاصة بحثه منذ اختياره حتى الإنتهاء من

كتابه ، وضمنها النتائج التي توصل إليها وتلخص في نتيجتين عامة وخاصة:

١- النتيجة العامة : وهي أن عقيدة السلف الصالح هي العقيدة الصحيحة التي تعود على المتمسك بها بالعزة والنصر ، وفي تركها الهلاك والزوال .

٢- والنتيجة الخاصة : وأشار إليها الباحث بأن نور الحق والإسلام الخالص أشرق بدعوة الشيخ محمد بن عبد الوهاب واستجابة آل سعود لنصرة عقيدة السلف الصالح ، وبذلك فإن منهج السلف هو الذي يأتي بالخلافة والملك الإسلامي في الأرض .

وبعدها أورد الباحث قائمة بالمراجع التي أعتمدها في بحثه ، وقد اشتملت

القائمة على (٢١٥) مائتين وخمسة عشر مرجعا بين كتاب ودورية رتبت جميعها هجائيا تحت أسماء مؤلفيها.

رقم البحث : ٢

- عنوان البحث : طوائف المرجئة وموقف أهل السنة منهم.
الدرجة العلمية : العالمية العالية (الدكتوراه)
اسم الطالب : هادي بن أحمد علي طالبى.
منهج البحث : دراسة موضوع.
تاريخ القبول : ٢٦ / ٧ / ١٣٩٩ هـ.
تاريخ تسجيل البحث : ١٨ / ١١ / ١٣٩٩ هـ.
تاريخ مناقشة البحث : ١٢ / ٣ / ١٤٠٥ هـ.
المشرف العلمى : الشيخ / حماد بن محمد الأنصارى.
لجنة مناقشة البحث :

- ١- الشيخ / حماد بن محمد الأنصارى.
٢- الشيخ / عوض الله حجازى.
٣- الدكتور/ صالح بن فوزان الفوزان.

التقدير : (الدكتوراه)
عدد الصفحات : ٤١٢ ص.

هدف البحث :

أشار الباحث إلى أن اختيار هذا الموضوع للبحث يرجع للأمور التالية:

- ١- كونه مواصلة لتخصصه في مرحلة الماجستير ، ولعدم وجود من كتب حول هذا الموضوع بالتفصيل .
- ٢- أن بعض المرجئة ينكرون وجود المرجئة كفرقة دينية.
- ٣- لبيان طوائف المرجئة.
- ٤- وللوقوف على حقيقة بعض الأحاديث في ذم المرجئة.
- ٥- ولبیان حقيقة نسبة الإرجاء إلى الإمام أبي حنيفة النعمان ، ومن أي طوائف المرجئة هو ، وما حكى عن رجوعه عن الإرجاء.

عرض البحث :

قسم الباحث دراسته لهذا الموضوع إلى مقدمتين وثلاثة أبواب وخاتمة جاءت كما يلي :

المقدمة الأولى : واشتملت على أهمية الموضوع وأسباب اختياره ، وخطة البحث التفصيلية.

المقدمة الثانية : وتعد من صميم البحث ، حيث عرف فيها الباحث الإرجاء ، وتحدث عن نشأة الفرق عامة ، ونشأة المرجئة خاصة وأول من قال بها ، وأنها نشأت نتيجة للصراع بين الشيعة والخوارج.

الباب الأول : المرجئة وآرائهم ، وتحت ستة فصول:

الفصل الأول : في أقسام المرجئة ، وقسمهم الباحث على حسب أقوالهم في الإيمان ،

حيث أن لهم في الإيمان ثلاثة أقوال هي :

- ١- أن الإيمان فعل بالقلب فقط .
 - ٢- أن الإيمان قول باللسان فقط .
 - ٣- أن الإيمان بالقلب واللسان دون سواهما.
- وبناء عليه فإن هناك خمس فرق داخلية في أقسام المرجئة هم :

١- مرجئة الجبرية.

٢- مرجئة القدرية.

٣- المرجئة الخالصة وتحتها أقسام .

٤- مرجئة الكرامية.

٥- مرجئة الخوارج .

الفصل الثانى : فى الجهم والجهمية ، وفى مبحثان :

أولا : الجهم وعقيدته ، فقد كفره جماعة من علماء السلف لإنكاره لأسماء الله وصفاته .

ثانيا : فى تعداد فرق الجهمية ، وقد أوصلها بعض العلماء إلى اثنتى عشرة فرقة .

الفصل الثالث : مرجئة القدرية ، وفى المباحث التالية :

أولا : التعريف بالقدرية ونسبتهم إلى القدر .

ثانيا : مرجئة الصالحة من القدرية .

ثالثا : مرجئة الفيلانية من القدرية .

رابعا : مرجئة الشيبية من القدرية .

خامسا : مرجئة الشمرية من القدرية .

الفصل الرابع : المرجئة الخالصة ، وفى مبحثان :

أولا : التعريف بالمرجئة الخالصة وجملة فرقها ست فرق .

ثانيا : أبو حنيفة والإرجاء ، وأشار فيه الباحث إلى أن أبا حنيفة يتفق مع أهل السنة فى مرتكب المعاصى ، إلا أنه لم يدخل العمل فى الإيمان .

الفصل الخامس : مرجئة الكرامية ، وعرف تحته هذه الفرقة وصاحبها ثم أورد المباحث التالية :

أولا : محمد بن كرام وعقيدته .

ثانيا : فرق الكرامية ، وعدد منها الباحث ثمانى فرق .

الفصل السادس : مرجئة الخوارج ، وأشار فيه الباحث إلى أن فرقة الشيبية من

الخوارج هى مرجئة الخوارج ، حيث أرجئوا أمر أحد زعمائهم وتوقفوا عن القول فيه .

الباب الثانى : موقف أهل السنة من المرجئة ، وتحتة فصلان :

الفصل الأول : التعريف بأهل السنة وأدلتهم على أن العمل من الإيمان ، وأدلة زيادة

الإيمان وتقصاته ، ومن قال بقولهم أن الإيمان تصديق وقول وعمل وأقوال السلف ، وذكر أدلتهم من الكتاب والسنة .

الفصل الثانى : أدلة المرجئة على مذاهبهم والرد عليها ، وأورد الباحث عددا من

الآيات القرآنية والأحاديث النبوية التى يستدل بها المرجئة على أن العمل ليس

داخلا فى الإيمان ولكل فرقة منهم أدلة مختلفة ، ورد أهل السنة عليهم من عدة

أوجه ، ورد شيخ الإسلام ابن تيمية عليهم .

الباب الثالث : ما قيل في المرجئة ، وتحتة ثلاثة فصول :

الفصل الأول : الأحاديث المرفوعة في المرجئة ، وأورد الباحث أحاديث مرفوعة رواها جماعة من أهل العلم تذم الإرجاء والمرجئة ، ذكر الباحث منها خمسة أحاديث .

الفصل الثاني : أهم الآثار الواردة في بيان مذهب أهل السنة وذم المرجئة في كتاب الإيمان للإمام أحمد بن حنبل ، وقسم الباحث الآثار التي وردت في الكتاب المذكور إلى خمس مجموعات هي :

الأولى : أدلة أهل السنة على أن العمل من الإيمان .

الثانية : إثبات الزيادة والنقصان في الإيمان .

الثالثة : جواز الاستثناء في الإيمان .

الرابعة : استدلال المرجئة على مذهبهم والرد على ذلك .

الخامسة : ذم المرجئة .

وبعد عرض تلك الآثار أورد الباحث الجزء الذي وردت فيه من الكتاب المذكور ، وقام بتحقيقه والتعليق عليه .

الفصل الثالث : ما قاله ابن حزم وأحمد أمين عن المرجئة ، وقسم الباحث هذا الفصل إلى قسمين كما يلي :

١- قول ابن حزم : حيث رد على المرجئة بأن ليس لديهم دليل على أن العمل غير داخل في الإيمان سوى تعريف الإيمان في اللغة بأنه التصديق ، مخالفين بذلك ما ورد في القرآن الكريم والسنة النبوية ، وأورد الباحث هذا الرأي نصاً من كتاب ابن حزم مع التعليق عليه .

٢- قول أحمد أمين : وذكر أن قول المرجئة في الإيمان يخدم الأغراض السياسية ، حيث أنهم يكونون محايدين في رأيهم ، واستدل على ذلك ببعض الأحداث ، مع كون رأيهم يهدىء العاطفة ولا ينتج أدباً .

الخاتمة : وقد ضمنها الباحث النتائج التالية :

١- إن الإرجاء ينقسم إلى قسمين :

أ- إرجاء ما تعلق بأمر الصحابة وتعيين المخطيء من المصيب إلى الله تعالى .

- ب- تأخير العمل عن الإيمان وأنه لا يضر مع الإيمان ذنب ، وهذا النوع هو الذى ذمه السلف.
- ٢- إن أساطين المرجئة ثلاثة هم:
- أ- الجهم بن صفوان .
- ب- محمد بن كرام .
- ج- أبو حنيفة النعمان ، وتفرع عن كل منهم طوائف وفرق متعددة.
- ٣- أجمعت أصول المرجئة على مسائل فى الإيمان واختلفت فى أخرى ، وتكفر بعض طوائفها الأخرى ، وقد يجمع الفرد الواحد بين أكثر من مذهب.
- ٤- إن المرجئة قد تأخرت نشأتها عن الفرق الأخرى.
- ٥- قد يبتعد الشخص عن الحق للدفاع عن مذهبه.
- ٦- إن مرجئة الجهمية يختلفون عن غيرهم حيث أنهم يقولون لا يحول بين الفرد ودخول الجنة إلا الكفر ، وقد قال بكفرهم جماعة من أهل السنة.
- ٧- خالف أبو حنيفة أهل السنة ، إذ ليس العمل عنده من الإيمان ، وربما يكون ما نسب إليه مسئولية أتباعه ، ولكنه أيضا قد خالف الفرق الضالة الأخرى فى مسائل الإيمان.
- ٨- إن فى مذهب الإرجاء ركون إلى عدم الجد فى العمل طمعا فى عفو الله عز وجل .
- ٩- فى العصور المادية المتأخرة تأثر الناس بالمادة مما جعلهم يتوانون فى عملهم رجاء عفو الله عز وجل .
- ١٠- صحح الباحث بعض الأحاديث المتعلقة بدم المرجئة.
- ١١- إن أعدل المذاهب هو مذهب أهل السنة والجماعة.
- ١٢- إن أقل ما فى مذهب المرجئة أنه بدعة فى الدين ، أما الغلو فيه فربما يكون كفرا أو من كبائر الذنوب.
- وأخيرا أورد الباحث مصادر بحثه ، واشتملت القائمة على (١٢٧) مائة وسبعة وعشرين عنوانا رتبها هجائيا على عناوينها.

رقم البحث : ٣

- عنوان البحث : الحياة الآخرة ما بين البعث إلى دخول الجنة أو النار.
الدرجة العلمية : العالمية العالية (الدكتوراه)
اسم الطالب : غالب بن علي العواجي.
منهج البحث : دراسة موضوع.
تاريخ القبول : ٢٧ / ٢ / ١٤٠٠ هـ.
تاريخ تسجيل البحث : ٢٧ / ٢ / ١٤٠٠ هـ.
تاريخ مناقشة البحث : ٢٠ / ٧ / ١٤٠٥ هـ.
المشرف العلمي : الشيخ / محمد نمر الخطيب.
لجنة مناقشة البحث :

- ١- الشيخ / محمد نمر الخطيب.
٢- الشيخ / ناصر بن حمد الراشد.
٣- الشيخ / عبدالله بن محمد الغيمان.

التقدير : مرتبة الشرف الثانية
عدد الصفحات : ٣ ج = ١٤٢٢ ص.

هدف البحث :

يذكر الباحث أن سبب دراسته لهذا الموضوع هو للتذكير باليوم الآخر في عصر طغت المادة على تفكير الناس وأنستهم مصيرهم المحتوم ، كما أن الباحث يجد نفسه يميل إلى بحث هذا الموضوع والقراءة حوله.

عرض البحث :

قسم الباحث دراسته لهذا الموضوع إلى مقدمة وخمسة عشر بابا وخاتمة جاءت كما يلي:

المقدمة :

واشتملت على تعريف بالموضوع وسبب إختياره وخطة البحث.

الباب الأول : البعث والحشر ووقوف الخلق في الموقف ، وتحتة أحد عشر فصلا :

الفصل الأول : تمهيد في وجوب الإيمان بالغيب.

الفصل الثاني : أسماء يوم القيامة.

الفصل الثالث : التعريف بالبعث في اللغة والشرع.

الفصل الرابع : أدلة البعث ، وعناية الكتاب والسنة به.

الفصل الخامس : المنكرون للبعث وأقسامهم.

الفصل السادس : أسباب إنكار البعث.

الفصل السابع : البعث كما في الكتاب والسنة.

الفصل الثامن : أقوال علماء الإسلام في كيفية البعث والرد على الفلاسفة وإبطال حججهم في إنكار البعث.

الفصل التاسع : النفخ في الصور.

الفصل العاشر : صفة حشر الخلق وأنهم في هذا الموضع على صور شتى.

الفصل الحادى عشر : الموقف وصفته.

الباب الثانى : فى الشفاعة ، وتحتة ثمانية فصول :

الفصل الأول : تعريف الشفاعة لغة وشرعا.

الفصل الثانى : أقسام الشفاعة وهى مثبتة ومنفية.

الفصل الثالث : أقسام الشفاعات الثابتة ، وعدد الباحث ثماني شفاعات.

الفصل الرابع : ثبوت الشفاعة فى بعض الأعمال.

الفصل الخامس : الشفاعات التي لم يثبت بها نص صحيح ، وعدد الباحث تسعا منها.

الفصل السادس : الأمور التي تمنع الشفاعة.

الفصل السابع : ذنوب لم يثبت نفي الشفاعة عنها.

الفصل الثامن : أقسام الشفعاء.

الباب الثالث : مجيء الله تبارك وتعالى لفصل القضاء ، وتحتة فصلان :

الفصل الأول : الأدلة على نزول الله تبارك وتعالى لفصل القضاء من القرآن الكريم

ومن السنة النبوية.

الفصل الثاني : معنى مجيء الله تبارك وتعالى ، ورأى السلف والمؤولين.

الباب الرابع : رؤية الله تعالى في عرصات القيامة ، وتحتة أربعة فصول :

الفصل الأول : الأدلة على وقوع رؤية الله تعالى من القرآن الكريم ومن السنة

النبوية وإجماع السلف.

الفصل الثاني : آراء الفرق في إمكان رؤية الله تعالى ، وهم المعتزلة والجهمية

والرافضة والخوارج وأتباعهم.

الفصل الثالث : الخلاف في رؤية غير المؤمنين لربهم.

الفصل الرابع : هل تستلزم رؤية الله تعالى الجهة أم لا.

الباب الخامس : كلام الله تعالى في يوم القيامة ، وتحتة أربعة فصول :

الفصل الأول : إثبات صفة الكلام لله تعالى.

الفصل الثاني : إثبات صفة كلام الله تعالى للخلق يوم القيامة.

الفصل الثالث : إثبات أن الله تعالى لا يكلم بعض خلقه في يوم القيامة بكلام

الرضى والسرور.

الفصل الرابع : بيان أقوال أهم المذاهب في كلام الله تعالى ، وذكر منهم أهل

السنة والجماعة والأشاعرة والجهمية والمعتزلة.

الباب السادس : العرض على الله جل وعلا في فصل القضاء ، وتحتة ثلاثة

فصول :

الفصل الأول : معنى العرض لغة واصطلاحاً.

الفصل الثاني : الأدلة على حصول العرض على الله تعالى.

الفصل الثالث : بيان دلالة تلك النصوص على كيفية العرض على الله تعالى.

الباب السابع : الصحف (أو كتاب الأعمال) ، وتحتة سبعة فصول :

الفصل الأول : الأدلة على كتابة الملائكة لكل ما يصدر عن العباد.
الفصل الثانى : المنكرون لكتابة الملائكة أعمال العباد ، وعلى رأسهم الجهم بن صفوان.

الفصل الثالث : إثبات أن كل إنسان يقرأ كتابه فى يوم القيامة.

الفصل الرابع : كيفية أخذ الكتاب.

الفصل الخامس : وجوب الإيمان بالصحف وإبطال قول من أنكروها.

الفصل السادس : ما قيل من الحكمة فى إيتاء الصحف ، وأنه من عدل الله وحكمته.

الفصل السابع : معنى تبديل السيئات بالחסنات الواردة فى الصحف.

الباب الثامن : الحساب ، وتحتة خمسة عشر فصلا:

الفصل الأول : تعريف الحساب فى اللغة والشرع.

الفصل الثانى : أدلة إثبات الحساب.

الفصل الثالث : متى يكون الحساب ؟ وأين يكون المحاسبون ؟

الفصل الرابع : من يتولى حساب الخلق.

الفصل الخامس : كيفية الحساب.

الفصل السادس : من هم الذين يشملهم الحساب.

الفصل السابع : أول من يحاسب من الناس.

الفصل الثامن : أول ما يسأل عنه العبد.

الفصل التاسع : تقرير الله لعباده فى الحساب ، والفرق بين المؤمن والكافر.

الفصل العاشر : الشهود فى الحساب.

الفصل الحادى عشر : عدل الله تعالى فى القصاص بين الخلق.

الفصل الثانى عشر : الجزاء فى يوم القيامة من جنس العمل.

الفصل الثالث عشر : رحمة الله عز وجل بعباده فى الحساب.

الفصل الرابع عشر : المنكرون للحساب والرد عليهم.

الفصل الخامس عشر : دور العمل فى دخول الجنة.

الباب التاسع : الميزان ، وتحتة ثلاثة عشر فصلا:

الفصل الأول : تعريف الميزان فى اللغة والاصطلاح.

الفصل الثانى : أدلة إثبات الميزان.

- الفصل الثالث : وجوب الإيمان بالميزان ، وإجماع الأمة على ذلك .
- الفصل الرابع : المنكرون للميزان والرد عليهم .
- الفصل الخامس : صفات الميزان وآراء العلماء فيه .
- الفصل السادس : ما الذى يوزن فى الميزان .
- الفصل السابع : حكمة الله تعالى فى وزن أعمال العباد والرد على من ينكره .
- الفصل الثامن : مرجحات الميزان .
- الفصل التاسع : متى تنصب الموازين ؟
- الفصل العاشر : لمن ينصب الميزان ؟
- الفصل الحادى عشر : كيفية الوزن .
- الفصل الثانى عشر : هل هو ميزان واحد فى يوم القيامة أم موازين متعددة ؟
- الفصل الثالث عشر : هل توزن أعمال الجن ؟
- الباب العاشر : الصراط ، وتحت ثلاثة عشر فصلا :
- الفصل الأول : تعريف الصراط فى اللغة والاصطلاح .
- الفصل الثانى : الأدلة على إثبات الصراط .
- الفصل الثالث : وصف الصراط والمرور عليه .
- الفصل الرابع : متى يتم المرور على الصراط ؟
- الفصل الخامس : الحكمة فى نصب الصراط .
- الفصل السادس : مسافة الصراط .
- الفصل السابع : المنكرون للصراط .
- الفصل الثامن : هل يمر جميع الخلق على الصراط ؟
- الفصل التاسع : أول من يجوز الصراط .
- الفصل العاشر : شعار المؤمنين على الصراط .
- الفصل الحادى عشر : الأعمال الموجبة للجواز على الصراط .
- الفصل الثانى عشر : هل الصراط قد خلق أم سيخلق يوم القيامة ؟
- الفصل الثالث عشر : هل يبقى الصراط إلى خروج عصاة الموحدين من النار أم لا ؟
- الباب الحادى عشر : فى القنطرة ، وتحت أربعة فصول :
- الفصل الأول : أدلة إثبات القنطرة .

الفصل الثانى : موضع تلك القنطرة.

الفصل الثالث : هل هى قنطرة واحدة أم هى قناطر متعددة؟

الفصل الرابع : لماذا أخرج الله حساب هؤلاء إلى القنطرة؟

الباب الثانى عشر : الورد ، وتحت أربعة فصول :

الفصل الأول : أقوال العلماء فى معنى الورد وأدلة كل قول.

الفصل الثانى : القول الراجع فى معنى الورد.

الفصل الثالث : هل يستثنى الأنبياء من ورود النار واجتيازها.

الفصل الرابع : ما فائدة دخول أهل السعادة النار واجتيازهم فوقها وقد كتب الله لهم النجاة.

الباب الثالث عشر : أصحاب الأعراف ، وتحت خمسة فصول :

الفصل الأول : ما ورد فى القرآن الكريم بشأن أصحاب الأعراف.

الفصل الثانى : المراد بالأعراف لغة واصطلاحاً وآراء العلماء فيه.

الفصل الثالث : الخلاف فى تعيين أصحاب الأعراف.

الفصل الرابع : ما هو الراجع فى أهل الأعراف.

الفصل الخامس : سور الأعراف الحاجز بين الجنة والنار يكون دائماً أم فى فترة من الفترات؟

الباب الرابع عشر : الحوض المورود ، وتحت عشرة فصول :

الفصل الأول : تعريف الحوض فى اللغة والاصطلاح.

الفصل الثانى : الأدلة على إثبات الحوض.

الفصل الثالث : أقوال علماء الإسلام فى إثبات الحوض.

الفصل الرابع : مسافة الحوض.

الفصل الخامس : الجمع بين الروايات التى وردت فى تحديد مسافة الحوض.

الفصل السادس : صفات الحوض ومزاياه.

الفصل السابع : متى يرد الناس الحوض؟

الفصل الثامن : المنكرون للحوض ، وهم المعتزلة والخوارج والأباضية.

الفصل التاسع : الرد على من ينكر الحوض.

الفصل العاشر : هل ثبت أن لكل نبي حوضاً يخصه؟

الباب الخامس عشر : الكوثر ، وتحتة خمسة فصول :

الفصل الأول : تعريف الكوثر فى اللغة والاصطلاح.

الفصل الثانى : الأدلة على إثبات الكوثر.

الفصل الثالث : تسمية الكوثر بالحوض والحوض بالكوثر ، وبيان وجه الاتصال بينهما.

الفصل الرابع : إختصاص الرسول صلى الله عليه وسلم بالكوثر دون غيره من الأنبياء.

الفصل الخامس : صفات الكوثر.

الخاتمة : وذكر الباحث بها النتائج التالية :

- ١ - أن أمر اليوم الآخر والتصديق به جزء من الإيمان.
- ٢ - أن الأدلة على اليوم الآخر قد وردت فى القرآن الكريم وفى السنة النبوية.
- ٣ - أن الإيمان بالغيب من أهم مسائل العقيدة.
- ٤ - أن الله تعالى قد ذكر عدة أسماء ليوم القيامة لشدة الاهتمام بها.
- ٥ - ثبوتية البعث وأن ليس هناك مجال للشك فيه.
- ٦ - ثبوت النفخ فى الصور من القرآن الكريم والسنة النبوية.
- ٧ - أن الناس يحشرون على صور شتى.
- ٨ - أن الحشر عام على جميع المخلوقات.
- ٩ - بيان حالات الكفار يوم القيامة.
- ١٠ - أن الناس فى الموقف على هيئات مختلفة وصور متباينة كل حسب عمله ، واختلاف العلماء حول أرض الموقف.
- ١١ - تنقسم الشفاعات إلى قسمين ثابتة ومنفية ، وهناك بعض الأعمال مما تثبت به الشفاعة وبعضها لم يثبت فيه نص صحيح ، وكذلك الشفاعاء وهم الأنبياء والملائكة والشهداء ، والوالدان والمؤمنون والقرآن الكريم.
- ١٢ - نزول الله تعالى للفصل بين الخلق فى يوم القيامة.
- ١٣ - أن رؤية الله تعالى فى عرصات القيامة ممكنة عقلا.
- ١٤ - ثبوت كلام الله عز وجل يوم القيامة.
- ١٥ - أن إيتاء الصحف أو كتاب الأعمال أمر ثابت بالنصوص الصريحة.
- ١٦ - أن الله تعالى يتولى حساب خلقه مع تفاوت درجات الحساب.

- ١٧- ثبوت الميزان من القرآن الكريم والسنة النبوية.
- ١٨- ثبوت الصراط الذى يمر عليه الخلق يوم القيامة.
- ١٩- أن المؤمنين يقفون بعد اجتيازهم الصراط على القنطرة.
- ٢٠- ورود جميع الخلق النار ثم يصدر عنها المؤمنون بأعمالهم.
- ٢١- أن فئة من الناس يسمون أصحاب الأعراف مع عدم القطع بمعرفة من هم.
- ٢٢- ثبوت الحوض المورود للرسول صلى الله عليه وسلم.
- ٢٣- أن الله قد اختص نبيه محمد صلى الله عليه وسلم بنهر فى الجنة اسمه الكوثر يتصل بحوضه صلى الله عليه وسلم.

وبعدها أورد الباحث مراجع بحثه التى اشتملت على (١٦٧) مائة وسبعة وستين عنوانا رتبت هجائيا على عناوينها.

رقم البحث : ٤

عنوان البحث : الجوانب الاعتقادية في سورة الإسراء (دراسة
للمسائل الاعتقادية البارزة في السورة)
الدرجة العلمية : العالمية العالية (الدكتوراه)
اسم الطالب : عزام نعمان عبد الرحمن سلهب.
منهج البحث : دراسة موضوع.
تاريخ القبول : ١٢ / ٨ / ١٤٠٣ هـ.
تاريخ تسجيل البحث : ١٢ / ٨ / ١٤٠٣ هـ.
تاريخ مناقشة البحث : ٦ / ٦ / ١٤٠٦ هـ.
المشرف العلمي : الشيخ / أبو بكر جابر الجزائري.
لجنة مناقشة البحث :

- ١- الشيخ / أبو بكر جابر الجزائري.
- ٢- الدكتور/ محمد أمان بن علي الجامي.
- ٣- الدكتور/ صالح بن عبدالله العبود.

التقدير : (الدكتوراه)
عدد الصفحات : ٥٣٢ ص.

هدف البحث :

يذكر الباحث أن الهدف من هذا البحث هو إيضاح ما فى السورة من مباحث العقيدة ومنها أركان الإيمان ، ومسائل الاعتقاد ، والبعث ، والرسول صلى الله عليه وسلم والرسالة ، وتوحيد الله عز وجل بأسمائه وصفاته ، وصفات المؤمنين ، وصفات المعاندين ، والتحذير من الشرك ، وفساد بنى إسرائيل فى الأرض وغير ذلك.

عرض البحث :

قسم الباحث دراسته لهذا الموضوع إلى مقدمة وخمسة مباحث تمهيدية وأربعة أبواب وخاتمة جاءت كما يلى :

المقدمة : اشتملت على دوافع اختيار الموضوع ، وأهمية دراسة العقيدة ، وخطة البحث.

المباحث التمهيدية :

أولا : تعريف بالسورة ، وأسمائها ، وفضلها ، وخصائصها.

ثانيا : علاقة سورة الإسراء بقضية فلسطين وبسورة النحل.

ثالثا : موضوعات السورة ومحتوياتها ، وعدد الباحث ثلاثة عشر موضوعا فيها.

رابعا : مباحث العقيدة فى سورة الإسراء حيث اشتملت السورة على أنواع التوحيد الثلاثة ، والرد على المخالفين.

خامسا : معنى العقيدة لغة واصطلاحا.

الباب الأول : فى توحيد الربوبية والأسماء والصفات من خلال السورة ، وتحتة ثلاثة فصول :

الفصل الأول : تنزيه الله تعالى من خلال السورة ، وفيه المباحث التالية :

أولا : تنزيه الخالق سبحانه وتعالى عند غير المسلمين.

ثانيا : التنزيه من خلال سورة الإسراء.

ثالثا : حمده سبحانه وتعالى ، والثناء عليه ، وتعظيمه عما سواه.

الفصل الثانى : الرد على اعتقادات المشركين وتفنيدها ، وفيه أربعة مباحث :

أولا : نسبة الشركاء إلى الله تعالى.

ثانيا : نسبتهم البنات والولد إلى الله سبحانه وتعالى .

ثالثا : إنكار المشركين للبعث واستبعادهم له والرد عليهم .

رابعا : إنكارهم للنبوة والرسالة إلى البشر .

الفصل الثالث : أسماء الله تعالى وصفاته وبيان منهج السلف في الإيمان بها ، وقدم

الطالب لهذا الفصل بتوضيح المقصود بتوحيد الأسماء والصفات ثم أورد تحته سبعة

مباحث هي :

أولا : الأسماء والصفات ومسائل العقيدة عبر التاريخ ، ومرحلة الصفاء والتلقى عن

المصدر الواحد .

ثانيا : مرحلة تكدر التبع واختلاط المصادر وأسبابها .

ثالثا : معنى الأسماء والصفات لغة واصطلاحا ، وتصحيح اعتقادات المشركين ووجه

كون الأسماء حسنى لا حسنة .

رابعا : المنهج الذى رسم القرآن لفهم الأسماء والصفات .

خامسا : آثار الإيمان بأسماء الله وصفاته على النفس البشرية ، وعدد له ست فوائد

سادسا : إحصاء أسماء الله الحسنى ، ومعناه ، وفضله ، وضبط العدد .

سابعا : عرض للأسماء والصفات الواردة في سورة الإسراء .

الباب الثانى : فى توحيد الألوهية من خلال السورة ، وتحته فصلان :

الفصل الأول : تقرير التوحيد والدعوة إليه فى السورة ، وبين فيه الباحث معنى

توحيد الألوهية ، ثم ذكر تحته ستة مباحث هي :

أولا : تقرير التوحيد بالأدلة العقلية .

ثانيا : نصب الآيات الكونية .

ثالثا : تقرير التوحيد عن طريق التذكير بنعم الله .

رابعا : تثبيت الله تعالى للقرآن فى صدر نبيه مع القدرة على الذهاب به .

خامسا : تقرير التوحيد عن طريق إثبات تفرده وتحكمه سبحانه فى شؤون الكون

والخلائق بلا معقب .

سادسا : الدعوة إلى التوحيد فى السورة .

الفصل الثانى : فى الشفعة والوسيلة ، وفيه تسعة مباحث :

أولا : المقام المحمود ، وهو مقام الرسول صلى الله عليه وسلم للشفاعة يوم القيامة.

ثانيا : معنى الشفاعة وأقسامها.

ثالثا : أقوال الناس فى الشفاعة.

رابعا : شفاعات النبى صلى الله عليه وسلم.

خامسا : القسم الثانى من الشفاعة المثبتة ، وهى شفاعة غير النبى صلى الله عليه وسلم.

وسلم.

سادسا : قيود نوال الشفاعة والانتفاع بها فى الآخرة وحكمة الشفاعة.

سابعا : التوسل والوسيلة ، معناهما لغة وشرعا ، وبيان معنى المشروع منهما وغير

المشروع.

الباب الثالث : فى الإسراء والمعراج ، والقدس ، وتحتة ثلاثة فصول :

الفصل الأول : فى الإسراء والمعراج ، وفيه سبعة مباحث.

أولا : مقدمات الإسراء والمعراج.

ثانيا : حقيقة الإسراء والمعراج وثبوتها وإمكانيتها.

ثالثا : الأحاديث الواردة فى الإسراء والمعراج.

رابعا : تاريخ الإسراء ، وكم مرة وقع؟

خامسا : هل كان الإسراء والمعراج بالروح أم بالجسد أم بهما معا؟

سادسا : هل رأى النبى صلى الله عليه وسلم ربه ليلة المعراج؟

سابعا : الحكم والدلالات والعبر المستقاة من الإسراء والمعراج.

الفصل الثانى : المسجد الأقصى تاريخه وفضله فى الإسلام ، وفيه سبعة مباحث :

أولا : التعريف بالمسجد الأقصى.

ثانيا : فضائل بيت المقدس.

ثالثا : ما ورد فى فضائل الشام.

رابعا : تاريخ بناء المسجد الأقصى.

خامسا : القدس مسلمة موحدة عبر التاريخ.

سادسا : أخطاء بعض الكتاب عند الحديث عن تاريخ القدس.

سابعا : فتح بيت المقدس.

الفصل الثالث : وجوه الإعجاز فى القرآن الكريم ، وفيه سبعة مباحث :

أولا : الوجه البلاغى فى القرآن.

ثانيا : الإخبار عن الغيب فى القرآن.

ثالثا : الوفاء بكل ما وعد الله به فى القرآن.

رابعا : الإعجاز المنهجى.

خامسا : الإعجاز العلمى فى القرآن الكريم.

سادسا : الإعجاز العددى.

سابعا : الإعجاز النفسى أو التأثيرى.

الفصل الرابع : أحوال المؤمنين مع القرآن الكريم ، من خلال سورة الإسراء ،

وفيه مبحثان :

أولا: أحوال المؤمنين مع القرآن الكريم ، فهم يعتبرونه شفاء لهم من الأمراض

القلبية والبيئية ، كما أنه رحمة للمؤمنين فى جميع أمور حياتهم.

ثانيا : أحوال غير المؤمنين مع القرآن الكريم وذكر أنهم :

١- يزدادون إعراضا وكفرا.

٢- بينهم وبينه حجابا مستورا.

٣- ينفرون من كلمة التوحيد.

٤- يستمعون إليه سرا.

٥- يهزؤون به.

خاتمة البحث : وذكر الطالب أنه من خلال دراسته لسورة الإسراء توصل للنتائج

التالية:

١- اهتمت السورة بتوحيد الله عز وجل بجميع أنواعه.

٢- أظهرت هذه السورة شخصية الرسول صلى الله عليه وسلم وأبرزت مكانته وفضله

فى مواقف مختلفة.

٣- أوضحت هذه السورة الطرق التى يسلكها المؤمنون ليصلوا إلى الأهداف العالية

والمقام المحمود.

٤- بين الله عز وجل سنته فى الكون ، وفى الأمم السابقة ، وأن الترف مؤذن بهلاك

الأمم.

- ٥- التركيز على القرآن الكريم وإعجازه إلى أن تقوم الساعة.
 - ٦- أوضحت السورة النفسية اليهودية التي تهوى الفساد في الأرض.
 - ٧- أبرزت السورة أهمية المسجد الأقصى وفلسطين بالنسبة للمسلمين.
- فهارس البحث :

- ١- فهرس الآيات القرآنية ، ورتبها على السور حسب ورودها.
 - ٢- فهرس الأحاديث، ورتبها هجائيا على أول ألفاظ الحديث.
- قائمة المصادر والمراجع واشتملت على (١٣٥) مائة وخمسة وثلاثين مرجعا رتبت هجائيا حسب عناوينها.

رقم البحث : ٥

عنوان البحث : القسم الثاني من كتاب البعث والنشور ، تأليف أبي بكر أحمد بن الحسين البيهقي (ت ٤٥٨هـ) ، تحقيق ودراسة.

الدرجة العلمية : العالمية العالية (الدكتوراه)

اسم الطالب : عائش بن عياش بخيت الحبيشي الجهني .

منهج البحث : تحقيق مخطوط .

تاريخ القبول : ٢٣ / ١ / ١٤٠١هـ .

تاريخ تسجيل البحث : ٢٦ / ٤ / ١٤٠١هـ .

تاريخ مناقشة البحث : ١ / ٨ / ١٤٠٦هـ .

المشرف العلمي : الدكتور / محمد إبراهيم الجيوشي .

لجنة مناقشة البحث :

١- الدكتور / محمد إبراهيم الجيوشي .

٢- الدكتور / محمد أمان بن علي الجامي .

٣- الدكتور / صالح بن عبدالله العبود .

التقدير : مرتبة الشرف الثانية .

عدد الصفحات : ٢ ج = ٧٠٧ ص .

هدف البحث :

أشار الباحث في مقدمة بحثه إلى أنه قد اختار هذا الكتاب للتحقيق لإظهار ما اشتمل عليه هذا الكتاب من مباحث عظيمة في العقيدة ، ولقيمة الكتاب ومؤلفه العلمية ، ولإكمال تحقيق الجزء المتبقى من كتاب البعث والنشور ، حيث قام باحث من قسم السنة بدراسة الجزء الأول منه.

عرض البحث :

قسم الباحث دراسته لهذا الجزء من المخطوط إلى مقدمة وثلاثة أقسام جاءت

كما يلي :

المقدمة : واشتملت على هدف تحقيق هذا المخطوط ، وتقسيم الباحث له في الدراسة ، ثم عرض أبواب القسم الثاني من المخطوط التي بلغت أربعة وأربعين بابا والتي سيقوم الباحث بتحقيقها.

القسم الأول : وتحت أربعة مباحث :

أولا : مرويات الكتاب ، حيث وردت مرويات الكتاب من أربعة مصادر هي :

١- الآيات القرآنية.

٢- الأحاديث النبوية.

٣- الآثار المروية عن بعض الصحابة والتابعين.

٤- أقاويل بعض السلف.

ثانيا : رواة الكتاب ، وذكر الباحث أن للكتاب ثلاثة رواة ، ترجم لواحد منهم.

ثالثا : نسخ الكتاب ، فذكر أنه اعتمد في تحقيق هذا الكتاب على خمس نسخ موزعة في أماكن متفرقة.

رابعا : منهج المؤلف في الكتاب ، وقد لخص الباحث منهج مؤلف كتاب البعث والنشور في ثمان نقاط.

القسم الثاني : عرض ودراسة موجزة لمحتويات القسم الثاني من كتاب البعث

والنشور للبيهقي ، عدد فيها أبواب القسم الثاني الذي قام بتحقيقه ، مع حصر عدد

الأحاديث التي وردت في كل باب ، وشرحا لآراء العلماء في كل باب حسب ما

ورد في نص المخطوط.

القسم الثالث: تحقيق نص المخطوط ، وقد أورد فيه الباحث نص المخطوط كما ورد في الأصل مع التعليق عليه حسب المنهج الذى سار عليه الباحث ، ووردت الأبواب على النحو التالى :

أبواب القسم الثانى من كتاب البعث والنشور للبيهقى:

- ١- باب إثبات الشفاعة للمصطفى صلى الله عليه وسلم.
- ٢- باب شفاعة المصطفى صلى الله عليه وسلم لأهل الجمع يوم القيامة بعد طول القيام.
- ٣- باب إثبات النوع الثانى من الشفاعة لغير النبى صلى الله عليه وسلم.
- ٤- باب من يشفع له رسول الله صلى الله عليه وسلم أو غيره من ملائكة الله تعالى ورسله وعباده ومن يخرج الله برحمته.
- ٥- باب قوله عز وجل [ولا يشفعون إلا لمن ارتضى وهم من خشيته مشفقون] مع سائر ما يحتج به على من أنكر الشفاعة.
- ٦- باب قول الله عز وجل [إن الله لا يغفر أن يشرك به ويغفر ما دون ذلك لمن يشاء].
- ٧- باب قول الله تعالى [ثم أورثنا الكتاب الذين اصطفينا من عبادنا فمنهم ظالم لنفسه ومنهم مقتصد ومنهم سابق بالخيرات بإذن الله].
- ٨- باب قول الله تعالى [ربما يود الذين كفروا لو كانوا مسلمين].
- ٩- باب ما جاء فى أن المؤمن يفدى بالكافر فيقال : هذا فداؤك من النار ، والكافر لا تؤخذ منه فدية ولا تنفعه شفاعة.
- ١٠- باب ما جاء فى آخر من يخرج من النار ويدخل الجنة.
- ١١- باب ما جاء فى أصحاب الأعراف.
- ١٢- باب ما جاء فى حوض النبى صلى الله عليه وسلم.
- ١٣- باب الإيمان بالجنة والنار (جماع أبواب الإيمان بالجنة والنار وأنهما مخلوقتان معدتان لأهلها ، وما جاء فيهما وفى صفتها).
- ١٤- باب قول الله عز وجل [وقلنا يا آدم أسكن أنت وزوجك الجنة وكلا منها رغدا حيث شئتما ولا تقربا هذه الشجرة فتكونا من الظالمين].

- ١٥- باب ما يستدل به على أن النبي صلى الله عليه وسلم رأى الجنة والنار ورأى فى كل واحدة منهما بعض أهلها ، وما أعد لبعض أهلها.
- ١٦- باب ما ورد فى عدد الجنان.
- ١٧- باب ما ورد فى أبواب الجنة وما يقال لأهلها عند دخولها وما يقولون.
- ١٨- باب ما جاء فى غرف الجنة قال تعالى [وهم فى الغرفات آمنون].
- ١٩- باب ما جاء فى حائط الجنة وأرضها وترابها وحصبائها.
- ٢٠- باب ما جاء فى أنهار الجنة وأشجارها وثمارها وظلالها.
- ٢١- باب ما جاء فى لباس أهل الجنة وفرشهم وسررهم وآرائهم وخيامهم وأكوابهم وغير ذلك.
- ٢٢- باب ما جاء فى طعام أهل الجنة.
- ٢٣- باب ما جاء فى صفة الحور العين والولدان والغلمان.
- ٢٤- باب ما جاء فى سوق أهل الجنة.
- ٢٥- باب السماع فى الجنة والتغنى بذكر الله عز وجل.
- ٢٦- باب قول الله عز وجل [أدخلوا الجنة أنتم وأزواجكم تحبرون].
- ٢٧- باب أول من يدخل الجنة وما جاء فى صفة أهل الجنة.
- ٢٨- باب آخر من يدخل الجنة ومن يكون من أهل الجنة أدنى منزلة ومن يكون منهم أرفع منزلة.
- ٢٩- باب قول الله عز وجل [لا يذوقون فيها الموت إلا الموتة الأولى...].
- ٣٠- باب قول الله عز وجل [للذين اتقوا عند ربهم جنات تجرى من تحتها الأنهار خالدين فيها وأزواج مطهرة ورضوان من الله والله بصير بالعباد].
- ٣١- باب قول الله عز وجل [للذين أحسنوا الحسنى وزيادة].
- ٣٢- باب ما جاء فى موضع الجنة وموضع النار.
- ٣٣- باب ما جاء فى عدد أبواب جهنم.
- ٣٤- باب ما جاء فى خزنة جهنم.
- ٣٥- باب ما جاء فى أودية جهنم.
- ٣٦- باب ما جاء فى قعر جهنم ودرجاتها وتفاوت أهلها فى عذابها وما ورد فى أهونهم عذابا.
- ٣٧- باب ما جاء فى شدة حر جهنم وما جاء فى وقود نارها وشدة برد زمهريرها.

- ٣٨- باب ما جاء فى ثياب أهل النار وسرايلهم وأغلالهم وما يصب عليهم من الحميم ويقمعون بمقامع من حديد.
- ٣٩- باب ما جاء فى طعام أهل النار وشرابهم.
- ٤٠- باب ما جاء فى حيات جهنم وعقاربها.
- ٤١- باب قول الله عز وجل [إن الذين كفروا بآياتنا سوف نصليهم نارا كلما نضجت جلودهم بدلناهم جلودا غيرها ليذوقوا العذاب].
- ٤٢- باب قول الله عز وجل فى المجرمين [ونادوا يا مالك ليقض علينا ربك قال إنكم ماكثون].
- ٤٣- باب دعاء أهل النار بالويل والثبور والزفير والشهيق وبكائهم.
- ٤٤- باب قول الله عز وجل [يوم يأت لا تكلم نفس إلا بإذنه فمنهم شقى وسعيد. فأما الذين شقوا ففى النار لهم فيها زفير وشهيق.....].
- وأتابع الباحث هذه الأبواب بحديث الصور وعده الباب الخامس والأربعين.

خاتمة البحث : وأورد الباحث فيها أهم القضايا التى وردت فى القسم الثانى من كتاب البعث والنشور للبيهقى وأجملها فى النقاط التالية:

- ١- إن المؤلف قد عرض أبواب الشفاعة عرضا شافيا مستدلا على ذلك بالآيات القرآنية والأحاديث النبوية وما أثر عن السلف.
- ٢- أورد المؤلف الأدلة التى جاءت بإثبات الحوض للنبي صلى الله عليه وسلم وصفاته.

٣- وجوب الإيمان بالجنة والنار وأنهما مخلوقتان معدتان لأهلها الآن.

- ٤- أورد المؤلف صفة الجنة وصفة النار ، وما ورد فى نعيم الجنة وما ورد فى عذاب النار مستعينا بكتاب الله وسنة رسوله صلى الله عليه وسلم.

٥- أورد المؤلف فى معنى الاستثناء فى قوله تعالى [إلما شاء ربك] وجهين ذكرهما فى ثنايا نص المخطوط.

وبعد الخاتمة أورد الباحث الفهارس التى وضعها للمخطوط وهى :

١- فهرس الآيات القرآنية، ورتبها هجائيا.

٢- فهرس الأحاديث، ورتبها هجائيا.

٣- فهرس الآثار، ورتبها هجائيا.

٤- فهرس الأعلام المترجم لهم، ورتبه هجائيا ، وأتبعه بفهرس للكنى.

وأخيرا أورد الباحث قائمة المصادر والمراجع وشملت (٧٠) سبعين عنوانا
جاءت مرتبة هجائيا بعناوينها.

رقم البحث : ٦

- عنوان البحث : تحقيق ودراسة الأجزاء الثلاثة الأولى من كتاب السنة لأبي بكر أحمد بن محمد بن هارون بن يزيد الخلال (المتوفى سنة ٣١١ هـ)
- الدرجة العلمية : العالمية العالية (الدكتوراه)
- اسم الطالب : عطيه بن عتيق عبدالله الزهراني .
- منهج البحث : تحقيق مخطوط .
- تاريخ القبول : ١٦ / ١ / ١٤٠١ هـ .
- تاريخ تسجيل البحث : ٢٨ / ١٢ / ١٤٠١ هـ .
- تاريخ مناقشة البحث : ١٢ / ٨ / ١٤٠٦ هـ .
- المشرف العلمي : الشيخ / عبدالله بن محمد الغنيمان .
- لجنة مناقشة البحث :
- ١- الشيخ / عبدالله بن محمد الغنيمان .
- ٢- الشيخ / حماد بن محمد الأنصاري .
- ٣- الدكتور / علي بن محمد ناصر فقيهي .
- التقدير : مرتبة الشرف الثانية .
- عدد الصفحات : ٢ ج = ٨٣٣ ص .

هدف البحث :

وقد حدده الباحث في مقدمة بحثه بالنقاط التالية :

- ١- لكون هذا الكتاب يتمشى مع القرآن الكريم والسنة النبوية ونهج السلف في بيان العقيدة الصحيحة.
- ٢- أنه يمثل رأى إمام أهل السنة الإمام أحمد بن حنبل رضى الله عنه.
- ٣- أن مؤلفه من علماء السلف ولم يسبق لأحد أن تناوله بالدراسة.
- ٤- قيمة الكتاب العلمية عند علماء السلف كابن تيمية رحمه الله.

عرض البحث :

قسم الباحث دراسته لهذا الجزء من المخطوط إلى مقدمة ، وكلمة في العقيدة ، وقسمين الأول للتعريف بالمؤلف والكتاب والثانى لتحقيق النص ووردت كما يلي :

المقدمة : وعرف الباحث فيها بموضوع البحث وسبب اختياره.
كلمة في العقيدة : وفيها عرض لمسيرة العقيدة الإسلامية الصحيحة ، والعقبات التى واجهتها ، وظهور الفرق المختلفة حتى وقتنا الحاضر.

القسم الأول : واشتمل على باين :

الباب الأول : التعريف بالمؤلف ، وتحتة ثلاثة فصول :

الفصل الأول : عصر المؤلف ، وفيه ثلاثة مباحث :

أولا : الحياة السياسية التى كانت سائدة فى عصر المؤلف.

ثانيا : الحياة الاجتماعية فى عصر المؤلف.

ثالثا : الحياة العلمية والدينية ، حيث ارتقت الحركة العلمية فى عصر المؤلف.

الفصل الثانى : حياته الشخصية ، وعرف فيه الباحث باسم المؤلف وكنيته ولقبه ومولده وموطنه ونشأته ووفاته.

الفصل الثالث : شخصيته العلمية ، وذكر الباحث أنه طلب العلم عن خلق كثير من

أصحاب الإمام أحمد بن حنبل ، وذكر شيوخه وتلاميذه ورحلاته فى طلب العلم

ومؤلفاته ومكانته العلمية وعقيدته ومذهبه وبعض أقواله.

الباب الثانى : التعريف بالكتاب ، والمخطوطة ومنهج التحقيق ، وتحتة ثلاثة فصول :

الفصل الأول : التعريف بالكتاب ، وذكر فيه اسم الكتاب وموضوعه وسبب تأليفه ، وأجزاء الكتاب ، وتوثيق الكتاب ، ومنهج المؤلف فى الكتاب ، وقيمتة العلمية ، وبعض الملاحظات على الكتاب.

الفصل الثانى : التعريف بالمخطوطة من حيث عدد نسخ المخطوطة ومصدرها ، والاسم المثبت عليها ، والتعريف بالنسخ وناسخها ، والسماعات عليها وعدد الأوراق ومسطرتها ، ونماذج من المخطوطة.

الفصل الثالث : وفيه ثلاثة مباحث :

أولا : منهج التحقيق ، وأشار فيه الباحث إلى المنهج العلمى الذى اعتمد عليه لتخريج هذا النص.

ثانيا : الصعوبات التى واجهته سواء فى الحصول على المخطوطة أو على قرائتها وتحقيقتها.

ثالثا : الرموز المستخدمة فى التحقيق.

القسم الثانى : وورد فيه النص مرتبا حسب وروده فى أصل المخطوط ، حيث يرد الموضوع وتحتة الأحاديث الواردة فيه مع إعطاء أرقام متسلسلة لها حتى نهاية

البحث ، وموضوعات النص المحقق شملت ما يلى :

١- طاعة الإمام وترك الخروج عليه.

٢- باب فى العباس والدعاء.

٣- باب جامع فى طاعة الإمام وما يجب عليه للرعية.

٤- باب فى الصبر والوفاء.

٥- باب الإمارة وما قيل فيها.

٦- بيان أحاديث ضعاف رويت عن النبى صلى الله عليه وسلم.

٧- باب الإنكار على من خرج على السلطان.

٨- تفريع أبواب أمر الخوارج وقتالهم وقتال من خرج على السلطان وأحكام دمائهم

وأموالهم وذراريهم وغير ذلك من أسبابهم وأسباب بابك الخبيث.

- ٩- فى توقف أبى عبدالله فى العارقة.
- ١٠- باب الحكم فى الأموال التى يصيبها الخرمية والخوارج وأهل البغى من المحاربين لأهل الإسلام.
- ١١- باب الحكم فى سبى من سبى بآبك وبيع الذرية.
- ١٢- تفريع قتال اللصوص ودفء الرجل عن نفسه وماله ، وذكر الرباط فى الموضع المخوف من اللصوص وقطع الطريق.
- ١٣- باب قوله من قاتل دون ماله.
- ١٤- باب من قاتل دون حرمة.
- ١٥- باب ما كره أن يقاتل الرجل دون جاره وأهل رفقته.
- ١٦- باب ما يتوقى فى قتله إذا دافع عن نفسه إلا أن يلحقه فى ذلك وهو لا يريد قتله بالنية.
- ١٧- ما يؤمر به الرجل إذا اثخن فى القتال أو جرح اللص حتى يمنعه عن نفسه فلا يقتله بعد الإثخان ولا يعيد عليه الضرب ولا يقتله إن أخذه أسيراً ولا يحدث فيه حادثة إلا بإذن الإمام.
- ١٨- باب كراهية اتباعه إذا ولى.
- ١٩- باب قتال اللص يدخل من منزل الرجل مكابرة وذكر مناشداهم وغير ذلك.
- ٢٠- باب إذا علم أنه لاطاقة له بقتالهم أولاً ما الحكم فى ذلك.
- ٢١- باب قتال اللصوص فى الفتنة.
- ٢٢- باب جامع القول فى قتل اللصوص.
- ٢٣- فضائل نبينا محمد صلى الله عليه وسلم أبو القاسم نبى الرحمة عليه السلام.
- ٢٤- ذكر المقام المحمود.
- ٢٥- جامع أمر الخلافة بعد رسول الله صلى الله عليه وسلم.
- ٢٦- باب وفاة أبى بكر ومرثية على لأبى بكر.
- ٢٧- ذكر خلافة أبى بكر الصديق رضى الله عنه.
- ٢٨- أبو حفص عمر بن الخطاب رضى الله عنه.
- ٢٩- عثمان بن عفان أمير المؤمنين رحمه الله.

- ٣٠- أبو الحسن علي بن أبي طالب رضى الله عنه.
- ٣١- الشهادة للعشرة بالجنة رضى الله عنهم.
- ٣٢- السنة فى التفضيل.
- ٣٣- من فضل أبى بكر وعمر.
- ٣٤- الإنكار على من قدم عليا على أبى بكر ومن بعده.
- ٣٥- الإنكار على من قدم عليا على عثمان رحمهما الله.
- ٣٦- الحجة فى تقديم عثمان على عليّ.
- ٣٧- اتباع السنة فى تقديم أبى بكر وعمر وعثمان فى التفضيل على حديث ابن عمر.
- ٣٨- التبعة على من قال أبو بكر وعمر وعثمان وعلى فى التفضيل.
- ٣٩- تثبيت خلافة علي بن أبى طالب رضى الله عنه أميرا للمؤمنين حقا.
- ٤٠- ذكر أبى عبد الرحمن معاوية بن أبى سفيان وخلافته رضوان الله عليه.
- ٤١- ذكر صفين والجمل وذكر من شهد ذلك ومن لم يشهد.
- ٤٢- ذكر أصحاب رسول الله صلى الله عليه وسلم وعليهم أجمعين.
- ٤٣- جامع الفضل لأمة محمد صلى الله عليه وسلم.
- ٤٤- ذكر الروافض.
- ٤٥- جامع أمر الرافضة.
- ٤٦- التغليظ على من كتب الأحاديث التى فيها طعن على أصحاب رسول الله صلى الله عليه وسلم.
- ٤٧- ذكر الفتن من بنى أمية وغيرهم.
- ٤٨- تفريع أبواب القدر وذكر أول من تكلم بالقدر.
- ٤٩- ذكر القدرية التى ترد على الله عز وجل.
- ٥٠- قوله (كل مولود يولد على الفطرة).
- ٥١- قوله (الشقى من شقى فى بطن أمه).
- ٥٢- قوله (المعاصى أفاعيل العباد من عند الله مقدره).
- ٥٣- الرد على القدرية وقولهم إن الله جبر العباد على المعاصى.
- ٥٤- الرد على القدرية فى قولهم المشيئة والاستطاعة إلينا.
- ٥٥- تفريع أبواب الإيمان والإسلام والرد على المرجئة ، وذكر فتنة المرجئة وإحداثهم ذلك وأول من تكلم فيه.

- ٥٦- ذكر بدء الإيمان ، كيف كان ، والرد على المرجئة لأنه نزلت الفرائض بعد قول لا إله إلا الله .
- ٥٧- ذكر المرجئة من هم وكيف أصل مقالتهم .
- ٥٨- الرد على المرجئة قولهم أن الإيمان يزيد ولا ينقص .
- ٥٩- ومن قول المرجئة إن الإيمان قول باللسان وعمل الجارحة فإذا قال فقد عملت جوارحه ، وهذا أخبت قول لهم .
- ٦٠- ومن قول المرجئة قال مسعر أشك في كل شيء إلا في الإيمان وهو أسهل قول لهم ، وقد فسرهُ أبو عبدالله رحمه الله .
- ٦١- ومن حجة المرجئة الجارية التي قال النبي صلى الله عليه وسلم (أعتقها فإنها مؤمنة) والحجة عليهم في ذلك أن النبي صلى الله عليه وسلم قد سألها عن بعض شرائع الإيمان .
- ٦٢- ومما احتجت به المرجئة وفسرت قول النبي صلى الله عليه وسلم (ليس منا) (ليس مثلنا) وأراد المرجئة بذلك أن من غش أو عمل من هذه الأعمال شيئاً فهو خارج من هذه الملة ، وليس كما يقولون ، وقد فسرهُ أحمد بن حنبل .
- ٦٣- الرد على المرجئة في زيادة العمل وتقصانه ، وما يتبدأ به في ذلك من النية مع الإقرار كما يدل الكتاب والسنة .
- ٦٤- قوله الإيمان يزيد وينقص .
- ٦٥- تفسير الزيادة والنقصان في الإيمان .
- ٦٦- الرد على المرجئة في الاستثناء في الإيمان .
- ٦٧- الرجل يسأل أمؤمن أنت وكرامية المسألة في ذلك .
- ٦٨- التفريق بين الإسلام والإيمان والحجة في ذلك من كتاب الله وسنة رسوله صلى الله عليه وسلم وأقوال الصحابة والتابعين .
- فهارس البحث : حيث أورد الطالب ستة فهارس لبحثه ، رتب كل منها هجائياً ماعداً فهرس الآيات القرآنية كما يلي :
- ١- فهرس الآيات القرآنية ، رتبها على سور القرآن وتحت كل سورة آياتها .

٢- فهرس الأحاديث الشريفة والآثار.

٣- فهرس الأعلام.

٤- فهرس القبائل والفرق.

٥- فهرس الأماكن والبلدان.

٦- فهرس الكلمات الغريبة.

ثم أتبعها بقائمة مراجع البحث التي اشتملت على (١١٩) مائة وتسعة عشر عنواناً.

رقم البحث : ٧

عنوان البحث : العقيدة السلفية في سيرتها التاريخية وقدرتها على مواجهة التحديات.

الدرجة العلمية : العالمية العالية (الدكتوراه)

اسم الطالب : محمد عبد الرحمن المغراوي.

منهج البحث : دراسة موضوع.

تاريخ القبول : ١٦ / ٢ / ١٤٠٤ هـ.

تاريخ تسجيل البحث : ١٦ / ٢ / ١٤٠٤ هـ.

تاريخ مناقشة البحث : ٢٠ / ٨ / ١٤٠٦ هـ.

المشرف العلمي : الشيخ / أبو بكر جابر الجزائري.

لجنة مناقشة البحث :

- ١- الشيخ / أبو بكر جابر الجزائري.
- ٢- الشيخ / ناصر بن حمد الراشد.
- ٣- الشيخ / عطيه محمد سالم.

التقدير : مرتبة الشرف الثانية.

عدد الصفحات : ٢ ج = ١١٥٩ ص.

هدف البحث :

فذكر الباحث أنه اختار هذا الموضوع للبحث لما لمسه من طعن في العقيدة السلفية في بلاد المغرب ومعاداتها والوقوف ضد انتشارها ولما لمسه من حاجة الناس هناك إلى كتاب يبين لهم العقيدة السلفية الصحيحة.

عرض البحث :

اختار الباحث منهاجا مميذا لعرض معلومات بحثه ، اعتمد فيه على العرض الزمني لمسيرة العقيدة السلفية ، دون أن يقسم بحثه إلى أبواب أو فصول أو عناصر محددة عدا المقدمة والخاتمة ، وقد جاء بحثه على النحو التالي :

المقدمة : وأشار فيها إلى أسباب اختياره لهذا الموضوع للبحث ، وشرح المنهج الذي سار عليه في معالجة هذا الموضوع ، بعرض المسيرة التاريخية للعقيدة السلفية التي بدأت بالرسول صلى الله عليه وسلم ثم الصحابة الكرام ، ثم الذين يلونهم حتى الوقت الحاضر ، مع ذكر موقف الشخص العقدي ومؤلفاته فيه ، وترتيب الأشخاص على سنوات وفاتهم إن أمكن. وقد بدأ بتعريف السلفية ، وبموقف السلف من الصحابة ، وموقف السلف من التكفير ، ومذهب السلف في القدر وفي الإيمان وفي الصفات ، وذكر الأصول التي اعتمدوا عليها في إثبات العقيدة ، وهي القرآن الكريم والسنة النبوية. وانتقل إلى موضوع التحديات التي واجهتها العقيدة السلفية على مر العصور وبدأ بتعريف الكلمة ثم عرض تلك التحديات وأهمها :

١- الإلحاد العالمي ومؤامراته لإبادة المسلمين.

٢- الكفر بجميع ملله : اليهود ، والنصارى ، والحروب الصليبية ، والشيعية ، والخوارج ، والقدرية ، والمرجئة ، والجهمية ، والمعتزلة ، والأشاعرة ، والصوفية ، والتقليد المذهبي.

المسيرة التاريخية : (كان هذا عنوانا للعرض الزمني لمسيرة العقيدة الإسلامية).

وبدأت المسيرة بعرض الحالة العقائدية التي كانت سائدة في المجتمع الذي بعث فيه الرسول صلى الله عليه وسلم من عبادة الأصنام والكواكب وغيرها ، ثم ذكر تحتها مبحثين كما يلي :

أولاً : العقبات والتحديات التي واجهته صلى الله عليه وسلم في إزالة العقائد الباطلة ومنها:

- ١- الاجتماعات المتكررة.
 - ٢- وصفه صلى الله عليه وسلم بالسحر والكذب والجنون والكهانة.
 - ٣- سخريتهم به صلى الله عليه وسلم.
 - ٤- النيل من الذات المقدسة.
 - ٥- الاتفاق على قتله صلى الله عليه وسلم.
 - ٦- المقاطعة الاقتصادية والاجتماعية.
 - ٧- تعذيب الأصحاب وإغاظه الرسول صلى الله عليه وسلم بذلك.
 - ٨- تتبع الدعوة خارج الجزيرة العربية.
- ثانياً : موقف الرسول صلى الله عليه وسلم من العقبات التي واجهته في إزالة العقائد

الباطلة ، ولخصه في النقاط التالية :

- ١ - بيان عقيدة التوحيد الخالصة حق البيان.
- ٢ - جزاء من تمسك بعقيدة التوحيد الخالصة.
- ٣ - تحريم ما يناقض عقيدة التوحيد الخالصة.
- ٤ - سد المنافذ على الشرك.
- ٥ - التحذير من الغلو.
- ٦ - التحذير من ذات أنواع.
- ٧ - لعن من ذبح لغير الله.
- ٨ - النهي عن زيارة مكان كان لعبدة الأوثان.
- ٩ - النهي عن بناء المساجد على القبور.
- ١٠ - سد الطريق على من يريد تشريكه مع الله في المشيئة.
- ١١ - النهي عن الحلف بالآباء.
- ١٢ - سد ذريعة الشرك في اللفظ والمعنى.
- ١٣ - إنكاره على الخطب.
- ١٤ - القيام والركوع والسجود لا يكون إلا لله.
- ١٥ - الهجرة.
- ١٦ - عرض عقيدة التوحيد الخالصة على القبائل في المواسم وأمكنة التجمعات.

١٧ - تكوين دعاة للعقيدة الخالصة وإرسالهم إلى البلدان.

١٨ - مكاتبة الملوك والرؤساء.

١٩ - الجهاد في سبيل الله.

بدأ الطالب بعد ذلك بعرض المسيرة التاريخية للعقيدة السلفية وعلماؤها منذ عصر الصحابة رضوان الله عليهم حتى عصرنا الحاضر.

وقد أوردتهم في تسلسل زمني عبر التاريخ مع ذكر مواقفهم ، فقد أورد أكثر من (٥٨٠) خمسمائة وثمانين شخصا مع عرض آرائهم في العقيدة السلفية ، وعلق عليها إلا أن بعض من ذكرهم يعد من أعداء العقيدة السلفية وليس ممن ناصرها ودافع عنها وإنما أوردته الباحث لمواقفه العدائية للعقيدة السلفية أو لعدائه لعلماء لهم دور في تصحيح العقيدة.

ومن خلال عرض الطالب للمسيرة التاريخية أوجز المواقف التي وقفها علماء السلف لإثبات وترسيخ العقيدة الإسلامية الصحيحة في النقاط التالية:

١ - موقف السلف من الشرك ومظاهره ، وكان عدد المواقف في هذا الموضوع ثلاثين موقفا.

٢ - موقف السلف من الزنادقة ، وتحتة تسعة مواقف.

٣ - موقف السلف من المبتدعة ، وتحتة مائة وثمانية وعشرون موقفا.

٤ - موقف السلف من الشيعة والروافض ، وتحتة اثنان وخمسون موقفا.

٥ - موقف السلف من الخوارج ، وتحتة عشرة مواقف.

٦ - موقف السلف من المرجئة ، وتحتة خمسة وثلاثون موقفا.

٧ - موقف السلف من القدرية ، وتحتة تسعة وستون موقفا.

٨ - موقف السلف من الجبرية ، وتحتة موقفان.

٩ - موقف السلف من الجهمية ، وتحتة مائة وثلاثون موقفا.

١٠ - موقف السلف من الواقفة ، وتحتة موقفان.

١١ - موقف السلف من المعتزلة ، وتحتة سبعة عشر موقفا.

١٢ - موقف السلف من الأشاعرة والكلابية ، وتحتة أربعة عشر موقفا.

١٣ - موقف السلف من الصوفية ، وتحتة خمسة وأربعون موقفا.

١٤ - موقف السلف من التقليد المذهبي ، وتحتة ستة مواقف.

وبعد انتهاء عرض المسيرة للعقيدة السلفية وعلماؤها ، أورد الطالب مبحثا خصصه للعقيدة السلفية في الوقت الحاضر ، وذكر فيه بعضا من الدول العربية والإسلامية كنماذج على ذلك مع ذكر أحد العلماء القائمين على نشر عقيدة السلف في كل دولة. خاتمة البحث : واشتملت على النتائج والتوصيات التالية:

١- إن العقيدة السلفية هي عقيدة الرسول صلى الله عليه وسلم وأصحابه من بعده والتابعين لهم بإحسان.

٢- ضرورة الرجوع إلى مصادر العقيدة السلفية لمن أراد أن يتعرف عليها.

٣- إن الشخص السلفي يعرف بمواقفه من أعداء السلفية ، أما من يريد رضا الجميع فليس بسلفي .

٤- ضرورة بذل الجهد في وضع منهاج متكامل للعقيدة السلفية يسهل الأخذ به.

٥- إن أخطاء السلفي في غير العقيدة لاتخرجه عن كونه سلفيا.

٦- ينبغي أن توافق أعمال السلفي أقواله ولا يميل عن عقيدته مهما تعرض له.

فهارس البحث : فقد وضع الطالب الفهارس التالية في نهاية بحثه :

١- فهرس الوفيات ومصادر ترجمة أصحاب المواقف الذين ورد ذكرهم في البحث ، وقد أورد الباحث أسماء الأشخاص مرتبة حسب ورودها في البحث حسب تاريخ وفاة كل منهم ، مع ذكر أسماء الكتب التي استند إليها في ترجمة كل شخص والصفحات التي وردت فيها ترجمته.

٢- فهرس مواقف السلف ، مع ذكر أسماء الأشخاص الذين لهم دور في كل موقف.

٣- فهرس الكتب السلفية التي ورد ذكرها في البحث ورتبها هجائيا.

وختمها بفهرس المصادر والمراجع التي بلغت (٣٤٧) ثلاثمائة وسبعة وأربعون

عنوانا رتبها موضوعيا.

رقم البحث : ٨

- عنوان البحث : العقيدة الإسلامية وأثرها في بناء المجتمع.
الدرجة العلمية : العالمية (الماجستير)
اسم الطالب : عزام نعمان عبد الرحمن سلهب.
منهج البحث : دراسة موضوع.
تاريخ القبول : ١٥ / ١١ / ١٣٩٩ هـ.
تاريخ تسجيل البحث : ٢٠ / ٦ / ١٤٠٠ هـ.
تاريخ مناقشة البحث : ٢٩ / ٤ / ١٤٠٣ هـ.
المشرف العلمي : الدكتور / عبد المنعم محمد حسنين.
لجنة مناقشة البحث :

- ١- الدكتور / عبد المنعم محمد حسنين.
٢- الدكتور / صالح بن فوزان الفوزان.
٣- الشيخ / أبو بكر جابر الجزائري.

التقدير : جيد جداً
عدد الصفحات : ٣١٤ ص.

هدف البحث :

- ذكر الباحث أنه خص هذا الموضوع بالدراسة لسببين :
- ١- لأن علم التوحيد أو العقيدة من أجل العلوم وأشرفها على الإطلاق.
 - ٢- لأن الإيمان مسألة مصيرية في حياة البشر.

كما ذكر أن من دوافع دراسته لهذا الموضوع ما يلي :

- ١- أن في دراسة العقيدة والاهتمام بأمرها طمأنينة لأهل الإيمان ، وزيادة لليقين في قلوبهم ، وتحذيرا لغيرهم.
- ٢- وجود من يشكك في صلاحية العقيدة لهذا العصر.
- ٣- شيوع بعض المناهج والنظريات التربوية المستوردة وإحلالها محل العقيدة الصحيحة.
- ٤- فشل الدساتير والقوانين الوضعية عن حل المشكلات التي تعترض المجتمعات.
- ٥- لما لحق بأممتنا من الدمار والهزائم بسبب إبتعادها عن العقيدة الصحيحة.
- ٦- لأن معظم الدراسات السابقة لم تتناول آثار تطبيق العقيدة وانعكاساتها على الأفراد والمجتمعات.
- ٧- لإبراز حقيقة الإيمان الصافية ودورها في توجيه حياة المجتمعات.

عرض البحث :

قسم الباحث بحثه إلى مقدمة وفصل تمهيدى وبابين ، وخاتمة ، وردت كمايلي :

المقدمة :واشتملت على تعريف بالموضوع ، وسبب اختياره ، وخطة البحث ، ومنهجه .

الفصل التمهيدي : وفيه أربعة مباحث :

أولا : نبذة تاريخية عن التدين وتاريخه .

ثانيا : حالة البشرية اليوم وسبب بلائها .

ثالثا : في العقيدة الإسلامية - تعريفها ، ومناهجها- .

رابعا : في الإيمان - تعريفه وحقيقته- .

الباب الأول : أركان الإيمان وأثرها في النفس والمجتمع ، وقسم الطالب هذا

الباب إلى ستة فصول على عدد أركان الإيمان :

الفصل الأول : الإيمان بالله وأثره في النفس والمجتمع ، وفيه مبحثان :

أولا : المقصود بالإيمان بالله ، واشتمل على أنواع التوحيد الثلاثة .

ثانيا : آثار الإيمان بالله على النفس والمجتمع .

الفصل الثاني : الإيمان بالملائكة وأثره في النفس والمجتمع ، وعرف فيه المقصود

من الإيمان بالملائكة ، وحدود الإيمان بهم ، وحكمه ، ودرجاته ، وآثاره على

النفس والمجتمع .

الفصل الثالث : الإيمان بالكتب وأثره في النفس والمجتمع ، وذكر تحته المقصود

بالإيمان بالكتب ، وحدوده ، وحكم الإيمان بالكتب ، وأثره في تربية النفس

والمجتمع .

الفصل الرابع : الإيمان بالرسل وأثره في النفس والمجتمع ، وفيه المباحث التالية :

أولا : الإيمان بالرسل عليهم السلام .

ثانيا : حاجة البشرية إلى الرسل والرسالات .

ثالثا : آثار الإيمان بالرسل في النفس والمجتمع .

رابعا : الرسل أعلام هادية في الطريق إلى الله وإقامة دينه .

الفصل الخامس : الإيمان باليوم الآخر وأثره في النفس والمجتمع ، وفيه المباحث

التالية :

أولا : الإيمان باليوم الآخر .

ثانيا : أدلة الإيمان باليوم الآخر ، ورد شبهات المنكرين .

ثالثا : الآثار التربوية للإيمان باليوم الآخر .

الفصل السادس : الإيمان بالقدر وأثره في النفس والمجتمع ، وفيه المباحث التالية :

أولا : القضاء والقدر في اللغة والاصطلاح .

ثانيا : مراتب القدر .

ثالثا : احتجاج الكفار بالقدر ، والرد عليه بالنص من القرآن الكريم .

رابعا : الآثار التربوية للإيمان بالقدر في حياة الأفراد والجماعات .

الباب الثانى : خصائص العقيدة الإسلامية ، وتحتة تسعة فصول :

الفصل الأول : الربانية ، وفيه المباحث التالية :

أولا : العقيدة الإسلامية ربانية المصدر.

ثانيا : العقيدة الإسلامية ربانية الغاية.

الفصل الثانى : خاصية الوضوح ، وفيه المباحث التالية :

أولا : مفهوم خاصية الوضوح.

ثانيا : وجوب تنقية العقيدة من الكتب الفلسفية والمنطقية والجدلية التى عقدت العقيدة.

ثالثا : صورة عن العقائد الأخرى ، مثل عقيدة الثنوية ، وعقيدة النصرى ، وعقيدة الصلب والفداء ، وعقيدة اليهود.

رابعا : أسباب وضوح العقيدة الإسلامية.

الفصل الثالث : خاصية الوسطية ، وفيه المباحث التالية :

أولا : مفهوم الوسط واختصاص هذه الأمة به.

ثانيا : مظاهر وسطية العقيدة.

الفصل الرابع : خاصية الفطرية ، وذكر فيه أهم مظاهر فطرية العقيدة الإسلامية ، ومتى تستيقظ فطرة الإنسان.

الفصل الخامس : خاصية التغيير ، وذكر فيه مفهوم التغيير الذى يريده الإسلام ، ومنهج الرسول صلى الله عليه وسلم فى التغيير ودعوة القرآن الكريم للتغيير.

الفصل السادس : خاصية الواقعية ، وذكر فيه أهم مظاهر الواقعية فى العقيدة الإسلامية.

الفصل السابع : الإيجابية أو التأثير ، وعرض فيه كيف أن العقيدة الإسلامية ، إيجابية مؤثرة ، مقارنة مع بعض الاعتقادات الضالة ، وذكر نماذج لها باعتقادات أرسطو ، والفرس ، وأفلاطون ، وبنى إسرائيل ، والنصارى ، ثم ذكر اعتقاد المسلمين فى الله ، وإيجابية ذلك.

الفصل الثامن : خاصية الثبات ، وذكر فيه تعريفا بهذه الخاصية ، وبيان أن الثبات لا يعنى الجمود ، ولكن هناك أصول وقواعد ثابتة لا تقبل التغيير والتحديث على مر العصور ، وأهمية وجود العقيدة الثابتة والمنهج الثابت ، وأهمية الثبات للعاملين فى دعوة الله.

الفصل التاسع : التوحيد ، وفيه المباحث التالية :

أولا : خاصية التوحيد.

ثانيا : أهمية وقيمة التوحيد في الإسلام.

ثالثا : التوحيد أول واجب وآخر واجب.

رابعا : آثار التوحيد على النفس والحياة البشرية.

خامسا : كلمة التوحيد وهي (لا إله إلا الله) وشروط قائلها.

الخاتمة : وأجمل الباحث فيها ما توصل إليه من نتائج في بحثه كما يلي :

- ١- إن الاعتقاد أو التدبير أمر أصيل في النفس البشرية.
- ٢- حاجة البشرية اليوم إلى العقيدة الصحيحة.
- ٣- ضرورة اتحاد العاملين في مجال الدعوة للوصول إلى صلاح أمر العقيدة التي انحرفت في بعض المجتمعات.
- ٤- إن العقيدة شاملة لكل نواحي الحياة البشرية ولا تصلح الأحوال إلا بها.
- ٥- النظر في مناهج العقيدة التي تدرس لأبناء المسلمين وضرورة تنقيتها من الفلسفة والخلافات الجانبية ، والعمل على تأصيل العقيدة وتوجيهها التوجيه الصحيح البناء الذي يرفع من شأن أمتنا.
- ٦- إن على الأمة الإسلامية أن ترجع إلى دينها ليرفع الله عنها الذل والهوان الذي أصابها.

فهارس البحث : واشتملت على فهرسين :

١- فهرس الآيات القرآنية ورتبه على سور القرآن الكريم.

٢- فهرس الأحاديث ورتبه هجائيا.

بالإضافة إلى قائمة مصادر ومراجع البحث التي اشتملت على (٩٣) ثلاثة وتسعين

عنوانا مرتبة هجائيا على عناوينها.

رقم البحث : ٩

- عنوان البحث : مباحث في العقيدة الإسلامية على ضوء سورة التكاثر.
الدرجة العلمية : العالمية (الماجستير)
اسم الطالب : كمال الدين بن شاه عبد الحميد.
منهج البحث : دراسة موضوع.
تاريخ القبول : ١٥ / ١١ / ١٣٩٩ هـ.
تاريخ تسجيل البحث : ٢٣ / ١ / ١٤٠١ هـ.
تاريخ مناقشة البحث : ٦ / ٧ / ١٤٠٣ هـ.
المشرف العلمي : الشيخ / عبدالله بن محمد الغنيمان.
لجنة مناقشة البحث :

- ١- الشيخ / عبدالله بن محمد الغنيمان.
٢- الشيخ / حماد بن محمد الأنصاري.
٣- الدكتور/ علي بن محمد ناصر فقيهي.

التقدير : جيد جداً
عدد الصفحات : ٤٢٥ ص.

هدف البحث :

أشار الباحث في مقدمة بحثه إلى أنه اختار هذا الموضوع للبحث لإيضاح مباحث العقيدة التي وردت في سورة التكاثر ، لأن القرآن الكريم هو مصدر العقيدة الصحيحة ، ولبيان ما اشتملت عليه هذه السورة من مباحث في عقيدة اليوم الآخر وما بعد الموت ، وأحوال البرزخ وغيرها.

عرض البحث :

قسم الباحث دراسته لمباحث العقيدة في السورة إلى مقدمة وثلاثة أبواب وخاتمة ، وردت كما يلي :

المقدمة : واشتملت على تعريف دور العقيدة في بناء المجتمع الإسلامي ، وسبب اختيار الموضوع ، وخطة البحث ، ومنهجه.

الباب الأول : وتحت ثلاثة فصول :

الفصل الأول : تمهيد لموضوع البحث ، واشتمل على بيان شمول القرآن على جميع ما فيه سعادة الإنسان الدنيوية والأخروية ، واعتناؤه بالتوحيد والعقيدة ، والاستشهاد على ذلك بالقرآن الكريم ، والسنة النبوية ، وبعض أقوال السلف.

الفصل الثاني : لمحة عن سورة التكاثر : وفيه المباحث التالية:

أولا : سبب نزول سورة التكاثر.

ثانيا : بعض آراء العلماء حول سورة التكاثر هل هي مكية أم مدنية؟

ثالثا : المراد باللغو والتكاثر.

رابعا : المراد بالزيارة في قوله تعالى [حتى زرتم المقابر].

الفصل الثالث : معالجة سورة التكاثر للظاهرة المادية ، وفيه المباحث التالية:

أولا : التمهيد للفصل.

ثانيا : معالجة السورة للظاهرة المادية التي تعيشها المجتمعات اليوم.

ثالثا : حب الإنسان للمال وكسبه ولو كان وبالا عليه.

رابعا : بيان أن كثرة المال مدعاة إلى الفساد والطفغان.

خامسا: أمثلة من القرآن الكريم على طفغان أصحاب الأموال.

سادسا: تحذير الإسلام من التنافس في جمع المال.

الباب الثانى : عذاب القبر ، وتحتة خمسة فصول :

الفصل الأول : دلالة سورة التكاثر على عذاب القبر وموقف الديانات والمذاهب من

عذاب القبر ، وفيه المباحث التالية:

أولا : دلالة سورة التكاثر على عذاب القبر.

ثانيا : الإيمان بعذاب القبر ونعيمه وأثره فى حياة المؤمن.

ثالثا : موقف الديانات الأخرى فيما بعد الموت.

رابعا : مذاهب الناس فى عذاب القبر.

الفصل الثانى : الآيات القرآنية الدالة على عذاب القبر ، وفيه المباحث التالية:

أولا : الآيات الواردة فى عذاب القبر.

ثانيا : الآيات الدالة على نعيم القبر.

الفصل الثالث : سؤال الملكين فى القبر هل هو خاص بهذه الأمة أو عام لجميع

الأمم؟ وفيه المباحث التالية:

أولا : سؤال الملائكة فى القبر.

ثانيا : هل السؤال فى القبر عام للجميع أو خاص بالمسلم؟

ثالثا : هل السؤال فى القبر خاص بهذه الأمة أو عام لجميع الأمم؟

رابعا : هل يسئل غير المكلف فى قبره؟

خامسا : عذاب القبر هل هو دائم أو منقطع؟

سادسا : التعوذ من عذاب القبر.

الفصل الرابع : علام يكون العذاب فى القبر فى الجسم أو الروح أو فى كليهما؟ ،

وشبهة المنكرين لعذاب القبر والرد عليهم ، وفيه ثلاثة مباحث :

أولا : علام يكون العذاب أو النعيم فى البرزخ ، وذكر الراجح بأنه على الروح

والبدن معا.

ثانيا : شبهة المنكرين لعذاب القبر والرد عليهم ، وهى أنهم لا يرون أثرا للعذاب على

جسده بعد نبش قبره.

ثالثا : عذاب القبر هل هو عذاب البرزخ؟

الفصل الخامس : أسباب عذاب القبر ، وفيه المباحث التالية:

أولا : أسباب عذاب القبر.

ثانيا : ما ينجى من عذاب القبر.

ثالثا : ضمة القبر.

الباب الثالث : وتحت ثلاثة فصول :

الفصل الأول : الجحيم ، وجودها ودوامها وصفاتها وأصحابها ، وفيه المباحث

التالية :

أولا : المراد بالرؤية فى قوله تعالى [لترون الجحيم].

ثانيا : وجوب الإيمان بالنار لأنه جزء من الإيمان باليوم الآخر.

ثالثا : وجود النار الآن.

رابعا : أبدية النار ودوامها.

خامسا : التحذير من النار.

سادسا : صفات الجحيم.

سابعا : صفات أهل النار.

ثامنا : دخول بعض الموحدين النار.

الفصل الثانى : اليقين ودرجاته ، وفيه المباحث التالية :

أولا : اليقين لغة واصطلاحا.

ثانيا : درجات اليقين.

ثالثا : تفاوت الإيمان بتفاوت اليقين.

رابعا : أهمية اليقين من الإيمان.

خامسا: الربط بين اليقين والإيمان بالآخرة.

الفصل الثالث : السؤال عن النعيم يوم القيامة ، وفيه المباحث التالية:

أولا : السؤال عن النعيم يوم القيامة ، وأقوال المفسرين فى النعيم.

ثانيا : هل السؤال يوم القيامة عام للجميع أو خاص بالبعض؟

خاتمة البحث : وذكر الباحث فيها أهم ما اشتملت عليه سورة التكاثر من مباحث فى

العقيدة وهى :

١- شمولية القرآن الكريم لجميع نواحي الحياة البشرية.

٢- من معجزات القرآن أن الآية الواحدة منه تشتمل على أحكام ومعانى متعددة.

٣- عالجت الآيتان الأوليتان من سورة التكاثر الظاهرة المادية التى طغت على

المجتمعات اليوم.

- ٤- إن زيارة القبر حتمية على كل إنسان وهي حياة البرزخ.
- ٥- إن مصير الكافرين والعصاة المعاندين هو الجحيم ، وهي موجودة الآن ولاتفنى.
- ٦- إن لليقين درجات ثلاث ، علم اليقين ، وعين اليقين ، وحق اليقين.
- ٧- إن الإنسان سيسئل عن نعم الله عليه ومنها الإسلام والصحة ، والمال وغيرها.

فهارس البحث :

- ١- فهرس الآيات ، مرتبة حسب ترتيب السور فى المصحف.
 - ٢- فهرس الأحاديث ، مرتبة هجائيا على أول ألفاظ الأحاديث.
- أورد بعدها قائمة المصادر والمراجع ، مرتبة على العناوين ، واشتملت على (١٤٨) مائة وثمانية وأربعين عنوانا.

رقم البحث : ١٠

عنوان البحث : جماعة من المفسرين بين التأويل والإثبات فى آيات الصفات.

الدرجة العلمية : العالمية (الماجستير)

اسم الطالب : محمد عبد الرحمن المفراوى

منهج البحث : دراسة موضوع.

تاريخ القبول : ١ / ١١ / ١٤٠٠هـ.

تاريخ تسجيل البحث : ٤ / ٥ / ١٤٠٢ هـ.

تاريخ مناقشة البحث : ٢٤ / ١١ / ١٤٠٣هـ.

المشرف العلمى : الشيخ / أبو بكر جابر الجزائرى.

لجنة مناقشة البحث :

١- الشيخ / أبو بكر جابر الجزائرى.

٢- الشيخ / عبدالله بن محمد الغنيمان.

٣- الشيخ / عبد العزيز عبيد.

التقدير : جيد جدا

عدد الصفحات : ٢ ج = ١٠٠٦ ص.

هدف البحث :

ذكر الباحث أن سبب اختياره لهذا الموضوع يرجع إلى أن الله أوجب على المسلم النصيحة لله ولرسوله ولكتابه ولأئمة المسلمين وعامتهم ، وأن هذا الموضوع جديد في مجاله ، ونظرا لخطأ كثير من الكتب التي تدرّس في آيات الصفات.

عرض البحث :

قسم الباحث بحثه إلى مقدمة وثلاثة أبواب وخاتمة ، جاءت كما يلي :
المقدمة : واشتملت على سبب اختيار الموضوع ، وخطة البحث مجملة ، ومنهجه.
الباب الأول : ويعد هذا الباب مدخلا للبحث ، ضمنه الطالب مباحث عن عقيدة السلف ، وعقيدة الخلف ، واعتمد على إثبات عقيدة الأشاعرة كنموذج للخلف ورأيهم في صفات الله ، فذكر المباحث التالية:

- ١ - تعريف السلف.
- ٢ - الصحابة قرأوا القرآن ، وعرفوا أسماء الله وصفاته حق المعرفة.
- ٣ - طريقة السلف في إثبات الصفات لله تعالى.
- ٤ - التفويض ليس مذهباً للسلف.
- ٥ - هل الأشعرية من أهل السنة والجماعة؟
- ٦ - الأشعرية في طورها التاريخي كما ذكرها المقرئ.
- ٧ - أبو الحسن الأشعري وعقيدته.
- ٨ - أبو الحسن الأشعري وعقيدته الاعتزالي.
- ٩ - أبو الحسن الأشعري وعقيدة الكلائية.
- ١٠ - أبو الحسن الأشعري والعقيدة السلفية.
- ١١ - التأويل ومعناه لدى الفرق الكلامية.
- ١٢ - متى وقع التأويل في الصفات.
- ١٣ - المحكم والمتشابه ، ومعنى كل منهما.
- ١٤ - المجاز زاد المتأخرين من المعطلة والمؤولة.
- ١٥ - علم الكلام وأضراره.
- ١٦ - موقف السلف من علم الكلام ومأخذه.
- ١٧ - الفرق بين صفات الذات والفعل.

الباب الثاني : وتحدث فيه الباحث عن أشهر التفاسير التي أثبتت عقيدة السلف ،

فعرف بكل مفسر وباعتقاده الذي جعله يحكم عليه أنه من السلف ، واعتمد في التعريف بعقيدتهم على أهم الصفات التي وقع فيها الخلاف بين السلف والخلف وبين الأشاعرة والسلف مع ترتيبها حسب ورودها في القرآن الكريم ، ثم ذكر المفسرين حسب تاريخ وفاة كل منهم ، وهم ثمانية مفسرين ، هم :

١- ابن جرير الطبري : وفيه عقيدته في الأسماء والصفات ، وموقفه من بعض الصفات.

٢- الإمام البغوي : وعقيدته في الأسماء والصفات.

٣- الحافظ ابن كثير : وعقيدته في الأسماء والصفات.

٤- صديق حسن خان : وعقيدته في الصفات.

٥- محمد جمال الدين القاسمي : وعقيدته في الأسماء والصفات.

٦- الشيخ محمد رشيد رضا : وموقفه من الصفات.

٧- الشيخ محمد الأمين الشنقيطي : وموقفه في أضواء البيان من صفة الاستواء وصفة

الوجه.

٨- عبد الرحمن بن ناصر السعدي : وموقفه من الصفات.

الباب الثالث : وقد ضمنه الباحث المفسرين من الخلف وبخاصة الذين تأثروا

بالعقيدة الأشعرية ، وبدأ بالقرطبي لأنه يرى أن كتابه أجمع كتاب في تفاسير

الخلف ، ثم رتب بعض المفسرين من الأشاعرة على سنوات وفاتهم ، فقد ذكر

اثنين وعشرين مفسرا منهم كما يلي :

١ - محمد بن أحمد بن الأنصاري القرطبي : وعقيدته هي عقيدة أئمة الأشاعرة فهو

من كبارهم حسبما ورد في تفسيره.

٢ - أحمد بن إبراهيم أبو إسحاق الثعلبي : وعقيدته في الأسماء والصفات في تفسيره

التأويل على مذهب الأشاعرة.

٣ - أبو محمد عبد الحق بن عطية الأندلسي : وعقيدته في الصفات هي التأويل على

مذهب الأشاعرة والمعتزلة.

٤ - الإمام ابن الجوزي : وعقيدته في الأسماء والصفات أنه أثبت بعضها وأول بعضها.

٥ - محمد بن عمر الفخر الرازي : وهو من أكبر علماء الكلام ومن أئمة الأشاعرة

وعقيدته هي عقيدة كبار الأشاعرة.

- ٦ - عبدالله بن عمر بن محمد البيضاوى : ومذهبه فى الأسماء والصفات هو التأويل على مذهب الأشاعرة.
- ٧ - عبدالله بن أحمد بن محمود النسفى : وذكر الباحث أنه من غلاة الأشاعرة وأول جميع الصفات.
- ٨ - علاء الدين أبو الحسن على بن محمد الخازن : وهو يؤول كثيرا من الصفات ، ويثبت بعضها.
- ٩ - أبو حيان ، محمد بن يوسف بن على الأندلسى : وهو على عقيدة الأشاعرة فى الأسماء والصفات.
- ١٠ - عبدالرحمن محمد الجزائرى الثعالبى : وهو على عقيدة الأشاعرة فى تأويل الأسماء والصفات.
- ١١ - الجلالين ، السيوطى ، والمحلى : وقد أولا فى تفسيرهما الصفات على مذهب الأشاعرة.
- ١٢ - محمد بن محمد الشريبنى القاهرى : وقد نقل معظم تفسيره من الفخر الرازى ، فأول معظم الصفات.
- ١٣ - محمد بن محمد بن مصطفى أبو السعود : وهو على مذهب المؤولة واستشهد بآراء الرازى.
- ١٤ - محمد بن على الشوكانى : وتفسيره فيه تأويل لبعض الصفات.
- ١٥ - أبو الثناء شهاب الدين محمد أفندى الألوسى : وعقيدته فى الصفات أشعرية ، فى بعض الأحيان.
- ١٦ - إسماعيل حقى : وهو مؤول كبير على منهج الرازى.
- ١٧ - مصطفى المراغى : وهو مؤول فى كل الصفات.
- ١٨ - السيد قطب : وعقيدته هى تأويل معظم الصفات.
- ١٩ - فريد وجدى : وعقيدته التأويل فى بعض الصفات.
- ٢٠ - محمود حجازى : وسار على منهج غيره من الأشاعرة فى تأويل كثير من الصفات.
- ٢١ - الطاهر بن عاشور : وعقيدته أنه أشعرى ، ومعترف بذلك.
- ٢٢ - محمد بن على الصابونى : وعقيدته فى صفة التفاسير هى التأويل.

- الخاتمة : وذكر فيها النتائج التي توصل إليها وهي :
- ١- إن رجوع المسلمين إلى عقيدة السلف فيها توحيد لفهمهم القرآن الكريم والسنة النبوية ، وفيه إجماع لرأيهم.
 - ٢- الاعتقاد السلفي فيه اطمئنان وسكينة ، والاعتقاد الخلفي يورث الحيرة والإضطراب ، والجمود ، والقسوة والبلادة.
 - ٣- ضرورة الحكم بقول الله تعالى وقول رسوله صلى الله عليه وسلم ، وجعلها هي الحكم.
 - ٤- إن التقليد من أعظم البلايا التي أصيبت بها الأمة.
 - ٥- إن دعاة الكلام والفلسفة يهدفون إلى هدم العقيدة السلفية.
 - ٦- العبرة في الحق بالحجة لا بالكثرة.
 - ٧- ضرورة تنقية كتب المسلمين من الكتب الضارة ، وخاصة كتب التفسير.
- وختم صفحات بحثه بقائمة المصادر والمراجع التي اشتملت على (١٤٩) مائة وتسعة وأربعين عنوانا رتبها في قوائم موضوعية.

رقم البحث : ١١

- عنوان البحث : الشرك وأنواعه.
الدرجة العلمية : العالمية (الماجستير)
اسم الطالب : جعفر أفندي وهاب.
منهج البحث : دراسة موضوع.
تاريخ القبول : ١٥ / ١١ / ١٣٩٩ هـ.
تاريخ تسجيل البحث : ٢٠ / ٦ / ١٤٠٠ هـ.
تاريخ مناقشة البحث : ٨ / ٤ / ١٤٠٤ هـ.
المشرف العلمي : الشيخ / عبدالله بن محمد الغنيمان.
لجنة مناقشة البحث :
١- الشيخ / عبدالله بن محمد الغنيمان.
٢- الشيخ / حماد بن محمد الأنصاري.
٣- الدكتور / محمد أمان بن علي الجامي.

التقدير : جيد جدا
عدد الصفحات : ٤٥٦ ص.

هدف البحث :

أوجز الباحث فى مقدمته الهدف من الكتابة فى هذا الموضوع فى النقاط

التالية :

- ١- بيان أن التوحيد هو أول دعوة الرسل صلوات الله عليهم.
- ٢- إن الشرك أعظم الذنوب عند الله ، ولا بد من التعرف على ما يوصل إليه.
- ٣- توضيح بعض فرق الضلال والشرك التى حادت عن دين الله.
- ٤- ضرورة التعرف على الشرك وأنواعه لكل مؤمن حتى يتقى الوقوع فيه.

عرض البحث :

قسم الباحث بحثه إلى مقدمة وأربعة أبواب وخاتمة ، وردت كما يلى :
المقدمة : وقد اشتملت على سبب اختيار الموضوع ، ومنهج كتابة هذا البحث ،
ومخطط البحث التفصيلى.

الباب الأول : مهمة إرسال الرسل صلوات الله عليهم ، وتحتة فصلان :

الفصل الأول : الدعوة إلى توحيد الله ، وفيه خمسة مباحث :

أولا : التوحيد لغة واصطلاحا ، ولدى بعض الفرق.

ثانيا : اختلاف الناس بالمراد من التوحيد.

ثالثا : التوحيد الذى دعت إليه الرسل صلوات الله عليهم ، وهو توحيد العبادة.

رابعا : أنواع التوحيد ، وآراء العلماء فى أقسام التوحيد.

خامسا : تحقيق التوحيد ، وذلك بتصنيفه وتخليصه من الشرك والبدع.

الفصل الثانى : النهى عن الشرك والابتعاد عنه ، وفيه ثلاثة مباحث :

أولا : تعريف الشرك لغة ، وحقيقته فى الدين.

ثانيا : تاريخ الشرك فى البشرية وأسبابه.

ثالثا : حكم الشرك.

الباب الثانى : أقسام الشرك ، وتحتة فصلان :

الفصل الأول : الشرك الأكبر ، وفيه أربعة مباحث :

أولا : حقيقة الشرك الأكبر وأنواعه ، وهو أن يجعل لله ندا وكفئا وشبيها ونظيرا

ومثيلا.

ثانيا : الشرك الأكبر فى توحيد الألوهية ، وبعض ضروبه.

ثالثا : الشرك الأكبر فى الربوبية مثل عباد الشمس ، وعباد الأنبياء ، وعباد الطاغوت .

رابعا : حقيقة الشرك الأكبر فى الأسماء والصفات ، وبعض ضروبه.

الفصل الثاني : الشرك الأصغر ، وفيه ثلاثة مباحث :

أولا : تعريف الشرك الأصغر والأحاديث الواردة فيه .

ثانيا : الرياء ، وهل هو أصغر أو أكبر؟

ثالثا : الحلف بغير الله ، والألفاظ التي فيها شرك .

الباب الثالث : الرسول صلى الله عليه وسلم سد جميع الأبواب المؤدية إلى

الشرك وتحتة فصلان :

الفصل الأول : منعه صلى الله عليه وسلم من الأمور التي تفضى إلى الشرك ، وفيه

مبحثان :

أولا : الغلو في الأنبياء والمرسلين والأولياء والصالحين ، وفيه حقيقة الغلو ،

ومظاهره التي فيها : غلو الروافض ، غلو بعض الناس في الرسول والأولياء

والصالحين .

ثانيا : تتبع الآثار كقبر نبي أو مقامه يقصد بها تبركا بالدعاء والعبادة ، وأوضح فيه

معنى التبرك ، وممن يكون وكيف يكون ، ورأى العلماء في التبرك ، والتبرك

المشروع .

الفصل الثاني : الأمور التي يخطيء الناس في فهمها ، وفيه ثلاثة مباحث :

أولا : التوسل والوسيلة ، وفيه معنى الوسيلة ، والمراد بها في القرآن الكريم ،

والسنة النبوية ، والتوسل المشروع ، والتوسل غير المشروع .

ثانيا : الولاية وفيه معنى الولاية ، ومعنى ولاية المؤمنين لله ، وولاية الله للمؤمنين ،

وأولياء الله في القرآن ، والنهي عن إتخاذ المشركين أولياء .

ثالثا : الشفاعة ، ومعناها ، والفرق بينها في الدنيا والآخرة ، وممن تطلب ، والشفاعة

المثبتة ، والشفاعة المنفية .

الباب الرابع : الآثار السيئة للشرك في الدنيا والآخرة ، وبيان طريق الخلاص منه

، وتحتة فصلان :

الفصل الأول : مفسد الشرك وأضراره في الحياة الفردية والاجتماعية ، وفيه ثلاثة

مباحث :

أولا : الشرك انحراف عن الفطرة وما خلق له الإنسان .

ثانيا : الشرك ظلم عظيم في حق الله والنفس والغير .

ثالثا : الشرك لا يغفر لصاحبه إلا بالتوبة والإقلاع عنه .

الفصل الثانى : طريق الخلاص من الشرك وفيه مبحثان :
أولا : الإهداء بهدى كتاب الله وسنة رسوله صلى الله عليه وسلم.
ثانيا: محاربة الشرك وأهله كما فعل الرسول صلى الله عليه وسلم وبعده السلف
الصالح.

خاتمة البحث :وذكر فيها الطالب النتائج التى توصل إليها من بحثه وهى :

- ١ - أن مهمة إرسال الرسل صلوات الله عليهم هى توحيد الله تعالى بالعبادة.
- ٢ - أن من أقر بربوبية الله وجب عليه الإقرار بألوهيته.
- ٣ - أن حقيقة التوحيد هى نفي المعبود سوى الله.
- ٤ - أن التوحيد سابق على الشرك ، وأن الشرك طارئ على الناس.
- ٥ - أن حقيقة الشرك هى اتخاذ غير الله شريكا معه وندا له ومثلا.
- ٦ - أن الشرك أكبر الكبائر وأعظم المعاصى.
- ٧ - أن السبب الأول فى عبادة الأصنام هو تعظيم الموتى من الصالحين ومن الأنبياء والأولياء وأن هذا المعبود من دون الله زاد وكثر حتى عم العالم بأنواع من المعبودات.
- ٨ - أن الشرك الأصغر من الكبائر بعد الشرك الأكبر ، وصاحبه تحت مشيئة الله.
- ٩ - أن موالة أهل الشرك حرام.
- ١٠- أن السفر إلى بلاد الشرك للتجارة يجوز للمسلم إذا استطاع أن يظهر دينه.
- ١١- أن الشرك الأكبر فى الألوهية هو أن يجعل لله ندا أو مثلا فى عبادته.
- ١٢- أن الشرك الأكبر فى الربوبية هو اعتقاد شريك لله فى التصرف فى خاصية من خصائص الرب عز وجل من النفع والضرر ، والتدبير والخلق ونحوها.
- ١٣- أن الشرك فى الأسماء والصفات هو الإلحاد فيها بالتكليف والتمثيل والتحريف والتعطيل .
- ١٤- أن مذهب السلف فى الأسماء والصفات هو إثبات ما وصف الله به نفسه ووصفه به رسوله صلى الله عليه وسلم من غير تكليف ولا تمثيل ولا تحريف ولا تعطيل.
- ١٥- أن الرياء يسمى شركا خفيا ، وأن يسير الرياء شرك أصغر وكثيره شرك أكبر.
- ١٦- أن عدم الإخلاص فى العبادة ، والحلف بغير الله ، وبعض الألفاظ التى فيها شرك تعد شركا أصغرا.
- ١٧- أن الله حرم الغلو فى الأنبياء والمرسلين والأولياء والصالحين.

- ١٨- أن من أمور الشرك تتبع الآثار للتبرك بها والصلاة والدعاء عندها ونحو ذلك .
- ١٩- لم يشرع شد الرحال إلا إلى ثلاثة مساجد : المسجد الحرام ، والمسجد النبوي ، والمسجد الأقصى .
- ٢٠- أن الوسيلة التي أمر المؤمن بطلبها هي التوسل بالعمل الذي يرضى الله عز وجل .
- ٢١- أن دعاء الموتى من الصالحين ودعاء الغائبين ، والتوسل بذوات الأشخاص لم يشرعه الله بل حرمه .
- ٢٢- أن ولي الله هو المؤمن التقى الصالح ، سواء أظهرت له خوارق العادة أم لم تظهر .
- ٢٣- أن الشفاعة المثبية هي شفاعة العبد الذي أذن الله له بالشفاعة .
- ٢٤- أن الشفاعة المنفية هي الشفاعة الشركية دون إذن الله ورضاه .
- ٢٥- أن للشرك آثارا سيئة ومفاسد وأضرارا في الدنيا والآخرة .
- ٢٦- أن الخلاص من الشرك يتم بالاهتداء بكتاب الله وسنة رسوله صلى الله عليه وسلم .

فهارس البحث :

ثم أورد الطالب فهارس البحث واشتملت على مايلي :

- ١- فهرس الآيات القرآنية ورتبها على حسب ورودها في القرآن الكريم
- ٢- فهرس الأحاديث النبوية ورتبها على حسب ورودها في صفحات البحث .
- وأخيرا أورد قائمة مصادر ومراجع البحث التي اشتملت على (١٥٨) مائة وثمانية وخمسين عنوانا رتبها هجائيا على عناوينها .

رقم البحث : ١٢

عنوان البحث : أصول السنة للإمام أبي عبدالله محمد بن أبي زمنين الألبيري (٣٢٤ - ٣٩٩ هـ) ، تحقيق وتخرير ودراسة.
الدرجة العلمية : العالمية (الماجستير)
اسم الطالب : محمد إبراهيم محمد هارون.
منهج البحث : تحقيق مخطوط.
تاريخ القبول : ١٥ / ١١ / ١٣٩٩ هـ.
تاريخ تسجيل البحث : ٨ / ٢ / ١٤٠١ هـ.
تاريخ مناقشة البحث : ١٥ / ٧ / ١٤٠٤ هـ.
المشرف العلمي : الشيخ / عبد المحسن بن حمد العباد.
لجنة مناقشة البحث :

- ١- الشيخ / عبد المحسن بن حمد العباد.
- ٢- الدكتور/ محمد أمان بن علي الجامي.
- ٣- الدكتور/ أحمد بن عطيه الغامدي.

التقدير : جيد جدا
عدد الصفحات : ٣ ج = ١٢١١ ص.

هدف البحث :

- فذكر الباحث أنه إختار هذا الكتاب للتحقيق والدراسة لما يلي :
- ١- لاعتماد المؤلف على المصدرين الأساسيين للعقيدة الإسلامية وهما القرآن الكريم والسنة النبوية.
 - ٢- شموله لموضوعات كثيرة في العقيدة ، وعرضها عرضا شاملا.
 - ٣- إهمال الباحثين لنشر كتب هذا العالم.
 - ٤- أن مؤلف هذا الكتاب من أعلام المالكية.
 - ٥- إنتشار الكتب والمقالات الضالة والمنحرفة التي يتطلب الرد عليها تحقيق كتب السلف وإظهار العقيدة الصحيحة من خلالها.

عرض البحث :

- قسم الباحث عمله في هذا المخطوط إلى قسمين :
- القسم الأول : واشتمل على تمهيد ومقدمة وثلاثة فصول.
- القسم الثاني: واشتمل على تحقيق نص المخطوط.

القسم الأول :

التمهيد : وعرض فيه أساس العقيدة الصحيحة ، وبداية ظهور الفرق الضالة وآثارها على العقيدة الصحيحة ومن تصدى للرد على تلك الفرق ومن ضمنهم مؤلف هذا المخطوط كما ذكر خطته في الدراسة.

المقدمة : وشملت دراسة عامة للفرق المنحرفة ، وذكر أسباب ظهورها ، ومجمل عقائدها وتأثيرها في الأمة الإسلامية ، وتصدى السلف للرد عليها ، ومنهجهم في ذلك ، بالإضافة إلى أسباب اختيار الموضوع.

الفصل الأول : وفيه مبحثان :

أولا : تحقيق معنى الأصول والسنة لغة واصطلاحا ، والمناسبة بين المعنيين ، وبيان المقصود منها عند السلف.

ثانيا: ذكر بعض المؤلفات التي ألفت بهذا الإسم أو بعناوين مقاربة ، وذكر فيه تسعة عشر كتابا.

الفصل الثاني : في دراسة المؤلف ، وفيه سبعة مباحث :

أولا : عصر المؤلف من الناحية : السياسية حيث كانت شبه مستقرة ، والاجتماعية فكان الناس يعيشون في نعمة ورخاء ، والعلمية حيث عاش المؤلف في أوج ازدهار العلم في العالم الإسلامي ، والدينية التي شاعت فيها الزندقة.

ثانيا: إسمه ونسبه ، وهو الإمام أبو عبدالله محمد بن عبدالله بن عيسى بن محمد بن عبد الرحمن ابن أبي زمنين الألبيري .

ثالثا: مولده الذى كان فى عام (٥٣٢٤هـ) وقد نشأ فى أسرة علمية اتصف بصفات من صغر سنه .

رابعا: شيوخه ، وعدد منهم ستة عشر شيخا، ومن تلاميذه ثلاثة عشر تلميذا .

خامسا: عقيدته ، وهى عقيدة السلف ، وتظهر من خلال كتابه أصول السنة .

سادسا: مؤلفاته ، وذكر منها أربعة عشر مؤلفا .

سابعا: وفاته ، وكانت فى سنة (٥٣٩٩هـ) .

الفصل الثالث : فى دراسة الكتاب ، وفيه أربعة مباحث :

أولا : تحقيق إسم الكتاب ، وتوثيق نسبه إلى المؤلف .

ثانيا: تحليل موضوع الكتاب ، وبيان منهج المؤلف ، وقيمة الكتاب بين الكتب السلفية .

ثالثا: وصف المخطوط ، وهى نسخة وحيدة متأخرة فى كتابتها عن عصر المؤلف ،

حيث كتبت سنة (١٠٨٤هـ) فى إحدى وأربعين صفحة .

رابعا: عمل الباحث فى الكتاب ، وهو المنهج الذى سار عليه فى تحقيق نص

المخطوط .

القسم الثانى : تحقيق نص المخطوط ، وبدأه بمقدمة المؤلف ثم عرض أبوابه

التي بلغت اثنين وأربعين بابا وردت كما يلى :

١ - باب فى الحض على لزوم السنة وإتباع الأئمة .

٢ - باب فى الإيمان بصفات الله تعالى وأسمائه .

٣ - باب فى الإيمان بأن القرآن كلام الله .

٤ - باب فى الإيمان بالعرش .

٥ - باب فى الإيمان بالكرسى .

٦ - باب فى الإيمان بالحجب .

٧ - باب فى الإيمان بالنزول .

٨ - باب فى الإيمان بأن الله تعالى يحاسب عباده .

٩ - باب فى الإيمان بالنظر إلى الله عز وجل .

- ١٠- باب فى الإيمان باللوح والقلم.
- ١١- باب فى الإيمان بأن الجنة والنار قد خلقتا.
- ١٢- باب فى الإيمان بأن الجنة والنار لا تفنيان.
- ١٣- باب فى الإيمان بالحفظة.
- ١٤- باب فى الإيمان بقبض ملك الموت للأنفس.
- ١٥- باب فى الإيمان بمسائل الملكين.
- ١٦- باب فى الإيمان بعذاب القبر.
- ١٧- باب فى الإيمان بالحوض.
- ١٨- باب فى الإيمان بالميزان.
- ١٩- باب فى الإيمان بالصراط.
- ٢٠- باب فى الإيمان بالشفاعة.
- ٢١- باب فى الإيمان بإخراج قوم من النار.
- ٢٢- باب فى الإيمان بطلوع الشمس من مغربها.
- ٢٣- باب فى الإيمان بخروج الدجال.
- ٢٤- باب فى الإيمان بنزول عيسى ، وقتله الدجال.
- ٢٥- باب فى الإيمان بالقدر.
- ٢٦- باب فى أن الإيمان قول وعمل.
- ٢٧- باب فى تمام الإيمان وزيادته ونقصانه.
- ٢٨- باب فى الاستغفار لأهل القبلة والصلاة على من مات منهم.
- ٢٩- باب فى الأحاديث التى فيها نفى الإيمان بالذنوب.
- ٣٠- باب فى الأحاديث التى فيها ذكر الشرك والكفر.
- ٣١- باب فى الأحاديث التى فيها ذكر النفاق.
- ٣٢- باب فى الأحاديث التى فيها ذكر البرأة.
- ٣٣- باب فى الأحاديث التى شبه فيها الذنب بأجزاء أكبر منه أو قرن به.
- ٣٤- باب فى الوعد والوعيد.
- ٣٥- باب فى محبة النبى صلى الله عليه وسلم.
- ٣٦- باب فى تقديم أبى بكر وعمر وعثمان وعلى.
- ٣٧- باب فى وجوب السمع والطاعة.
- ٣٨- باب فى الصلاة خلف الولاية.

- ٣٩- باب فى دفع الزكاة إلى الولاية.
- ٤٠- باب فى الحج والجهاد مع الولاية.
- ٤١- باب فى النهى عن مجالسة أهل الأهواء.
- ٤٢- باب فى استتابة أهل الأهواء ، واختلاف أهل العلم فى تكفيرهم.

فهارس البحث : وقد وضع الباحث ثمانية فهارس لبحثه ، رتب كلا منها هجائيا ماعدا فهرس الآيات القرآنية التى أوردتها حسب ورودها فى المصحف :

- ١- فهرس الآيات القرآنية.
- ٢- فهرس الأحاديث والآثار.
- ٣- فهرس الأعلام المترجم لهم.
- ٤- فهرس تراجم الكتاب.
- ٥- فهرس الكنى.
- ٦- فهرس الكلمات الغريبة.
- ٧- فهرس الأماكن والبلدان.
- ٨- فهرس الفرق (الطوائف).

بعدها أورد قائمة مراجع ومصادر بحثه واشتملت على (٣٥٢) ثلاثمائة واثنين وخمسين عنوانا بين مطبوع ومخطوط ، ورتبها هجائيا على عناوينها.

رقم البحث : ١٣

عنوان البحث : الرد على من أنكر الحرف والصوت ، تأليف الشيخ الإمام الحافظ أبي نصر عبدالله بن سعيد بن حاتم الوائلي السجزي (ت ٤٤٤ هـ).

الدرجة العلمية : العالمية (الماجستير)

اسم الطالب : محمد باكريم باعبدالله.

منهج البحث : تحقيق مخطوط.

تاريخ القبول : ١ / ١١ / ١٤٠٠ هـ.

تاريخ تسجيل البحث : ٢٠ / ١ / ١٤٠٢ هـ.

تاريخ مناقشة البحث : ١٩ / ٨ / ١٤٠٤ هـ.

المشرف العلمي : الدكتور / علي بن محمد ناصر فقيهي.

لجنة مناقشة البحث :

١- الدكتور / علي بن محمد ناصر فقيهي.

٢- الشيخ / زيد بن فياض.

٣- الدكتور / ربيع بن هادي مدخلي.

التقدير : ممتاز.

عدد الصفحات : ٣٦٦ ص.

هدف البحث :

أشار الباحث إلى أنه حقق هذا الكتاب لأنه أحد كتب السلف في العقيدة ،
ولأن من أهداف الجامعة الإسلامية نشر عقيدة السلف.

عرض البحث :

قسم الباحث عمله في هذا المخطوط إلى مقدمة ومدخل وقسمين ، جاءت

كما يلي :

المقدمة : وأشار فيها إلى أسباب اختيار هذا المخطوط للتحقيق ، ثم طريقة حصوله
على المخطوط ونسخه ، والمخطط الذى سار عليه فى تحقيق نص المخطوط.
المدخل : عن نشأة الكلام فى مسألة كلام الله عز وجل ، واشتمل على أربعة
مباحث:

أولاً : عرض تاريخى لظهور الكلام فى المسألة ، وأشار إلى أن أول من تكلم فى هذا
الموضوع هو الجعد بن درهم (١٢٤هـ) وأن جذورها التاريخية ترجع إلى اليهود.
ثانياً : افتراق الناس فى مسألة كلام الله عز وجل ، وأهم الأقوال التى انتهوا إليها.
ثالثاً : نماذج من المؤلفات التى عنيت ببيان مذهب السلف فى هذه المسألة.
رابعاً : بيان حقيقة موقف أبى الحسن الأشعري فى مسألة كلام الله.

القسم الأول : الدراسة ، واشتملت على بايين :

الباب الأول : التعريف بالمؤلف ، وتحتة ثلاثة فصول:

الفصل الأول : عصر المؤلف ، وفيه أربعة مباحث:

أولاً : الحالة السياسية : فقد عاش المؤلف فى أواخر القرن الرابع وأوائل القرن
الخامس الهجرى فى عصر انقسمت فيه الدولة الإسلامية إلى دويلات متناحرة على
السلطة ، وقد سلبت مسؤوليات الخليفة ولم يبقى له إلا الاسم فقط.
ثانياً : الحالة الاجتماعية : وقد واكبت تلك الحالة السياسية المتردية فعم الغلاء ،
واضطرب الأمن ، ونقصت الأرزاق.

ثالثاً : الحالة العلمية : وقد بلغت أوج ازدهارها ولم تتأثر بالحالة السياسية.

رابعاً : الحالة الدينية : وقد كانت ملازمة للحالة السياسية حيث كثرت الفتن بين السنة
والشيعة والفرق الأخرى وكثرت الخرافات.

**الفصل الثانى : ترجمة المؤلف ، وذكر فيه اسمه ، ونسبه ، وكنيته ، ومولده ،
وموطنه ، ونشأته ، ووفاته ، مستعينا بعدد من المصادر ومبينا خطأ البعض منها فى
هذه الناحية.**

الفصل الثالث : حياته العلمية وثقافته ، وأورد فيه البيئة التي نشأ بها ، فهو من بيت علم ، ورحلته في طلب العلم ، وأشهر شيوخه ، وأشهر تلاميذه ، وثقافته الواسعة ، ومؤلفاته وآثاره ، ومكانته العلمية ، وثناء الناس عليه ، وزهده في الدنيا ، وإخلاصه في طلب العلم ومذهبه الفقهي .

الباب الثاني : التعريف بالكتاب ووصف المخطوطة ومنهج التحقيق، وتحتة ثلاثة فصول:

الفصل الأول : التعريف بالكتاب من حيث اسمه ، وتوثيق نسبه للمؤلف ، وموضوعه ، وسبب تأليفه ، وتاريخه ، ومكانته ، ومنهج المؤلف وأسلوبه في الكتاب ، وموارده ومصادره ، وقيمته العلمية ، ونقده والمآخذ عليه .

الفصل الثاني : التعريف بالمخطوطة ، من حيث مصدر النسخة الخطية وانفرادها والإسم المثبت على غلافها ، وناسخها وتاريخ نسخها ، وسننها وعدد أوراقها ، وعدد أسطرها ، ونوع الخط ووصفه ، والسماعات والتعليكات عليها .

الفصل الثالث : منهج التحقيق والصعوبات التي واجهها الباحث والرموز والمصطلحات التي استخدمها ، وفيه ثلاثة مباحث :

أولا : منهج التحقيق ، وحدده الباحث في ضبط النص ، وتصحيح رسم بعض الكلمات ، والتخريج ، والتعريف بالأعلام ، والتعليق على النص ، ودراسة المؤلف والكتاب ، ووضع الفهارس .

ثانيا : الصعوبات التي واجهته ، وأهمها انفراد النسخة وعدم إمكانية تصحيح بعض الكلمات ، وعدم استقامة بعض الجمل ، وعدم ذكر بعض المصادر التي نقل عنها المؤلف .

ثالثا : الرموز والمصطلحات .

القسم الثاني : نص الكتاب المحقق ، وقد بدأ بسند النسخة المحققة ، ثم مقدمة المؤلف التي اشتملت على عدة مباحث ، ثم فصول الكتاب وهي أحد عشر فصلا ، جاءت كما يلي :

الفصل الأول : إقامة البرهان على أن الحجة هي التي يرد بها السمع لاغير ، وأن العقل آلة للتمييز فحسب .

الفصل الثاني : بيان السنة ، ما هي ؟ وبم يصير المرء من أهلها؟ وذكر فيه تعريف السنة ، ومن هم أهل السنة ، والمنع من الإحداث في الدين ، والسني والمحدث .

الفصل الثالث : التدليل على أن مقالة الكلاية وأضرابهم مؤدية إلى نفي القرآن الكريم أصلا وإلى التكذيب بالنصوص الواردة فيه ، والرد لصحيح الأخبار ورفع أحكام الشريعة.

الفصل الرابع : إقامة البرهان على أنهم مخالفون لمقتضى العقل بأقوايل متناقضة مظهرون لخلاف ما يعتقدونه.

الفصل الخامس : بيان فرق اللفظية والأشعرية ، وأنهم موافقون للمعتزلة فى كثير من مسائل الأصول وزائدون عليهم فى القبح وفساد القول فى بعضها.

الفصل السادس : إيراد الحجة على أن الكلام لن يعرى عن حرف وصوت....

الفصل السابع : بيان فعلهم فى إثبات الصفات فى الظاهر وعدولهم إلى التأويل فى الباطن.

الفصل الثامن : بيان أن الذى يزعمون بشاعته من قولنا فى الصفات ليس فى ما زعموه ، ومع ذلك فلازم لهم فى إثبات الذات مثل ما يلزمون أصحابنا فى الصفات.

الفصل التاسع : ذكر شىء من أقوالهم ليقف العامة عليها.....

الفصل العاشر : فى بيان أن شيوخهم أئمة ضلال ودعاة إلى الباطل وأنهم مرتكبون لما نهوا عنه.

الفصل الحادى عشر : الحذر من الركون إلى كل أحد ، والأخذ من كل كتاب

.....

فهارس البحث : وضع الباحث بعد الانتهاء من تحقيق نص المخطوط الفهارس التالية

لبحثه واتباع الترتيب الهجائى فى جميع تلك الفهارس :

١- فهرس الآيات القرآنية.

٢- فهرس الأحاديث والآثار.

٣- فهرس الأشعار.

٤- فهرس أسماء الكتب الواردة فى النص.

٥- فهرس البلدان والبقاع.

٦- فهرس الغريب.

٧- فهرس الأعلام.

٨- فهرس الفرق والطوائف والمصطلحات.

ثم أتبع هذه الفهارس بقائمة مصادر البحث التى اشتملت على (١٧٠) مائة

وسبعين عنوانا مرتبة هجائيا على عناوينها.

رقم البحث : ١٤

عنوان البحث : كتاب الإيمان للحافظ محمد بن يحيى بن أبي عمر
العدنى المتوفى سنة (٢٤٣هـ) دراسة وتحقيق.
الدرجة العلمية : العالمية (الماجستير).
اسم الطالب : حمد بن حمدى الجابرى الحربى.
منهج البحث : تحقيق مخطوط.
تاريخ القبول : ١٠ / ٨ / ١٤٠٢هـ.
تاريخ تسجيل البحث : ٢٢ / ٨ / ١٤٠٢هـ.
تاريخ مناقشة البحث : ١٧ / ٢ / ١٤٠٥هـ.
المشرف العلمى : الدكتور/ على بن محمد ناصر فقيهى.
لجنة مناقشة البحث :

- ١- الدكتور/ على بن محمد ناصر فقيهى.
- ٢- الدكتور/ عوض الله حجازى.
- ٣- الدكتور/ ربيع بن هادى مدخلى.

التقدير : ممتاز.
عدد الصفحات : ٤٠٨ ص.

هدف البحث :

فذكر الباحث أن هذا البحث يتعلق بتحقيق موضوع الإيمان وتعريفه الذي قد حادت فيه بعض الفرق المنحرفة وأولته عن معناه ، ولأن هذا الكتاب يرد على أولئك الفئات ، ويعتمد على القرآن الكريم والسنة النبوية التي عليها مذهب السلف الصالح ، كما أن تأليف هذا الكتاب كان في عصر ظهرت فيه الفرق الضالة وتصدى علماء السلف للرد عليهم.

عرض البحث :

قسم الباحث دراسته لهذا المخطوط إلى مقدمة ، وكلمة في الإيمان والإسلام ، ثم تمهيد عن عصر المؤلف ، ثم قسمين الأول عن حياة المؤلف ، والثاني لدراسة الكتاب.

المقدمة : واشتملت على إشارة إلى موضوع الكتاب وأهميته ومؤلفه ثم خطة البحث.

كلمة في الإيمان والإسلام : واستعرض الباحث فيها نشأة بعض الفرق الضالة ثم الفرق التي ضلت في معرفة الإيمان وبعض أصحابها ، ثم بين مذهب السلف في الإيمان وأن العمل داخل في الإيمان وبعض من الصحابة والتابعين الذين أنكروا من أخرج العمل عن الإيمان ، ثم الفرق بين الإيمان والإسلام والنصوص الواردة في ذلك ، ثم ذكر بعض الكتب التي ألفها العلماء في موضوع الإيمان.

تمهيد في عصر المؤلف من سنة (١٥٠ إلى ٥٢٤٣هـ) : وفيه ثلاثة مباحث:

أولا : الحالة السياسية : فقد عاش المؤلف في فترة اضطرابات سياسية منذ بداية الدولة العباسية.

ثانيا : الحالة الاجتماعية : حيث عم الرخاء وكثرت الأموال والثراء ، وهو ناتج عن كثرة الفتوحات واتساع الدولة الإسلامية.

ثالثا : الحالة العلمية : فقد عاش المؤلف في العصر الذي بدأ فيه الاهتمام بالعلم والعلماء ، وازدهرت فيه صناعة الورق وظهر الوراقون ، وبنيت المكتبات ، وأصبحت منتدى للعلماء والأدباء.

القسم الأول : وتحت بابان :

الباب الأول : حياة المؤلف ، وفيه خمسة فصول :

الفصل الأول : نسبه وكنيته ونسبته ، وولادته ونشأته ، طلبه للعلم ورحلته.

الفصل الثانى : ثناء العلماء عليه ، فى علمه وصلاحه وحفظه.

الفصل الثالث : عقيدته ، وهى عقيدة السلف الصالح.

الفصل الرابع : آثاره العلمية ، فله كتاب المسند وكتاب الإيمان.

الفصل الخامس : وفاته فى سنة (٢٤٣هـ).

الباب الثانى : شيوخ المؤلف وتلاميذه ، وتحتة فصلان :

الفصل الأول : شيوخ المؤلف ، وذكر منهم تسعة وثلاثين فردا ، وترجم لخمسة منهم.

الفصل الثانى : تلاميذ المؤلف ، وعدد منهم سبعة وثلاثين ، وترجم لخمسة منهم.

القسم الثانى : دراسة الكتاب ، وتحتة فصلان :

الفصل الأول : وفيه خمسة مباحث :

أولا : وصف المخطوطة ، وعدد ورقها ، فهى مكونة من ثمان وثلاثين ورقة.

ثانيا : إثبات نسبة الكتاب لابن أبى عمر.

ثالثا : نقد الكتاب ومقارنته بكتب بعض معاصريه.

رابعا : نماذج من السماعات.

خامسا : منهج التحقيق ، وقد شرح فيه طريقته التى سار عليها منذ اختيار هذا

المخطوط للدراسة حتى الانتهاء من تحقيقه.

الفصل الثانى : تحقيق الكتاب ، وأورد الطالب فيه نص الكتاب محققا على ما أراد

به مؤلفه ، وقد وردت فيه الموضوعات التالية تحت مسمى أبواب الكتاب :

١ - باب فى القتال على كل ركن من أركان الإسلام.

٢ - باب الصلاة من الإيمان.

٣ - باب التشديد فى التخلف عن الجمعة.

٤ - باب فى ترك المرء.

٥ - باب فيما بنى عليه الإسلام.

٦ - باب فى صفات المناققين.

٧ - باب فى شروط كمال الإيمان.

٨ - باب فرائض الإسلام وسهامه.

٩ - باب إطلاق الكفر على من ترك الصلاة.

- ١٠- باب ملازمة العمل للإيمان.
- ١١- باب فى القدر.
- ١٢- باب المحافظة على الوضوء من الإيمان.
- ١٣- باب فى كلام الله عز وجل ورؤيته يوم القيامة.
- ١٤- باب صلاة الجماعة من سنن الهدى.
- ١٥- باب حرمة دم المؤمن وماله.
- ١٦- باب فى زيادة الإيمان وتقصانه.
- ١٧- باب فى أقوال المرجئة والجهمية فى الإيمان.
- ١٨- باب فى وجوب الطمأنينة فى الصلاة.
- ١٩- باب فى حرص السلف على أداء الصلاة.
- ٢٠- باب المجاهدة على ترك الحج.
- ٢١- باب بيان نقصان الإيمان بنقصان الطاعات.
- ٢٢- باب فى رفع الأمانة.
- ٢٣- باب فى زوال الإيمان عند ارتكاب المعاصى.
- ٢٤- باب العمل الصالح يرفع الكلام الطيب.
- ٢٥- باب الحياء من الإيمان.
- ٢٦- باب كف اللسان فى الفتنة.
- ٢٧- باب البذاءة من الإيمان.
- ٢٨- باب المدح الكاذب ينافى الإيمان.
- ٢٩- باب فى الأمر بطاعة ولى الأمر وإخلاص العمل لله.
- ٣٠- باب فى العصبية.
- ٣١- باب فى اتباع السنة.
- ٣٢- باب دعائم الإيمان.
- ٣٣- باب النهى عن النهبة.
- ٣٤- باب مجانية الكذب للإيمان.
- ٣٥- باب الترهيب من أذى الجار.
- ٣٦- باب الموالاة فى الله والبغض فى الله.
- ٣٧- باب ذهاب العلم.
- ٣٨- باب التكاليف الشرعية من الإيمان.

- ٣٩- باب صفة المسلم.
- ٤٠- باب الدين النصيحة.
- ٤١- باب أفضل الناس إيماناً ، أفضلهم معرفة.
- ٤٢- باب إثم مانع الزكاة.
- ٤٣- باب ذكر الخوارج وصفاتهم.
- ٤٤- باب أى الإسلام أفضل؟.
- ٤٥- باب الدعاء إلى الشهادتين وشرائع الإسلام.
- ٤٦- باب كراهية تولى الأمانة.
- ٤٧- باب لا يفتك مؤمن.

فهارس البحث :

وجاء ترتيبها هجائياً على النحو التالي :

- ١- فهرس الأحاديث المرفوعة.
- ٢- فهرس الآثار.
- ٣- فهرس أسماء الرواة المترجم لهم.
- ٤- تراجم الأعلام الذين ورد ذكرهم فى الدراسة.

ثم أورد بعدها قائمة بمراجع البحث ، واشتملت على (٩٨) ثمانية وتسعين عنواناً جاءت مرتبة على عناوينها.

رقم البحث : ١٥

عنوان البحث : رسالة إلى أهل الثغر بباب الأبواب لأبي الحسن
الأشعري (ت ٣٢٤ هـ) تحقيق ودراسة.
الدرجة العلمية : العالمية (الماجستير)
اسم الطالب : عبدالله شاکر محمد الجنیدی.
منهج البحث : تحقيق مخطوط.
تاريخ القبول : ١ / ١١ / ١٤٠٠ هـ.
تاريخ تسجيل البحث :
تاريخ مناقشة البحث : ٢٦ / ٢ / ١٤٠٥ هـ.
المشرف العلمي : الدكتور / علي بن محمد ناصر فقيهي.
لجنة مناقشة البحث :

- ١- الدكتور / علي بن محمد ناصر فقيهي.
- ٢- الشيخ / حماد بن محمد الأنصاري.
- ٣- الدكتور / أحمد عطيه الفامدي.

التقدير : ممتاز.
عدد الصفحات : ٣٦٣ ص.

هدف البحث :

أشار الباحث إلى أنه أراد ببحثه هذا إنصاف أبو الحسن الأشعري وإعطاءه حقه ، وإثبات أنه رجع عن مذهب الأشاعرة إلى مذهب السلف الصالح ، ولتعريف المنتسبين إلى مذهب الأشاعرة برأي مؤسس هذا المذهب ولماذا رجع عنه دون تعصب.

عرض البحث :

قسم الباحث دراسته لهذه المخطوطة إلى مقدمة وباين ، ثم نص الكتاب المحقق ، جاءت على النحو التالي :

المقدمة : واشتملت على تعريف بالموضوع وأهميته.

الباب الأول : التعريف بالمؤلف ، وتحت ثلاثة فصول :

الفصل الأول : عصر المؤلف ، وفيه ثلاثة مباحث :

أولا : الناحية السياسية : فقد عاش أبو الحسن الأشعري في عصر بدأ فيه الضعف يسرى في جسد الخلافة العباسية ، وبدأت تنقسم إلى دويلات.

ثانيا : الناحية الاجتماعية : فقد تأثرت بالناحية السياسية ، فظهر الفقر وانتشرت الأمراض وقل الأمن وخاف الناس.

ثالثا : الناحية العلمية : وهي لم تتأثر بالناحية السياسية بل زاد نضجها وكثر المشتغلون بها ، وأخذوا يؤلفون في كل علم وفن.

الفصل الثاني : سيرة الأشعري ، وأورد الباحث فيه بعض المباحث تتعلق باسمه وكنيته ، وموطنه ومولده ، وزهده وعبادته ، وأسرته ، وأثرها في تكوين شخصيته ، ومكانته العلمية وثناء الناس عليه ، ومؤلفاته ، والمراحل والأطوار التي مر بها ، ومنهج الأشعري ، ومخالفة الأشعريين لمنهج الأشعري ، ووفاته.

الفصل الثالث : شيوخه وتلاميذه ، وفيه مبحثان :

أولا : شيوخه ، وعدد الباحث منهم أربعة شيوخ.

ثانيا : تلاميذه ، وعدد الباحث ثمانية عشر منهم.

الباب الثاني : التعريف بالكتاب ووصف المخطوطة ، وتحت فصلان :

الفصل الأول : التعريف بالكتاب ، وذكر فيه اسم الكتاب ، وموضوعه ، وتحليله ومحتوياته ، وسبب تأليف الكتاب ، وتوثيق نسبه ، وقيمه العلمية ، ونقده.

الفصل الثانى : وصف المخطوطة ، وفيه أربعة مباحث :
أولا : عدد نسخ المخطوطة ، وأشار الطالب إلى أنه حصل على نسختين من المخطوط.
ثانيا : وصفها.

ثالثا : النسخة الأصل وسبب اختيارها.

رابعا: عمل المحقق فى الكتاب والمنهج الذى سار عليه فى تحقيق النص.
بعدها أورد الباحث صورة للصفحة الأولى من المخطوطة ، ثم أورد صورة
لخريطة وضع عليها موقع باب الأبواب الذى ألف هذا الكتاب بناء على طلب أهله من
أهل الثغر.

نص الكتاب المحقق : وبدأ بمقدمة المؤلف ثم سرد نص الكتاب ، واشتمل على
الموضوعات التالية:

- ١ - بيان فساد طرق المخالفين للرسول.
- ٢ - بيان أن بعثة النبى صلى الله عليه وسلم عامة.
- ٣ - بيان الهدف من بعثته صلى الله عليه وسلم.
- ٤ - إثبات حدوث الإنسان وخروجه من العدم.
- ٥ - إثبات وحدانية الله عز وجل.
- ٦ - إثبات البعث والنشور ، والرد على المكذبين.
- ٧ - الرد على عباد الأصنام وبيان فساد عبادتهم لها.
- ٨ - الرد على النصارى المكذبين ببعثة النبى صلى الله عليه وسلم.
- ٩ - الرد على اليهود المكذبين ببعثة النبى صلى الله عليه وسلم.
- ١٠ - بيان أن الله أيد النبى صلى الله عليه وسلم بالقرآن.
- ١١ - ذكر بعض المعجزات الحسية التى وقعت من النبى صلى الله عليه وسلم.
- ١٢ - بيان أن الرسول صلى الله عليه وسلم بلغ رسالة ربه كاملة.
- ١٣ - بيان اتباع الصحابة للوحى الإلهى وتبليغه لمن جاء بعدهم.
- ١٤ - ثبوت صحة ما جاء به النبى صلى الله عليه وسلم من عند ربه.
- ١٥ - بيان فساد طريقة الفلاسفة والمتكلمين فى إثبات حدوث العالم.
- ١٦ - بيان حفظ الله عز وجل لما أنزله من الوحى.
- ١٧ - بيان أن الله عز وجل أكمل الدين لعباده.

١٨- بيان ذكر ما أجمع عليه السلف فى باب العقائد ، وقد أجمل المؤلف أصول الدين التى أجمع عليها السلف الصالح فى إحدى وخمسين مسألة جاءت فى مائة وثلاثين صفحة من صفحات البحث مع شرحها والتعليق عليها من الطالب.

الخاتمة : وذكر الباحث فيها خطته فى البحث ، ثم ذكر النتائج التالية :

- ١- تمكن النزعة الكلامية عند الأشعرى بسبب نشأته الأولى.
- ٢- رجع الأشعرى إلى مذهب السلف مع مخالفته لهم فى بعض المسائل.
- ٣- مخالفة الأشعرى للفلاسفة والمتكلمين وذمه لهم ، مع ميله إلى طريقتهم أحيانا.
- ٤- إثبات الأشعرى للصفات التى جاء بها الوحي ، ومسألة القضاء والقدر مع بعض المآخذ عليه.
- ٥- موافقة الأشعرى لمذهب السلف فى أخبار الساعة وما ورد فيها.
- ٦- موافقة الأشعرى لمذهب السلف فى مرتكب الكبيرة ، والخلاف بين الصحابة.
- ٧- إعلان براءته من جميع الفرق الضالة المخالفين لمنهج السلف.

فهارس البحث :

- ١- فهرس الآيات القرآنية ورتبها تحت السور.
- ٢- فهرس الأحاديث بترتيب هجائى.
- ٣- فهرس الفرق والطوائف بترتيب هجائى.

ثم أورد بعدها قائمة مصادر البحث التى اشتملت على (١٧٤) مائة وأربعة وسبعين عنوانا مرتبة هجائيا على عناوينها.

رقم البحث : ١٦

عنوان البحث : السيف الباتر لأرقاب الشيعة الرافضة الكوافر ، تأليف
الشيخ علي بن أحمد الهيتي المتوفى سنة ١٠٢٩ هـ ،
تحقيق ودراسة.

الدرجة العلمية : العالمية (الماجستير)

اسم الطالب : محمد موسى حجازي السويطي.

منهج البحث : تحقيق مخطوط.

تاريخ القبول : ١٩ / ١٢ / ١٤٠١ هـ.

تاريخ تسجيل البحث : ٢٢ / ١ / ١٤٠٣ هـ.

تاريخ مناقشة البحث : ٢٥ / ٧ / ١٤٠٥ هـ.

المشرف العلمي : الدكتور / عبد المنعم محمد حسنين.

لجنة مناقشة البحث :

١- الدكتور / عبد المنعم محمد حسنين.

٢- الدكتور / عوض الله حجازي.

٣- الدكتور / علي بن محمد ناصر فقيهي.

التقدير : جيد جدا

عدد الصفحات : ٤٦٤ ص.

هدف البحث :

وذكر الباحث في مقدمة بحثه سبب اختيار الموضوع بأنه لأهمية دراسة الشيعة وفرقها في حياتنا المعاصرة ، وللحقائق العلمية التي ذكرها المؤلف في الرسالة لخبرته الشخصية في تلك الفرق ، ومساهمة من الباحث في تحقيق المخطوطات الإسلامية.

عرض البحث :

قسم الباحث دراسته لهذا المخطوط إلى تمهيد ومقدمة في قسمين ، والنص المحقق ، وملحق في ثلاثة فصول جاءت كما يلي :

التمهيد : وبين تحته مذهب أهل السنة والجماعة وبعض الأحاديث الواردة فيهم ، ثم نشأة الفرق الضالة ، وبعض العلماء الذين تصدوا لهم.

المقدمة : واشتملت على قسمين :

القسم الأول : وفيه ثلاثة مباحث :

أولا : حياة المؤلف ، وذكر تحته ترجمته ، ونسبه ، ومولده ، وشيوخه ، ومذهبه ، ومصنفاته ، وعقيدته التي هي عقيدة السلف.

ثانيا : سبب اختيار الموضوع.

ثالثا : بعض المؤلفين ومؤلفاتهم في الرد على الشيعة والرافضة قديما وحديثا ، وذكر سبعة وعشرين مصنفا.

القسم الثاني من المقدمة : واشتمل على سبعة مباحث :

أولا : توثيق نسبة الكتاب إلى الهيئتي.

ثانيا : وصف نسخ المخطوط ، وذكر أنه اعتمد على أربع نسخ من المخطوط.

ثالثا : منهج المؤلف في الكتاب.

رابعا: التزامات المؤلف في مقدمة الكتاب.

خامسا: أسلوبه في الرد على الرافضة.

سادسا: بعض مصادر الهيئتي في كتاب السيف الباتر ومنها كتب ابن حجر ، والسيوطي ، والمحجب الطبري.

سابعا: عمل المحقق في المخطوط ، فذكر الباحث في خمس عشرة نقطة المنهج الذي

سار عليه في تخريج النص والتعليق عليه.

قسم التحقيق : وهو نص الكتاب المحقق وجاء على النحو التالي :
مقدمة المؤلف : وذكر فيها سبب تأليف الكتاب وعدد أبوابه وهى خمسة أبواب ،
وعناوينها ، كما عرف بعض الكلمات التى ورد ذكرها فى الكتاب وتحتمل الالتباس.
الباب الأول : فى ذكر فضائل الصحابة وما يتعلق به من الآيات الصريحة
والأحاديث الصحيحة ، وذكر فى هذا الموضوع عشر آيات من القرآن الكريم ،
واثنين وعشرين حديثاً.

الباب الثانى : فى ذكر خلافة الخلفاء الأربعة مع خلافة الحسن رضى الله عنهم
أجمعين ، والاستدلال على حقيقتها من الأدلة النقلية والعقلية ، ثم أورد تحته
المباحث التالية :

أولاً : خلافة الصديق رضى الله عنه.

ثانياً : فى ذكر خلافة الإمام عمر رضى الله عنه.

ثالثاً : فى ذكر خلافة الإمام عثمان رضى الله عنه.

رابعاً : فى ذكر حقيقة خلافة الإمام على رضى الله عنه.

خامساً : فى ذكر خلافة الحسن بن على بن أبى طالب رضى الله عنهما.

الباب الثالث : فى الرد على شبهة الرافضة والشيعة التى يستدلون بها على
خلافة على رضى الله عنه وكرم الله وجهه ، وقد ذكر المؤلف سبع عشرة شبهة ،
ثم أورد الجواب على كل شبهة بما صح فى ذلك عن السلف.

الباب الرابع : فى ذكر أول من أنشأ مذهب الرفض والتشيع وهو عبدالله بن
سبأ اليهودى ، ثم بدأ بتعداد بعض قبائح الرافضة الاعتقادية والقولية والفعلية ،
وذكر منها خمسا وثلاثين قبيحة.

الباب الخامس : فى الاستدلال على ثبوت كفر الرافضة والشيعة ووجوب
قتلهم وأخذ أموالهم وسبى نساءهم من الآيات والأحاديث وإجماع العلماء
التأخرين رضوان الله تعالى عليهم.

خاتمة الكتاب : وذكر فيها المؤلف القبائح والضلالات التى تصدر منهم ، كما أشار
إلى رأيه وحكمه على الشيعة والرافضة وأنه يجب على المسلمين قتلهم واستدل
على ذلك بنصوص الكتاب والسنة.

وبعد الانتهاء من تحقيق نص الكتاب أشار الطالب إلى أن هناك بعض الموضوعات
تحتاج إلى شرح أوفى استكمالاً للفائدة أو لبيان أشياء لم يذكرها المؤلف ،

ولذلك أفردتها فى ملحق للبحث ، جاء فى ثلاثة فصول كما يلى :

الفصل الأول : تعريف الشيعة وتاريخ ظهورهم وأهم فرقهم ، وفيه أربعة مباحث :

أولا : تعريف الشيعة لغة وأصطلاحا وعند العلماء ، وهى الأتباع والأنصار.

ثانيا : تاريخ ظهور الشيعة ، ورجح الباحث أنهم ظهوروا بعد مقتل على رضى الله عنه.

ثالثا : التعريف بأهم الفرق الشيعية بإيجاز ، وهم الزيدية ، والرافضة ، والغلاة.

رابعا : فرق الشيعة الرئيسية ، وذكر فيه الطالب أقسام الفرق الثلاث السابقة ، واختلاف الكتاب حول عددها.

الفصل الثانى : نظرات فى بعض العقائد والأحكام عند الشيعة ، وفيه تسعة مباحث

تتعلق بتعريف بعض العقائد عند الشيعة وهى :

الإمامة ، والعصمة ، والتقية ، والبداء ، والقرآن الكريم عند الشيعة ، والرجعة ، ومعتقدهم فى الصحابة رضى الله عنهم ، ومعتقدهم فى أمهات المؤمنين رضى الله عنهن ، والمتعة.

الفصل الثالث : مشابهة الشيعة لليهود ، والنصارى ، والصابئين ، والمشركين ، والمجوس ، وفصل الطالب لكل ديانة من ديانات الكفر والفسوق مبحثا خاصا أورد فيه أوجه الشبه بينها وبين الشيعة.

فهارس البحث : وأورد الباحث الفهارس التالية لبحثه :

١- فهرس الآيات القرآنية ، ورتبها على حسب ورودها فى المصحف.

٢- فهرس الأحاديث النبوية بترتيب هجائى.

٣- فهرس الأعلام المترجم لهم بترتيب هجائى.

٤- فهرس الأماكن والفرق بترتيب هجائى.

بالإضافة إلى قائمة مصادر البحث ، والتي اشتملت على (١٧١) مائة وواحد

وسبعين عنوانا مرتبة هجائيا على عناوينها.

رقم البحث : ١٧

عنوان البحث : الكتاب اللطيف لشرح مذهب أهل السنة ومعرفة شرائع الدين والتمسك بالسنة/تصنيف أبي حفص عمر بن أحمد بن شاهين ٢٩٧ - ٣٨٥ هـ. (دراسة وتحقيق وتخرير).

الدرجة العلمية : العالمية (الماجستير)

اسم الطالب : عبدالله بن محمد البصيري.

منهج البحث : تحقيق مخطوط.

تاريخ القبول : ١ / ١١ / ١٤٠٠ هـ.

تاريخ تسجيل البحث : ٢٥ / ٢ / ١٤٠٢ هـ.

تاريخ مناقشة البحث : ١٦ / ٨ / ١٤٠٥ هـ.

المشرف العلمي : الدكتور / ربيع بن هادي مدخلي.

لجنة مناقشة البحث :

١- الدكتور / ربيع بن هادي مدخلي.

٢- الشيخ / أبو بكر جابر الجزائري.

٣- الشيخ / عبد الكريم مراد الأثري.

التقدير : جيد جدا

عدد الصفحات : ٤٦٧ ص.

هدف البحث :

أشار الباحث إلى أن اختيار هذا الكتاب للتحقيق راجع لكونه أحد الكتب القديمة النادرة التي تعنى بعقيدة السلف الصالح والدفاع عنها ، وتحذر من البدع وأصحاب الأهواء ، وتنقل حديث الرسول صلى الله عليه وسلم وآثار السلف ، وتبين موقف السلف عند ظهور البدع.

عرض البحث :

قسم الباحث هذا البحث إلى مقدمة وقسمين ، القسم الأول : شمل دراسة المؤلف والكتاب في باين ، والقسم الثاني : تحقيق نص الكتاب وورد كما يلي : المقدمة : وأشار فيها الباحث إلى أهل العقيدة الصحيحة الصافية في عهد الصحابة ، ثم بداية ظهور الفرق والخلاف بين المسلمين وزعماء ذلك الخلاف في القرون الثلاثة الأولى ، وتصدى علماء السلف للرد على تلك الفرق الضالة ومن تلك المؤلفات كتاب شرح السنة لابن شاهين ، وأتبع المقدمة بخطة البحث موجزة ، ثم منهج التحقيق.

القسم الأول : دراسة حول المؤلف والكتاب ، وتحت بابان :

الباب الأول : دراسة حياة ابن شاهين ، وتحت ثلاثة فصول :

الفصل الأول : عصر ابن شاهين ، وفيه ثلاثة مباحث :

أولا : الحالة السياسية : فقد عاش ابن شاهين في عصر ضعف الدولة الإسلامية.

ثانيا : الحالة الاجتماعية : وتبعت الحالة السياسية حيث كان الفساد شائعا مع العادات والتقاليد التي لم تكن معروفة من قبل بسبب الأعاجم.

ثالثا : الحالة الدينية : مع ظهور الفرق والمذاهب الضالة وإختلاطها بالمسلمين ، إلا أن المسلمين بقوا على التمسك بدينهم والدفاع عن المذهب الصحيح والتصدي للفرق الضالة.

الفصل الثاني : حياة الحافظ ابن شاهين ، وفيه نسبة ومولده الذي كان في سنة ٢٩٧هـ

، وأسرته وأهل بيته ، فهو بيت علم وتقى وصلاح ، وطلبه للعلم ، وحياته العلمية ، ورحلاته العلمية ، وتوثيقه وما أخذ عليه ، وعقيدته وهي عقيدة السلف الصالح ، وموقفه من فرق المبتدعة. ومذهبه في الفروع ، وشيوخه وتلاميذه.

الفصل الثالث : مصنفات ابن شاهين ، فقد صنف أكثر من ثلاثمائة كتاب في الحديث

والتاريخ والتراجم ، والتفسير ، والعقائد.

الباب الثانى : دراسة الكتاب ، وتحتة فصلان :

الفصل الأول : التعريف بالكتاب ، من حيث موضوعات العقيدة فيه ، وإسم الكتاب وهو الإسم الذى ورد عنوانا للبحث لثبوته فى أكثر من مكان ، وموضوع الكتاب وهو عن بيان منزلة السنة النبوية ، والحض على اتباعها والتحذير من أهل الأهواء والبدع وبيان عقيدة السلف الصالح ، وكثير من فضائل الصحابة رضى الله عنهم ، وخاصة العشرة المبشرون بالجنة وأهل البيت وهذا هو معظم ما اشتمل عليه الكتاب من موضوعات.

كما اشتمل هذا الفصل على توثيق نسبة الكتاب إلى المؤلف ، ومصادر المؤلف لهذا الكتاب ومنزلة الكتاب ، ثم عدد أشهر الكتب المؤلفة فى عقيدة السلف وذكر منها أربعة عشر كتابا، وأقسام الكتاب ، وعدد ما اشتمل عليه من الأحاديث والآثار ومنهج المؤلف فى تأليفه.

الفصل الثانى : التعريف بالمخطوطة ، فذكر أنها النسخة الوحيدة التى عشر عليها ، وقد عشر على ثلاثة أجزاء منها فقط هى الثامن عشر والتاسع عشر والعشرون ، وتقع فى ثلاث وثلاثين صفحة عليها كثير من السماعات ، وتاريخ نسخها فى سنة (٥٦٦٥هـ) ، كما ترجم لخمسة من رجال إسناد الكتاب وذكر سماع الحافظ ابن حجر للكتاب.

القسم الثانى : تحقيق وتخريج نصوص الكتاب ، وقد بدأ بإثبات سند الكتاب ثم جاءت الموضوعات كما يلى :

- ١- ذكر القدريّة.
- ٢- ذكر الإرجاء.
- ٣- باب ما ذكر فى الجهمية والمعتزلة وأقوالهم.
- ٤- باب مختصر من معانى العلماء (فصل فى إحياء السنن).
- ٥- باب الرجاء للعبد فى ما بلغه من ثواب الله.
- ٦- باب ما ذكر من تفرد كل رجل من العشرة من أصحاب رسول الله صلى الله عليه وسلم بفضيلة لم يشركه غيره فيها ، وقد بدأه بتعداد فضائل الخلفاء الأربعة فعدد كثيرا من فضائلهم على النحو التالى :
- ما تفرد به أبوبكر وعمر من الفضل من قول رسول الله صلى الله عليه وسلم لهما.

- ما تفرد به طلحة بن عبيدالله ولم يشركه أحد فيه.
 - ما تفرد به الزبير بن العوام.
 - ما تفرد به سعد بن أبي وقاص.
 - ما تفرد به عبدالرحمن بن عوف.
 - ما تفرد به أبو عبيده بن الجراح.
 - ما تفرد به الحسن بن علي رضي الله عنهما.
 - ما تفرد به الحسين بن علي رضي الله عنهما.
 - ما تفرد به الحسن والحسين جميعا.
 - ما تفردت به فاطمة رضي الله عنها.
 - ما تفردت به أم المؤمنين عائشة زوجة الرسول صلى الله عليه وسلم
رضوان الله عليها وعلى أبيها.
 - ٧- باب من التفضيل بين الصحابة.
 - ٨- مسألة الاعتقاد لعمر بن أحمد بن شاهين.
 - ٩- قصيدة لأبي داود (في مسائل العقيدة).
- فهارس البحث : فقد وضع الباحث الفهارس التالية لبحثه مع ترتيبها هجائيا :
- ١- فهرس الآيات القرآنية.
 - ٢- فهرس الأحاديث.
 - ٣- فهرس الآثار.
 - ٤- فهرس أسماء شيوخ ابن شاهين.
 - ٥- فهرس الأعلام.
 - ٦- فهرس أعلام النساء.

وأتبع هذه الفهارس بقائمة مصادر البحث التي اشتملت على (٢٤٨) مائتين
وثمانية وأربعين عنوانا رتبها هجائيا على عناوينها.

رقم البحث : ١٨

عنوان البحث : توحيد الألوهية أساس الإسلام.

الدرجة العلمية : العالمية (الماجستير)

اسم الطالب : حامد بن عبد القادر الأحمدى.

منهج البحث : دراسة موضوع.

تاريخ القبول : ١٥ / ١١ / ١٣٩٩هـ.

تاريخ تسجيل البحث : ١٣ / ١١ / ١٤٠٠هـ.

تاريخ مناقشة البحث : ١٨ / ٨ / ١٤٠٥هـ.

المشرف العلمى : الشيخ / عبدالله بن محمد الغنيمان.

لجنة مناقشة البحث :

١- الشيخ / عبدالله بن محمد الغنيمان.

٢- الشيخ / زيد بن فياض.

٣- الدكتور / على بن محمد ناصر فقيهى

التقدير : جيد جدا

عدد الصفحات : ٤٣٧ ص.

هدف البحث :

أوجز الباحث أسباب اختياره لهذا البحث الموضوع في نقطتين هما:

- ١- حبه لتوحيد الألوهية وأهله ، وكرهه للشرك وأهله.
- ٢- بعد المسلمين اليوم عن توحيد العبادة لله تعالى ، وابتعاد الدعاة عن تنبيه المسلمين لهذا الجانب ، فأراد تذكير المسلمين بشهادة لا إله إلا الله.

عرض البحث :

قسم الباحث بحثه إلى مقدمة وتمهيد وثمانية فصول وخاتمة ، جاءت كما

يلي :

المقدمة : واشتملت على أهمية توحيد الألوهية ، ثم أسباب اختيار الموضوع ، وخطة البحث مفصلة.

التمهيد : واشتمل على أربعة مباحث :

أولا : المدلول اللغوي والشرعي لكلمة التوحيد.

ثانيا : في أنواع التوحيد الذي دعت إليه الرسل، وهو نوعان :

أولهما : توحيد المعرفة والإثبات، وله قيمان : توحيد الأسماء والصفات ، وتوحيد الربوبية.

ثانيهما : توحيد الألوهية.

ثالثا : في معنى كلمة الإله ، وبيان خطأ من قال إنه الخالق القادر.

رابعا : في معنى الأساس ، والمفهوم العام للإسلام ، وفي مطابقة العنوان لجزئياته (وهذا المبحث شرح لكلمات العنوان).

الفصل الأول : في التعرف على كلمة لا إله إلا الله ، وفيه ستة مباحث :

أولا : معناها.

ثانيا : إعرابها.

ثالثا : فضلها.

رابعا : شروطها ، ومنها أن كلمة لا إله إلا الله هي رابطة الرسائل وعنوان التوحيد

فلا يصح إسلام أحد إلا بمعرفة معناها ودلالاتها ، ومذهب أهل السنة في أن من

مات موحدا دخل الجنة ، إما ابتداء أو بعد دخوله النار للمدة التي يريد الله عز

وجل.

خامسا: أدلة ظاهرها يدل على أن الله رتب دخول الجنة على العمل الصالح ، وأخرى ليس فيها اشتراط ذلك.

سادسا: أحاديث تدل على أن الله يحرم على من قال لا إله إلا الله دخول النار ، وأخرى تدل على أن قائلها يخرج من النار وآراء العلماء فى ذلك.

الفصل الثانى : فى التدليل على أن توحيد الألوهية أساس الإسلام ، وفيه ستة مباحث:

أولا : فى بيان أن أفراد الخالق بالعبادة ، وهو الغاية لخلق الإنسان.

ثانيا : فى بيان أن التوحيد فى العبادة هو الأصل ، وأن الشرك طارىء.

ثالثا : إن الدعوة إلى توحيد العبادة أهم وظائف الرسل وأتباعهم .

رابعا : فى بيان أن توحيد العبادة أول ما يدعى إليه العبد ، وأولى مهمات الداعية.

خامسا: افتتح القرآن وختم بتوحيد العبادة.

سادسا: فى بيان أن التوحيد هداية وأمن فى هذه الحياة والحياة الآخرة.

الفصل الثالث : فى الأمر بعبادة الله وحده وفق شرعه وهدى رسوله صلى الله عليه وسلم ، وفيه ستة مباحث :

أولا : فى مدلول العبادة فى اللغة والشرع.

ثانيا : فى أنواع العبادة.

ثالثا : لا يعبد الله إلا بما شرع.

رابعا : فى وجوب الإخلاص لله فى الأقوال والأعمال.

خامسا : المسلم يعبد ربه رغبة فى ثوابه ، وخوفا من عقابه.

سادسا : فى بيان أن من لم يعبد الخالق عبد المخلوق.

الفصل الرابع : فى بيان أن الغلو أعظم أسباب الشرك وأوسع أبواب الابتداع فى

الدين، وفيه تمهيد عن معنى الغلو والنهى عنه ، ومبحثان :

أولا : فى بيان أن الغلو فى الأشخاص بداية انحراف البشرية عن ملة التوحيد ، وقد

سد رسول الله صلى الله عليه وسلم الباب على من أراد الغلو فيه بعد مماته.

ثانيا : فى بيان أن الغلو فى الأعمال أكبر عوامل الابتداع فى الدين ، وأن واجب

المسلم الالتزام بشرع الله وهدايته.

الفصل الخامس : فى بيان أن من مقتضيات التوحيد عدم الابتداع فى الدين ، وذكر نماذج من البدع القادحة فى التوحيد ، وفيه تمهيد عن معنى البدعة ، ومبحثان :
أولا : الابتداع فى الدين قادح فى التوحيد ، وذاهب بكماله الواجب .
ثانيا : فى ذكر نماذج من البدع القادحة فى التوحيد التى حدثت فى المسلمين وهى :

١- البدع الاعتقادية .

٢- البدع العملية .

وذكر الباحث أمثلة لكل منهما .

الفصل السادس : فى ذكر النهى عن الشرك ، وبيان أسباب انحراف العرب عن ملة إبراهيم عليه السلام ، وذكر نماذج للأعمال الشركية لدى بعض المنتسبين للإسلام ، وفيه سبعة مباحث :

أولا : فى معنى الشرك وأنواعه والنهى عنه .

ثانيا : فى بيان أن الشرك أعظم الذنوب عند الله ، وأنه محبط لأعمال العباد .

ثالثا : فى بيان أسباب انحراف العرب عن ملة إبراهيم عليه السلام ، وذكر أشهر معبوداتهم من دون الله .

رابعا : فى سبب اتخاذ المشركين القدامى معبودات من دون الله ، وبيان ضعف الشركاء وعجزهم .

خامسا : فى ذكر نماذج للأعمال الشركية لدى بعض المنتسبين للإسلام .

سادسا : مقارنة أعمال عباد القبور والأولياء بأعمال عباد الأوثان .

سابعا : فى بيان أسباب مظاهر الشرك فى المسلمين .

الفصل السابع : فى التعريف بالوسيلة ، وما يجب أن يكون عليه المسلم فى هذا الباب ، وفيه تمهيد فى معنى الوسيلة ، ومبحثان :

أولا : بحث فى أنواع التوسل المشروع .

ثانيا : بحث لا يتوسل إلى الله إلا بما شرعه لعباده .

الفصل الثامن : فى مشروعية العمل بالأسباب وعدم الاعتماد عليها ، وفيه مبحثان :

أولا : فى الأمر باتخاذ الأسباب المشروعة ، والرد على من خالف ذلك .

ثانيا : فى بيان أن الاعتماد على الأسباب يفضى إلى الشرك .

الخاتمة : وقد أوجز الطالب فيها أهم جوانب بحثه مختصرا ، فوردت ملخصا للبحث ، عرض فيها عناوين الفصول والمباحث .
وبعدما أورد الباحث فهرس الأعلام المترجم لهم وعددهم ثمانية أعلام فقط . ثم أورد قائمة المصادر والمراجع ، والتي اشتملت على (٦٩) تسعة وستين عنوانا.

رقم البحث : ١٩

عنوان البحث : كتاب العظمة، تأليف أبي الشيخ الأصبهاني أبي محمد
عبدالله بن محمد بن جعفر ابن حيان (٢٧٤ - ٣٦٩ هـ)، دراسة وتحقيق.

الدرجة العلمية : العالمية (الماجستير)

اسم الطالب : رضاء الله بن محمد إدريس.

منهج البحث : تحقيق مخطوط.

تاريخ القبول : ١ / ١١ / ١٤٠٠ هـ.

تاريخ تسجيل البحث : ٢٥ / ٢ / ١٤٠٢ هـ.

تاريخ مناقشة البحث : ١٧ / ١١ / ١٤٠٥ هـ.

المشرف العلمي : الدكتور / علي بن محمد ناصر فقيهي.

لجنة مناقشة البحث :

١- الدكتور / علي بن محمد ناصر فقيهي.

٢- الشيخ / عبد الكريم مراد.

٣- الدكتور / أحمد بن عطيه الغامدي.

التقدير : ممتاز.

عدد الصفحات : ٤ ج = ٢٢١ + ١٦١١ ص.

هدف البحث :

وذكر الباحث دوافع اختياره هذا الكتاب للتحقيق فى قسمين عامة وخاصة ، تتعلق العامة منها بهوايته فى الاشتغال بالمخطوطات من كتب السلف وتحقيقها ليعيش معها لحظة من الزمن ، أما الدوافع الخاصة فمنها تشجيع بعض المشايخ والأساتذة لاختيار هذا الكتاب للتحقيق ، ولما عرفه من كثرة نسخ هذا المخطوط ، ولشهرة المؤلف ووالده ، وكونهما من أصحاب عقيدة السلف ، ولاعتماد مؤلفه على الأحاديث والآثار فى إيضاح العقيدة ، ولعدم وجود كتاب محقق من قبل يتحدث عن عظمة الله وقوته وسلطانه مثل هذا الكتاب.

عرض البحث :

قسم الباحث عمله فى هذا المخطوط إلى قسمين :

القسم الأول : قسم الدراسة.

القسم الثانى : قسم التحقيق.

القسم الأول : قسم الدراسة ، واشتمل على مقدمة وبايين ، جاءت كما يلى :

المقدمة : تحدث فيها عن عصر المؤلف من عدة نواحي :

أولا : الحالة السياسية: فقد عاش المؤلف فى عصر ضعف الخلافة وعصر الفوضى والفتن والاضطرابات.

ثانيا : الحالة الاجتماعية: وقد تبعت الناحية السياسية من حيث الاضطراب والفوضى.

ثالثا : الحالة العلمية: فقد زخر عصر المؤلف بنشاط الحركة العلمية فى مختلف العلوم.

كما ذكر فى المقدمة أن أصبحان التى عاش فيها المؤلف كانت بمنأى عن تلك الاضطرابات والفتن ، لذلك ألف العلماء فيها كثيرا من كتب السلف.

الباب الأول : ترجمة المؤلف ، وتحتة فصلان :

الفصل الأول : سيرته الشخصية ، وفيه المباحث التالية: إسمه ونسبه ، وما وقع فى

ذلك من خطأ ، وولادته فى سنة ٢٧٤ هـ ، وأسرته ، ونشأته ، وزواجه وأولاده ،

وأوصافه الخلقية والخلقية ، ووفاته فى سنة ٣٦٩ هـ.

الفصل الثانى : سيرته العلمية ، وفيه : دراسته ، وطلبه للعلم ، ورحلاته ، ومشايخه وتلاميذه (وقد أحال الباحث فيها إلى دراسة سابقة قام بها أحد الباحثين عن هذا العالم) ، وثقافته وعلمه ، وعقيدته ، ومذهبه ، وهى عقيدة السلف الصالح ، ومكانته لدى العلماء ، ومؤلفاته (وأحال فى هذا إلى الدراسة السابقة عن العالم) .

الباب الثانى : دراسة كتاب العظمة والنسخ الخطية منه ، وتحت ثلاثة فصول :

الفصل الأول : التعريف بالكتاب ، وتناول تسعة مباحث :

أولا : إسم الكتاب وموضوعه ، فقد اتفقت معظم المصادر على تسميته بكتاب العظمة ، وكذلك موضوعه وهو عظمة الله من خلال ما اتصف به عز وجل من صفات الكمال ، ومن خلال بعض المخلوقات العظيمة .

ثانيا : توثيق نسبة الكتاب إلى المؤلف .

ثالثا : المؤلفات الأخرى بهذا الإسم ، وعدد بعضها منها .

رابعا : منهج المؤلف فى الكتاب ، فهو على طريق المحدثين ، وقسم كتابه إلى خمسين بابا أو مبحثا مستقلا ، ذكرها الطالب مع التعليق على كل منها .

خامسا : أهمية الكتاب ، وتأتى أهميته من ثقة صاحبه ومذهبه ، ثم استشهاد العلماء الآخرين به ، واعتمادهم عليه فى مسائل كثيرة .

سادسا : بعض المآخذ على الكتاب ، فقد أخذ عليه اعتماده على الأحاديث الضعيفة أو الموضوعية ، وإكثاره من الروايات الإسرائيلية ، وإكثاره من الآثار التى ليست حجة فى العقيدة ، وعدم الكلام على سند الحديث .

سابعا : مصادره فى الكتاب .

ثامنا : مشايخه .

تاسعا : المقتبسات من الكتاب .

الفصل الثانى : دراسة النسخ الخطية : فعدد الطالب تحت هذا الفصل الفهارس التى ذكرت نسخ المخطوط ، وبين خطأ الكثير منها ، بالخلط بين هذا الكتاب وكتب أخرى مشابهة أو غير مشابهة لموضوعه ، ثم ذكر خمس نسخ خطية اعتمدها فى التحقيق .

الفصل الثالث : منهج التحقيق : وشرح فيه منهجه فى إخراج النص من حيث تخريج الآيات والأحاديث ، واستخدام علامات الترقيم ، وترقيم الأبواب والأحاديث ، والترجمة للرواة وشرح الألفاظ الغريبة وغيره ، كما وضع الباحث تعليقا على كل باب من أبواب الكتاب بعد نهاية نص ذلك الباب.

القسم الثانى : التحقيق : وبدأ الباحث فيه بترقيم جديد للبحث ، وأورد فيه الأبواب التى قام بتحقيقها من الكتاب ، وهى من الباب الأول حتى الباب العشرين منه ووردت على النحو التالى :

- ١ - الأمر بالتفكر فى آيات الله عز وجل وقدرته وملكه وسلطانه وعظمته ووحدانيته.
- ٢ - ذكر نوع من التفكير فى عظمة الله عز وجل ووحدانيته وحكمه وتدييره وسلطانه.
- ٣ - ما ذكر من الفضل فى المتفكر فى ذلك.
- ٤ - ذكر معرفة الرب تبارك وتعالى بوحدانيته وعظيم قدرته وسلطانه ولطيف حكمته وتدييره وعجائب صنعه ، وأنه لا تحيط به الصفات ولا تدركه الأوهام تعالى وتقدس.
- ٥ - ذكر تعظيم الرب تبارك وتعالى ، وأنه لا يدرك ، ولا يوصف ، ولا يحاط به تعالى وتقدس.
- ٦ - ذكر آيات ربنا تبارك وتعالى ، وعظمته وسؤدده وشرفه ونسبه تبارك وتعالى.
- ٧ - ذكر شأن ربنا تبارك وتعالى وأمره وقضائه.
- ٨ - ذكر نوع من عفو ربنا عز وجل ، وعظيم قدرته ، وكثرة رأفته ولطفه وعفوه وجوده وكرمه.
- ٩ - ذكر عرش الرب تبارك وتعالى وكرسيه ، وعظم خلقها ، وعلو الرب تبارك وتعالى فوق عرشه.
- ١٠ - ذكر حجب ربنا تبارك وتعالى.
- ١١ - ذكر خلق الملائكة ، وكثرة عددهم.
- ١٢ - ذكر الملائكة الموكلين فى السماوات والأرض.
- ١٣ - ذكر ميكائيل عليه السلام ، والطيران ، وعظم خلقه وما وكل به.
- ١٤ - صفة إسرافيل عليه السلام ، وما وكل به.

- ١٥- خلق إسماعيل .
- ١٦- صفة الروح .
- ١٧- صفة ملك الموت عليه السلام ، وعظم خلقه وقوته .
- ١٨- ذكر حملة العرش ، وعظم خلقهم .
- ١٩- ذكر خلق جبريل عليه وعلى نبينا أفضل الصلاة والسلام ، الروح الأمين .
- ٢٠- صفة السماوات .

فهارس البحث : أورد الباحث الفهارس التالية لبحثه ورتبها هجائيا ماعدا فهرس الآيات القرآنية :

- ١- فهرس الآيات القرآنية ، ورتبها على حسب ورودها فى المصحف .
- ٢- فهرس الأحاديث المرفوعة والموقوفة .
- ٣- فهرس الآثار .
- ٤- فهرس الشيوخ الذين روى عنهم المؤلف فى الكتاب .
- ٥- فهرس الأعلام المترجم لهم .
- ٦- فهرس الأماكن والمفردات .

وبعدها أورد قائمة مصادر بحثه ، واشتملت على (٣١٧) ثلاثمائة وسبعة عشر عنوانا جاءت مرتبة هجائيا على عناوينها .

رقم البحث : ٢٠

عنوان البحث : ضوء السارى إلى معرفة رؤية البارىء عز وجل ،
تأليف الحافظ أبى شامة شهاب الدين أبو محمد عبد
الرحمن بن إسماعيل بن إبراهيم (٥٩٩-٦٦٥هـ) ،
تحقيق ودراسة.

الدرجة العلمية : العالمية (الماجستير)

اسم الطالب : أبو البيان محمد صديق الرحمن.

منهج البحث : تحقيق مخطوط.

تاريخ القبول : ١ / ١١ / ١٤٠٠هـ.

تاريخ تسجيل البحث : ٢٦ / ٤ / ١٤٠١هـ.

تاريخ مناقشة البحث : ٢ / ٢ / ١٤٠٦هـ.

المشرف العلمى : الشيخ / عبدالله بن محمد الغنيمان.

لجنة مناقشة البحث :

١- الشيخ / عبدالله بن محمد الغنيمان.

٢- الدكتور / ربيع بن هادى مدخلى.

٣- الدكتور / على بن محمد ناصر فقيهى.

التقدير : جيد جدا.

عدد الصفحات : ٤٨٣ ص.

هدف البحث :

ذكر الباحث في مقدمة بحثه أنه اختار هذا الكتاب للتحقيق لأنه يتحدث عن رؤية الله عز وجل على عقيدة السلف التي يجب الاعتناء بها ، وإظهارها للرد على المعطلة ومنكرى الرؤية ، بنص القرآن الكريم والسنة النبوية ، ثم آثار السلف ، ولأن مؤلف هذا الكتاب قد سلك منهجا فريدا في الرد على منكرى الرؤية ، وأن مؤلفه من أشهر علماء الأمة الإسلامية ، وأن مؤلف هذا الكتاب مع كونه أشعريا إلا أن كتابه هذا يشبه كتب السلف في هذا الموضوع ، كما أن موضوع رؤية الله عز وجل مكان للبحث لدى كثير من العلماء ، ومحل اختلاف لكثير من الفرق.

عرض البحث :

قسم الباحث عمله في هذا المخطوط إلى مقدمة وقسمين وخاتمة ، جاءت

كما يلي :

المقدمة : وذكر فيها أهمية دراسة موضوع الرؤية لله عز وجل ، ثم سبب اختيار هذا الموضوع ، ثم مخطط البحث.

القسم الأول : قسم الدراسة ، وينقسم بدوره إلى قسمين:-

القسم الأول : التعريف بالمؤلف ، وفيه ثلاثة عشر مبحثا:-

أولا : الحالة السياسية : في عصر أبي شامة ، وهي فترة الأحداث والحروب الداخلية والخارجية ، ونهاية الدولة العباسية.

ثانيا : الحالة العلمية : وكانت مستقرة ، ولكن أقل من مستواها في القرنين الماضيين.

ثالثا : اسمه ونسبه.

رابعا : مولده.

خامسا : نشأته ، وطلبه للعلم ، ورحلاته.

سادسا : مناصبه التدريسية.

سابعا : شيوخه ، ذكر منهم الباحث اثنين وعشرين شيخا ، وترجم لهم باختصار.

ثامنا : تلاميذه ، وذكر منهم ثمانية تلاميذ.

تاسعا : أخلاقه ، وثناء العلماء عليه.

عاشرا : ثقافته ومؤلفاته ، وعدد منها خمسين مصنفا.

حادى عشر: عقيدته ومذهبه ، وهو أشعري العقيدة ، ولكنه سلك منها مميّزا فى إثبات مسائل العقيدة ، وشافعى المذهب .

ثانى عشر : شعره ، وأورد بعضا من قصائده .

ثالث عشر : وفاته ، فقد مات مقتولا سنة ٦٦٥هـ .

القسم الثانى : التعريف بالكتاب والمخطوطة ، وفيه تسعة مباحث :

أولا : عنوان الكتاب ، وقد ورد بهذا العنوان فى معظم الكتب التى أشارت إليه .

ثانيا : توثيق نسبة الكتاب إلى المؤلف ، واستشهد بعشرة مراجع فى هذا المجال .

ثالثا : وصف مخطوطة الكتاب ، وهى نسخة واحدة فريدة نسخت عام ٨٧١٠هـ .

رابعا : دراسات السماعات .

خامسا : منهج المؤلف وأسلوبه فى الكتاب ، وذكره الطالب فى خمس عشرة نقطة .

سادسا : أهمية الكتاب ، وتنبع من كون المؤلف قد خص رؤية الله تعالى بمصنف

مستقل ، بخلاف العلماء الآخرين الذين يضعون الرؤية ضمن باب أو فصل من

كتاب شامل .

سابعا : مصادر المؤلف فى هذا الكتاب ، وعدد منها تسعة وثلاثين مصدرا .

ثامنا : المؤلفات فى هذا الموضوع قديما وحديثا ، وعدد منها ستة عشر كتابا .

تاسعا : منهج الطالب فى التحقيق ، وذكر فيه العمل الذى قام به لإخراج النص .

القسم الثانى : تحقيق نص الكتاب :

وقد بدأ نص الكتاب بمقدمة المؤلف التى اشتملت على معنى الرؤية ، ورأى بعض

الفرق والمذاهب فيها والرد عليهم ، ثم بدأ بعرض موضوعات الكتاب التى جاءت

على النحو التالى :

١ - الأدلة من القرآن الكريم على وقوع الرؤية ، وأورد منها أربعة أدلة .

٢ - فصل فى سياق الأخبار النبوية الصحيحة الدالة على وقوع رؤية المؤمنين لله

تبارك وتعالى فى الدار الآخرة .

٣ - شبهات المعتزلة على حديث الرؤية .

٤ - فصل فى ذكر ما احتج به النافون لرؤية الله تعالى من الأدلة السمعية والعقلية ،

والجواب عنها .

٥ - فصل فى جملة من شبه المعتزلة غير ماتقدم ، والجواب عنها .

٦ - قول الغزالي الرؤية نوع كشف وعلم إلا أنه أتم وأوضح من العلم ، والجواب

عليه .

- ٧ - فصل فى جواز رؤية الله تعالى فى الدنيا بالأبصار.
- ٨ - رؤية الله فى المنام.
- ٩ - الكلام على رؤية النبى صلى الله عليه وسلم ربه ليلة الإسراء والمعراج.
- ١٠ - كلام الغزالي وأقوال الصوفية فى رؤية الله ، وبيان الحق فيها.
- ١١ - قضية تكفير المسلم.
- ١٢ - الإمام أحمد بن حنبل والتأويل.
- ١٣ - حكاية أبى عبيد الشونيزى فى جنازة بشر المريسي.

الخاتمة : وذكر فيها الطالب أهم النقاط التى درسها عن المؤلف والكتاب ، وأهميته فى موضوعه ، واعتماد بعض الكتب اللاحقة عليه فى إثبات رؤية المؤمنين لربهم فى الآخرة بالأدلة العقلية والنقلية ، والرد على شبهات المنكرين للرؤية.

فهارس البحث : واشتملت على الفهارس التالية مع ترتيب كل منها هجائيا :

- ١- فهرس الآيات القرآنية.
- ٢- فهرس الأحاديث النبوية.
- ٣- فهرس الآثار.
- ٤- فهرس الأشعار.
- ٥- فهرس الكلمات المشروحة.
- ٦- فهرس تراجم الأعلام.

ثم أورد قائمة بمصادر البحث واشتملت على (٢٦٥) مائتين وخمسة وستين عنوانا ما بين مخطوط ومطبوع ، وردت مرتبة هجائيا على عناوينها.

رقم البحث : ٢١

- عنوان البحث : العصمة عند الشيعة الإمامية الاثني عشرية.
الدرجة العلمية : العالمية (الماجستير)
اسم الطالب : أنور علي عبد المنعم الباز.
منهج البحث : دراسة موضوع.
تاريخ القبول : ١٩ / ١٢ / ١٤٠١ هـ.
تاريخ تسجيل البحث : ١٧ / ١ / ١٤٠٣ هـ.
تاريخ مناقشة البحث : ٢٩ / ٢ / ١٤٠٦ هـ.
المشرف العلمي : الشيخ / محمد نمر الخطيب.
لجنة مناقشة البحث :

- ١- الشيخ / محمد نمر الخطيب.
٢- الدكتور / علي بن محمد ناصر فقيهي.
٣- الدكتور / سعدى الهاشمي.

التقدير : ممتاز.
عدد الصفحات : ٣٦٨ ص.

هدف البحث :

وأوجزه الباحث في ثلاث نقاط هي :

- ١- أن القول بعصمة الأئمة سبب في ظهور معظم العقائد الباطلة.
- ٢- لعدم معرفة بعض أهل السنة عن عقيدة العصمة عند الإمامية ومدى خطورتها.
- ٣- لم يخص أحد من الباحثين موضوع عصمة الأئمة في دراسة مستقلة من قبل.

عرض البحث :

قسم الباحث دراسته لهذا الموضوع إلى مقدمة وخمسة فصول وخاتمة ،

جاءت كما يلي :

المقدمة : واشتملت على ستة مباحث :

أولا : هدف البحث.

ثانيا : التشيع وليد اليهودية.

ثالثا : سبب اختيار الموضوع.

رابعا : الصعوبات التي واجهته.

خامسا : منهج الباحث في البحث.

سادسا : خطة البحث.

الفصل الأول : التشيع ، نشأته وأهدافه ، وفيه خمسة مباحث :

أولا : تعريف الشيعة لغة واصطلاحا.

ثانيا : نشأة التشيع ، وذكر أربعة أقوال حوله ، ورجح أنها نشأت في أواخر عهد

عثمان رضى الله عنه.

ثالثا : أهداف التشيع ، فذكر أنه ملجأ يأوى إليه كل من أراد هدم الإسلام.

رابعا : فرق الشيعة، وقسمها إلى أربع فرق هي : الغلاة ، والكيسانية ، والزيدية ،

والإمامية.

خامسا : الإمامية الاثنا عشرية ، وأورد تحتها خمس نقاط هي :

١- مسميات الاثنى عشرية وذكر لها أربعة مسميات.

٢- إطلاق إسم الإمامية على الاثنى عشرية.

٣- ظهور التسمية باثنى عشر إماما.

٤- ذكر الأئمة الاثنى عشر عند الإمامية.

٥- العقائد الأساسية للاثنى عشرية.

وبعدها تحدث عن موضوع الإمامة عند الإمامية ، وتعريفها ، ونظرتهم إليها ، وإلى الإمام ، وشروط الإمام عندهم .

الفصل الثاني : نشأة القول بعصمة الأئمة عند الإمامية ، وفيه ثلاثة مباحث :

أولا : تعريف العصمة لغة واصطلاحا ، وتعريفها عند الشيعة .

ثانيا : ظهور القول بعصمة الأئمة عند الإمامية ، وذكر تحت العصمة في الأوساط غير الشيعية ، وبداية القول بعصمة الأئمة .

ثالثا : القائلون بعصمة الأئمة من الشيعة .

الفصل الثالث : موقف الإمامية من عصمة الأنبياء عليهم السلام ، وفيه ثلاثة مباحث :

أولا : ذكر معتقد الإمامية في عصمة الأنبياء ، ومخالفتهم لأهل السنة في ذلك .

ثانيا : أدلة الإمامية على عصمة الأنبياء ، وعدد منها أحد عشر دليلا .

ثالثا : رد الإمامية على الشبه التي أثيرت حول الأنبياء ، ولخص قول الإمامية في عصمة الأنبياء في غلوهم فيهم بأن أثبتوا لهم العصمة المطلقة .

الفصل الرابع : موقف الإمامية من عصمة الأئمة ، وفيه ثلاثة مباحث :

أولا : ذكر أقوال علماء الإمامية في عصمة الأئمة .

ثانيا : أدلة الإمامية على عصمة الأئمة والرد عليها ، وقسمها إلى قسمين :

١- الأدلة النقلية : وهي من القرآن الكريم والسنة النبوية ، فذكر من أدلة القرآن عشرة أدلة مع الرد عليها ، ومن السنة ستة أدلة والرد عليها .

٢- الأدلة العقلية : وذكر منها سبعة أدلة ورد عليها .

ثالثا : دلالة النص على العصمة عند الإمامية والرد عليه ، وأورد تحت ثلاث نقاط :

١- ذكر قول الإمامية بأن النص دليل العصمة .

٢- ذكر القول بالنص عند الإمامية .

٣- بيان بطلان القول بالنص .

الفصل الخامس : المفاسد المترتبة على القول بعصمة الأئمة ، وذكر تحتها ست

مفاسد هي :

١- الغلو في الأئمة .

٢- القول بتحريف القرآن .

٣- مساواة الأئمة بالأنبياء .

٤- بطلان خلافة أبي بكر وعمر وعثمان رضى الله عنهم .

٥- تعطيل الشريعة.

٦- وصم آل البيت بالكذب والنفاق (بإسم التقية).

الخاتمة : واحتوت على نتائج الدراسة وهي :

١- أن العقيدة الإسلامية تثبت العصمة للأنبياء فقط ، وأن عصمة الأئمة غريبة عليها.

٢- القول بعصمة الأئمة فكرة يهودية منشأها عبدالله بن سبأ وأتباعه.

٣- أن الإمامية أثبتوا العصمة المطلقة للأنبياء حتى يثبتوا مثل ذلك للأئمة.

٤- براءة الأئمة وآل البيت مما نسب إليهم فى النص أو فى عصمتهم.

٥- تسبب القول بعصمة الأئمة فى ظهور عقائد ضالة منها : القول بتحريف القرآن ،

ورد معظم أحاديث الرسول صلى الله عليه وسلم ، وإبطال خلافة الخلفاء

الراشدين عدا على رضى الله عنهم ، وإبطال الإجماع والقياس ، وحق التشريع

لأئمتهم.

٦- أن أدلتهم على عصمة الأئمة إما مكذوبة أو ضعيفة ، أو صحيحة لاتدل على

المقصود.

وبعدها أورد الباحث مراجع بحثه التى اشتملت على (٢٠٦) مائتين وستة عناوين ،

جاءت مرتبة على عناوينها.

رقم البحث : ٢٢

عنوان البحث : موقف شيخ الإسلام ابن تيمية من قضية الصفات الإلهية.

الدرجة العلمية : العالمية (الماجستير)

اسم الطالب : محمد يوسف هارون.

منهج البحث : دراسة موضوع.

تاريخ القبول : ١٩ / ١٢ / ١٤٠١هـ.

تاريخ تسجيل البحث : ٧ / ١ / ١٤٠٣هـ.

تاريخ مناقشة البحث : ٤ / ٣ / ١٤٠٦هـ.

المشرف العلمي : الدكتور / عبدالله بن أحمد قادري.

لجنة مناقشة البحث :

١- الدكتور / عبدالله بن أحمد قادري.

٢- الشيخ / عبدالله بن محمد الغيمان.

٣- الدكتور / أحمد بن عطيه الغامدي.

التقدير : جيد جدا.

عدد الصفحات : ٤٨٢ ص.

هدف البحث :

وأشار إليه الباحث في أربع نقاط :

- ١- لما لشيخ الإسلام ابن تيمية من دور في الدفاع عن الإسلام وتنقيته من الشرك والبدع.
- ٢- ولأنه جاهد بنفسه لحفظ نقاء العقيدة الصافية ، وخاصة في الأسماء والصفات.
- ٣- ولكثرة مؤلفاته في هذا الموضوع ، وكونها تتعلق بحياة المسلمين.
- ٤- ولأنه قد اتهم بالتشبيه والتجسيم في نقده لمناهج المتكلمين ، ولا بد من توضيح ذلك.

عرض البحث :

- قسم الباحث دراسته لهذا الموضوع إلى مقدمة وتمهيد وثلاثة أبواب وخاتمة ، جاءت كما يلي :
- المقدمة : واشتملت على تعريف بموضوع البحث وسبب اختياره ، وخطة البحث ، ومنهج الباحث في دراسته.
- التمهيد : وهو عن حياة شيخ الإسلام ابن تيمية ، وأورد تحته ثلاثة فصول :
- الفصل الأول : عصر ابن تيمية ، ودرسه من ثلاث نواحي :
- أولا : الناحية الدينية : فقد عاش ابن تيمية في عصر كثرت فيه البدع والخرافات ، وابتعد الناس عن حياة السلف الصالح.
- ثانيا : الناحية السياسية : وقد تبعت الحالة الدينية.
- ثالثا : الناحية الاجتماعية : فقد فشت في عصره الفوضى والاضطرابات ، وكثر الخوف والفساد.
- الفصل الثاني : سيرة ابن تيمية (٦٦١-٧٢٨هـ) ، وذكر فيه النقاط التالية : مولده ، واسمه ونسبه ، وكنيته ولقبه ، ونسبته ، وأهل بيته ، وصفاته وأخلاقه ، ونبذة موجزة عن حياته ، ووفاته.
- الفصل الثالث : ثقافته ومؤلفاته ، وأقوال العلماء فيه ، وقسمه الباحث إلى ثلاث نقاط :
- أولا : ثقافته ، فقد طلب العلم منذ صغره ، ونبغ في علوم كثيرة.
- ثانيا : مؤلفاته ، وذكر كثيرا منها في فنون مختلفة.
- ثالثا : أقوال العلماء فيه من شعر ونثر.

الباب الأول : قضية الصفات الإلهية بين منهجى السلف والخلف ، وتحت
فصلان :

الفصل الأول : السلف ومنهجهم فى الصفات ، وفيه ثلاثة مباحث :
أولا : تحديد مفهوم السلف.

ثانيا : نبذة عن منهج السلف فى أمور الدين.

ثالثا : منهج السلف فى الصفات.

الفصل الثانى : الخلف ومنهجهم فى الصفات ، وفيه مبحثان :

أولا : اختلاف الخلف فى الصفات ومنشأ ذلك.

ثانيا : منهج الخلف فى الصفات ، وحصره الباحث فى ثلاثة أنواع :

١- منهج النفى .

٢- منهج الوقف .

٣- منهج التشبيه.

الباب الثانى : موقف ابن تيمية من منهجى السلف والخلف، وتحت أربعة فصول:

الفصل الأول : موقفه من منهج السلف ، وفيه أربعة مباحث :

أولا : منهج السلف عند ابن تيمية.

ثانيا : موقفه من منهج السلف.

ثالثا : رده على قول بعض المتأخرين (طريقة السلف أسلم وطريقة الخلف أعلم
وأحكم).

رابعا : تنزيه السلف عن كل لقب مذموم.

الفصل الثانى : موقفه من منهج الخلف ، وفيه ثلاثة مباحث :

أولا : موقفه من منهج النفى .

ثانيا : موقفه من منهج الوقف .

ثالثا : موقفه من منهج التشبيه.

الفصل الثالث : موقفه من شبهات الخلف ، وفيه ستة مباحث :

أولا : شبهة لفظ الظاهر .

ثانيا : شبهة المتشابه .

ثالثا : شبهة التجسيم .

رابعا : شبهة التركيب .

خامسا : شبهة التعدد .

سادسا : شبهة الإعراض والحوادث .

الفصل الرابع : موقفه من التأويل والمجاز ، وفيه مبحثان :

أولا : موقفه من التأويل .

ثانيا : موقفه من المجاز .

الباب الثالث : موقف ابن تيمية من الصفات الإلهية ، وتحت ستة فصول :

الفصل الأول : قواعد منهج ابن تيمية وأصوله ، وفيه مبحثان :

أولا : قواعد منهج ابن تيمية ، وذكر له أربع قواعد.

ثانيا : أصول منهج ابن تيمية ، وذكر له خمسة أصول.

الفصل الثاني : موقفه من أسماء الله وصلتها بالصفات ، وفيه خمسة مباحث :

أولا : طريق إثبات الأسماء .

ثانيا : أسماء الله بين الحقيقة والمجاز .

ثالثا : عدد أسماء الله تعالى .

رابعا : هل الإسم هو المسمى أولا؟

خامسا : صلة الأسماء بالصفات .

الفصل الثالث : موقفه من علاقة الصفات بالذات وتقسيمها ، وفيه ثلاثة مباحث :

أولا : مفهوم الذات والصفة.

ثانيا : علاقة الصفات بالذات.

ثالثا : تقسيم الصفات.

الفصل الرابع : موقفه من الصفات المتفق على إثباتها ، وفيه مبحثان :

أولا : موقف ابن تيمية من الصفات السبع.

ثانيا : موقفه من الاختلاف في كلام الله تعالى.

الفصل الخامس : موقفه من الصفات المختلف في إثباتها ، وفيه مبحثان :

أولا : الصفات الذاتية.

ثانيا : الصفات الفعلية.

الفصل السادس : شبهة حول موقف ابن تيمية من قضية الصفات ، وهي قولهم أن في

موقفه رحمه الله نوع من التجسيم والتشبيه ، ورد الباحث على تلك الشبهة ، وبين

وجه الخطأ فيها ، وفي السبب الداعي إليها .

- الخاتمة : وأجمل فيها الباحث أهم النتائج التي توصل إليها وتتلخص فيما يلي :
- ١ - فساد العصر الذى عاش فيه ابن تيمية من النواحي الدينية والاجتماعية والسياسية.
 - ٢ - نشأ ابن تيمية فى بيت علم وفضل وصلاح ، وكان لذلك أثر كبير على منزلته العلمية.
 - ٣ - أن منهج السلف فى أمور الدين ينبع من القرآن الكريم والسنة النبوية ، وهذا ما عليه ابن تيمية ، مع توضيح منهج الخلف وبطلانه فى أمور كثيرة.
 - ٤ - وقف ابن تيمية من التأويل موقفاً منصفاً بين الإفراط والتفريط ، على منهج السلف.
 - ٥ - أثبت ابن تيمية وجود المجاز فى لغة العرب بمفهومه اللغوى فقط.
 - ٦ - يركز منهج ابن تيمية فى الصفات الإلهية على قواعد وأصول ثابتة.
 - ٧ - وافق ابن تيمية السلف وجمهور الخلف فيما يتعلق بأسماء الله تعالى من طريق إثباتها ، وعدم مجازيتها ، وعدم حصرها ، وصلتها بالصفات.
 - ٨ - نبه ابن تيمية على أن لفظ (الذات) فى اصطلاح المتأخرين ليس من لغة العرب ، ولا يجوز تصور الذات مجردة عن الصفات.
 - ٩ - اتفق ابن تيمية مع الجمهور على أن كلا من لفظتى (الصفة والوصف) يطلق على القول تارة وعلى المعنى تارة أخرى.
 - ١٠ - أن تقسيم الصفات إلى ذاتية وفعلية هو الأرجح.
 - ١١ - اتفق ابن تيمية مع السلف والخلف على إثبات الصفات السبع.
 - ١٢ - وافق ابن تيمية السلف فى إثبات الصفات الذاتية المختلف فى إثباتها من جانب الخلف.
 - ١٣ - وافق ابن تيمية السلف فى إثبات الصفات الفعلية لله تعالى من غير تحريف ولا تعطيل ولا تكييف ولا تمثيل.
 - ١٤ - براءة ابن تيمية من شبهة التجسيم والتشبيه التى أثيرت حوله.

فهارس البحث :

وقد أورد الباحث الفهارس التالية ، مع ترتيبها هجائيا :

١- فهرس الآيات القرآنية.

٢- فهرس الأحاديث النبوية.

٣- فهرس الآثار السلفية.

٤- فهرس الأعلام.

ثم أورد قائمة بمصادر البحث ، واشتملت على (١٣٦) مائة وستة وثلاثين عنوانا ، ورتبها هجائيا على عناوينها.

رقم البحث : ٢٣

- عنوان البحث : الإلحاد ، وسبب انتشاره .
الدرجة العلمية : العالمية (الماجستير)
اسم الطالب : محمود يوسف محمد الشوبكى .
منهج البحث : دراسة موضوع .
تاريخ القبول : ١٩ / ١٢ / ١٤٠١ هـ .
تاريخ تسجيل البحث : ١٩ / ٧ / ١٤٠٣ هـ .
تاريخ مناقشة البحث : ١٦ / ٤ / ١٤٠٦ هـ .
المشرف العلمى : الشيخ / محمد نمر الخطيب .
لجنة مناقشة البحث :
- ١- الشيخ / محمد نمر الخطيب .
٢- الدكتور / محمد أمان بن على الجامى .
٣- الدكتور / عبد الفتاح إبراهيم شاهين .
- التقدير : جيد .
عدد الصفحات : ٥٥٧ ص .

هدف البحث :

ذكر الباحث أن سبب الكتابة في موضوع الإلحاد ، وسبب انتشاره ، هو ما يعيشه العالم اليوم من إنحراف عن عقيدة التوحيد ، وافتتانهم بالإلحاد ونظرياته ، ولا بد للداعية أن يتعرف على تفصيلات المذاهب الهدامة ، حتى يستطيع أن يرد عليها ، كما أن من واجب طالب العلم تعريف المسلمين بتلك المذاهب للحذر من الوقوع فيها.

عرض البحث :

قسم الباحث دراسته لهذا الموضوع إلى مقدمة ، وتمهيد ، وثلاثة أبواب ، وخاتمة ، جاءت كما يلي :

المقدمة : واشتملت على سبب اختيار الموضوع ، وأهميته ، والعقبات التي واجهته ، وخطة البحث ومحتوياته.

التمهيد : وتحتة فصلان :

الفصل الأول : في التعريفات ، وفيه خمسة مباحث :

أولا : معنى الإلحاد.

ثانيا : تحديد معنى الدين.

ثالثا : الإيمان والإسلام.

رابعا : الإله في نظر الفكر البشري.

خامسا : بعض التعريفات مثل : الكفر ، والردة ، والفسوق ، والزندقة ، والكبيرة ، والصغيرة.

الفصل الثاني : في الفطرة ونشأة الدين ، وفيه ثلاثة مباحث :

أولا : في الفطرة.

ثانيا : أيهما أسبق التوحيد أم الشرك؟

ثالثا : التوحيد أصل في البشرية ، والشرك طارئ عليها.

الباب الأول : أسباب الإلحاد ، وتحتة ستة فصول :

الفصل الأول : الأسباب العالمية للإلحاد ، وفيه ستة مباحث :

أولا : تقادم عهد الرسالات.

ثانيا : الاعتماد على العقل وحده.

ثالثا : الكبر.

رابعا : تقليد الآباء ، واتباع السادة والكبراء.

خامسا : اتباع الشهوات والأهواء.

سادسا : اتباع الظن.

الفصل الثانى : فساد الكنيسة ، وضلال رجالها ، وفيه عشرة مباحث :

أولا : تأليه النصارى للمسيح عليه السلام.

ثانيا : النصارى يعتقدون بالخطيئة والفداء والصلب.

ثالثا : صكوك الغفران والاعتراف.

رابعا : الرهبانية ، وأحوال رجال الدين.

خامسا : التعميد (التغطيس) .

سادسا : القربان أو الفطير أو العشاء الربانى.

سابعا : تنازل النصارى عن عقولهم للحفاظ على عقائدهم الباطلة.

ثامنا : مساندة الكنيسة للإقطاع .

تاسعا : موقف الكنيسة من المرأة .

عاشرا : موقف الكنيسة من العلم .

الفصل الثالث : سوء توزيع الثروة ، والأوضاع الاقتصادية فى العالم الغربى ، وقسم

الباحث الأوضاع الاقتصادية فى أوربا إلى مرحلتين :

أولا : مرحلة الإقطاع : وهى التى سبقت اختراع الآلة ، والتى كان الناس فيها عبيدا

لأسيادهم ، وليس لهم حرية التملك والعمل.

ثانيا : مرحلة الرأسمالية : وهى المرحلة التى تحرر فيها الناس من العبودية للأفراد

إلى عبودية المال ، وما ترتب عليه من انحلال أخلاقى وأسرى وفساد المجتمع

بأكمله.

ثم علق الباحث على هذا الفصل بنظرة موجزة إلى الاقتصاد فى ضوء الإسلام.

الفصل الرابع : النظريات التى وضعت لدعم الإلحاد ، وتحدث الباحث فى هذا

الفصل عن خمسة من علماء النظريات الإلحادية الحديثة، وهم :

أولا : نظرية داروين : فى نشأة الحياة ، وتطور الكائنات.

ثانيا : نظرية ماركس : التفسير المادى للتاريخ.

ثالثا : نظرية فرويد : وهى النظرية الجنسية فى علم النفس.

رابعا : نظرية دور كايم : فى علم الاجتماع.

خامسا : نظرية سارتر : الوجودية.

الفصل الخامس : دور اليهود فى إيجاد الإلحاد ونشره ، وعدد تحته الباحث ثمانية

أمور قام بها اليهود فى هذا الشأن ، وهى :

١- تركيز البروتوكولات على نشر الإلحاد.

٢- خدم اليهود الإلحاد من خلال الماسونية.

٣- قدم اليهود للإلحاد النظريات العلمية.

٤- دور اليهود فى الثورة الفرنسية.

٥- صلة اليهود بالدولة الشيوعية.

٦- اليهود يساعدون روسيا الشيوعية.

٧- دور اليهود فى إنشاء الأحزاب الشيوعية فى العالم العربى.

٨- قام اليهود بتحبيد النصارى حتى يتمكنوا من رقاب المسلمين.

الفصل السادس : إثارة الشبهات ، ونقلها إلى العالم الإسلامى ، وفيه ثلاثة مباحث :

أولا : أخطاء فى المنهج الغربى الوافد ، من طعن فى السنة والتشريع واللغة العربية ، وغيرها.

ثانيا : أبناء المسلمين يرددون الشبهات والأخطاء.

ثالثا : ظهور بعض الاتجاهات التى تهدف إلى تفريق المسلمين.

الباب الثانى : أنواع الإلحاد ، وتحته أربعة فصول :

الفصل الأول : الإلحاد فى ذات الله ، وقسمه الباحث إلى مبحثين :

أولا : الإلحاد فى العصر القديم.

ثانيا : الإلحاد فى العصر الحديث.

الفصل الثانى : الإلحاد فى الأسماء والصفات ، وفيه ثمانية مباحث :

أولا : معنى الإلحاد فى الأسماء والصفات ، وأقسامه.

ثانيا : بعض المباحث العامة فى موضوع الأسماء والصفات.

ثالثا : أخطاء الفرق فى الأسماء والصفات.

رابعا : أسباب الإلحاد فى الأسماء والصفات.

خامسا : الفرق التى أخطأت فى باب الأسماء والصفات.

سادسا : الرد على الفرق.

سابعا : موقف أهل السنة من الأسماء والصفات.

ثامنا : موقف علماء الإسلام من الملحدين فى الأسماء والصفات.

الفصل الثالث : الإلحاد فى آيات الله تعالى ، وفيه ثلاثة مباحث :

أولا : معنى الإلحاد فى آيات الله .

ثانيا : صور من الإلحاد فى آيات الله .

ثالثا : وعيد الله تعالى للملحدين فى آياته .

الفصل الرابع : الإلحاد فى الحرم ، وفيه خمسة مباحث :

أولا : تعريف الإلحاد فى الحرم ، وسبب تحريم الحرم .

ثانيا : علامات الحرم ، وحدوده .

ثالثا : الإلحاد فى الحرم يكون بعدة أمور .

رابعا : حرمة مكة .

خامسا : حرمة المدينة .

الباب الثالث : مكافحة الإلحاد ، وتحتة أربعة فصول :

الفصل الأول : آثار الإلحاد ، وفيه ثلاثة مباحث :

أولا : الظلم والظنيان .

ثانيا : الفساد .

ثالثا : القلق النفسى ، والانهيارات العصبية .

الفصل الثانى : الرد على الشبهات التى يتمسك بها الملحدون ، وفيه سبعة مباحث :

أولا : الرد على شبهة التناقض بين العلم والدين .

ثانيا : الرد على شبهة تحكيم العقل فى كل شىء .

ثالثا : الرد على شبهة تفضيل الأدلة التجريبية على الأدلة العقلية .

رابعا : الرد على شبهة عدم رؤية الخالق بالحواس ، والعجز عن إدراك حقيقته .

خامسا : الرد على شبهة الغرور بالتقدم المادى .

سادسا : الرد على شبهة أن الطبيعة خالقة .

سابعا : الرد على شبهة أن الكون وجد مصادفة .

الفصل الثالث : الأدلة على وجود الله تعالى ، وفيه تسعة مباحث :

أولا : دليل الفطرة .

ثانيا : دليل المخلوقات يدل على الخالق .

ثالثا : الظواهر فى هذا الكون تدل على وجود الله تعالى .

رابعا : بطلان الرجحان بدون مرجح .

خامسا : الدليل على وجود الله من اللغة .

سادسا : دليل الحركة الموجودة فى الكون المادى .
سابعا : العلم والعقل من أقوى الأدلة على وجود الله .
ثامنا : إثبات حدوث العالم .
تاسعا : عدم إمكانية التسلسل وإبطال النور .
الفصل الرابع : تحصين المسلمين ضد الإلحاد ، وفيه سبعة مباحث :
أولا : العمل على تثبيت العقيدة فى نفوس المسلمين .
ثانيا : سعادة المسلمين إلى القيادة العالمية .
ثالثا : إعادة ثقة المسلمين بدينهم .
رابعا : إعادة صياغة العلوم صياغة إسلامية .
خامسا : قيام قوى المسلمين تحت قيادة مخلص لمكافحة دول الإلحاد .
سادسا : إيقاف الكتب التى تطعن فى الإسلام ، ومكافحة الذين يلحدون فيه .
سابعا : توزيع الكفاءات والعناية بالتأليف والنقد .
الخاتمة : وقد اشتملت على خلاصة للبحث ، وبعض النتائج والاقتراحات كما
يلى :

النتائج :

- ١ - إن التدين أمر أصيل فى النفس البشرية ، والتوحيد سابق للشرك .
- ٢ - إن الفطرة هى أقوى الأدلة على وجود الله تعالى .
- ٣ - إن أوربا بقدر اهتمامها بالجانب المادى ، أهملت الجانب الروحى والمعنوى .
- ٤ - إن النظريات العلمية تدعم الإلحاد إذا استغلها أهل الإلحاد والضلال .
- ٥ - إن النظريات الإلحادية لا تقوم إلا على الخدعة واستغلال بعض الأوضاع الجائرة .
- ٦ - الإلحاد الحديث امتداد للفكر اليونانى القديم .
- ٧ - الإلحاد مذهب سلبى يقوم على أساس النفى ، وأساس مذهبه أن الكون وجد بلا
موجد .

- ٨ - الملحدون يتفقون على الإلحاد دون البحث عن دليل .
- ٩ - إن أسباب الإلحاد ترجع إلى فساد العقل وفساد الفطرة .
- ١٠ - إن وجود الله عز وجل هو أعظم حقيقة يثبتها العلم والعقل .
- ١١ - إن أهم أسباب ضياع الأخلاق وتدهور السلوك الإنسانى هو الإلحاد .

الأقتراحات : وجاءت في ثلاث نقاط :

- ١- ضرورة العمل بين المسلمين على إيجاد مجتمع قائم على العقيدة الصحيحة.
- ٢- ضرورة اتحاد جميع العاملين في حقل الدعوة الإسلامية.
- ٣- ضرورة التركيز في تربية الأجيال المسلمة على الجانب الروحي الإيماني أكثر من غيره.

الفهارس :

- ١- فهرس الآيات القرآنية ، مرتب على السور وتحتها الآيات.
- ٢- فهرس الأحاديث الشريفة ، على الترتيب الهجائي.

أورد الباحث بعدها قائمة المراجع بترتيب هجائي على العناوين واشتملت على (٢٣٤) مائتين وأربعة وثلاثين عنوانا.

رقم البحث : ٢٤

عنوان البحث : الآيات الدالة على الله تعالى وفق نهج القرآن
ومذهب السلف.

الدرجة العلمية : العالمية (الماجستير)

اسم الطالب : إبراهيم محسن آل عيسى.

منهج البحث : دراسة موضوع.

تاريخ القبول : ١ / ١١ / ١٤٠٠هـ.

تاريخ تسجيل البحث : ٤ / ٥ / ١٤٠٢هـ.

تاريخ مناقشة البحث : ٢٥ / ٦ / ١٤٠٦هـ.

المشرف العلمي : الشيخ / أبو بكر جابر الجزائري.

لجنة مناقشة البحث :

١- الشيخ / أبو بكر جابر الجزائري.

٢- الدكتور / أحمد سعد الغامدي.

٣- الدكتور / محمد أمان علي الجامي.

التقدير : جيد جدا

عدد الصفحات : ٥٥٥ ص.

هدف البحث :

ذكره الباحث في ثلاث نقاط ، هي :

- ١- حاجة الناس إلى الكتابة عن الآيات الدالة على الله تعالى لدحض مفتريات أهل الزيف والإلحاد.
- ٢- أن الأدلة من القرآن الكريم هي خير دليل في هذا الموضوع ، لأنه كلام الله عز وجل ، وهو أعلم بذاته وصفاته.
- ٣- أن السلف الصالح تلقوا أصول الدين وفروعه عن الرسول صلى الله عليه وسلم وهم أقرب الناس إليه وأدرى بأقواله ، ومذهبهم في إثبات وجود الله عز وجل إثباتا سليما واضحا.

عرض البحث :

قسم الباحث بحثه إلى مقدمة وخمسة أبواب وخاتمة ، واشتملت المقدمة على تعريف بالموضوع ، وسبب اختياره للبحث ، ثم خطة البحث.

الباب الأول : في نهج السلف الصالح في إثبات وجود الخالق جل وعلا، وتحتة

فصلان :

الفصل الأول : في بيان نهج السلف الصالح في إثبات وجود الخالق سبحانه وتعالى

وفيه مبحثان :

أولا : آيات قرآنية في إثبات ربوبية الله عز وجل وتوحيده فيها.

ثانيا : أدلة إثبات الخالق عز وجل عند السلف رضوان الله عليهم.

الفصل الثاني : في بيان بعض الشبه التي أوردها الملحدون وأعوانهم حول وجود

الخالق جل وعلا والرد عليهم ، وعدد الباحث أربع شبه ، وهي :

أولا : نسبة الخلق إلى السديم.

ثانيا : إنكار وجود الخالق ، استنادا إلى عدم رؤيته.

ثالثا : القول بأن الطبيعة هي الخالقة.

رابعا : القول بأن العالم وجد صدفة من غير خالق.

الباب الثاني : في الحديث عن السماء ، وما فيها من عجائب الصنع وعظيم

المخلوقات ، وتحتة ثلاثة فصول :

الفصل الأول : في خلق السماوات.

الفصل الثاني : فى الأجرام السماوية.

الفصل الثالث : فى العوامل الجوية ، وفى ثلاثة مباحث هى :

أولا : الحديث عن الرياح.

ثانيا : الحديث عن الأمطار والسحب.

ثالثا : فى تعاقب الليل والنهار.

الباب الثالث : فى الأرض ، وما فيها من أجناس المخلوقات ، وفى ستة فصول :

الفصل الأول : فى خلق الأرض وتكوينها.

الفصل الثانى : فى مياه الأرض ، من محيطات وبحار وأنهار وسيول وينابيع.

الفصل الثالث : فى الجبال والسهول والصحارى.

الفصل الرابع : فى الجنات والبساتين ، وما فيها من أصناف النباتات.

الفصل الخامس : فى الأمصار والقرى

الفصل السادس : فى أصناف مختلفة من مخلوقات الله تعالى على هذه الأرض، وفىه

سته مباحث :

أولا : فى الأنعام ومنافعها.

ثانيا : فى خلق الطير ، وما فيه من آيات دالة على الله تعالى ووحدانيته.

ثالثا : فى النحلة ، وما فيها من منافع وحكم تدل على البارى ووحدانيته.

رابعا : فى خلق النملة ، وما فيها من آيات تدل على قدرة الله تعالى ووحدانيته.

خامسا : الحديث حول حشرة العنكبوت.

سادسا : الحديث عن دودة القز.

الباب الرابع : فى خلق الإنسان واستخلافه فى الأرض ، وتحتة ثلاثة فصول :

الفصل الأول : فى الحديث عن أصل الإنسان (آدم عليه السلام) ، وفىه ثلاثة

مباحث :

أولا : الحديث عن خلق آدم عليه السلام.

ثانيا : فى خلق حواء زوج آدم عليه السلام.

ثالثا : فى شبه الملاحظة حول خلق الإنسان والرد عليهم.

الفصل الثانى : فى خلق نسل الإنسان ، وما يمر به من أطوار ، وفىه ستة مباحث :

أولا : الحكمة فى خلق الزوجين الذكر والأنثى.

ثانيا : الحكمة فى خلق النسل الإنسانى من ماء مهين.

ثالثا : فى الحديث عن الماء الذى خلق منه نسل الإنسان.

رابعا : فى علاقة ماء الرجل فى تحديد نوع الجنين.

خامسا : فى أطوار الجنين فى رحم أمه.

سادسا : أطوار الإنسان فى دار الدنيا.

الفصل الثالث : فى البعث بعد الموت والرد على منكره ، وفيه مبحثان :

أولا : معنى البعث ، وبيان صفته من الكتاب والسنة.

ثانيا : المنكرون للبعث ، وبيان شبههم والرد عليها.

الباب الخامس : فى الغاية من الإيمان بوجود الله عز وجل وربوبيته ، وتحتة

خمس فصول :

الفصل الأول : توحيد الله تعالى فى ربوبيته ، وفيه خمسة مباحث :

أولا : فى تعريف الربوبية.

ثانيا : أدلة توحيد من القرآن الكريم.

ثالثا : دليل توحيد الربوبية عقلا.

رابعا : بيان أن توحيد الربوبية لا يكفى وحده لدخول العبد فى الإسلام.

خامسا : الشرك فى الربوبية .

الفصل الثانى : توحيد الأسماء والصفات من القرآن الكريم.

أولا : تعريف توحيد الأسماء والصفات.

ثانيا : أدلة توحيد الأسماء والصفات من القرآن الكريم.

ثالثا : الشرك فى الأسماء والصفات.

رابعا : مذهب السلف أهل السنة والجماعة فى باب أسماء الله وصفاته.

الفصل الثالث : توحيد الألوهية والعبادة ، وفيه أربعة مباحث :

أولا : تعريف توحيد الألوهية.

ثانيا : أدلة توحيد الألوهية من الكتاب والسنة.

ثالثا : فى معنى كلمة (لا إله إلا الله) وبيان بعض التفسيرات الفاسدة لها.

رابعا : الشرك فى توحيد الألوهية.

الفصل الرابع : فى العلاقة بين أنواع التوحيد ، وفيه ثلاثة مباحث :

أولا : علاقة توحيد الربوبية بتوحيد الألوهية.

ثانيا : علاقة توحيد الألوهية بالربوبية.

ثالثا : علاقة توحيد الأسماء والصفات بكل من توحيد الربوبية والألوهية.
الفصل الخامس : الإيمان بأنبياء الله ورسله عليهم الصلاة والسلام ، وفيه أربعة مباحث :
أولا : الإيمان بإرسال الله تعالى للرسول ، وتأييده لهم بالمعجزات الدالة على صدقهم.

ثانيا : الإيمان بما جاء به رسل الله تبارك وتعالى من تشريعات .
ثالثا : الإيمان بكتب الله التي أنزلها على رسله وأنبيائه عليهم الصلاة والسلام.
رابعا : الإيمان بالغيبات التي جاء الإخبار بها عن طريق الرسل ، وقد عدد الباحث منها تسعة أمور.

خاتمة البحث : وأشار الباحث فيها إلى الغاية التي وصل إليها من هذا البحث ، وهي توضيح ما عليه الملحدون المكذبون لله ورسوله ، وحقيقة العلم الذي يدعونه ، وأنه ليس علما ، وأن العلم الصحيح لا يتناقض مع القرآن والسنة ، ثم بين ما عليه السلف الصالح بسبب تمسكهم بما جاء عن الرسول صلى الله عليه وسلم.

مصادر البحث : وعددها (٧٧) سبعة وسبعون مصدرا ، أوردها الباحث مرتبة هجائيا على حسب عناوينها.

رقم البحث : ٢٥

- عنوان البحث : مباحث العقيدة فى سورة الزمر.
الدرجة العلمية : العالمية (الماجستير)
اسم الطالب : ناصر بن على عايش حسن الشيخ.
منهج البحث : دراسة موضوع.
تاريخ القبول : ١٢ / ٣ / ١٤٠٣هـ.
تاريخ تسجيل البحث : ٨ / ٥ / ١٤٠٣هـ.
تاريخ مناقشة البحث : ٢١ / ٧ / ١٤٠٦هـ.
المشرف العلمى : الشيخ / عبد المحسن بن حمد العباد.
لجنة مناقشة البحث :
- ١- الشيخ / عبد المحسن بن حمد العباد.
٢- الشيخ / عبدالله بن محمد الغيمان.
٣- الدكتور / على بن ناصر فقيهى.
- التقدير : ممتاز.
عدد الصفحات : ج٢ = ٨١١ ص.

هدف البحث :

أشار الباحث في مقدمة بحثه إلى أن سبب اختيار هذا الموضوع راجع لكون دراسة كتاب الله عز وجل من أجل الأعمال وأفضلها ، ولأن سورة الزمر التي اختارها لأن تكون موضوعاً لبحثه قد اهتمت بجانب العقيدة ، حيث ورد فيها ذكر أنواع التوحيد وتقيضه الشرك ، كما اشتملت على مباحث في الإيمان بالله وملائكته وكتبه ورسله واليوم الآخر.

عرض البحث :

قسم الباحث دراسته لهذا الموضوع إلى مقدمة وثلاثة أبواب وخاتمة ،

جاءت كما يلي :

المقدمة : اشتملت على بيان أن القرآن قد اهتم بكل ما يسعد الإنسان في دنياه وأخراه ، كما اشتملت على سبب اختيار الموضوع ، والمنهج الذي سار عليه في دراسته له ، وخطة البحث.

وبين الباحث في منهجه للبحث أنه قام بحصر مباحث العقيدة في هذه السورة ، ثم قام بترتيبها على حسب ترتيب أركان الإيمان.

الباب الأول : (دلالة السورة على الإيمان بالله تعالى) ، وتحت أربعة فصول :

الفصل الأول : دلالة السورة على توحيد الأسماء والصفات ، وفيه المباحث التالية: تعريف توحيد الأسماء والصفات ، وإثبات صفة العلو والفوقية ، وأن القرآن كلام الله منزل غير مخلوق ، وإثبات الصفات التي ورد ذكرها في السورة.

الفصل الثاني : دلالة السورة على توحيد العبادة ، وفيه المباحث التالية:

تعريف توحيد العبادة ، ووجوب أفراد الله تعالى بتوحيد العبادة ، وأهمية الإخلاص في توحيد العبادة ، وأنواع هذا التوحيد ، وأقسام العبودية والشفاعة ، وأن الرسل بعثوا للدعوة إلى توحيد الله بتوحيد العبادة.

الفصل الثالث : دلالة السورة على توحيد الربوبية ، وفيه المباحث التالية:

أولاً : تعريف توحيد الربوبية.

ثانياً : دلائل توحيد الربوبية من السورة.

ثالثا : إقرار المشركين الذين بعث فيهم الرسول صلى الله عليه وسلم بوجود الله تعالى .

رابعا : الإقرار بتوحيد الربوبية يستلزم الإقرار بتوحيد الألوهية .

الفصل الرابع : ما جاء فى السورة بشأن الشرك ، وفيه المباحث التالية :

أولا : تعريف الشرك .

ثانيا : أنواع الشرك .

ثالثا : أصل الشرك فى بنى الإنسان .

رابعا : ذم الإنسان على جعله أندادا لله تعالى .

خامسا : الفرق بين المشرك والموحد .

سادسا : التحذير من الشرك ، وبيان أنه محبط للعمل .

الباب الثانى : دلالة السورة على وجوب الإيمان بالملائكة والكتب والرسول

والقدر ، وتحت أربعة فصول :

الفصل الأول : دلالة السورة على وجوب الإيمان بالملائكة ، وفيه مبحثان :

أولا : تعريف الملائكة، من أى شىء خلقوا؟

ثانيا : ذكر بعض أعمال الملائكة التى أنيطت بهم .

الفصل الثانى : دلالة السورة على وجوب الإيمان بالكتب ، وفيه مبحثان :

أولا : كيفية الإيمان بالكتب السابقة .

ثانيا : كيفية الإيمان بالقرآن .

الفصل الثالث : دلالة السورة على وجوب الإيمان بالأنبياء والرسول ، وفيه خمسة

مباحث :

أولا : تعريف النبى والرسول ، والفرق بينهما .

ثانيا : كيفية الإيمان بالأنبياء السابقين .

ثالثا : كيفية الإيمان بمحمد صلى الله عليه وسلم .

رابعا : ما يجب للرسول ، وما يجوز عليهم .

خامسا : موضوع الرسائل السماوية .

الفصل الرابع : دلالة السورة على وجوب الإيمان بالقدر ، وفيه المباحث التالية :

أولا : تعريف القضاء والقدر ، ومعنى الإيمان بهما .

ثانيا : بيان المبتدعة الذين نازعوا فى القدر ، والرد عليهم .

ثالثا : مراتب القدر .

رابعا : ما يتعلق بالهداية والضلال.

الباب الثالث : مباحث فى اليوم الآخر قبل دخول الجنة والنار ، وفيه المباحث التالية:

أولا : النفخ فى الصور.

ثانيا : بعث الموتى من قبورهم.

ثالثا : عناية القرآن بأنباء البعث.

رابعا : كتابة الأعمال.

خامسا: جزاء الأعمال يوم القيامة.

الفصل الخامس : النار دار الكافرين ، وفيه المباحث التالية:

أولا : كيفية دخول أهل النار النار.

ثانيا : أبواب جهنم.

ثالثا : خزنة جهنم.

رابعا : إحاطة النار بأهلها ، وشدة عذابهم.

خامسا : صفات أهل النار.

سادسا : أبدية النار ، ودوام عذابها.

الفصل الثالث : الجنة دار المتقين ، وفيه المباحث التالية:

أولا : كيفية دخول أهل الجنة الجنة.

ثانيا : أبواب الجنة.

ثالثا : خزنة الجنة.

رابعا : أرض الجنة.

خامسا : صفات أهل الجنة.

سادسا : غرف الجنة ، وقصورها وأنهارها.

سابعا : أبدية الجنة ، ودوام نعيمها.

ثامنا : وجوب الإيمان بالعرش ، وهو سقف الجنة.

الخاتمة : وقد ضمنها الباحث النتائج التى توصل إليها من دراسته لجوانب العقيدة

فى سورة الزمر ، وهى كما يلى :

١ - دلالة السورة على وجوب الإيمان بالله تعالى ، وأنه عال على جميع المخلوقات.

٢ - إن القرآن كلام الله منزل غير مخلوق فى جميع أحواله.

٣ - ثبوت صفة العزة والحكمة لله تعالى.

- ٤ - تنزيه الله تعالى عن اتخاذ الولد.
- ٥ - اتصاف الله عز وجل بصفات الرحمة ، والمغفرة ، والغنى ، والرضا ، والعلم ، وأن له عز وجل يدان حقيقتان.
- ٦ - إن العبادة بجميع أنواعها الاعتقادية والقولية والفعلية هي حق لله تعالى.
- ٧ - إن الإخلاص هو روح العبادة ، ولا تصح إلا به.
- ٨ - العبودية تنقسم إلى عامة وخاصة ، فالعامة هي عبودية الملك لجميع من فى السماوات والأرض ، والخاصة هي عبودية الطاعة واتباع الأوامر واجتناب النواهي.
- ٩ - الإسلام هو دين الأولين والآخرين من بنى آدم.
- ١٠ - إن الطاغوت اسم لكل ما عبد من دون الله.
- ١١ - أن يجمع الإنسان بين الخوف والرجاء.
- ١٢ - التوكل على الله لا ينافى اتخاذ الأسباب.
- ١٣ - أرسل الله الرسل من أجل توحيده بالعبادة.
- ١٤ - الشفاعة نوعان ، منفية ومثبتة.
- ١٥ - إن الإقرار بالرب عز وجل أمر فطرى لدى كل البشر.
- ١٦ - إن الشرك بالله هو أشد ذنب عصي الله به ، وأصله راجع إلى اتخاذ الأولياء والشفعاء لتقريبهم إليه زلفى.
- ١٧ - إن الإيمان بالملائكة ، والكتب ، والرسل ، والقدر ، واليوم الآخر ، يتضمن التصديق الجازم بكل ذلك على الصورة التى ورد عليها.
- ١٨ - القول الراجع أن عدد النفخات ثلاث نفخات ، نفخة الفزع ، ونفخة الصعق ، ونفخة البعث.
- ١٩ - الجنة والنار مخلوقتان أبديتان لا تفنيان.

الفهارس :

- ١- فهرس الأعلام ، هجائى.
- قائمة المصادر والمراجع ، مرتبة هجائيا بالعنوان ، واشتملت على (٢٧٣) مائتين وثلاثة وسبعين عنوانا.

رقم البحث : ٢٦

عنوان البحث : الجامع لشعب الإيمان ، تصنيف الحافظ أبي بكر أحمد
ابن الحسين البيهقي (ت ٤٥٨هـ) ، تحقيق ودراسة من
أول الكتاب إلى نهاية الشعة السابعة

الدرجة العلمية : العالمية (الماجستير)

اسم الطالب : فلاح بن ثاني بن شامان.

منهج البحث : تحقيق مخطوط.

تاريخ القبول : ٧ / ١ / ١٤٠٣هـ.

تاريخ تسجيل البحث : ٢٦ / ١٢ / ١٤٠٣هـ.

تاريخ مناقشة البحث : ٧ / ٨ / ١٤٠٦هـ.

المشرف العلمي : الدكتور / محمد أمان علي الجامي.

لجنة مناقشة البحث :

١- الدكتور / محمد أمان علي الجامي.

٢- الشيخ / عبدالله بن محمد الغنيان.

٣- الدكتور / عبد العزيز راجي الصاعدي.

التقدير : جيد جدا.

عدد الصفحات : ٩٨ + ٥١٨ ص.

هدف البحث :

وأشار إليه الباحث في مقدمة بحثه ، فذكر أنه اختار هذا الموضوع للبحث لمكانة البيهقي رحمه الله العلمية ، وجهده الكبير في نصرة هذا الدين ، وأن كتابه هذا قد جمع فيه أصول الإيمان وفروعه ، كما أن رغبة الباحث في المساهمة في نشر علوم السنة وأحوال رجالها من دوافع اختيار هذا الموضوع.

عرض البحث :

قسم الباحث عمله في دراسة هذا الجزء من كتاب شعب الإيمان إلى قسمين ، بالإضافة إلى المقدمة.

القسم الأول : دراسة المؤلف وكتابه.

القسم الثاني : نص الكتاب محققا . ووردت كمايلي:

المقدمة : اشتملت على عرض لمسيرة العقيدة الصافية ، والمصنفات فيها ، وفي الدفاع عنها ضد أعداء الإسلام ، ثم ذكر سبب اختيار الموضوع ، ومخطط البحث التفصيلي.

القسم الأول : دراسة حول المؤلف وكتابه ، وتحتة بابان:

الباب الأول : التعريف بالمؤلف ، وتحتة ثلاثة فصول :

الفصل الأول : عصر المؤلف ، وفيه تمهيد وأربعة مباحث :

التمهيد : وخصمه الباحث لعرض تاريخي للخلافة العباسية في بغداد وما حولها ، منذ بدايتها حتى نهاية الدولة العباسية سنة ٦٥٦ هـ.

المبحث الأول : الحالة السياسية: فقد عاش المؤلف في عصر ضعف سلطان الخليفة وتفتت الدولة الإسلامية.

المبحث الثاني : الحالة الاجتماعية : فقد كثر الفساد ، وانتشرت المجاعات المهلكة والأوبئة.

المبحث الثالث : الحالة الدينية : فقد ضعف الوازع الديني في المجتمع وتفرق المسلمون إلى جماعات متحاربة.

المبحث الرابع : الحالة العلمية : وهي بعكس الحالات السابقة ، فقد تميزت تلك الفترة بحركة علمية واسعة شملت شتى الفنون.

الفصل الثاني : حياة المؤلف الشخصية ، وتحتة المباحث التالية :

أولا : اسمه وكنيته ونسبه .

ثانيا : مولده وموطنه .

ثالثا : أسرته .

رابعا : عبادته وزهده .

خامسا : وفاته .

الفصل الثالث : حياته العلمية ، وفيه المباحث التالية :

أولا : طلبه للعلم ورحلاته وذكر له احدى عشرة رحلة .

ثانيا : شيوخه ، وعدد منهم خمسة شيوخ .

ثالثا : مكاتبه العلمية ، وثناء العلماء عليه .

رابعا : مؤلفاته ، وذكر عددا منها مطبوعا وآخر لازال مخطوطا .

خامسا : تلاميذه ، وعدد منهم أربعة عشر تلميذا .

الباب الثانى : دراسة حول الكتاب ، وتحتة أربعة فصول :

الفصل الأول : التعريف بالكتاب ، وفيه المباحث التالية :

أولا : اسم الكتاب .

ثانيا : توثيق نسبة الكتاب إلى مؤلفه .

ثالثا : أصل الكتاب ، وسبب تأليفه .

رابعا : الرد على من تنقص البيهقى ، بسبب هذا الكتاب وغيره .

الفصل الثانى : موضوع الكتاب والكتب المؤلفة فيه ، وفيه ثلاثة مباحث :

أولا : موضوع الكتاب .

ثانيا : الكتب المؤلفة فى موضوع الإيمان .

ثالثا : الكتب المؤلفة فى موضوع شعب الإيمان .

الفصل الثالث : منهج المؤلف فى كتابه ، وفيه مبحثان :

أولا : بيان خطة المؤلف التى سار عليها .

ثانيا : بيان تأثيره بعلم الكلام .

الفصل الرابع : التعريف بنسخ الكتاب ، وبيان منهج التحقيق ، وفيه مبحثان :

أولا : التعريف بنسخ الكتاب ، وذكر الباحث أنه اعتمد على نسختين للتحقيق .

ثانيا : بيان منهج التحقيق ، وأشار فيه إلى عمله فى تحقيق نص المخطوط من تخريج

الأحاديث وترتيبها ، وترجمة للرجال ، وتعريف بالكلمات والبلدان وغيرها .

القسم الثاني : النص محققا : وقد بدأه بترقيم جديد للصفحات ، وقد بدأ نص

الكتاب بخطبه ، ثم أورد الأبواب التي مهد بها المصنف لكتابه شعب الإيمان ،
وهي اثنا عشر بابا ، كما يلي :

١ - باب ذكر الحديث الذي ورد في شعب الإيمان.

٢ - باب حقيقة الإيمان.

٣ - باب الدليل على أن التصديق بالقلب والإقرار باللسان أصل الإيمان ، وأن
كلاهما شرط في النقل عن الكفر عند عدم العجز.

٤ - باب الدليل على أن الطاعات كلها من الإيمان.

٥ - باب الدليل على أن الإيمان والإسلام على الإطلاق عبادتان عن دين واحد.

٦ - باب القول في زيادة الإيمان وتقصانه ، وتفاضل أهل الإيمان في إيمانهم.

٧ - باب الاستثناء في الإيمان.

٨ - باب ألفاظ الإيمان ، وتحتة فصل فيمن كفر مسلما.

٩ - باب القول في إيمان المقلد والمرتاب.

١٠ - باب القول فيمن كان مؤمنا بإيمان غيره.

١١ - باب الدعاء إلى الإسلام.

١٢ - باب القول فيمن يصح إيمانه أو لا يصح.

وقد اشتملت هذه الأبواب على مائة حديث وأثر.

أما شعب الإيمان السبع التي اشتمل عليها الجزء المحقق فهي :

الشعبة الأولى : وهي باب في الإيمان بالله عز وجل ، وتحتة فصلان :

- فصل في معرفة الله عز وجل ، ومعرفة صفاته وأسمائه.

- فصل في الإشارة إلى أطراف الأدلة في معرفة الله عز وجل ، وفي حدوث العالم.

الشعبة الثانية : باب في الإيمان يرسل الله صلوات الله عليهم عامة.

الشعبة الثالثة : باب في الإيمان بالملائكة ، وتحتة فصل في معرفة الملائكة.

الشعبة الرابعة : باب في الإيمان بالقرآن المنزل على نبينا صلى الله عليه وسلم ،

وسائر الكتب المنزلة على أنبياء الله صلوات الله عليهم أجمعين ، ثم ذكر

حديث جمع القرآن.

الشعبة الخامسة : باب في القدر خيره وشره من الله عز وجل.

الشعبة السادسة : باب في الإيمان باليوم الآخر.

الشعبة السابعة : باب فى الإيمان بالبعث والنشور بعد الموت.
وقد أورد تحت هذه الشعب مائتى حديث وأثر.

الفهارس :

- ١- فهرس المراجع والمصادر ، وورد تحته (٢٢٥) مائتين وخمسة وعشرين عنوانا ، مرتبة هجائيا.
- ٢- فهرس الآيات القرآنية التى ورد ذكرها لأسباب أو زمن نزولها ، وذكر تحته سبعة مواضع فقط.
- ٣- فهرس الأحاديث المرفوعة ، مرتبة هجائيا.
- ٤- فهرس الأحاديث الفعلية ، مرتبة هجائيا.
- ٥- فهرس الآثار ، مرتبة هجائيا.
- ٦- فهرس الأعلام والرواة المترجم لهم، بترتيب هجائى وتبعه بالكنى.

رقم البحث : ٢٧

عنوان البحث : ثلاث شعب من الجامع لشعب الإيمان للحافظ أبي بكر أحمد بن الحسين البيهقي (٣٨٤-٤٥٨هـ) وهي: ١١- الخوف من الله تعالى - ١٢- الرجاء من الله جل جلاله - ١٣- التوكل على الله عز وجل ، والتسليم لأمره تعالى وتقدس (دراسة وتحقيق)

الدرجة العلمية : العالمية (الماجستير)

اسم الطالب : عبدالإله بن سلمان بن سالم الأحمدي.

منهج البحث : تحقيق مخطوط.

تاريخ القبول : ٢٣ / ٨ / ١٤٠٢هـ.

تاريخ تسجيل البحث : ١٥ / ٣ / ١٤٠٤هـ.

تاريخ مناقشة البحث : ١٤ / ٨ / ١٤٠٦هـ.

المشرف العلمي : الشيخ / حماد بن محمد الأنصاري.

لجنة مناقشة البحث :

١- الشيخ / حماد بن محمد الأنصاري.

٢- الدكتور / مرزوق بن هياس الزهراني.

٣- الشيخ / عبد الكريم بن مراد الأثري.

التقدير : جيد جدا.

عدد الصفحات : ٢ ج = ٥٣ + ١٠٧٢ ص.

هدف البحث :

- ذكر الباحث في مقدمة بحثه سبب دراسة هذا الجزء من كتاب شعب الإيمان للبيهقي في النقاط التالية:
- ١- لقيمة الكتاب ، وتعدد جوانبه العلمية.
 - ٢- للمكانة العلمية التي يتمتع بها مؤلف هذا الكتاب.
 - ٣- رغبة الباحث في المشاركة في إحياء التراث ، واكتساب الخبرة في مجال التحقيق.
 - ٤- تصحيح فهم بعض المسلمين ممن غلط في فهم مواضيع الخوف ، والرجاء ، والتوكل.

عرض البحث :

أورد الباحث في مقدمة بحثه مخططا لبحثه ، واشتمل على خطته في دراسة المؤلف والمخطوط ، وانقسمت دراسته لهذا الجزء من المخطوط إلى قسمين :

القسم الأول ، للدراسة ، والثاني للتحقيق.

أما قسم الدراسة : فاشتمل على بايين ، عن المؤلف والكتاب.

الباب الأول : ولم يضع له المحقق عنوانا ، وهو عن المؤلف ، وتحتة أربعة فصول:

الفصل الأول : اسمه ، ونسبه ، ومولده ، وأسرته.

الفصل الثاني : عصر المؤلف ، ودرس فيه الباحث الحالة السياسية والاجتماعية والعلمية ، وأشار إلى أن الحالتين السياسية والاجتماعية كانتا متدهورتين نتيجة تلاشي سلطة الخلفاء العباسيين ، أما الحالة العلمية فقد بقيت على ازدهارها.

الفصل الثالث : نشأته العلمية ، ورحلاته في طلب العلم وبخاصة الحديث ، وشيوخه ، وذكر منهم الباحث واحدا وعشرين عالما ، وتلاميذه وعدد منهم أربعة عشر تلميذا.

الفصل الرابع : آثاره العلمية ، ومؤلفاته ، وذكر الباحث المطبوع منها والمخطوط. كما ذكر منهج البيهقي في التصنيف ، وعناية العلماء بمصنفاته ، وثناء العلماء عليه ، ووفاته.

الباب الثاني : وهو عن الكتاب ، وتحتة أربعة فصول :

الفصل الأول : وهو عن اسم الكتاب ونسبته إلى مؤلفه ، وموضوعه ومنهج المؤلف فى تصنيفه ، وأهميته .

الفصل الثانى : نقد الكتاب .

الفصل الثالث : النسخ المعتمدة فى التحقيق ، وصفها وسننها ، وذكر أنه اعتمد على نسختين فى التحقيق .

الفصل الرابع : منهج البحث ، وقد أورد فيه الباحث منهجه فى تحقيق المخطوط ، من قراءة النسخة الأصلية وتصحيح الأخطاء بها ، والتعريف بالكلمات ، والإيعاز إلى مصدر النصوص ، وتخريج الأحاديث ، والترجمة لبعض الأشخاص ، وترقيم الأحاديث والآثار مع وضع الفهارس .

القسم الثانى : النص المحقق :

وبدأه بترقيم جديد فى صفحات بحثه ، حيث عرض فيه نص المخطوط الذى اشتمل على الأبواب الثلاثة التى قام بتحقيقها، وهى :

- الحادى عشر من شعب الإيمان - وهو باب فى الخوف من الله تعالى - وبدأه المصنف بالآيات القرآنية فى هذا الموضوع مع التعليق عليها ، وذكر تحته مائتين وسبعة وسبعين حديثاً وأثراً .

- الثانى عشر من شعب الإيمان - وهو باب فى الرجاء من الله جل جلاله - وعلى نفس المنهج سار المصنف حيث ذكر الآيات القرآنية ثم أورد الأحاديث والآثار فى هذا الموضوع ، وتحته عدد من الفصول ، وعدد الأحاديث والآثار تحته مائة وثمانية وخمسون حديثاً وأثراً .

- الثالث عشر من شعب الإيمان - وهو باب فى التوكل على الله عز وجل - والتسليم لأمره تعالى وتقدس ، وأورد تحته مائتين وثمانية أحاديث .

الخاتمة : وقد لخص فيها الباحث ما احتوت عليه الابواب التمهيديّة فى البحث والتى عرف فيهما بالمؤلف وبالكتاب ، ومنهجه فى التحقيق ، دون أن يشير فيها إلى الأبواب أو موضوعات النص المحقق والنتائج لهذه الدراسة .

الفهارس : اهتم الباحث بهذا الجانب المكمل للتحقيق مع انه أهمل جزءاً مهماً من هذه الفهارس ألا وهو فهرس محتويات الرسالة ، أما الفهارس التى ذكرها فهى :

١- فهرس الآيات القرآنية ، مرتبة على حسب ورودها فى صفحات البحث .

٢- فهرس الأحاديث، بترتيب هجائى .

٣- فهرس الآثار، بترتيب هجائى .

- ٤- فهرس الأعلام المترجم لهم هجائي بالحرف الأول فقط ، اتبعه بالنسوه ثم الصحابة ، ثم الكنى ، ثم الألقاب والأنساب ، ثم الأعلام الواردة فى الدراسة.
- ٥- فهرس الأماكن والبلدان، مرتب هجائى.
- ٦- فهرس الطوائف والفرق، مرتب هجائى.
- ٧- فهرس المصطلحات الحديثة، مرتب هجائى.
- ٨- فهرس الأبيات الشعرية، مرتب هجائى.
- ٩- فهرس المصادر، مرتب هجائى بالعناوين ، وقد أورد (٢٤٠) مائتين وأربعين مصدرا بين مخطوط ومطبوع.

رقم البحث : ٢٨

- عنوان البحث : القاضي أبو يعلى وكتابه الإيمان ، دراسة وتحقيقا
للجزء الأول فيه .
الدرجة العلمية : العالمية (الماجستير)
اسم الطالب : سعود بن عبد العزيز الخلف .
منهج البحث : تحقيق مخطوط .
تاريخ القبول : ١٩ / ١٢ / ١٤٠١ هـ .
تاريخ تسجيل البحث : ٢٢ / ٥ / ١٤٠٣ هـ .
تاريخ مناقشة البحث : ١٥ / ٨ / ١٤٠٦ هـ .
المشرف العلمي : الشيخ / عبد الكريم مراد الأثرى .
لجنة مناقشة البحث :

- ١- الشيخ / عبد الكريم مراد الأثرى .
٢- الدكتور / أحمد سعد حمدان الغامدى .
٣- الدكتور / أحمد عطيه الغامدى .

التقدير : ممتاز .
عدد الصفحات : ٥٣٧ ص .

هدف البحث :

وأشار إليه الباحث في مقدمته بأن اختياره لتحقيق كتاب الإيمان لأبي يعلى كان يريد به المساهمة في إحصاء التراث الإسلامى ، ولأن أبا يعلى من أئمة الحنابلة الذين نهجوا منهج السلف فى نشر العقيدة.

عرض البحث :

قسم الباحث بحثه إلى قسمين : قسم خاص بدراسة المؤلف والكتاب ، وقسم لتحقيق النص والتعليق عليه.

أما القسم الأول : فجعله الباحث فى ستة فصول :

الفصل الأول : عصر المؤلف ، فقد عاش القاضى أبو يعلى فى الفترة بين (٣٨٠ هـ إلى ٤٥٨ هـ) ، وانقسم هذا الفصل إلى ثلاثة مباحث :

أولا : الحالة السياسية : فقد عاش المؤلف فى عصر ضعف الدولة العباسية وتمزقها.
ثانيا : الحالة الاجتماعية : فقد عمت الفوضى ، وانتشر الغلاء ، وظهرت الأوبئة فى عصر المؤلف.

ثالثا : الحالة العلمية : فقد كانت على عكس الحالة السياسية والاجتماعية فهى ما زالت فى نموها وازدهارها.

الفصل الثانى : سيرته الشخصية ، وذكر تحته اسمه ، ونسبه ، وكنيته ، ولقبه ، وموطنه ، ونشأته.

الفصل الثالث : سيرته وأعماله ، وفيه المباحث التالية :

أولا : طلبه للعلم ورحلاته.

ثانيا : شيوخه.

ثالثا : علومه.

رابعا : توليه التدريس.

خامسا : توليه القضاء.

سادسا : تلاميذه.

سابعا : مصنفاة.

ثامنا : أولاده.

تاسعا : وفاته وراثؤه.

الفصل الرابع : عقيدته ، وفيه سبعة مباحث :

أولا : أسلوبه فى الكتاب فى مسائل العقيدة.

ثانيا : قوله فى أول واجب على المكلف.

ثالثا : قوله فى الصفات إجمالا.

رابعا : تقسيمه للصفات.

خامسا : ما أثبتته من الصفات فى كتابه مختصر المعتمد.

سادسا : الصفات التى نقل ابن الجوزى عن القاضى إثباتها ، وما نقله من كتابه إبطال التأويلات.

سابعا : قوله فى الصفات الاختيارية.

الفصل الخامس : وفيه مبحثان :

أولا : تبرئة القاضى مما نسب إليه.

ثانيا : ثناء العلماء على القاضى.

الفصل السادس : وفيه ثلاثة مباحث :

أولا : التعريف بالكتاب.

ثانيا : التعريف بالمخطوطة ، وهى نسخة فريدة.

ثالثا : عمل الباحث فى الكتاب ، وقد شرح فيه منهجه فى تحقيق نص المخطوط

والتعليق عليه من قراءة النسخة ، والترجمة للأعلام وتخريج الأحاديث والإيعاز

إلى أماكن الآيات من القرآن الكريم ، وشرح المفردات ، ومناقشة بعض الآراء

وتعليقات أخرى.

القسم الثانى : النص المحقق : وقد اشتمل على تسع مسائل تتفرع منها أمور كثيرة ،

وقد قام الباحث بوضع كل مسألة من تلك المسائل تحت مسمى باب مستقل ،

والموضوعات تحت المسألة وضعها فى فصول ، كما يلى :

الباب الأول : وفيه أربعة فصول :

الفصل الأول : فى دخول الأعمال فى الإيمان ، وتحتة عدد من المباحث منها :

تعريف الإيمان فى اللغة والشرع ، وأقوال المخالفين ، والأدلة على دخول

الأعمال فى الإيمان ، واعتراضات المرجئة ، وشعب الإيمان ، وأقوال المعتزلة.

الفصل الثانى : فى بيان أن التطوع يوصف بالإيمان .

الفصل الثالث : الرد على الكرامية.

الفصل الرابع : فى بيان تصديق القلوب الواجب وأعمال الجوارح الواجبة

والمندوبة.

الباب الثانى : وتحتة فصل واحد : فى بيان أن الشريعة لم تنقل إسم الإيمان ولم تعبر عنه فى اللغة.

الباب الثالث : فى الفاسق الملى ، وفى أربعة فصول :

الفصل الأول : فى الفاسق عند السلف والرد على الخوارج.

الفصل الثانى : فى الرد على وصف الفاسق بالنفاق.

الفصل الثالث : فى الرد على المعتزلة فى قولهم أن الفاسق فى منزلة المشركين.

الفصل الرابع : فى الرد على الأشاعرة فى قولهم الفاسق مؤمن كامل الإيمان.

الباب الرابع : وتحتة فصل واحد : فى جواز الزيادة والنقصان فى الإيمان.

الباب الخامس : وتحتة فصل واحد ، فى بيان تفاوت إيمان المكلفين.

الباب السادس : وتحتة فصل واحد ، فى بيان أن الإسلام والإيمان لهما معنيان.

الباب الثامن : وتحتة فصل واحد ، فى الموافقة.

الباب التاسع : وتحتة فصل واحد ، فى الإيمان هل هو مخلوق أم لا ؟

الفهارس :

١- فهرس الآيات القرآنية، مرتب هجائى على أوائل الآيات.

٢- فهرس الأحاديث، مرتب هجائى.

٣- فهرس الآثار، مرتب هجائى.

٤- فهرس الكتب الواردة فى صلب الرسالة، مرتب هجائى.

٥- فهرس الأعلام، مرتب هجائى.

قائمة المصادر والمراجع ، وشملت (١١٦) مائة وستة عشر مرجعا.

رقم البحث : ٢٩

- عنوان البحث : البويرة . تاريخها وعقائدها.
الدرجة العلمية : العالمية (الماجستير)
اسم الطالب : رحمة الأثرى قمر الهدى.
منهج البحث : تحقيق مخطوط.
تاريخ القبول : ١٩ / ١٢ / ١٤٠١هـ.
تاريخ تسجيل البحث : ٢٢ / ١ / ١٤٠٣هـ.
تاريخ مناقشة البحث : ١٧ / ٨ / ١٤٠٦هـ.
المشرف العلمي : الدكتور / محمد ضياء الرحمن الأعظمى.
لجنة مناقشة البحث :
- ١- الدكتور / محمد ضياء الرحمن الأعظمى.
٢- الدكتور / محمد إبراهيم الجيوشي
٣- الشيخ / محمد نمر الخطيب.
- التقدير : ممتاز.
عدد الصفحات : ٣٨٠ ص.

هدف البحث :

أشار الباحث في مقدمة بحثه أنه اختار موضوع البهرة للدراسة ، لكشف أسرار هذه الطائفة الباطنية لأن كثيرا من المسلمين لا يعرفون عنها شيئا ، كما أن مجاورته لهذه الفرقة قد مكنته من أخذ المعلومات مباشرة عنها ، بهذا يستطيع أن يكشف كثيرا من أمورها كما أنه لم يسبق أن بحث هذا الموضوع في دراسة علمية مستقلة وافية.

عرض البحث :

قسم الباحث دراسته لهذا الموضوع إلى مقدمة وتمهيد وأربعة أبواب وخاتمة ، جاءت كما يلي :

المقدمة : أشار فيها الباحث إلى موضوع البحث وسبب اختياره ، وخطة البحث ، ومنهجه في دراسة الموضوع ، وبعض الصعوبات التي واجهته ، والخلفية التاريخية لهذا الموضوع.

التمهيد : عن نشأة الشيعة وتطورها ، ونشأة الغلاة ، ودور عبدالله بن سبأ في حركة الانحراف والغلو ، وصلتها بالإسماعيلية.

الباب الأول : تاريخ الدعوة الطيبية ، وتحتة ثمانية فصول :

الفصل الأول : أصل البوهرة ، وذكر الباحث أنهم مجموعة من أجيال مختلفين مسلمين وغير مسلمين من السنة والشيعة ومن العرب والهنود.

الفصل الثاني : الإسماعيلية وهي فرقة اجتمع فيها كل من له عداة للإسلام وأهله ، وأنها نظمت على يدي (ميمون القداح).

الفصل الثالث : الدعوة الإسماعيلية ، وأصل حدودها ، ومأخذها ، ومراتب الدعوة الفاطمية الإسماعيلية وأساليبها.

الفصل الرابع : الفاطميون ، وأشار الباحث إلى أن هذه الفرقة نشأت في شمال أفريقيا في القرن الثالث الهجري ، ولا صحة لنسبتهم إلى علي بن أبي طالب وفاطمة رضي الله عنهما ، وإنما أصلها يرجع إلى (ميمون القداح) ، ولذلك توصل الباحث إلى أن الإسماعيلية والفاطمية هما مسميان لفرقة واحدة.

الفصل الخامس : الدعوة الإسماعيلية في اليمن ، وقد ظهرت في سنة ٢٧٠ هـ ونقل الدعوة الطيبية إلى اليمن ، والدعاة المطلقون .

الفصل السادس : الدعوة الإسماعيلية الفاطمية فى المغرب ، وقد ظهرت فى سنة ٢٨٠هـ .

الفصل السابع : انتقال الدولة الفاطمية إلى مصر ، وذلك فى سنة ٣٥٨هـ .

الفصل الثامن : بدء الدعوة الإسماعيلية فى الهند ، وكانت فى سنة ٢٧٠هـ .

ثم انتقل مركز الإسماعيلية من اليمن إلى الهند سنة ٩٤٦هـ ، ونشأت طوائف متعددة لهم ، وذكر الباحث بعضا منها .

الباب الثانى : عقيدة البوهرة ، وتحت أحد عشر فصلا :

الفصل الأول : دعائم الدين وأركان الإسلام ، وذكر الباحث أنها سبع دعائم حسبما ورد فى كتبهم ، وهى الولاية ، والطهارة ، والصلاة ، والزكاة ، والصوم ، والحج ، والجهاد .

الفصل الثانى : الإمامة والوصاية والنبوة عند الإسماعيلية .

الفصل الثالث : الأدوار الثلاثة ، دور الكشف والفترة والستر .

الفصل الرابع : النتائج والحلول .

الفصل الخامس : الظاهر والباطن .

الفصل السادس : القرآن الكريم بين التنزيل والتأويل .

الفصل السابع : المثل والممثل .

الفصل الثامن : الميثاق أو عهد الأولياء .

الفصل التاسع : التقية .

الفصل العاشر : التوحيد والشرك ، وهم ينكرون صفات الله ويجردونه عنها .

الفصل الحادى عشر : التعطيل ، وهو تعطيل الشريعة .

الباب الثالث : كبار المصنفين والدعاة ، وقسمه الباحث إلى ستة فصول ذكر فيها

سنة منهم مع ترجمة وافية لكل منهم فى فصل مستقل ، وذكر بعض مؤلفاتهم :

الفصل الأول : صاحب تأويل الدعوة الإسماعيلية (جعفر بن منصور اليمنى) وعدد مؤلفات كثيرة له .

الفصل الثانى : واضع علوم أهل البيت (القاضى النعمان بن محمد المغربى) .

الفصل الثالث : فيلسوف الدعوة الإسماعيلية (أحمد حميد الدين الكرمانى) .

الفصل الرابع : مناظر الدعوة الإسماعيلية (المؤيد فى الدين) .

الفصل الخامس : مؤرخ الدعوة الطيبية (إدريس بن حسن عماد الدين) .

الفصل السادس : مدير الدعوة (عبدالقادر نجم الدين).

الباب الرابع : البوهرة اليوم.

الفصل الأول : أحوالهم الاقتصادية والتعليمية.

الفصل الثاني : أحوالهم الاجتماعية.

الفصل الثالث : النظام الحالى للدعوة الطيبية.

الفصل الرابع : الثورة ضد النظام الحالى وأسبابها.

الفصل الخامس : حاضر الدعوة الطيبية ومستقبلها.

الخاتمة : ولخص الباحث فيها أهم ما توصل إليه فى بحثه من نتائج، وهى :

١- أن أصل طائفة البهرة يعود إلى الإسماعيلية التى لم يكن لها صلة بآل البيت كما يدعون.

٢- فلسفة الإمامة وما يتعلق بها ليس لها صلة بالواقع بل هى من نسج الخيال.

٣- أن دعاة الإسماعيلية لم يكونوا مخلصين فى أعمالهم بل لهم أهداف أخرى.

٤- أن عقيدة النص وكون الابن وريثا للإمامة لا صلة لها بالإسلام.

٥- أن دعواتهم لم يتفقوا على أمر من الأمور مع تحريم الرأى والاجتهاد.

٦- القول بالظاهر والباطن والتأويل من أقوال الفلاسفة واليهود والبراهمة ، وليس له أصل فى الإسلام.

٧- أن خلاصة تعاليمهم هى اعتقاد رسول بعد رسولنا محمد صلى الله عليه وسلم.

٨- تأويلهم كلمة لا إله إلا الله (بلا إمام إلا إمام الزمان) وغيرها من التأويلات الباطلة.

بعدها أورد الباحث ملاحق وفهارس البحث كما يلى :

الملاحق :

١- جدول بأئمة دور الظهور والستر.

٢- أئمة دور الظهور.

٣- الدعاة المطلقون.

- ٤- رموز إسماعيلية.
 - ٥- بعض المصطلحات الإسماعيلية.
 - ٦- فتوى رئاسة إدارة البحوث العلمية عن كبير علماء البهرة.
 - ٧- صورة نص الفتوى.
 - ٨- السجود لكبير علماء البهرة.
 - ٩- أنه قلب سورة (يس).
- الفهارس : قائمة المصادر والمراجع ، وشملت (٧٦) ستة وسبعين مصدرا باللغة العربية مرتبة على أسماء مؤلفيها ، و(٢٥) خمسة وعشرين مصدرا بلغات أخرى.

رقم البحث : ٣٠

- عنوان البحث : محمد بن عثمان بن أبي شيبة وكتابه العرش.
الدرجة العلمية : العالمية (الماجستير)
اسم الطالب : محمد بن خليفة التيمي.
منهج البحث : تحقيق مخطوط.
تاريخ القبول : ١٩ / ١٢ / ١٤٠١ هـ.
تاريخ تسجيل البحث : ٨ / ٥ / ١٤٠٣ هـ.
تاريخ مناقشة البحث : ١٨ / ٨ / ١٤٠٦ هـ.
المشرف العلمي : الشيخ / عبدالله محمد الغنيمان.
لجنة مناقشة البحث :

- ١- الشيخ / عبدالله محمد الغنيمان.
٢- الشيخ / عبد الكريم بن مراد الأثرى.
٣- الدكتور / محمد أمان على الجامى.

التقدير : جيد جدا.
عدد الصفحات : ٦٠٦ ص.

هدف البحث :

أشار إليه الباحث في مقدمة بحثه حيث ذكر أن اختياره لتحقيق كتاب العرش راجع لأن هذا الكتاب يعد من كتب السلف في أعظم مسائل العقيدة، وهي باب الأسماء والصفات، وعلى الأخص علو الله على خلقه واستوائه على عرشه ، كما أن رغبة الباحث في العمل على تحقيق كتب التراث ، وتوجيه بعض الأساتذة له بذلك كان له دور في اختيار هذا الموضوع.

عرض البحث :

قسم الباحث عمله في تحقيق هذا المخطوط إلى مقدمة وقسمين، جاءت كما

يلي :

المقدمة : واشتملت على تعريف بموضوع البحث ، وسبب اختيار الموضوع ، وخطة البحث التفصيلية، ومنهج الدراسة والتحقيق.

القسم الأول : قسم الدراسة ، وقد انقسم بدوره إلى قسمين :

١- الدراسة الموضوعية.

٢- التعريف بالمؤلف والكتاب والمخطوطة.

القسم الأول من الدراسة : الدراسة الموضوعية : وقد قسمها الباحث إلى ثلاثة أبواب،

وتحتها عدد من الفصول، كما يلي :

الباب الأول : تعريف العرش والأدلة عليه ، وتحتة فصلان :

الفصل الأول : تعريف العرش ، وفيه مبحثان :

١- المعنى اللغوي لكلمة عرش.

٢- المذاهب في تعريف العرش.

الفصل الثاني : الأدلة على صفة العرش من الكتاب والسنة ، وفيه مبحثان :

١- الأدلة القرآنية على صفة العرش.

٢- الأدلة من السنة على صفة العرش.

الباب الثاني : صفة العرش وذكر ما يتعلق به ، وتحتة فصلان :

الفصل الأول : صفة العرش وخصائصه ، وفيه ثلاثة مباحث :

١- خلق العرش وهيبته.

٢- مكان العرش.

٣- خصائص العرش.

الفصل الثاني : ذكر ما يتعلق بالعرش ، وفيه مبحثان :

١- الكلام على حملة العرش.

٢- الكلام على الكرسي.

الباب الثالث : الكلام على صفتي العلو والاستواء ، وتحتة فصلان :

الفصل الأول : الأقوال في صفة العلو ، وفيه مبحثان :

١- أقوال المخالفين.

٢- أقوال السلف ومن وافقهم.

الفصل الثاني : الاستواء والأقوال فيه ، وفيه مبحثان :

١- أقوال نفاة الاستواء.

٢- أقوال مثبتة الاستواء.

القسم الثاني من الدراسة : التعريف بالمؤلف والكتاب والمخطوطة ، واشتمل على

بإبين :

الباب الأول : التعريف بالمؤلف ، وتحتة فصلان :

الفصل الأول: عصر المؤلف (وقد عاش على وجه التقريب بين سنة ٢١١ هـ إلى ٢٩٧

هـ) ، وفيه المباحث التالية :

١- الحالة السياسية : فقد كانت تلك الفترة مشحونة بالفتن والاضطرابات.

٢- الحالة الاجتماعية : وكانت تابعة للحالة السياسية.

٣- الحالة الثقافية والعلمية : وقد كانت على العكس من الحالتين السابقتين ، فقد

تميزت هذه الفترة بنهضة علمية وفكرية قوية.

الفصل الثاني : سيرته الشخصية ، وحياته العلمية ، وفيه المباحث التالية :

اسمه وكنيته ، وأصله ، ومولده ، وأسرته ، ونشأته وطلبه للعلم ، وثقافته وعلمه ،

وشيوخه ، وتلاميذه ، وعقيدته ، ومؤلفاته ، ووفاته ، ومكانته العلمية وأقوال

العلماء فيه.

الباب الثاني : التعريف بالكتاب والمخطوطة ، وتحتة فصلان :

الفصل الأول : التعريف بالكتاب ، وفيه المباحث التالية :

إسم الكتاب ، وموضوع الكتاب ، ومنهج المؤلف فيه ، وسبب التأليف ، وتوثيق نسبة

الكتاب إلى المؤلف ، وأهمية الكتاب ، والمآخذ على الكتاب.

الفصل الثاني : التعريف بالمخطوطة ، وفيه ثلاثة مباحث :

١- دراسة النسخة الخطية، وهي واحدة اعتمدها المؤلف للتحقيق.

٢- سند الكتاب.

٣- السماعات الموجودة على الكتاب.

القسم الثاني : قسم التحقيق ، وهو نص الكتاب المحقق عبارة عن تسعين حديثاً، حصر

الباحث موضوعاتها فيما يلي :

١ - سند الكتاب.

٢ - سبب تأليف الكتاب.

٣ - التعريف بمذهب الجهمية.

٤ - إنكار الجهمية للحجاب.

٥ - إنكار الجهمية للعرش واستواء الله عليه.

٦ - مذهب الجهمية في مسألة العلو.

٧ - الدليل العقلي في الرد على الجهمية لإنكارهم لعلو الله.

٨ - مذهب السلف في العلو والاستواء.

٩ - مذهب السلف في تفسير آيات المعية.

١٠- دلالة الفطرة على علو الله.

١١- ما أورده المؤلف من الأحاديث والآثار في خلق العرش ومكانه.

١٢- حديث الأوعال.

١٣- حديث الأعرابي.

١٤- ما ورد في أطيح العرش وثقله.

١٥- ما ورد في ارتفاع العرش.

١٦- ما ورد في حملة العرش ومن حوله.

١٧- ما ورد في الكرسي.

١٨- ما ورد من أن العرش من ياقوتة حمراء.

١٩- ما ورد في اهتزاز العرش.

٢٠- ما ورد في قوائم العرش.

٢١- ما ورد في ظل العرش.

٢٢- ما ورد في الكرسي.

٢٣- ما ورد في سعة العرش.

- ٢٤- ما أورده المؤلف من الأحاديث والآثار في الأمور التي هي تحت العرش.
٢٥- ما أورده المؤلف من الأحاديث والآثار في إثبات العلو لله.
٢٦- ما ورد في نزول الله وإطلاعه على خلقه.

الفهارس : بعد انتهاء نص المخطوط أورد الباحث فهارس بحثه وقد اشتملت على :

- ١ - فهرس الآيات القرآنية الواردة في صفحات الرسالة، مرتبة تحت السور.
- ٢ - فهرس الأحاديث الواردة في الدراسة، مرتب هجائياً.
- ٣ - فهرس الأحاديث المرفوعة والموضوعة الواردة في كتاب العرش، مرتب هجائياً.
- ٤ - فهرس الآثار الواردة في كتاب العرش ، مرتب على إسم صاحب الأثر.
- ٥ - فهرس الأعلام الذين ورد ذكرهم في كتاب العرش هجائياً ، تحت رقم الحديث أو الأثر.
- ٦ - فهرس الكنى، مرتب هجائياً.
- ٧ - فهرس المفردات، مرتب هجائياً.
- ٨ - فهرس التعريف بالفرق، مرتب هجائياً.
- ٩ - فهرس الأبيات الشعرية، مرتب هجائياً.
- ١٠- فهرس المصادر والمراجع، مرتب هجائياً بالعنوان، واشتمل على (٢٠٦) مائتين وستة عناوين.

رقم البحث : ٣١

- عنوان البحث : أهم عوامل انحراف النصرانية.
الدرجة العلمية : العالمية (الماجستير)
اسم الطالب : إبراهيم خلف التركي.
منهج البحث : دراسة موضوع.
تاريخ القبول : ١ / ١١ / ١٤٠٠ هـ.
تاريخ تسجيل البحث : ٢٦ / ٤ / ١٤٠١ هـ.
تاريخ مناقشة البحث : ٢٢ / ٨ / ١٤٠٦ هـ.
المشرف العلمي : الدكتور / محمد حسنين ، والشيخ محمد نمر الخطيب.

لجنة مناقشة البحث :

- ١- الشيخ / محمد نمر الخطيب.
- ٢- الدكتور / محمد إبراهيم الجوشي.
- ٣- الدكتور / عبد الفتاح إبراهيم سلامه.

التقدير : جيد جدا.
عدد الصفحات : ٢١٠ ص.

هدف البحث :

وأشار إليه الباحث في مقدمة بحثه في النقاط التالية:

- ١- الدفاع عن الإسلام بإظهار انحرافات الدين النصراني ، والهجوم على الدين النصراني للدفاع عن الدين الإسلامي.
- ٢- دعوة النصارى للدخول في الإسلام.
- ٣- توضيح ما في الغرب من مخالفة للدين سواء المذاهب الوضعية أو الدين المحرف.
- ٤- حاجة الدعاة المسلمين لمعرفة نقاط الضعف في معتقدات الخصم.
- ٥- ليظهر للمسلمين وغيرهم أن الدعوة بفصل الدين عن الدولة إنما هو خاص بالنصرانية المحرفة.

عرض البحث :

قسم الباحث دراسته لهذا الموضوع إلى مقدمة وتمهيد وخمسة أبواب

وخاتمة:

المقدمة : وعرض الباحث فيها تعريفا لموضوع البحث ، ثم أسباب اختيار الموضوع ، ومخطط البحث التفصيلي ، وشكره للمشرف.

التمهيد : وخصه لدراسة موضوع النصرانية من وجهة النظر الإسلامية ، على ضوء ما ورد في القرآن الكريم.

الباب الأول : الفللفسات وأثرها في انحراف النصرانية ، وتحتة فصلان :

الفصل الأول : الفللفسة اليونانية اللاهوتية ، وفيه ثلاثة مباحث :

أولا : تمهيد في الفللفسة اليونانية.

ثانيا : بداية وصول الفللفسة اليونانية في الفكر النصراني.

ثالثا : أثر الفللفسة اليونانية في الديانة النصرانية.

الفصل الثاني : الفللفسة الأفلاطونية (المصرية) ، وفيه ثلاثة مباحث :

أولا : تمهيد في الفللفسة الأفلاطونية الحديثة (المصرية) .

ثانيا : المدرسة اللاهوتية في الاسكندرية وآثارها.

ثالثا : أثر الفللفسة الأفلاطونية الحديثة في النصرانية.

الباب الثاني : بولس وأثره في انحراف النصرانية ، وتحتة ثلاثة فصول :

الفصل الأول : النصرانية كما جاء بها المسيح عليه السلام ، وفيه مبحثان :

أولا : النصرانية قبل بولس .

ثانيا : النصرانية بعد بولس .

الفصل الثاني : بولس وموقفه من النصرانية ، وفيه ثلاثة مباحث :

أولا : بولس وثقافته .

ثانيا : موقف بولس من النصرانية الصحيحة .

ثالثا : موقف بولس من النصرانية المثلية .

الفصل الثالث : أثر بولس في انحراف النصرانية ، وفيه مبحثان :

أولا : أثر بولس في العقيدة النصرانية .

ثانيا : أثر بولس في الشريعة النصرانية .

الباب الثالث : المجامع وأثرها في انحراف النصرانية ، وفيه تمهيد وثلاثة

فصول :

اشتمل التمهيد على نبذة عامة عن المجامع وأهمية دراستها .

الفصل الأول : مجمع نيقية، وفيه مباحث عن أسباب انعقاده ، وقرارات المجمع ،

ونقد المجمع وقراراته .

الفصل الثاني : مجمع القسطنطينية ، وفيه مباحث عن أسباب انعقاده، وقرارات

المجمع ، ونقد المجمع وقراراته .

الفصل الثالث : آثار المجامع في انحراف النصرانية ، وفيه المباحث التالية :

أولا : أثر مجمع نيقية في انحراف النصرانية .

ثانيا : أثر مجمع القسطنطينية في انحراف النصرانية .

ثالثا : نبذة عن آثار المجامع عموما على النصرانية .

الباب الرابع : الاضطهاد وأثره في انحراف النصرانية ، وتحت تمهيد وثلاثة

فصول :

تطرق التمهيد إلى الاضطهاد اليهودي والروماني في حياة المسيح وبعده .

الفصل الأول : حماية قسطنطين للنصرانية وانتقال الاضطهاد إلى الكنيسة ، وفيه ثلاثة

مباحث :

أولا : اضطهاد الكنيسة للموحدين .

ثانيا : اضطهاد الكاثوليك للأرثوذكس .

ثالثا : اضطهاد الكاثوليك للبروتستانت.

الفصل الثاني : أساليب الكنيسة في اضطهاد مخالفيها ، وفيه مبحثان :

أولا : محاكم التفتيش.

ثانيا : الاضطهاد العلمي.

الفصل الثالث : أثر الاضطهاد في انحراف النصرانية ، وفيه ثلاثة مباحث :

أولا : أثر الاضطهاد اليهودي والروماني على النصرانية.

ثانيا : أثر اضطهاد الكنيسة للموحدين.

ثالثا : أثر الاضطهاد عموما على النصرانية.

الباب الخامس : الرهبة وأثرها في انحراف النصرانية ، وتحتة فصلان :

الفصل الأول : تاريخ الرهبة ، وفيه ثلاثة مباحث :

أولا : بداية الترهيب.

ثانيا : أهم رؤساء الرهبة.

ثالثا : طرق معيشة الرهبان.

الفصل الثاني : أثر الرهبة في النصرانية ، وفيه مبحثان :

أولا : دور الرهبان في القضاء على التوحيد.

ثانيا : أثر الرهبة في انحراف النصرانية وفساد الرهبان.

الخاتمة :

أوجز فيها الباحث بعض النتائج منها :

١- أنه أول بحثه من نوعه عن انحراف النصرانية.

٢- أن الباحث قد جمع في هذا البحث أكثر أسباب انحراف النصرانية.

٣- ذكر الباحث الفلشافات السابقة للدين النصراني وأثرها في انحراف النصرانية كما

عرف الباحث بالمجامع والرهبنة وأثرها في الانحراف النصراني.

بعدها أورد الباحث قائمة المراجع للبحث، واشتملت على (٢٠) عشرين مرجعا

باللغة العربية فقط.

رقم البحث : ٣٢

عنوان البحث : الجامع لشعب الإيمان للحافظ أبي بكر أحمد بن الحسين البيهقي المتوفى سنة ٤٥٨هـ تحقيق ودراسة ،
الشعبة الثامنة والتاسعة والعاشره .

الدرجة العلمية : العالمية (الماجستير)

اسم الطالب : فلاح بن إسماعيل بن أحمد.

منهج البحث : تحقيق مخطوط.

تاريخ القبول : ١ / ٩ / ١٤٠٢هـ.

تاريخ تسجيل البحث : ٢٦ / ١٢ / ١٤٠٣هـ.

تاريخ مناقشة البحث : ٢٨ / ٨ / ١٤٠٦هـ.

المشرف العلمي : الدكتور / محمد أمان بن علي الجامي.

لجنة مناقشة البحث :

١- الدكتور / محمد أمان بن علي الجامي.

٢- الشيخ / عبد المحسن بن حمد العباد.

٣- الشيخ / عبد الكريم مراد الأثرى.

التقدير : ممتاز.

عدد الصفحات : ٨٦ + ٦٤٩ ص.

هدف البحث :

وأشار إليه الباحث في مقدمة بحثه فذكر أن من أسباب اختياره لهذا الموضوع هو للمساهمة في نشر كتب التراث الإسلامى التى تتعلق بكتاب الله وسنة رسوله ، وأن صاحب الكتاب علم من أعلام المسلمين البارزين فى خدمة كتاب الله وسنة رسوله ، وأن كتاب الجامع لشعب الإيمان من أوسع ما صنف فى موضوعات العقيدة ، وقد حقق الباحث ثلاث شعب منه هى شعبة الحشر ، وشعبة الجنة والنار ، وشعبة محبة الله عز وجل .

عرض البحث :

قسم الباحث عمله فى المخطوط إلى مقدمة وقسمين :

قسم للدراسة ، وقسم لتحقيق النص .

المقدمة : فقد اشتملت على نبذة عن مسيرة الرعيل الأول ونقاء عقيدتهم ، ثم دخول أهل الشر والفساد فى الإسلام للكيد للإسلام وأهله ، ثم ذكر الباحث سبب اختياره للموضوع ومخطط البحث التفصيلى .

قسم الدراسة : وقد خصصه الباحث لدراسة موضوع المحبة لأنها واحدة من الشعب الثلاث التى خصها بالدراسة ، وقد سبقها بترجمة موجزة للإمام البيهقى ولشيخه الإمام الحلیمى .

المحبة : وقد درسها فى تمهيد وأربعة مباحث :

التمهيد : وذكر فيه ما يلى :

١- كلمة عن أهمية المحبة .

٢- ثم أشار إلى الكتابة عن هذا الموضوع وأنها راجعة لتوجيه بعض الأساتذة له بالكتابة حول الموضوع ، ولما للمحبة من أهمية لدى العبد المؤمن ، ولما نقله البيهقى فى كتابه عن المحبة من أقوال المتصوفة ، ولاختلاف كثير من الناس حول هذا الموضوع .

٣- ثم ذكر أقسام المحبة .

المبحث الأول : تعريف المحبة وحدها ، وفيه ثلاث نقاط :

١- تمهيد حول معنى المحبة .

٢- المحبة عند أهل اللغة .

٣- المحبة فى الكتاب والسنة ، وذكر الآيات والأحاديث الواردة فى ذلك .

المبحث الثاني : اختلاف الناس فى المحبة، وذكر فيه ثلاثة مذاهب :

١- مذهب الجهمية والمعتلة.

٢- مذهب الصوفية الغالية.

٣- مذهب أهل الحق (أهل السنة والجماعة).

المبحث الثالث : المحبة عند أهل السنة والجماعة ، وفيه ثلاث نقاط :

١- تمهيد.

٢- أسباب المحبة ، بالنظر فى النعم والآلاء ، ومعرفة الرب والعلم به.

٣- علامات المحبة بالإكثار من ذكر الله تعالى ، والانقياد والاستسلام لأمر المحبوب والسعى لرضاه.

٤- ثمرات المحبة والنجاة من عذاب الله ، والرضا بقضاء الله.

المبحث الرابع : المحبة عند الإمام البيهقى ، وتحدث فيه عن ثلاث نقاط :

١- نبذة عما أورده فى شعبة المحبة مع بيان موقفه منها.

٢- عرض بعض الأقوال المنحرفة والرد عليها.

٣- تنبيه فى إطلاق لفظ الشوق على الله تعالى.

القسم الثانى : واشتمل على جزئين:

التمهيد : درس فيه الباحث الكتاب ، وتوثيق نسبه إلى المؤلف ، والنسخ المعتمدة فى التحقيق وهى نسختان ، ومنهج التحقيق.

النص المحقق : وعرض فيه الباحث نص الشعب الثلاث التى قام بتحقيقها كما يلى :

أولا : الثامن من شعب الإيمان : وهو باب فى حشر الناس بعد ما يبعثون من قبورهم ، وتحتة الفصول التالية:

١ - فصل إذا انتضى الحساب كان بعده وزن الأعمال.

٢ - فصل فى بيان كبائر الذنوب وصغائرها وفواحشها.

٣ - فصل فى أصحاب الكبائر من أهل القبلة إذا وافو القيامة بلا توبة.

٤ - فصل فيما تجاوز الله عن عباده ولا يؤاخذهم به فضلا منه ورحمة.

٥ - فصل فى القصاص من المظالم.

٦ - فصل فى كيفية إنتهاء الحياة الأولى وابتداء الحياة الأخرى ، وصفة يوم القيامة.

٧ - فصل إذا أحيا الله الناس قاموا عجلين ينظرون ما يراد بهم.

- ٨ - فصل (ونسوق المجرمين إلى جهنم وردا) يتعلق بالحوض .
- ٩ - فصل ذكر ما يكون في الأرض من زلزالها وتبديلها .
- ١٠ - فصل (تعرج الملائكة والروح إليه في يوم كان مقداره خمسين ألف سنة)
- ثانيا : التاسع من شعب الإيمان : وهو باب في أن دار المؤمنين ومآبهم الجنة ودار الكافرين ومآبهم النار ، وتحت الفصول التالية :
- ١ - فصل (فوريك لنحشرنهم والشياطين ونذر الظالمين فيها جثيا) .
- ٢ - فصل في فداء المؤمنين .
- ٣ - فصل في أصحاب الأعراف .
- ٤ - فصل فيما يحق معرفته من أن الجنة والنار مخلوقتان معدتان لأهلها .
- ٥ - فصل في عذاب القبر .
- ثالثا : العاشر من شعب الإيمان : وهو باب في محبة الله عز وجل ، وتحت المباحث والفصول التالية :
- ١ - معاني المحبة .
- ٢ - فصل في إدامة ذكر الله عز وجل ، وفيه النقاط التالية :
- ما جاء في الحث على الاستكثار من الذكر .
 - ما جاء في لزوم مجلس الذكر .
 - ما جاء في الاحتراز من الشيطان .
 - ما جاء في مفارقة المجلس من غير ذكر .
 - ما جاء في الذكر عند كل اضطجاعة وكل شيء وحجر ومدبر وشجر .
 - ما جاء في الذكر في الخلوة .
 - ما جاء في الذكر في الملأ .
 - ما جاء في الذكر الخفي .
 - ما جاء في الذكر في الغداة حتى تطلع الشمس ، وبعد العصر حتى تغرب الشمس .
 - ما جاء في الذكر بين الغافلين .
 - ما جاء في الاشتغال بالذكر عن المسألة .
 - أحاديث الأذكار .
 - ما جاء في الاستغفار .

٣- فصل فى ذكر آثار وأخبار وردت فى ذكر الله عز وجل.

فهارس البحث : قام الباحث بعمل الفهارس التالية :

- ١- فهرس الأحاديث المرفوعة، مرتب هجائى.
- ٢- فهرس الآثار، مرتب هجائى.
- ٣- فهرس الأعلام ، وتبعه الكنى والألقاب، مرتب هجائى.
- ٤- قائمة المراجع، وشملت (١٢٦) مائة وستة وعشرين مرجعا.

رقم البحث : ٣٣

عنوان البحث : النصيحة الإيمانية في فضيحة الملة النصرانية للشيخ
نصر بن يحيى بن عيسى المتطبب المهتدى (دراسة
وتحقيق).

الدرجة العلمية : العالمية (الماجستير)

اسم الطالب : محمود عبد الرحمن قدح.

منهج البحث : تحقيق مخطوط.

تاريخ القبول : ٢٣ / ٨ / ١٤٠٢هـ.

تاريخ تسجيل البحث : ١ / ٣ / ١٤٠٤هـ.

تاريخ مناقشة البحث : ٧ / ٨ / ١٤٠٧هـ.

المشرف العلمي : الشيخ / محمد نمر الخطيب.

لجنة مناقشة البحث :

١- الشيخ / محمد نمر الخطيب.

٢- الدكتور/ أحمد سعد حمدان الغامدى.

٣- الدكتور/ على عبداللطيف منصور.

التقدير : ممتاز.

عدد الصفحات : ٤٩٣ ص.

هدف البحث :

ولخصه الباحث في تمهيدته للبحث، فذكر أن اختياره لهذا المخطوط راجع

للأمور التالية :

- ١- أهمية الموضوع في واقعنا المعاصر بعد تزايد النشاط التبشيري والاستشراق.
- ٢- رغبة الباحث في دراسة الأديان وتاريخها وحقائقها ، ومعرفة أسباب انحرافها.
- ٣- رغبة الباحث في المشاركة في تحقيق المخطوطات.
- ٤- أن الكتاب مطبوع من نسخة فريدة تكثر فيها الأخطاء والتحريرات المخلة بالمعنى المراد.
- ٥- لكون مؤلف هذا الكتاب هو أحد من تربى في أحضان النصرانية ثم هداه الله للإسلام.

عرض البحث :

قسم الباحث عمله في تحقيق كتاب (النصيحة الإيمانية في فضيحة الملة

النصرانية) إلى تمهيد ومقدمة وباين وخاتمة ، وردت كما يلي :

التمهيد : وقد أورد فيه تعريفا بموضوع البحث وسبب اختياره ، ثم مخطط البحث،
والمصطلحات المستعملة في البحث .

المقدمة : وقسمها الباحث إلى قسمين:

القسم الأول : وخصه لدراسة تاريخ الجدل بين الإسلام والنصرانية. وأورد تحته
المباحث التالية :

تعريف الجدل ونشأته ، وأنواعه ، وحكمه ، ومجادلة النصارى في القرآن الكريم
والسيرة النبوية الشريفة ، وتاريخ الجدل بين المسلمين والنصارى ، وعدد كثيرا من
المؤلفات فيه.

القسم الثاني : دراسة المخطوط ، وفيه المباحث التالية :

حياة المؤلف، فقد أشار إلى أنه لا يوجد للمؤلف ترجمة وافية في أى من المراجع
وأن أقرب فترة عاش فيها هي ما بين القرن الخامس والقرن العاشر الهجرى ،
ووصف نسخ المخطوطة ، وأدلة توثيق نسبة الكتاب إلى المؤلف ، ومنهج المؤلف
في الكتاب ومصادره ، وعمل الباحث في المخطوط.

الباب الأول : النص المحقق لكتاب النصيحة الإيمانية في فضيحة الملة

النصرانية، ونص الكتاب ينقسم إلى أربعة فصول ، تحتها عدد من المباحث كما وردت في الأصل المحقق، فبعد خطبة الكتاب جاءت الفصول كما يلي :

الفصل الأول : في مذاهب النصارى واعتقادهم ، وفيه المباحث التالية:

١- مذاهب النصارى في عقيدة التثليث والاتحاد.

٢- إبطال عقيدة التثليث والاتحاد بالأدلة العقلية.

٣- إبطال قانون إيمان الرسل (الأمانة) وذكر بعض شعائر النصارى.

الفصل الثانى : فى تناقض كلامهم ودعاويهم واختلاف أقوالهم ، وفيه المباحث التالية:

١- تناقض الأناجيل بعضها ببعض.

٢- نقض أحوال أمر المسيح عند النصارى بادعائهم فيه الألوهية.

٣- بيان اعتقادات للنصارى الواقع يكذبها والتناقض يبطلها.

الفصل الثالث : فيما ذكروه من معجزات المسيح عليه السلام وادعائهم فيه الإلهية ، وذكر ما كان لغيره من الأنبياء من المعجزات ، وفيه المباحث التالية:

١- سيرة المسيح عليه السلام فى الأناجيل وتناقضها مع دعوى النصارى له بالألوهية.

٢- إيراد الأدلة على بشرية المسيح.

الفصل الرابع : فى الدلائل على نبوة سيد الأنبياء والمرسلين محمد صلى الله عليه وسلم وعلى آله أجمعين من التوراة والإنجيل.

الباب الثانى : ملحق البحث وأورده الباحث بعد الانتهاء من تحقيق نص

المخطوط، ويتضمن ملحقين :

الملحق الأول : العبادات فى النصرانية ، وفيه المباحث التالية :

تعريف العبادة ، الصلاة ، الصوم ، الزكاة ، الحج ، الأعياد ، أسرار الكنيسة ، الرهبانية.

الملحق الثانى : دراسة حول انقطاع السند فى الأناجيل وأسفار العهد القديم، وفيه المباحث التالية :

١- مكانة العهد الجديد عند الطوائف المسيحية.

٢- حقائق تتعلق بالأناجيل : إنجيل متى ، إنجيل مرقس ، إنجيل لوقا ، إنجيل يوحنا.

٣- أسفار العهد الجديد.

٤- آراء بعض علماء المسيحيين وغيرهم فى أسفار العهد الجديد.

خاتمة البحث : ولخص الباحث فيها أهم النتائج التى توصل إليها وهى :

- ١- إن توحيد الله عز وجل وتنزيهه عن مشابهة المخلوقين رسالة جميع الرسل صلوات الله وسلامه عليهم.
- ٢- إن أسباب انحراف النصرانية راجع إلى عدة عوامل من أهمها ضياع الإنجيل الحقيقى وتأثر النصارى بالفلسفات القديمة والديانات الوثنية.
- ٣- الغموض والتناقض فى العقيدة النصرانية ورفض العقل السليم والفطرة الصحيحة لها.
- ٤- إن اعتقاد النصارى بصلب المسيح وقتله أمر ليس مجمع عليه من جميع الطوائف.
- ٥- إن المعجزات المتواترة والشواهد الكثيرة تؤكد صحة نبوة محمد صلى الله عليه وسلم ، كما أن كتب النصارى مع ما لحق بها من تحريف تثبت ذلك.
- ٦- إن النصرانية المحرفة من أفقر الديانات السماوية تشريعا وأحكاما لتحريفها.
- ٧- إن العلماء المسلمين قد اهتموا قديما وحديثا بدراسة الأديان والملل على اختلاف أنواعها، وذلك نابع من اهتمام القرآن الكريم بذلك.

فهارس البحث : وضع الباحث الفهارس التالية :

- ١- فهرس الآيات القرآنية، مرتبة على سور القرآن.
- ٢- فهرس الأحاديث النبوية، مرتب هجائى.
- ٣- فهرس نصوص أسفار العهد القديم، مرتب على الأسفار.
- ٤- فهرس نصوص أسفار العهد الجديد، مرتب على الأسفار.
- ٥- الأعلام والأماكن، مرتب هجائى.
- ٦- المصطلحات النصرانية، مرتب هجائى.
- ٧- مراجع البحث، مرتبة هجائيا بالعنوان ، وبلغت (١٥١) مائة وواحد وخمسين عنوانا.

رقم البحث : ٣٤

عنوان البحث : كتاب الجامع لشعب الإيمان للحافظ أبي بكر أحمد بن الحسين البيهقي المتوفى سنة ٤٥٨هـ ، دراسة وتحقيق لأربع شعب هي : ١- شعبة إخلاص العمل لله وترك الرياء -٢- شعبة السرور بالحسنة والإغتمام بالسيئة -٣- شعبة معالجة كل ذنب بالتوبة منه -٤- شعبة القرايين والإبانة عن معناها.

الدرجة العلمية : العالمية (الماجستير)

اسم الطالب : عبدالله بن سليمان الغفيلي.

منهج البحث : تحقيق مخطوط.

تاريخ القبول : ١٧ / ١٢ / ١٤٠٣هـ.

تاريخ تسجيل البحث : ٦ / ١ / ١٤٠٥هـ.

تاريخ مناقشة البحث : ١٠ / ١٠ / ١٤٠٧هـ.

المشرف العلمي : الشيخ / حماد بن محمد الأنصاري.

لجنة مناقشة البحث :

- ١- الشيخ / حماد بن محمد الأنصاري.
- ٢- الدكتور / محمد أمان بن علي الجامي.
- ٣- الشيخ / عبد الكريم بن مراد الأثري.

التقدير : جيد .

عدد الصفحات : ٢ ج = ٧٢١ ص.

هدف البحث :

وأشار إليه الباحث في مقدمة بحثه فذكر أن من أسباب اختياره لهذا الموضوع للبحث هو قيمة الكتاب العلمية ، ومكانة مؤلفه بين العلماء ، ورغبة الباحث في المشاركة في إحياء التراث الإسلامي ، واكتساب الخبرة والمعرفة ، وتعدد الجوانب العلمية للكتاب ، وشموله لموضوعات كثيرة في العقيدة .

عرض البحث :

قسم الباحث دراسته لهذا الجزء من كتاب شعب الإيمان للبيهقي إلى مقدمة وتمهيد ، وأربعة أقسام وخاتمة .
المقدمة : واشتملت على تعريف بالإمام البيهقي ، من حيث إسمه وكنيته ، ومولده ونشأته ، ومنزله العلمية وثناء العلماء عليه ، وشيوخه وتلاميذه ، ومؤلفاته ، ووفاته .

القسم الأول : دراسة حول شعبة إخلاص العمل لله وترك الرياء ، واشتملت هذه الدراسة على فصلين :

الفصل الأول : الإخلاص، تعريفه وبيان فضله وثمرته ، وفيه خمسة مباحث :

أولا : تعريف الأخلص لغة وشرعا .

ثانيا : شروط العمل المقبول .

ثالثا : بيان فضل إخلاص العمل لله عز وجل .

رابعا : ذكر نماذج من ثمرات إخلاص العمل لله عز وجل .

خامسا : الإخلص كما ذكره البيهقي رحمه الله في هذه الشعبة .

الفصل الثاني : الرياء ، تعريفه وبيان أسبابه وآثاره وأحكامه وعلاجه، وفيه ستة مباحث :

أولا : تعريف الرياء لغة وشرعا .

ثانيا : أسباب الرياء .

ثالثا : الفرق بين الرياء والنفاق من جهة ، والرياء والسمعة من جهة أخرى .

رابعا : أحكام الرياء .

خامسا : آثار الرياء .

سادسا : علاج الرياء .

القسم الثانى : دراسة الكتاب، وتحتة فصلان :

الفصل الأول : التعريف بالكتاب ، وفيه خمسة مباحث :

أولا : إسم الكتاب.

ثانيا : توثيق نسبة الكتاب إلى المؤلف.

ثالثا : منهج البيهقى فى التأليف.

رابعا : مميزات الكتاب.

خامسا : نقد الكتاب.

الفصل الثانى : التعريف بنسخ الكتاب التى اعتمد عليها فى التحقيق وبيان منهج

التحقيق ، وفيه مبحثان :

أولا : التعريف بنسخ الكتاب التى اعتمد عليها ، فقد اعتمد على نسختين فى التحقيق.

ثانيا : بيان عمل الباحث فى التحقيق ، وذكر فيه منهجه فى تحقيق النص من حيث

تخريج الأحاديث وترقيمها وقراءة النسخة قراءة كاملة والترجمة للأعلام والتعليق

على بعض المواضع ونحو ذلك.

القسم الثالث : النص المحقق ، وهو يشتمل على الشعب الأربع التى قام الباحث

بتحقيقها، وهى كما يلى :

١- الخامسة والأربعون من شعب الإيمان ، وهو باب فى إخلاص العمل لله عز وجل

وترك الرياء ، وتحتة مائتان واربعة أحاديث أو أثرا.

٢- السادسة والأربعون من شعب الإيمان ، وهو باب فى السرور بالحسنة والاعتصام

بالسيئة ، وتحتة خمسة وعشرون حديثا أو أثرا.

٣- السابع والأربعون من شعب الإيمان ، وهو باب معالجة كل ذنب بالتوبة ، وتحتة

ثلاثمائة وستة أحاديث أو أثرا ، وفيه بعض الفصول والمباحث ، منها :

- حديث الغار فى بنى إسرائيل ، وحديث ابن العابد الذى ارتد ثم عاد إلى الإسلام ،

وفصل فى الطبع على القلب والدين ، وفصل فى محقرات الذنوب.

٤- الثامن والأربعون من شعب الإيمان ، وهو باب فى القرابين والإبانة عن معناها

وغرضها ، وتحتة سبعة وعشرون حديثا أو أثرا.

الخاتمة : وذكر فيها الباحث نتائج بحثه، وهى :

١- أن الإمام البيهقى قد استفاد من كتاب شيخه الحلیمی فى شعب الإيمان ونقل فى

كل شعبة ما يناسب معنى ما ورد فيها.

- ٢- ظهور شخصية الإمام البيهقي أثناء تعليقه على بعض الأسانيد بالصحة أو الضعف أو تعليقاته الأخرى.
 - ٣- أنه قد ذكر في كل شعبة ما يتعلق بها من الأحاديث والآثار حتى الحكايات الصوفية والقصص الإسرائيلية.
 - ٤- أن كتاب الجامع لشعب الإيمان من آخر ما ألف الإمام البيهقي.
 - ٥- أن هذا الكتاب له أهمية كبيرة لما احتوى عليه من بيان شامل لشعب الإيمان.
 - ٦- أهمية علوم الحديث ومعرفة علم الرجال لأن هذا العلم هو الطريق الذي يوصل إلى معرفة صحة الأحاديث والآثار أو ضعفها.
- القسم الرابع : وخصه الباحث للفهارس ، واشتمل على الفهارس التالية :
- ١- فهرس الآيات القرآنية، مرتب على حسب السور.
 - ٢- فهرس الأحاديث، مرتب هجائي.
 - ٣- فهرس الآثار، مرتب هجائي.
 - ٤- فهرس الأعلام المترجم لهم، مرتب هجائي، واشتمل على (١٢٤٨) علما.
 - ٥- فهرس اللغة، مرتب هجائي.
 - ٦- فهرس الأماكن والبلدان، مرتب هجائي.
 - ٧- فهرس المصادر والمراجع ، واشتمل على (٢٨٤) مائتين وأربعة وثمانين عنوانا.

رقم البحث : ٣٥

- عنوان البحث : بين أبي الحسن الأشعري والمنتسبين إليه في العقيدة.
الدرجة العلمية : العالمية (الماجستير)
اسم الطالب : خليل إبراهيم أحمد الموصلي.
منهج البحث : دراسة موضوع.
تاريخ القبول : ١٧ / ١٢ / ١٤٠٣هـ.
تاريخ تسجيل البحث : ٢٦ / ٥ / ١٤٠٤هـ.
تاريخ مناقشة البحث : ١٢ / ١٠ / ١٤٠٧هـ.
المشرف العلمي : الدكتور / علي بن محمد ناصر الفقيهي.
لجنة مناقشة البحث :

- ١- الدكتور / علي بن محمد ناصر الفقيهي.
٢- الشيخ / حماد بن محمد الأنصاري.
٣- الشيخ / عبد الكريم مراد الأثري.

التقدير : ممتاز.
عدد الصفحات : ٣٧٥ ص.

هدف البحث :

وقد أشار إليه الباحث في مقدمة بحثه فذكر أن اختياره للموضوع لتوضيح أن الأشعري قد عدل عن مذهبه الذي نشأ عليه وتبرأ منه ورجع إلى مذهب السلف الصالح في باب الأسماء والصفات وغيره من مسائل العقيدة ، كما أن هناك خلاف كبير بين الأشعري والمنتسبين إليه .

عرض البحث :

قسم الباحث دراسته لموضوع بحثه إلى مقدمة وتمهيد وباين وخاتمة ، وردت كما يلي :

المقدمة : واشتملت على تعريف بموضوع البحث ، وسبب إختياره ، وخطة البحث .
التمهيد : وأورد تحته المباحث التالية :

أولا : الحالة العلمية في عصر الأشعري ، فقد عاش أبو الحسن الأشعري في الفترة ما بين ٢٦٠ - ٣٢٤ هـ ، وتعد من أزهى فترات التأليف لدى أهل السنة والجماعة والرد على المعتزلة والمبتدعين .

ثانيا : سيرة الأشعري من حيث إسمه ، ونسبه ، وموطنه ومولده ، ومكانته العلمية ، وثناء العلماء عليه ، ومؤلفاته التي ذكر منها ثمانية وتسعين كتابا .

ثالثا : شيوخه وتلاميذه ، وترجم الباحث لخمسة من شيوخه ، ثم عدد تسعة عشر من تلاميذه .

رابعا : المراحل والأطوار التي مر بها ، وهي ثلاثة أطوار هي :
عندما كان على طريق المعتزلة ، وعندما خرج عنهم وبدأ في الرد عليهم ، ثم عندما رجع إلى مذهب أهل السنة واتبع طريقتهم .

خامسا : وفاته .

الباب الأول : عقيدة الأشعري في الصفات الذاتية ، وتحته ثلاثة فصول :

الفصل الأول : عقيدة السلف والأشعري والأشاعرة في الصفات ، وفيه أربعة مباحث :
أولا : تعريف عقيدة السلف الصالح في الصفات .

ثانيا : تعريف عقيدة الأشعري في الصفات .

ثالثا : تعريف عقيدة الأشاعرة في الصفات ، من حيث تأويل الصفات ، والشبه التي اعتمدها في ذلك .

رابعا : رجوع كبار الأشاعرة إلى مذهب السلف ، ومنهم الجوينى وابنه ، وأبو حامد الغزالى ، والرازى .

الفصل الثانى : مذهب الأشعرى فى الصفات الذاتية ومخالفة الأشاعرة له ، وفيه ثلاثة مباحث :

أولا : صفة الوجه .

ثانيا : صفة اليدين .

ثالثا : صفة العينين .

الفصل الثالث : مذهب الأشعرى فى صفة كلام الله تعالى ومخالفة الأشاعرة له . وذكر فيه مذهب الأشعرى وموافقته لمذهب السلف الصالح ، وأن الأشاعرة مخالفون له فى ذلك .

الباب الثانى : عقيدة الأشعرى فى الصفات الفعلية ، وتحت ثلاثة فصول :

الفصل الأول : مذهب الأشعرى فى صفة الاستواء ومخالفة الأشاعرة له ، وقد وضع فيه الباحث صفة الاستواء والعلو والفوقية ، ثم أشار إلى أن مذهب الأشعرى موافق لمذهب السلف الصالح .

الفصل الثانى : مذهب الأشعرى فى صفة الإتيان والمجىء والنزول ومخالفة الأشاعرة له ، وبين فيه صفة الإتيان والمجىء والنزول ومذهب السلف الصالح ، وموافقة الأشعرى لمذهبهم ، ومخالفه الأشاعرة له فى ذلك .

الفصل الثالث : مذهب الأشعرى فى صفة الرضى والفضب ومخالفة الأشاعرة له . وبين الباحث صفة الرضى والفضب ، ومذهب السلف فى إثبات هاتين الصفتين . وموافقة الأشعرى لهم فى ذلك ، ومخالفة الأشاعرة للسلف فى هاتين الصفتين .

الخاتمة : وذكر فيها الباحث النتائج التالية :

١- إن مذهب السلف الصالح هو إثبات صفات الله تعالى من غير تكييف ولا تمثيل ولا تحريف ولا تعطيل .

٢- إن الأشعرى عاش على مذهب الاعتزال حتى بلغ أربعين عاما ، ثم رجع إلى مذهب السلف الصالح .

٣- إن كتاب (الإبانة عن أصول الديانة) هو آخر ما صنف أبو الحسن الأشعرى .

٤- إن الأشاعرة وإن انتسبو للأشعرى إلا أنهم ليسوا على مذهب السلف الصالح ، إنما هم على مذهب الأشعرى فى فترته الانتقالية عندما ترك الاعتزال وقبل أن يرجع إلى مذهب السلف .

- ٥- أثبت الأشعري الصفات الذاتية والصفات الفعلية لله تعالى.
- ٦- خالف الأشاعرة الأشعري الذي ينتسبون إلى مذهبه بتأويلهم الصفات الذاتية والفعلية لله تعالى ، لذلك فلا تصح نسبتهم إليه لأنه قد رجع عن مذهبه، كما أنهم أضافوا إلى مذهبهم أصولا من مذهب المعتزلة.

فهارس البحث : وضع الباحث لبحثه الفهارس التالية :

- ١- فهرس المصادر والمراجع، مرتب هجائيا بالعناوين، وعددها (١٣٠) مائة وثلاثون عنوانا.
- ٢- فهرس الآيات القرآنية، مرتب على سور القرآن الكريم.
- ٣- فهرس الأحاديث النبوية والآثار، مرتبة هجائيا.
- ٤- فهرس الأعلام المترجم لهم، مرتبة هجائيا.

رقم البحث : ٣٦

عنوان البحث : الجامع لشعب الإيمان ، تأليف الإمام الحافظ أبي بكر أحمد بن الحسين البيهقي ٣٨٤-٤٥٨ ، تحقيق ودراسة الشعبة التاسعة عشرة وهي باب في تعظيم القرآن.

الدرجة العلمية : العالمية (الماجستير)

اسم الطالب : سعود بن عبد العزيز بن سالم الدعجان.

منهج البحث : تحقيق مخطوط.

تاريخ القبول : ٢٣ / ٨ / ١٤٠٢ هـ.

تاريخ تسجيل البحث : ٢٦ / ١٢ / ١٤٠٣ هـ.

تاريخ مناقشة البحث : ١٣ / ١٠ / ١٤٠٧ هـ.

المشرف العلمي : الشيخ / حماد بن محمد الأنصاري.

لجنة مناقشة البحث :

١- الشيخ / حماد بن محمد الأنصاري.

٢- الشيخ / عبد الكريم مراد الأثرى.

٣- الدكتور / محمد ربيع هادي مدخلي.

التقدير : جيد جدا.

عدد الصفحات : ٢ ج = ١٣١١ ص.

هدف البحث :

وأشار في مقدمة بحثه بأن سبب اختياره لهذا الموضوع هو مشاركة منه في إحياء التراث والسير على منهج مؤلفي السلف وإظهار أحد كتب العقيدة الصحيحة ، ولمكانة المؤلف وكتابه العلميتين ، ولاستفادة الباحثين مستقبلا ، ولتوجيه بعض الأساتذة على الطالب بالاشتراك مع غيره في تحقيق هذا الكتاب.

عرض البحث :

قسم الباحث عمله في هذا المخطوط إلى قسمين ، قسم للدراسة ، وقسم للتحقيق.

قسم الدراسة : واشتملت على تعريف بالموضوع وسبب اختيار هذا الموضوع.

التمهيد : واشتمل على ثلاثة مباحث ، هي :

أولا : شرح عنوان الباب (تعظيم القرآن) .

ثانيا : مواقف الناس من كلام الله والقرآن .

ثالثا : بيان المذهب الحق .

الباب الأول : دراسة ترجمة المؤلف ، وتحتة فصلان :

الفصل الأول : واشتمل على المباحث التالية :

إسمه وكنيته ، ونسبته ، ومولده ومكان الولادة ، ونشأته ورحلاته في طلب العلم ، ووفاته .

الفصل الثاني : واشتمل على شيوخه وتلاميذه ، وعقيدته ، ومذهبه ، وزهده وورعه ، وثناء العلماء عليه ، ومؤلفاته .

الباب الثاني : دراسة الكتاب ، وتحتة ثلاثة فصول :

الفصل الأول : واشتمل على عنوان الكتاب ، وتوثيق نسبة الكتاب إلى المؤلف ،

وموضوع الكتاب وسبب تأليفه ، ومتى ألف هذا الكتاب ، والكتب المؤلفة في

شعب الإيمان والمقارنة بينها وبين هذا الكتاب ، والمقارنة بين الكتب المؤلفة في

فضائل القرآن وبين هذه الشعبة .

الفصل الثاني : واشتمل على : منهج المؤلف في هذه الشعبة ، والمآخذ على

المؤلف في هذه الشعبة ، ومصادر المؤلف وموارده من خلال هذه الشعبة .

الفصل الثالث : النسخ المعتمدة في التحقيق ، وفيه عدد النسخ ، واعتمد الباحث على

- أربع نسخ فى التحقيق ، والتعريف بالنسخ ووصفها ، ومقارنة بين النسخ وإسناد الكتاب ، ومنهج التحقيق.
- القسم الثانى : النص المحقق ، واشتمل على الباب التاسع عشر من شعب الإيمان وهو (باب فى تعظيم القرآن) ، وانقسم إلى ستة وأربعين فصلا كما يلى :
- ١ - فصل فى تعلم القرآن.
 - ٢ - فصل فى إدمان تلاوة القرآن.
 - ٣ - فصل فى احضار القارئ قلبه فيما يقرأه والتفكر فيه.
 - ٤ - فصل فى البكاء عند قراءة القرآن.
 - ٥ - فصل فى الإستعاذة عند افتتاح القراءة.
 - ٦ - فصل فى قطع القراءة بحمد الله تعالى على ما أنعم عليه بالقرآن وهداه للإيمان ، وتصديق الله فيما أخبر به من أمور الآخرة والصلاة على النبى صلى الله عليه وسلم.
 - ٧ - فصل فى إستحباب التكبير عند الختم.
 - ٨ - فصل فى الوقوف عند ذكر الجنة والنار والمسألة والإستعاذة.
 - ٩ - فصل فى الاعتراف لله تعالى بما يخبر عن نفسه.
 - ١٠ - فصل فى السجود فى آيات السجود.
 - ١١ - فصل فى حظر القرآن على الجنب والحائض.
 - ١٢ - فصل فى حمل المصحف ومسه.
 - ١٣ - فصل فى السواك لقراءة القرآن.
 - ١٤ - فصل فى لبس الحسن من الثياب والتطيب لقراءة القرآن.
 - ١٥ - فصل فى الجهر بقراءة القرآن فى صلاة الليل.
 - ١٦ - فصل فى تحسين الصوت بالقراءة والقرآن.
 - ١٧ - فصل فى كراهية قطع القراءة بمكالمة الناس.
 - ١٨ - فصل فى ترتيل القرآن.
 - ١٩ - فصل فى مقدار ما يستحب فيه القرآن.
 - ٢٠ - فصل فى تعليم القرآن.
 - ٢١ - فصل فى قراءة القرآن بالقراءات المستفيضة دون الغرائب والشواذ.
 - ٢٢ - فصل فى قراءة القرآن من المصحف.
 - ٢٣ - فصل فى استحباب القراءة فى الصلاة.

- ٢٤- فصل فى استحبابنا للقارىء عرض القرآن فى كل سنة على من هو أعلم منه .
- ٢٥- فصل فى الاستكثار من القراءة فى شهر رمضان وذلك لأنه شهر القرآن .
- ٢٦- فصل فى ترك المماراة فى القرآن .
- ٢٧- فصل فى ترك التفسير بالظن .
- ٢٨- فصل فى صيانة المسافر بمصاحف القرآن إلى أرض العدو .
- ٢٩- فصل فى قراءة القرآن بالتفخيم والإعراب .
- ٣٠- فصل فى ترك خلط سورة بسورة .
- ٣١- فصل فى استيفاء كل حرف أثبته قارىء إمام .
- ٣٢- فصل فى ابتداء السورة بالتسمية سوى سورة براءة، والدليل على أنها آية تامة فى فاتحة الكتاب .
- ٣٣- فصل فى فضائل السور والآيات ، وتحتة ستة وعشرون مبحثا .
- ٣٤- فصل فى الاستشفاء بالقرآن .
- ٣٥- فصل فى جواز أن يقول سورة البقرة وسورة كذا .
- ٣٦- فصل فى تقطيع آية آية فى القرآن .
- ٣٧- فصل فى التكثر بالقرآن والفرح به .
- ٣٨- فصل فى رفع الصوت بالقرآن .
- ٣٩- فصل فى ترك المباهاة بقراءة القرآن .
- ٤٠- فصل فى ترك قراءة القرآن فى المساجد والأسواق ليعطى ويستأكل به .
- ٤١- فصل فى قراءة القرآن فى الحمام والكنف والمواضع القذرة تعظيما للقرآن .
- ٤٢- فصل فى ترك التعميق فى القرآن .
- ٤٣- فصل فى تعظيم القرآن بأن لا يحمل فوقه متاع ولا ينبذ حيث اتفق .
- ٤٤- فصل فى تفخيم قدر المصحف وتفريغ خطه .
- ٤٥- فصل فى أفراد المصحف للقرآن وتجريده عما سواه .
- ٤٦- فصل فى تنوير مواضع القرآن .
- فهارس البحث :
- ١- فهرس الأحاديث المرفوعة، مرتب هجائى .
- ٢- فهرس الآثار وقسمه الباحث على الخلفاء الراشدين والصحابه والتابعين .
- ٣- فهرس أسماء شيوخ البيهقى، مرتب هجائى .
- ٤- فهرس الرجال المترجم لهم، مرتب هجائى ، وفصل بالكنى والألقاب والنساء .

٥- فهرس المصادر والمراجع، مرتبة هجائيا بالعناوين، واشتمل على (١٨٤) مائة وأربعة وثمانين عنوانا.

رقم البحث : ٣٧

- عنوان البحث : أصول العقيدة من خلال سورة ق.
الدرجة العلمية : العالمية (الماجستير)
اسم الطالب : أحمد بن شاکر بن عبد الله الحذيفي.
منهج البحث : دراسة موضوع.
تاريخ القبول : ٢٣ / ٢ / ١٤٠٢هـ.
تاريخ تسجيل البحث : ٢٦ / ١٢ / ١٤٠٣هـ.
تاريخ مناقشة البحث : ١٩ / ١٠ / ١٤٠٧هـ.
المشرف العلمي : الشيخ / عبد الكريم مراد الأثرى.
لجنة مناقشة البحث :

- ١- الشيخ / عبد الكريم مراد الأثرى.
٢- الدكتور / محمد ربيع هادي مدخلي.
٣- الدكتور / أحمد بن مرعي العمري.

التقدير : ممتاز.
عدد الصفحات : ٤٠٢ ص.

هدف البحث :

- وذكر الباحث بأنه اختار هذه السورة للدراسة لكونها :
- ١- موقع عناية الرسول صلى الله عليه وسلم في خطبه على المنبر.
 - ٢- ولاشتمالها على المواعظ الشديدة والزواجر الأكيدة التي لا بد من توضيحها.
 - ٣- لاشتمال السورة على أصول الإيمان.

عرض البحث :

قسم الباحث دراسته لهذا الموضوع إلى مقدمة وتمهيد وثلاثة أبواب وخاتمة، جاءت كما يلي :

المقدمة : واشتملت على تعريف بموضوع البحث وسبب اختيار الموضوع ومنهج البحث وخطته.

التمهيد : ويشتمل على أربع مسائل، هي :

- ١- كون السورة إحدى السور المكية التي تعنى بقضايا العقيدة.
- ٢- عناية الرسول صلى الله عليه وسلم بها.
- ٣- السمة البارزة في السورة وهي الحديث عن البعث.
- ٤- حول الحرف (ق).

الباب الأول : الإيمان بالله ، وتحتة خمسة فصول :

الفصل الأول : دلائل الربوبية ، وفيه مبحثان :

أولا : دليل الخلق : خلق السماء والأرض وخلق الماء والنبات وخلق الإنسان.
ثانيا : دليل العناية : مظاهر العناية في السماء ، ومظاهر العناية في الأرض ، ومظاهر العناية في نزول الماء.

الفصل الثاني : توحيد الألوهية ، وفيه مبحثان :

أولا : أنواع العبادة : الإنابة ، الخشية ، الخوف.
ثانيا : آثار الشرك.

الفصل الثالث : توحيد الأسماء والصفات ، وفيه مبحثان :

أولا : مقدمة عن هذا التوحيد.

ثانيا : الصفات الواردة في السورة : وهي صفة العلم ، وصفة القدرة ، وصفة العدل ، وصفة الرحمة ، والقدم.

الفصل الرابع: الإيمان بالملائكة ، وفيه مبحثان :

أولا : دلالة السورة على ذلك.

ثانيا : وظائف الملائكة : من كتابة الأعمال ، والنفخ فى الصور ، وسوق الناس إلى المحشر، وإلقاء الكفار فى جهنم.

الفصل الخامس : الإيمان بالكتب ، وفيه مبحثان :

أولا : دلالة السورة على ذلك.

ثانيا : معنى الإيمان بالكتب.

الباب الثانى: الإيمان بالرسل ، وتحت أربعة فصول :

الفصل الأول : دلالة السورة على ذلك ، فى عدة آيات ومن عدة وجوه.

الفصل الثانى : بشرية الرسل ، وأدلتها من السورة.

الفصل الثالث : موقف الأمم من رسلهم ومصيرهم ، وفيه ثمانية مباحث :

أولا : موقف قوم نوح.

ثانيا : موقف أصحاب الرس.

ثالثا : موقف قوم صالح.

رابعا : موقف قوم هود.

خامسا : موقف فرعون.

سادسا : موقف قوم لوط.

سابعا : موقف قوم شعيب.

ثامنا : موقف قوم تبع.

الفصل الرابع : آيات الأنبياء وبراهينهم ، وفيه مبحثان :

أولا : دلالة السورة على ذلك.

ثانيا : بعض معجزات النبى صلى الله عليه وسلم.

الباب الثالث: الإيمان باليوم الآخر ، وتحت أربعة فصول :

الفصل الأول : ما قبل البعث ، وفيه مبحثان :

أولا : سكرة الموت.

ثانيا : نعيم القبر وعذابه.

الفصل الثانى : البعث ، وفيه أربعة مباحث :

أولا : مشهد البعث.

ثانيا : شبهة المنكرين للبعث وردها.

ثالثا : أدلة البعث.

رابعا : صفة الإعادة.

الفصل الثالث : ما بعد البعث ، وفيه أربعة مباحث :

أولا : الجنة وازدلافها.

ثانيا : صفات أهلها.

ثالثا : نعيمها من حيث : رؤية المؤمنين لربهم ، وخلودهم فيها ، وقصورها وغرفها ،
وأنهارها.

رابعا : النار وجحيمها من حيث : حقيقتها ، وأساؤها ، وشدة عذابها وصفات أهلها ،
وكلامها.

الفصل الرابع : مراتب القدر ، وفيه أربعة مباحث :

أولا : مرتبة العلم.

ثانيا : مرتبة الكتابة.

ثالثا : مرتبة المشيئة.

رابعا : مرتبة الخلق.

الخاتمة : وذكر فيها الباحث نتائج البحث فى النقاط التالية :

- ١- عناية الرسول صلى الله عليه وسلم بهذه السورة فى خطبه.
 - ٢- إن هناك مناسبة قوية بين الحرف (ق) وبين ما ورد فيها من كلمات.
 - ٣- اشتمال سورة (ق) على أنواع التوحيد الثلاثة.
 - ٤- إثبات بعض الصفات لله عز وجل على الوجه اللائق بجلاله وعظمته.
 - ٥- الإيمان بالملائكة على الصفة التى وصفهم الله بها.
 - ٦- الإيمان بكتب الله المنزلة لهداية الناس ، وأن الله تكلم بها.
 - ٧- الإيمان بالرسول ، وشبهه الناس فى كونهم بشرا والرد عليهم.
 - ٨- دلت السورة على الإيمان باليوم الآخر.
 - ٩- دلت السورة على ثلاث من مراتب القدر وهى العلم والكتابة والخلق.
- قائمة المصادر المراجع، واشتملت على (١٣٨) مائة وثمانية وثلاثين عنوانا.

رقم البحث : ٣٨

عنوان البحث : الجامع لشعب الإيمان تصنيف الحافظ أبي بكر أحمد ابن الحسين البيهقي المتوفى سنة (٨٤٥٨هـ) ، تحقيق ودراسة لخمس شعب منه هي: محبة النبي صلى الله عليه وسلم ، وتعظيم النبي صلى الله عليه وسلم ، وشح المرء بدينه ، وطلب العلم ، ونشر العلم.

الدرجة العلمية : العالمية (الماجستير)

اسم الطالب : محمد عبد الوهاب بن محمد العقيل.

منهج البحث : تحقيق مخطوط.

تاريخ القبول : ٢٣ / ٨ / ١٤٠٢هـ.

تاريخ تسجيل البحث : ٢٦ / ١٢ / ١٤٠٣هـ.

تاريخ مناقشة البحث : ٢٢ / ١٠ / ١٤٠٧هـ.

المشرف العلمي : الشيخ / حماد بن محمد الأنصاري .

لجنة مناقشة البحث :

١- الشيخ / حماد بن محمد الأنصاري.

٢- الدكتور / محمد أمان علي الجامي.

٣- الدكتور / صالح بن عبدالله العبود.

التقدير : جيد جدا.

عدد الصفحات : ٢ ج = ٨٨٢ ص + ٤٢ ص مقدمات.

هدف البحث :

وأشار الباحث في مقدمة بحثه بأنه قام بتحقيق الشعب الخمس من كتاب الإيمان من الشعبة الرابعة عشر إلى الشعبة التاسعة عشر بناء على توجيه بعض الأساتذة له بذلك ، ورغبة منه في المشاركة في إظهار تراث السلف ، ومكانة المؤلف وكتابه العلمية في مجال أصول الإيمان.

عرض البحث :

قسم الباحث دراسته لهذا الجزء من المخطوط إلى مقدمة وقسمين:
المقدمة : وقد عرف الباحث فيها بموضوع البحث ، وسبب اختياره ، وعدد الشعب التي قام بتحقيقها ، وخطة الدراسة.

القسم الأول : دراسة حول المؤلف وكتابه في بايين، بالإضافة إلى عقد باب ثالث خصصه بدراسة عن الشعبة الرابعة عشر وهي محبة النبي صلى الله عليه وسلم.

الباب الأول : دراسة عن المؤلف ، وفيه فصلان:

الفصل الأول : عصر المؤلف ومدى تأثيره فيه ، وأشار فيه الباحث إلى النواحي السياسية والعقائدية والاجتماعية التي كانت سائدة في عصر البيهقي.

الفصل الثاني : حياة المؤلف الشخصية ، وفيه خمسة مباحث :

أولا : إسمه وكنيته ونسبه.

ثانيا : مولده وموطنه ووفاته.

ثالثا : بعض شيوخه الذين أثروا فيه.

رابعا : بعض تلاميذه الذين أثر فيهم.

خامسا : مكانته العلمية وثناء الأئمة عليه وأهم مؤلفاته.

الباب الثاني : دراسة عن الكتاب ، وتحتة ثلاثة فصول :

الفصل الأول : إسم الكتاب ، وفيه مبحثان :

أولا : إسم الكتاب وموضوعه.

ثانيا : توثيق نسبه إلى المؤلف.

الفصل الثاني : منهج المؤلف في كتابة الشعب ، وفيه ثلاثة مباحث :

أولا : خطته التي سار عليها.

ثانيا : موارده في هذه الشعب.

الفصل الثالث : التعريف بنسخ الكتاب الخطية وبيان منهج التحقيق ، وفيه مبحثان :

أولا : التعريف بنسخ الكتاب الخطية ووصفها.

ثانيا : بيان منهج التحقيق الذى سار عليه.

الباب الثالث : بحث فى محبة النبى صلى الله عليه وسلم ، ويشتمل على تمهيد

وخمسة مباحث :

التمهيد : ويشتمل على سبب دراسة موضوع محبة النبى صلى الله عليه وسلم من بين

الشعب الأخرى.

أولا : تعريف المحبة عند أهل اللغة وغيرهم.

ثانيا : بعض الأدلة على وجوب محبة الرسول صلى الله عليه وسلم من القرآن

والسنة.

ثالثا : اختلاف الناس فى معنى محبة النبى صلى الله عليه وسلم والمذهب الحق فى

ذلك.

رابعا : علامات هذه المحبة.

خامسا : ثمرات هذه المحبة.

القسم الثانى : النص المحقق ، وجاء كما يلى :

الباب الرابع عشر من شعب الإيمان : وهو باب (فى حب النبى صلى الله عليه

وسلم) وتحتة الفصول التالية :

- فصل فى شرف أصله وطهارة مولده.

- فصل فى أسمائه صلى الله عليه وسلم.

- فصل فى إشادة الله عز وجل بذكر محمد صلى الله عليه وسلم قبل أن يخلقه.

- فصل فى خلق رسول الله صلى الله عليه وسلم وخلقه.

- فصل فى بيان النبى صلى الله عليه وسلم وفصاحته.

- فصل فى زهد النبى صلى الله عليه وسلم وصبره على شدائد الدنيا.

- فصل فى مراتب نبينا صلى الله عليه وسلم فى النبوة.

الباب الخامس عشر من شعب الإيمان : وهو فى (تعظيم النبى صلى الله عليه وسلم

وإجلاله وتوقيره صلى الله عليه وسلم) .

وتحتة الفصول التالية :

- فصل فى ذكر الصلاة والتسليم عليه صلى الله عليه وسلم.

- فصل فى معنى الصلاة على النبى صلى الله عليه وسلم والمباركة والرحمة.

- فصل فى الصلاة على النبى صلى الله عليه وسلم .
الباب السادس عشر من شعب الإيمان : (باب فى شح المرء بدينه حتى يكون القذف
فى النار أحب إليه من الكفر)
الباب السابع عشر من شعب الإيمان : وهو باب (فى طلب العلم) وتحتة فصل واحد (فى طلب العلم وشرف مقداره) .
الباب الثامن عشر من شعب الإيمان : وهو باب (فى نشر العلم وألايمنه أهله) وتحتة
فصل واحد (فى آداب العالم والمتعلم) .

الفهارس :

- ١- فهرس الآيات القرآنية، مرتبة هجائيا.
- ٢- فهرس الأحاديث المرفوعة القولية والفعلية هجائى.
- ٣- فهرس الآثار هجائى.
- ٤- فهرس الأعلام هجائى ، وتبعه فهرس بالكنى.
- ٥- فهرس المراجع هجائى بالعنوان، واشتمل على (١٩١) مائة وواحد وتسعين عنوانا.

رقم البحث : ٣٩

- عنوان البحث : الباطنيون في اندونيسيا.
الدرجة العلمية : العالمية (الماجستير)
اسم الطالب : محمد هداية نور وحيد.
منهج البحث : دراسة موضوع.
تاريخ القبول : ١٧ / ١٢ / ١٤٠٣هـ.
تاريخ تسجيل البحث : ٢٦ / ٥ / ١٤٠٤هـ.
تاريخ مناقشة البحث : ٢٥ / ١٠ / ١٤٠٧هـ.
المشرف العلمي : الشيخ / عبدالله بن محمد الغنيان،
لجنة مناقشة البحث :
١- الشيخ / عبدالله بن محمد الغنيان،
٢- الدكتور / فتح الرحمن بن عمر .
٣- الدكتور / علي عبد اللطيف منصور.

التقدير : ممتاز.
عدد الصفحات : ٣٦٩ ص.

هدف البحث :

وذكره الباحث في مقدمة بحثه ، فذكر أنه اختار هذا الموضوع استكمالاً لدراسته في تخصص العقيدة ، وللتعرف على طبيعة الفرق الباطنية في اندونيسيا ، ولتكشف أمور تلك الفرق الباطنية ، وإظهارها للناس ولتسهيل مهمة التعرف عليها من الدعاة ، كما أن هذا الموضوع لم يكتب فيه من قبل في الجامعات السعودية.

عرض البحث :

قسم الباحث دراسته لهذا الموضوع إلى مقدمة وثلاثة أبواب وخاتمة.

المقدمة : واشتملت على تعريف بالموضوع ، وسبب اختياره ، ونبذه عن اندونيسيا ، ومنهج البحث النظرى والميدانى ، وخطة الدراسة.

الباب الأول : مدخل في النزعة الدينية لدى البشرية ، وتحتة فصلان :

الفصل الأول : النزعة الدينية لدى البشرية ، وفيه مبحثان :

أولا : فطرة العبادة لدى البشرية.

ثانيا : الإسلام خاتمة الأديان ، وشريعته خاتمة الشرائع.

الفصل الثانى : الباطنية في اندونيسيا ، وفيه ثلاثة مباحث :

أولا : بين دخول الإسلام إلى اندونيسيا والأوضاع الدينية فيها.

ثانيا : موقف الاستعمار البرتغالى والهولندى من المسلمين والباطنيين في اندونيسيا.

ثالثا : تحديد مفهوم الباطنية في اندونيسيا.

الباب الثانى : الفرق الباطنية الاندونيسية ، وتحتة فصلان :

الفصل الأول : الباطنيون الاندونيسيون وتنظيماتهم في اندونيسيا.

أولا : الباطنيون وتنظيماتهم قبل استقلال اندونيسيا.

ثانيا : الباطنيون وتنظيماتهم بعد استقلال اندونيسيا.

ثالثا : العوامل المساعدة لظهور الباطنية الاندونيسية ، وعدد الباحث منها ثمانية

عوامل .

الفصل الثانى : دراسة عن بعض الفرق الباطنية الاندونيسية ، وعدد الباحث منها فرقا

كثيرة ، وفيه ستة مباحث عن ست فرق :

أولا : فرقة فانجستو الباطنية Panqestu .

ثانيا : فرقة سوماراه الباطنية Sumarah .

ثالثا : فرقة سافتادارما الباطنية Sapta darma .

رابعا : فرقة سوبود الباطنية Subud .

خامسا : فرقة سادارمان الباطنية Sadhar Mapon .

سادسا : فرقة اكاما اخيرزمان الباطنية Agama Akhir Zaman .

الباب الثالث : الباطنية الاندونيسية تعاليمها واتجاهاتها ، وتحت ثلاثة فصول :
الفصل الأول : دراسة عن بعض تعاليم الفرق الباطنية الاندونيسية ، وفيه ثلاث
مباحث :

أولا : الإله في مفهوم الباطنية الاندونيسية .

ثانيا : الإنسان عند الباطنية الاندونيسية .

ثالثا : العبادة في نظر الباطنية الاندونيسية .

الفصل الثاني : اتجاهات الباطنيين الاندونيسيين ، وفيه مبحثان :

أولا : النزعة القومية في الباطنية الأندونيسية .

ثانيا : تحريفات الباطنية الاندونيسية وإنحرافاتهما .

الفصل الثالث : موقف أصحاب الأديان من الباطنيين في اندونيسيا ، وفيه ثلاث
مباحث :

أولا : موقف غير المسلمين من الباطنيين في اندونيسيا .

ثانيا : موقف المسلمين من الباطنيين في اندونيسيا .

ثالثا : الحلول المقترحة ، وقد أورد فيها الباحث الاقتراحات التي يراها لحل قضية
الباطنية الأندونيسية، وحصرتها في تسع نقاط .

الخاتمة : وذكر الباحث بها النتائج التالية :

١- إن النزعة الباطنية ظاهرة استغلها بعض الحاقدين على الإسلام لإبقاء معتقداتهم ،
ولهدم تعاليم الإسلام الصحيحة ، كما استغلها المستعمرون بنفس الطريقة .

٢- إن ظاهرة الباطنية تتسم بإحياء النزعة الشعوية .

٣- إن ظاهرة الباطنية تشكل خطرا على الإسلام وعلى الحكومات الإسلامية .

٤- إن للعلاقات الاجتماعية المنحرفة دور في إتجاه بعض الناس إلى ممارسة التعاليم
الباطنية .

٥- وجود الصلة بين الحركات الباطنية المعروفة في التاريخ الإسلامي وبين الباطنية
في اندونيسيا .

- ٦- ضرورة اهتمام الدعاة المسلمين لإعادة النظر في مناهج دعوتهم.
- ٧- إمكانية معالجة مشكلة الباطنية في اندونيسيا ، حيث أن بعضهم قد رجع بعدما فهم تعاليم الإسلام الصحيحة.
- ٨- إن المنهج الكفيل لسعادة الإنسان هو اتباع تعاليم الكتاب والسنة.

الفهارس :

- ١- فهرس الآيات القرآنية مرتبة هجائيا على بداية الآية.
- ٢- فهرس الأحاديث النبوية مرتبة هجائيا.
- ٣- قائمة المصادر والمراجع، مرتبة هجائيا على العنوان ، واشتمل على (٢٠٨) مائتين وثمانية مراجع بلغات مختلفة ، كما اشتمل على عناوين بعض المقالات من الدوريات.

كما ضمن الفهارس ملحقا بالمادة (٢٩) من الدستور الأساسى للجمهورية الاندونيسية المتضمن باب (الديانة).

رقم البحث : ٤٠

عنوان البحث : الشيخ عبدالرحمن بن سعدى وجهوده فى توضيح العقيدة.

الدرجة العلمية : العالمية (الماجستير)

اسم الطالب : عبد الرزاق بن عبد المحسن العباد.

منهج البحث : دراسة موضوع.

تاريخ القبول : ١٤ / ١١ / ١٤٠٤ هـ.

تاريخ تسجيل البحث : ١١ / ٧ / ١٤٠٥ هـ.

تاريخ مناقشة البحث : ٢٠ / ١ / ١٤٠٨ هـ.

المشرف العلمى : الدكتور / على بن محمد ناصر فقيهى.

لجنة مناقشة البحث :

١- الدكتور / على بن محمد بن ناصر فقيهى.

٢- الدكتور / صالح بن فوزان الفوزان.

٣- الشيخ / عبدالله بن محمد الغنيمان.

التقدير : ممتاز.

عدد الصفحات : ٥٠٢ ص.

هدف البحث :

أشار الباحث في مقدمة بحثه أنه اختار حياة الشيخ عبدالرحمن بن سعدى للدراسة للتعريف به وإبراز دوره في توضيح العقيدة الإسلامية الصحيحة.

عرض البحث :

قسم الباحث دراسته لهذا الموضوع إلى مقدمة وباين وخاتمة، وردت كما

يلي :

المقدمة : واشتملت على عرض لمسيرة العقيدة الصحيحة وموقف علماء السلف من الدفاع عنها وسبب اختيار الموضوع وخطة البحث .

الباب الأول : حياة الشيخ عبد الرحمن بن سعدى ، وتحتة فصلان :

الفصل الأول : حياته الشخصية ، وفيه ثمانية مباحث :

أولا : نسبه.

ثانيا : مولده وكان في سنة ١٣٠٧ هـ.

ثالثا : نشأته : فقد نشأ يتيم الأبوين ، وحرص على طلب العلم منذ صغره.

رابعا : صفاته الخلقية.

خامسا : صفاته الخلقية (أخلاقه).

سادسا : أعماله الخيرية.

سابعا : مرضه ووفاته ، فقد توفي في سنة ١٣٧٦ هـ.

ثامنا : رثاؤه ، فقد رثاه كثير من العلماء والأدباء.

الفصل الثاني : حياته العلمية ، وفيه ثمانية مباحث :

أولا : طلبه للعلم وحرصه عليه.

ثانيا : شيوخه ، وذكر أحد عشر منهم ، مع ترجمة مختصرة لكل منهم.

ثالثا : عنايته بكتب شيخ الإسلام ابن تيمية وتلميذه ابن القيم وتأثره بهما.

رابعا : جلوسه للتدريس وطريقته فيه.

خامسا : تلاميذه وعدد منهم خمسة وثلاثين فردا.

سادسا : عقيدته وتنوع ثقافته ، وهي عقيدة السلف الصالح.

سابعا : مؤلفاته ، وعدد الباحث منها اثنين وأربعين مؤلفا.

ثامنا : ثناء العلماء عليه.

الباب الثانى : جهود الشيخ عبد الرحمن بن سعدى فى توضيح العقيدة ، وتحتة أربعة فصول :

الفصل الأول : جهوده فى توضيح الإيمان بالله تعالى ، وفيه ثلاثة مباحث :
المبحث الأول : توحيد الربوبية ، وتحتة تعريفه وأدلته ، وتربية الله لخلقه على نوعين عامة وخاصة ، ودلالات توحيد الربوبية ، وظاهرة الإلحاد والملحددين ، والرد عليهم ، والقضاء والقدر وأدلته ، ومراتبه ، والطوائف المنحرفة فى ذلك ، ومذهب السنة والجماعة.

المبحث الثانى : توحيد الأسماء والصفات ، وتحتة أقسام الناس فى الأسماء والصفات ومنهج السلف ، والتأويل وأنواعه ، وذم الإلحاد فى أسماء الله ، وقواعد فى الأسماء والصفات ، وتقسيم الصفات إلى ذاتية وفعلية ، وجملة من كل منهما ، ونماذج لطريقة إثبات الصفات والرد على المنكرين فى صفة الكلام ، وصفة الاستواء.

المبحث الثالث : توحيد الألوهية ، وتحتة بيان أهميته ، وتعريفه ، وأدلته وأدلة إستحقاق الله للعبادة ، وفضل التوحيد وشهادة أن لا إله إلا الله ، ومعنى كلمة التوحيد (لا إله إلا الله) ، وتعريف العبادة ، وشروط قبول العبادة وأدلتها ، وتقسيم العبادة من حيث عموم الخلق ، وذكر بعض أنواع العبادة.

ثم كلام الشيخ عبد الرحمن بن سعدى عن الشرك ، وتعريفه ، وذمه ، وسبب أول شرك حصل فى بنى آدم ، وبيان فطرية التوحيد ، والفرق بين الكفر والشرك ، وأنواع الشرك ، والفرق بين الشرك الأكبر والأصغر، وهل الشرك الأصغر داخل تحت المشيئة، وذكر جملة من أنواع الشرك.

الفصل الثانى : جهوده فى توضيح الإيمان بالنبوات ، وتحتة أهمية الإيمان بالنبوات ، وصفاتهم ، وبيان أن الرسل هم أفضل الخلق ، وأن الكفر بواحد منهم كفر بجميع الأنبياء ، وخلاصة دعوتهم ، وموقف طوائف الظلال منهم ، وبيان ضلال مدعى النبوة ، وبيان أن الأنبياء ليس منهم نساء.

وإختلاف العلماء فى نبوة الخضر ، والإيمان بنبوة محمد صلى الله عليه وسلم ، وأن جميع الأنبياء مقرون بنبوته ، وبيان وجوب الإيمان به ومحبه وطاعته، وأن نبوته مقررة فى القرآن بطرق متعددة ، وبيان كمال الرسول صلى الله عليه وسلم وكمال دعوته ، والإيمان بالكتب المنزلة ، ودخوله فى الإيمان بالنبوات.

وكذلك الإيمان بالملائكة يدخل فى الإيمان بالنبوات والرد على منكرى وجودهم.

الفصل الثالث : جهوده فى توضيح الإيمان باليوم الآخر ، وفيه خمسة مباحث :

أولا : الإيمان بأشراط الساعة ، وذكر بعض منها.

ثانيا : الإيمان بفتنة القبر وعذابه.

ثالثا : الإيمان بالبنفخ فى الصور.

رابعا : الإيمان بالبعث والنشور.

خامسا : الإيمان باليوم الآخر بعد البعث ، وتحتة الحشر والموازين، والحوض المورود

، والصراط ، والساعة ، والشفاعة ، والجنة ونعيمها ، والرؤية ، والنار وعذابها ،

والجنة والنار مخلوقتان وموجودتان الآن .

الفصل الرابع : جهوده فى توضيح تعريف الإيمان وما يتعلق به من مسائل ، وتحتة

بيان أهمية الإيمان ، وتعريفه ، والعلاقة بين مسمى الإيمان والإسلام ، وزيادة

الإيمان ونقصانه ، ومسألة الاستثناء فى الإيمان ، وحكم مرتكب الكبيرة ، والجمع

بين النصوص الواردة فى حكم مرتكب الكبيرة وتخليده فى النار.

خاتمة البحث :

وقد أورد بها الباحث مجملا لبحثه ذكر فيه أنه عرف من خلال بحثه بعناية الشيخ

بن سعدى بالعقيدة بجميع جوانبها ، والرد على المخالفين لها ، واعتمد على الأدلة

من الكتاب والسنة على ما ذكره ، كما أنه قد تأثر بالعالمين الجليلين شيخ الإسلام

ابن تيمية ، وتلميذه ابن قيم الجوزية ، وأن الشيخ ابن سعدى يعد من العلماء الذين

خدموا عقيدة السلف الصالح ، وألف فيها المؤلفات القيمة.

فهارس البحث :

١- فهرس الآيات القرآنية، وذكر فقط أرقام الآيات تحت كل سورة.

٢- فهرس الأحاديث، مرتب هجائى.

٣- فهرس الأعلام، مرتب هجائى.

٤- فهرس المراجع ، واشتمل على (١٢٤) مائة وأربعة وعشرين عنوانا ، ورتبها

هجائيا.

رقم البحث : ٤١

- عنوان البحث : ظاهرة الغلو في الدين في العصر الحديث.
الدرجة العلمية : العالمية (الماجستير)
اسم الطالب : محمد عبد الحكيم حامد
منهج البحث : دراسة موضوع.
تاريخ القبول : ١٧ / ١٢ / ١٤٠٣ هـ.
تاريخ تسجيل البحث : ١٢ / ٢ / ١٤٠٥ هـ.
تاريخ مناقشة البحث : ٣ / ٣ / ١٤٠٨ هـ.
المشرف العلمي : الدكتور / علي بن محمد ناصر فقيهي.
لجنة مناقشة البحث :
١- الدكتور / علي بن محمد بن ناصر فقيهي.
٢- الدكتور / صالح بن عبدالله العبود.
٣- الدكتور / صالح بن سعد السحيمي.
التقدير : ممتاز.
عدد الصفحات : ٦٢٠ ص.

هدف البحث :

وأشار إليه الباحث في النقاط التالية :

- ١- إن ظاهرة الغلو مرض واقع ومشاهد وملموس ويحتاج إلى علاج عاجل.
- ٢- إن هذه الظاهرة ذات خطر على الفرد والمجتمع وعلى مسيرة الدعوة.
- ٣- لا توجد دراسات وافية عن هذا الموضوع حتى الآن.

عرض البحث :

قسم الباحث دراسته لهذا الموضوع إلى مقدمة وأربعة أبواب وخاتمة، ووردت

كما يلي :

المقدمة : واشتملت على تعريف بالموضوع وسبب اختياره ، وخطة البحث ومنهجه.

الباب الأول : مفهوم الغلو وحكمه وتاريخه ، وتحتة سبعة فصول :

الفصل الأول : وسطية منهج الإسلام ، وذكر فيها نموذجين لوسطية الإسلام :

أولاً : الموقف من الأنبياء والدعاة ، عند اليهود ، والنصارى ، والمسلمين .

ثانياً : الموقف من المادية والروحية ، عند اليهود ، والنصارى ، والمسلمين .

الفصل الثاني : تحذير الإسلام من الغلو ، وأورد تحتة أساليب تحذير الإسلام من

الغلو : مثل التحذير الصريح ، والاعتبار من الأمم السابقة ، وتوعد الغلو بالهلاك ،

ووصف الغلو بالاعتداء ، وتبرؤ الرسول من الغلو والغلاة والتحذير من تكفير

المسلم ، وسد الذرائع .

الفصل الثالث : مفهوم الغلو ، وعرف فيه الغلو في اللغة والشرع ، وذكر نماذج من

الغلو في القول والفعل والاعتقاد .

الفصل الرابع : الغلو في العصر النبوي ، وذكر نماذج من غلو الصحابة في العبادة

، وأسباب الغلو وعلاجه ، وهل وقع الغلو في العقيدة .

الفصل الخامس : الخوارج ، وفيه تعريفهم ، وألقابهم ، وفرقهم ، وجماع رأيهم ،

وأصلهم، ونشأتهم ، وصفاتهم .

الفصل السادس : الشيعة ، وفيه تعريف الشيعة في اللغة والاصطلاح ، وجماع

قولهم ، وفرقهم ، وظهور التشيع وتطوره ، ومظاهر غلوهم .

الفصل السابع : الصوفية ، وفيه نشأة الصوفية وسبب التسمية ، والتنازع بين الصوفية والتصوف ، وانحراف التصوف ، ومظاهر الغلو في التصوف في الصالحين ، في الزهد ، في العبادة.

الباب الثاني : مظاهر الغلو في العصر الحديث ، وتحتة تمهيد فيه نظرة على العصر الحديث ، وسبعة فصول هي :

الفصل الأول : تهويل الأمور ، وفيه أسباب تهويل الأمور ونماذج منه.
الفصل الثاني : الاستبداد بالرأى ، وأسبابه ، وموقف الإسلام منه ، ونماذج منه.
الفصل الثالث : سوء الظن ، أسبابه ودوافعه ، ونماذج منه ، وآثاره وعلاجه.
الفصل الرابع : الطعن في العلماء، أسبابه، ونماذج منه، وقواعد تعصم من الشطط.
الفصل الخامس : الشدة والعنف ، أسبابه ، ونماذج منه ، وموقف الإسلام منه.
الفصل السادس : التعسير ، أسبابه ، نماذج منه ، موقف الإسلام منه.
الفصل السابع : التكفير ، موقف الإسلام منه ، ونشأته وانتشاره ، ونماذج منه، وقواعد ينبغى مراعاتها.

الباب الثالث : أسباب الغلو في العصر الحديث وآثاره ، وتحتة خمسة فصول :

الفصل الأول : الأسباب السياسية.
الفصل الثاني : الأسباب الاجتماعية.
الفصل الثالث : الأسباب الفكرية ، ومنها الإعراض عن العلماء ، والتفقه من الكتب بدون معلم ، والتباس المفاهيم.

الفصل الرابع : الأسباب النفسية ، وفيه أربعة مباحث:

أولا : العجلة.

ثانيا : الاستعلاء بالطاعة.

ثالثا : الهوى.

رابعا : ردود فعل المحن.

الفصل الخامس : آثار الغلو وخطورته على الغلاة ، وعلى المجتمع، وعلى الدعوة.

الباب الرابع : العلاج ، وتحتة ثلاثة فصول :

الفصل الأول : المسئولون عن العلاج ، وفيه ثمانية مباحث :

أولا : الأسرة.

ثانيا : المسجد.

ثالثا : الأندية ومراكز الشباب.

رابعا : المؤسسات التعليمية.

خامسا : العلماء.

سادسا : أولو الأمر.

سابعا : الإعلام.

ثامنا : صفات من يتصدى للعلاج.

الفصل الثاني : وسائل العلاج ، وفيه مبحثان :

أولا : الأساليب الناجحة.

ثانيا : الأساليب غير الناجحة.

الفصل الثالث : واجب المصابين ، وفيه المباحث التالية :

أولا : دراسة أخلاق وسير العلماء.

ثانيا : دراسة الفقه المقارن.

ثالثا : فقه أدب الاختلاف.

رابعا : تقدير الأخوة وحقوقها.

خامسا : معرفة تاريخ الفرق.

سادسا : فقه الأمر بالمعروف والنهي عن المنكر.

سابعا : التحلى بأداب الفتيا.

خاتمة البحث : واشتملت على النتائج التالية :

١- إن داء الغلو قديم ويصيب بعض أتباع الأديان.

٢- ذم الإسلام الغلو وحذر منه.

٣- تختلف أسبابه ومظاهره من عصر لآخر ، وكذلك آثاره وأضراره.

٤- إن مسؤولية ظهور الغلو فى العصر الحديث يرجع إلى جهات متعددة وإن علاجها

ممكّن.

٥- إن علاج هذه الظاهرة يكون بتعاون المسؤولين ، وإتقان الوسائل.

٦- إن العلاج يقع على العلماء المتخصصين فى العلوم الشرعية.

فهارس البحث :

- ١- فهرس الآيات، مرتب تحت السور بأرقام الآيات.
- ٢- فهرس الأحاديث، مرتب هجائياً.
- ٣- فهرس النقول عن شيخ الإسلام ابن تيمية، مرتب على صفحات البحث.
- ٤- المصادر والمراجع، واشتملت على (٩٢) اثنين وتسعين عنواناً مرتبة هجائياً بالعناوين.

رقم البحث : ٤٢

- عنوان البحث : التكفير والمكفرات.
الدرجة العلمية : العالمية (الماجستير)
اسم الطالب : حسن بن علي بن حسين العواجي.
منهج البحث : دراسة موضوع.
تاريخ القبول : ٢٣ / ٨ / ١٤٠٢هـ.
تاريخ تسجيل البحث : ٢٦ / ١٢ / ١٤٠٣هـ.
تاريخ مناقشة البحث : ٣٠ / ٣ / ١٤٠٨هـ.
المشرف العلمي : الشيخ / عبد الكريم بن مراد الأثرى.
لجنة مناقشة البحث :
١- الشيخ / عبد الكريم بن مراد الأثرى.
٢- الدكتور / محمد أمان علي الجامي.
٣- الدكتور / علي بن محمد ناصر الفقيهي.

التقدير : جيد جدا
عدد الصفحات : ٢ ج = ٧١٧ ص.

هدف البحث :

ذكر الباحث أن هذا الموضوع لم يأخذ ما يستحق في الكتابات السابقة للباحثين ، كما وأنه من الضروري على المتخصصين في دراسة العقيدة إيضاح جوانبه وذلك للتفريق بين الحق والباطل ولتوضيح أنواع الكفر ، ولتوجيه بعض أساتذته باختيار هذا الموضوع.

عرض البحث :

قسم الباحث دراسة لهذا الموضوع إلى مقدمة وتمهيد وستة أبواب وخاتمة، جاءت كما يلي :

المقدمة : شملت تعريفاً بالموضوع وسبب اختياره ، ومنهجه في البحث ، وخطته، وكلمة شكر.

التمهيد : واشتمل على خمسة أمور :

١- معنى الإيمان والتوحيد والفرق بينهما.

٢- نواقض الإيمان والتوحيد.

٣- معنى الكفر والشرك.

٤- أهمية موضوع التكفير والمكفرات.

٥- نصيب هذا الموضوع من الدراسة والتأثير.

الباب الأول : مدلول التكفير والمكفرات ، وتحت ثلاثة فصول :

الفصل الأول : تعريف التكفير ونشأته ، وفيه مبحثان :

أولاً : تعريف التكفير.

ثانياً : نشأة التكفير.

الفصل الثاني : أنواع التكفير ، وفيه مبحثان :

أولاً : أنواع التكفير.

ثانياً : التكفير العملي.

الفصل الثالث : تعريف المكفرات وتداخل معانيها ، وفيه مبحثان :

أولاً : تعريف المكفرات وأنواعها.

ثانياً : تداخل أنواع المكفرات وتحديد كل منها.

الباب الثاني : ضوابط التكفير ، وتحت فصلان :

الفصل الأول : خطورة التكفير وشروطه وموانعه ، وفيه مبحثان :
أولا : خطورة التكفير.

ثانيا : شروط التكفير وموانعه.

الفصل الثاني : التكفير عند السلف ، وفيه مبحثان :

أولا : السلف لا يكفرون بكل الذنوب.

ثانيا : السلف يكفرون من ثبت كفره.

الباب الثالث : عقوبة التكفير ، وتحتة فصلان :

الفصل الأول : حرمة الدم وحله ، وفيه مبحثان :

أولا : الإسلام سبب لعصمة الدم.

ثانيا : الكفر سبب لحل الدم.

الفصل الثاني : كيفية عقوبة من كفر ، وفيه ثلاثة مباحث :

أولا : الحوادث التي نفذ فيها حد القتل على من كفر.

ثانيا : ثبوت العقوبة بالإحراق بالنار.

ثالثا : عقوبة المرأة إذا كفرت.

الباب الرابع : المكفرات الاعتقادية ، وتحتة ثلاثة فصول :

الفصل الأول : الجحود لله تعالى ، وفيه أربعة مباحث :

أولا : جحود الربوبية.

ثانيا : جحود الألوهية.

ثالثا : جحود الأسماء والصفات.

رابعا : الكفر بقضاء الله وقدره.

الفصل الثاني : جحود الملائكة والكتب والرسل ، وفيه ثلاثة مباحث :

أولا : الكفر بالملائكة.

ثانيا : الكفر بكتب الله.

ثالثا : الكفر برسل الله.

الفصل الثالث : جحود اليوم الآخر ، وفيه أربعة مباحث :

أولا : جحود الحياة البرزخية.

ثانيا : الجحود لغناء الدنيا وانتضاءها.

ثالثا : الكفر بالبعث والحشر والحساب.

رابعا : جحود الجنة والنار.

الباب الخامس : المكفرات العملية والقولية ، وتحتة ستة فصول :

الفصل الأول : ترك الفرائض الأربع ، وفيه ثلاثة مباحث :

أولا : فى ترك الفرائض مع الجحود.

ثانيا : فى ترك الفرائض من غير جحود.

ثالثا : فى ترك الصلاة خاصة.

الفصل الثانى : ترك التحاكم إلى الشريعة الإسلامية ، وفيه ثلاثة مباحث :

أولا : إنكار الشرع بالكلية.

ثانيا : إنكار الحلال والحرام.

ثالثا : الحكم بغير ما أنزل الله.

الفصل الثالث : السحر والكهانة ، وفيه مبحثان :

أولا : ما يتعلق بالسحر.

ثانيا : ما يتعلق بالكهانة.

الفصل الرابع : بعض الأعمال الصوفية ، وفيه أربعة مباحث :

أولا : تفضيل الأولياء على الأنبياء.

ثانيا : اعتقاد أن للشريعة باطنا وظاهرا.

ثالثا : الاستغناء عن الشريعة والخروج عنها.

رابعا : الاعتقاد بانقطاع التكليف.

الفصل الخامس : أعمال كفرية مختلفة ، وفيه ستة مباحث :

أولا : موالة الكافرين.

ثانيا : الطواف بالقبور والاستغاثة بأهلها والذبح لهم.

ثالثا : السجود لغير الله.

رابعا : الرضا بالكفر أو الشرك.

خامسا : أعمال يظهر منها الاستهزاء بالدين.

سادسا : أعمال اختلف فى التكفير بها.

الفصل السادس : المكفرات القولية ، وفيه أربعة مباحث :

أولا : تحديد المكفرات القولية والحكم على قائلها.

ثانيا : بعض المكفرات القولية المتعلقة بالله تعالى.

ثالثا : بعض المكفرات القولية المتعلقة بالرسل والأنبياء.

رابعاً : بعض المكفرات القولية المتعلقة بدين الله تعالى .

الباب السادس : بعض مسائل التكفير ، وأورد تحته الباحث سبع مسائل :

المسألة الأولى : القول فى تكفير المعين .

المسألة الثانية : القول فى التكفير بالإطلاق والعموم .

المسألة الثالثة : القول فى تكفير المبتدع .

المسألة الرابعة : القول فى تكفير الجاهل .

المسألة الخامسة : القول فى تكفير المتأول .

المسألة السادسة : القول فى تكفير منكر الإجماع .

المسألة السابعة : القول فى تكفير من كفر مسلماً .

الخاتمة : وذكر فيها الباحث النتائج التالية لبحثه :

١- إن علماء السلف ومن سار على نهجهم اهتموا بدراسة مسألة التكفير .

٢- إن مسألة التكفير بدأت من عهد الرسول صلى الله عليه وسلم .

٣- إن للتكفير أكثر من معنى ، فهناك كفر اعتقاد وهناك كفر عملى لا يخرج من الملة ، وإن المكفرات الصادرة من الشخص قد تكون اعتقادية أو عملية ، وقد تكون لفظية أو قولية .

٤- إن الحكم بالكفر يتنوع إلى عدة أنواع .

٥- إن الحكم بالتكفير يقتضى من الحاكم أن يكون مراقباً لله تعالى خائفاً من عقوبته .

٦- إن فائدة الحكم بالتكفير هو تنفيذ الحد على من حكم عليه .

٧- إن السلف يكفرون من ثبت كفره ، ولا يحكمون بالكفر على أهل الذنوب إلا إذا كانت كفراً .

٨- إن إنكار أركان الإيمان والإسلام ، وما ثبت فى الكتاب والسنة ، يعد كفراً اعتقادياً .

٩- يلحق بمن درس موضوع التكفير بعض المسائل كتكفير المعين ، والإطلاق

والعموم ، والمبتدع ، والجاهل ، والمتأول ، ومنكر الإجماع ، ومن كفر مسلماً .

الفهارس :

١- فهرس الأحاديث، مرتب هجائى .

٢- فهرس الآثار، مرتب هجائى .

٣- فهرس الأعلام، مرتب هجائى ، وألحق به فهرساً بالكنى ، والأنساب ، والألقاب .

٤- المصادر والمراجع، واحتوت على (٢١٦) مائتين وستة عشر عنواناً مرتبة موضوعياً .

رقم البحث : ٤٣

- عنوان البحث : بيان مباحث العقيدة فى سورة مريم.
الدرجة العلمية : العالمية (الماجستير)
اسم الطالب : محمد بن عبد الرحمن أبو سيف الشطيفى.
منهج البحث : دراسة موضوع.
تاريخ القبول : ١٤ / ١١ / ١٤٠٤هـ.
تاريخ تسجيل البحث : ٣ / ١ / ١٤٠٦هـ.
تاريخ مناقشة البحث : ٨ / ٤ / ١٤٠٨هـ.
المشرف العلمى : الشيخ / عبد الكريم بن مراد الأثرى.
لجنة مناقشة البحث :
١- الشيخ / عبد الكريم بن مراد الأثرى.
٢- الدكتور / أحمد بن عطيه الغامدى.
٣- الدكتور / أحمد بن مرعى العمرى.

التقدير : ممتاز.
عدد الصفحات : ٤٧٣ ص.

هدف البحث :

أشار الباحث إلى أنه اختار هذا الموضوع للبحث لكون القرآن الكريم هو المصدر الأول للعقيدة الصحيحة التي جمعت أصول العقيدة، ودلت عليها دلالة إثبات وتقرير ورد الباطل ودحض حجته.

عرض البحث :

قسم الباحث دراسته لهذا الموضوع إلى مقدمة وثلاثة أبواب وخاتمة. المقدمة : وذكر فيها تعريفا بموضوع البحث وسبب دراسته ، وخطة البحث ، ومنهجه .

الباب الأول : دلالة السورة على التوحيد والإيمان ، وفيه تمهيد وخمسة فصول :

التمهيد : وأورد تحته ثلاثة مباحث :

أولا : تعريف لفظ التوحيد.

ثانيا : أقسام التوحيد.

ثالثا : مسمى التوحيد.

الفصل الأول : دلالة السورة على توحيد الربوبية ، وعرف فيه توحيد الربوبية ، ثم أورد أربعة مباحث :

أولا : دلالة السورة على خصائص الربوبية.

ثانيا : دلالة السورة على القضاء والقدر.

ثالثا : دلالة السورة على عبودية الخلق المتعلقة بربوبيته سبحانه.

رابعا : دلالة السورة على العلاقة بين توحيد الربوبية وتوحيد الألوهية.

الفصل الثاني : دلالة السورة على توحيد الألوهية ، وعرف فيه هذا النوع من التوحيد ، ثم قسمه إلى قسمين :

القسم الأول : دلالة السورة على توحيد الألوهية إجمالا ، وفيه ثلاثة مباحث :

أولا : دلالة السورة على معنى الألوهية ، ومعنى توحيد الألوهية.

ثانيا : دلالة السورة على أن توحيد الألوهية هو الذي دعت إليه الرسل وأنزلت من أجله الكتب.

ثالثا : دلالة السورة على العبودية المتعلقة بألوهيته سبحانه.

القسم الثانى : دلالة السورة على أنواع من العبادة التى يتحقق بها توحيد الألوهية، وقد أورد تحته مباحث فى العبادات التى وردت فى السورة وهى :

دلالة السورة على عبادة الدعاء ، والتسبيح ، والاستعاذة ، والتوكل ، والنذر ، والصلاة ، والزكاة ، والاستغفار ، والسجود ، والبكاء، والتوبة ، والشفاعة.

الفصل الثالث : دلالة السورة على توحيد الأسماء والصفات ، وفيه تمهيد وأربعة مباحث :

التمهيد : وذكر تحته أربع مسائل .

المبحث الأول : دلالة السورة على قواعد فى هذا الباب.

المبحث الثانى : ما فى السورة من أسماء الله عز وجل.

المبحث الثالث : ما فى السورة من صفات الله عز وجل.

المبحث الرابع : دلالة السورة على العلاقة بين توحيد الأسماء والصفات وتوحيد الألوهية.

الفصل الرابع : دلالة السورة على النهى عن الشرك وبيان أقسامه والبراءة منه وأهله ، وفيه ثلاثة مباحث :

أولا : تعريف الشرك ودلالة السورة على أنواعه وأسبابه.

ثانيا : دلالة السورة على النهى عن الشرك وتحريمه.

ثالثا : دلالة السورة على وجوب البراءة من الشرك والمشركين.

الفصل الخامس : دلالة السورة على الإيمان ، وفيه ثلاثة مباحث :

أولا : دلالة السورة على أن العمل من الإيمان.

ثانيا : دلالة السورة على أن الإيمان يزيد وينقص.

ثالثا : دلالة السورة على الكبائر.

الباب الثانى : دلالة السورة على النبوات والملائكة والكتب ، وتحته خمسة فصول :

الفصل الأول : دلالة السورة على مباحث فى النبوات ، وفيه سبعة مباحث :

أولا : دلالة السورة على التفريق بين النبى والرسول.

ثانيا : دلالة السورة على صفة الإيمان الواجب بالأنبياء.

ثالثا : ما استدل به من السورة من محال نبوة النساء.

رابعا : ما فى السورة من عصمة الأنبياء.

خامسا : دلالة السورة على توحيد ملة الأنبياء وأصول شرائعهم.

سادسا : دلالة السورة على أن الأنبياء لا يورثون مالا.
سابعا : دلالة السورة على أن الله يجرى خوارق العادات لأنبيائه وأوليائه.
**الفصل الثانى : الأنبياء الذين قصهم الله فى السورة ، وفيه تمهيد عن إثبات السورة
للنبوات على وجه الإجمال ، وأربعة مباحث :**
أولا : قصة زكريا عليه السلام.

ثانيا : ما قصه الله فى السورة عن يحيى عليه السلام.
ثالثا : ما قصه الله فى السورة عن إبراهيم عليه السلام وذريته.
رابعا : ما قصه الله فى السورة عن موسى وهارون وإدريس عليهم السلام.
**الفصل الثالث : ما فى السورة من شأن مريم وعيسى عليهما السلام ، وفيه أربعة
مباحث ، وتحتها بعض المسائل :**

أولا : ما فى السورة من التعريف بمريم عليها السلام.
ثانيا : دلالة السورة على ولادة عيسى عليه السلام.
ثالثا : دلالة السورة على نبوة عيسى وخصائصه عليه السلام.
رابعا : دلالة السورة على اختلاف عقائد اليهود والنصارى فى عيسى عليه السلام والرد
عليهم.

الفصل الرابع : دلالة السورة على الملائكة ، وفيه أربعة مباحث :

أولا : دلالة السورة على معنى إسم الملائكة.
ثانيا : الإيمان الواجب على العبد بالملائكة.
ثالثا : ما دلت عليه السورة من صفات الملائكة.
رابعا : ما دلت عليه السورة من وظائف الملائكة.
الفصل الخامس : دلالة السورة على الكتب ، وفيه مبحثان :

أولا : دلالة السورة على الإيمان الواجب على العبد بكتب الله.
ثانيا : دلالة السورة على أن القرآن هو معجزة النبى صلى الله عليه وسلم.
الباب الثالث : دلالة السورة على المعاد ، وتحتها تمهيد وثلاثة فصول :
التمهيد : وأورد تحته مبحثين فى دلالة السورة على أحوال الموت وفتنة القبر.
الفصل الأول : دلالة السورة على البعث ، وفيه أربعة مباحث :

أولا : دلالة السورة على فناء الخلق قبل البعث .

ثانيا : أوجه إثبات السورة للبعث.

ثالثا : دلالة السورة على إنكار المشركين البعث.

رابعا : دلالة السورة على حجة منكرى البعث والجواب عنها.

الفصل الثانى : دلالة السورة على أحوال البعث ، وفيه سبعة مباحث :

أولا : دلالة السورة على القيامة وكيف تأتى .

ثانيا : دلالة السورة على الحشر وصفته.

ثالثا : دلالة السورة على انقطاع الأنساب يوم القيامة.

رابعا : دلالة السورة على الصحف وما يكتب فيها.

خامسا : دلالة السورة على الحساب وصفته.

سادسا : دلالة السورة على تفرق العباد بعد الحساب وصفته.

سابعا : دلالة السورة على الصراط والمرور عليه.

الفصل الثالث : دلالة السورة على صفة الجنة ونعيمها وصفة النار وعذابها ، وفيه

سته مباحث :

أولا : دلالة السورة على سبب تسمية الجنة بهذا الاسم.

ثانيا : دلالة السورة على صفة الجنة.

ثالثا : دلالة السورة على نعيم الجنة.

رابعا : ما دلت عليه السورة من صفات النار.

خامسا : دلالة السورة على تفاوت أهل النار فى العذاب ، ومن الذى يبدأ به منهم ،

وعلى زيادتهم منه.

سادسا : دلالة السورة على خلود أهل الدارين.

الخاتمة : وقد لخص فيها الباحث مضمون سورة مريم من مباحث العقيدة فى ثلاث

وعشرين نقطة هى :

١ - إقرار التوحيد ونفى الولد والشريك.

٢ - إن خواص الخلق هم عباد الله ، وإن العبودية أشرف مقامات البشر.

٣ - إن ربوبية الله التى لم ينكرها منكر مستلزمة لعبادته بلاشريك.

٤ - إن الله لاسمى له فى صفاته ، فله التفرد بصفات الكمال.

٥ - بيان فساد عبادة الأصنام.

٦ - الدلالة على الشرك وأسبابه والتحذير منه.

٧ - إن البراءة من الشرك وأهله من لوازم التوحيد.

٨ - إن الإيمان مستلزم العمل ، وأن العمل من مسمى الإيمان.

- ٩ - إن مرتكب الكبيرة مستحق للوعيد متعرض للعقاب، إلا أنه لا يخلد في النار بل ينجو منها.
- ١٠- إن الشفاعة لأهل الكبائر من أسباب نجاتهم من النار.
- ١١- الرد على اليهود فيما افتروه من القول الشيع في مريم وابنها عليهما السلام.
- ١٢- الرد على المغالين في عيسى وتحقيق عبوديته لله.
- ١٣- إثبات كرامة مريم الدالة على ثبوت كرامة الأولياء، والرد على من جحدوا نعم الله على المصطفين من عباده.
- ١٤- التنويه بجمع من الأنبياء وإثبات النبوة ومنهج الأنبياء.
- ١٥- بيان ملة إبراهيم ودينه، وتكذيب المشركين الذين انتحلوا نسبتها لديانتهم.
- ١٦- الإنحاء على الخلف السوء المفرطين في تحقيق العبادة.
- ١٧- الدلالة على الملائكة ووظائفهم وصفاتهم.
- ١٨- إثبات أن القرآن منزل من عند الله نزل به الملك بأمر الله.
- ١٩- بيان شأن القرآن وأنه للبشارة والندارة وأن الله يسره للذكر.
- ٢٠- إثبات إنكار المشركين للبعث بمقالة واحد منهم.
- ٢١- الرد على منكر البعث.
- ٢٢- وصف المعاد وأحوال البعث.
- ٢٣- وصف داري الجزاء.

فهارس البحث :

- ١- فهرس التراجم، وقد أفردتها في فهرس مستقل، مرتب هجائياً، وتحت كل منهم ترجمة مختصرة له ، ومصدر تلك الترجمة.
- ٢- قائمة المراجع، مرتبة هجائياً بالعناوين ، وعددها (١٨٣) مائة وثلاثة وثمانون عنواناً.

رقم البحث : ٤٤

- عنوان البحث : البوذية تاريخها وعقائدها وعلاقة الصوفية بها.
الدرجة العلمية : العالمية (الماجستير)
اسم الطالب : عبدالله نومسوك.
منهج البحث : دراسة موضوع.
تاريخ القبول : ١٧ / ١٢ / ١٤٠٣ هـ.
تاريخ تسجيل البحث : ٢٠ / ١ / ١٤٠٥ هـ.
تاريخ مناقشة البحث : ٧ / ٥ / ١٤٠٨ هـ.
المشرف العلمي : الدكتور / محمد ضياء الرحمن الأعظمي .
لجنة مناقشة البحث :

- ١- الدكتور / محمد ضياء الرحمن الأعظمي .
٢- الدكتور / علي عبد اللطيف منصور .
٣- الدكتور / فتح الرحمن عمر محمد .

التقدير : ممتاز .

عدد الصفحات : ٦٧٢ ص .

هدف البحث :

وأشار إليه الباحث في مقدمة بحثه في النقاط التالية :

- ١- إن دراسة الأديان من المهام الأساسية التي يقوم بها علماء الإسلام ودعاته.
- ٢- إن الديانة البوذية من أكثر الديانات أتباعا في العالم.
- ٣- تعريف دعاة المسلمين بهذه الديانة حتى يسهل عليهم دعوتهم.
- ٤- قلة الكتب العربية التي تتحدث عن الديانة البوذية.
- ٥- رغبة الباحث في التعرف على الأديان وإزالة كثير من الشبه حول نبوة بوذا.
- ٦- للتعرف على العلاقة بين البوذية والصوفية.

عرض البحث :

قسم الباحث دراسته لهذا الموضوع إلى مقدمة ، وتمهيد ، وباين، وخاتمة ، وردت كما يلي :

المقدمة : وقسمها الباحث إلى سبعة مباحث، اشتملت على أهمية الموضوع ، وأسباب اختياره، وخطة البحث ، ومنهجه ، وبعض المشكلات التي واجهته ، وتعريف ببعض كتبهم، ودليل للمصطلحات البوذية.

التمهيد : وسماه الباحث الباب التمهيدي ، وأورد تحته فصلين :

الفصل الأول : البيئة التي ظهر فيها بوذا ، وفيه ثلاثة مباحث :

أولا : نبذة عن شبه القارة الهندية.

ثانيا : حالة الحكم والسياسة في عهد بوذا.

ثالثا : الحالة الاجتماعية في عصر بوذا ، وقد كانت تعتمد على أساس الطبقات تبعا للنظام الهندوسي.

الفصل الثاني : عناصر الديانات الهندية في عصر بوذا ، وفيه ثلاثة مباحث :

أولا : عبادة الآلهة من مظاهر الطبيعة.

ثانيا : عبادة الآلهة من الحيوانات وأرواح الأجداد.

ثالثا : الاعتماد على التأمل الذاتي والرياضة النفسية.

الباب الأول : بوذا ومذهب البوذية ، وتحتة خمسة فصول :

الفصل الأول : بيت بوذا وحياته ، وفيه خمسة مباحث :

أولا : نسبه وولادته ، وذكر الباحث أنه ولد في عام (٦٢٣ ق . م).

ثانيا : نشأته واتجاهه.

ثالثا : حياته التقشفية.

رابعا : استنارته المزعومة.

خامسا : وفاته.

الفصل الثانى : الفلسفة البوذية وأخلاقها ، وفيه ثلاثة مباحث :

أولا : الحقائق السامية الأربع.

ثانيا : إنكار الذات (آناتا).

ثالثا : الأخلاق فى البوذية.

الفصل الثالث : العقائد فى البوذية ، وفيه أربعة مباحث :

أولا : قضية الألوهية عند بوذا وأتباعه.

ثانيا : (كارما) أو قانون الجزاء.

ثالثا : تناسخ الأرواح (سمسارا).

رابعا : (نرمانا) أو الفناء والخمود البارد.

الفصل الرابع : الرهينة فى البوذية ، وفيه ستة مباحث :

أولا : التعريف بالرهينة البوذية ونشأتها.

ثانيا : الموازنة بين الرهينة البوذية والرهينة النصرانية.

ثالثا : نماذج من التقاليد والخصائص والنظم والآداب فى الرهينة البوذية.

رابعا : القديسون وعبادتهم.

خامسا : بيان ما فى الرهينة البوذية من فساد.

سادسا : موقف الإسلام من الرهينة.

الفصل الخامس : المذاهب فى البوذية وانتشارها فى الأقطار ، وفيه مبحثان :

أولا : المذاهب فى البوذية ، وهى مذهبان ، المذهب القديم ، والمذهب الجديد.

ثانيا : انتشار البوذية فى الأقطار.

الباب الثانى : الصوفية وعلاقتها بالبوذية ، وتحت ثلاثة فصول :

الفصل الأول : التعريف بالصوفية ، وفيه ثلاثة مباحث :

أولا : تعريف الصوفية وسبب تسميتها.

ثانيا : موجز عن نشأة الصوفية وتطورها.

ثالثا : البوذية مصدر من مصادر الصوفية، والأدلة على ذلك.

الفصل الثانى : علاقة الصوفية بالبوذية فى العقائد والأخلاق ، وفيه ثلاثة مباحث :

أولا : فى الفناء.

ثانيا : فى الطريق إلى الفناء.

ثالثا : فى الحلول.

الفصل الثالث : علاقة الصوفية بالبوذية فى العادات والتقاليد ، وفيه خمسة مباحث :

أولا : فى لبس الخرقة المرقعة.

ثانيا : فى اتخاذ الشيخ.

ثالثا : فى ملازمة الرباط.

رابعا : فى السياحة.

خامسا : فى التسول وترك العمل.

الخاتمة : وأوجز فيها النتائج التالية :

١ - ظهرت البوذية كاتجاه فكري فى الهند فى القرن السادس قبل الميلاد ، وأصبحت بعد ذلك من أكثر الأديان الهندية أتباعا فى العالم، وخاصة فى جنوب شرق آسيا.

٢ - إن البيئة التى ظهر فيها بوذا بيئة وثنية مليئة بالخرافات والضلالات.

٣ - عاش بوذا فى ترف أسرة ملكية ، ولكن مالت نفسه إلى الزهد ، فترهب.

٤ - اكتشف بوذا الحقائق الأربع لمذهبه من نفسه ، وسلك فى ذلك مسلك فلاسفة الهند فى النظرة إلى الكون والحياة.

٥ - لم يكن فى سيرته ما يدل عن نبوته ، ولكن أتباعه بعده رفعوه إلى درجة الآلهة.

٦ - لقيت دعوته إلى مذهبه نجاحا كبيرا لشخصيته المثيرة ودعوته العالمية.

٧ - مرت البوذية بأطوار مختلفة بين تطور وانحطاط ، كما دخلت فيها مذاهب مختلفة ، وانقسمت إلى فرق متعددة.

٨ - قسمت البوذية الناس إلى قسمين، رهبان ومدنيين ، وألغت الجانب الربانى، واشتملت على كثير من المتناقضات.

٩ - البوذية دعت إلى قمع الشهوات والرغبات بجميع أنواعها.

١٠- إن الصوفية فرقة دينية أخلاقية فلسفية، تقوم على الزهد والتقشف، كما أنها لم تكن معروفة فى عصر الرسول صلى الله عليه وسلم والصحابة رضوان الله عليهم وإنما نشأت فى القرن الثامن للهجرة ، وإن هناك مؤشرات فيها ، منها الرهبانية البوذية.

١١- إن هناك أشياء كثيرة تشترك فيها البوذية والصوفية.

فهارس البحث :

- ١- فهرس الآيات القرآنية، مرتبة هجائيا.
- ٢- فهرس الأحاديث النبوية، مرتبة هجائيا.
- ٣- فهرس الأعلام والأشخاص، مرتب هجائيا.
- ٤- فهرس البلدان والأماكن، مرتبة هجائيا.
- ٥- فهرس المراجع والمصادر، واشتمل على (١٨١) مائة وواحد وثمانين عنوانا باللغة العربية ولغات أخرى.

- ١٩٦١- ابن الجوزى ، عبد الرحمن بن على
الوفاء بأحوال المصطفى / تحقيق مصطفى عبد الواحد -٠
مصر : مطبعة السعادة ، ١٣٨٦ هـ .
- ١٩٦٢- السهمودى ، على بن أحمد
وفاء الوفاء بأخبار دار المصطفى / تحقيق محيى الدين عبد
الحميد -٠ القاهرة : دار السعادة ، ١٩٥٥ م . ٤ ج .
- ١٩٦٣- إبراهيم ، الباقر
وفى أنفسكم أفلا تبصرون -٠ الخرطوم : (د.ن) ، ١٣٨٤ هـ .
- ١٩٦٤- ابن خلكان ، أحمد بن محمد
وفيات الأعيان وأنباء أبناء الزمان / تحقيق إحسان عباس -٠
بيروت : دار صادر ، ١٩٧٧ م .
- ١٩٦٥- القحطاني ، محمد بن سعد
الولاء والبراء فى الإسلام -٠ الرياض : دار طيبة ، (د.ت) .
- ١٩٦٦- هلال ، إبراهيم إبراهيم (محقق)
ولاية الله والطريق إليها ، دراسة وتحقيق كتاب قطر الولي
على حديث الولي للشوكاني -٠ القاهرة : دار الكتب
الحديثة ، ١٩٦٩ م - ٥٥٢ ص .
- ١٩٦٧- شلبى ، رؤوف
يا أهل الكتاب تعالوا إلى كلمة سواء -٠ ط ٢ -٠ القاهرة :
دار الاعتصام ، ١٤٠٠ هـ .
- ١٩٦٨- الثعالبي ، عبد الملك بن محمد
يتيمة الدهر فى محاسن أهل العصر -٠ القاهرة : (د.ن) ،
١٣٥٦ هـ .

٦

١٩٦٩- ابن معين ، يحيى

يحيى بن معين وكتابه التاريخ / تحقيق أحمد محمد نور
سيف -٠ مكة المكرمة : مركز البحث العلمى ، ١٣٩٩ هـ .ج٠٢٠٨

٣

١٩٧٠- القنوجى ، محمد صديق حسن

يقظة أولى الاعتبار / تحقيق أحمد حجازى السقا ، مصر :
مكتبة عاطف ، ١٣٩٨ هـ .

١

١٩٧١- الجندى ، أنور

يقظة الفكر العربى فى مواجهة الاستعمار -٠ القاهرة : دار
الاعتصام ، (د.ت).

١

١٩٧٢- ابن أبى الدنيا ، عبدالله بن محمد

اليقين -٠ القاهرة : مطبعة أنصار السنة المحمدية ، ١٩٣٩ م .

١

١٩٧٣- طعيمه ، صابر

اليهود بين الدين والتاريخ -٠ (د.م : د.ن) ، ١٩٧٢ م .

١

١٩٧٤- كمار ، وليم

اليهود وراء كل جريمة -٠ بغداد : مطبعة العانى ، (د.ت) .

٢

١٩٧٥- شلبى ، أحمد

اليهودية -٠ ط٤ -٠ القاهرة : مطبعة النهضة المصرية ،
١٩٧٤ م .

١

١٩٧٦- السقا ، أحمد حجازى

يوحنا المعمدان بين الإسلام والنصرانية -٠ القاهرة : دار
التراث العربى ، ١٩٧٨ م .

١ ١٩٧٧- الرحباوى ، عبد القادر الحاج
اليوم الآخر - ط ٤ - حلب : دار الكتاب الإسلامى ، ١٣٩٨
هـ.

١ ١٩٧٨- عبود ، عبد الغنى
اليوم الآخر - القاهرة : دار الفكر العربى ، (د.ت) ..

٢ ١٩٧٩- فائز ، أحمد
اليوم الآخر فى ظلال القرآن - ط ٣ - بيروت : مؤسسة
الرسالة ، ١٩٨٠ م.

الجامعة الإسلامية بالمدينة المنورة

قسم الدراسات العليا

شعبة الدعوة والتربية الإسلامية

اهيئت مع ترخيصه عنوان الرسالة

عبد الرحمن الزند

صالح بن محمد السويدي

صالح بن محمد السويدي

بإشراف
الأستاذ المساعد
الدكتور
عبد الرحمن الزند

مَجْمُوعَةُ الدَّرَاسَاتِ الْعُلْمِيَّةِ فِي كَامَلِ الْعَقِيدَةِ

في الجامعة الإسلامية منذ تأسيس شعبته

العقيدة حتى نهاية العام الدراسي ١٤٠٨ هـ

"عرض وتحليل"

بِحَثِّ مُقَدِّمٍ لِنَيْلِ دَرَجَةِ الْعَالِمِيَّةِ الْعَالِيَةِ (الدُّكْتُورَاه)

إعداد

عَطِيَّةُ بِنْتُ عَطِيَّةَ الدَّرَاسِيَّةِ

إشراف

الدكتور / عبد المجيد سيد أحمد قصور

الأستاذ المشارك بقسم التربية الإسلامية

بكلية الدعوة وأصول الدين

المجلد الثاني

١٤١١ هـ / ١٩٩١ م

بِسْمِ اللَّهِ الرَّحْمَنِ الرَّحِيمِ

تابع - ملاحق البحث

٢ - قائمة عناوين مراجع البحوث الخاصة بالدراسة

أ - المراجع الأكثر استخداما.

ب - المراجع المفردة.

أ - قائمة المراجع الأكثر استخداما

العدد	العنوان	المؤلف	تكرار	البحوث الوارد فيها
١	جامع البيان عن تأويل آي القرآن (تفسير الطبري)	محمد بن جرير الطبري	٤٢ ن	٩، ٨، ٧، ٦، ٥، ٤، ٣، ١، ١٠، ١٦، ١٥، ١٤، ١٣، ١٢، ١١، ١٠، ٢٢، ٢١، ٢٠، ١٩، ١٨، ١٧، ١٦، ٢٨، ٢٧، ٢٦، ٢٥، ٢٤، ٢٣، ٣٦، ٣٥، ٣٤، ٣٣، ٣٢، ٣٠، ٤٢، ٤١، ٤٠، ٣٩، ٣٨، ٣٧، ٤٤، ٤٣، ٤٢
٢	العقيدة الطحاوية مع شرحها	علي بن علي بن أبي العز الحنفي	٤٢ ن	٩، ٨، ٧، ٦، ٥، ٤، ٣، ٢، ١، ١٠، ١٥، ١٣، ١٢، ١١، ١٠، ١٩، ١٩، ١٨، ١٨، ١٧، ١٦، ٢٥، ٢٤، ٢٣، ٢٢، ٢٠، ١٩، ٣٥، ٣٣، ٣٢، ٣٠، ٢٨، ٢٦، ٤٢، ٤١، ٤٠، ٣٨، ٣٧، ٣٦، ٤٤، ٤٣، ٤٢
٣	تفسير القرآن العظيم (تفسير بن كثير)	إسماعيل بن عمر بن كثير	٤٠ ن	٩، ٨، ٧، ٦، ٥، ٤، ٣، ١، ١٠، ١٥، ١٤، ١٣، ١٢، ١١، ١٠، ٢١، ٢٠، ١٩، ١٨، ١٧، ١٦، ٢٧، ٢٦، ٢٥، ٢٤، ٢٣، ٢٢، ٣٦، ٣٥، ٣٤، ٣٣، ٣٠، ٢٨، ٤٢، ٤١، ٤٠، ٣٩، ٣٨، ٣٧، ٤٤، ٤٣
٤	سنن ابن ماجه	محمد بن يزيد القزويني ابن ماجه	٤٠ ن	٩، ٨، ٧، ٦، ٥، ٤، ٣، ٢، ١، ١٠، ١٥، ١٤، ١٣، ١٢، ١١، ١٠، ٢٢، ٢١، ٢٠، ١٩، ١٧، ١٦، ٢٨، ٢٧، ٢٦، ٢٥، ٢٤، ٢٣، ٣٧، ٣٦، ٣٥، ٣٤، ٣٢، ٣٠، ٤٣، ٤٢، ٤١، ٤٠، ٣٩، ٣٨، ٤٤
٥	سنن الترمذي	محمد بن عيسى الترمذي	٤٠ ن	٩، ٨، ٧، ٦، ٥، ٤، ٣، ١، ١٠، ١٥، ١٤، ١٣، ١٢، ١١، ١٠، ٢١، ٢٠، ١٩، ١٨، ١٧، ١٦، ٢٨، ٢٧، ٢٦، ٢٥، ٢٤، ٢٢، ٣٥، ٣٥، ٣٤، ٣٣، ٣٢، ٣٠، ٤١، ٤٠، ٣٩، ٣٨، ٣٧، ٣٦، ٤٤، ٤٣
٦	فتح الباري شرح صحيح البخاري	أحمد بن علي بن حجر العسقلاني	٤٠ ن	٩، ٨، ٧، ٦، ٥، ٤، ٣، ٢، ١، ١٠، ١٥، ١٤، ١٣، ١٢، ١١، ١٠، ٢١، ٢٠، ١٩، ١٨، ١٧، ١٦، ٢٧، ٢٦، ٢٥، ٢٤، ٢٣، ٢٢، ٣٦، ٣٥، ٣٤، ٣٣، ٣٠، ٢٨، ٤٢، ٤١، ٤٠، ٣٩، ٣٨، ٣٧، ٤٣

العدد	العنوان	المؤلف	تكرار	البحوث الواردة فيها
٧	مسند الإمام أحمد بن حنبل	أحمد بن حنبل الشيباني	٤٠ ن	٩، ٨، ٧، ٦، ٥، ٤، ٣، ٢، ١ ، ١٧، ١٦، ١٥، ١٤، ١٣، ١٢، ١١ ، ٢٣، ٢٢، ٢١، ٢٠، ١٩، ١٨ ، ٣٢، ٣٠، ٢٨، ٢٧، ٢٦، ٢٤ ، ٣٨، ٣٧، ٣٦، ٣٥، ٣٤، ٣٣ ، ٤٣، ٤٣، ٤٢، ٤١، ٤٠، ٣٩ - ٤٤
٨	البيداية والنهاية	إسماعيل بن عمر كثير	٣٨ ن	١٠، ٩، ٧، ٦، ٤، ٢، ١، ١ ، ١٦، ١٥، ١٤، ١٣، ١٢، ١١ ، ٢٢، ٢١، ٢٠، ١٩، ١٨، ١٧ ، ٢٨، ٢٧، ٢٦، ٢٥، ٢٤، ٢٣ ، ٣٦، ٣٥، ٣٤، ٣٣، ٣٢، ٣٠ ، ٤٤، ٤٣، ٤٢، ٤١، ٣٩، ٣٧
٩	سنن أبي داود	سليمان بن الأشعث السجستاني	٣٧ ن	٩، ٨، ٧، ٦، ٥، ٤، ٣، ١ ، ١٥، ١٤، ١٣، ١٢، ١١، ١٠ ، ٢٢، ٢١، ٢٠، ١٩، ١٧، ١٦ ، ٢٨، ٢٧، ٢٦، ٢٥، ٢٤، ٢٣ ، ٣٧، ٣٦، ٣٥، ٣٤، ٣٢، ٣٠ - ٤٤، ٤٢، ٤١، ٤٠، ٣٨
١٠	مجموع فتاوى ابن تيمية	عبد الرحمن بن قاسم (جامع)	٣٧ ن	٩، ٨، ٧، ٦، ٥، ٤، ٣، ١ ، ١٧، ١٥، ١٣، ١٢، ١١، ١٠ ، ٢٣، ٢٢، ٢١، ٢٠، ١٩، ١٨ ، ٣٢، ٣٠، ٢٨، ٢٧، ٢٦، ٢٤ ، ٣٩، ٣٨، ٣٧، ٣٦، ٣٥، ٣٤ - ٤٤، ٤٣، ٤٢، ٤١، ٤٠
١١	لسان العرب	محمد بن مكرم بن منظور	٣٦ ن	١٠، ٩، ٨، ٧، ٦، ٥، ٤، ٢ ، ١٦، ١٥، ١٤، ١٣، ١٢، ١١ ، ٢٣، ٢٢، ٢١، ٢٠، ١٩، ١٧ ، ٣٢، ٣٠، ٢٨، ٢٧، ٢٥، ٢٤ ، ٣٨، ٣٧، ٣٦، ٣٥، ٣٤، ٣٣ - ٤٤، ٤٢، ٤١، ٣٩
١٢	صحيح مسلم	مسلم بن الحجاج القشيري	٣٥ ن	٩، ٨، ٧، ٦، ٥، ٤، ٣، ١ ، ١٦، ١٥، ١٤، ١٣، ١٢، ١٠ ، ٢٦، ٢٥، ٢٢، ٢١، ١٨، ١٧ ، ٣٤، ٣٣، ٣٢، ٣٠، ٢٨، ٢٧ ، ٤٠، ٣٩، ٣٨، ٣٧، ٣٦، ٣٥ - ٤٤، ٤٣، ٤١
١٣	الفرق بين الفرق	عبد القاهر بن طاهر البيهدادي	٣٣ ن	١٠، ٩، ٨، ٧، ٦، ٥، ٣، ٢ ، ١٧، ١٦، ١٥، ١٣، ١٢، ١١ ، ٢٤، ٢٣، ٢٢، ٢١، ٢٠، ١٩ ، ٣٥، ٣٠، ٢٩، ٢٨، ٢٦، ٢٥ ، ٤٣، ٤٢، ٤١، ٣٩، ٣٨، ٣٦ - ٤٤

العدد	العنوان	المؤلف	تكرار	البحوث الوارد فيها
١٤	الجامع لاحكام القرآن (تفسير القرطبي)	محمد بن أحمد القرطبي	٣٢ ن	١٢، ١١، ١٠، ٩، ٨، ٤، ٣، ١٩، ١٨، ١٧، ١٦، ١٥، ١٤، ٢٧، ٢٦، ٢٣، ٢٢، ٢١، ٢٠، ٣٦، ٣٤، ٣٣، ٣٢، ٣٠، ٢٨، ٤٣، ٤٢، ٤٢، ٣٩، ٣٨، ٣٧ • ٤٤
١٥	سنن النسائي بشرح السيوطي وحاشية السندي	أحمد بن شعيب النسائي	٣٢ ن	١١، ١٠، ٩، ٩، ٧، ٦، ٤، ٣، ١٧، ١٦، ١٥، ١٤، ١٣، ١٢، ٢٧، ٢٦، ٢٥، ٢٢، ٢٠، ١٩، ٣٥، ٣٤، ٣٣، ٣٢، ٣٠، ٢٨، ٤٣، ٤٢، ٤١، ٤٠، ٣٨، ٣٦
١٦	مجمع الزوائد ومنبع الفوائد	علي بن أبي بكر الهيثمي	٣٢ ن	١٠، ٩، ٧، ٦، ٥، ٣، ٢، ١، ١٧، ١٥، ١٤، ١٣، ١٢، ١١، ٢٦، ٢٥، ٢٣، ٢٢، ٢١، ١٩، ٣٦، ٣٤، ٣٢، ٣٠، ٢٨، ٢٧، ٤٣، ٤٢، ٤١، ٤٠، ٣٩، ٣٨
١٧	المستدرک علی الصحيحين	محمد بن عبد الله الحاكم النيسابوري	٣١ ن	١١، ١٠، ٩، ٧، ٥، ٣، ٢، ١، ٢١، ١٩، ١٦، ١٥، ١٤، ١٢، ٢٧، ٢٦، ٢٥، ٢٤، ٢٣، ٢٢، ٣٦، ٣٥، ٣٤، ٣٢، ٣٠، ٢٨، ٤٣، ٤٢، ٤٠، ٣٩، ٣٨، ٣٧
١٨	الاعلام	خير الدين الزركلي	٣٠ ن	١٤، ١٣، ١٢، ٩، ٧، ٥، ١، ٢٠، ١٩، ١٨، ١٧، ١٦، ١٥، ٢٩، ٢٧، ٢٦، ٢٥، ٢٢، ٢١، ٣٨، ٣٧، ٣٥، ٣٤، ٣٣، ٣٠، ٤٤، ٤٣، ٤٢، ٤٠، ٣٩
١٩	حلية الاولياء وطبقات الاصفياء	أحمد بن عبد الله أبو نعيم الاصبهاني	٣٠ ن	١١، ٩، ٧، ٦، ٥، ٣، ٢، ١، ١٩، ١٧، ١٦، ١٤، ١٣، ١٢، ٢٧، ٢٦، ٢٥، ٢٣، ٢١، ٢٠، ٣٨، ٣٦، ٣٤، ٣٢، ٣٠، ٢٨، ٤٤، ٤٢، ٤٠، ٣٩
٢٠	شذرات الذهب في أخبار من ذهب	عبد الحى بن العماد الحنبلي	٣٠ ن	١٣، ١٢، ١٠، ٩، ٧، ٦، ٢، ٢٠، ١٩، ١٧، ١٦، ١٥، ١٤، ٢٧، ٢٦، ٢٥، ٢٤، ٢٢، ٢١، ٣٦، ٣٥، ٣٤، ٣٣، ٣٢، ٣٠، ٤٣، ٤٢، ٣٩، ٣٨، ٣٧
٢١	النهاية في غريب الحديث والاثر	المبارك بن محمد بن الاثير الجزري	٣٠ ن	١٢، ١١، ٩، ٦، ٥، ٤، ٣، ١، ٢٢، ٢٠، ١٩، ١٧، ١٤، ١٣، ٢٨، ٢٧، ٢٦، ٢٥، ٢٤، ٢٣، ٣٨، ٣٦، ٣٥، ٣٤، ٣٢، ٣٠، ٤٤، ٤٣، ٤٢، ٤١

العدد	العنوان	المؤلف	تكرار	البحوث الواردة فيها
٢٢	تقريب التهذيب	أحمد بن علي بن حجر العسقلاني	٢٩ ن	١٢، ١٠، ٩، ٧، ٦، ٥، ٣، ٢ ، ٢٠، ١٩، ١٧، ١٦، ١٤، ١٣ ، ٢٧، ٢٦، ٢٥، ٢٤، ٢٢، ٢١ ، ٣٦، ٣٥، ٣٤، ٣٢، ٣٠، ٢٨ ، ٤٣، ٣٨، ٣٧
٢٣	تهذيب التهذيب	أحمد بن علي بن حجر العسقلاني	٢٩ ن	١٢، ١٠، ٩، ٧، ٦، ٥، ٢ ، ١٩، ١٧، ١٦، ١٥، ١٤، ١٣ ، ٢٦، ٢٥، ٢٤، ٢٢، ٢١، ٢٠ ، ٣٦، ٣٤، ٣٢، ٣٠، ٢٨، ٢٧ ، ٤٣، ٤٢، ٣٩، ٣٨
٢٤	شرح النووي على صحيح مسلم	يحيى بن شرف النووي	٢٩ ن	١٤، ١٢، ١١، ٩، ٥، ٤، ٣، ٢ ، ٢٠، ١٩، ١٨، ١٧، ١٦، ١٥ ، ٢٧، ٢٦، ٢٥، ٢٤، ٢٣، ٢١ ، ٤١، ٣٨، ٣٧، ٣٦، ٣٤، ٢٨ ، ٤٤، ٤٣، ٤٢
٢٥	الفصل في الملل والاهواء والنحل	محمد بن علي بن حزم الظاهرى	٢٩ ن	١٣، ١٢، ١٠، ٩، ٦، ٣، ٢ ، ٢١، ٢٠، ١٩، ١٧، ١٦، ١٥ ، ٢٩، ٢٨، ٢٧، ٢٦، ٢٥، ٢٢ ، ٣٩، ٣٨، ٣٥، ٣٣، ٣٢، ٣٠ ، ٤٤، ٤٣، ٤٢، ٤١
٢٦	الملل والنحل	محمد بن عبد الكريم الشهرستاني	٢٩ ن	٩، ٨، ٧، ٦، ٥، ٤، ٣، ٢ ، ١٦، ١٥، ١٤، ١٣، ١٢، ١١ ، ٢٦، ٢٣، ٢٢، ٢٠، ١٩، ١٧ ، ٣٩، ٣٨، ٣٦، ٣٠، ٢٩، ٢٨ ، ٤٤، ٤٢، ٤١
٢٧	مقالات الإسلاميين واختلاف المصليين	علي بن إسماعيل أبو الحسن الاشعري	٢٩ ن	٩، ٨، ٧، ٦، ٥، ٤، ٣، ٢ ، ١٧، ١٦، ١٥، ١٣، ١٢، ١٠ ، ٢٦، ٢٥، ٢٢، ٢١، ٢٠، ١٩ ، ٤٠، ٣٩، ٣٨، ٣٥، ٣٠، ٢٨ ، ٤٣، ٤٢، ٤١
٢٨	ظلال الجنة في تخريج السنة ومعه السنة	ابن أبي عاصم الضحاك	٢٨ ن	١١، ١٠، ٧، ٦، ٥، ٢، ١، ١ ، ١٧، ١٥، ١٤، ١٣، ١٢، ١٢ ، ٢٦، ٢٢، ٢٠، ٢٠، ١٩، ١٩ ، ٣٤، ٣٢، ٣٠، ٣٠، ٢٨، ٢٧ ، ٣٨، ٣٥
٢٩	تاريخ بغداد	أحمد بن علي الخطيب البغدادي	٢٦ ن	١٤، ١٣، ١٢، ٩، ٧، ٦، ٢ ، ٢٥، ٢٠، ١٩، ١٧، ١٦، ١٥ ، ٣٤، ٣٢، ٣٠، ٢٨، ٢٧، ٢٦ ، ٤٣، ٤٢، ٤١، ٣٨، ٣٦، ٣٥ ، ٤٤

العدد	العنوان	المؤلف	تكرار	البحوث الوارد فيها
٣٠	تذكرة الحفاظ	محمد بن أحمد الذهبي	٢٦ ن	١٣، ١٢، ١١، ١٠، ٧، ٦، ٥، ٢٠، ١٩، ١٧، ١٦، ١٥، ١٤، ٢٨، ٢٧، ٢٦، ٢٥، ٢٤، ٢٢، ٣٨، ٣٦، ٣٥، ٣٤، ٣٢، ٣٠، ٤٢
٣١	سنن الدارمي	عبدالله بن عبد الرحمن الدارمي	٢٦ ن	١٤، ١٣، ١٢، ١٠، ٧، ٥، ١، ٢٥، ٢٢، ٢١، ١٩، ١٧، ١٦، ٣٥، ٣٤، ٣٣، ٢٨، ٢٧، ٢٦، ٤٣، ٤٢، ٤٠، ٣٨، ٣٧، ٣٦، ٤٤
٣٢	الشريعة	محمد بن الحسين الاجري	٢٦ ن	١٣، ١٢، ٩، ٧، ٦، ٥، ٣، ٢، ٢٥، ٢٠، ١٩، ١٧، ١٦، ١٥، ٣٥، ٣٤، ٣٢، ٣٠، ٢٨، ٢٦، ٤٣، ٤٢، ٤٠، ٣٨، ٣٧، ٣٦
٣٣	ميزان الاعتدال في نقد الرجال	محمد بن أحمد الذهبي	٢٦ ن	١١، ١٠، ٩، ٧، ٦، ٤، ٣، ٢، ١٧، ١٦، ١٥، ١٤، ١٣، ١٢، ٢٧، ٢٦، ٢٥، ٢١، ٢٠، ١٩، ٤٣، ٣٦، ٣٤، ٣٢، ٣٠، ٢٨
٣٤	القاموس المحيط	محمد بن يعقوب الفيروزآبادي	٢٦ ن	١٣، ١٢، ١٠، ٨، ٥، ٤، ٣، ٢، ٢١، ٢٠، ١٩، ١٨، ١٦، ١٥، ٣٥، ٣٢، ٢٩، ٢٨، ٢٦، ٢٥، ٤٣، ٤٢، ٤١، ٣٩، ٣٦
٣٥	الإصابة في تمييز الصحابة	أحمد بن علي بن حجر العسقلاني	٢٤ ن	١٤، ١٣، ١٢، ١٠، ٧، ٦، ٥، ٢٥، ٢٠، ١٩، ١٧، ١٦، ١٥، ٣٤، ٣٢، ٣٠، ٢٨، ٢٧، ٢٦، ٤٣، ٤٢، ٤١، ٣٨، ٣٦
٣٦	سلسلة الاحاديث الصحيحة	محمد ناصر الدين الالباني	٢٤ ن	١٤، ١٣، ١٢، ١٠، ٧، ٥، ١، ٢٦، ٢٤، ٢١، ١٩، ١٧، ١٥، ٣٨، ٣٦، ٣٤، ٣٢، ٣٠، ٢٨، ٤٤، ٤٢، ٤١، ٤٠، ٣٩
٣٧	موطأ الإمام مالك مع شرح الزرقاني	مالك بن أنس	٢٤ ن	١٢، ١١، ١٠، ٩، ٦، ٥، ٤، ٣، ٢٣، ٢٢، ٢٠، ١٦، ١٤، ١٣، ٣٦، ٣٤، ٣٢، ٢٨، ٢٧، ٢٥، ٤٤، ٤٣، ٤٢، ٣٨
٣٨	كتاب التوحيد وإثبات صفات الرب عز وجل	محمد بن إسحاق ابن خزيمة	٢٣ ن	١٢، ١١، ١٠، ٩، ٧، ٦، ٤، ٣، ٢٠، ١٩، ١٨، ١٧، ١٥، ١٣، ٣٢، ٣٠، ٢٨، ٢٦، ٢٥، ٢٢، ٣٨، ٣٧، ٣٥

العدد	العنوان	المؤلف	تكرار	البحوث الواردة فيها
٣٩	مختصر الصواعق المرسله على الجهمية والمعطله	محمد بن أبى بكر ابن قيم الجوزية	٢٣ ن	١٣، ١٢، ١٠، ٧، ٣، ٢، ١ ٢٢، ٢٠، ١٩، ١٨، ١٧، ١٥ ٣٦، ٣٥، ٣٣، ٣٠، ٢٨، ٢٥ . ٤٣، ٤٢، ٤٠، ٣٧
٤٠	الاسماء والصفات	أحمد بن الحسين البيهقى	٢٢ ن	١٥، ١٣، ١٢، ١٠، ٧، ٥، ٣ ٢٨، ٢٦، ٢٥، ٢٢، ١٩، ١٧ ٣٨، ٣٧، ٣٥، ٣٤، ٣٢، ٣٠ . ٤٣، ٤٢، ٣٩
٤١	أضواء البيان فى إيضاح القرآن بالقرآن	محمد الامين الشنقيطى	٢٢ ن	١٧، ١٥، ١٠، ٩، ٧، ٤، ٣ ٢٦، ٢٥، ٢٣، ٢٢، ٢١، ٢٠ ٣٨، ٣٧، ٣٦، ٣٥، ٣٤، ٣٢ . ٤٣، ٤٢، ٤٠
٤٢	الاعتقاد والهداية إلى سبيل الرشاد	أحمد بن الحسين البيهقى	٢٢ ن	١٢، ١١، ١٠، ٩، ٧، ٤، ٣ ٢٤، ٢٠، ١٩، ١٧، ١٥، ١٣ ٣٦، ٣٤، ٣٠، ٢٧، ٢٦، ٢٥ . ٤٣، ٣٨، ٣٧
٤٣	التفسير الكبير (مفاتيح الغيب)	محمد بن عمر الفخر الرازى	٢٢ ن	١٣، ١٢، ١١، ١٠، ٩، ٤، ٣ ٢٥، ٢٣، ٢١، ٢٠، ١٩، ١٦ ٣٧، ٣٣، ٣٢، ٣٠، ٣٠، ٢٦ . ٤٣، ٤٣، ٤٢
٤٤	تيسير العزيز الحميد فى شرح كتاب التوحيد	سليمان عبدالله بن محمد بن عبد الوهاب	٢٢ ن	١٢، ١١، ١٠، ٩، ٨، ٣، ١ ٢٥، ٢٤، ٢٣، ١٨، ١٥، ١٣ ٤٠، ٣٨، ٣٧، ٣٤، ٢٨، ٢٧ . ٤٣، ٤٢، ٤١
٤٥	درء تعارض العقل والنقل	أحمد بن عبد الحليم ابن تيمية	٢٢ ن	١٩، ١٧، ١٣، ١٢، ١٠، ٧، ٦ ٢٨، ٢٦، ٢٥، ٢٣، ٢٢، ٢٠ ٣٧، ٣٦، ٣٥، ٣٣، ٣٠، ٢٩ . ٤٣، ٤٠، ٣٩
٤٦	الرد على الزنادقة والجهمية	أحمد بن حنبل الشيبانى	٢٢ ن	١٢، ١١، ١٠، ١٠، ٦، ٣، ١ ٢٢، ٢٠، ١٩، ١٧، ١٥، ١٣ ٣٧، ٣٥، ٣٠، ٢٨، ٢٦، ٢٥ . ٤٣، ٣٩، ٣٨
٤٧	شرح أصول اعتقاد أهل السننة والجماعة	هبة الله بن الحسن الللكاى	٢٢ ن	١٧، ١٥، ١٣، ٧، ٦، ٣، ٢ ٢٨، ٢٦، ٢٥، ٢٢، ٢٠، ١٩ ٣٨، ٣٧، ٣٦، ٣٥، ٣٢، ٣٠ . ٤٣، ٤٢، ٤٠

العدد	العنوان	المؤلف	تكرار	البحوث الوارد فيها
٤٨	شرح السنة	الحسين بن مسعود البغوي	٢٢ ن	١٧، ١٥، ١٢، ١٠، ٩، ٥، ٢ ٢٧، ٢٦، ٢٢، ٢١، ٢٠، ١٩ ٣٦، ٣٥، ٣٤، ٣٢، ٣٠، ٢٨ . ٤٢، ٤٠، ٣٨
٤٩	العبر في خبر من غير	محمد بن أحمد الذهبي	٢٢ ن	١٤، ١٣، ١٢، ٩، ٧، ٦، ٥، ٢ ٢٦، ٢١، ٢٠، ١٩، ١٦، ١٥ ٣٦، ٣٤، ٣٢، ٣٠، ٢٨، ٢٧ . ٤٢، ٣٨
٥٠	لوامع الأنوار البهية وسواطع الأسرار الاثرية	محمد بن أحمد السفاريني	٢٢ ن	١٢، ١٠، ٩، ٧، ٥، ٤، ٣، ٢ ٢٦، ٢٥، ٢٢، ١٩، ١٥، ١٣ ٤٠، ٣٥، ٣٤، ٣٣، ٣٢، ٢٨ . ٤٢، ٤٢
٥١	معجم البلدان	ياقوت بن عبد الله الحموي	٢٢ ن	١٣، ١٢، ١٠، ٦، ٥، ٤، ١ ٢١، ٢٠، ١٩، ١٧، ١٦، ١٥ ٣٦، ٣٤، ٢٧، ٢٦، ٢٥، ٢٢ . ٣٩، ٣٨، ٣٧
٥٢	الدر المنثور في التفسير بالمأثور	عبد الرحمن بن أبي بكر السيوطي	٢١ ن	١٧، ١٦، ١٤، ١٢، ٩، ٥، ٢ ٢٧، ٢٦، ٢٥، ٢٣، ٢٠، ١٩ ٣٨، ٣٧، ٣٦، ٣٤، ٣٢، ٣٠ . ٤٤، ٤٣
٥٣	سير أعلام النبلاء	محمد بن أحمد الذهبي	٢١ ن	١٦، ١٤، ١٣، ٧، ٦، ٥، ٢ ٢٨، ٢٧، ٢٦، ٢٥، ١٩، ١٧ ٣٧، ٣٦، ٣٥، ٣٤، ٣٢، ٣٠ . ٤٢، ٣٨
٥٤	السيرة النبوية	عبد الملك بن هشام	٢١ ن	١٥، ١١، ٩، ٨، ٧، ٦، ٤، ٣ ٢٥، ٢٤، ٢٣، ١٨، ١٧، ١٦ ٤٢، ٤١، ٣٨، ٣٣، ٢٧، ٢٦ . ٤٣
٥٥	الصاح ، تاج اللغة وصحاح العربية	إسماعيل بن حماد الجوهري	٢١ ن	١٨، ١٦، ١٢، ١١، ١٠، ٩، ٣ ٢٦، ٢٥، ٢٣، ٢٢، ٢٠، ١٩ ٣٨، ٣٦، ٣٤، ٣٣، ٣٢، ٣٠ . ٤٠، ٣٩
٥٦	طبقات الشافعية	عبد الوهاب بن علي السبكي	٢١ ن	١٥، ١٣، ١٢، ١٠، ٧، ٥، ٢ ٢٦، ٢٥، ٢٢، ٢٠، ١٧، ١٦ ٣٨، ٣٦، ٣٥، ٣٤، ٣٠، ٢٧ . ٤٣، ٣٩
٥٧	الطبقات الكبرى	محمد بن سعد	٢١ ن	١٦، ١٥، ١٤، ١٢، ١١، ٧، ٦ ٢٦، ٢٥، ٢٣، ٢١، ٢٠، ١٧ ٣٧، ٣٦، ٣٤، ٣٢، ٢٧، ٢٧ . ٣٩، ٣٨

العدد	العنوان	المؤلف	تكرار	البحوث الوارد فيها
٥٨	وفيان الاعيان وانباء أبناء الزمان	أحمد بن محمد بن خلكان	٢١ ن	١٥، ١٤، ١٣، ١٢، ١١، ٩، ٧، ٢٥، ٢٢، ٢١، ٢٠، ١٧، ١٦، ٣٧، ٣٥، ٣٤، ٣٣، ٢٧، ٢٦ . ٤٢، ٣٨
٥٩	الفهرست	إسحاق بن النديم	٢٠ ن	١٦، ١٥، ١٣، ١٢، ١١، ٢، ٢٩، ٢٧، ٢٥، ٢٢، ٢١، ١٩، ٤٢، ٣٩، ٣٥، ٣٤، ٣٣، ٣٠ . ٤٤
٦٠	الكشاف عن حقائق التنزيل وعيون الاقاويل في وجوه التأويل	محمود بن عمر الزمخشرى	٢٠ ن	١٩، ١٨، ١٦، ١٢، ١٠، ٩، ٤، ٣٠، ٢٥، ٢٤، ٢٣، ٢١، ٢٠، ٤١، ٤٠، ٣٩، ٣٥، ٣٣، ٣٢ . ٤٣
٦١	لسان الميزان	أحمد بن على بن حجر العسقلانى	٢٠ ن	١٦، ١٢، ١٠، ٧، ٥، ٤، ٢، ٢٦، ٢٥، ٢٢، ٢١، ١٩، ١٧، ٣٦، ٣٤، ٣٣، ٣٢، ٣٠، ٢٧ . ٣٨
٦٢	مدارج السالكين	محمد بن أبى بكر بن قيم الجوزية	٢٠ ن	١٥، ١٢، ١١، ١٠، ٩، ٨، ٧، ٣٢، ٣٠، ٢٧، ٢٥، ٢٢، ١٨، ٤٢، ٤١، ٤٠، ٣٧، ٣٥، ٣٤ . ٤٣
٦٣	المعجم الكبير	سليمان بن أحمد الطبرانى	٢٠ ن	١٥، ١٤، ١٣، ١٢، ٥، ٣، ١، ٢٦، ٢٥، ٢٢، ٢١، ١٩، ١٧، ٣٨، ٣٤، ٣٢، ٣٠، ٢٨، ٢٧ . ٣٩
٦٤	المفردات فى غريب القرآن	الحسين بن محمد الراغب الاصفهانى	٢٠ ن	٢٠، ١٨، ١٥، ١١، ٩، ٤، ٣، ٢٨، ٢٦، ٢٥، ٢٣، ٢٢، ٢١، ٤٢، ٤١، ٣٧، ٣٤، ٣٣، ٣٠ . ٤٣
٦٥	المنتظم فى تاريخ الملوك والامم	عبد الرحمن بن على بن الجوزى	٢٠ ن	١٦، ١٥، ١٤، ١٣، ٧، ٦، ٢، ٢٧، ٢٦، ٢٥، ٢٠، ١٩، ١٧، ٣٦، ٣٥، ٣٤، ٣٢، ٣٠، ٢٨ . ٣٨

العدد	العنوان	المؤلف	تكرار	البحوث الواردة فيها
٦٦	منهاج السنة النبوية فسى نقض كلام الشيعة والقدرية	أحمد بن عبد الحليم بن تيمية	٢٠ ن	١٥، ١٣، ١٢، ١٠، ٧، ٦، ٣، ٢١، ٢٠، ١٩، ١٧، ١٧، ١٦، ٣٩، ٣٨، ٣٠، ٢٦، ٢٥، ٢٢ ٤٣
٦٧	الإبانة عن أصول الديانة	على بن إسماعيل أبو الحسن الأشعري	١٩ ن	١٣، ١٢، ١٠، ٩، ٧، ٣، ٢، ٢٣، ٢٢، ٢٠، ١٩، ١٧، ١٥، ٤٠، ٣٥، ٣٥، ٣٠، ٢٦، ٢٥
٦٨	أصول الدين	عبد القاهر بن طاهر البغدادي	١٩ ن	١٥، ١٣، ١٢، ١٠، ٩، ٣، ٢، ٢٦، ٢٥، ٢٢، ٢١، ٢٠، ١٩، ٤٣، ٤٢، ٣٧، ٣٥، ٣٠، ٢٨
٦٩	الانساب	عبد الكريم بن محمد السمعاني	١٩ ن	١٧، ١٥، ١٤، ١٣، ١٢، ٧، ٢، ٢٨، ٢٧، ٢٦، ٢١، ٢٠، ١٩، ٣٨، ٣٦، ٣٥، ٣٤، ٣٢، ٣٠
٧٠	الإيمان	محمد بن إسحاق بن منده	١٩ ن	١٥، ١٢، ١٠، ٧، ٦، ٥، ٣، ٢، ٢٢، ٢٨، ٢٦، ٢٠، ١٩، ١٧، ٤٣، ٤٢، ٣٨، ٣٥، ٣٤
٧١	كتاب الجرح والتعديل	عبد الرحمن بن أبي حاتم الرازي	١٩ ن	١٥، ١٤، ١٢، ١٠، ٧، ٦، ٣، ٢٨، ٢٧، ٢٦، ٢٥، ١٩، ١٧، ٤٣، ٤٢، ٣٨، ٣٦، ٣٢، ٣٠
٧٢	صحيح البخاري	محمد بن إسماعيل البخاري	١٩ ن	١٥، ١٢، ١١، ٨، ٤، ٣، ١، ٢٥، ٢٤، ٢٠، ١٨، ١٧، ١٦، ٤٤، ٤٠، ٣٨، ٣٤، ٢٩، ٢٨
٧٣	اللباب في تهذيب الانساب	على بن محمد بن الاثير الجزري	١٩ ن	١٩، ١٤، ١٣، ١٢، ٩، ٦، ٢، ٢٧، ٢٦، ٢٥، ٢٢، ٢١، ٢٠، ٣٨، ٣٦، ٣٦، ٣٤، ٣٣، ٣٠

العدد	العنوان	المؤلف	تكرار	البحوث الوارد فيها
٧٤	مختصر سنن أبي داود ، ومعه معالم السنن	عبد العظيم بن عبد القوي المنذري	١٩ ن	١٧، ١٧، ١٤، ١٣، ١١، ٥، ١ ، ٢٨، ٢٨، ٢٧، ٢٥، ٢٠، ١٨ ، ٤٣، ٤٣، ٤٢، ٣٦، ٣٤، ٣٤
٧٥	معجم المؤلفين	عمر رضا كحاله	١٩ ن	١٦، ١٤، ١٣، ١٢، ١٠، ٧، ٢ ، ٢٧، ٢٦، ٢٥، ٢٢، ٢٠، ١٩ ، ٤٣، ٤٢، ٤٠، ٣٩، ٣٧، ٣٤
٧٦	موارد الظمان إلى زوائد ابن حبان	علي بن أبي بكر الهيثمي	١٩ ن	١٦، ١٢، ١١، ٩، ٦، ٣، ١ ، ٢٧، ٢٦، ٢٥، ٢٣، ١٩، ١٧ ، ٤٢، ٣٨، ٣٧، ٣٦، ٣٤، ٣٢
٧٧	الموضوعات	عبد الرحمن بن علي بن الجوزي	١٩ ن	١٤، ١٢، ١٠، ٦، ٥، ٣، ٢ ، ٢٧، ٢٦، ٢١، ١٩، ١٧، ١٦ ، ٤٤، ٣٨، ٣٦، ٣٤، ٣٢، ٢٨
٧٨	التذكرة في أحوال الموتى وأموال الأخرى	محمد بن أحمد القرطبي	١٨ ن	١٩، ١٢، ١٠، ٩، ٧، ٥، ٤، ٣ ، ٣٢، ٣٠، ٢٧، ٢٥، ٢٤، ٢٠ ، ٤٣، ٤٢، ٣٧، ٣٤
٧٩	التمهيد لما في الموطأ من المعاني والآسانيد	يوسف بن عبد الله بن عبد البر القرطبي	١٨ ن	١٧، ١٣، ١٢، ١١، ١٠، ٧، ٢ ، ٣٠، ٢٨، ٢٧، ٢٦، ٢٥، ٢٢ ، ٤٣، ٤٢، ٣٨، ٣٦، ٣٥
٨٠	كتاب خلق أفعال العباد والرد على الجهمية وأصحاب التعطيل	محمد بن إسماعيل البخاري	١٨ ن	١٧، ١٥، ١٣، ١٢، ١٠، ٧، ٢ ، ٣٠، ٢٧، ٢٥، ٢٢، ١٩، ١٨ ، ٤٢، ٣٧، ٣٦، ٣٥، ٣٤
٨١	الرد على الجهمية	عثمان بن سعيد الدارمي	١٨ ن	١٥، ١٣، ١٢، ١١، ٧، ٦، ٣ ، ٢٦، ٢٥، ٢٢، ٢٠، ١٩، ١٧ ، ٤٢، ٣٨، ٣٧، ٣٦، ٣٠
٨٢	روح المعاني في تفسير القرآن العظيم والسبع المثاني	شهاب الدين الالوسي	١٨ ن	١٩، ١٦، ١٢، ١٠، ٩، ٤، ٣ ، ٣٠، ٢٥، ٢٤، ٢٣، ٢١، ٢٠ ، ٤٣، ٤٢، ٣٩، ٣٧، ٣٢
٨٣	شرح العقيدة الواسطية	أحمد بن عبد الحليم بن تيمية	١٨ ن	١٢، ١١، ١٠، ٩، ٨، ٧، ٣، ١ ، ٣٥، ٣٢، ٢٥، ٢٣، ٢٢، ٢٠ ، ٤٣، ٤٠، ٤٠، ٣٧

العدد	العنوان	المؤلف	تكرار	البحوث الواردة فيها
٨٤	فتح القدير الجامع بين فنى الرواية والدراية من علم التفسير	محمد بن على الشوكانى	١٨ ن	٢٠، ١٩، ١٨، ١٧، ١٠، ٤، ٣، ٢٨، ٢٧، ٢٥، ٢٤، ٢٣، ٢١، ٤٣، ٤٢، ٣٧، ٣٣، ٣٠
٨٥	فيض القدير شرح الجامع الصغير	محمد بن عبد الرؤوف المناوى	١٨ ن	١٧، ١٦، ١٤، ١٢، ١٠، ٧، ٢، ٣٠، ٢٧، ٢٦، ٢٣، ٢١، ١٩، ٤١، ٣٨، ٣٦، ٣٤، ٣٢
٨٦	الكامل فى التاريخ	على بن محمد بن الاثير الجزرى	١٨ ن	١٧، ١٦، ١٣، ١٢، ٧، ٦، ٤، ٢٨، ٢٧، ٢٦، ٢٥، ٢١، ١٩، ٤٣، ٤٢، ٣٨، ٣٤، ٣٢
٨٧	مجموعة الرسائل والمسائل	أحمد بن عبد الحليم بن تيمية	١٨ ن	١٩، ١٨، ١٧، ١٢، ١١، ٢، ١، ٣٤، ٢٦، ٢٥، ٢٢، ٢٠، ٢٠، ٤٤، ٤٣، ٣٩، ٣٧، ٣٥
٨٨	الإيمان	أحمد بن عبد الحليم بن تيمية	١٧ ن	١٣، ١٢، ١٠، ٩، ٨، ٧، ٦، ٢، ٣٨، ٢٦، ٢٥، ٢٣، ١٥، ١٤، ٤٣، ٤٢، ٤٠
٨٩	تاج العروس من جواهر القاموس	محمد مرتضى الزبيدى	١٧ ن	١٦، ١١، ١٠، ٩، ٥، ٤، ٣، ٢٩، ٢٥، ٢٣، ٢٢، ٢٠، ١٩، ٤٣، ٣٤، ٣٢، ٣٠
٩٠	تبيين كذب المفتري فيما نسب إلى أبى الحسن الاشعري	على بن الحسن بن عساکر	١٧ ن	١٩، ١٧، ١٣، ١٢، ١٠، ٧، ٢، ٢٨، ٢٦، ٢٥، ٢٣، ٢٢، ٢٠، ٣٥، ٣٤، ٣٣، ٣٠
٩١	تحفة الاحوذى بشرح جامع الترمذى	محمد بن عبد الرحمن المباركفورى	١٧ ن	١٨، ١٧، ١٦، ١٢، ٩، ٢، ١، ٣٤، ٢٨، ٢٥، ٢١، ٢٠، ١٩، ٤٤، ٤٣، ٣٨، ٣٦

العدد	العنوان	المؤلف	تكرار	البحوث الواردة فيها
٩٢	الترغيب والترهيب	عبد العظيم بن عبد القوي المنذري	١٧ ن	١٧، ١٤، ١٢، ١١، ١٠، ٩، ٣ ، ٣٢، ٣٠، ٢٧، ٢٦، ٢٠، ١٩ ، ٤٣، ٣٨، ٣٦، ٣٤
٩٣	جامع بيان العلم وفضله وما ينبغي في روايته وحملته	يوسف بن عبد البر القرطبي	١٧ ن	١٣، ١٢، ١١، ١٠، ٩، ٧، ٤ ، ٣٦، ٢٧، ٢٣، ٢٠، ١٧، ١٥ ، ٤٢، ٤١، ٣٩، ٣٨
٩٤	زاد المعاد في هدي خير العباد	محمد بن أبي بكر بن قيم الجوزية	١٧ ن	٢٠، ١٧، ١١، ٩، ٨، ٧، ٦، ٤ ، ٤٠، ٣٦، ٣٣، ٢٧، ٢٥، ٢٣ ، ٤٣، ٤٢، ٤١
٩٥	السنة	عبد الله بن أحمد بن حنبل	١٧ ن	١٧، ١٥، ١٣، ١٢، ٧، ٦، ٢ ، ٣٠، ٢٨، ٢٦، ٢٥، ٢٠، ١٩ ، ٤٢، ٣٨، ٣٦، ٣٢
٩٦	معجم مقاييس اللغة	أحمد بن فارس بن زكريا	١٧ ن	٢٢، ٢٠، ١٥، ١٢، ١١، ٣، ٢ ، ٣٥، ٣٤، ٣٠، ٢٦، ٢٥، ٢٣ ، ٤٣، ٤١، ٤٠، ٣٩
٩٧	منحة المعبود في ترتيب مسند الطيالسي أبي داود	أحمد بن عبد الرحمن البناني الساعاتي	١٧ ن	١٩، ١٧، ١٤، ١٠، ٧، ٦، ٥ ، ٣٤، ٣٢، ٢٧، ٢٦، ٢٦، ٢٠ ، ٣٨، ٣٧، ٣٦، ٣٤
٩٨	الوافي بالوفيات	خليل بن أيبك الصفدي	١٧ ن	٢٠، ١٩، ١٧، ١٦، ١٢، ٩، ٧ ، ٣٠، ٢٨، ٢٧، ٢٦، ٢٢، ٢١ ، ٣٨، ٣٦، ٣٤، ٣٣
٩٩	أعلام الموقعين عن رب العالمين	محمد بن أبي بكر بن قيم الجوزية	١٦ ن	١٠، ٨، ٧، ٦، ٤، ٣، ٢، ١ ، ٣٦، ٣٥، ٣٤، ٢٥، ٢٠، ١١ ، ٤١، ٣٧

العدد	العنوان	المؤلف	تكرار	البحوث الواردة فيها
١٠٠	بيان تلبيس الجهمية فسى تأسيس بدعهم الكلامية	أحمد بن عبد الحليم ابن تيمية	١٦ ن	١٣، ١٢، ١١، ١٠، ٧، ٣، ٢ ٢٥، ٢٢، ٢٠، ١٩، ١٧، ١٥ ٠ ٣٥، ٣٠، ٢٩
١٠١	السنن الكبرى	أحمد بن الحسين البيهقي	١٦ ن	١٧، ١٦، ١٣، ١٢، ١١، ٩، ٦ ٣٦، ٣٤، ٣٢، ٢٧، ٢٦، ١٩ ٠ ٤٢، ٣٨، ٣٦
١٠٢	شرح الاصول الخمسة	عبد الجبار بن أحمد الهذاني	١٦ ن	١٥، ١٣، ١٢، ٩، ٥، ٣، ٢ ٢٨، ٢٦، ٢٥، ٢٢، ٢٠، ١٩ ٠ ٤٣، ٣٥، ٣٠
١٠٣	الفتح الرباني في ترتيب مسند أحمد الشيباني	أحمد بن عبد الرحمن البنينا المساعاتي	١٦ ن	١٤، ١١، ١٠، ٩، ٧، ٥، ٤، ٣ ٣٤، ٣٥، ١٩، ١٨، ١٧، ١٥ ٠ ٤٣، ٣٦
١٠٤	الفتوى الحموية الكبرى	أحمد بن عبد الحليم ابن تيمية	١٦ ن	١٥، ١٣، ١٢، ٨، ٦، ٣، ١ ٣٠، ٢٨، ٢٥، ٢٣، ٢٠، ١٩ ٠ ٤٣، ٤٢، ٣٥
١٠٥	مجموعة الرسائل الكبرى	أحمد بن عبد الحليم ابن تيمية	١٦ ن	١٢، ١٢، ١٠، ٩، ٨، ٧، ٦ ٢٥، ٢٣، ٢٢، ٢٠، ١٧، ١٥ ٠ ٤٢، ٣٩، ٣٦
١٠٦	مختار الصحاح	محمد بن أبي بكر الرازي	١٦ ن	١٣، ١١، ٨، ٧، ٤، ٣، ١ ٢٧، ٢٧، ٢٥، ٢٤، ١٧، ١٥ ٠ ٤٣، ٤٢، ٣٣
١٠٧	المواعظ والاعتبار بذكر الخطط واللائحار (خطط المقرئ)	أحمد بن علي المقرئ	١٦ ن	١٨، ١٥، ١٢، ١٠، ٧، ٤، ٢ ٣٥، ٣٣، ٢٩، ٢٥، ٢٢، ٢١ ٠ ٤٤، ٤٢، ٤١

العدد	العنوان	المؤلف	تكرار	البحوث الوارد فيها
١٠٨	المواقف فى علم الكلام	عبد الرحمن بن أحمد الأيجى	١٦ ن	١٩، ١٥، ١٢، ٩، ٧، ٣، ٢، ٢٨، ٢٦، ٢٥، ٢٢، ٢١، ٢٠ . ٤٣، ٣٧، ٣٥
١٠٩	التاريخ الكبير	محمد بن إسماعيل البخارى	١٥ ن	١٧، ١٦، ١٤، ١٣، ١٢، ٢، ٣٤، ٣٢، ٣٠، ٢٧، ٢٦، ١٩ . ٤٣، ٣٨، ٣٦
١١٠	تحفة المرید شرح جوهرة التوحيد	إبراهيم بن محمد البيجورى	١٥ ن	٢٢، ٢٠، ١٢، ١٠، ١٠، ٣، ٢، ٣٥، ٣٠، ٢٨، ٢٦، ٢٥، ٢٤ . ٤٢، ٣٧
١١١	تلبیس إبليس	عبد الرحمن بن على بن الجوزى	١٥ ن	٢٤، ١٧، ١٥، ١٢، ١١، ٢، ٣٩، ٣٧، ٣٦، ٣٣، ٢٧، ٢٥ . ٤٤، ٤٣، ٤١
١١٢	الزهد والرقائق	عبد الله بن المبارك المبروكى المروزى	١٥ ن	١٩، ١٧، ١٣، ١٢، ١١، ٥، ٣٤، ٣٢، ٣٠، ٢٧، ٢٦، ٢٠ . ٤١، ٣٨، ٣٦
١١٣	صحيح الجامع الصغير وزيادته (الفتح الكبير)	محمد ناصر الدين الألبانى	١٥ ن	٢٥، ٢٤، ٢١، ١٩، ١٧، ١٣، ٣٨، ٣٧، ٣٦، ٣٤، ٣٢، ٢٦ . ٤٢، ٤٠، ٣٩
١١٤	طبقات الحنابلة	محمد بن أبى على	١٥ ن	١٧، ١٦، ١٤، ١٣، ١٢، ٧، ٦، ٣٨، ٣٤، ٢٨، ٢٦، ٢٥، ١٩ . ٤٣، ٤٠
١١٥	الفقه الأكبر مع شرحه لملا على القصارى	الإمام أبو حنيفة النعمان	١٥ ن	١٥، ١٢، ١١، ٩، ٨، ٢، ١، ١، ٣٧، ٢٨، ٢٥، ٢٣، ٢٠، ١٨ . ٤٢
١١٦	المصنف	عبد الرزاق بن همام الصنعانى	١٥ ن	١٧، ١٤، ١٣، ١٢، ١٠، ٦، ٣٦، ٣٤، ٣٢، ٢٧، ٢٦، ١٩ . ٤٢، ٣٨، ٣٧

العدد	العنوان	المؤلف	تكرار	البحوث الواردة فيها
١١٧	النجوم الزاهرة فى ملوك مصر والقاهرة	يوسف بن تغرى بردى	١٥ ن	١٩، ١٧، ١٦، ١٥، ١٠، ٧، ٦، ٢٧، ٢٦، ٢٥، ٢٢، ٢١، ٢٠، ٣٤، ٣٠
١١٨	اعتقادات فرق المسلمين والمشركين	محمد بن عمر الفخر الرازى	١٤ ن	١٦، ١٥، ١٣، ١٢، ١١، ٢، ٤١، ٣٣، ٢٥، ٢٢، ٢١، ٢٠، ٤٣، ٤٢
١١٩	إغاثة اللفان من مصائد الشيطان	محمد بن أبى بكر بن قيس الجوزية	١٤ ن	٢٠، ١٩، ١٨، ١٢، ١١، ٨، ٧، ٤٢، ٣٩، ٣٦، ٣٤، ٢٧، ٢٥، ٤٣
١٢٠	بدائع الفوائد	محمد بن أبى بكر بن قيس الجوزية	١٤ ن	٢٥، ٢٢، ٢٠، ١١، ١٠، ٩، ٧، ٤٢، ٣٩، ٣٦، ٣٤، ٢٧، ٢٦، ٤٣
١٢١	تاريخ الامم والملوك	محمد بن جرير الطبرى	١٤ ن	٢١، ١٩، ١٧، ١٦، ٧، ٦، ٤١، ٤٢، ٣٩، ٣٨، ٣٣، ٣٠، ٢٥، ٤٣
١٢٢	التنبية والرد على أهل الالهواء والبدع	محمد بن أحمد الملقب بالملطنى	١٤ ن	١٥، ١٣، ١٢، ٦، ٥، ٣، ٢، ٣٠، ٢٥، ٢١، ٢٠، ١٩، ١٦، ٣٩
١٢٣	تهذيب الكمال فى أسماء الرجال	أبو الحجاج يوسف المازى	١٤ ن	١٩، ١٧، ١٧، ١٤، ٧، ٦، ٢، ٣٦، ٣٤، ٣٢، ٣٠، ٢٦، ٢٥، ٣٨
١٢٤	شفاء العليل فى مسائل القضاء والقدر والحكمة والتعليل	محمد بن أبى بكر بن قيس الجوزية	١٤ ن	٢٥، ١٩، ١٧، ١٢، ١٠، ٨، ٢، ٤٣، ٤٠، ٣٧، ٣٤، ٢٧، ٢٦، ٤٤

العدد	العنوان	المؤلف	تكرار	البحوث الواردة فيها
١٢٥	طبقات الحفاظ	عبد الرحمن بن أبي بكر جلال الدين السيوطي	١٤ ن	١٩، ١٧، ١٦، ١٤، ١٣، ٦، ٥، ٣٤، ٣٠، ٢٧، ٢٦، ٢٥، ٢٠ . ٣٨
١٢٦	عقيدة السلف وأصحاب الحديث	إسماعيل بن عبد الرحمن الصابوني	١٤ ن	١٩، ١٥، ١٣، ١٢، ١١، ٧، ٢، ٣٧، ٣٥، ٢٦، ٢٥، ٢٢، ٢٠ . ٤٣
١٢٧	العلل المتناهية في الاحاديث الواهية	عبد الرحمن بن علي بن الجوزي	١٤ ن	٢٦، ٢١، ١٩، ١٧، ١٢، ٣، ٢، ٣٦، ٣٥، ٣٤، ٣٠، ٢٨، ٢٧ . ٣٨
١٢٨	في ظلال القرآن	سيد قطب	١٤ ن	١٨، ١٥، ١١، ١٠، ٨، ٤، ٣، ٤٢، ٤١، ٢٤، ٢٣، ٢١، ١٩ . ٤٤
١٢٩	كشف الظنون عن أسامي الكتب والفنون	مصطفى بن عبد الله حاجي خليفة	١٤ ن	٢٠، ١٩، ١٧، ١٤، ١٣، ٧، ٢، ٣٤، ٣٣، ٣٠، ٢٧، ٢٦، ٢٥ . ٤٠
١٣٠	المجروحين من المحدثين والضعفاء والمتروكين	محمد بن حبان البيهقي	١٤ ن	٢٦، ٢١، ١٩، ١٧، ١٢، ٢، ٣٦، ٣٤، ٣٢، ٣٠، ٢٨، ٢٧ . ٤٣، ٣٨
١٣١	مجموعة الرسائل المنيرية	محمد منير أغا الدمشقي (جامع)	١٤ ن	١٧، ١١، ١٠، ٧، ٦، ٥، ٢، ١، ٤٢، ٣٩، ٣٥، ٢٩، ٢٥، ٢٠
١٣٢	معارج القبول بشرح سلم الوصول إلى علم الأصول	حافظ بن أحمد الحكيمي	١٤ ن	١٧، ١١، ١٠، ٩، ٧، ٤، ٣، ٢، ٤٣، ٤٢، ٤٠، ٣٥، ٢٥، ٢٠
١٣٣	معالم التنزيل (تفسير البغوي)	الحسين بن مسعود البغوي	١٤ ن	٢٥، ٢٢، ١٩، ١٦، ١٠، ٩، ٤٢، ٤٠، ٣٨، ٣٧، ٣٥، ٣٤ . ٤٣، ٤٢

العدد	العنوان	المؤلف	تكرار	البحوث الواردة فيها
١٣٤	الإرشاد إلى قواطع الأدلة في أصول الاعتقاد	عبد الملك بن عبد الله الجويني	١٣ ن	١٩، ١٣، ١٢، ١٠، ٩، ٧، ٦، ٤٣، ٣٥، ٢٦، ٢٢، ٢١، ٢٠
١٣٥	اقتضاء الصراط المستقيم مخالفة أصحاب الجحيم	أحمد بن عبد الحليم ابن تيمية	١٣ ن	٢٤، ٢٣، ١٨، ١٥، ١١، ٧، ٦، ٤٢، ٤٠، ٣٦، ٣٠، ٢٧، ٢٥
١٣٦	البيهقي وموقفه من الإلهيات	أحمد بن عطيه الفارسي	١٣ ن	٢٢، ١٩، ١٠، ٧، ٦، ٥، ٣، ٣٨، ٣٧، ٣٥، ٣٤، ٣٠، ٢٦
١٣٧	جامع العلوم والحكم في شرح خمين حديثا من جوامع الكلم	عبد الرحمن بن أحمد بن رجب الحنبلي	١٣ ن	١٨، ١٥، ١٤، ١٢، ١١، ٨، ٣٧، ٣٤، ٢٨، ٢٧، ٢٥، ٢٣ ٤٢
١٣٨	حادي الارواح إلى بلاد الافراح	محمد بن أبي بكر بن قيم الجوزية	١٣ ن	١٩، ١٧، ١٢، ١٠، ٩، ٥، ٣، ٣٧، ٣٢، ٣٠، ٢٥، ٢٤، ٢٠
١٣٩	دلائل النبوة	أحمد بن الحسين البيهقي	١٣ ن	٢٥، ١٩، ١٧، ١٥، ١٢، ٧، ٥، ٣٨، ٣٦، ٣٤، ٣٣، ٢٧، ٢٦
١٤٠	كتاب الزهد	أحمد بن حنبل الشيباني	١٣ ن	٢٦، ٢٥، ١٩، ١٧، ١٤، ٩، ٣٨، ٣٦، ٣٤، ٣٢، ٣٠، ٢٧ ٤١
١٤١	سلسلة الاحاديث الضعيفة والموضوعية	محمد ناصر الدين الالباني	١٣ ن	١٩، ١٧، ١٥، ١٤، ١٠، ٥، ٣، ٣٨، ٣٦، ٣٥، ٣٤، ٢٦، ٢١

العدد	العنوان	المؤلف	تكرار	البحوث الواردة فيها
١٤٢	سنن الدار قطنى	على بن عمر الدار قطنى	١٣ ن	١٧، ١٦، ١٥، ١٢، ١٠، ٧، ٣، ٣٨، ٣٦، ٣٤، ٣٢، ٢٧، ٢٦
١٤٣	عون المعبود فى شرح سنن أبى داود	محمد شمس الحق العظيم أبادى	١٣ ن	١٩، ١٦، ١٢، ٩، ٥، ٤، ٣، ٢ . ٤٤، ٣٤، ٢٥، ٢٥، ٢٣
١٤٤	مشكاة المصابيح	محمد بن عبدالله التبريزي	١٣ ن	٢٠، ١٩، ١٧، ١٣، ١٢، ٩، ٢ ، ٤٢، ٣٩، ٣٦، ٣٤، ٢٧، ٢١
١٤٥	المصباح المنير فى غريب الشرح الكبير للرافعى	أحمد بن محمد المقرى الفيومى	١٣ ن	٢٣، ٢١، ٢٠، ١٦، ١٥، ٨، ٦ ، ٤٤، ٤١، ٣٦، ٣٤، ٢٧، ٢٥
١٤٦	المصنف فى الاحاديث واللائحار	عبدالله بن محمد بن أبى شيبه	١٣ ن	٢٥، ١٩، ١٧، ١٢، ١٠، ٦ ، ٣٨، ٣٦، ٣٤، ٣٠، ٢٧، ٢٦ . ٤٣
١٤٧	المعجم الصغير	سليمان بن أحمد الطبرانى	١٣ ن	٢٥، ١٩، ١٧، ١٣، ١٢، ٦، ٣ ، ٣٦، ٣٤، ٣٢، ٢٨، ٢٧، ٢٦
١٤٨	المفصلى	عبدالله بن أحمد بن قدامه المقدسى	١٣ ن	٢٦، ١٦، ١٥، ١٣، ١١، ٦ ، ٤٢، ٣٦، ٣٤، ٣٢، ٢٨، ٢٧ . ٤٣
١٤٩	مفتاح دار السعادة ومنشور ولاية العلم والإرادة	محمد بن أبى بكر بن قيم الجوزية	١٣ ن	١٩، ١٨، ١٥، ٩، ٨، ٧، ٤، ٣ . ٣٧، ٢٧، ٢٥، ٢٤، ٢٣
١٥٠	اجتماع الجيوش الإسلامية على غزو المعطلة والجهمية	محمد بن أبى بكر بن قيم الجوزية	١٢ ن	١٩، ١٧، ١٥، ١٢، ١٠، ٧ ، ٤٠، ٣٥، ٣٠، ٢٥، ٢٣، ٢٢

العدد	العنوان	المؤلف	تكرار	البحوث الواردة فيها
١٥١	إحياء علوم الدين	محمد بن محمد أبو حامد الغزالي	١٢ ن	٢٥٠٢٠٠١٩٠١٢٠٩٠٧٠٢ ٤٤٠٣٩٠٣٦٠٣٤٠٢٧
١٥٢	الاستيعاب في معرفة الأصحاب	يوسف بن عبد البر القرطبي	١٢ ن	١٧٠١٦٠١٣٠١٢٠١١٠١٠ ٤٣٠٣٦٠٣٤٠٣٠٠٢٨٠٢٧
١٥٣	الاقتصاد في الاعتقاد	محمد بن محمد أبو حامد الغزالي	١٢ ن	٢٢٠٢٠٠١٥٠١٣٠١٢٠٧ ٤٣٠٤٢٠٤١٠٣٥٠٣٠٠٢٥
١٥٤	التبصير في الدين وتمييز الفرقة الناجية عن الفرق الهالكين	شاهفور بن طاهر الإسفراييني	١٢ ن	٢٢٠٢١٠١٩٠١٥٠١٢٠٦ ٤٣٠٤١٠٣٩٠٣٠٠٢٦٠٢٥
١٥٥	تعجيل المنفعة بزوائد رجال الأئمة الأربعة	أحمد بن علي بن حجر العسقلاني	١٢ ن	١٩٠١٧٠١٤٠١٢٠١٠٠٦ ٣٨٠٣٦٠٣٤٠٣٢٠٢٧٠٢٦
١٥٦	تنزية الشريعة المرفوعة عن الأخبار الشنيعة الموضوعة	علي بن محمد بن عراق الكناني	١٢ ن	١٩٠١٧٠١٦٠١٤٠١٢٠٥ ٤٣٠٣٦٠٣٤٠٣٠٠٢٧٠٢١
١٥٧	الرسالة التدمرية	أحمد بن عبد الحليم ابن تيمية	١٢ ن	١٨٠١٥٠١٢٠٨٠٧٠٤٠١ ٤٣٠٤٠٠٣٨٠٢٣٠٢٠

العدد	العنوان	المؤلف	تكرار	البحوث الواردة فيها
١٥٨	زاد المسير فى علم التفسير	عبد الرحمن بن على بن الجوزى	١٢ ن	٢٥، ١٩، ١٦، ١١، ١٠، ٩، ٤ . ٤٣، ٤٢، ٣٧، ٣٢، ٣٠
١٥٩	الكامل فى ضعفاء الرجال	عبدالله بن عدى الجرجاني	١٢ ن	٢٧، ٢٦، ٢٥، ٢١، ١٩، ١٧ ، ٣٨، ٣٦، ٣٤، ٣٢، ٣٠، ٢٨
١٦٠	النهاية فى الفتن والملاحم	إسماعيل بن عمر بن كثير	١٢ ن	٣٠، ٢٥، ١٩، ١٥، ١٢، ٣ ، ٤٣، ٤٢، ٤١، ٤٠، ٣٦، ٣٤
١٦١	الإيمان ومعالمه وسننه وإستكماله ودرجاته	القاسم بن سلام	١١ ن	٢٦، ١٧، ١٤، ١٣، ١٢، ٦، ٢ . ٤٣، ٤٢، ٣٨، ٢٨
١٦٢	تهذيب اللغة	محمد بن أحمد الازهرى	١١ ن	٢٠، ١٩، ١٢، ١١، ١٠، ٣ . ٤١، ٣٠، ٢٥، ٢٣، ٢٢
١٦٣	كتاب الثقات	محمد بن حبان البيهقي	١١ ن	٢٧، ٢٦، ١٩، ١٧، ١٢، ٧ . ٣٨، ٣٦، ٣٤، ٣٢، ٣٠
١٦٤	الديباج المذهب فى معرفة أعيان المذهب	إبراهيم بن على بن فرحون	١١ ن	٢٥، ٢٠، ١٧، ١٣، ١٢، ٧ . ٤٢، ٣٥، ٣٣، ٢٧، ٢٦
١٦٥	ذكر أخبار أصبهان	أحمد بن عبدالله أبو نعيم الأصبهاني	١١ ن	٢٧، ٢٦، ١٩، ١٧، ١٢، ٣ . ٣٨، ٣٦، ٣٤، ٣٢، ٣٠
١٦٦	رد الإمام الدارمى على بشر المريسي العنيد	عثمان بن سعيد الدارمى	١١ ن	٢٦، ٢٢، ٢٠، ١٩، ١٥، ١٢ . ٤٢، ٣٧، ٣٥، ٣٠، ٢٨

العدد	العنوان	المؤلف	تكرار	البحوث الوارد فيها
١٦٧	الشفاء بتعريف حقوق المصطفى	عياض بن موسى اليحصبي	١١ ن	٢١، ٢٠، ١٦، ١٥، ٦، ٤، ٣ ٤٣، ٤٢، ٣٨، ٣٦
١٦٨	صحيح ابن خزيمة	محمد بن إسحق بن خزيمة	١١ ن	١٧، ١٦، ١٤، ١١، ١٠، ٧، ٤ ٣٦، ٣٤، ٢٧، ٢٥
١٦٩	صفة الصفة	عبد الرحمن بن علي بن الجوزي	١١ ن	٢٧، ٢٦، ٢٥، ١٩، ١٦، ١١ ٤٤، ٤٢، ٣٨، ٣٤، ٣٢
١٧٠	كشف الاستار عن زوائد البيزار	علي بن أبي بكر الهيثمي	١١ ن	٢٨، ٢٧، ٢٦، ١٩، ١٧، ١٢ ٤٢، ٣٨، ٣٦، ٣٤، ٣٢
١٧١	اللؤلؤ المصنوعة فسي الاحاديث الموضوعة	عبد الرحمن بن أبي بكر السيوطي	١١ ن	١٩، ١٧، ١٤، ١٢، ٥، ٣، ٢ ٣٦، ٣٤، ٣٠، ٢٧
١٧٢	المنهاج في شعب الإيمان	الحسين بن الحسن الحلي	١١ ن	٢٨، ٢٧، ٢٦، ٢٥، ١٩، ٥ ٤٢، ٣٨، ٣٤، ٣٢، ٣٠
١٧٣	هدية العارفين	إسماعيل باشا البيغدادي	١١ ن	١٩، ١٧، ١٦، ١٤، ١٣، ١٢ ٣٤، ٣٣، ٢٦، ٢٥، ٢٠
١٧٤	الإتقان في علوم القرآن	عبد الرحمن بن أبي بكر السيوطي	١٠ ن	٢٦، ٢٣، ٢٠، ١٩، ١٣، ٩، ٤ ٣٦، ٣٥، ٣٠
١٧٥	إيثار الحق على الخلق	محمد المرتضى اليمني	١٠ ن	٢٥، ١٩، ١٥، ١٠، ٧، ٦، ٢ ٤٣، ٤٢، ٣٧

العدد	العنوان	المؤلف	تكرار	البحوث الواردة فيها
١٧٦	تاريخ الادب العربى	كارل بروكلمان	١٠ ن	٢٠، ١٩، ١٦، ١٣، ١٢، ٢ ٣٨، ٣٠، ٢٧، ٢٦
١٧٧	تاريخ التراث العربى	فؤاد سزكين	١٠ ن	١٩، ١٥، ١٤، ١٣، ١٢، ٦ ٣٠، ٢٩، ٢٧، ٢٠
١٧٨	التعريفات	على بن محمد الجرجاني	١٠ ن	٣٣، ٢٩، ٢٨، ٢٥، ١٥، ١٣ ٤٤، ٤٣، ٤٢، ٣٤
١٧٩	تفسير القرآن الحكيم (تفسير المنار)	محمد رشيد رضا	١٠ ن	١١، ١٠، ٩، ٧، ٤، ٣، ١ ٢٥، ١٦، ١٥
١٨٠	تهذيب تاريخ دمشق لابن عسـاكر	عبد القادر أحمد بـدران	١٠ ن	٢٦، ٢٥، ٢١، ١٩، ١٧، ١٦ ٤٣، ٣٤، ٣٢، ٢٧
١٨١	تيسير الكريم الرحمن فى تفسير كلام المنان .	عبد الرحمن بن ناصر بن سعدى	١٠ ن	٣٧، ٣٤، ٢٦، ٢٥، ١٠، ٣ ٤٣، ٤٠، ٤٠، ٣٨
١٨٢	الجامع الصغير فى احاديث البشير النذير .	عبد الرحمن بن أبى بـكر السيوطى	١٠ ن	٢١، ١٩، ١٦، ١٣، ١٢، ١١ ٤٣، ٣٦، ٣٤، ٣٠
١٨٣	الرد على الجهمية	محمد بن اسحاق بن منـده	١٠ ل	١٩، ١٧، ١٥، ١٣، ١٢، ٧، ٢ ٣٥، ٣٠، ٢٠
١٨٤	طبقات الصوفية	محمد بـن الحسين السلمى	١٠ ن	٣٢، ٢٧، ٢٦، ٢٢، ١٦، ٩ ٤٤، ٤١، ٣٨، ٣٤
١٨٥	طريق الهجرتين وبـاب السـمـاعـاتين	محمد بن أبى بكر بن قـيم الجوزية	١٠ ن	٢٧، ٢٥، ٢٢، ١٨، ١٢، ١٠ ٤٣، ٤٢، ٣٧، ٣٢

العدد	العنوان	المؤلف	تكرار	البحوث الواردة فيها
١٨٦	العقائد الإسلامية	سيد سابق	١٠ ن	٢٥٠٢٣٠٢٠٠١٠٠٨٤٤٣ ٤٤٠٤٢٠٣٧
١٨٧	العلو للعلی الغفار	محمد بن أحمد الذهبي	١٠ ن	١٩٠١٣٠١٢٠١٠٠٧٠٦٠٤ ٢٨٠٢٥٠٢٢
١٨٨	غاية المرام في علم الكلام	علي بن أبي علي الامدي	١٠ ن	٢٥٠٢١٠٢٠٠١٣٠١٢٠٢ ٣٥٠٣٠٠٢٨٠٢٦
١٨٩	الفوائد	محمد بن أبي بكر بن قيم الجوزي	١٠ ن	٢٧٠٢٥٠٢٣٠٢٢٠٩٠٨٠٣ ٤٣٠٤٢٠٣٧
١٩٠	الكواشف الجلية في معاني الواسطية	عبد العزيز المحمد السلمان	١٠ ن	٢٣٠٢١٠٢٠٠١٨٠١٠٠٨٠٤ ٣٥٠٢٧٠٢٥
١٩١	لباب التأويل في معاني التنزيل (تفسير الخازن)	علي بن محمد الخازن	١٠ ن	٢٥٠٢٠٠١٦٠١٠٠٩٠٤٠٣ ٣٩٠٣٢٠٢٧
١٩٢	المقاصد الحسنة في بيان كثير من الاحاديث المشتهرة على الالسننة	محمد عبد الرحمن السخاوي	١٠ ن	٢٧٠١٩٠١٧٠١٦٠١٢٠٥٠٣ ٣٦٠٣٤٠٣٠
١٩٣	منهج ودراسات لايئات الاسماء والصفات	محمد الامين الشنقيطي	١٠ ن	١٨٠١٥٠١٢٠٨٠٧٠٤٠٣ ٣٧٠٣٠٠٢٢
١٩٤	الادب المفرد	محمد بن إسماعيل البخاري	٩ ن	٣٠٠٢٧٠١٧٠١٥٠١٣٠١٢ ٤٣٠٣٨٠٣٤

العدد	العنوان	المؤلف	تكرار	البحوث الواردة فيها
١٩٥	أسد الغابة في معرفة الصحابة	علي بن محمد بن الاثير الجزري	٩ ن	٣٠، ٢٧، ١٧، ١٦، ١٣، ٦ . ٤٢، ٣٦، ٣٤
١٩٦	الإعتصام	إبراهيم بن موسى الشاطبي	٩ ن	٢١، ١٨، ١٧، ١٢، ٧، ٦، ١ . ٤٢، ٤١
١٩٧	تاريخ الإسلام	حسن إبراهيم حسن	٩ ن	٢٦، ٢٠، ١٩، ١٤، ١٣، ٧ . ٣٠، ٢٩، ٢٧
١٩٨	تاريخ جرجان	حمزه بن يوسف السهمي	٩ ن	٣٢، ٣٠، ٢٧، ٢٦، ١٩، ١٧ . ٣٨، ٣٦، ٣٤
١٩٩	تأويل مختلف الحديث	عبد الله بن مسلم بن قتيبة	٩ ن	٢٠، ١٩، ١٧، ١٣، ١٢، ٩ . ٤٣، ٣٠، ٢٥
٢٠٠	تحفة الاشراف بمعرفة الاطراف	يوسف بن عبد الرحمن المسزى	٩ ن	٣٠، ٢٧، ٢٦، ١٩، ١٦، ١٢ . ٣٨، ٣٦، ٣٢
٢٠١	تفسير البحر المحيط	محمد بن يوسف بن حيوان	٩ ن	٢٠، ١٥، ١٢، ١٠، ٩، ٧، ٤ . ٤٣، ٢٥
٢٠٢	الجواب الصحيح لمن بدل دين المسيح	أحمد بن عبد الحليم بن تيمية	٩ ن	٣٧، ٣٣، ٢٤، ٢٣، ٢٢، ٨، ٤ . ٤٣، ٣٩
٢٠٣	الدرر الكامنه في أعيان المائة الثامنة	أحمد بن علي بن حجر العسقلاني	٩ ن	٢٥، ٢٢، ٢٠، ١٧، ١٦، ٧، ١ . ٤٣، ٢٣

العدد	العنوان	المؤلف	تكرار	البحوث الواردة فيها
٢٠٤	الرسائل القشيرية	عبد الكريم بن هوازن القشيري	٩ ن	٣٤، ٢٧، ٢٦، ٢٥، ٢٠، ١٩ . ٤٤، ٣٩، ٣٨
٢٠٥	كتاب الروح	محمد بن أبي بكر بن قيس الجوزية	٩ ن	٤٠، ٣٧، ٣٢، ٢٥، ١٢، ٩ . ٤٤، ٤٣، ٤٢
٢٠٦	شرح العقائد النسفية	سعد الدين التفتازاني	٩ ن	٢١، ٢٠، ٢٠، ١٩، ١٢، ٧، ٢ . ٢٥، ٢٣
٢٠٧	القصيدة النونية مع شرحها	محمد بن أبي بكر بن قيس الجوزية	٩ ن	٣٨، ٣٧، ٢٦، ٧، ٣، ٣، ٢، ١ . ٤٣
٢٠٨	ضعيف الجامع الصغير وزيادته (الفتح الكبير)	محمد ناصر الدين الالباني	٩ ن	٣٤، ٣٢، ٢٦، ١٩، ١٧، ٦ . ٤٢، ٣٨، ٣٦
٢٠٩	طبقات المفسرين	محمد بن علي الداودي	٩ ن	٣٠، ٢٧، ٢٦، ٢٠، ١٢، ١١ . ٤٢، ٣٩، ٣٤
٢١٠	عقيدة المؤمن	أبو بكر جابر الجزائري	٩ ن	٢٣، ١٨، ١١، ١٠، ٨، ٧، ٤ . ٤٢، ٣٧
٢١١	غريب الحديث	أبو عبيد القاسم بن سلام	٩ ن	٣٢، ٢٨، ٢٧، ٢٦، ١٩، ١٧ . ٣٨، ٣٦، ٣٤
٢١٢	فتح المجيد شرح كتاب التوحيد	عبد الرحمن بن حسن آل الشيخ	٩ ن	٣٤، ٢٥، ١٨، ١١، ٨، ١، ١ . ٤٢، ٤٠

العدد	العنوان	المؤلف	تكرار	البحوث الواردة فيها
٢١٣	الفوائد المجموعة في الأحاديث الموضوعية	محمد بن علي الشوكاني	٩ ن	٢٧، ٢١، ١٩، ١٧، ١٠، ٦، ٣ . ٣٤، ٢٨
٢١٤	الكاشف في معرفة من له رواية في الكتب الستة	محمد بن أحمد الذهبي	٩ ن	٢٧، ٢٠، ١٧، ١٦، ١٤، ٥ . ٣٧، ٣٦، ٣٤
٢١٥	كنز العمال في سنن الاقوال والافعال	علي المتقي الهندي	٩ ن	٢٨، ٢٦، ١٩، ١٧، ١٢، ٢، ١ . ٣٤، ٣٠
٢١٦	مختصر العلو للعلی الغفار للذهبي	محمد ناصر الدين الالباني	٩ ن	١٩، ١٧، ١٥، ١٣، ١٠، ٧، ١ . ٣٥، ٣٠
٢١٧	مسند الحميدي	عبدالله بن الزبير الحميدي	٩ ن	٢٠، ١٩، ١٧، ١٤، ١٣، ١٢ . ٣٧، ٣٤، ٢٧
٢١٨	المطالب العالية بزوائد المسانيد الثمانية	أحمد بن علي بن حجر العسقلاني	٩ ن	٢٧، ٢٦، ١٧، ١٤، ١٢، ٣، ٢ . ٤٢، ٣٢
٢١٩	المعرفة والتاريخ	يعقوب بن سفيان الفسوي	٩ ن	٣٤، ٢٧، ٢٦، ١٣، ١٢، ٧، ٦ . ٣٨، ٣٦
٢٢٠	النبوات	أحمد بن عبد الحليم ابن تيمية	٩ ن	٣٧، ٢٦، ٢٥، ١٥، ١٢، ٤، ٢ . ٤٣، ٤٠
٢٢١	جامع الاصول في أحاديث الرسول	علي بن محمد بن الاثير الجزري	٨ ن	٢١، ٢٠، ١٧، ١٤، ٩، ٧، ٣ . ٢٧
٢٢٢	جلاء العينين في محاكمة الاحمديين	نعمان خيبر الدين الالوسي	٨ ن	٣٥، ٣٠، ٢٥، ٢٠، ١٠، ٧ . ٤٣، ٤٢

العدد	العنوان	المؤلف	تكرار	البحوث الواردة فيها
٢٢٣	الشرح والإبانة على أصول السنة والديانة	عبيدالله بن محمد بن بطه العكبرى	٨ ن	٢٨،٢٠،١٧،١٢،٧،٦،٣ . ٤٢
٢٢٤	كتاب الضعفاء الصغير	محمد بن إسماعيل البخارى	٨ ن	٣٦،٣٤،٢٧،٢١،١٧،١٢ . ٤٣،٣٨
٢٢٥	ظهر الإسلام	أحمد أمين	٨ ن	٣٠،٢٠،١٩،١٥،١٣،٧،٦ . ٤٤
٢٢٦	العقيدة النظامية فى الاركان الإسلامية	عبد الملك بن عبد الله الجوينى	٨ ن	٢٦،١٩،١٣،١٢،١٠،٧ . ٣٥،٢٨
٢٢٧	علوم الحديث (مقدمة ابن الصلاح)	عثمان بن عبد الرحمن بن الصلاح	٨ ن	٢٧،٢٠،١٩،١٧،١٥،١٣ . ٣٧،٣٥
٢٢٨	غاية النهاية فى طبقات القراء	محمد بن محمد بن على بن الجزرى	٨ ن	٢٧،٢٦،٢٠،١٦،١٤،١٣ . ٣٦،٣٤
٢٢٩	لمعة الاعتقاد الهادى إلى سبيل الرشاد	عبدالله بن أحمد بن قدامه المقدسى	٨ ن	٢٥،٢٢،٢٠،١٢،١٠،٧،٣ . ٤٠
٢٣٠	مدارك التنزيل وحقائق التأويل (تفسير النفسى)	عبد الله بن أحمد النفسى	٨ ن	٤٣،٢٥،١٦،١٣،١٠،٨،٣ . ٤٣

العدد	العنوان	المؤلف	تكرار	البحوث الوارد فيها
٢٣١	مشكل الحديث وبيانه	محمد بن الحسن بن فورك	٨ ن	٣٠، ٢٠، ١٩، ١٣، ١٢، ٨ . ٣٧، ٣٥
٢٣٢	معجم الادباء	ياقوت الحموى	٨ ن	٢٣، ٢٧، ٢٥، ٢٠، ١١، ٩، ٧ . ٣٤
٢٣٣	المعجم المفهرس لالفاظ الحديث النبوى	أ. ي. ونسك	٨ ن	٢٨، ٢٧، ٢٤، ١٣، ١٠، ٥، ٣ . ٤٠
٢٣٤	المعجم المفهرس لالفاظ القرآن الكريم	محمد فؤاد عبد الباقي	٨ ن	٢٤، ١٣، ١١، ١٠، ٥، ٣، ٢ . ٢٨
٢٣٥	المغنى فى أبواب التوحيد والعـدـل	عبد الجبار بن أحمد الهمذانى	٨ ن	٢٥، ٢١، ٢٠، ١٥، ١٢، ١١ . ٣٣، ٢٦
٢٣٦	المغنى فى الضعفاء	محمد بن أحمد الذهـبى	٨ ن	٣٤، ٢٧، ٢٦، ٢١، ١٧، ٥ . ٣٨، ٣٦
٢٣٧	إرشاد العقل السليم إلى مزايا القرآن الكريم (تفسير ابي السعود)	محمد بن محمد العمـادى أبو السعود	٧ ن	٤٣، ٢٥، ٢٠، ١٥، ١٠، ٤ . ٤٣
٢٣٨	إرواء الغليل فى تخريج منار السبيل	محمد ناصر الدين الالبانى	٧ ن	٣٨، ٣٦، ٣٤، ٢٦، ١٧، ٦، ١
٢٣٩	الإكمال فى رفع الإرتياب عن المؤلف والمختلف فى الاسماء والكنى والانساب	على بن هبة الله بن ماكولا	٧ ن	٣٤، ٢٧، ٢٦، ١٩، ١٧، ١٣ . ٣٨
٢٤٠	كتاب الإيمان	عبدالله بن محمد بن أبى شـنـيبه	٧ ن	٢٦، ١٧، ١٤، ١٣، ١٢، ٢ . ٢٨

العدد	العنوان	المؤلف	تكرار	البحوث الواردة فيها
٢٤١	البدر الطالع بمحاسن من بعد القرن السابع	محمد بن علي الشوكاني	٧ ن	٤٢، ٢٥، ٢٢، ١٧، ١١، ٧، ١
٢٤٢	بغية الوعاة في طبقات اللغويين والنحاة	عبد الرحمن بن أبي بكر جلال الدين السيوطي	٧ ن	٢٧، ٢٥، ٢٠، ١٩، ١١، ٩ . ٣٤
٢٤٣	تاريخ دمشق	علي بن الحسن بن عساكر	٧ ن	٣٨، ٣٦، ٢٧، ٢٧، ١٦، ٧، ٢
٢٤٤	التاريخ الصغير	محمد بن إسماعيل البخاري	٧ ن	٣٢، ٣٠، ٢٧، ١٩، ١٧، ١٤ . ٣٨
٢٤٥	تدريب الراوي في شرح تقريب النواوي	عبد الرحمن بن أبي بكر جلال الدين السيوطي	٧ ن	٢٧، ٢٠، ١٩، ١٧، ١٥، ١٢ . ٣٤
٢٤٦	التلخيص الجبير في تخريج أحاديث الرافعي الكبير	أحمد بن علي بن حجر العسقلاني	٧ ن	٣٦، ٣٤، ١٧، ١٤، ١٢، ١٠ . ٤٠
٢٤٧	التمهيد في الرد على الملحدة والمعطلة والرافضة والخوارج والمعتزلة	محمد بن الطيب الباقلاني	٧ ن	٣٣، ٢٨، ٢٠، ١٣، ١٢، ٣، ٢
٢٤٨	الجواب الكافي لمن سأل عن الدواء الشافي	محمد بن أبي بكر بن قيم الجوزية	٧ ن	٣٤، ٢٧، ٢٥، ١٨، ١٥، ٩ . ٤٢

العدد	العنوان	المؤلف	تكرار	البحوث الواردة فيها
٢٥٧	فوات الوفيات والذيل عليها	محمد بن شاكر الكتبي	٧ ن	٣٤، ٣٣، ٢٥، ٢٢، ٢٠، ١٦ . ٤٢
٢٥٨	كشف الخفاء ومزيل الإلباس عما إشتهر من الأحاديث على السنة الناس	إسماعيل بن محمد العجلوني	٧ ن	٤٣، ٣٤، ٢٧، ١٩، ١٧، ١١ . ٤٤
٢٥٩	محاضرات في النصرانية	محمد أبو زهره	٧ ن	٤١، ٣٩، ٣٣، ٣١، ٢٣، ١٥ . ٤٤
٢٦٠	مروج الذهب ومعادن الجوهر	علي بن الحسين المسعودي	٧ ن	٢٧، ٢١، ٢٠، ١٦، ١٢، ٦ . ٣٠
٢٦١	المستصفى في علم الأصول	محمد بن محمد أبو حامد الغزالي	٧ ن	٢٨، ٢٢، ٢٠، ١٥، ١٣، ٣ . ٣٥
٢٦٢	مشكل الآثار	أحمد بن محمد الطحاوي	٧ ن	٣٨، ٣٢، ٢٦، ١٩، ١٧، ٩ . ٤٣
٢٦٣	المعارف	عبدالله بن مسلم بن قتيبة	٧ ن	٢٧، ٢١، ١٦، ١٤، ١٣، ٩، ٦
٢٦٤	معرفة الثقات	أحمد بن عبد الله العجلي	٧ ن	٣٧، ٣٦، ٣٤، ٢٦، ١٧، ٧ . ٣٨
٢٦٥	مقدمة بن خلدون	عبد الرحمن بن خلدون	٧ ن	٤٤، ٣٩، ١٩، ٧، ٦، ٤، ١

العدد	العنوان	المؤلف	تكرار	البحوث الواردة فيها
٢٦٦	نقض المنطق	أحمد بن عبد الحليم بن تيمية	٧ ن	٢٥،٢٠،١٢،١١،١٠،٧،١
٢٦٧	الإحسان في تقريب صحيح ابن حبان	علي بن بلبان	٦ ن	٣٤،٢٧،٢٦،١٩،١٧،١٢
٢٦٨	الإختلاف في اللفظ والرد على الجهمية والمشبهة	عبدالله بن مسلم بن قتيبة	٦ ن	٤٣،٣٠،٢٥،٢٠،١٩،١٢
٢٦٩	الاسئلة والاجوبة الاصولية على العقيدة الواسطية	عبد العزيز محمد السلطان	٦ ن	٤٢،٣٧،٢٣،٨،٣،٣
٢٧٠	إقتضاء العلم العمل	أحمد بن علي لخطيب البغدادي	٦ ن	٣٨،٣٦،٣٤،١٧،١٤،١
٢٧١	الإنصاف فيما يجب اعتقاده	محمد بن الطيب الباقلاني	٦ ن	٣٥،٢٠،١٩،١٣،١٢،٩
٢٧٢	أنوار التنزيل وأسرار التأويل (تفسير البيضاوي)	عبد الله بن عمر البيضاوي	٦ ن	٤٣،٤٣،٢٥،٢٠،١٦،١٠
٢٧٣	البدع والنهي عنها	محمد بن وضاح القرطبي	٦ ن	٤٢،٣٤،١٢،١١،٣،١
٢٧٤	بصائر ذوى التمييز فى لطائف الكتاب العزيز	محمد بن يعقوب الفيروز آبادي	٦ ن	٤٣،٤٠،٣٤،٢٦،٢٥،٤

العدد	العنوان	المؤلف	تكرار	البحوث الواردة فيها
٢٧٥	تاريخ الجهمية والمعتزلة	محمد جمال الدين القاسمي	٦ ن	٣٠،٢٥،١٢،٩،٧،٢
٢٧٦	التخويف من النار	عبد الرحمن بن أحمد بن رجب الحنبلي	٦ ن	٣٢،٢٥،٢٤،١٢،٩،٣
٢٧٧	التنكيل بما في تأنيب الكوثري من الأباطيل	عبد الرحمن بن يحيى المعلمي	٦ ن	٣٥،٣٠،١٧،١٠،٧،١
٢٧٨	جامع الرسائل	أحمد بن عبد الحلیم ابن تيمية	٦ ن	٣٧،٣٧،٢٧،٢٢،٢١،١٥
٢٧٩	الخطوط العريضة للأسس التي قام عليها دين الشيعة	محب الدين الخطيب	٦ ن	٢٣،٢١،١٦،١٥،١٢،٦
٢٨٠	الدين الخالص	محمد صديق حسن القنوجي	٦ ن	٤٢،٣٤،٢٥،١١،٤،١
٢٨١	كتاب الزهد	وكيع بن الجراح	٦ ن	٣٨،٣٦،٣٤،٢٦،١٧،٧
٢٨٢	الزواجر عن اقتراف الكبائر	أحمد بن محمد بن حجر الهيتمي	٦ ن	٤٣،٣٤،٣٢،١٦،١١،٣
٢٨٣	السنة	أحمد بن حنبل الشيباني	٦ ن	٣٠،١٩،١٥،١٣،١٢،٢
٢٨٤	شرح كتاب التوحيد من صحيح البخاري	عبد الله الغنيمان	٦ ن	٣٧،٣٥،٣٠،٢٩،٢٨،٧

العدد	العنوان	المؤلف	تكرار	البحوث الواردة فيها
٢٨٥	الصواعق المحرقة في الرد على أهل البدع والزندقة	أحمد بن محمد بن حجر الهيثمي	٦ ن	٤٢، ٢١، ١٧، ١٦، ١٥، ١٢
٢٨٦	ضحى الإسلام	أحمد أمين	٦ ن	٠ ٢٦، ٢١، ١٦، ١٤، ٧، ٢
٢٨٧	العقيدة الإسلامية وأسها	عبد الرحمن حسن حبنكة الميداني	٦ ن	٠ ٤٤، ٤٢، ٢٣، ١٠، ٨، ٤
٢٨٨	عمدة القارئ شرح صحيح البخاري	محمود بن أحمد بن موسى العيني	٦ ن	٠ ٤٤، ٣٠، ٢٥، ٢٠، ٩، ٢
٢٨٩	عمل اليوم والليلة	أحمد بن إسحاق بن السنن	٦ ن	٣٦، ٣٤، ٣٠، ٢٧، ٢٥، ١٣
٢٩٠	الغنية لطالبي طريق الحق في الاخلاق والتصوف	عبد القادر بن موسى الجيلاني	٦ ن	٠ ٢٢، ٢٠، ١٢، ٧، ٣، ٢
٢٩١	الفتاوى الكبرى	أحمد بن عبد الحليم ابن تيمية	٦ ن	٤٣، ٣٨، ٢٧، ٢٦، ٢٣، ٦
٢٩٢	فتوح البلدان	أحمد بن يحيى البلاذري	٦ ن	٠ ٤٤، ٣٤، ٢٧، ٩، ٧، ٤
٢٩٣	قاعدة جليلة في التوسل والوسيلة	أحمد بن عبد الحليم ابن تيمية	٦ ن	٠ ٤٢، ٢٧، ٢٠، ١١، ٤، ٣
٢٩٤	قرة عيون الموحدين في تحقيق دعوة الانبياء والمرسلين	عبد الرحمن بن حسن آل الشيخ	٦ ن	٠ ٤٣، ٢٥، ٢٣، ١١، ٧، ٣

العدد	العنوان	المؤلف	تكرار	البحوث الوارد فيها
٢٩٥	الكنى والاسماء	محمد بن أحمد الدولابى	٦ ن	٤٣،٣٦،٣٤،٢٧،١٧،٦
٢٩٦	مجموعة التوحيد	أحمد بن عبدالحليم ابن تيمية	٦ ن	٤٣،٤١،٢٥،١٢،١١،٧
٢٩٧	مختصر التحفة الاثنى عشرية	عبد العزيز بن غلام الدهلوى	٦ ن	٤٢،٤١،٢١،١٦،١٢،٦
٢٩٨	مرصد الاطلاع على أسماء الامكنة والبقاع	عبد المؤمن بن عبد الحقيق البغدادى	٦ ن	٣٤،٢٩،٢٧،٢٦،١٩،٦
٢٩٩	مسند أبى عوانة	يعقوب بن إسحاق الإسفرائينى	٦ ن	٣٤،٢٠،١٧،١٤،١٢،١٠
٣٠٠	مسند أبى يعلى الموصلى	أحمد بن على أبى يعلى الموصلى	٦ ن	٣٨،٣٦،٣٤،٣٠،٢٦،١٧
٣٠١	مصرع التصوف أو تنبيه الغيبى إلى تكفير بن عربى	إبراهيم بن عمر البقاعى	٦ ن	٤٢،٤٢،٣٩،١٨،١٠،٧
٣٠٢	مفتاح الجنة فى الاحتجاج بالسنة	عبد الرحمن بن أبى بكر جلال الدين السيوطى	٦ ن	٣٩،١٧،١٦،١٢،٧،٣
٣٠٣	المنهج الاحمد فى تراجم أصحاب الإمام أحمد	عبد الرحمن بن محمد العليمى	٦ ن	٣٤،٣٠،٢٨،١٧،١٣،٦

العدد	العنوان	المؤلف	تكرار	البحوث الوارد فيها
٣١٥	الإستقامة	أحمد بن عبدالحليم ابن تيمية	٥ ن	. ٤٠،٣٥،٣٠،٧،٦
٣١٦	كتاب الاضنام	هشام بن محمد بن السائب الكلبي	٥ ن	. ٢٥،٢٣،١٨،١٥،١١
٣١٧	أصول الديــــن	محمد عبدالكريم البيزدوى	٥ ن	. ٢٥،٢٠،١٩،١٢،٩
٣١٨	تاريخ خليفة بن خياط	خليفة بن خياط	٥ ن	. ٤٢،٢٧،١٧،١٧،٧
٣١٩	تجريد التوحيد	أحمد بن على المقريزى	٥ ن	. ٣٧،٢٥،١٨،١١،٧
٣٢٠	التحفة فى مذهب السلف	محمد بن على الشوكانى	٥ ن	. ٢٢،١٢،١١،٨،٧
٣٢١	تطهير الاعتقاد عن أدران الإلحاد	محمد بن إسماعيل الامير الصنعانى	٥ ن	. ٤٣،٤٠،٢٥،١١،١
٣٢٢	التوسل أنواعه وأحكامه	محمد ناصر الدين الالبانى	٥ ن	. ٢٥،١٨،٦،٤،١
٣٢٣	حسن المحاضرة فى تاريخ مصر والقاهرة	عبد الرحمن بن أبى بكر جلال الدين السيوطى	٥ ن	. ٣٤،٢٦،٢٥،١٦،١٣
٣٢٤	دائرة معارف القرن العشرين	محمد فريد وجدى	٥ ن	. ٣٣،٢٤،٢٣،١٩،٧

العدد	العنوان	المؤلف	تكرار	البحوث الواردة فيها
٣٢٥	الدرر السنية فى الاجوبة النجمية	عبد الرحمن محمد قاسم (الجامع)	٥ ن	. ٤٢،٢٥،١٨،٧،٤
٣٢٦	ديوان الضعفاء والمتروكين	محمد بن أحمد الذهبي	٥ ن	. ٣٨،٣٦،٣٤،٢٦،١٧
٣٢٧	الرسالة	محمد بن إدريس الشافعى	٥ ن	. ٣٨،٣٤،٢٦،١٥،١٢
٣٢٨	الرسل والرسالات	عمر سليمان الاشقر	٥ ن	. ٤٠،٢٣،٨،٧،٤
٣٢٩	الروض الالف فى شرح السيرة النبوية لابن هشام	عبد الرحمن بن عبدالله السهلى	٥ ن	. ٤٣،٢٢،٢٠،١٧،٤
٣٣٠	رياض الصالحين	يحيى بن شرف النووى	٥ ن	. ٤١،٣٤،٢٥،١٦،٨
٣٣١	سبل السلام شرح بلوغ المرام	محمد بن إسماعيل الامير الصنعانى	٥ ن	. ٤٢،٣٤،٢٨،١٦،١١
٣٣٢	السنن	سعيد بن منصور الخراسانى	٥ ن	. ٤٢،٣٨،٣٢،١٧،١٢
٣٣٣	شرح أم البراهين (مع حاشية الدسوقى)	محمد السنوسى	٥ ن	. ٣٥،٣٥،٣٥،٢٢،١٠
٣٣٤	شرح حديث النزول	أحمد بن عبدالحليم بن تيمينة	٥ ن	. ٣٧،٢٥،١٣،١٢،٣

العدد	العنوان	المؤلف	تكرار	البحوث الوارد فيها
٣٣٥	شرح العقيدة الاصفهانية	أحمد بن عبدالحليم بن تيمية	٥ ن	. ٢٧،٢٥،٢٢،٧،٢
٣٣٦	شرح الكوكب المنير (مختصر التحرير)	محمد بن أبي العباس الفتوحى	٥ ن	. ٣٥،٢٨،٢٦،١٥،١٢
٣٣٧	شرح المواقد	على بن محمد الجرجاني	٥ ن	. ٢٥،٢١،٢٠،١٢،٣
٣٣٨	الصفات	على بن عمر الدارقطنى	٥ ن	. ٣٠،٢٨،٢٢،١٩،١٣
٣٣٩	صفوة التفاسير	محمد على الصابونى	٥ ن	. ٤٢،٣٧،٢٣،١٠،٤
٣٤٠	الصلة بين التصوف والتشيع	كامل مصطفى الشيبي	٥ ن	. ٤٤،٣٩،٢١،١٦،٣
٣٤١	الضعفاء والمتروكين	على بن عمر الدارقطنى	٥ ن	. ٣٨،٣٦،٣٤،١٩،١٧
٣٤٢	الضوء اللمع لاهل القرن التاسع	محمد بن عبيد الرحمن السخاوى	٥ ن	. ٣٣،٢٥،١٧،٧،١
٣٤٣	طبقات المفسرين	عبد الرحمن بن أبى بكر جلال الدين السيوطى	٥ ن	. ٣٩،٣٤،٢٧،١٧،١٢

العدد	العنوان	المؤلف	تكرار	البحوث الواردة فيها
٣٤٤	عقائد السلف للاثمة : ابن حنبل ، والبخارى ، ابن قتيبة ، الدارمي	على سامى النشار ، وعمار الطالبي (محققان)	٥ ن	٢٠٠١٥٠١٠٠٣٠٢
٣٤٥	العقد الثمين فى تاريخ البلد الاميرى	محمد بن أحمد الفاى المكى	٥ ن	٣٦٠٣٤٠٢٣٠١٤٠٧
٣٤٦	علل الحديد	عبد الرحمن بن أبى حاتم الـرازى	٥ ن	٣٨٠٣٦٠٢٧٠٢٦٠١٧
٣٤٧	علماء نجد خلال ستة قرون	عبدالله بن عبد الرحمن الـسام	٥ ن	٤٢٠٤٠٠٢٥٠٧٠١
٣٤٨	عنوان المجد فى تاريخ نجد	عثمان بن عبدالله بن بشر	٥ ن	٤٢٠٢٥٠١٨٠١٤٠١
٣٤٩	غاية الامانى فى الرد على الـنبهانى	محمود شكرى الـلوسى	٥ ن	٤٢٠٣٥٠١٨٠٧٠١
٣٥٠	غرائب القرآن ورغائب الفرقان	الحسن بن محمد الـنيسابورى	٥ ن	٣٠٠٢٠٠١٦٠٩٠٤
٣٥١	الفرقان بين اولياء الرحمن وأولياء الشيطان	أحمد بن عبدالحليم بن تيمية	٥ ن	٤٢٠١٥٠١١٠٧٠٤
٣٥٢	فضائل الصحابة	أحمد بن حنبل الـشيبانى	٥ ن	٣٤٠٢٧٠١٧٠١٢٠٧
٣٥٣	فقه السيرة	محمد الغزالى	٥ ن	٣٨٠٢٦٠٨٠٧٠٤

العدد	العنوان	المؤلف	تكرار	البحوث الواردة فيها
٣٥٤	الفقيه والمتفقه	أحمد بن على الخطيب البغدادي	٥ ن	٤١، ٣٨، ٢٦، ١٧، ١٢
٣٥٥	الكافي في الاصول والفروع	محمد بن يعقوب الكليني	٥ ل	٢١، ٢٠، ١٦، ٧، ٦
٣٥٦	كتاب الكبائر	محمد بن أحمد الذهبي	٥ ن	٣٤، ٢٦، ٢٥، ١١، ٩
٣٥٧	كبرى اليقينيات الكونية	محمد سعيد رمضان البوطي	٥ ن	٣٥، ٢٦، ٢٤، ٢٣، ٨
٣٥٨	الكتاب المقدس (العهد القديم والجديد)	=====	٥ ن	٤٤، ٤٢، ٣٣، ٢٥، ٩
٣٥٩	الكواكب النيرات في معرفة من اختلط من الرواة الشقات	محمد بن أحمد الكيصال	٥ ل	٣٨، ٣٠، ٢٦، ١٩، ١٧
٣٦٠	اللمع في الرد على أهل الزيغ والبدع	على بن إسماعيل أبو الحسن الاشعري	٥ ن	٣٥، ٢٦، ٢٠، ١٥، ١٣
٣٦١	مرآة الجنان وعبرة اليقظان	عبدالله بن أسعد اليافعي	٥ ن	٢٧، ٢٠، ١٦، ١٤، ٩
٣٦٢	مراتب الإجماع	على بن أحمد بن حزم	٥ ن	٤٢، ٢٥، ١٩، ١٣، ١٢
٣٦٣	مسند الشهاب	محمد بن سلامة القضاعي	٥ ن	٣٧، ٣٦، ٣٤، ٢٧، ٢٦

العدد	العنوان	المؤلف	تكرار	البحوث الواردة فيها
٣٦٤	مشاهير علماء الامصار	محمد بن حبان البيستى	٥ ن	. ٣٤، ٢٧، ٢٠، ١٩، ١٦
٣٦٥	معرفة القراء الكبار على الطبقات والاعصار	محمد بن أحمد الذهبي	٥ ن	. ٣٦، ٣٤، ٢٠، ١٩، ١٤
٣٦٦	المغنى فى ضبط أسماء الرجال	محمد بن ظاهر الهندي	٥ ن	. ٣٤، ٣٠، ١٩، ١٧، ١٢
٣٦٧	مناهج الادلة فى عقائد الملوك	محمد بن أحمد بن رشيد	٥ ن	. ٣٥، ٢٠، ١٢، ١٠، ٣
٣٦٨	المنتخب من السياق لتاريخ نيسابور للسفارينى	إبراهيم بن محمد الصريفينى	٥ ن	. ٤٣، ٣٨، ٣٦، ٣٤، ٢٦
٣٦٩	الموافقات فى أصول الاحكام	إبراهيم بن موسى الشاطبى	٥ ن	. ٤٣، ٣٢، ٢١، ١٥، ١٢
٣٧٠	نشأة التفكير الفلسفى فى الإسلام	على سامى النشار	٥ ن	. ٤٤، ٣٣، ٢١، ١٦، ١٥
٣٧١	نيل الاوطار شرح منتقى الاخبار من احاديث سيد الاخيرار	محمد بن على الشوكانى	٥ ن	. ٤٢، ٢٦، ١٦، ١٢، ٩
٣٧٢	الوابل الصيب من الكلم الطيب	محمد بن أبى بكر بن قيسم الجوزية	٥ ن	. ٣٦، ٣٤، ٢٥، ١٩، ١٢

العدد	العنوان	المؤلف	تكرار	البحوث الوارد فيها
٣٧٣	الاباطيل والمناكير والصحاح والمشاهير	الحسين بن إبراهيم بن الجوزقاني	٤ ن	. ٣٦,٣٠,١٩,١٧
٣٧٤	أحكام القرآن	أحمد بن علي الرازي (الجصاص)	٤ ن	. ٤٣,٢٥,٢١,١١
٣٧٥	الاديان في القرآن	محمود بن الشريف	٤ ن	. ٣٩,٣١,٩,٧
٣٧٦	أساس البلاغ	محمود بن عمر الزمخشري	٤ ن	. ٢٥,٢٣,١١,٣
٣٧٧	الاسفار المقدسة في الاديان السابقة للإسلام	علي عبد الواحد واقفي	٤ ن	. ٣٩,٣٣,٣١,٩
٣٧٨	الله جل جلاله	سعيد حوى	٤ ن	. ٢٤,٢٣,١٠,٤
٣٧٩	الله يتجلى في عصر العلم	نخبة من العلماء الامريكيين	٤ ن	. ٤٤,٢٤,٢٣,٤
٣٨٠	الام في الفقه	محمد بن إدريس الشافعي	٤ ن	. ٢٥,١٢,١١,٩
٣٨١	إيضاح المكنون في الذيل على كشف الظنون	إسماعيل باشا البغدادي	٤ ن	. ٣٣,١٧,١٦,١٢
٣٨٢	تاريخ الامم الإسلامية	محمد خضري بك	٤ ن	. ٣٠,٢٧,٢٠,١٢
٣٨٣	تاريخ الخلفاء	عبد الرحمن بن أبي بكر جلال الدين السيوطي	٤ ن	. ٢٧,١٦,١٤,٦

العدد	العنوان	المؤلف	تكرار	البحوث الواردة فيها
٣٨٤	تاريخ المذاهب الإسلامية	محمد أبو زهره	٤ ن	٤١، ٢٩، ٢١، ١٦
٣٨٥	تبصير المنتبه بتحريـر المشـتبه	أحمد بن علي بن حجر العسقلاني	٤ ن	٣٤، ٢٧، ١٩، ١٣
٣٨٦	التبيان في أقسام القرآن	محمد بن أبي بكر بن قيم الجوزية	٤ ن	٤٣، ٤٢، ٣٧، ٢٥
٣٨٧	ترتيب القاموس المحيط	الطاهر أحمد الزاوي	٤ ن	٣٧، ٣٥، ٣٤، ١١
٣٨٨	ترتيب المدارك	عياض بن موسى اليعقوبي	٤ ن	١٧، ١٣، ١٢، ٧
٣٨٩	التصوف بين الحق والخلق	محمد فخر شقفه	٤ ن	٤٤، ٣٩، ١٨، ٧
٣٩٠	التعرف لمذهب أهل التصوف	محمد إبراهيم الكلاباذي	٤ ن	٤٤، ٣٩، ٣٢، ٧
٣٩١	التفسير القيم	محمد بن أبي بكر بن قيم الجوزية	٤ ن	٤٣، ٣٩، ٢٥، ١٢
٣٩٢	تفسير مجاهد	مجاهد بن جبر	٤ ن	٣٨، ٣٧، ٣٢، ١٩
٣٩٣	تفسير المراغي	أحمد بن مصطفى المراغي	٤ ن	٣٢، ١٦، ١٠، ٩

العدد	العنوان	المؤلف	تكرار	البحوث الوارد فيها
٣٩٤	التقييد والإيضاح شرح مقدمة ابن الصلاح	عبد الرحيم بن الحسين العراقي	٤ ن	. ٣٧، ٢٧، ١٩، ١٤
٣٩٥	تمييز الطيب من الخبيث فيما يدور على السنة الناس من الحديث .	عبد الرحمن بن علي الشيباني	٤ ن	. ٤٤، ٣٤، ١٩، ١٧
٣٩٦	تنوير المقباس من تفسير بن عبيد	محمد بن يعقوب الفيروز آبادي	٤ ن	. ٢٠، ١٦، ١٢، ٩
٣٩٧	تهذيب الاسماء واللغات	محي الدين بن شرف النووي	٤ ن	. ٤٢، ١٩، ١٧، ١٣
٣٩٨	كتاب التوحيد	محمد بن عبد الوهاب	٤ ن	. ٤٢، ١٨، ١١، ١٠
٣٩٩	توضيح المقاصد وتصحيح القواعد (شرح قصيدة بن القياس)	أحمد بن إبراهيم بن عيسى	٤ ن	. ٣٠، ٢٦، ٢٥، ٨
٤٠٠	جهم بن صفوان ومكانته في الفكر الإسلامي	خالد العلي	٤ ن	. ٢٢، ١٢، ٣، ٢
٤٠١	الجواهر المضية في طبقات الحنفية	عبد القادر بن محمد القرشي	٤ ن	. ٣٣، ١٥، ١٣، ٢
٤٠٢	الحاوي للفتاوى	عبد الرحمن بن أبي بكر جلال الدين السيوطي	٤ ن	. ٤٣، ٢٠، ١٩، ١٢

العدد	العنوان	المؤلف	تكرار	البحوث الواردة فيها
٤٠٣	الجبائك فى أخبار الملائك	عبد الرحمن بن أبى بكر جلال الدين السيوطى	٤ ل	. ٣٧،٣٠،١٣،١٢
٤٠٤	الحسنة والسيئة	أحمد بن عبد الحليم بن تيمية	٤ ن	. ٣٤،٢٧،٢٥،١١
٤٠٥	دراسات فى الفرق الشيعية	صابر طعيمة	٤ ن	. ٤٤،٢٩،٧،٦
٤٠٦	الدعوة إلى الإسلام	سيرتوماس ارنولد	٤ ن	. ٤٤،٣٩،٣٣،٢٩
٤٠٧	دفع إيهام الإضطراب عن آى الكتــــــــــــــــــــــــــــــــاب	محمد الامين الشنقيطى	٤ ن	. ٣٢،٢٥،٩،٣
٤٠٨	دقائق التفسير الجامع لتفسير الإمام ابن تيمية	محمد السيد الجليند	٤ ن	. ٤٣،٣٧،٢٥،١١
٤٠٩	دلائل النبوة	أحمد بن عبدالله أبو نعيم الاصبهاني	٤ ن	. ٣٨،٢٦،١٧،١٥
٤١٠	الذيل على طبقات الحنابلة	عبد الرحمن بن أحمد بن رجب الحنبلى	٤ ن	. ٣٠،٢٨،٢٢،١٧
٤١١	رحلة بن بطوطه	محمد بن عبدالله بن بطوطه	٤ ن	. ٣٩،٢٢،١٩،٧

العدد	العنوان	المؤلف	تكرار	البحوث الواردة فيها
٤١٢	الرحلة فى طلب الحديث	أحمد بن على الخطيب البغدادي	٤ ن	. ٣٨،١٩،١٧،١٥
٤١٣	الرسالة العرشية	أحمد بن عبدالحليم بن تيمية	٤ ن	. ٣٠،٢٥،١٩،١٢
٤١٤	رسالة فى الرد على الرافضة	محمد بن عبد الوهاب	٤ ن	. ٢١،١٦،٧،٣
٤١٥	روح الدين الإسلامى	عفيف عبد الفتاح طباره	٤ ن	. ٣٧،١١،٨،٤
٤١٦	روضة العقلاء ونزهة الفضلاء	محمد بن حبان البيهقي	٤ ن	. ٣٤،٢٧،٢٦،١٣
٤١٧	روضة المحبين ونزهة المشققين	محمد بن أبى بكر بن قيم الجوزية	٤ ن	. ٣٨،٣٢،٢٥،٧
٤١٨	روضة الناظر وجنة المناظر فى أصول الفقه	عبدالله بن أحمد بن قدامة المقدسى	٤ ن	. ٢٨،٢٦،٢٠،١٣
٤١٩	الزهد	هناد بن السرى	٤ ن	. ٣٨،٣٧،٢٧،١٩
٤٢٠	سؤالات الحاكم النيسابورى للدارقطنى فى الجرح والتعديل	موفق عبدالله عبد القادر (محقق)	٤ ن	. ٣٦،٣٤،٢٦،١٧

العدد	العنوان	المؤلف	تكرار	البحوث الواردة فيها
٤٢١	سؤالات حمزه بن يوسف السهمي للدارقطني وغيره من المشايخ في الجرح والتعديل	موفق عبدالله عبد القادر (محقق)	٤ ن	٣٦،٣٠،٢٦،١٧
٤٢٢	شجرة النور الزكية في طبقات المالكية	محمد بن محمد مخلوف	٤ ن	٣٣،٢٥،١٢،٧
٤٢٣	شرح الصدور في تحريم رفع القبور .	محمد بن علي الشوكاني	٤ ن	١٨،١٥،١١،٧
٤٢٤	الصارم المسلول على شاتم الرسول	أحمد بن عبد الحليم بن تيمية	٤ ن	٤٣،٤٢،١٦،٦
٤٢٥	صون المنطق والكلام	عبد الرحمن بن أبي بكر جلال الدين السيوطي	٤ ن	٢٦،١٧،١٣،١٠
٤٢٦	صيانة الإنسان عن وسوسة الشيخ دحلان	محمد بشير الهيواني الهندي	٤ ن	٢٥،١١،٧،١
٤٢٧	الطب النبوي	محمد بن أبي بكر بن قيم الجوزية	٤ ن	٣٦،٢٧،١٨،٤
٤٢٨	طبقات الشافعية	جمال الدين عبد الرحمن الاسنوي	٤ ن	٣٨،٢٠،١٦،٥

العدد	العنوان	المؤلف	تكرار	البحوث الواردة فيها
٤٢٩	عارضة الاحوذى بشرح الترمذى	محمد بن عبدالله بن العربى	٤ ن	٤٠،٣٨،٣٤،٢٥
٤٣٠	العبر وديوان المبتدأ والخير من أيام العرب والعجم والبربر...	عبد الرحمن بن خلدون	٤ ن	٣٣،٢٥،٢١،١٢
٤٣١	العقائد السلفية بأدلتها النقلية والعقلية	أحمد بن حجر آل بو طامى	٤ ل	٣٥،٢٠،١٥،٧
٤٣٢	العقد الفريد	أحمد بن عبد ربه	٤ ن	٣٨،٢٧،١٢،٦
٤٣٣	عقيدة المسلم	محمد الغزالى	٤ ن	٤٤،٤٢،٣٧،١٨
٤٣٤	العلل الواردة فى الاحاديث النبوية	على بن عمر الدارقطنى	٤ ل	٤٣،٣٨،٢٧،٢٦
٤٣٥	عمل اليوم والليلة	أحمد بن شعيب النسائى	٤ ل	٣٦،٣٤،٣٠،١٩
٤٣٦	العواصم من القواصم فى تحقيق مواقف الصحابة بعد وفاة النبى صلى الله عليه وسلم	محمد بن عبدالله بن العربى	٤ ن	٢١،١٦،١٥،٧
٤٣٧	غريب الحديث	حمد بن محمد الخطابى البستى	٤ ن	٣٨،٣٦،٣٤،٢٦

العدد	العنوان	المؤلف	تكرار	البحوث الوارد فيها
٤٣٨	فجر الإسلام	أحمد أمين	٤ ن	. ٣٩،٣٣،٢١،٤٦
٤٣٩	الفروق فى اللغة	الحسن بن سهل بن هلال العسكري	٤ ن	. ٢٥،١٣،١١،٤٣
٤٤٠	قصص الانبياء	إسماعيل بن عمر بن كثير	٤ ن	. ٣٧،٣٣،٢٤،٤٤
٤٤١	قصة الحضارة	ول ديورانت	٤ ن	. ٤٤،٣٣،٢١،٤٩
٤٤٢	الكفاية فى علم الرواية	محمد بن على الخطيب البغدادي	٤ ن	. ١٩،١٧،١٥،٧
٤٤٣	الكنى والاسماء	مسلم بن الحجاج القشيري	٤ ل	. ٤٣،٣٦،١٩،١٧
٤٤٤	ماذا خسر العالم بانحطاط المسلمين	أبو الحسن النسوى	٤ ن	. ٤١،٣٣،٢٣،٤٨
٤٤٥	محاسن التأويل	محمد جمال الدين القاسمى	٤ ن	. ٣٧،٢٥،١٥،١٠
٤٤٦	المحلى	على بن أحمد بن حزم	٤ ن	. ٤٢،٢٢،١٤،٤٩
٤٤٧	المدخل إلى السنن الكبرى	أحمد بن الحسين البيهقى	٤ ن	. ٣٨،٣٦،٣٤،٢٦
٤٤٨	مذاهب الإسلاميين	عبد الرحمن بدوى	٤ ن	. ٣٩،٣٥،١٥،٧

العدد	العنوان	المؤلف	تكرار	البحوث الواردة فيها
٤٤٩	المراسيل	عبد الرحمن بن أبي حاتم الرازي	٤ ن	٣٦،٣٤،١٧،١٣
٤٥٠	مصباح الزجاجه في زوائد بين ماجه	أحمد بن أبي بكر البوصيري	٤ ن	٤٣،٣٦،٣٤،١٧
٤٥١	معارج الالباب في مناهج الحق والصواب	حسين مهدي النعيمي	٤ ن	٢٥،١٨،٧،١
٤٥٢	معاني القرآن	يحيى بن زياد القيراء	٤ ن	٤٣،٣٤،٣٢،٢٠
٤٥٣	المعجم الاوسط	سليمان بن أحمد الطبراني	٤ ن	٣٨،٣٤،٢٧،٢٦
٤٥٤	معجم قبائل العرب	عمر رضا كحاله	٤ ن	٢٧،٢٢،١٩،٦
٤٥٥	المعجم الوسيط	إبراهيم أنيس وآخرين	٤ ن	٣٩،٢٧،٢٥،٥
٤٥٦	معرفة السنن والاثار	أحمد بن الحسين البيهقي	٤ ن	٣٨،٣٤،٢٧،٢٦
٤٥٧	مفتاح السعادة ومصباح السيادة في موضوعات العلوم	أحمد بن مصطفى طاش كبرى زاده	٤ ن	٣٣،٢٠،١٦،١٢
٤٥٨	مناقب الشافعي	أحمد بن الحسين البيهقي	٤ ن	٣٨،٣٤،٢٦،٤

العدد	العنوان	المؤلف	تكرار	البحوث الوارد فيها
٤٥٩	مناهل العرفان فى علوم القرآن	محمد عبد العظيم الزرقانى	٤ ن	٣٥،٣٣،٣٠،٤
٤٦٠	المنتقى من منهاج الاعتدال فى نقص كلام أهل الرفض والاعتزال	محمد بن أحمد الذهبى	٤ ن	٤٣،٢١،١٦،١٥
٤٦١	المنجد فى اللغة والاعلام	جماعة علماء العلماء	٤ ن	٣٣،٢٥،٢٤،٢٣
٤٦٢	موافقة صحيح المنقول لصريح المعقول	أحمد بن عبدالحليم بن تيمية	٤ ن	٣٥،٢٣،٢٠،١٥
٤٦٣	موطأ مالك مع شرحه تنوير الحوالك للسيوطى	مالك بن أنس	٤ ن	٤٤،١٩،١٥،١٢
٤٦٤	النبوة والانبياء	محمد على الصابونى	٤ ن	٤٢،٣٣،٢٣،٢٠
٤٦٥	الهدية السنية ، التحفة الوهابية النجدية	سليمان بن سحمان	٤ ن	٢٥،٢٠،٧،١
٤٦٦	هذه هى الصوفية	عبد الرحمن الوكيل	٤ ن	٤٤،٤١،١٨،٩
٤٦٧	الاداب الشرعية والمنع المرعية	محمد بن مفلح المقدسى	٣ ن	٤١،٤٠،٣٨

العدد	العنوان	المؤلف	تكرار	البحوث الوارد فيها
٤٦٨	أبو الحسن الأشعري	حموده غرابه	٣ ن	٣٥،١٥،٢
٤٦٩	إتحاف السادة المتقين بشرح إحياء علوم الدين	محمد بن محمد مرتضى الزبيدي	٣ ن	٣٥،١٥،١٠
٤٧٠	إتحاف الجماعة بما جاء في الفتن والملاحم وأشرراط الساعة	حمود عبدالله التويجيري	٣ ن	٤٠،٢٠،١٦
٤٧١	إثبات عذاب القبر	أحمد بن الحسين البيهقي	٣ ل	٤٢،٣٢،٢٦
٤٧٢	أحكام الأحكام شرح عمدة الأحكام	محمد بن علي بن دقيق العيد	٣ ن	٤٢،١١،٩
٤٧٣	الأديان والفرق والمذاهب المعاصرة	عبد القادر شيبه الحمد	٣ ن	٤٤،٢١،١١
٤٧٤	الأربعين الصوفيه	محمد بن الحسين السلمي	٣ ل	٣٨،٣٤،٢٧
٤٧٥	الأربعين في دلائل التوحيد	عبدالله بن محمد الهروي	٣ ل	٣٠،٢٠،٧
٤٧٦	أركان الإيمان	وهبي سليمان غاوجي	٣ ن	٣٥،٨،٢
٤٧٧	الأسرار المرفوعة في الأخبار الموضوعة	علي بن سلطان ملا علي القاري	٣ ن	٣٠،٢٧،١٩

العدد	العنوان	المؤلف	تكرار	البحوث الوارد فيها
٤٧٨	الإسلام والدعوات الهدامة	أنسور الجندي	٣ ن	. ٤٤،٢٩،٢٣
٤٧٩	أسنى المطالب في أحاديث مختلفة المراتب	محمد درويش الحموت	٣ ن	. ٤٤،٣٤،٢٣
٤٨٠	الإشارات والتنبيهات	الحسين بن عبدالله بن سينا	٣ ن	. ٣٠،٢٥،١٩
٤٨١	أصل الشيعة وأصولها	محمد الحسن آل كاشف الغطاء	٣ ل	. ٣٩،٢١،١٦
٤٨٢	إعجاز القرآن	محمد بن الطيب الباقلاني	٣ ن	. ٤٣،١٣،٤
٤٨٣	الاعلام بالتوبيخ لمن ذم أصحاب التاريخ	محمد عبد الرحمن السخاوي	٣ ن	. ٢٠،١٩،٧
٤٨٤	أعلام السنة المنشورة لاعتقاد الطائفة المنصورة	حافظ بن أحمد الحكمي	٣ ن	. ٤٢،٧،٢
٤٨٥	الإكليل في استنباط التنزيل	عبد الرحمن بن بكر جلال الدين السيوطي	٣ ن	. ٢٥،١٩،٩
٤٨٦	الإكليل في المتشابك والتأويل	أحمد بن عبدالحليم بن تيمية	٣ ن	. ٢١،٢٠،١٩
٤٨٧	اللسان	عباس محمود العقباد	٣ ن	. ٤٤،٤٢،٤

العدد	العنوان	المؤلف	تكرار	البحوث الواردة فيها
٤٨٨	الله واحد أم ثلوث	محمد مجدى مرجـان	٣ ن	. ٣٢،٣١،٢٣
٤٨٩	الامثال فى الحديث النبى	عبدالله بسن محمد أبى الشيخ الاصبهانى	٣ ل	. ٣٤،٢٧،١٧
٤٩٠	الإنسان فى ظل الاديان	عمارہ نجيب	٣ ن	. ٣٩،٢٣،١٨
٤٩١	إيقاظ هم أولى الابصار	صالح بن محمد الفلانى	٣ ن	. ١٠،٧،١
٤٩٢	الإيمان : أركانه ، حقيقته ، نواقضه	محمد نعيم ياسين	٣ ل	. ٤٢،٢٣،٨
٤٩٣	الإيمان والحياة	يوسف القرضاوى	٣ ن	. ٤٢،٢٣،٨
٤٩٤	الباعث الحثيث شرح إختصار علوم الحديث لابن كثير	أحمد محمد شاکر	٣ ن	. ٢٧،١٩،١٣
٤٩٥	الباعث على إنكار البدع والحوادث	عبد الرحمن بن إسماعيل أبو شامه	٣ ن	. ٤٢،١١،١
٤٩٦	البرهان فى علوم القرآن	محمد بهادر الزركشى	٣ ن	. ١٩،١٠،٤
٤٩٧	البعث والنشور	أحمد بن الحسين البيهقى	٣ ل	. ٣٨،٣٧،٣٤

العدد	العنوان	المؤلف	تكرار	البحوث الواردة فيها
٤٩٨	البهائية تاريخها وعقيدتها وصلتها بالباطنية والصهيونية	عبد الرحمن الوكيل	٣ ن	٣٩٠٣٣٠٣ .
٤٩٩	بيان خطأ من اخطأ على الشافعي	أحمد بن الحسين البيهقي	٣ ن	٣٨٠٣٤٠٢٦ .
٥٠٠	بيان مذهب الباطنية وبطلانه	محمد بن الحسين الديلمي	٣ ن	٣٩٠٢٩٠٧ .
٥٠١	تاريخ الإمامية وأسلافهم من الشيعة	عبد الله فياض	٣ ن	٢٩٠٢١٠١٦ .
٥٠٢	تاريخ الفرق الإسلامية	علي مصطفى الغرابي	٣ ن	١٦٠٧٠٢ .
٥٠٣	تاريخ واسط	أسلم بن سهل الواسطي	٣ ن	٣٦٠٣٤٠٢٧ .
٥٠٤	تجريد أسماء الصحابة	محمد بن أحمد الذهبي	٣ ن	٣٤٠١٧٠١٦ .
٥٠٥	التسهيل لعلوم التنزيل	محمد بن أحمد بن جزى الكلبي	٣ ن	٢٥٠١٦٠٩ .
٥٠٦	تعريف أهل التقديس بمراتب الموصوفين بالتدليس	أحمد بن علي بن حجر العسقلاني	٣ ن	٣٢٠٢٦٠١٧ .
٥٠٧	تفسير أسماء الله الحسنى	إبراهيم بن السري بن الزجاج	٣ ن	٤٣٠٢٥٠١١ .

العدد	العنوان	المؤلف	تكرار	البحوث الواردة فيها
٥٠٨	تفسير سورة الإخلاص	أحمد بن عبد الحليم بن تيمية	٣ ن	. ٣٥،١٩،١٥
٥٠٩	تفسير عبد الرزاق الصنعاني	عبد الرزاق بن همام الصنعاني	٣ ل	. ٣٨،٣٠،٢٦
٥١٠	تفسير غريب القرآن	عبد الله بن مسلم بن قتيبة	٣ ن	. ٤٣،٢٥،٢٠
٥١١	التفسير الواضح	محمد محمود حجازي	٣ ن	. ٤١،١٠،٣
٥١٢	تقييد العلم	أحمد بن علي الخطيب البغدادي	٣ ن	. ٣٨،٣٤،١
٥١٣	تلخيص المستدرک علي الصحيحين	محمد بن أحمد الذهبي	٣ ن	. ٣٤،١٧،١٦
٥١٤	تهافت الفلاسفة	محمد بن محمد أبو حامد الغزالي	٣ ن	. ١٥،٣،٣
٥١٥	تهذيب الآثار	محمد بن جرير الطبري	٣ ن	. ١٧،١٢،٢
٥١٦	كتاب التوحيد	محمد بن مخلد الماتريدي	٣ ل	. ٣٣،٢٠،١٢

العدد	العنوان	المؤلف	تكرار	البحوث الواردة فيها
٥١٧	التوحيد للنيسابورى	سعيد بن محمد النيسابورى	٣ ن	. ٢٥،٢٠،١٢
٥١٨	الجامع فى السنن والاداب والمغازى والتاريخ	عبدالله بن أبى زيد القيروانى	٣ ن	. ٢٦،١٣،١
٥١٩	الجامع لآخلاق الراوى وآداب السامع	أحمد بن على الخطيب البيفدادى	٣ ن	. ٣٨،٣٤،١٧
٥٢٠	الحضارة الإسلامية فى القرن الرابع الهجرى	آدم ميتز	٣ ن	. ٤٤،٢٧،٧
٥٢١	حياة شيخ الإسلام بن تيمية	محمد بهجت البيطار	٣ ن	. ٢٢،٧،١
٥٢٢	الخوارج والشيعة	يوليوس فلهوزن	٣ ن	. ٢٩،٢١،١٦
٥٢٣	دائرة المعارف	بطرس البستانى	٣ ن	. ٣٣،١٦،٧
٥٢٤	الدر النضيد فى إخراج كلمة التوحيد	محمد بن على الشوكانى	٣ ن	. ٤٢،١١،١
٥٢٥	دول الإسلام	محمد بن أحمد الذهبي	٣ ن	. ٣٤،١٧،٦
٥٢٦	ديوان جرير	جرير بن عطيه الخطيب	٣ ن	. ٤٢،٢٥،٢٠
٥٢٧	ذكر من يعتمد قوله فى الجرح والتعديل	محمد بن أحمد الذهبي	٣ ن	. ٣٠،٢٠،١٩

العدد	العنوان	المؤلف	تكرار	البحوث الواردة فيها
٥٢٨	ذم التتأويل	عبدالله بن أحمد بن قدامة المقدسي	٣ ن	. ٢٠،١٢،١١
٥٢٩	ذيل تاريخ بغداد	محمد بن محمود بن النجار	٣ ن	. ٣٤،٢٦،١٧
٥٣٠	رسائل إخوان الصفا	إخوان الصفا	٣ ن	. ٢٥،١٩،١٢
٥٣١	الرد على البكري	أحمد بن عبدالحليم بن تيمية	٣ ن	. ٤١،٢٢،٧
٥٣٢	الرد الوافر على من زعم بأن من سمى بن تيمية (شيخ الإسلام) كافر	محمد ناصرالدين الدمشقي	٣ ن	. ٤٢،٢٢،٧
٥٣٣	روضات الجنات في أحوال العلماء والسادات	محمد باقر الخوانساري	٣ ن	. ٣٣،٢٠،٢
٥٣٤	كتاب الزهد	عمر بن أبي عاصم الضحاك	٣ ن	. ٣٤،٢٧،١٧
٥٣٥	الزهد الكبير	أحمد بن الحسين البيهقي	٣ ل	. ٣٨،٣٤،٢٦
٥٣٦	سبل الهدى والرشاد في سيرة خير العبيد	محمد بن يوسف الصالح	٣ ن	. ٣٨،٣٦،٧
٥٣٧	السنة	محمد بن نصر المروزي	٣ ن	. ٤٠،١٢،١

العدد	العنوان	المؤلف	تكرار	البحوث الواردة فيها
٥٣٨	السنة ومكانتها في التشريع الإسلامي	مصطفى السباعي	٣ ن	٢٣،١٥،١٢ .
٥٣٩	شأن الدعاء	حمد بن محمد الخطابي البستي	٣ ن	٣٧،٣٦،٢٦ .
٥٤٠	شرح لمعة الاعتقاد الهادي إلى سبيل الرشاد	محمد صالح العثيمين	٣ ل	٤٣،٣٧،٣٥ .
٥٤١	شعب الإيمان	أحمد بن الحسين البيهقي	٣ ن	٣٤،٣٠،١٤ .
٥٤٢	الشعر والشعراء	عبدالله بن مسلم بن قتيبة	٣ ن	٤٢،٢٠،١٣ .
٥٤٣	الشامل المحمدية	محمد بن عيسى الترمذي	٣ ن	٣٨،٣٦،٢٧ .
٥٤٤	الشيعة والسنة	إحسان إلهي ظهير	٣ ن	٢٣،٢١،١٦ .
٥٤٥	صحيح البخاري بحاشية السندی	محمد بن عبد الهادي السندي	٣ ن	٣٣،٢٣،١ .
٥٤٦	صحيح بن حبان	محمد بن حبان البستي	٣ ن	٣٨،٣٧،١٦ .
٥٤٧	الصلاة وحكم تاركها	محمد بن أبي قيم الجوزية	٣ ن	٤٢،٢٨،١٢ .

العدد	العنوان	المؤلف	تكرار	البحوث الوارد فيها
٥٤٨	الصلة (ذيل على تاريخ علماء الاندلسى)	خلف بن عبد الملك بن بشكوال	٣ ن	١٩٠١٢٠٧ .
٥٤٩	الطبقات	خليفة بن خياط	٣ ن	٤٢٠٢٧٠١٣ .
٥٥٠	طبقات الشافعية	أحمد بن محمد بن قاضى شعبة	٣ ل	٣٨٠٢٦٠١٧ .
٥٥١	العبادة فى الإسلام	يوسف القرضاوى	٣ ن	٤١٠٢٣٠١٨ .
٥٥٢	العدة فى أصول الفقه	محمد بن الحسين أبى يعلى الفراء	٣ ن	٢٨٠١٥٠١٢ .
٥٥٣	العقائد	حسن البنا	٣ ن	٢٢٠١٥٠١ .
٥٥٤	العقيدة الإسلامية بين السلف والمعتزلة	محمد أحمد خفاجى	٣ ن	٣٥٠٢٢٠١٠ .
٥٥٥	العقيدة الإسلامية والايديولوجيات المعاصرة	عبد الغنى عبود	٣ ن	٢٣٠٨٠٤ .
٥٥٦	عقيدة الشيعة	دوايت.دونالدسن	٣ ل	٢١٠١٢٠٥ .
٥٥٧	العقيدة فى اللسنة	عمر سليمان الاشقر	٣ ن	٤٠٠٢٣٠٨ .
٥٥٨	العقيدة والشريعة فى الإسلام	اجناس جولد تسيهلىر	٣ ن	٤٤٠٣٩٠٢١ .
٥٥٩	العلم الشامخ فى تفضيل الحق على الالباء والمشايخ	صالح بن المهدي المقبلنى اليمانى	٣ ن	٢٠٠١٢٠٧ .

العدد	العنوان	المؤلف	تكرار	البحوث الواردة فيها
٥٦٠	الفتح الكبير فى ضم الزيادة إلى الجامع الصغير	عبد الرحمن بن أبى بكر جلال الدين السيوطى	٣ ن	١٧٠١٤٠٣
٥٦١	فتح المغيـث شرح الفيسـة الحديـث	محمد بن عبد الرحمن السخاوى	٣ ن	٢٧٠٢٠٠١٩
٥٦٢	فرق وطبقات المعتزلة	عبد الجبار بن أحمد الهمدانى	٣ ن	٢٢٠١٣٠٢
٥٦٣	فضائح الباطنية	محمد بن محمد أبى حامد الغزالى	٣ ن	٤٢٠٣٩٠٢٩
٥٦٤	فضل علم السلف على الخلف	عبد الرحمن بن أحمد بن رجب الحنبلى	٣ ن	٢٢٠١٥٠٢
٥٦٥	فى تحقيق ما للهند من مقولة مقبولة فى العقل أو مردولة	محمد بن أحمد البيرونى	٣ ن	٤٤٠٣٩٠٣
٥٦٦	قطف الثمر فى بيان عقيدة أهل الأثر	محمد صديق حسن القنوجى	٣ ن	٣٥٠٢٠٠١٩
٥٦٧	قواعد الاحكام فى مصالح الانعام	العزبن عبدالسلام	٣ ن	٣٤٠٢٥٠١١
٥٦٨	القواعد المثلى فى صفات الله وأسمائه الحسنى	محمد الصالح العثيمين	٣ ل	٣٥٠٢٣٠٢٠
٥٦٩	كشف الشبهات	محمد بن عبد الوهاب	٣ ن	٢٥٠١١٠١

العدد	العنوان	المؤلف	تكرار	البحوث الواردة فيها
٥٧٠	متشابه القرآن	عبد الجبار بن أحمد الهذاني	٣ ن	٣٥،٣٠،٢٥
٥٧١	متن اللغة	أحمد رضا	٣ ن	٢٧،٢٣،٢١
٥٧٢	مجاز القرآن	أبو عبيدة معمر بن المثنى	٣ ن	٤٣،٢٥،٢٢
٥٧٣	مجموعة التوحيد النجدية	محمد بن عبد الوهاب	٣ ن	٢٥،١٨،١
٥٧٤	محصل أفكار المتقدمين والمتأخرين	محمد بن عمر الفخر الرازي	٣ ن	٣٢،٢٠،١٥
٥٧٥	المحصل في علم الاصول	محمد بن عمر الفخر الرازي	٣ ن	٣٢،٢٠،١٥
٥٧٦	المحكم والمحيط الاعظم	علي بن إسماعيل بن سيده	٣ ن	٣٤،١١،١٠
٥٧٧	مختصر قيام الليل	محمد بن نصر المروزي	٣ ن	٣٦،٣٠،١٩
٥٧٨	مختصر منهاج القاصدين	عبد الله بن أحمد بن قدامة المقدسي	٣ ن	٤١،٣٤،١٩
٥٧٩	المسامرة شرح المسامرة	محمد بن محمد الشافعي	٣ ن	٣٥،٢١،٩
٥٨٠	مسائل الإمام أحمد بروايه أبي داود	سليمان بن الأشعث السجستاني	٣ ن	١٧،١٣،١٢

العدد	العنوان	المؤلف	تكرار	البحوث الوارد فيها
٥٨١	مسائل الجاهليه	محمد بن عبد الوهاب	٣ ن	٣٩،١٨،١١ .
٥٨٢	المشبه في الرجال	محمد بن أحمد الذهبي	٣ ن	١٩،١٧،١٣ .
٥٨٣	معالم في الطريق	سيد قطب	٣ ن	٤١،٨،٤ .
٥٨٤	المعتمد في أصول الفقه	محمد بن علي البصري	٣ ن	٢٠،١٦،١٢ .
٥٨٥	المعجم الفلسفي	مجمع اللغة العربية	٣ ن	٣٩،٣٣،٢٣ .
٥٨٦	مقارنة الاديان	أحمد شلبي	٣ ن	٣٣،١١،٨ .
٥٨٧	المقاصد السنية في الاحاديث الإلهية	علي بن بليان	٣ ن	٣٤،٢٧،١٩ .
٥٨٨	مكارم الاخلاق ومعاليها	محمد بن جعفر الخراطي	٣ ن	٣٤،٣٢،٣٠ .
٥٨٩	الموسوعة العربية الميسرة	جماعة من العلماء	٣ ن	٣٣،٢٣،١ .
٥٩٠	موضح أوهام الجمع والتفريق	أحمد بن علي الخطيب البغدادي	٣ ن	٣٤،١٧،٢ .
٥٩١	مناقب الإمام أحمد	عبد الرحمن بن علي بن الجوزي	٣ ن	٤٠،١٢،٦ .
٥٩٢	المنتقى من السنن المسندة	عبدالله بن علي بن الجارود	٣ ن	٢٧،١٢،١٠ .

العدد	العنوان	المؤلف	تكرار	البحوث الواردة فيها
٥٩٣	منحة القريب المجيب فى الرد على عباد الصليب	عبد العزيز بن معمر	٣ ن	٢٣،٧،١
٥٩٤	نظم المتناثر من الحديث المتواتر	جعفر الإدريسي الكتاني	٣ ن	٢١،٢٠،١٢
٥٩٥	نهاية الإقدام فى علم الكلام	محمد عبد الكريم الشهرستاني	٣ ن	٣٥،١٣،١٢
٥٩٦	نوادير الاصول فى معرفة احاديث الرسول	محمد بن على الترمذى	٣ ن	٣٤،٢٧،٩
٥٩٧	هداية الحيارى فى أجوبة اليهود والنصارى	محمد بن أبى بكر بن قيم الجوزية	٣ ن	٣٣،٢٣،٨
٥٩٨	وجاء دور المجوس	عبدالله بن محمد الغريب	٣ ن	٢١،١٦،٧
٥٩٩	الوجود الحق	حسن هويدى	٣ ل	٤٤،٢٤،٢٣
٦٠٠	يقظة أولى الاعتبار	محمد صديق حسن القنوجى	٣ ن	٢٥،١٢،٩
٦٠١	آثار الشيخ محمد بن عبد الوهاب	أحمد محمد الضبيب	٢ ل	٧،١
٦٠٢	آداب الشافعى ومناقبه	عبد الرحمن بن أبى حاتم الرازى	٢ ن	٢٦،٢١
٦٠٣	آكام المرجان فى غرائب الاخبار وأحكام الجان	محمد بن عبدالله الشيبلى	٢ ن	٩،٣

العدد	العنوان	المؤلف	تكرار	البحوث الواردة فيها
٦٠٤	الإبداع فى مزار الابتداء	على محفـوظ	٢ ن	١٨٠١١ .
٦٠٥	أبو حامد الغزالي والتصوف	عبد الرحمن دمشقيه	٢ ن	٤٤٠٣٥ .
٦٠٦	الإتحافات السنية فى الأحاديث القدسية	محمد بن محمود المـدنى	٢ ن	٣٤٠٣ .
٦٠٧	إثبات صفة العلو لله الواحد القهار	عبد الله بن أحمد ابن قدامة المقدسى	٢ ن	٣٥٠١٢ .
٦٠٨	الإجماع	محمد بن إبراهيم بن المنذر	٢ ن	٤٣٠١٣ .
٦٠٩	الأحاديث الطوال	سليمان بن أحمد الطبرانى	٢ ل	٣٠٠١٩ .
٦١٠	أحاديث القصاص	أحمد بن عبد الحلیم بن تميمية	٢ ن	٣٦٠١٧ .
٦١١	الأحكام السلطانية والولايات الدينية	على بن محمد بن حبيب الماوردى	٢ ن	٤٢٠٢١ .
٦١٢	أحوال الرجال	إبراهيم بن يعقوب الجوزقانى	٢ ن	٣٦٠٣٤ .
٦١٣	أخبار مكة وما جاء فيها من الآثار	محمد بن عبد الله الأزرق	٢ ن	٣٠٠١١ .
٦١٤	إختيار الأولى فى شرح حديث الملا الأعلى	عبد الرحمن بن أحمد بن رجـب الحنبلى	٢ ن	٤٣٠٤ .

العدد	العنوان	المؤلف	تكرار	البحوث الواردة فيها
٦١٥	أخلاق العلماء	محمد بن الحسين الاجزري	٢ ن	٣٨،٣٤ .
٦١٦	أديان الهند الكبرى	أحمد شلبي	٢ ن	٤٤،١٥ .
٦١٧	الأربعون الصغرى	أحمد بن الحسين البيهقي	٢ ن	٣٤،٢٦ .
٦١٨	الأربعين في أصول الدين	محمد بن محمد أبو حامد الغزالي	٢ ن	١٥،١١ .
٦١٩	إرشاد الثقات إلى إتفاق الشرائع على التوحيد والمعاد والنبوات	محمد بن علي الشوكاني	٢ ن	٤٣،٢٥ .
٦٢٠	إرشاد الفحول إلى تحقيق الحق من علم الأصول	محمد بن علي الشوكاني	٢ ن	٣٢،١٢ .
٦٢١	الإسلام	سعيد حوى	٢ ن	١١،٨ .
٦٢٢	إسلام بلا مذاهب	مصطفى الشكعة	٢ ن	٣٩،٢٩ .
٦٢٣	الإسلام والرسول في نظر منصفى الشرق والغرب	أحمد بن حجر آل بوطامى	٢ ل	٢٣،٧ .
٦٢٤	الاسماء الحسنى	أبو الوفاء محمد درويش	٢ ن	١٥،١٠ .
٦٢٥	الاسنة الحداد في رد شبهات علوى الحداد	سليمان بن سحمان	٢ ن	٧،١ .

العدد	العنوان	المؤلف	تكرار	البحوث الواردة فيها
٦٢٦	الإشترائية والإسلام	مسعود الندوى	٢ ن	. ٢٣،٧
٦٢٧	إشتقاق أسماء الله	عبد الرحمن بن إسحاق الزجاجى	٢ ل	. ٤٣،١٠
٦٢٨	أصول الحديث وعلومه ومصطلحه	محمد عجاج الخطيب	٢ ن	. ٢٠،١٢
٦٢٩	أصول الدعوة	عبد الكريم زيدان	٢ ن	. ٨،٧
٦٣٠	الأصول والفروع	على بن أحمد بن حزم	٢ ل	. ٤٤،٣٣
٦٣١	أضواء على طريق الدعوة إلى الإسلام	محمد أمان الجامى	٢ ن	. ٣٥،٧
٦٣٢	أضواء على المسيحية	متولى يوسف شلبى	٢ ن	. ٣٣،٣١
٦٣٣	إظهار الحسب	رحمة الله الأثرى	٢ ن	. ٣٣،٢٣
٦٣٤	الإعلام بقواطع الإسلام	أحمد بن محمد بن حجر الهيثمى	٢ ن	. ٤٣،٤٢
٦٣٥	أعلام النساء	عمر رضا كحاله	٢ ن	. ٢٧،١٦
٦٣٦	الإفصاح عن معانى الصحاح	يحيى بن محمد بن هبيرة	٢ ن	. ٤٢،٣٤
٦٣٧	أقانىم النصرى	أحمد حجازى السقا	٢ ن	. ٣٣،٣١
٦٣٨	أقاويل الثقات	مرعى بن يوسف الكرمى	٢ ل	. ٣٧،٣٠

العدد	العنوان	المؤلف	تكرار	البحوث الواردة فيها
٦٣٩	الإقتصاد فيما يتعلق بالاعتقاد	محمد بن الحسن الطوسي	٢ ن	٢١،١٦ .
٦٤٠	الإقناع مع شرحه في فقه الإمام أحمد	موسى بن أحمد الحجواوي	٢ ن	٤٢،١ .
٦٤١	الامالي	علي بن الحسين المرتضى	٢ ن	٢١،٢٠ .
٦٤٢	الإمامة وقائم القيامة	مصطفى غالب	٢ ل	٢٩،٢١ .
٦٤٣	إنباء الرواة على أنباء النحاة	علي بن يوسف القفطسي	٢ ن	٢٠،١٣ .
٦٤٤	الانتقاء في فضائل الثلاثة الاثمة الفقهاء	يوسف بن عبد البر القرطبي	٢ ن	٤١،١٧ .
٦٤٥	الإنسان في القرآن الكريم	عبد الكريم الخطيب	٢ ن	٢٥،٤٩ .
٦٤٦	الإنصاف فيما تضمنه الكشاف من الاعتزال	أحمد بن محمد بن المنير الاسكندري	٢ ن	٢٠،١٠ .
٦٤٧	الإيمان	عبد المجيد الزنداني وآخرين	٢ ل	٤٢،٢٣ .
٦٤٨	البابية عرض ونقد	إحسان إلهي ظهير	٢ ل	٣٩،٣٨ .
٦٤٩	بداية السؤل في تفضيل الرسؤل	العز بن عبد السلام	٢ ل	٣٧،٧ .

العدد	العنوان	المؤلف	تكرار	البحوث الواردة فيها
٦٥٠	البدعة تحديدها وموقف الإسلام منها	عزت على عطيه	٢ ن	١٥،١١ .
٦٥١	البراهين العلمية على وجود الخالق	محمد فؤاد البرازي	٢ ن	٢٤،١٩ .
٦٥٢	البرهان في أصول الفقه	عبد الملك بن عبد الله الجويني	٢ ن	٤٢،١٣ .
٦٥٣	بطلان عقائد الشيعة	محمد عبد الستار التونسي	٢ ل	٢١،١٦ .
٦٥٤	البهائية : نقد وتحليل	إحسان إلهي ظهير	٢ ن	٣٩،٣٨ .
٦٥٥	البيان والتعريف في أسباب ورود الحديث	إبراهيم بن محمد بن حمزه الحسيني	٢ ن	٢٠،١٧ .
٦٥٦	تاج التراجم في طبقات الحنفية	قاسم بن قطلوبغا	٢ ن	٤٢،١٣ .
٦٥٧	تاريخ الإسلام وطبقات المشاهير	محمد بن أحمد الذهبي	٢ ن	١٧،١٢ .
٦٥٨	تاريخ الدعوة الإسماعيلية	مصطفى غالب	٢ ن	٣٩،٢٩ .
٦٥٩	تاريخ عثمان بن سعيد الدارمي	يحيى بن معين	٢ ن	٣٦،١٩ .
٦٦٠	تاريخ علماء الأندلس	عبد الله بن محمد بن الفرضي	٢ ن	١٢،٧ .

العدد	العنوان	المؤلف	تكرار	البحوث الواردة فيها
٦٦١	تاريخ نجد	حسين بن غنام	٢ ن	٧٠١ .
٦٦٢	تاريخ اليعقوبى	أحمد بن يعقوب بن جعفر اليعقوبى	٢ ن	٢١٠١٣ .
٦٦٣	تأويل مشكل القرآن	عبدالله بن مسلم بن قتيبة	٢ ن	٤٣٠١٠ .
٦٦٤	تبيد الظلام وتنبية النيام	إبراهيم سليمان الجيهان	٢ ن	٢١٠٧ .
٦٦٥	كتاب تبرئة الشيخين الإماميين.....	سليمان بن سحمان	٢ ن	٧٠١ .
٦٦٦	تبسيط العقائد	حسن أيوب	٢ ن	٨٠٣ .
٦٦٧	التبشير والإستعمار فى البلاد العربية	مصطفى خالد ، وعمر فروخ	٢ ن	٣٩٠٧ .
٦٦٨	تثبيت دلائل النبوة	عبد الجبار بن أحمد الهمذانىسى	٢ ن	٣٣٠٢١ .
٦٦٩	التجسيم عند المسلمين ، فرق الكرامية	سهر مختار	٢ ن	٣٠٠٢ .
٦٧٠	التحبير فى المعجم الكبير	عبد الكريم محمد السمعانى	٢ ن	٢٦٠١٩ .
٦٧١	تحذير الساجد من إتخاذ القبور مساجد	محمد ناصر الدين الالبانى	٢ ن	٤١٠١٨ .

العدد	العنوان	المؤلف	تكرار	البحوث الواردة فيها
٦٧٢	التحذير من البدع	عبد العزيز بن باز	٢ ن	٧٠١ .
٦٧٣	تحفة الذاكرين بعدة الحصن الحصنيين	محمد بن عيسى الشوكاني	٢ ن	٣٦،٣٢ .
٦٧٤	تحفة المستفيد بتاريخ الاحساء القديم والجديد	محمد عبد الله بن عبد المحسن الاحسائي	٢ ن	١٠١ .
٦٧٥	التحفة المهدية شرح الرسالة التدمرية	فالح مهدي آل مهدي	٢ ن	٤٣،٢٥ .
٦٧٦	تذكرة السامع والمتكلم في آداب العالم والمتعلم	محمد بن إبراهيم بن جماعة الكناني	٢ ن	٤١،٣٨ .
٦٧٧	التشريع الجنائي	عبد القادر عودة	٢ ن	٤٢،٢١ .
٦٧٨	التصريح بما تواتر في نزول المسيح	محمد أنور شاه الكشميري	٢ ن	٣٣،١٢ .
٦٧٩	تغليق التعليق	أحمد بن علي بن حجر العسقلاني	٢ ن	٤٣،٣٤ .
٦٨٠	تفسير الجلالين	جلال الدين المحلي، جلال الدين السيوطي	٢ ن	٣٧،١٠ .
٦٨١	التفسير والمفسرون	محمد حسين الذهبي	٢ ن	١٩،٤ .
٦٨٢	التكفير : جذوره ، أسبابه ، مبرراته	نعمان عبد الرزاق السامرائي	٢ ل	٤٢،٤١ .

العدد	العنوان	المؤلف	تكرار	البحوث الواردة فيها
٦٨٣	التنبيهات السنية على العقيدة الواسطية	عبد العزيز بن ناصر الرشيد	٢ ن	٢٦،١١ .
٦٨٤	التنبيهات اللطيفة فيما إحتوت عليه الواسطية من المباحث المنيفة	عبدالرحمن بن ناصر بن سعدي	٢ ن	٤٠،٣
٦٨٥	تهذيب خصائص الإمام على	أحمد بن شعيب النسائي	٢ ن	٢٦،١٧ .
٦٨٦	تهذيب السنن لابي داود	محمد بن أبي بكر بن قيم الجوزية	٢ ن	٣٠،١٩ .
٦٨٧	التوحيد ومعرفة أسماء الله عز وجل وصفاته...	محمد بن إسحاق بن منده	٢ ن	٤٣،٧ .
٦٨٨	التوصل إلى حقيقة التوسل	محمد نسيب الرفاعي	٢ ن	٢٥،٤ .
٦٨٩	التوضيح عن توحيد الخلاق في جواب أهل العراق...	سليمان بن عبدالله بن محمد بن عبد الوهاب	٢ ن	٧،١ .
٦٩٠	توضيح الكافية الشافية	عبد الرحمن بن ناصر بن سعدي	٢ ن	٤٠،٧ .
٦٩١	التوكل على الله عز وجل	عبد الله بن محمد ابن أبي الدنيا	٢ ن	٣٤،٢٧ .
٦٩٢	جامع التحصيل في أحكام العراسم	خليل بن كيكلي العلاشي	٢ ن	٢٦،١٧ .

العدد	العنوان	المؤلف	تكرار	البحوث الوارد فيها
٦٩٣	الجامع الفريد (كتب ورسائل لائمة الدعوة الإسلامية)	جماعة من العلماء	٢ ن	. ١١،٣
٦٩٤	الجانب الإلهي من التفكير الإسلامي	محمد البهي	٢ ن	. ٣٣،٣١
٦٩٥	جاهلية القرن العشرين	محمد قطب	٢ ن	. ٢٣،٨
٦٩٦	جزء الحسن بن عرفه	الحسن بن عرفه بن يزيـد	٢ ل	. ٣٤،١٩
٦٩٧	جسم الإنسان في علم الصحة	حسن نصر ، ومحي الدين صالح	٢ ن	. ١٩،١٥
٦٩٨	جلاء الافهام في الصلاة والسلام على خير الانام	محمد بن أبي بكر بن قيم الجوزية	٢ ن	. ٤١،١١
٦٩٩	جمهرة الاولياء وأعلام التصوف	محمود أبو الفيض المنصوفى	٢ ن	. ٤٤،٧
٧٠٠	حاشية الشيخ إسماعيل الكلنبوى على شرح الدوائى	إسماعيل الكلنبوى	٢ ن	. ٢٠،٢
٧٠١	حاشية الصاوى على الجلالين	أحمد محمد الصاوى	٢ ن	. ٣٥،٤
٧٠٢	حاضر العالم الإسلامى	لوثرروب ستودارد	٢ ن	. ٢،١
٧٠٣	الحركات الباطنية فى العالم الإسلامى	محمد أحمد الخطيب	٢ ن	. ٣٩،٢٩
٧٠٤	الحركة الوهابية	محمد خليل هراس	٢ ن	. ٧،١

العدد	العنوان	المؤلف	تكرار	البحوث الواردة فيها
٧٠٥	حسن الظن بالله	عبدالله بن محمد بن أبي الدنيا	٢ ن	٣٤،٢٧ .
٧٠٦	الحق الواضح المبين فسى توحيد الانبياء والمرسلين	عبد الرحمن بن ناصر بن سعدى	٢ ن	٤٠،٢٦ .
٧٠٧	حقائق الإسلام وأباطيل خصومه	عباس محمود العقاد	٢ ن	٣٣،٨ .
٧٠٨	الحقائق الخفية عن الشيعة الفاطمية والاثني عشرية	محمد حسن الاعظمى	٢ ن	٣٩،٢٩ .
٧٠٩	الحكمة فى مخلوقات الله	محمد بن محمد أبو حامد الغزالى	٢ ن	٣٧،٢٤ .
٧١٠	الحكومة الإسلامية	روح الله الخمينى	٢ ل	٢١،١٦ .
٧١١	كتاب الحوادث والبدع	محمد بن الوليد الطرطوشى	٢ ن	١١،١ .
٧١٢	حياه الصحابة	محمد يوسف الكاندهلوى	٢ ن	٤١،٢٠ .
٧١٣	الحيدة	عبد العزيز الكنىانى	٢ ن	٢٥،٧ .
٧١٤	الخريفة النفيسة فى تاريخ الكنيسة	الاسقف ايسيدوس	٢ ل	٣٣،٣١ .
٧١٥	خصائص التصور الإسلامى	سيد قطب	٢ ن	٣٩،٨ .

العدد	العنوان	المؤلف	تكرار	البحوث الواردة فيها
٧١٦	الدارس فى تاريخ المدارس	عبد القادر محمد النعمانى	٢ ن	٢٠٠٧ .
٧١٧	دراسات فى الفرق والعقائد الإسلامية	عرفان عبد المجيد	٢ ل	٤٢،٢١ .
٧١٨	دراسة حديث (نصر الله امرأه ، اسمع مقالتي....) روايه ودراية	عبد المحسن بن حمد العباد	٢ ن	٣٨،١ .
٧١٩	الدرر المنتشرة فى الاحاديث المشتهرة	عبد الرحمن بن أبى بكر السيوطى	٢ ن	٤٤،٣٤ .
٧٢٠	الدرة البهية فى شرح القصيدة التائية	عبد الرحمن بن ناصر بن سعدى	٢ ن	٤٠،٣٧ .
٧٢١	دعائم الإسلام فى ذكر الحلال والحرام	أبو حنيفة النعمان المغربى	٢ ل	٣٩،٢٩ .
٧٢٢	دعوة التوحيد	محمد خليل هراس	٢ ل	٧٠١ .
٧٢٣	دفع شبه التشبيه بأكف التنزيه	عبد الرحمن بن على بن الجوزى	٢ ل	٣٠،٢٨ .
٧٢٤	ديوان أبى العتاهيه	إسماعيل بن قاسم أبو العتاهيه	٢ ن	٢٥،١٩ .
٧٢٥	ديوان الفرزدق	همام بن غالب الفرزدق	٢ ن	٤٣،٢٠ .

العدد	العنوان	المؤلف	تكرار	البحوث الواردة فيها
٧٢٦	ذم الهوى	عبد الرحمن بن على بن الجوزى	٢ ن	. ٣٤،٢٠
٧٢٧	ذيل اللالى المصنوعة	عبد الرحمن بن أبى بكر السيوطى	٢ ن	. ١٩،١٧
٧٢٨	رحلة بن جبير	محمد بن أحمد بن جبير	٢ ن	. ٣٠،٧
٧٢٩	الرد على المعطلة	محمد بن على الترمذى	٢ ل	. ٣٠،٢٧
٧٣٠	الرد على المنطقيين	أحمد بن عبد الحليم ابن تيمية	٢ ن	. ٣٣،٢٥
٧٣١	الرد على من يقول القرآن مخلوق	أحمد بن سلمان النجار	٢ ن	. ١٩،١٧
٧٣٢	الرد القويم على ملحد القصير	عبدالله بن على بن يابس	٢ ل	. ٤٠،٧
٧٣٣	رسالة التوحيد	إسماعيل بن عبد الغنى الدهلوى	٢ ل	. ١٨،١١
٧٣٤	رسالة التوحيد	محمد عبده	٢ ن	. ١٥،١
٧٣٥	رسالة الشرك ومظاهره	مبارك محمد الميلى	٢ ن	. ١١،٧
٧٣٦	رسالة الفقيه والاستواء والنزل	عبدالله بن يوسف الجوينى	٢ ل	. ١٣،١٢

العدد	العنوان	المؤلف	تكرار	البحوث الواردة فيها
٧٣٧	رسالة في الذب عن أبي الحسن الأشعري	عبد الملك بن عيسى بن درباس	٢ ل	٤٠،٣٥ .
٧٣٨	رساله في الرد على الرافضة	أبو حامد محمد المقدسي	٢ ن	٢١،١٦ .
٧٣٩	الرعاية لحقوق الله	الحارث بن أسعد المحاسبي	٢ ن	٣٤،١١ .
٧٤٠	الرفع والتكميل في الجرح والتعديل	محمد عبد الحسي الكندي	٢ ن	١٧،٢ .
٧٤١	روضة الطالبين وعمدة المفتين	يحيى بن شرف النووي	٢ ن	٤٢،٩ .
٧٤٢	روضة الناظر عن مآثر علماء نجد وحوادث السنين	محمد بن عثمان القاضي	٢ ل	٤٠،١ .
٧٤٣	الروضة الندية شرح العقيدة الواسطية	زيد بن فياض	٢ ن	١٠،٨ .
٧٤٤	الرياض الناظرة والحدائق النيرة الزاهرة	عبد الرحمن بن ناصر بن سعدى	٢ ن	٤٠،٣٧ .
٧٤٥	الرياض النظرة في مناقب العشيرة	أحمد بن عبد الله المحب الطبري	٢ ن	١٧،١٦ .
٧٤٦	زعماء الإصلاح في العصر الحديث	أحمد أمين	٢ ن	٧،١ .

العدد	العنوان	المؤلف	تكرار	البحوث الوارد فيها
٧٤٧	الزينة فى الكلمات الإسلامية والعربية	أحمد بن حمدان الرازى	٢ ن	١٢٠٦ .
٧٤٨	السلفية فى العقيدة الإسلامية والفلسفة الغربية	مصطفى حلمى	٢ ل	٢٩٠٧ .
٧٤٩	السياسة الشرعية فى إصلاح الراعى والرعية	أحمد بن عبد الحليم بن تيمية	٢ ن	٢١٠١١ .
٧٥٠	شبه الجزيرة فى عهد الملك عبد العزيز	خير الدين الزركلى	٢ ن	١١٠١ .
٧٥١	شبهات حول التشيع	على محمد العصفور	٢ ل	٢١٠١٦ .
٧٥٢	شرح تنقيح الفصول فى إختصار المحصول فى الاصول	أحمد بن ادريس القرافى	٢ ن	١٥٠١٢ .
٧٥٣	شرح المعلقات السبع	الحسين بن أحمد الزوزنى	٢ ن	٢٥٠٢٠ .
٧٥٤	الشيعة فى التاريخ	محمد حسين الزين	٢ ل	٢٩٠٢١ .
٧٥٥	الصارم المنكى فى الرد على السبكي	محمد بن أحمد المقدسى	٢ ن	١١٠٣ .
٧٥٦	الصحاح فى اللغة والعلوم	نديم مرعشى	٢ ن	٢٣٠٩ .
٧٥٧	صحيح الترغيب والترهيب للمنزى	محمد ناصر الدين الالبانى	٢ ن	٣٦٠٣٤ .
٧٥٨	صراع بين الحق والباطل	سعد صادق محمد	٢ ن	١١٠٧ .

العدد	العنوان	المؤلف	تكرار	البحوث الواردة فيها
٧٥٩	صراع مع الملاحدة حتى العظم	عبد الرحمن حسن الميدانسي	٢ ن	٢٤٠٢٣ .
٧٦٠	الصفات الإلهية بين السلف والخلـف	عبد الرحمن الوكيل	٢ ن	١٠٠٧ .
٧٦١	كتاب الصفدية	أحمد بن عبد الحلـيم ابن تيمية	٢ ن	٤٢٠٣٧ .
٧٦٢	الطب محراب الإيمان	خالـص جليسي	٢ ن	٢٤٠١٩ .
٧٦٣	طبقات الفقهاء	أبو إسحاق الشيرازي	٢ ن	٢٠٠٦ .
٧٦٤	الطبقات الكبرى	عبد الوهاب بن أحمد الشعرانسي	٢ ن	٤٤٠٣٢ .
٧٦٥	طريق الوصول إلى العلم المأمـول	عبد الرحمن بن ناصر بن سعدى	٢ ن	٤٠٠٨ .
٧٦٦	عدة الصابرين	محمد بن أبي بكر بن قيم الجوزية	٢ ن	٩٠٧ .
٧٦٧	العزلة	حمد بن محمد الخطابي البستي	٢ ن	٣٤٠٢٧ .
٧٦٨	عصمة الانبياء	محمد بن عمر الفخر الرازي	٢ ن	٤٣٠٢١ .
٧٦٩	عقائد الإمامية الاثنى عشرية	إبراهيم الموسوي الزنجانسي	٢ ل	٤١٠٢١ .

العدد	العنوان	المؤلف	تكرار	البحوث الوارد فيها
٧٧٠	عقيدة التوحيد في فتح الباري	أحمد عصام الكاتب	٢ ل	. ٣٧،٧
٧٧١	عقيدة الحافظ عبد الغنى المقدسي	عبد الغنى بن عبد الواحد المقدسي	٢ ن	. ٢٠،١٢
٧٧٢	عقيدة المسلمين والرد على الملحدين	صالح بن إبراهيم البليهي	٢ ن	. ٢٣،٧
٧٧٣	علاقة الإثبات والتفويض بصفات رب العالمين	رضا نعيان	٢ ل	. ١٩،١٠
٧٧٤	علاقة صفات الله تعالى بذاته	راجح عبد الحميد الكردي	٢ ل	. ٢٣،٤
٧٧٥	العلل	علي بن عبد الله المديني	٢ ن	. ١٣،١٢
٧٧٦	كتاب العلم	زهير بن حرب أبي خيثمة	٢ ن	. ١٧،١٢
٧٧٧	عوارف المعارف	عمر بن محمد المسهر وردى	٢ ن	. ٤٤،١١
٧٧٨	غريب الحديث	عبد الرحمن بن علي بن الجوزي	٢ ن	. ٣٨،٣٧
٧٧٩	غريب الحديث	عبد الله بن مسلم بن قتيبة	٢ ن	. ٣٤،١٧

العدد	العنوان	المؤلف	تكرار	البحوث الواردة فيها
٧٨٠	غزوة في الصميم	عبد الرحمن حسن الميداني	٢ ل	٤١،٢٣ .
٧٨١	الفائق في غريب الحديث	محمود بن عمر الزمخشري	٢ ن	٣٤،٦ .
٧٨٢	الفتاوى السعدية	عبد الرحمن بن ناصر بن سعدى	٢ ن	٤٢،٤٠ .
٧٨٣	فتاوى ومسائل بن الصلاح	عثمان بن عبد الرحمن بن الصلاح	٢ ن	٤٢،٧ .
٧٨٤	فتح البيان في مقاصد القرآن	محمد صديق حسن القنوجي	٢ ن	١٥،١٠ .
٧٨٥	فتح رب البريه بتلخيص الحمويه	محمد بن صالح العثيمين	٢ ل	٣٧،٣٥ .
٧٨٦	فتح الرحمن بكشف ما يلتبس في القرآن	زكريا بن محمد الانصاري	٢ ن	٤٣،٣٧ .
٧٨٧	فتح المعبود في الرد على بن محمود	حمود بن عبد الله التويجري	٢ ل	٤٠،٧ .
٧٨٨	الفتوحات الإلهية بتوضيح تفسير الجلالين للدقائق الخفية	سليمان بن عمر العجيلي	٢ ن	٤،٣ .

العدد	العنوان	المؤلف	تكرار	البحوث الواردة فيها
٧٨٩	فرق الشيعة	الحسن بن موسى النوبختي	٢ ل	٢٩،٢١ .
٧٩٠	فصوص الحكم	محمد بن علي بن عربي	٢ ن	٤٤،٤٢ .
٧٩١	فقه اللغة وسر العربية	عبد الملك بن محمد الثعالبي	٢ ن	٣٧،١٣ .
٧٩٢	الفكر السامي في تاريخ الفقه الإسلامي	محمد بن الحسن الثعالبي الفاسي	٢ ن	٧،١ .
٧٩٣	الفكر الشيعي والنزعات الصوفية	كامل مصطفى الشبيبي	٢ ل	٢٩،٢١ .
٧٩٤	الفكر الصوفي في ضوء الكتاب والسنة	عبد الرحمن بن عبد الخالق	٢ ن	٤٢،٧ .
٧٩٥	فكرة القومية العربية في ضوء الإسلام	صالح بن عبدالله العبود	٢ ن	٣٩،١ .
٧٩٦	فهرس مخطوطات دار الكتب المصرية	فؤاد سيد	٢ ن	٢٧،١٥ .
٧٩٧	فهرس مخطوطات دار الكتب الظاهرية	محمد ناصر الدين الالباني	٢ ن	٢٧،١٢ .
٧٩٨	فهرس المخطوطات العربية بمكتبة الاوقاف في بغداد	عبدالله الجبوري	٢ ن	٢٧،١٦ .

العدد	العنوان	المؤلف	تكرار	البحوث الوارد فيها
٧٩٩	فوائح الرحمون بشرح مسلم الثبوت	عبد العلى محمد الانصارى	٢ ن	١٥،١٢ .
٨٠٠	فيصل التفرقة بين الإسلام والزندقية	محمد بن محمد أبو حامد الغزالي	٢ ن	٢٠،٧ .
٨٠١	القاديانى والقاديانية	أبو الحسن الندوى	٢ ن	٤٤،٣٩ .
٨٠٢	القاموس الإسلامى	أحمد عطية الله	٢ ن	١٦،١١ .
٨٠٣	القرامطة	عبد الرحمن بن على الجوزى	٢ ن	٣٩،٢١ .
٨٠٤	قصص الانبياء	عبد الوهاب النجار	٢ ن	٣٧،٢٣ .
٨٠٥	قصة النزاع بين الدين والفلسفة	توفيق الطويل	٢ ن	٣١،٢٣ .
٨٠٦	القول الشديد فى مقاصد التوحيد	عبد الرحمن بن ناصر بن سعدى	٢ ن	٤٠،١ .
٨٠٧	الكافى الشافى فى تخريج أحاديث الكشاف	أحمد بن على بن حجر العسقلانى	٢ ن	٤٣،١٩ .
٨٠٨	كشاف القناع عن متن الإقناع	منصور بن يونس البهوتى	٢ ن	٦،١ .
٨٠٩	كلمة الإخلاص وتحقيق معناها	عبد الرحمن بن أحمد بن رجب الحنبلى	٢ ن	٢٥،١١ .

العدد	العنوان	المؤلف	تكرار	اليحوت الوارد فيها
٨١٠	الكليات	أبو البقاء أيوب بن موسى الحسيني	٢ ن	٣٠،٢٣ .
٨١١	الكنز المرصود في قواعد التلمود	د. روهانج	٢ ن	٢١،٣ .
٨١٢	الكواكب الدرية في تراجم الصوفية	عبد الرؤوف المناوي	٢ ن	٤٤،٧ .
٨١٣	الكواكب السائرة بأعيان المائة العاشرة	محمد بن محمد الغزالي	٢ ن	٢٥،١٦ .
٨١٤	اللالى في شرح لامية شيخ الإسلام ابن تيمية	أحمد عبدالله المرداوي	٢ ن	٢٠،٣ .
٨١٥	لب الالباب في تحريـر الانسـاب	عبد الرحمن بن أبي بكر جلال الدين السيوطي	٢ ن	٣٠،١٩ .
٨١٦	لباب النقول في أسباب النـزول	عبد الرحمن بن أبي بكر جلال الدين السيوطي	٢ ن	٤٢،٢٥ .
٨١٧	لطائف المعارف	عبد الرحمن بن أحمد بن رجب الحنبلي	٢ ن	٣٠،٦ .
٨١٨	اللمع	أبو نصر السراج الطوسي	٢ ن	٤٤،٢٠ .

العدد	العنوان	المؤلف	تكرار	البحوث الواردة فيها
٨١٩	المتكلمون فى الرجال	محمد عبد الرحمن السكاوى	٢ ل	٣٠،١٩ .
٨٢٠	مجمع الامثال	أحمد بن محمد النيسابورى	٢ ن	٢٠،٣ .
٨٢١	مجموعة الرسائل	حسن البنا	٢ ن	٢٣،٨ .
٨٢٢	مجموعة الرسائل والمسائل النجديّة	سليمان بن سحمان	٢ ن	٤٢،١ .
٨٢٣	المجموعة العلمية السعودية (من درر علماء السلف)	عبد الله بن محمد بن حميد	٢ ن	٤٣،١ .
٨٢٤	محاضرات فى تاريخ المذاهب والادبيّات	عبد العزيز الشعالبي	٢ ن	٣٩،٢٣ .
٨٢٥	الشيخ محمد بن عبد الوهاب	أحمد بن حجر آل بوطامى	٢ ن	٧،١ .
٨٢٦	محمد بن عبد الوهاب مطّح مظلوم مفترى عليه	مسعود عالم الندوى	٢ ن	٧،١ .
٨٢٧	محيط المحيط	بطرس البستاني	٢ ن	٣٣،٢٧ .
٨٢٨	مختصر سيرة الرسول صلى الله عليه وسلم	عبد الله بن محمد بن عبد الوهاب	٢ ن	٢٥،٨ .
٨٢٩	مختصر شعب الإيمان	عمر بن عبد الرحمن القزويني	٢ ن	٣٤،٢٦ .

العدد	العنوان	المؤلف	تكرار	البحوث الوارد فيها
٨٣٠	مختصر لوامع الانوار البهيه	محمد بن على بن سلوم	٢ ل	٢٠٠٧ .
٨٣١	المدخل إلى موسوعة العتبات المقدسة	جعفر الخليلي	٢ ل	٢١٠١٦ .
٨٣٢	المدونة الكبرى	مالك بن أنس	٢ ن	١٢٠٧ .
٨٣٣	كتاب المراسيل	أبو داود سليمان بن الأشعث السجستاني	٢ ن	٣٦٠١١ .
٨٣٤	مسائل الإمام أحمد	إسحاق بن إبراهيم النيسابوري	٢ ن	١٧٠٦ .
٨٣٥	مسند الشافعي	محمد بن ادريس الشافعي	٢ ن	٢١٠١٢ .
٨٣٦	المسودة في أصول الفقه	عبد السلام بن تيمية وآخرين	٢ ن	٢٨٠١٣ .
٨٣٧	المسيح في القرآن والتوراة والإنجيل	عبد الكريم الخطيب	٢ ن	٣٣٠٣١ .
٨٣٨	المسيحية	أحمد شلبي	٢ ن	٤٤٠٣١ .
٨٣٩	مشارك الانوار على صحاح الائتار	عياض بن موسى اليحصبي	٢ ن	٤٣٠١٢ .

العدد	العنوان	المؤلف	تكرار	البحوث الواردة فيها
٨٤٠	مشاهير علماء نجد وغيرهم	عبد الرحمن بن عبد اللطيف آل الشيخ	٢ ن	٤٠،١ .
٨٤١	المصابيح فى إثبات الإمامة	أحمد حميد الدين الكرمانلى	٢ ن	٢٩،٢١ .
٨٤٢	المصاحف	أبو داود سليمان بن الأشعث السجستاني	٢ ن	٣٦،١٩ .
٨٤٣	مصباح الظلام فى الرد على من كذب على الشيخ الإمام	عبد اللطيف بن عبد الرحمن آل الشيخ	٢ ن	٤١،١ .
٨٤٤	مصرع الشرك والخرافة	خالد محمد على الحاج	٢ ن	١٨،١١ .
٨٤٥	معاول الهدم والتدمير فى النصرانية وفى التبشير	إبراهيم سليمان الجبهان	٢ ن	٢٣،٧ .
٨٤٦	معجم ما استعجم من أسماء البلاد والمواضع	عبد الله بن عبد العزيز البكرى	٢ ن	٣٠،٢٧ .
٨٤٧	معجم مصطلحات الصوفية	عبد المنعم الحفنى	٢ ن	٤٤،٣٩ .
٨٤٨	معرفة علوم الحديث	محمد بن عبد الله الحاكم النيسابورى	٢ ن	٢٧،١٧ .
٨٤٩	المعين فى طبقات المحدثين	محمد بن أحمد الذهبى	٢ ن	١٩،١٧ .

العدد	العنوان	المؤلف	تكرار	البحوث الواردة فيها
٨٥٠	المغرب فى ترتيب المغرب	ناصر عبد السيد المطرزى	٢ ن	٣٤٠٣ .
٨٥١	المغنى عن حمل الاسفار فى الاسفار	الحافظ العراقى	٢ ن	٣٤٠١٩ .
٨٥٢	مقارنة الاديان	محمد أبو زهرة	٢ ن	٣٩٠٩ .
٨٥٣	مقارنة بين الغزالى وابن تيمية	محمد رشاد سالم	٢ ن	٣٩٠٧ .
٨٥٤	مقدمات وأبحاث تمهيدية فى العقيدة الإسلامية	محمد نمر الخطيب	٢ ن	٢٣٠٣ .
٨٥٥	مقدمة رسالة ابن أبى زيد القيروانى	عبد الله بن عبد الرحمن بن أبى زيد القيروانى	٢ ن	١٩٠١٣ .
٨٥٦	المقصد الاسنى شرح أسماء الله الحسنى	محمد بن محمد أبو حامد الغزالى	٢ ن	٤٣٠١٠ .
٨٥٧	المقصد العلى فى زوائد أبى يعلى	على بن أبى بكر الهيثمى	٢ ن	٢٧٠١٧ .
٨٥٨	المنار المنيف فى الصحيح والضعيف	محمد بن أبى بكر بن قيم الجوزية	٢ ن	٣٦٠٣ .
٨٥٩	مناهج الجدل فى القرآن الكريم	زاهر عواض الالمعى	٢ ن	٣٧٠٣٣ .

العدد	العنوان	المؤلف	تكرار	البحوث الواردة فيها
٨٦٠	المنقذ من الضلال	محمد بن محمد أبو حامد الغزالي	٢ ن	٣٥٠٧ .
٨٦١	المنهج الإسلامي في دراسة المجتمع	نبيل محمد توفيق السمالوطي	٢ ن	٢٩٠٢٣ .
٨٦٢	منهج التربية الإسلامية	محمد قطب	٢ ن	٤١٠٨ .
٨٦٣	موجز تاريخ تجديد الدين وإحيائه	أبو الأعلى المودودي	٢ ن	٢٣٠١ .
٨٦٤	موسوعة التاريخ الإسلامي	أحمد شلبي	٢ ن	٢٦٠٧ .
٨٦٥	موقف العقل والعلم والعالم من رب العالمين وعباده المرسلين	مصطفى صبري	٢ ن	٢٤٠٢٣ .
٨٦٦	موقف المعتزلة من السنة النبوية	أبو لبابه حسين	٢ ن	٤٢٠٣٠ .
٨٦٧	مؤلفات الشيخ محمد بن عبد الوهاب	جماعة من العلماء	٢ ن	٤٢٠١ .
٨٦٨	الميزان في تفسير القرآن	محمد حسين الطباطبائي	٢ ل	٢١٠١٦ .
٨٦٩	النجاة	الحسين بن عبد الله بن سينا	٢ ن	٣٠٠٢٢ .
٨٧٠	كتاب النزول	علي بن عمر الدار قطني	٢ ل	٣٥٠٣٠ .

العدد	العنوان	المؤلف	تكرار	البحوث الواردة فيها
٨٧١	النشر الطيب على شرح الشيخ الطيب	إدريس بن أحمد الحسيني الوزاني	٢ ن	١٢،١٠ .
٨٧٢	النشر في القراءات العشر	محمد بن محمد بن الجوزي	٢ ن	٣٦،١٣ .
٨٧٣	نصب الراية لأحاديث الهداية	عبدالله بن يوسف الزيلعي	٢ ن	٣٦،٣٤ .
٨٧٤	النعمة الاكمل لأصحاب الإمام أحمد بن حنبل	محمد كمال الدين العامري	٢ ن	٤٠،١٧ .
٨٧٥	نواسخ القرآن	عبد الرحمن بن علي بن الجوزي	٢ ن	٤٣،٣٣ .
٨٧٦	نهاية السؤل شرح منهاج الوصول إلى علم الاصول	جمال الدين الاسنوي	٢ ن	٣٢،١٢ .
٨٧٧	هذا الدين	سيد قطب	٢ ن	٨،٤ .
٨٧٨	كتاب الورع	أحمد بن حنبل الشيباني	٢ ل	٣٤،١٧ .
٨٧٩	الوسائل إلى معرفة الاوائل	عبد الرحمن بن أبي بكر جلال الدين السيوطي	٢ ن	١٩،١٣ .
٨٨٠	الوشية في نقد عقائد الشيعة	موسى جار الله	٢ ن	١٦،١٢ .

العدد	العنوان	المؤلف	تكرار	البحوث الوارد فيها
٨٨١	الوصية الكبرى	أحمد بن عبد الحليم ابن تيمية	٢ ن	١٦،١٢ .
٨٨٢	الولاء والبراء فى الإسلام	محمد بن سعيد القحطاني	٢ ن	١٥،٧ .
٨٨٣	ولاية الله والطريق إليها للشوكاني	إبراهيم إبراهيم هلال (محقق)	٢ ن	٤٣،٢٠ .
٨٨٤	اليهودية	أحمد شلبى	٢ ن	٤٤،٢٣ .
٨٨٥	اليوم الاخر فى ظلال القرآن	أحمد فائز	٢ ن	٨،٣ .

ب - قائمة المراجع المفردة

العدد	العنوان	إسم المؤلف	رقم البحث الوارد فيه
١	آثار البلاد وأخبار العباد	زكريا بن محمد القزويني	١٩ ن
٢	الاداب العربية في شبه القارة الهندية .	زبيد أحمد	٤٤ ن
٣	آداب المشي إلى الصلاة	محمد بن عبد الوهاب	١ ن
٤	آراء أبي بكر بن العربي الكلامية	عمار الطالبي	٧ ل
٥	آراء الخوارج	عمار الطالبي	٣ ل
٦	الايات البيئات في عدم سماع الاموات .	نعمان بن محمود الالوسي	٩ ن
٧	أباطيل يجب أن تمحى من التاريخ	إبراهيم بن علي شعوط	٧ ن
٨	أبجد العلوم	محمد صديق حسن القنوجي	٤٢ ن
٩	إبراز المعاني من حرز الاماني	عبد الرحمن بن إسماعيل أبو شامه المقدسي	٢٠ ن
١٠	إبطال التنديد باختصار شرح التوحيد .	حمد بن علي بن عتيق	١ ن
١١	ابن تيمية : حياته وعصره - آراؤه الفقهية .	محمد أبو زهره	١٥ ن
١٢	ابن تيمية ليس سلفيا	منصور محمد عويس	٢٢ ل

العدد	العنوان	إسم المؤلف	رقم البحث الوارد فيه
١٣	ابن تيمية المفتري عليه	سليم الهلالي	٢٢ ن
١٤	ابن تيمية وجهوده فى التفسير	إبراهيم خليل بركه	٢٢ ل
١٥	ابن تيمية وفلسفة التصوف	محمد سليمان داود	٧ ل
١٦	ابن رشد وفلسفته الدينية	محمود قاسم	١٥ ن
١٧	ابن سبعين وفلسفته الصوفية	ابو الوفا الغنيمسى التفتازانى .	٧ ن
١٨	ابن قيم الجوزية حياته وآثاره	بكر بن عبد الله أبوزيد	٧ ن
١٩	أبو حنيفة : حياته وعصره ، آراؤه وفقهه .	محمد أبو زهره	٢ ن
٢٠	أبو حنيفة النعمان إمام أئمة الفقهاء .	وهبى سليمان غاوجى	٢ ن
٢١	أبو زرعة الرازى وجهوده فى السنة النبوية .	سعدى الهاشمى (محقق)	١٧ ن
٢٢	أبو نعيم - حياته وكتابه الخليعة .	محمد لطفى الصباغ	١٩ ن
٢٣	الاتجاهات الفكرية المعاصرة وموقف الإسلام منها .	جمعه الخولى	٣٣ ل
٢٤	إتحاف المرید بجوهرة التوحيد	عبد السلام بن إبراهيم	٢١ ن
٢٥	إتحاف الورى بأخبار أم القرى	عمر بن فهر المكى	٣٤ ن

العدد	العنوان	إسم المؤلف	رقم البحث الوارد فيه
٢٦	إتعاظ الحنفاء بأخبار الائمة الفاطميين الخلفاء .	أحمد بن علي المقریزی	٢٩ ن
٢٧	إثبات الإمامة	أحمد بن إبراهيم النيسابوری .	٢١ ل
٢٨	إثبات نبوة النبي (صلى الله عليه وسلم) .	أحمد بن هارون الحسيني الزیدی	٢٨ ن
٢٩	أثر التفلسف في الفكر الإسلامي	حمدي حياء الله	١٥ ن
٣٠	أثر الدعوة الوهابية في الإصلاح الديني والعمرائي في جزيرة العرب وغيرها .	محمد حامد الفقي	١ ل
٣١	الاجوبة الفاخرة عن الاسئلة الفاجرة .	أحمد بن إدريس القرافي	٢٣ ن
٣٢	أحاديث الإسراء والمعراج	رفعت فوزي عبد المطلب	٤ ن
٣٣	الإحاطة في أخبار غرناطة	محمد عبدالله لسان الدين الخطيب .	١٢ ن
٣٤	الاحتجاج	أحمد بن علي الطبرسي	٢١ ل
٣٥	الاحتجاج بالاثار	حمود بن عبدالله التويجری .	٤٠ ل
٣٦	الاحتجاج بالقدر	أحمد بن عبد الحليم بن تيمية .	٢٥ ن

العدد	العنوان	إسم المؤلف	رقم البحث الوارد فيه
٣٧	أحسن التقاسيم في معرفة الأقاليم .	محمد بن أحمد المقدسي	١٩ ن
٣٨	إحقاق الحق وإزهاق الباطل التستري .	نور الدين المرعشي	٢١ ل
٣٩	الاحكام السلطانية	محمد بن الحسين أبى يعلى الفراء	٤٢ ن
٤٠	أحكام القرآن	أحمد بن الحسين البيهقي	٢٦ ن
٤١	أحكام القرآن	عماد الدين بن محمد الكياء الهراسي	٤٣ ن
٤٢	إحياء السنه وإخماد البدعه	عثمان بن فودي	١١ ن
٤٣	أخبار أبى حنيفة وأصحابه	حسين بن على الصيمري	٢ ن
٤٤	أخبار الخوارج من كتاب الكامل في اللغة والادب	محمد بن يزيد المبرد	٤١ ن
٤٥	إخبار العلماء بأخبار الحكماء	على بن يوسف القفطي	٣٣ ن
٤٦	أخبار القرامطة في الاحساء والشام واليمن والعراق .	سهيل زكار (محقق)	٢٩ ن
٤٧	أخبار القضاة	محمد بن خلف بن حيان (وكيع)	٤٢ ن
٤٨	اختلاف أبى حنيفة وابن أبى ليلى	أبو يوسف يعقوب بن إبراهيم .	٢ ن

العدد	العنوان	إسم المؤلف	رقم البحث الوارد فيه
٤٩	اختلاف أصول المذاهب	أبو حنيفة النعمان المغربي .	٢٩ ل
٥٠	أخطاء المنهج الغربي الوافد في العقائد	أنور الجندي	٢٣ ن
٥١	الإخلاص	حسين العوايشه	٣٤ ل
٥٢	أخلاق حملة القرآن	محمد بن الحسين الاجري	٣٧ ن
٥٣	أخلاق النبي (صلى الله عليه وسلم)	ابو الشيخ عبدالله بن محمد	٣٨ ن
٥٤	إخوان الصفا	مصطفى غالب	٢٩ ن
٥٥	الادب	أحمد بن الحسين البيهقي	٣٤ ل
٥٦	أدب الإختلاف في الإسلام	طه جابر فياض العلواني	٤١ ن
٥٧	أدب الدنيا والدين	علي بن محمد الماوردي	٤١ ن
٥٨	أدب المعتزلة إلى نهاية القرن الرابع الهجري	عبد الحكيم بلبع	٢ ن
٥٩	الادب النبوي	محمد عبد العزيز الخولي	٣٨ ن
٦٠	الادلة القواطع والبراهين في إبطال أصول الملحدين	عبد الرحمن بن ناصر بن سعدى	٤٠ ل
٦١	الادلة النقلية الحسية على جريان الشمس وسكون الارض...	عبد العزيز بن باز	٢٤ ن

العدد	العنوان	إسم المؤلف	رقم البحث الوارد فيه
٦٢	الإذاعة لما كان ويكون بين يدي الساعة	محمد صديق حسن القنوجي	١٢ ن
٦٣	أربع البضاعة في معتقد أهل السنة والجماعة	علي بن سليمان آل يوسف	١ ن
٦٤	أربع مسائل إسماعيلية	عارف تامر	٢٩ ن
٦٥	الأربعين في أصول الدين	محمد بن عمر الفخري الرازي .	٢٠ ل
٦٦	الأرجوزة المختارة	أبو حنيفة النعمان المغربي .	٢٩ ن
٦٧	الإرشاد إلى معرفة الأحكام...	عبد الرحمن بن ناصر بن سعدى .	٤٠ ل
٦٨	إرشاد الساري إلى شرح صحيح البخاري .	أحمد بن محمد القسطلاني	٢٠ ن
٦٩	أرض الإسراء والمعراج	أسعد بيوض التميمي	٤ ل
٧٠	الأركان الأربعة في ضوء الكتاب والسنة .	أبو الحسن الندوي	٣٣ ن
٧١	أزمة العصر	محمد محمد حسين	٢٣ ل
٧٢	كتاب الأزهار المتناثرة في الأخبار المتواترة	عبد الرحمن بن أبي بكر جلال الدين السيوطي	٣ ن

العدد	العنوان	إسم المؤلف	رقم البحث الوارد فيه
٧٣	الاساليب البديعة في فضل الصحابة وإقناع الشيعة	يوسف بن علي النبهاني	ل ١٦
٧٤	أساليب الغزو الفكري	علي محمد جريشه ، محمد شريف الزبيبي	ن ٢٣
٧٥	الاسامي والكنى	أحمد بن محمد بن حنبل	ن ٣٤
٧٦	الإستبصار في نسب الصحابة من الانصار	عبدالله بن أحمد بن قدامة المقدسي	ن ٣٤
٧٧	كتاب إستخراج الجدال من القرآن الكريم	عبد الرحمن بن أحمد بن رجب الحنبلي	ن ٣٧
٧٨	إستهاد الحسين	إسماعيل بن عمر بن كثير	ن ٧
٧٩	الإستعداد ليوم المعاد	أحمد بن علي بن حجر العسقلاني	ل ٣
٨٠	الإستغناء في معرفة المشهورين من حملة العلم بالكنى	يوسف بن عبدالله بن عبد البر	ن ٣٤
٨١	الإستقصاء لآخبار المغرب الاقصى	أحمد بن خالد الناصري	ن ٧
٨٢	الإسراء معجزة كبرى	حجازي محمد خليل	ن ٢٠
٨٣	الإسراء والمعراج	عبد الحلیم محمود	ل ٢٠
٨٤	الإسراء والمعراج	عبد الرحمن تاج	ل ٢٠

العدد	العنوان	إسم المؤلف	رقم البحث الوارد فيه
٨٥	الإسراء والمعراج	عبد الرحمن بن عبدالله السهيلى	٢٠ ل
٨٦	الإسراء والمعراج	محمد أبو شهبه	٤ ن
٨٧	أسرار التوحيد فى مقامات الشيخ أبى سعيد	محمد بن المنور بن أبى سعيد	٤٤ ن
٨٨	الإسرائيليات وأثرها فى كتب التفسير	رمزى نعناعه	١٩ ن
٨٩	أسس الدعوة وآداب الدعوة	محمد السيد الوكيل	٨ ن
٩٠	الاسس المنهجية لبناء العقيدة الإسلامية	يحيى هاشم حسن فرغل	٩ ن
٩١	الإسلام - بحث فى العقيدة والعبادة	أحمد عبد الغفور عطار	٢٣ ن
٩٢	الإسلام دين الفطرة والحريه	عبد العزيز شوايش	٢٣ ن
٩٣	الإسلام عقيدة وشريعة	محمود شلتوت	٤٢ ن
٩٤	الإسلام فكرة وحركة وانقلاب	فتحى يكن	٨ ن
٩٥	الإسلام فى اندونيسيا	محمد ضياء شهاب ، عبدالله بن نوح	٣٩ ن
٩٦	الإسلام فى اندونيسيا المعاصرة	مجلس عمران مساجد اندونيسيا	٣٩ ن

العدد	العنوان	إسم المؤلف	رقم البحث الوارد فيه
٩٧	الإسلام فى حياة المسلم	محمد البهى	٨ ن
٩٨	الإسلام فى قفص الإتهام	شوقى أبو خليل	٢٣ ن
٩٩	الإسلام فى معترك الصراع الفكرى الحديث	محمد فرج	٢٣ ل
١٠٠	الإسلام فى مواجهة التحديات المعاصرة	أبو الاعلى المودودى	٢٣ ن
١٠١	الإسلام فى وجه الزحف الاحمر	محمد الغزالى	٢٣ ن
١٠٢	الإسلام وأوضاعنا السياسية	عبد القادر عوده	٢١ ن
١٠٣	الإسلام وثقافة الإنسان	سميح عاطف الزين	٨ ن
١٠٤	الإسلام وحاجة الإنسانية إليه	محمد يوسف موسى	٨ ن
١٠٥	الإسلام والفلسفات القديمة	أنور الجندى	٤٤ ن
١٠٦	الإسلام ونزعة الفطرة	محمد عبد الرؤوف بهنسى	٢٣ ن
١٠٧	الإسلام والنصرانية مع العلم والمدنية	محمد عبده	٣١ ن
١٠٨	الإسلام ونظرية داروين	محمد أحمد باشميل	٢٤ ن
١٠٩	الإسلامية والقوى المضادة	نجيب الكيلانى	٢٣ ل
١١٠	أسماء الله الحسنى والايان الواردة فيها	حسين محمد مخلوف	٤٣ ل

العدد	العنوان	إسم المؤلف	رقم البحث الوارد فيه
١١١	أسماء مؤلفات بن تيمية	محمد بن أبى بكر بن قيم الجوزية	٢٢ ن
١١٢	الإسماعيلية تاريخ وعقائد	إحسان إلهى ظهير	٢٩ ل
١١٣	إشارات المرام من عبارات الإمام .	أحمد بن حسن البياضى	٢٠ ن
١١٤	الإشاعة لأشراط الساعة	محمد بن رسول البرزنجى	١٢ ن
١١٥	الأشباه والنظائر على مذهب أبى حنيفة النعمان	زين الدين بن إبراهيم بن نجيم	١٦ ن
١١٦	أصل الاعتقاد	عمر سليمان الأشقر	٣٥ ل
١١٧	أصول الأحكام	أحمد بن عبيد الكبيسى	١٢ ن
١١٨	أصول الإيمان	محمد بن عبد الوهاب	١٩ ن
١١٩	أصول البحث العلمى ومناهجه	أحمد بدر	٢ ن
١٢٠	الأصول التاريخية للحضارة العربية فى الشرق الاقصى	فيصل السامر	٣٩ ل
١٢١	أصول التربية الإسلامية	عبد الرحمن النحلاوى	٨ ن
١٢٢	الأصول الثلاثة	محمد بن عبد الوهاب	٢٥ ن
١٢٣	أصول الدين الإسلامى	محمد على ناصر	٢١ ن
١٢٤	أصول السرخسى	محمد بن أحمد السرخسى	١٣ ن

العدد	العنوان	إسم المؤلف	رقم البحث الوارد فيه
١٢٥	أصول العقيدة	مهدى الصدره	٢١ ل
١٢٦	الاصول العلمية للدعوة السلفية	عبد الرحمن عبد الخالق	٧ ن
١٢٧	أصول الفقه الإسلامى	بدران أبو العينين	١٦ ن
١٢٨	أصول الفقه الإسلامى	محمد سلام مذكور	١٥ ن
١٢٩	إضاءة الدجنة فى عقائد أهل السنة	أحمد بن محمد التلمسانى المغربى .	٧ ن
١٣٠	الاضداد	محمد ين القاسم الانبارى	١٩ ن
١٣١	أضواء على التصوف	طلعت غنام	٤٤ ل
١٣٢	أطفال تحت الطلب	صبرى القبانى	٢٤ ل
١٣٣	أطلس التاريخ الإسلامى	هارى . و . هازارد	٢٧ ن
١٣٤	الأطلس العلمى - عالم الحيوان	زهير الكرمى ، محمد سعيد صبارينى	٢٤ ن
١٣٥	إعادة تنظيم المسلمين فى اندونيسيا .	وزارة الشؤون الدينية الاندونيسية	٣٩ ن
١٣٦	اعتقاد أهل السنة والجماعة	عدى بن معافر الاموى	٢٠ ن
١٣٧	الإعجاز العدى فى القرآن	عبد الرزاق نوفل	٤ ن
١٣٨	الإعجاز فى دراسات السابقين	عبد الكريم الخطيب	٤ ن
١٣٩	إعجاز القرآن والبلاغة النبوية	مصطفى صادق الرافعى	٤ ن

العدد	العنوان	إسم المؤلف	رقم البحث الوارد فيه
١٤٠	أعلام الإسماعيلية	مصطفى غالب	٢٩ ن
١٤١	الإعلام بما في دين النصارى من الفساد والاهام	محمد بن أحمد القرطبي	٢٣ ل
١٤٢	إعلام الساجد بأحكام المساجد	محمد بن بهادر الزركشى	٤ ن
١٤٣	الإعلام العلية فى مناقب شيخ الإسلام بن تيمية	عمر بن على البزار	٢٢ ن
١٤٤	إعلام النبلاء بتاريخ حلب الشهباء	محمد راغب الطباخ	٧ ن
١٤٥	أعلام النبوة	على بن محمد الماوردى	٢٥ ن
١٤٦	أعيان القرن الثالث عشر فى الفكر والسياسة والإجتمع	خليل مردم بك	٤٢ ن
١٤٧	الآغانى	على بن الحسين أبو الفرج الاصبهانى	٤٢ ن
١٤٨	الإفحام لافئدة الباطنية الظفام	يحيى بن حمزه العلوى	٣٩ ن
١٤٩	أفيقوا أيها المسلمون قبل أن تدفعوا الجزية	عبد الودود شلبي	٢١ ل
١٥٠	الاكتساب فى الرزق المستطاب	محمد بن الحسن الشيبانى	٤٤ ن
١٥١	إكفار الملحدين فى ضروريات الدين .	محمد نور شاه الكاشميرى	٢٣ ن

العدد	العنوان	إسم المؤلف	رقم البحث الوارد فيه
١٥٢	إكمال الدين وإتمام النعمة في إثبات الرجعة	محمد بن علي بن بابويه القمي	٢١ ل
١٥٣	إلجام العوام عن علم الكلام	محمد بن محمد أبو حامد الغزالي	١٠ ن
١٥٤	الإلحاد - أسباب هذه الظاهرة وطرق علاجها	عبد الرحمن عبد الخالق	٢٣ ل
١٥٥	ألفية العراقي	عبد الرحيم بن الحسين العراقي	١٩ ن
١٥٦	الله	مصطفى محمود	٢٣ ن
١٥٧	الله أو الدمار	سعد جمعه	٢٣ ن
١٥٨	الله ذاتا وموضوعا	عبد الكريم الخطيب	٢٣ ن
١٥٩	الله في العقيدة الإسلامية	حسن البنا	٢٣ ن
١٦٠	الله والإنسان	عبد الكريم الخطيب	٣٠ ن
١٦١	الله والإنسان المعاصر	عبد الغنى عبود	٢٣ ن
١٦٢	الله والعلم الحديث	عبد الرزاق نوفل	٢٣ ل
١٦٣	الإلماع إلى معرفة أصول الرواية وتفسير السماع	عياض بن موسى اليحصبي	٢٠ ن
١٦٤	إلى الإسلام من جديد	أبو الحسن الندوي	٩ ن

العدد	العنوان	إسم المؤلف	رقم البحث الوارد فيه
١٦٥	أمالي شيخ صدوق	آية الله كمرآة آي (مترجم)	٢١ ل
١٦٦	الإمام الشيخ محمد بن عبد الوهاب في التاريخ	عبد الله بن سعد الرويشد	١ ل
١٦٧	الإمام الصادق	محمد أبو زهره	٢١ ن
١٦٨	الإمام الكوثري	أحمد خيرى	٧ ل
١٦٩	الإمام محمد بن عبد الوهاب وانتصار المنهج السلفى	عبد الحلیم الجندى	١ ن
١٧٠	الإمام المراغى	أنور الجندى	٧ ل
١٧١	أمثال الحديث	الحسن بن عبد الرحمن الرامهرمزي	٣٤ ن
١٧٢	الأمثال فى القرآن الكريم	محمد بن أبى بكر بن قيم الجوزية	٢٥ ن
١٧٣	الامر بالمعروف والنهي عن المنكر .	أحمد بن عبد الحلیم بن تيمية	١٢ ن
١٧٤	الامر بالمعروف والنهي عن المنكر .	أحمد بن محمد بن هارون الخلال	٦ ن
١٧٥	إملاء ما من به الرحمن من وجوه الإعراب	عبد الله بن الحسين العكبرى	٢٥ ن

العدد	العنوان	إسم المؤلف	رقم البحث الوارد فيه
١٧٦	إنتشار دعوة الشيخ محمد بن عبد الوهاب خارج الجزيرة العربية	محمد كمال جمعه	١ ن
١٧٧	إنتصار الحق	عبد الرحمن بن ناصر بن سعدى	٤٠ ل
١٧٨	الإنتصار لحزب الله الموحدين والرد على المجادل عن المشركين	عبد الله عبد الرحمن أبابطين	١ ل
١٧٩	انجيل برنابا	سيف الله أحمد فاضل (محقق)	٣٢ ل
١٨٠	الإنجيل والصليب	عبد الاحد داود	٣٣ ل
١٨١	الانس الجليل بتاريخ القدس والخليل	عبد الرحمن بن محمد العلیمی	٤ ن
١٨٢	الانساب المتفقة	محمد بن طاهر القيسراني	١٢ ن
١٨٣	الإنسان بين المادية والإسلام	محمد قطب	٢٣ ن
١٨٤	الإنسان الكامل فى معرفة الاولاخر والاولا	عبد الكريم بن إبراهيم الجيلی	٤٤ ل
١٨٥	الإنصاف فى معرفة الراجح من الخلافا على مذهب الإمام أحمد	على بن سليمان المرداوى	٤٢ ن
١٨٦	الإنقطاع الحضارى	أنور الجندى	٢٣ ل

العدد	العنوان	إسم المؤلف	رقم البحث الوارد فيه
١٨٧	أهداف كل سورة ومقاصدها	عبدالله شحاته	٤ ن
١٨٨	أهم فرق الإسلام	محمد الطاهر النيفر	١٦ ل
١٨٩	أوائل المقالات فى المذاهب المختارات	أبو عبد الله بن محمد النعمان الشيخ المفيد	٤١ ل
١٩٠	أوثق عرى الإيمان	محمد بن عبد الوهاب	١١ ن
١٩١	أوربا والإسلام	عبد الحليم محمود	٢٣ ن
١٩٢	الأولياء	عبدالله بن محمد بن أبى الدنيا	٣٤ ل
١٩٣	إيضاح الوقف والإبتداء فى كتاب الله عز وجل	محمد بن القاسم بن بشار الانبارى	٣٦ ن
١٩٤	الإيمان	حزام البهلوى	٢٣ ن
١٩٥	الإيمان طريقنا إلى النصر	محمد نمر الخطيب	٤ ن
١٩٦	الإيمان وآثاره والشـرك ومظاهره .	زكريا بن على يوسف	١١ ن
١٩٧	الإيمان وأثره فى نهضة الشعوب	يوسف العظم	٢٣ ن
١٩٨	أئمة أهل البيت	حسن موسى الصفار	٢١ ل
١٩٩	أئمة الحديث النبوى	الحسينى عبد المجيد هاشم .	٢٠ ل

العدد	العنوان	إسم المؤلف	رقم البحث الوارد فيه
٢٠٠	البحر الزاخر فى تاريخ العالم وأخبار الاوائل والاواخر	محمود فهمى	٧ ل
٢٠١	بد العارف وعقيدة المحقق المقرب الكاشف	عبد الحق بن إبراهيم بن سبعين	٤٤ ن
٢٠٢	البدء والتاريخ	أحمد بن سهيل البلخى	١٦ ل
٢٠٣	البدء والتاريخ	مطهر بن طاهر المقدسى	٢١ ن
٢٠٤	بدائع الزهور فى وقائع الدهور	محمد بن أحمد بن اياس الحنفى	١٦ ن
٢٠٥	بدائع المنن فى جمع وترتيب مسند الشافعى والسنن	أحمد عبد الرحمن البنا	٢٧ ن
٢٠٦	بداية المجتهد ونهاية المقتصد	محمد بن أحمد بن رشد القرطبى	٤٢ ن
٢٠٧	كتاب البدايه من الكفايه فى الهدايه	نور الدين الصابونى	١٢ ن
٢٠٨	بديع صنع الله فى البر والبحر	نعمت صدقى	٢٤ ل
٢٠٩	بذل المجهود فى حل أبى داود	خليل أحمد السهارنفورى	٢٥ ن
٢١٠	برنامج بن الوادى آشى	محمد بن جابر الوادى آشى	٢٠ ن
٢١١	بطل الابطال أو أبرز صفات النبي محمد صلى الله عليه وسلم	عبد الرحمن عزام	٢٨ ن

العدد	العنوان	إسم المؤلف	رقم البحث الوارد فيه
٢١٢	البغية فى ترتيب أحاديث الحلية	عبد العزيز بن محمد الغمارى	٢٧ ن
٢١٣	بغية الملتصق فى تاريخ رجال أهل الاندلس	أحمد بن يحيى بن عميره الضبي	١٢ ن
٢١٤	البلاد العربية والدولة العثمانية	ساطع الحصرى	١ ن
٢١٥	بلاد فلسطين	مصطفى مراد الدباع	٤ ل
٢١٦	بلدان الخلافة الشرقية	كى لسترنج	٤٤ ن
٢١٧	بلوغ الأرب فى معرفة أحوال العرب .	محمود شكرى الالوسى	٧ ن
٢١٨	بلوغ المرام من أدلة الأحكام	أحمد بن على بن حجر العسقلانى	٣٤ ن
٢١٩	البهائية	محب الدين الخطيب	٢٣ ن
٢٢٠	بهجة قلوب الأبرار	عبد الرحمن بن ناصر بن سعدى .	٤٠ ن
٢٢١	بهجة المجالس وأنس المجالس وشحذ الذهن والهاجس	يوسف بن عبد البر القرطبى .	٢٦ ن
٢٢٢	بهجة النفوس وتحليها بمعرفة مالها وما عليها....	عبدالله بن سعد بن أبى جمرة	٤ ن

العدد	العنوان	إسم المؤلف	رقم البحث الوارد فيه
٢٢٣	بيان إعجاز القرآن	حمد بن محمد الخطابي البيستى .	٤ ن
٢٢٤	البيان فى تفسير القرآن	ابو القاسم الموسوى الخوئسى .	٣ ل
٢٢٥	البيان فى مداخل الشيطان	عبد الحميد البلالى	٣٤ ل
٢٢٦	بيان النجاة الفكاك فى موالاة المرتدين وأهل الإشرارك .	حمد بن على بن عتيق	١١ ن
٢٢٧	بيان الهدى من الضلال فى الرد على صاحب الاغلال .	إبراهيم بن عبد العزيز الشيخ السويح .	٤٠ ن
٢٢٨	البيان والإشهار فى كشف زيغ الملحد الحاج المختار	فوزان السابق	٧ ل
٢٢٩	البيان الواضح لآسرة شيخ الإسلام محمد بن عبد الوهاب حتى سنة ١٣٩٣ هـ	عبدالله بن إبراهيم آل الشيخ	١ ن
٢٣٠	بين الإمامين مسلم والدارقطنى	ربيع بن هادى مدخلى	٢٦ ل
٢٣١	بين الفلاسفة والكلاميين	محمد عبده	٢٥ ل
٢٣٢	بينات المعجزة الخالدة	حسن ضياء الدين عتر	٤ ن
٢٣٣	التاج المكلل من جواهر مآثر الطراز الاخر والاول	محمد صديق حسن القنوجى	١ ن

العدد	العنوان	إسم المؤلف	رقم البحث الوارد فيه
٢٣٤	تاريخ آل ماضى	تركى بن محمد بن ماضى	١ ل
٢٣٥	تاريخ ابن الراوندى الملحد	عبد الامير الاعسم	٢ ل
٢٣٦	تاريخ بن الوردى	عمر بن مظفر بن الوردى	٢٢ ن
٢٣٧	تاريخ أبى زرعة الدمشقى	عبد الرحمن بن عمرو النصرى .	١٧ ل
٢٣٨	تاريخ الادب الاندلسى	إحسان عباس	١٢ ن
٢٣٩	التاريخ الإسلامى	إبراهيم أحمد العدوى	٢٦ ن
٢٤٠	تاريخ أسماء الشقات	عمر بن أحمد بن شاهين	٣٤ ن
٢٤١	تاريخ الاقباط	زكى شنوده	٣١ ل
٢٤٢	تاريخ الإمام محمد عبده	محمد رشيد رضا	١ ل
٢٤٣	التاريخ الاندلسى	عبد الرحمن على الحجى	١٢ ن
٢٤٤	تاريخ أوروبا فى العصور الوسطى	سعيد عبد الفتاح عاشور	٤٤ ل
٢٤٥	تاريخ بعض الحوادث الواقعة فى نجد .	إبراهيم بن صالح بن عيسى .	١ ن
٢٤٦	تاريخ البلاد العربيه السعوديه	منير العجلانسى	١ ن
٢٤٧	تاريخ بنى إسرائيل من أسفارهم	محمد عزه دروزه	٤ ن
٢٤٨	تاريخ التصوف فى الإسلام	قاسم غنى	٧ ل

العدد	العنوان	إسم المؤلف	رقم البحث الوارد فيه
٢٤٩	تاريخ ثغر عدن	عبدالله بن أبي مخرمه	١٤ ن
٢٥٠	تاريخ الجدل	محمد أبو زهره	٣٢ ل
٢٥١	تاريخ الجزيرة العربية فى عصر الشيخ محمد بن عبد الوهاب	حسين خلف خزعل	١ ن
٢٥٢	تاريخ الحضارة الإسلامية	أبو زيد شلبى	٢١ ن
٢٥٣	تاريخ الحضارة فى القرون الوسطى .	محمد كرد على	٢٣ ل
٢٥٤	تاريخ حكماء الإسلام	على بن زيد البيهقى	٣٣ ن
٢٥٥	تاريخ الدعوة الإسلامية فى الهند	مسعود الندوى	٧ ن
٢٥٦	تاريخ الدولة السعودية ، عهد الملك سعود بن عبد العزيز .	أمين سعيد	١ ن
٢٥٧	تاريخ الدولة العليّة العثمانيّة .	محمد فريد بك	١٦ ن
٢٥٨	تاريخ الدولة الفاطمية فى مصر والمغرب وسورية وبلاد العرب	حسن إبراهيم حسن	٢٩ ن
٢٥٩	تاريخ الرهينة والديرة فى مصر وآثارها الإنسانية على العالم	رؤوف حبيب	٣١ ل
٢٦٠	التاريخ السرى للعلاقات الشيوعية الصهيونية .	نهاد الغادرى	٢٣ ل

العدد	العنوان	إسم المؤلف	رقم البحث الوارد فيه
٢٦١	تاريخ شبه الجزيرة الهندية الباكستانية .	إحسان حقى	٤٤ ن
٢٦٢	تاريخ عجائب الآثار فى التراجم والاخبار .	عبد الرحمن الجبرتى	١٦ ن
٢٦٣	تاريخ العرب قبل الإسلام	جواد على	٢٣ ن
٢٦٤	تاريخ عمر بن الخطاب	عبد الرحمن بن على بن الجوزى .	٢٨ ن
٢٦٥	تاريخ الفرق المعاصرة ومذاهبها	الدسوقى الملاح وآخرين	٣ ن
٢٦٦	تاريخ الفكر الإسلامى فى اليمن	أحمد حسين شرف الدين	٢١ ن
٢٦٧	تاريخ الفكر الاندلسى	نخل جنتالت	٧ ل
٢٦٨	تاريخ فلاسفة الإسلام فى المشرق والمغرب	محمد لطفى جمعه	٤٢ ن
٢٦٩	تاريخ فلسفة الإسلام فى القارة الإفريقية	يحيى هويدى	٢ ن
٢٧٠	تاريخ الفلسفة فى الإسلام	ت. ج . دى بور	٤٤ ن
٢٧١	تاريخ القدس	شفيق الجاسر	٤ ن
٢٧٢	تاريخ الكنيسة القبطية	الشماس منسى القمص	٣١ ل
٢٧٣	تاريخ مدينة صنعاء	أحمد عبد الله الرازى الصنعانى	١٤ ن

العدد	العنوان	إسم المؤلف	رقم البحث الوارد فيه
٢٧٤	تاريخ المدينة المنورة	عمر بن شبه النميري البصرى .	٧ ن
٢٧٥	تاريخ المسلمين في شبه القارة الهندية .	أحمد محمد الساداتى	٤٤ ن
٢٧٦	تاريخ المسلمين وآثارهم فى الاندلس	عبد العزيز سالم	١٢ ن
٢٧٧	تاريخ مكة ، دراسات فى السياسة والعلم والإجتماع والعمران	أحمد السباعى	١ ن
٢٧٨	تاريخ المملكة العربية السعودية فى ماضيها وحاضرها	صلاح الدين مختار	١ ن
٢٧٩	تاريخ المملكة العربية السعودية (للف الثالث المتوسط)	محمد إسماعيل إبراهيم وآخرين	١ ل
٢٨٠	تاريخ نجد	محمود شكرى الالوسى	١ ل
٢٨١	تاريخ الهند الحديث	عادل حسين غنيم	٤٤ ن
٢٨٢	تاريخ اليمن أو المفيد فى أخبار صنعاء وزبيد وشعراء ملوكها	عمار بن على بن زيدان الحكمى	٢٩ ن
٢٨٣	تأسيس التقديس فى كشف تلبيس داود بن سليمان بن جرجيس	عبد الله عبد الرحمن أبابطين	١ ل

العدد	العنوان	إسم المؤلف	رقم البحث الوارد فيه
٢٨٤	تأملات فى سورة الإسراء	حسن باجوده	٤ ن
٢٨٥	تأويل الدعائم	أبو حنيفة النعمان المغربى	٢٩ ن
٢٨٦	التبصرة فى أصول الفقه	إبراهيم بن على الشيرازى	١٥ ن
٢٨٧	التبشير الغربى	أنور الجندى	٢٣ ل
٢٨٨	تبويب آى القرآن الكريم	أحمد بن إبراهيم مهنا	٣ ن
٢٨٩	التبيان فى آداب حملة القرآن	يحيى بن شرف النووى	٢٦ ن
٢٩٠	التبيان فى تفسير القرآن	محمد بن الحسن الطوسى	٢١ ن
٢٩١	تبييض الصحيفة فى مناقب أبى حنيفة	عبد الرحمن بن أبى بكر جلال الدين السيوطى	٢ ن
٢٩٢	تبيين العجب بما ورد فى فضل رجب	أحمد بن على بن حجر العقلاى	٧ ل
٢٩٣	تجديد التفكير الدينى فى الإسلام	محمد إقبال	٧ ن
٢٩٤	تحذير أهل الإيمان عن الحكم بغير ما أنزل الرحمن	إسماعيل بن إبراهيم الخطيب	١١ ن
٢٩٥	تحفة الأنام فى العمل بحديث النبي عليه السلام والإيقاف على سبب الإختلاف .	محمد حياة السندى	١ ن

العدد	العنوان	إسم المؤلف	رقم البحث الوارد فيه
٢٩٦	التحفة السنية بتوضيح الطريقة التجانيه	محمد طاهر البرناوى	٧ ل
٢٩٧	تحفة المحبين والاصحاب فى معرفة ما للمدنيين من الانساب	عبد الرحمن الانصارى	١ ن
٢٩٨	تحفة المودود بأحكام المولود	محمد بن أبى بكر ابن قيم الجوزية	٣ ن
٢٩٩	تحكيم القوانين	محمد بن إبراهيم بن عبد اللطيف آل الشيخ	٢٥ ل
٣٠٠	التدوين فى أخبار قزوين	عبد الكريم بن محمد الرافعى القزوينى	٢٨ ن
٣٠١	التذكار فى أفضل الاذكار	محمد بن أحمد القرطبى	٢٦ ن
٣٠٢	تذكرة أولى النهى والعرفان	إبراهيم بن عبيد آل عبد المحسن	١ ن
٣٠٣	التراتب الإدارية	عبد الحى عبد الكبير الكنانى	٧ ن
٣٠٤	تربية الاولاد فى الإسلام	عبد الله علوان	٨ ن
٣٠٥	التربية وطرق التدريس	صالح عبد العزيز ، وعبد العزيز عبد المجيد	٢٤ ن
٣٠٦	ترجمة شيخ الإسلام بن تيمية	محمد كرد على	٢٢ ن
٣٠٧	تركستان الصينية الشرقية	محمود شاكر	١٦ ن

العدد	العنوان	إسم المؤلف	رقم البحث الوارد فيه
٣٠٨	تركستان من الفتح العربى إلى الغزو المغولى	فاسيلى بارتولد	١٦ ن
٣٠٩	تصحيح المفاهيم فى جوانب من العقيدة	محمد امان بن على الجامى	٧ ل
٣١٠	تصحيفات المحدثين	الحسن بن عبداللـه العسكرى	٣٤ ن
٣١١	التصوف الإسلامى بين الدين والفلسفة	إبراهيم إبراهيم هلال	٤٤ ن
٣١٢	التصوف الإسلامى فى الادب والاخلاق	زكى مبارك	٤٤ ن
٣١٣	التصوف الشورة الروحية فى الإسلام	أبو العلا عفيفى	٤٤ ن
٣١٤	التصوف فى مصر إبان العصر العثمانى	توفيق الطويل	٧ ن
٣١٥	التضليل الإشتراكى	صلاح الدين المنجد	٢٣ ن
٣١٦	التطبيق العلمى للشريعة الإسلامية لدى السلف الصالح	عبد اللطيف محمد العبد	٧ ل
٣١٧	التطور والثبات فى حياة البشر	محمد قطب	٢٣ ل
٣١٨	تطور دراسات إعجاز القرآن وأثرها فى البلاغة العربية	عمر الملا حوبش	٤ ن

العدد	العنوان	إسم المؤلف	رقم البحث الوارد فيه
٣١٩	تعريف بمذاهب الشيعة الإمامية	أحمد محمد التركمانى	٢١ ل
٣٢٠	تعريف عام بدين الإسلام	على الطنطاوى	٨ ن
٣٢١	التعصب والتسامح بين المسيحية والإسلام	محمد الغزالى	٣١ ن
٣٢٢	التعليقات	الحسين بن عبدالله بن سينا	١١ ن
٣٢٣	التعليقات المفيدة على العقيدة الواسطية	عبدالله بن عبد الرحمن الشرىف	٧ ن
٣٢٤	تعليم المتعلم لتعلم طريق العلم	برهان الدين الزرنوجى	٣٨ ن
٣٢٥	تفسير جزء عم	عفيف عبد الفتاح طباره	٩ ن
٣٢٦	تفسير جزء عم	محمد عبده	٩ ل
٣٢٧	تفسير سورة الإسراء	عبدالله محمود شحاته	٤ ن
٣٢٨	التفسير القرآنى للقرآن	عبد الكريم الخطيب	٤ ن
٣٢٩	تفسير الماترىدى (تأويلات أهل السنه)	محمد بن محمد الماترىدى	٣٠ ن
٣٣٠	تفصيل آيات القرآن الحكيم	جول لايوم	٣ ن
٣٣١	كتاب تفصيل النشاطين وتحصيل السعادتين	الحسين بن محمد الراغب الاصفهانى	٣ ن

العدد	العنوان	إسم المؤلف	رقم البحث الوارد فيه
٣٣٢	التفكير فريضة إسلامية	عباس محمود العقاد	٢٣ ن
٣٣٣	التفكير الفلسفى فى الإسلام	عبد الحلیم محمود	٢١ ن
٣٣٤	التفكير الفلسفى فى الإسلام ، مذاهب وشخصيات	على سامى النشار ، وسعاد على عبد الرزاق	٢ ل
٣٣٥	تفهيم القرآن	أبو الاعلى المودودى	١٩ ن
٣٣٦	تكبير الختم بين القراء والمحدثين	إبراهيم الاخضر القيم	٣٦ ل
٣٣٧	التكفير والهجرة وجها لوجه	رجب مذكور	٤١ ل
٣٣٨	التكملة لكتاب الصلح	محمد بن عبدالله القضاعى	١٢ ن
٣٣٩	تلخيص الشافى	محمد بن الحسن ابو جعفر الطوسى	٢١ ل
٣٤٠	التلخيص فى علوم البلاغة	محمد بن عبد الرحمن الخطيب القزوينى	٢٠ ن
٣٤١	كتاب التمكين فى شرح منازل السائرين	محمود أبو الفيض المنوفى	٩ ن
٣٤٢	تمهيد لتاريخ الفلسفة الإسلامية	مصطفى عبد الرزاق	١٥ ن
٣٤٣	التمهيد فى تخريج الفروع على الاصول	عبد الرحيم بن الحسن الاسنوى	٣٢ ن

العدد	العنوان	إسم المؤلف	رقم البحث الوارد فيه
٣٤٤	تناسخ الأرواح	مصطفى الكيك	٤٤ ن
٣٤٥	تنبيه ذوى الالباب السليمة عن الوقوع فى الالفاظ المبتدعة الوخيمة	سليمان بن سحمان	٧ ل
٣٤٦	تنزيه الانبياء	على بن الحسين الشريف المرتضى	٢١ ن
٣٤٧	تنزيه الدين وحملته ورجاله مما افتراه القصيمى فى اغلاله	عبد الرحمن بن ناصر بن سعدى	٤٠ ل
٣٤٨	تنزيه السنة والقرآن عن أن يكونا من أصول الضلال والكفران	أحمد بن حجر آل بو طامى	١ ل
٣٤٩	تنقيح الابحاث للملل الثلاث (اليهودية - المسيحية - الإسلام)	سعيد بن منصور بن كمونه اليهودى	٣٣ ن
٣٥٠	تهافت التهافت	محمد بن أحمد بن رشد	٣ ن
٣٥١	تهذيب سيرة بن هشام	عبد السلام هارون	٢٣ ن
٣٥٢	التوابين	عبدالله بن أحمد بن قدامة المقدسى	٢٤ ن
٣٥٣	التوبة	الحارث بن أسعد المحاسبى	٣٤ ل
٣٥٤	توجيه النظر إلى أصول الاثر	طاهر بن صالح الجزائرى	١٢ ن
٣٥٥	كتاب التوحيد	محمود أبو دقيقه	٣ ن

العدد	العنوان	إسم المؤلف	رقم البحث الوارد فيه
٣٥٦	كتاب التوحيد للبخارى	عبد الحق بن عبد الواحد الهاشمى (شارح)	٣٧ ن
٣٥٧	التوضيح والبيان لشجرة الإيمان	عبد الرحمن بن ناصر بن سعدى	٤٠ ن
٣٥٨	توفيق التطبيق	على بن فضل الله الجيلانى	٢١ ل
٣٥٩	التوقف الإسلامى	عياد أحمد توفيق	٧ ل
٣٦٠	التيجانية	على بن محمد الدخيل الله	٤٤ ن
٣٦١	تيسير التحرير	محمد أمين الحسينى الحنفى الخراسانى	٢١ ن
٣٦٢	ثبات العقيدة الإسلامية أمام التحديات	عبد الله محمد الغنيمان	٧ ل
٣٦٣	الثبات عند الممات	عبد الرحمن بن على بن الجوزى	٣٧ ن
٣٦٤	الثقافة الإسلامية فى الهند	عبد الحى الحسنى	٣٣ ن
٣٦٥	ثقافة الداعية	يوسف القرضاوى	٢٣ ن
٣٦٦	الجامع اللطيف فى فضل مكة وأهلها	محمد بن محمد بن ظهيره	٢٣ ن
٣٦٧	جذوة المقتبس فى ذكر ولاية الاندلس	محمد بن فتوح الحميدى	١٢ ن

العدد	العنوان	إسم المؤلف	رقم البحث الوارد فيه
٣٨٠	جهود المفكرين المسلمين المحدثين فى مقارنة تيار الإلحاد	محمد عبد الحكيم عثمان	٢٣ ن
٣٨١	الجوائز والصلوات مع جمع الاسامى والصفات	نور الحسن خان	٧ ل
٣٨٢	جواب أهل العلم والإيمان بتحقيق ما أخبر به رسول الرحمن	أحمد بن عبدالحليم بن تيمية	١١ ن
٣٨٣	الجواب المفيد فى حكم جاهل التوحيد	عبد الرحمن بن عبد الحميد	٤٢ ل
٣٨٤	الجواهر الحسان فى تفسير القرآن	عبد الرحمن بن محمد الشعالبي	١٠ ل
٣٨٥	الجواهر فى تفسير القرآن الكريم	طنطاوى جوهرى	٢٤ ن
٣٨٦	جواهر المعانى وبلوغ الامانى فى فيض سيدى أبى العباس التجانى .	على حراز براده المغربى	٤٤ ل
٣٨٧	حاشية إعانة الطالبين على حل الفاظ فتح المعين	محمد بن شطا السيد البكرى	٤٢ ن
٣٨٨	حاشية البنانى على شرح المحلى على من جمع الجوامع للسبكي	عبد الرحمن جاد الله البنانى	٢٢ ن

العدد	العنوان	إسم المؤلف	رقم البحث الوارد فيه
٣٨٩	حاشية البيجورى على السنوسيه	إبراهيم بن محمد البيجورى	١٠ ن
٣٩٠	حاشية الصاوى على شرح الخريدة البهية	أحمد بن محمد الصاوى	٣٥ ن
٣٩١	حاشية الصبان على شرح الأشـمـونى	محمد بن على الصبان	٩ ن
٣٩٢	حاشية العدوى على شرح أبى الحسن (كفاية الطالب الربانى)	على بن أحمد العدوى	١٠ ن
٣٩٣	حاضر العالم الإسلامى	على جريشه	٣٩ ن
٣٩٤	حاضر العالم الإسلامى ، النهضات الحديثه فى جزيرة العرب فى المملكة العربيه السعوديه	محمد بن عبد الله بن ماضى	١ ن
٣٩٥	الحاكم بأمر الله	عارف تامر	٢٩ ل
٣٩٦	الحاكم بأمر الله وأسرار الدعوة الفاطمية	محمد عبد الله عنان	٢٩ ن
٣٩٧	الحجج القطعية لاتفاق الفرق الإسلامية	عبدالله أفندى بن حسين السويدى	١٦ ن
٣٩٨	حجة الله البالغة	أحمد بن عبد الرحيم شاه ولى الله	٢ ن

العدد	العنوان	إسم المؤلف	رقم البحث الوارد فيه
٣٩٩	الحجة فى بيان المحجة وشرح عقيدة أهل السنة	إسماعيل بن محمد التيمى الاصبهانى	٣ ن
٤٠٠	الحجة فى القراءات السبع	الحسين بن أحمد بن خالويه	٤٣ ن
٤٠١	حدايق الانوار ومطالع الاسرار	عبد الرحمن بن على بن الديبع	٧ ن
٤٠٢	الحديث حجة بنفسه فى العقائد والاحكام	محمد بن ناصر الدين الالبانى	٣٥ ن
٤٠٣	الحركات الباطنية فى الإسلام	مصطفى غالب	٣٩ ن
٤٠٤	حركات الشيعة المتطرفين	محمد جابر عبد العال الحيثى	٢١ ن
٤٠٥	حركات ومذاهب فى ميزان الإسلام .	فتحي يكن	٢٣ ن
٤٠٦	حركة الإنطلاق الفكرى وجهود الشاه ولى الله فى التجديد	محمد إسماعيل السلفى	١ ن
٤٠٧	الحركة السنوسية نشأتها ونموها فى القرن التاسع عشر	أحمد صدقى الدجاني	٧ ن
٤٠٨	حرمة الابتداع فى الدين	أبو بكر جابر الجزائرى	٧ ل
٤٠٩	حرية الاعتقاد فى الشريعة الإسلامية	عبد الله ناجع علوان	٢٣ ل

العدد	العنوان	إسم المؤلف	رقم البحث الوارد فيه
٤١٠	حضارات الهند	غوستاف لوبون	٤٤ ن
٤١١	حضاراتنا في اندونيسيا	محمد أحمد السباطي	٣٩ ل
٤١٢	الحطة في ذكر الصحاح الستة	محمد صديق حسن القنوجي	١ ن
٤١٣	حقيقة البابية والبهائية	محسن عبد الحميد	٣٩ ن
٤١٤	الحقيقة التاريخية للتصوف الإسلامي	محمد المصلي	٧ ل
٤١٥	حقيقة التوحيد	يوسف القرضاوي	٨ ن
٤١٦	حكم شرب الدخان	عبد الرحمن بن ناصر بن سمدي	٤٠ ن
٤١٧	الحكم وقضية تكفير المسلم	سالم البهنساوي	٤١ ن
٤١٨	الحل الإسلامي	يوسف القرضاوي	٨ ن
٤١٩	حوار مع الشيوعيين في أقبية السجون	عبد الحلیم خفاجي	٢٣ ن
٤٢٠	حوار مع المالكي فـسى رد منكراته وضلالاته	عبد الله بن سليمان بن منيع	٧ ن
٤٢١	حوليات الإسلام	أحمد عطية الله	٢ ل
٤٢٢	حياة القلوب في كيفية الوصول إلى المحبوب	عماد الدين الاسنوي	٤٤ ل
٤٢٣	حياة محمد	محمد حسين هيكل	٤ ن

العدد	العنوان	إسم المؤلف	رقم البحث الوارد فيه
٤٢٤	خاتم النبيين	محمد أبو زهره	٤ ن
٤٢٥	ختم النبوة	أبو الأعلى المودودي	٣٩ ل
٤٢٦	خزانة الادب ولب لباب لسان العرب	عبد القادر بن عمر البغدادي	٣٣ ن
٤٢٧	الخصال	محمد بن علي بن بابويه القمي	٢١ ل
٤٢٨	الخصائص العامة للإسلام	يوسف القرضاوي	٨ ن
٤٢٩	الخصائص الكبرى	عبد الرحمن بن أبي بكر جلال الدين السيوطي	٣٨ ن
٤٣٠	الخطب المنبرية على المناسبات	عبد الرحمن بن ناصر بن سعدى	٤٠ ن
٤٣١	الخطر الشيوعي على بلاد الإسلام	محمد شامه	٢٣ ن
٤٣٢	الخطر اليهودي (بروتوكولات حكماء صهيون)	محمد خليفة التونسي	٢٣ ن
٤٣٣	خطط الشام	محمد كرد علي	٢٠ ن
٤٣٤	خلاصة الاثر في أعيان القرن الحادي عشر	محمد أمين المحبى	٤٢ ن
٤٣٥	خلق الإنسان بين الطب والقرآن	محمد بن علي البار	٢٤ ن

العدد	العنوان	إسم المؤلف	رقم البحث الوارد فيه
٤٣٦	الخليفة الفاطمي الخامس - العزیز بالله	عارف تامر	٢٩ ل
٤٣٧	الخوارج ، الاصول التاريخية لمسألة تكفير المسلم	مصطفى حلمي	٧ ن
٤٣٨	خوارق العادات في القرآن الكريم	عبد الرحمن بن إبراهيم الحميضي	٢٧ ل
٤٣٩	دائرة المعارف الشيعية	محمد الحسين الاعلمى الحائري	٢١ ل
٤٤٠	الدر الثمين	محسن الامين الحسيني العاملي	٢١ ن
٤٤١	در السحاب	محمد بن علي الشوكاني	٢٨ ل
٤٤٢	الدر الملتقط في تبیین الغلط	حسن بن محمد الصنعاني	٢٤ ن
٤٤٣	الدر النضيد على أبواب التوحيد	سليمان بن عبد الرحمن الحمدان	٧ ل
٤٤٤	الدر النضيد على كتاب التوحيد	سعيد بن عبد العزيز الجنود (شارح)	٧ ن
٤٤٥	دراسات إسلامية في الاصول الإباضية	بكير بن سعيد أعوش	٤١ ل
٤٤٦	دراسات إسلامية معاصرة	أنور الجندي	٢٣ ل
٤٤٧	دراسات تاريخية	أكرم ضياء العمري	٣٣ ن

العدد	العنوان	إسم المؤلف	رقم البحث الوارد فيه
٤٦٠	دعوة الرسل إلى الله تعالى	محمد أحمد العدوى	٢٣ ن
٤٦١	دعوة الشيخ ومناصروها	عبد الرحمن بن عبد اللطيف آل الشيخ	١ ن
٤٦٢	دفاع عن الإسلام	تورا منيشيا فاغليرى	٣٣ ل
٤٦٣	دفاع عن السنة ورد شبهة المستشرقين والكتاب المعاصرين	محمد محمد أبو شهبه	١٥ ن
٤٦٤	دقائق الاخبار فى ذكر الجنة والنار	عبد الرحيم بن أحمد القاضى	١٢ ن
٤٦٥	دلائل التوحيد	محمد جمال الدين القاسمى	٤٣ ن
٤٦٦	الدلائل القرآنية فى أن العلوم والاعمال العصرية داخلة فى الدين الإسلامى	عبد الرحمن بن ناصر بن سعدى .	٤٠ ل
٤٦٧	دليل القارىء إلى مواضع الحديث فى صحيح البخارى	عبد الله بن محمد الغنيمان	٢٧ ن
٤٦٨	دواء الشاكين وقامع المشككين ترجمة كتاب (الإنسان لا يقوم بنفسه)	ترجمة كوركيس عواد ، تقى الدين الهلالى	١٩ ل
٤٦٩	دور الطلبة فى بناء المستقبل	أبو الأعلى المودودى	٢٣ ن
٤٧٠	دولة الإسماعيلية فى ايران ، مع تاريخ جهانكشاي	محمد السعيد جمال الدين	٢٩ ل

العدد	العنوان	إسم المؤلف	رقم البحث الوارد فيه
٤٧١	الدولة السعودية الاولى (١١٥٨-١٢٣٣هـ)	عبد الرحيم عبد الرحمن عبد الرحيم	١ ن
٤٧٢	الدولة العباسية	محمد الخضرى	٢٠ ن
٤٧٣	الدولة العثمانية وعلاقتها الخارجية	على حنون	١٦ ن
٤٧٤	الديانات القديمة	محمد أبو زهره	٤٤ ن
٤٧٥	الديانات والعقائد فى مختلف العصور	أحمد عبد الغفور عطار	٤٤ ن
٤٧٦	الدين الصحيح يحل جميع المشاكل	عبد الرحمن بن ناصر بن سعدى	٤٠ ن
٤٧٧	الدين المقارن	محمود أبو الفيض المنوفى	٤٤ ن
٤٧٨	الدين والدولة فى إثبات نبوة محمد صلى الله عليه وسلم	على بن ربن الطبرى	٣٣ ن
٤٧٩	ديوان ابن سحمان	سليمان بن سحمان	١ ل
٤٨٠	ديوان ابن مشرف	أحمد بن على بن مشرف الاحسائى	١ ل
٤٨١	ديوان ابن هانى الاندلسى	محمد بن هانى الاندلسى	٢٩ ن
٤٨٢	ديوان أبى إسحاق الالبيرى	أبى إسحاق الالبيرى	١٢ ن
٤٨٣	ديوان الاصول	سعيد النيسابورى	١٩ ل

العدد	العنوان	إسم المؤلف	رقم البحث الوارد فيه
٥١٠	رجال الكشي	محمد بن محمد بن عمر الكشي	٢١ ل
٥١١	رحلتي من الشك إلى اليقين	مصطفى محمود	٢٣ ل
٥١٢	رحلتي من الكفر إلى الإيمان	مريم جميله	٣٣ ل
٥١٣	الرحلة العياشية	أبو سالم العياشي	٧ ن
٥١٤	رحمة الامة في اختلاف الائمة	محمد بن عبد الرحمن الدمشقي الشافعي	٤٢ ن
٥١٥	الرد الجميل لإلهيه عيسى بصريح الإنجيل	أبو حامد الغزالي	٣٣ ن
٥١٦	الرد على الاخنائي	أحمد بن عبد الحلیم بن تيمية	٣٩ ل
٥١٧	الرد على من كذب بالاحاديث الواردة في المهدي	عبد المحسن بن حمد العباد	٧ ن
٥١٨	رد مفتریات على الإسلام	عبد الجليل شلبي	٣٣ ن
٥١٩	الردة عن الإسلام وخطرها على العالم الإسلامي	عبدالله أحمد قادري	٤٢ ن
٥٢٠	رسالة أضحوية في أمر المعاد	الحسين بن عبدالله بن سينا	٩ ن
٥٢١	رسالة التعليم	حسن البنا	١ ن

العدد	العنوان	إسم المؤلف	رقم البحث الوارد فيه
٥٢٢	رسالة حى بن يقظان ورسالة الطير	الحسين بن عبد الله بن سينا	٧ ن
٥٢٣	الرسالة السبعينية	أحمد بن عبد الحلیم بن تيمية	٤٠ ل
٥٢٤	الرسالة الشافية فى الإعجاز	عبد القاهر الجرجانى	٤ ن
٥٢٥	رسالة للشيخ عبد المنعم الخلوانى فى الرد على الشيخ أحمد الكفراوى	عبد المنعم الخلوانى	٤٤ ن
٥٢٦	الرسالة المحمدية	سليمان الندوى	٣٨ ن
٥٢٧	الرسالة المحمدية وشواهدا	محمود عبد الوهاب فايد	٣٧ ل
٥٢٨	رسائل بن سبعين	عبد الحق بن إبراهيم بن سبعين	٤٤ ل
٥٢٩	رسائل دينية سلفية	زكريا على يوسف (جامع)	١١ ن
٥٣٠	الرسائل السلفية فى إحياء سنة خير البرية	محمد على الشوكانى	٤٢ ل
٥٣١	الرسائل الشخصية للشيخ محمد بن عبد الوهاب	عبد الله الصالح العثيمينى	١ ل
٥٣٢	رسائل فى العقيدة	محمد بن صالح بن عثيمين	٢٢ ن
٥٣٣	الرسائل الكمالية (رسائل فى التوحيد)	جماعة من المؤلفين	٧ ل

العدد	العنوان	إسم المؤلف	رقم البحث الوارد فيه
٥٣٤	رفع الإصر عن قضاة مصر	أحمد بن علي بن حجر العسقلاني	٢٩ ن
٥٣٥	رفع الملام عن الائمة الاعلام	أحمد بن عبد الحلیم بن تيمية	١٧ ن
٥٣٦	ركائز الإيمان	محمد الغزالي	٢٣ ن
٥٣٧	الرهينة	يوسف أسعد	٣١ ل
٥٣٨	روائع البيان (تفسير آيات الاحكام)	محمد علي الصابوني	١١ ن
٥٣٩	الروض الداني إلى المعجم الصغير للطبراني	محمد شكور محمود الحاج (محقق)	٣٨ ن
٥٤٠	الروض المربع شرح زاد المتقن	منصور بن يونس البهوتي	٤٢ ن
٥٤١	الروضة الندية شرح الدر البهية	محمد صديق حسن القنوجي	٤٢ ن
٥٤٢	روضة الواعظين	محمد بن الفتح النيسابوري	٢١ ل
٥٤٣	الروضتين في أخبار الدولتين	عبد الرحمن بن إسماعيل أبو شامة المقدسي	٢٠ ن
٥٤٤	الرياض في الحكم بين الصادين صاحبى الإصلاح والنصرة	أحمد حميد الدين الكرمانى	٢٩ ن

العدد	العنوان	إسم المؤلف	رقم البحث الوارد فيه
٥٤٥	الزندقة والشعبية وإنتمار الإسلام والعروبة عليها	سميره مختار الليثي	٧ ن
٥٤٦	الزهر النضر في نبأ الخضر	أحمد بن علي بن حجر العسقلاني	٤٠ ن
٥٤٧	سر العالمين	محمد بن محمد أبو حامد الغزالي	٧ ل
٥٤٨	سراب في إيران	أحمد الافغاني	١٦ ل
٥٤٩	سراج الطالبين على منهج العابدين	محمد بن محمد أبو حامد الغزالي	٢٠ ن
٥٥٠	سفر نامه : رحلة ناصر خسرو إلى لبنان وفلسطين ومصر والجزيرة العربية	يحيى الخشاب	٢٩ ن
٥٥١	سقوط نظرية داروين	أنور الجندي	٢٣ ل
٥٥٢	سلاسل المناظرة الإسلامية النصرانية بين شيخ وقسيس	عبد الله العلمي	٣٣ ل
٥٥٣	السبيل المعين في الطرائق الأربعين	محمد بن علي السنوسي الخطابي	٤٤ ل
٥٥٤	السلفية في المجتمعات المعاصرة	محمد فتحي عثمان	٧ ل
٥٥٥	سلك الدرر في أعيان القرن الثاني عشر	محمد خليل المرادي	١ ن

العدد	العنوان	إسم المؤلف	رقم البحث الوارد فيه
٥٥٦	السلوك لمعرفة دول الملوك	أحمد بن علي المقریزی	٢٠ ن
٥٥٧	سلوة الاحزان	عبد الرحمن بن علي بن الجوزی	٢٧ ن
٥٥٨	السماء وأهل السماء	عبد الرزاق نوفل	٣٧ ن
٥٥٩	السنن والمبتدعات المتعلقة بالاذكار والصلوات	محمد عبد السلام الشقيری	١٨ ن
٥٦٠	السنة قبل التدوين	محمد عجاج الخطيب	١٥ ن
٥٦١	السنة المفترى عليها	سالم علي البهنساوی	٢٣ ن
٥٦٢	سؤال وجواب في أهم المهمات	عبد الرحمن بن ناصر بن سعدی	٤٠ ن
٥٦٣	سؤالات أبي عبيد الاجرى أبا داود السجستاني في الجرح والتعديل	محمد علي قاسم العمری (محقق)	١٧ ن
٥٦٤	سياسة الفاطميين الخارجية	محمد جمال الدين سرور	٢٩ ن
٥٦٥	سيرة ومناقب عمر بن الخطاب	عبد الرحمن بن علي بن الجوزی	٤١ ن
٥٦٦	سيرة ومناقب عمر بن عبد العزيز	عبد الرحمن بن علي بن الجوزی	٤١ ن
٥٦٧	سيرة النبي العربي	أحمد التاجی	٣٨ ل

العدد	العنوان	إسم المؤلف	رقم البحث الوارد فيه
٥٦٨	السيرة النبوية	أبو الحسن علي الحسنى الندوى	٢٨ ن
٥٦٩	السيرة النبوية	أحمد بن محمد الذهبى	٢٨ ل
٥٧٠	السيرة النبوية	إسماعيل بن عمر بن كثير	٩ ن
٥٧١	سيكولوجية الحياة الروحية فى المسيحية والإسلام	محمد جلال شرف	٤٤ ن
٥٧٢	السيال الجرار المتدفق على حدائق الازهار	محمد بن علي الشوكانى	٤٢ ن
٥٧٣	ابن سينا بين الدين والفلسفة	حموده غرابه	٣٠ ل
٥٧٤	الشامل فى أصول الدين	عبد الملك بن عبد عبد الله الجوينى	٧ ل
٥٧٥	الشباب والتغيير	فتحي يكن	٨ ن
٥٧٦	شبهات حول الإسلام	محمد قطب	٢٣ ن
٥٧٧	الشبهات والاطغاء الشائعة فى الفكر الإسلامى	أنور الجندى	٢٣ ل
٥٧٨	شبهات وردود حول العقيدة الربانية وأصل الإنسان	عبد الله علوان	٢٣ ل
٥٧٩	شخصيات قلقة فى الإسلام	عبد الرحمن بدوى	٧ ن

العدد	العنوان	إسم المؤلف	رقم البحث الوارد فيه
٥٨٠	شذرات البلاتين من طبيبات كلمات سلفنا الصالحين	محمد حامد الفقى (محقق)	٢٥ ن
٥٨١	شرح ابن عقيل	عبد الله بن عقيل	٩ ن
٥٨٢	شرح الأبي لصحيح مسلم المسمى (اكمل اكمال المعلم)	محمد بن خليفة الوشائى الأبى	٣ ن
٥٨٣	شرح أسماء الله الحسنى	محمد بن عمر فخر الدين الرازى	٢٧ ن
٥٨٤	شرح البدخشى على منهاج الوصول فى علم الاصول	محمد بن الحسن البدخشى	٢٢ ن
٥٨٥	شرح ثلاثيات مسند الإمام أحمد	محمد السفارينى الحنبلى	٣ ن
٥٨٦	الشرح الجديد لجمهرة التوحيد	أحمد محمد العدوى	٢ ل
٥٨٧	شرح سنن النسائى	عبد الرحمن بن أبى بكر جلال الدين السيوطى	٩ ل
٥٨٨	شرح الصدور بشرح حال الموتى والقبور	عبد الرحمن بن أبى بكر جلال الدين السيوطى	٩ ن
٥٨٩	شرح عقيدة أهل التوحيد الكبرى	محمد بن يوسف السنوسى	٣٥ ل
٥٩٠	شرح القصائد العشر	يحيى بن على بن محمد الشبباني	٩ ن
٥٩١	شرح معانى الآثار	أحمد بن محمد الطحاوى	٢٧ ن

العدد	العنوان	إسم المؤلف	رقم البحث الوارد فيه
٥٩٢	شرح نهج البلاغة	عبد الحميد بن هبة الله ابن أبي الحديد	٢١ ن
٥٩٣	شرف أصحاب الحديث	أحمد بن علي الخطيب البغدادي	٣٢ ن
٥٩٤	شعار أصحاب الحديث	محمد بن محمد بن أحمد الحاكم الكبير	٣٤ ن
٥٩٥	الشعر يواكب الدعوة	عبد الله بن محمد بن خميس	١ ن
٥٩٦	شفاء السقام في زيارة خير الانام	علي بن عبد الكافي السبكي	٣ ن
٥٩٧	شفاء العليل ترجمة قول الجميل	شاه ولي الله الدهلوي	٤٤ ل
٥٩٨	شفاء الغرام بأخبار البلد الحرام	محمد بن أحمد تقي الدين الفاصي	٢٣ ن
٥٩٩	شفاء الغليل فيما وقع في التوراه والإنجيل من التبديل	عبد الملك بن عبد الله الجويني	١٠ ن
٦٠٠	الشفاعة	مقبل بن هادي الوادعي	٣ ن
٦٠١	الشقائق النعمانية في علماء الدولة العثمانية	أحمد بن مصطفى طاش كبرى زاده	١٦ ن
٦٠٢	شكاية أهل السنة	عبد الكريم بن هوازن القشيري	١٣ ن

العدد	العنوان	إسم المؤلف	رقم البحث الوارد فيه
٦٠٣	الشكر لله عز وجل	عبد الله بن محمد بن أبي الدنيا	٣٤ ن
٦٠٤	شمائل الرسول ودلائل نبوته وفضائله وخصائصه	إسماعيل بن عمر بن كثير	٣٨ ن
٦٠٥	شمائل سيدنا محمد صلى الله عليه وسلم	عبد الله سراج الدين	٣٨ ل
٦٠٦	الشهادة الزكية فى ثناء الائمة على ابن تيمية	مرعى بن يوسف الكرمى	٢٢ ل
٦٠٧	شهداء الفضيلة	عبد الحسن الامين النجفى	٢١ ل
٦٠٨	شهيد المحراب عمر بن الخطاب	عمر التلمسانى	٧ ن
٦٠٩	الشواهد والنصوص من كتاب الاغلال على ما فيه من زيغ وكفر وضلال بالعقل والنقل	محمد عبد الرزاق حمزه	٧ ل
٦١٠	شيخ الإسلام ابن تيمية: سيرته وأخباره عند المؤرخين	صلاح الدين المنجد (جامع)	٢٢ ن
٦١١	شيخ الإسلام الحافظ ابن تيمية	أبو الحسن على الحسنى الندوى	٢٢ ل
٦١٢	الشيعة فى عقائدهم وأحكامهم	أمير محمد الكاظمى القزوينى	٢١ ل
٦١٣	الشيعة وأهل البيت	إحسان إلهى ظهير	١٦ ن

العدد	العنوان	إسم المؤلف	رقم البحث الوارد فيه
٦١٤	الشيعة وتحريف القرآن	محمد مال الله	٢١ ن
٦١٥	الشيعة والحاكمون	محمد جواد مغنية	٢١ ل
٦١٦	الشيعة وفنون الإسلام	حسن الصدر	٢١ ن
٦١٧	الشيعة والقرآن	إحسان إلهي ظهير	١٦ ن
٦١٨	الشيوعية والأديان	طارق حجي	٢٣ ن
٦١٩	الشيوعية والإسلام	أحمد عبد الغفور عطار	٢٣ ن
٦٢٠	الشيوعية والإشتراكية والقومية	عبد القادر شيبه الحمد	٢٣ ن
٦٢١	الصحة الإسلامية بين الجحود والتطرف	يوسف القرضاوى	٤١ ن
٦٢٢	صحيح البخارى بشرح الكرمانى	محمد يوسف الكرمانى	٢٠ ن
٦٢٣	صفة جزيرة الأندلس	محمد بن عبدالله الحميرى	١٢ ن
٦٢٤	صفة الجنة	أحمد بن عبد الله أبو نعيم الأصبهاني	٣٧ ن
٦٢٥	صفة المنافق	جعفر بن محمد الفريابى	٣٤ ل
٦٢٦	الصلاة فى الأديان الثلاثة	أحمد التهامى بوطبه	٢٣ ل
٦٢٧	الصلب والفداء	محمد توفيق صدقى	٤٤ ن
٦٢٨	الصواعق الشديدة على أتباع الهيئة الجديدة	حمود عبدالله التويجى	٣٧ ن

العدد	العنوان	إسم المؤلف	رقم البحث الوارد فيه
٦٢٩	الصوفية فى الإسلام	د . ر . أ . نيكلسون	٤٤ ن
٦٣٠	الصوفية الوجه الاخر	محمد جميل غازى	٧ ل
٦٣١	صيحة الحق	محمد درويش	١١ ن
٦٣٢	الضعفاء	أحمد بن عبد الله أبو نعيم الاصبهاني	٣٤ ل
٦٣٣	ضوابط المعرفة وأصول الاستدلال والمناظرة	عبد الرحمن حسن حنبله الميداني	٣٣ ن
٦٣٤	ضياء التأويل فى معانى التنزيل	عبدالله بن محمد بن فودى	١٦ ن
٦٣٥	الضياء فى تفسير سورة الإسراء	محمد أبو النور الحديدى	٤ ن
٦٣٦	كتاب الضياء الشارق فى رد شبهات الماذق المارق	سليمان بن سحمان	١ ل
٦٣٧	طائفة الإسماعيلية : تاريخها ونظمها وعقائدها	محمد كامل حسين	٢٩ ل
٦٣٨	طائفة النصيرية	سليمان الحلبي	٣٩ ن
٦٣٩	طبقات الاطباء والحكماء	سليمان بن حسان بن جلجل	٣٩ ن
٦٤٠	طبقات الاولياء	عمر بن على بن الملقن	٣٤ ن
٦٤١	طبقات الشافعية	أبو بكر بن هداية الله المصنف	٣٤ ل

العدد	العنوان	إسم المؤلف	رقم البحث الوارد فيه
٦٤٢	طبقات الشعراء	عبد الله بن محمد بن المعتز	٣٤ ن
٦٤٣	طبقات علماء افريقية وتونس	محمد بن أحمد بن تميم القيرواني	٢٧ ن
٦٤٤	طبقات فقهاء اليمن	عمر بن علي بن سمره الجعدى	١٤ ن
٦٤٥	طبقات المحدثين	محمد بن أحمد الذهبي	٢٠ ل
٦٤٦	طبقات المدلسين	أحمد بن علي بن حجر العسقلاني	٢٧ ن
٦٤٧	طبقات النحويين واللغويين	محمد بن الحسن الزبيدي	٣٠ ن
٦٤٨	الطرق الحكمية فى السياسة الشرعية	محمد بن أبى بكر بن قيم الجوزية	٦ ن
٦٤٩	الطريق إلى الله	تقى الدين الهلالي	٢٤ ن
٦٥٠	طريق الإيمان	عبد المجيد الزنداني	٢٣ ل
٦٥١	طريق الدعوة فى ظلال القرآن	أحمد فائز	٨ ن
٦٥٢	طوالح الانوار	عبد الله بن عمر البيضاوى	٢١ ل
٦٥٣	ظاهرة خطيرة فى رفض السننة النبوية فى المجتمع الإسلامى	صالح أحمد رضا	٤٢ ل

العدد	العنوان	إسم المؤلف	رقم البحث الوارد فيه
٦٥٤	ظاهرة الغلو في التكفير	يوسف القرضاوى	٤١ ل
٦٥٥	الظواهر الجغرافية بين العلم والقرآن	عبد العليم عبد الرحمن خضر	٣٧ ن
٦٥٦	العالم الإسلامى ومحاولته السيطرة عليه	محمود شاكر	٢٣ ن
٦٥٧	عالم الجن والشياطين	عمر سليمان الأشقر	٣ ن
٦٥٨	عالم جهذوملك فذ، ترجمتان مختصرتان للشيخ محمد بن إبراهيم والملك فيصل رحمهما الله	عبد المحسن بن حمد العباد	١ ن
٦٥٩	عالم الملائكة الأبرار	عمر سليمان الأشقر	١٩ ن
٦٦٠	العباسيون الأوائل	فاروق عمر	٦ ن
٦٦١	عبدالله الانصارى الهروى ومبادئه الكلامية والروحية	سعيد الافغانى	٧ ن
٦٦٢	عبقرية الفاطميين	محمد حسن الاعظمى	٢٩ ل
٦٦٣	العذب الفاضل شرح عمدة الفارض	إبراهيم بن عبدالله الفرضى	١ ن
٦٦٤	عروبة القدس فى التاريخ	محمد أديب العامرى	٤ ل
٦٦٥	العسل فيه شفاء للناس	محمد نزار الدقر	٢٤ ن

العدد	العنوان	إسم المؤلف	رقم البحث الوارد فيه
٦٦٦	عشرون حديثاً من صحيح مسلم دراسة أسانيداً وشرح متونها	عبد المحسن بن حمد العباد	١ ن
٦٦٧	العصر العباسي الأول	شوقي ضيف	٣٠ ن
٦٦٨	العصر العباسي الثاني	شوقي ضيف	٣٠ ن
٦٦٩	العصمة	أحمد زين الدين الاحسائي	٢١ ل
٦٧٠	عصمة الانبياء	محمد أبو النور الحديدي	٢١ ن
٦٧١	عقائد الإمامية	محمد رضا المظفر	٢١ ل
٦٧٢	العقد الثمين من شعر محمد بن عثيمين	محمد بن عبد الله بن عثيمين	١ ن
٦٧٣	العقل والإيمان في الإسلام	صابر طعيمة	٢٣ ل
٦٧٤	العقل والنقل	ابن رشد الحفيد ، ومحمد أمان الجامي	٢٠ ل
٦٧٥	العقود الدرية في مناقب شيخ الإسلام أحمد بن تيمية	محمد بن أحمد بن عبد الهادي الحنبلي	٢٢ ن
٦٧٦	عقيدة الإسلام والإمام الماتريدي	أبو الخير محمد أيوب علي	٢٠ ل
٦٧٧	عقيدة أهل السنة والجماعة	محمد بن صالح العثيمين	٧ ل
٦٧٨	عقيدة التوحيد في القرآن	محمد أحمد المكاوي	٤ ن

العدد	العنوان	إسم المؤلف	رقم البحث الوارد فيه
٦٧٩	عقيدة الشيعة فى الإمامة	محمد باقر الشريعتسى الاصفهانى	٢١ ل
٦٨٠	عقيدة الطائفة النجدية فسى توحيد الالهية	سعد بن حمد بن عتيق	١ ل
٦٨١	عقيدة الفرقة الناجية أهل السنة والجماعة	محمد بن عبد الوهاب	٢٥ ن
٦٨٢	العقيدة فى القرآن الكريم	محمد مبارك	٧ ل
٦٨٣	العقيدة وأثرها فى بناء الجيل	عبد الله عزام	٨ ل
٦٨٤	العقيدة الواسطية	أحمد بن عبد الحلیم بن تيمية	٢٣ ن
٦٨٥	عمدة التفسير عن الحافظ بن كثير	أحمد محمد شاکر (محقق)	١٩ ن
٦٨٦	عمل اليوم والليله	أحمد بن محمد الدينورى	٣٢ ل
٦٨٧	العودة للتجد فى المفهوم العلمى الحديث	عبد العزيز جادو	٤٤ ن
٦٨٨	كتاب العين	الخليل بسمن أحمد الفراهيدى	٣٠ ن
٦٨٩	عيون الاخبار	عبد الله بن مسلم بن قتيبة	٢٨ ن

العدد	العنوان	إسم المؤلف	رقم البحث الوارد فيه
٦٩٠	عيون الاخبار وفنون الآثار في فضائل الائمة الاطهار	إدريس عماد الدين القرشي	٢٩ ل
٦٩١	عيون الانباء في طبقات الاطباء	أحمد بن القاسم بن أبي أصيبعة	٢٢ ن
٦٩٢	عيون المناظرات	أبو علي عمر السكوني	٢٢ ن
٦٩٣	العلاقات السياسية والثقافية بين الهند والخلافة العباسية	محمد يوسف النجرامى	٤٤ ل
٦٩٤	علم الاجتماع الدينى	يوسف باسيل شلحت	١١ ن
٦٩٥	علم التاريخ عند المسلمين	فرائز روزنتال	١٩ ن
٦٩٦	علم التشريع	قيس إبراهيم الدورى	١٩ ن
٦٩٧	العلم والدين ونظرة الإسلام	بدر عبد الفتاح الهلال	٢٣ ل
٦٩٨	علماء آل سليم وتلامذتهم	صالح السليمان العمرى	٤٠ ل
٦٩٩	علماء الدعوة	عبد الرحمن بن عبد اللطيف آل الشيخ	١ ن
٧٠٠	على الفكر الإسلامى أن يتحرر من سائر وفرويد ودور كايم	أنور الجندى	٢٣ ل
٧٠١	على وبنوه	طه حسين	١٦ ن
٧٠٢	عناية القاضى وكفاية الراضى على تفسير البيضاوى	أحمد بن محمد الشهاب الخفاجى	٩ ن

العدد	العنوان	إسم المؤلف	رقم البحث الوارد فيه
٧٠٣	غارة تبشيرية جديدة على اندونيسيا	أبو هلال الاندونيسى	٣٩ ل
٧٠٤	الغارة على العالم الإسلامى	أ . ل . شاتليه	٣٩ ن
٧٠٥	غاية الوصول شرح لب الاصول	زكريا الانصارى الشافعى	١٢ ن
٧٠٦	غذاء الالباب شرح منظومة الاداب	محمد بن أحمد بن سالم السفارينى	٣٦ ن
٧٠٧	الغرباء	محمد بن الحسين الاجرى	٣٤ ل
٧٠٨	غربة الإسلام (كشف الكربة فى وصف حال أهل الغربة)	عبد الرحمن بن أحمد بن رجب الحنبلى	١ ل
٧٠٩	غريب القرآن وتفسيره	عبد الله بن يحيى المبارك	٣٧ ل
٧١٠	غريزة أم تقدير إلهى	شوقى أبو خليل	٢٣ ن
٧١١	الغزالى	البارون كارادوفو	٤٤ ن
٧١٢	الغزو الفكرى	على عبد الحليم وآخرين	٧ ل
٧١٣	غيث الامم فى التيات الظلم	عبد الملك بن عبدالله الجوينى	٢١ ن
٧١٤	فتاوى السبكى	على بن عبد الكافى السبكى	٤٣ ن
٧١٥	فتح الغفار بشرح المنار	زين الدين بن إبراهيم ابن نجيم	١٢ ن

العدد	العنوان	إسم المؤلف	رقم البحث الوارد فيه
٧١٦	الفتح المبين فى طبقات الاصوليين	عبد الله بن مصطفى المراغى	٢٠ ن
٧١٧	فتح المنان فى نسخ القرآن	على حسن العريض	٣٣ ن
٧١٨	الفتوحات الربانية على الاذكار النووية	محمد بن علان الصديقى	٢٦ ن
٧١٩	الفتوحات المكية	محمد بن على بن عربى	٤٤ ن
٧٢٠	فتى الهند وقصة الباكستان	محمد حسن الاعظمى	٢٩ ل
٧٢١	الفرق الإسلاميه فى الشمال الإفريقى	الفرد بيل	٧ ن
٧٢٢	الفرق المبين	حمد بن على بن عتيق	١٢ ن
٧٢٣	الفرق المفترقة بين أهل الزيغ والزندقة	عثمان بن عبيد الله العراقى	١٢ ل
٧٢٤	الفروع	محمد بن مفلح المقدسى	٣٦ ن
٧٢٥	فصول فى معرفة التلبيس وأصول التمييز بين التصوف والتدليس	نعمة الله بن محمود النخجوانى	٧ ل
٧٢٦	الفصول المهمة فى أصول الأئمة	محمد بن الحسن العاملى	٢١ ل
٧٢٧	فضائل القرآن	أحمد بن شعيب النسائى	٣٦ ن
٧٢٨	فضائل القرآن	إسماعيل بن عمر بن كثير	٣٦ ن
٧٢٩	فضائل القرآن	جعفر بن محمد الفريابى	٣٦ ل

العدد	العنوان	إسم المؤلف	رقم البحث الوارد فيه
٧٣٠	فضائل القرآن	القاسم بن سلام	٣٦ ل
٧٣١	فضائل القرآن	محمد بن أيوب بن الضريس	٣٦ ل
٧٣٢	فضل الاعتزال وطبقات المعتزلة	أبو القاسم البلخي وآخرين	٢ ل
٧٣٣	فضل الله الصمد في شرح الآداب المفرد	فضل الله الجيلاني	٣٤ ن
٧٣٤	فضل الصلاة على النبي صلى الله عليه وسلم	إسماعيل القاضي	١٩ ن
٧٣٥	فقه السيرة	محمد سعيد رمضان البوطي	٤ ن
٧٣٦	فقه الشيعة الإمامية	علي أحمد السالوس	١٦ ل
٧٣٧	فقه عمر بن الخطاب	رويعي راجح الرحيلي	٦ ن
٧٣٨	الفكر الإسلامي منابعه وآثاره	شريف م . م	٢٠ ن
٧٣٩	الفكر الإسلامي الحديث وصلته بالاستعمار الغربي	محمد البهي	٢٣ ن
٧٤٠	الفكر الصوفي في السودان	عبد القادر محمود	٧ ل
٧٤١	فكرة إعجاز القرآن	نعيم الحمصي	٤ ل
٧٤٢	الفلسفات الهندية	علي زيعور	٤٤ ل
٧٤٣	الفلسفة الشرقية	محمد غلاب	٤٤ ل

العدد	العنوان	إسم المؤلف	رقم البحث الوارد فيه
٧٤٤	الفلسفة الصوفية فى الإسلام	عبد القادر محمود	٤٤ ل
٧٤٥	فهرس أحاديث مسند الإمام أحمد	محمد السعيد بسيونى	٢٧ ن
٧٤٦	فهرس الفهارس والإثبات ومعجم المعاجم والمشيخات والمسلسلات	محمد عبد الحى بن عبد الكبير الكتانى	١ ن
٧٤٧	فهرس الكتاب المقدس	جورج بوست	٢٢ ل
٧٤٨	فهرس المخطوطات المصورة بمعهد إحياء المخطوطات العربية	معهد إحياء المخطوطات العربية	٢٦ ن
٧٤٩	فهرس المخطوطات المصورة على ميكروفيلم بدار الكتب القطرية	دار الكتب القطرية	٢٦ ل
٧٥٠	فهرس مخطوطات مكتبة الاوقاف العامة فى الموصل	سالم عبد الرزاق أحمد	١٦ ن
٧٥١	فهرست معهد المخطوطات	فؤاد سيد	٢٧ ل
٧٥٢	فهرسة ما رواه عن شيوخه	محمد بن خير بن عمر الاشبيلي	١٢ ن
٧٥٣	فهم القرآن	الحارث المحاسبى	١٣ ل
٧٥٤	الفواكه الشهية فى الخطيب المنبرية	عبد الرحمن بن ناصر بن سعدى	٤٠ ل
٧٥٥	الفواكه العذاب فى الرد على من لم يحكم السنة والكتاب	حمد بن ناصر بن معمر	١ ن

العدد	العنوان	إسم المؤلف	رقم البحث الوارد فيه
٧٥٦	فوائد قرآنية	عبد الرحمن بن ناصر بن سعدى	٤٠ ن
٧٥٧	فوائد مستنبطة من قصة يوسف عليه السلام	عبد الرحمن بن ناصر بن سعدى	٤٠ ل
٧٥٨	فى آفاق التعاليم	سعيد حوى	٨ ن
٧٥٩	فى التصوف الإسلامى وتاريخه	رينولد . ا . نيكلسون	٤٤ ن
٧٦٠	فى سبيل موسوعة علمية	أحمد زكى	٢٤ ل
٧٦١	فى نسب الخلفاء الفاطميين	حسين بن فيض الله الهمذانى	٢٩ ل
٧٦٢	القاديانى ومعتقداته	منظور أحمد جنيوتى	٣٩ ن
٧٦٣	القاديانية (دراسات وتحليل)	إحسان إلهى ظهير	٣٩ ن
٧٦٤	القاضى أبى يعلى وكتابه الاحكام السلطانية	محمد عبد القادر أبو فارس	٢٨ ن
٧٦٥	قاطع البرهان فى الرد على الجهان	أحمد عبد العزيز الموسوى	٢١ ل
٧٦٦	القاعدة المراكشية	أحمد بن عبد الحليم بن تيمية	٧ ل
٧٦٧	القاموس العصرى	إلياس أنطون إلياس	١١ ن
٧٦٨	قاموس الغذاء والتداوى بالنبات	أحمد قدامه	٢٤ ل

العدد	العنوان	إسم المؤلف	رقم البحث الوارد فيه
٧٦٩	قاموس الكتاب المقدس	نخبة من اللاهوتيين	٢٣ ل
٧٧٠	القائد إلى تصحيح العقائد	عبد الرحمن بن يحيى المعلمي	٣ ن
٧٧١	القائم والمنصور الفاطميان (أمام ثورة الخوارج)	عارف تامر	٢٩ ل
٧٧٢	قبس من الإيمان وحساب للملاحة والوجوديين	كمال أحمد عون	٤٢ ل
٧٧٣	القدس الخالدة	عبد الحميد زايد	٤ ن
٧٧٤	القدس الخالدة	محمد أديب العامري	٤ ل
٧٧٥	القرآن الكريم والتوراة والإنجيل والعلم	موريس بوكاي	٢٣ ن
٧٧٦	القرآن وإعجازه العلمي	محمد إسماعيل إبراهيم	٤ ن
٧٧٧	القرآن والملحدون	محمد عزه دروزه	٢٣ ن
٧٧٨	القراءة خلف الإمام	أحمد بن الحسين البيهقي	٢٦ ن
٧٧٩	القرى لقاصد أم القرى	أحمد بن عبدالله الطبري	٣ ن
٧٨٠	القرطبي ومنهجه في التفسير	القصبى محمود زلط	١٠ ن
٧٨١	القصاص والمذكرين	عبد الرحمن بن علي بن الجوزي	٣٤ ن

العدد	العنوان	إسم المؤلف	رقم البحث الوارد فيه
٧٨٢	قصة الاديان	رفقى زاهد	٣١ ل
٧٨٣	قصة الإضطهاد الدينى فى المسيحية والإسلام	توفيق الطويل	٣١ ن
٧٨٤	قصة الإيمان بين الفلسفة والعلم والقرآن	نديم الجسر	١٩ ن
٧٨٥	قصة البحر	ماكويل ريد	٢٤ ن
٧٨٦	قصة السماوات والأرض	محمد جمال	٢٤ ل
٧٨٧	القصور العوالى من رسائل الإمام الغزالى	محمد بن محمد أبو حامد الغزالى	٧ ن
٧٨٨	القضاء والقدر بين الفلسفة والدين	عبد الكريم الخطيب	١٢ ن
٧٨٩	القضاء والقدر فى الإسلام	فاروق الدسوقى	٣٩ ل
٧٩٠	قضية الألوهية بين الفلسفة والدين	عبد الكريم الخطيب	٩ ن
٧٩١	قطر الولى على حديث الولى	محمد بن على الشوكانى	٤٤ ن
٧٩٢	قواعد التحديث من فنون مصطلح الحديث	محمد جمال الدين القاسمى	١٢ ن
٧٩٣	قواعد التصوف	أحمد بن محمد بن عيسى المغربى	٧ ل

العدد	العنوان	إسم المؤلف	رقم البحث الوارد فيه
٧٩٤	القواعد الحسان لتفسير القرآن	عبد الرحمن بن ناصر بن سعدى	٤٠ ن
٧٩٥	قواعد المنهج السلفى	مصطفى حلمى	٧ ن
٧٩٦	القواعد والاصول الجامعة والفروق والتقسيم البديعة النافعة	عبد الرحمن بن ناصر بن سعدى	٤٠ ل
٧٩٧	القواعد النورانية الفقهية	أحمد بن عبد الحليم بن تيمية	٤١ ن
٧٩٨	قوت القلوب فى معاملة المحبوب	محمد بن على أبو طالب المكى	٤٤ ن
٧٩٩	القول البديع فى الصلاة على الحبيب الشفيح	محمد بن عبد الرحمن السخاوى	١٩ ن
٨٠٠	القول الجلى فى حكم التوسل بالنبي والولى	محمد أحمد خضر	٧ ل
٨٠١	القول السديد فى علم التوحيد	محمود أبو دقيقه	٣ ن
٨٠٢	القيروان عبر عصور إزدهار الحضارة الإسلامية فى المغرب العربى	الحبيب الجنحانى	٧ ن
٨٠٣	الكافية الشافية فى الإنتصار للفرقة الناجية	محمد بن أبى بكر بن قيم الجوزية	٢٥ ن

العدد	العنوان	إسم المؤلف	رقم البحث الوارد فيه
٨٠٤	الكامل في اللغة والأدب	محمد بن يزيد المبرد	١٦ ن
٨٠٥	الكتاب المنتخب في ذكر قبائل العرب	عبد الرحمن بن حمد المغيرة	١ ل
٨٠٦	كتابك الأول عن الحشرات	مرجريت ويليامسون	٢٤ ل
٨٠٧	كشاف إصطلاحات الفنون	محمد بن علي الفاروقى التهانونى	١٥ ن
٨٠٨	الكشاف عن مخطوطات خزائن كتب التراث	محمد أسعد طلس	١٦ ل
٨٠٩	كشف الأحوال في نقد الرجال	عبد الوهاب بن محمد المدارسى	٢٧ ن
٨١٠	كشف أسرار الباطنية	سهيل زكار	٢٩ ل
٨١١	الكشف الحثيث عن رمى بوضع الحديث	برهان الدين إبراهيم بن محمد الحلبي	١٧ ن
٨١٢	الكشف عن وجوه القراءات السبع وعللها وحججها	مكى بن أبى طالب بن حموش	٤٣ ن
٨١٣	كشف غياهب الظلام عن أوهام جلاء الأوهام	سليمان بن سحمان	١ ل
٨١٤	كشف المحجوب	على بن عثمان الهجویری	٤٤ ن
٨١٥	كفاية الأخبار في حل غاية الاختصار	أبو بكر بن محمد الحصى	٤٢ ن

العدد	العنوان	إسم المؤلف	رقم البحث الوارد فيه
٨١٦	الكفر الذى يعذر صاحبه بالجهل وحكم من يكفر غيره من المسلمين	عبد الله بن عبد الرحمن أبابطين	٤٢ ل
٨١٧	الكفر والمكفرات	أحمد عز الدين البيانونى	٤٢ ل
٨١٨	كل شيء عن الفراشات	روبرت لمن	٢٤ ن
٨١٩	الكلم الطيب	أحمد بن عبد الحليم بن تيمية	٣٥ ن
٨٢٠	كلمات القرآن	حسين محمد مخلوف	٢٠ ن
٨٢١	الكلمات النافعة فى المكفرات الواقعة	عبد الله بن محمد بن عبد الوهاب	٤٢ ن
٨٢٢	الكنز الجليل فى تفسير الإنجيل	وليم أدي	٣٣ ل
٨٢٣	الكنى والالقباب	عباس القمى	٢١ ل
٨٢٤	الكيد الاحمر	عبد الرحمن حسن الميدانى	٢٣ ل
٨٢٥	كيف نحارب الإلحاد	محمد أحمد باشميل	٢٣ ن
٨٢٦	اللامذهبية أخطر بدعة تهدد الشريعة الإسلامية	محمد سعيد رمضان البوطى	٧ ن
٨٢٧	لباب العقول فى الرد على الفلاسفة	يوسف بن محمد المكلاشى	١٢ ن
٨٢٨	لطائف الإشارات	عبد الكريم بن هوازن القشبرى	١٦ ن

العدد	العنوان	إسم المؤلف	رقم البحث الوارد فيه
٨٢٩	لطائف المنن	أحمد بن محمد بن عطاء الله السكندري	٤٤ ن
٨٣٠	لطائف المنن والاخلاق في بيان وجوب التحدث بنعمة الله على الإطلاق	عبد الوهاب الشعراني	٤٤ ن
٨٣١	لماذا تأخر المسلمون ولماذا تقدم غيرهم	شكيب أرسلان	١ ن
٨٣٢	لماذا يلحدون	سيد الجميلي	٢٣ ل
٨٣٣	لمحات من شيخ الإسلام بـ تيمية	عبد الرحمن عبد الخالق	٧ ل
٨٣٤	لمحة عن الحركة السلفية في الهند	الجامعة السلفية بالهند	٧ ن
٨٣٥	لمع الأدلة	عبد الملك بن عبد الله الجويني	١٩ ن
٨٣٦	لمن الحكم لله أم للانسان	سميح عاطف الزين	٢١ ن
٨٣٧	لوامح الانوار البهية	محمد بن أحمد السفاريني	٢٣ ن
٨٣٨	اللؤلؤ والمرجان فيما اتفق عليه الشيخان	محمد فؤاد عبد الباقي	٣٧ ن
٨٣٩	ليس من الإسلام	محمد الغزالي	٤١ ن

العدد	العنوان	إسم المؤلف	رقم البحث الوارد فيه
٨٤٠	مادل عليه القرآن مما يعضد الهيئة القويمة البرهان	محمود شكرى الالوسى	١٩ ن
٨٤١	الماسونية	أحمد عبد الغفور عطار	٢٣ ن
٨٤٢	ما هي القاديانية	أبو الاعلى المودودى	٣٩ ن
٨٤٣	ما هي النصرانية	محمد تقى العثمانى	٣٣ ل
٨٤٤	مباحث فى علوم القرآن	مناع القطان	٣٧ ن
٨٤٥	مبادئ الإسلام	أبو الاعلى المودودى	٢٥ ن
٨٤٦	متن الكافية الشافية فى علم العربية	محمد بن عبد الله بن مالك	٢٠ ن
٨٤٧	مثير الوجد فى معرفة أنساب ملوك نجد	راشد بن على بن جريس النجدى	١ ن
٨٤٨	المجازات النبوية	محمد بن الحسين الشريف الرضى	٢٠ ن
٨٤٩	المجالس المؤيدية	هبة الله بن موسى المؤيد فى الدين	٢٩ ل
٨٥٠	المجالس والمسائرات	أبو حنيفة النعمان المغربى	٢٩ ن
٨٥١	مجتمع الحشرات	برتامورىس باركر	٢٤ ل
٨٥٢	المجددون فى الإسلام من القرن الاول الهجرى إلى القرن العاشر	عبد المتعال الصعدي	١ ن

العدد	العنوان	إسم المؤلف	رقم البحث الوارد فيه
٨٥٣	مجمع بحار الانوار فى غريب التنزيل ولطائف الاخبار	محمد بن طاهر الفتنى	٣٤ ن
٨٥٤	مجمع البيان لعلوم القرآن	الفضل بن الحسن الطبرسى	٢١ ن
٨٥٥	مجموع الخطب فى المواضيع النافعة	عبد الرحمن بن ناصر بن سعدى	٤٠ ل
٨٥٦	مجموعة رسائل الشيخ حمد بن على بن عتيق	حمد بن على بن عتيق	١ ل
٨٥٧	مجموعة رسائل ابن عابدين	محمد امين أفندى (ابن عابدين)	٤٢ ن
٨٥٨	مجموعة الوثائق السياسية فى العهد النبوى والخلافة الراشدة	محمد حميد الله	١٩ ن
٨٥٩	محاسبة النفس والإزدراء عليها	عبد الله بن محمد بن أبى الدنيا	٣٤ ل
٨٦٠	محاضرات فى تاريخ الامم الإسلامية	محمد الخضرى	١٣ ن
٨٦١	المجبر	محمد حبيب البغدادى	١٦ ن
٨٦٢	المحدث الفاصل بين الراوى والواعى	الحسن بن عبد الرحمن الرامهرمى	٢٧ ن
٨٦٣	المحرر الوجيز فى كتاب الله العزيز	عبد الحق بن عطيه الاندلسى	١٠ ن

العدد	العنوان	إسم المؤلف	رقم البحث الوارد فيه
٨٦٤	محمد بن عبد الوهاب	أحمد عبد الغفور عطار	١ ن
٨٦٥	الشيخ الإمام / محمد بن عبد الوهاب ، حياته ودعوته	عبد الله يوسف الشبل	١ ل
٨٦٦	الشيخ / محمد بن عبد الوهاب حياته وفكره	عبدالله صالح العثيمين	١ ل
٨٦٧	محمد بن عبد الوهاب دعوته وسيرته	عبد العزيز بن عبدالله بن باز	١ ن
٨٦٨	محمد نبي الإسلام في التوراة والإنجيل	محمد عزت الطهطاوى	٣٣ ن
٨٦٩	محمد نور الإسلام	محمد نمر الخطيب	١ ل
٨٧٠	المحيط بالتكليف	عبد الجبار بن أحمد الهمذاني	٢ ن
٨٧١	المختارات الجليلة من المسائل الفقهية	عبد الرحمن بن ناصر بن سعدى	٤٠ ن
٨٧٢	مختصر تفسير بن كثير	محمد على الصابوني	٢٣ ن
٨٧٣	مختصر الشماثل المحمدية للترمذى	محمد ناصر الدين الالبانى (محقق)	٣٦ ن
٨٧٤	مختصر صحيح مسلم	عبد العظيم بن عبد القوى المنذرى	٢٤ ن

العدد	العنوان	إسم المؤلف	رقم البحث الوارد فيه
٨٧٥	مختصر الفتاوى المصرية لابن تيمية	محمد بن علي البعلبي	٣٤ ن
٨٧٦	مختصر المعتمد في أصول الدين	أبو يعلى الفراء محمد بن الحسين	٢٨ ل
٨٧٧	مختصر المقاصد الحسنة في بيان كثير من الاحاديث	محمد الزرقاني	١٩ ن
٨٧٨	المختصر من كتاب نشر النور والزهر في تراجم أفاضل مكة... للشيخ عبد الله أبو الخير	محمد سعيد العامودي	١ ن
٨٧٩	مختصر منهاج السنة	محمد بن أحمد بن الذهبي	٢٥ ن
٨٨٠	المختصر النافع في فقه الشيعة الإمامية	جعفر بن حسن الحلبي	١٦ ن
٨٨١	المخصص	علي بن إسماعيل بن سيده	٢٥ ن
٨٨٢	المخططات الاستعمارية لمكافحة الإسلام	محمد محمود الصواف	٢٣ ن
٨٨٣	المدخل إلى الدين الإسلامي	منير حميد البياني ، وقحطان الدوري	٢٣ ن
٨٨٤	المدخل إلى مذهب الإمام أحمد بن حنبل	عبد القادر أحمد بدران	١ ن
٨٨٥	المدرسة السلفية وموقف رجالها من المنطق وعلم الكلام	عبد الستار نصار	٧ ن

العدد	العنوان	إسم المؤلف	رقم البحث الوارد فيه
٨٨٦	مدينة الرياض عبر أطوار التاريخ	حمد الجاسر	١ ن
٨٨٧	مذاهب فكرية معاصرة	محمد قطب	٢٣ ن
٨٨٨	مذكرات داعي دعاة الدولة الفاطمية	عارف تامر	٢٩ ل
٨٨٩	مذكرات الدعوة والداعية	حسن البنا	٧ ن
٨٩٠	مذكرة أصول الفقه	محمد الامين الشنقيطى	٢٨ ن
٨٩١	مذكرة التوحيد	حسن السيد متولى	٧ ل
٨٩٢	مذهب ذوى العاهات	عباس محمود العقاد	٢٣ ل
٨٩٣	مرآة الزمان فى تاريخ الاعيان	يوسف بن قزا أوغلى سبط بن الجوزى	٧ ل
٨٩٤	مراح لبيد لكشف معنى قرآن مجيد	محمد بن عمر نـووى الجاوى	١٦ ن
٨٩٥	المرشد الوجيز إلى علوم تتعلق بالكتاب العزيز	عبد الرحمن بن إسماعيل أبو شامة المقدسى	٣٦ ن
٨٩٦	مرقاة المفاتيح شرح مشكاة المصابيح للتبريزى	على بن سلطان ملا على القارى	٣٦ ن
٨٩٧	المراقبة العليا أو تاريخ قضاة الاندلس	على بن عبدالله النباهى	١٢ ن

العدد	العنوان	إسم المؤلف	رقم البحث الوارد فيه
٨٩٨	المزهر فى علوم اللغة وأنواعها	عبد الرحمن بن أبى بكر جلال الدين السيوطى	١٣ ن
٨٩٩	مسائل الإمام أحمد بن حنبل	عبد الله بن أحمد بن حنبل	١٧ ن
٩٠٠	مسائل الرازى وأجوبتها من غرائب آى التنزيل	محمد بن أبى بكر الرازى	٤٣ ل
٩٠١	المسألة الاجتماعية	عمر عوده الخطيب	٢٣ ل
٩٠٢	المستشرقون	نجيب العقيقى	٣٩ ن
٩٠٣	المستشرقون والتراث	عبد العظيم الديب	٣٩ ن
٩٠٤	المستفاد من ذيل تاريخ بغداد	محمد بن محمود النجار	١٧ ن
٩٠٥	المستقبل لهذا الدين	سيد قطب	٢٣ ن
٩٠٦	المسك الاظفر فى تراجم بغداد فى القرن الثانى عشر والثالث عشر	محمود شكرى الالوسى	٧ ل
٩٠٧	مسلم الثبوت مع منهواته	محب الدين بن عبد الشكور الهندي	١٢ ن
٩٠٨	المسلمون أمام التحدي العالمى	إحسان حقى	٢٣ ن
٩٠٩	المسلمون تحت السيطرة الشيوعية	محمود شاكر	٢٣ ل

العدد	العنوان	إسم المؤلف	رقم البحث الوارد فيه
٩١٠	المسلمون فى الإتحاد السوفيتى	شانتال كلجى ، والكسندر	٢٣ ن
٩١١	المسلمون فى الإتحاد السوفيتى والصين الشعبية	محمد سعيد إسماعيل	٢٣ ن
٩١٢	المسلمون فى الصين فى الماضى والحاضر	بدر الدين و . ل . جى	٢٣ ل
٩١٣	المسلمون فى معركة البقاء	عبد المنعم عويس	٢٣ ن
٩١٤	المسلمون وقضية فلسطين	أبو الحسن الندوى	٤ ن
٩١٥	مسند أبى بكر الصديق	أحمد بن على المروزى	٣٤ ن
٩١٦	مسند خليفة بن خياط	خليفة بن خياط	٣٧ ن
٩١٧	مسند عثمان بن عفان رضى الله عنه	عبد الرحمن بن أبى بكر جلال الدين السيوطى	١٧ ن
٩١٨	المسيح إله أم إنسان	محمد مجدى مرجان	٣٣ ن
٩١٩	المسيح فى مصادر العقائد المسيحية	أحمد عبد الوهاب	٣٣ ن
٩٢٠	المسيحية نشأتها وتطورها	شارل جنير	٣٣ ن
٩٢١	مشاهد القيامة فى القرآن	سيد قطب	٣٧ ن
٩٢٢	مشتهى الخاراف الجانى فى رد زلقات التجانى	محمد الخضر الشنقيطى	٧ ن

العدد	العنوان	إسم المؤلف	رقم البحث الوارد فيه
٩٢٣	مشكاة الانوار الهادمة لقواعد الباطنية الاشرار	يحيى بن حمزه العلوى	٢٩ ن
٩٢٤	مشكلات فى طريق الحياة الإسلامية	محمد الغزالي	٤١ ن
٩٢٥	مشيخة إبراهيم بن طهمان	إبراهيم طهمان الخراسانى	١٩ ن
٩٢٦	مصادر الفكر العربى الإسلامى فى اليمن	عبد الله محمد الحبشى	٢٦ ل
٩٢٧	مطالع الانظار شرح الطوالع	محمود بن عبد الرحمن الاصبهانى	٢١ ن
٩٢٨	مع الانبياء فى القرآن الكريم	عفيف عبد الفتاح طباره	٢٣ ن
٩٢٩	مع رسائل الله وملائكته واليوم الاخر	حسن أيوب	٨ ل
٩٣٠	مع المسيح فى الاناجيل الاربعة	فتحي عثمان	٣١ ن
٩٣١	المعارف الحسينية	محمد حسين حيدر الكاظمى	٢١ ن
٩٣٢	معالم أصول الدين	محمد بن عمر فخر الدين الرازى	٢١ ن
٩٣٣	معالم الإيمان فى معرفة أهل القيروان	عبد الرحمن بن محمد الدباغ	٧ ن

العدد	العنوان	إسم المؤلف	رقم البحث الوارد فيه
٩٣٤	معالم التاريخ الإسلامى المعاصر	أنور الجندى	٢٣ ل
٩٣٥	معالم تاريخ الإنسانية	هـ . ج . ولز	١١ ن
٩٣٦	معالم الحضارة الإسلامية	عبد الله علوان	٢٣ ل
٩٣٧	معالم الفكر الفلسفى فى العصور الوسطى	عبد فراج	٢١ ن
٩٣٨	معانى الاخبار	محمد بن على بن بابويه القمى	٢١ ل
٩٣٩	معتزك الاقران فى إعجاز القرآن	عبد الرحمن بن أبى بكر جلال الدين السيوطى	٤٣ ن
٩٤٠	المعتزلة	زهدى حسن جار الله	٢٠ ن
٩٤١	المعتصر من المختصر من مشكل الاثار	يوسف بن موسى الحنفى	٩ ن
٩٤٢	المعتمد فى أصول الدين	أبو يعلى الفراء محمد بن الحسين	٣٠ ل
٩٤٣	المعجزة الكبرى (القرآن)	محمد أبو زهره	٤ ن
٩٤٤	معجم الاطباء	أحمد عيسى بك	٣٣ ن
٩٤٥	معجم الالفاظ والاعلام القرآنية	محمد إسماعيل إبراهيم	٣ ن

العدد	العنوان	إسم المؤلف	رقم البحث الوارد فيه
٩٤٦	معجم الامكنه التي لها ذكر في نزهة الخواطر	معين الدين الندوى	٢٩ ن
٩٤٧	المعجم الفلسفى	جميل صليبا	٢٣ ن
٩٤٨	المعجم الفلسفى	يوسف كرم	٢٣ ن
٩٤٩	المعجم المشتمل على ذكر أسماء شيوخ الاثمة النبيل	على بن الحسن بن عساكر	١٤ ن
٩٥٠	معجم المصطلحات الجغرافية	يوسف تونسى	٢٣ ن
٩٥١	معجم المؤرخين الدمشقيين وآثارهم المخطوطة والمطبوعة	صلاح الدين المنجد	٢٠ ن
٩٥٢	معجم المؤلفين العراقيين فى القرنين التاسع عشر والعشرين الميلادى	كوركيى عواد	١ ن
٩٥٣	معركة التشكيك فى الإسلام	محمد متولى الشعراوى	٢٣ ل
٩٥٤	معركة التقاليد	محمد قطب	٢٣ ن
٩٥٥	المعز لدين الله	عارف تامر	٢٩ ل
٩٥٦	معنى لا إله إلا الله	محمد بن عبد الله الزركشى	٢٤ ن
٩٥٧	مغنى اللبيب عن كتب الاعاريب	عبدالله بن يوسف بن هشام	٤٣ ن

العدد	العنوان	إسم المؤلف	رقم البحث الوارد فيه
٩٥٨	مغنى المحتاج إلى معرفة معانى الفاظ المنهاج للنووى	محمد بن أحمد الخطيب الشربيني	٤٢ ن
٩٥٩	مفاهيم النفس والاخلاق والاجتماع	أنور الجندى	٢٣ ل
٩٦٠	مفتاح الفقه الحنبلى	سالم على الثقفى	٧ ن
٩٦١	مفتاح كنور السنة	محمد فؤاد عبد الباقى (مترجم)	٤٠ ن
٩٦٢	مفتريات على الإسلام	أحمد محمد جمال	٣٣ ن
٩٦٣	مفحمان الاقران فى مبهمات القرآن	عبد الرحمن بن أبى بكر جلال الدين السيوطى	٤٣ ن
٩٦٤	المفصل فى تاريخ العرب	جواد على	٢٣ ن
٩٦٥	مفيد الأنام ونور الظلام فى تحرير الأحكام لحج بيت الله الحرام	عبدالله بن عبد الرحمن بن جاسر	٣ ن
٩٦٦	مقاتل الطالبين	على بن الحسين أبى الفرج الاصفهانى	٢١ ن
٩٦٧	مقارنة الأديان بين اليهودية والإسلام	عوض الله حجازى	٤٤ ل
٩٦٨	مقاصد المكلفين	عمر الاشقر	٣٤ ن

العدد	العنوان	إسم المؤلف	رقم البحث الوارد فيه
٩٦٩	مقام الصلبان على هامات عبدة الاوثان	أبي عبدة الخزرجي	٢٣ ل
٩٧٠	المقتبس في أخبار بلاد الاندلس	حيان بن خلف بن حيان	١٢ ن
٩٧١	مقدمة جامع التفاسير مع تفسير الفاحة ومطالع البقرة	الحسين بن محمد الراغب الاصفهاني	٤٣ ن
٩٧٢	المقنع في فقه إمام السنة أحمد بن حنبل	عبد الله بن أحمد بن قدامة المقدسي	٤٢ ن
٩٧٣	من أخبار الحجاز ونجد في تاريخ الجبرتي	محمد أديب غالب	١ ل
٩٧٤	من إسمه عطاء من رواة الحديث	سليمان بن أحمد الطبراني	٣٦ ن
٩٧٥	من روائح القرآن	محمد سعيد رمضان البوطي	٤ ن
٩٧٦	منار الهدى	علي بن الشيخ عبدالله السري	٢١ ل
٩٧٧	مناقب آل أبي طالب	محمد بن علي شهر آشوب	٢١ ل
٩٧٨	مناقب عمر بن الخطاب رضي الله عنه	عبد الرحمن علي بن الجوزي	٢١ ل
٩٧٩	منال الطالب في شرح طووال الفرائب	علي بن محمد بن الاثير الجزري	٣٤ ن
٩٨٠	مناهج العقول	محمد بن الحسن البدخشي	١٢ ن

العدد	العنوان	إسم المؤلف	رقم البحث الوارد فيه
٩٨١	المنتخب الجليل من تخجيل من حرف الإنجيل	أبو الفضل المالكي المسعودي	٣٣ ل
٩٨٢	المنتخب من تفسير القرآن الكريم	وزارة الاوقاف المصرية	٤٣ ل
٩٨٣	منتخب من كتاب أزواج النبي صلى الله عليه وسلم	محمد بن الحسن بن زباله	٦ ل
٩٨٤	المنتخب من مسند عبد بن حميد	عبد بن حميد	٣٨ ن
٩٨٥	منتخبات التواريخ لدمشق	محمد أديب الحصني	٢٠ ن
٩٨٦	المنتقى شرح الموطأ	سليمان بن خلف الباجي	١١ ن
٩٨٧	منظومة الابوصيري في الرد على النصارى واليهود	محمد بن سعيد الابوصيري	٣٣ ل
٩٨٨	منهاج أهل الحق والاتباع في مخالفة أهل الجهل والابتداع	سليمان بن سحمان	٤٢ ل
٩٨٩	منهاج العابدين	محمد بن محمد أبو حامد الغزالي	٧ ن
٩٩٠	منهاج علماء الحديث والسنة في أصول الدين	مصطفى حلمي	٧ ل
٩٩١	منهاج الكرامة في إثبات الإمامه	ابن المطهر الحلبي	١٦ ل
٩٩٢	منهاج المسلم	أبو بكر جابر الجزائري	٢٣ ن

العدد	العنوان	إسم المؤلف	رقم البحث الوارد فيه
٩٩٣	منهاج الوصول فى معرفة علم الاصول	عبد الله بن عمر البيضاوى	١٢ ن
٩٩٤	منهج الزمخشري فى تفسير القرآن وبيان إعجازه	مصطفى الصاوى	١٠ ن
٩٩٥	منهج القرآن فى الدعوة إلى الإيمان	على بن محمد ناصر الفيهي	٣٧ ن
٩٩٦	منهج النقد فى علوم الحديث	نور الدين عتر	١٥ ن
٩٩٧	المنهل العذب المورود شرح سنن الإمام أبى داود	محمد محمود خطاب السبكي	٩ ن
٩٩٨	منوسمترى (كتاب الهندوس المقدس)	إحسان حقى (مترجم)	٤٤ ل
٩٩٩	المنية والامل فى شرح الملل والنحل	أحمد بن يحيى بن المرتضى	٢ ل
١٠٠٠	المهدى بن تومرت وبداية دولة الموحدين	أبو بكر بن على الصنهاجى	٧ ل
١٠٠١	المهدية فى الإسلام منذ أقدم العصور حتى اليوم	ابن عيد محمد حسن	٧ ل
١٠٠٢	مواجهة صريحة بين الإسلام وخصومه	عبد العظيم المطعنى	٣٣ ل
١٠٠٣	موارد الخطيب	أكرم ضياء العمرى	١٩ ن

العدد	العنوان	إسم المؤلف	رقم البحث الوارد فيه
١٠٠٤	المؤامرة على الإسلام مستمرة	جابر رزق	٤١ ل
١٠٠٥	مواهب الجليل لشرح مختصر خليل	محمد بن محمد الطرابلسي الخطاب	١٢ ن
١٠٠٦	المواهب الربانية من الايات القرآنية	عبد الرحمن بن ناصر بن سعدى	٤٠ ل
١٠٠٧	المواهب السرمدية فى مناقب النقشبندية	محمد أمين الكردي	٤٤ ل
١٠٠٨	المؤتلف والمختلف فى أسماء الرواة	عبد الغنى بن سعيد الازدى	٣٤ ل
١٠٠٩	موجز تاريخ المسيحية	بسطن الدويرى	٣٣ ل
١٠١٠	المورد	منير بعلبكي	٢٤ ل
١٠١١	موسوعة التاريخ الإسلامى والحضارة الإسلامية لبلاد السند والبنجاب فى عهد العرب	عبدالله مبشر الطرازى	٤٤ ن
١٠١٢	الموسوعة الحركية	إشراف / فتحى يكن	٤٢ ن
١٠١٣	الموسوعة الفلسفية المختصرة	فؤاد كامل (مترجم)	٢٣ ن
١٠١٤	الموضوعات الكبرى	على بن سلطان ملاعلى القارى	١٧ ن
١٠١٥	موقف الإسلام من نظرية ماركس للتفسير المادى للتاريخ	أحمد العوايشه	٧ ل

العدد	العنوان	إسم المؤلف	رقم البحث الوارد فيه
١٠١٦	موقف الدين من العلم	محمد نمر الخطيب	٢٣ ن
١٠١٧	المؤنس فى أخبار افريقيا وتونس	محمد بن أبى القاسم بن أبى دينار	٧ ن
١٠١٨	ناحية من حياة شيخ الإسلام بن تيمية	إبراهيم بن أحمد الغيانى	٢٢ ن
١٠١٩	النبأ العظيم	محمد عبدالله دراز	١٥ ن
١٠٢٠	نبوة محمد فى الكتاب المقدس	أحمد حجازى القا	٣٣ ن
١٠٢١	نجد وملحقاته وسيرة عبد العزيز	أمين الريحانى	١ ل
١٠٢٢	النجوم ومسالكها	سير جيمس جينز	٢٤ ن
١٠٢٣	النحلة تسبح الله بلغة العلم ولسان الواقع	محمد حسن الحمصى	٢٤ ل
١٠٢٤	نحن والحضارة الغربية	أبو الاعلى المودودى	٢٣ ن
١٠٢٥	نحو إنسانية سعيدة	محمد المبارك	٢٣ ن
١٠٢٦	النحو الوافى مع ربــــطه بالاساليب الرفيعة والحياة اللغوية المتجددة	عباس حسن	٢٠ ن
١٠٢٧	نخبة الفكر فى مصطلح أهل الائثر	أحمد بن على بن حجر العسقلانى	٢١ ن

العدد	العنوان	إسم المؤلف	رقم البحث الوارد فيه
١٠٢٨	نزهة الاعمين النواظر فى علم الوجوه والنظائر	عبد الرحمن بن على بن الجوزى	٣ ن
١٠٢٩	نزهة خاطر العاطر شرح روضة الناظر	عبد القادر بن بدران	٢٨ ن
١٠٣٠	نزهة الخواطر وبهجة المسامح والنواظر	عبد الحى بن فخر الدين الحسنى	٢٩ ن
١٠٣١	النسخ بين الإثبات والنفى	محمد محمود فرغلى	٢٣ ن
١٠٣٢	نسيم الرياض فى شرح شفاء القاضى عياض	أحمد شهاب الدين الخفاجى	٢١ ن
١٠٣٣	نشأة الاشعرية وتطورها	جلال محمد موسى	١٠ ن
١٠٣٤	نشأة التفسير فى الكتب المقدسة والقرآن	السيد أحمد خليل	١٩ ن
١٠٣٥	نشأة الفلسفة الصوفية وتطورها	عرفان عبد الحميد فتاح	٧ ل
١٠٣٦	نصارى العراق فى العصر الاموى	جاسم صلبان على الربيعى	٣٣ ل
١٠٣٧	النصرانية والإسلام	محمد عزت الطهطاوى	٣٣ ل
١٠٣٨	النصيحة فى صفات الرب جل وعلا	أحمد بن إبراهيم الواسطى	٣٧ ل
١٠٣٩	نظام الاسرة بين الإسلام والمسيحية	محمود عبد السميع شعلان	٣٣ ل
١٠٤٠	نظام الإسلام - العقيدة والعبادة	محمد المبارك	٢٣ ن

العدد	العنوان	إسم المؤلف	رقم البحث الوارد فيه
١٠٤١	نظرة تاريخية فى حدوث المذاهب الاربعة	أحمد تيمور	٧ ن
١٠٤٢	النظريات السياسية الإسلامية	محمد ضياء الدين الرئيس	٢١ ن
١٠٤٣	نظرية الإمامة	أحمد صبحى	٢١ ن
١٠٤٤	نظرية التكليف	عبد الكريم عثمان	١٥ ن
١٠٤٥	نظرية العقد أو قاعدة فلى العقود	أحمد بن عبد الحليم بن تيمية	٦ ن
١٠٤٦	نظرية المعرفة الإشراقية	إبراهيم إبراهيم هلال	٢٩ ن
١٠٤٧	النظم الإسلامية	صبحى الصالح	٢١ ن
١٠٤٨	نظم العقبان فى أعيان الاعيان	عبد الرحمن بن أبى بكر جلال الدين السيوطى	٢٤ ن
١٠٤٩	نعيم الجنة فى القرآن والسنة	عبد اللطيف عاشور	٣ ل
١٠٥٠	نفثات صدر المكمد وقره عين المسعد لشرح ثلاثيات مسند الإمام أحمد	محمد بن أحمد السفارينى	١ ن
١٠٥١	النفخة على النفخة والمنحة	ناصر الدين الحجازى الاثرى	١ ل
١٠٥٢	نقض أصول الشيوعية	صالح اللحيدان	٢٣ ل
١٠٥٣	نقض أوهام المادية الجدلية	محمد سعيد رمضان البوطى	٢٣ ن

العدد	العنوان	إسم المؤلف	رقم البحث الوارد فيه
١٠٥٤	النكت الظراف على الاطراف	أحمد بن علي بن حجر العقلاني	١٢ ن
١٠٥٥	النكت والعيون (تفسير الماوردي)	علي بن حبيب الماوردي	١٩ ل
١٠٥٦	نهاية الارب في فنون الابد	أحمد بن عبد الوهاب النويري	٢٥ ن
١٠٥٧	نهج البلاغة	محمد بن الحسين الشريف الرضي	٢١ ن
١٠٥٨	نور الابصار في مناقب آل بيت النبي المختار	مؤمن حسن مؤمن الشبلنجي	١٦ ن
١٠٥٩	نور اللمعة في خصائص الجمعة	عبد الرحمن بن أبي بكر جلال الدين السيوطي	١٢ ن
١٠٦٠	نير البرهان في توطيد دعائم الإيمان	محمد علي الشرفي	٣ ن
١٠٦١	نيل الوطر في تراجم رجال اليمن في القرن الثالث عشر	محمد بن محمد زباره	٢٥ ن
١٠٦٢	الهداية ، شرح بداية المبتدى	علي بن أبي بكر المرغيناني	٤٢ ن
١٠٦٣	هل نحن مسلمون	محمد قطب	٨ ن
١٠٦٤	كتاب الهمة في آداب إتباع الائمة	أبو حنيفة النعمان المغربي	٢٩ ل

العدد	العنوان	إسم المؤلف	رقم البحث الوارد فيه
١٠٦٥	الهند تاريخها وتقاليدها وجغرافيتها	محمد مرسى أبو الليل	٤٤ ن
١٠٦٦	الهند عقائدها وأساطيرها	عبد الرحمن حمدي	٤٤ ن
١٠٦٧	الهند القديمة حضاراتها ودياناتها	محمد إسماعيل الندوي	٤٤ ن
١٠٦٨	هوية التشيع	أحمد الوائلي	٢١ ل
١٠٦٩	واجب المسلمين	عبد الرحمن بن ناصر بن سعدى	٤٠ ن
١٠٧٠	الواسطة بين الحق والخلق	أحمد بن عبد الحليم بن تيمية	١١ ن
١٠٧١	الوثائق السياسية والإدارية	محمد ماهر حماده	٢٩ ن
١٠٧٢	وجاءوا يركضون	أبو بكر جابر الجزائري	٧ ل
١٠٧٣	وجوب التعاون بين المسلمين	عبد الرحمن بن ناصر بن سعدى	٤٠ ن
١٠٧٤	وجوب العمل بسنة الرسول صلى الله عليه وسلم وكفر من أنكرها	عبد العزيز بن عبدالله بن باز	٤٢ ل
١٠٧٥	الوجيز في سيرة المملك عبد العزيز	خير الدين الزركلى	١ ن
١٠٧٦	الوحي المحمدي	محمد رشيد رضا	٤ ن

العدد	العنوان	إسم المؤلف	رقم البحث الوارد فيه
١٠٧٧	الوديك فى فضل الديك	عبد الرحمن بن أبى بكر جلال الدين السيوطى	١٩ ن
١٠٧٨	الوسائل المفيدة للحياة السعيدة	عبد الرحمن بن ناصر بن سعدى	٤٠ ن
١٠٧٩	الوسيلة فى شرح الفضيلة فى علم أصول الدين	عبد الرحيم الكردى	٣ ن
١٠٨٠	الوصول إلى الاصول	أحمد بن على بن برهان	٢٨ ن
١٠٨١	الوصية	أبو حنيفة النعمان بن ثابت	١٢ ل
١٠٨٢	وعد الله وإسرائيل	عبد الحميد جودة السحار	٤ ن
١٠٨٣	الوفا بأحوال المصطفى	عبد الرحمن بن على بن الجوزى	٢٥ ن
١٠٨٤	وفاء الوفاء فى أخبار دار المصطفى	على بن أحمد السهمودى	٢٧ ن
١٠٨٥	وفى أنفسكم أفلا تبصرون	الباقر إبراهيم	٢٤ ل
١٠٨٦	يا أهل الكتاب تعالوا إلى كلمة سواء	رؤوف شلبى	٣٣ ل
١٠٨٧	يتيمة الدهر	الوزير على بن الحسن	٢٧ ن
١٠٨٨	يقظة الفكر العربى فى مواجهة الإستعمار	أنور الجندى	٧ ن

العدد	العنوان	إسم المؤلف	رقم البحث الوارد فيه
١٠٨٩	اليقين	عبد الله بن محمد بن أبي الدنيا	٢٦ ل
١٠٩٠	اليهود بين الدين والتاريخ	صابر طعيمة	٤ ن
١٠٩١	اليهود وراء كل جريمة	وليم كمار	٢٣ ن
١٠٩٢	يوحنا المعمدان بين الإسلام والنصرانية	أحمد حجازي السقا	٣٣ ن
١٠٩٣	اليوم الاخر	عبد الغنى عبود	٨ ن
١٠٩٤	اليوم الاخر	عبد القادر الحاج الرحباوى	٣ ن

ثانيا : الملاحق الثانوية :

- ١ - نص وثيقة سياسة التعليم في المملكة العربية السعودية.
- ٢ - نظام الجامعة الإسلامية ولائحتها التنفيذية، ولائحة قسم الدراسات العليا ، والهيكل التنظيمي فيها
- ٣ - الخطط الدراسية في المراحل المختلفة في الجامعة الإسلامية.

١ - نص وثيقة سياسة التعليم فى المملكة العربية السعودية
الصادرة عن اللجنة العليا لسياسة التعليم عام ١٣٩٠هـ / ١٩٧٠م.

تمهيد

الحمد لله رب العالمين والصلاة والسلام على خاتم الأنبياء والمرسلين سيدنا
محمد وعلى آله وصحبه أجمعين وبعد فإن :

١- السياسة التعليمية هى الخطوط العامة التى تقوم عليها عملية التربية والتعليم أداء
للواجب فى تعريف الفرد بربه ودينه وإقامة سلوكه على شرعه ، وتلبية لحاجات
المجتمع وتحقيقاً لأهداف الأمة ، وهى تشمل حقول التعليم ومراحله المختلفة ،
والخطط والمناهج ، والوسائل التربوية والنظم الإدارية والأجهزة القائمة على
التعليم وسائر ما يتصل به .

والسياسة التعليمية فى المملكة العربية السعودية تنبثق من الإسلام الذى تدين به
الأمة عقيدة وعبادة وخلقاً وشرعية وحكماً ونظاماً متكاملًا للحياة ، وهى جزء أساسى
من السياسة العامة للدولة تسير وفق التخطيط المفصل فيما يلى :

الباب الأول

الأسس العامة التي يقوم عليها التعليم

- ٢ - الإيمان بالله ربا وبالإسلام ديناً وبمحمد صلى الله عليه وسلم نبياً ورسولاً .
- ٣ - التصور الإسلامى الكامل للكون والإنسان والحياة ، وإن الوجود كله خاضع لما سنه الله تعالى ، ليقوم كل مخلوق بوظيفته دون خلل أو اضطراب .
- ٤ - الحياة الدنيا مرحلة إنتاج وعمل ، يستثمر فيها المسلم طاقاته عن إيمان وهدى للحياة الأبدية الخالدة فى الدار الآخرة ، فالיום عمل ولا حساب ، وغدا حساب ولا عمل .
- ٥ - الرسالة المحمدية هى المنهج الأقوم للحياة الفاضلة التى تحقق السعادة لبني الإنسان وتنقذ البشرية مما تردت فيه من فساد وشقاء .
- ٦ - المثل العليا التى جاء بها الإسلام لقيام حضارة إنسانية رشيدة بناءة تهتدى برسالة محمد صلى الله عليه وسلم ، لتحقيق العزة فى الدنيا ، والسعادة فى الدار الآخرة .
- ٧ - الإيمان بالكرامة الإنسانية التى قررها القرآن الكريم وأناط بها القيام بأمانة الله فى الأرض . { ولقد كرمنا بنى آدم وحملناهم فى البر والبحر ورزقناهم من الطيبات وفضلناهم على كثير ممن خلقنا تفضيلاً } .
- ٨ - فرص النمو مهياة أمام الطالب للمساهمة فى تنمية المجتمع الذى يعيش فيه ومن ثم الاستفادة من هذه التنمية التى شارك فيها .
- ٩ - تقرير حق الفتاة فى التعليم بما يلائم فطرتها ويعدها لمهمتها فى الحياة على أن يتم بحشمة ووقار ، وفى ضوء شريعة الإسلام ، فإن النساء شقائق الرجال .
- ١٠ - طلب العلم فرض على كل فرد بحكم الإسلام . ونشره وتيسيره فى المراحل المختلفة واجب على الدولة بقدر وسعها وإمكاناتها .

- ١١- العلوم الدينية أساسية في جميع سنوات التعليم الإبتدائي والمتوسط والثانوى بفروعه والثقافة الإسلامية مادة أساسية في جميع سنوات التعليم العالى .
- ١٢- توجيه العلوم والمعارف بمختلف أنواعها وموادها منهاجا وتأليفا وتدريسا ، وجهة إسلامية في معالجة قضاياها والحكم على نظرياتها وطرق استثمارها حتى تكون منبثقة من الإسلام متناسقة مع التفكير الإسلامى السديد .
- ١٣- الاستفادة من جميع أنواع المعارف الإنسانية النافعة على ضوء الإسلام ، للنهوض بالأمة ورفع مستوى حياتها ، فالحكمة ضالة المؤمن أنى وجدها فهو أولى الناس بها .
- ١٤- التناسق المنسجم مع العلم والمنهجية التطبيقية (التقنية) باعتبارهما من أهم وسائل التنمية الثقافية والاجتماعية والاقتصادية والصحية ، لرفع مستوى أمتنا وبلادنا والقيام بدورنا فى التقدم الثقافى العالمى .
- ١٥- ربط التربية والتعليم فى جميع المراحل بخطة التنمية العامة للدولة .
- ١٦- التفاعل الواعى مع التطورات الحضارية العالمية فى ميادين العلوم والثقافة والآداب بتتبعها والمشاركة فيها وتوجيهها بما يعود على المجتمع والإنسانية بالخير والتقدم .
- ١٧- الثقة الكاملة بمقومات الأمة الإسلامية وإنها خير أمة أخرجت للناس ، والإيمان بوحدتها على اختلاف أجناسها وألوانها وتباين ديارها [إن هذه أمتكم أمة واحدة وأنا ربكم فاعبدون] . (٩٢- الأنبياء) .
- ١٨- الارتباط الوثيق بتاريخ أمتنا وحضارة ديننا الإسلامى والإفادة من سير أسلافنا ، ليكون ذلك نبراسا لنا فى حاضرنا ومستقبلنا .
- ١٩- التضامن الإسلامى فى سبيل جمع كلمة المسلمين وتعاونهم ودرء الأخطار عنهم .
- ٢٠- احترام الحقوق العامة التى كفلها الإسلام وشرع حمايتها حفاظا على الأمن وتحقيقا لاستقرار المسلم فى الدين والنفس والنسل والعرض والعقل والمال .

- ٢١- التكافل الاجتماعي بين أفراد المجتمع تعاوناً ومحبة وإخاء وإشاراً للمصلحة العامة على المصلحة الخاصة .
- ٢٢- النصح المتبادل بين الراعي والرعية بما يكفل الحقوق والواجبات ، وينمي الولاء والاخلاص .
- ٢٣- شخصية المملكة العربية السعودية متميزة بما خصها الله به من حراسة مقدسات الإسلام وحفاظها على مهبط الوحي ، واتخاذها الإسلام عقيدة وعبادة وشريعة ودستور حياة ، واستشعار مسؤوليتها العظيمة في قيادة البشرية بالإسلام وهدايتها إلى الخير .
- ٢٤- الأصل هو أن اللغة العربية لغة التعليم في كافة مواده وجميع مراحلها إلا ما اقتضت الضرورة تعليمه بلغة أخرى .
- ٢٥- الدعوة إلى الإسلام في مشارق الأرض ومغاربها بالحكمة والموعظة الحسنة من واجبات الدولة والأفراد وذلك هداية للعالمين وإخراجاً لهم من الظلمات إلى النور وارتفاعاً بالبشر في مجال العقيدة إلى مستوى الفكر الإسلامي .
- ٢٦- الجهاد في سبيل الله فريضة محكمة وسنة متبعة وضرورة قائمة وهو ماض إلى يوم القيامة .
- ٢٧- القوة في أسمى صورها وأشمل معانيها : قوة العقيدة وقوة الخلق وقوة الجسم { فالمؤمن القوى خير وأحب إلى الله من المؤمن الضعيف ، وفي كل خير } .

الباب الثاني

غاية التعليم وأهدافه العامة

- ٢٨- غاية التعليم فهم الإسلام فهماً صحيحاً متكاملًا ، وغرس العقيدة الإسلامية ونشرها وتزويد الطالب بالقيم والتعاليم الإسلامية وبالمثل العليا ، وإكسابه المعارف والمهارات المختلفة وتنمية الاتجاهات السلوكية البناءة ، وتطوير المجتمع إقتصادياً واجتماعياً وثقافياً ، وتهيئة الفرد ليكون عضواً نافعاً في بناء مجتمعه .

الأهداف الإسلامية العامة التي تحقق غاية التعليم

- ٢٩- تنمية روح الولاء لشريعة الإسلام ، وذلك بالبراءة من كل نظام أو مبدأ يخالف هذه الشريعة واستقامة الأعمال والتصرفات وفق أحكامها العامة الشاملة .
- ٣٠- النصيحة لكتاب الله وسنة رسوله بصيانتها ورعاية حفظهما وتعهدها علومهما والعمل بما جاء فيهما .
- ٣١- تزويد الفرد بالأفكار والمشاعر والقدرات اللازمة لحمل رسالة الإسلام .
- ٣٢- تحقيق الخلق القرآني في المسلم والتأكيد على الضوابط الخلقية لاستعمال المعرفة {إنما بعثت لأتمم مكارم الأخلاق} .
- ٣٣- تربية المواطن المؤمن ليكون لبنة صالحة في بناء أمته ويشعر بمسؤوليته لخدمة بلاده والدفاع عنها .
- ٣٤- تزويد الطالب بالقدر المناسب من المعلومات الثقافية والخبرات المختلفة التي تجعل منه عضوا عاملا في المجتمع .
- ٣٥- تنمية إحساس الطلاب بمشكلات المجتمع الثقافية والاقتصادية والاجتماعية ، وإعدادهم للإسهام في حلها .
- ٣٦- تأكيد كرامة الفرد وتوفير الفرص المناسبة لتنمية قدراته حتى يستطيع المساهمة في نهضة الأمة .
- ٣٧- دراسة ما في هذا الكون الفسيح عن عظيم الخلق ، وعجيب الصنع ، واكتشاف ما ينطوي عليه من أسرار قدرة الخالق للاستفادة منها وتسخيرها لرفع كيان الإسلام وإعزاز أمته .
- ٣٨- بيان الانسجام التام بين العلم والدين في شريعة الإسلام ، فإن الإسلام دين ودنيا والفكر الإسلامي يفي بمطالب الحياة البشرية في أرقى صورها في كل عصر .
- ٣٩- تكوين الفكر الإسلامي المنهجي لدى الأفراد ، ليصدروا عن تصور إسلامي موحد فيما يتعلق بالكون والإنسان والحياة وما يتفرع عنها من تفصيلات .
- ٤٠- رفع مستوى الصحة النفسية بإحلال السكينة في نفس الطالب وتهيئة الجو المدرسي المناسب .

- ٤١- تشجيع وتنمية روح البحث والتفكير العلميين وتقوية القدرة على المشاهدة والتأمل وتبصير الطلاب بآيات الله في الكون وما فيه ، وإدراك حكمة الله في خلقه لتمكين الفرد من الاضطلاع بدوره الفعال في بناء الحياة الاجتماعية وتوجيهها توجيهها سليما .
- ٤٢- الاهتمام بالانجازات العالمية في ميادين العلوم والآداب والفنون المباحة ، وإظهار أن تقدم العلوم ثمرة لجهود الإنسانية عامة ، وإبراز ما أسهم به أعلام الإسلام في هذا المجال وتعريف الناشئة برجات الفكر الإسلامي ، وتبيان نواحي الابتكار في آرائهم وأعمالهم في مختلف الميادين العلمية والعملية .
- ٤٣- تنمية التفكير الرياضي والمهارات الحسائية والتدريب على استعمال لغة الأرقام والإفادة منها في المجالين العلمي والعملى .
- ٤٤- تنمية مهارات القراءة وعادة المطالعة سعيا وراء زيادة المعارف.
- ٤٥- اكتساب القدرة على التعبير الصحيح فى التخاطب والتحدث والكتابة بلغة سليمة وتفكير منظم .
- ٤٦- تنمية القدرة اللغوية بشتى الوسائل التى تغذى اللغة العربية ، وتساعد على تذوقها وإدراك نواحي الجمال فيها أسلوبا وفكرة .
- ٤٧- تدريس التاريخ دراسة منهجية مع استخلاص العبرة منه ، وبيان وجهة نظر الإسلام فيما يتعارض معه ، وإبراز المواقف الخالدة فى تاريخ الإسلام وحضارة أمتة حتى تكون قدوة لأجيالنا المسلمة . تولد لديها الثقة والإيجابية .
- ٤٨- تبصير الطلاب بما لوطنهم من أمجاد إسلامية تليدة . وحضارة عالمية إنسانية عريقة ، ومزايا جغرافية وطبيعية واقتصادية وبما لمكانته من أهمية بين أمم الدنيا .
- ٤٩- فهم البيئة بأنواعها المختلفة ، وتوسيع آفاق الطلاب بالتعرف على مختلف أقطار العالم وما يتميز به كل قطر من إنتاج و ثروات طبيعية ، مع التأكيد على ثروات بلادنا ومواردها الخام ، ومركزها الجغرافى ، والاقتصادى ، ودورها السياسى القيادى فى الحفاظ على الإسلام والقيام بواجب دعوته وإظهار مكانة العالم الإسلامى والعمل على ترابط أمتة .

٥٠- تزويد الطلاب بلغة أخرى من اللغات الحية على الأقل بجانب لغتهم الأصلية للتزود من العلوم والمعارف والفنون والابتكارات النافعة ، والعمل على نقل علومنا ومعارفنا إلى المجتمعات الأخرى وإسهامه في نشر الإسلام وخدمة الإنسانية .

٥١- تعويد الطلاب العادات الصحية السليمة ونشر الوعي الصحى .

٥٢- إكساب الطلاب المهارات الحركية التى تستند إلى القواعد الرياضية والصحية لبناء الجسم السليم حتى يؤدي الفرد واجباته فى خدمة دينه ومجتمعه بقوة وثبات .

٥٣- مسايرة خصائص مراحل النمو النفسى للناشئين فى كل مرحلة ، ومساعدة الفرد على النمو السوي روحيا وعقليا وعاطفيا واجتماعيا ، والتأكيد على الناحية الروحية الإسلامية بحيث تكون هى الموجه الأول للسلوك الخاص والعام للفرد والمجتمع .

٥٤- التعرف على الفروق الفردية بين الطلاب توطئة لحسن توجيههم ، ومساعدتهم على النمو وفق قدراتهم واستعداداتهم وميولهم .

٥٥- العناية بالمتخلفين دراسيا والعمل على إزالة ما يمكن إزالته من أسباب هذا التخلف ، ووضع برامج خاصة دائمة ومؤقتة وفق حاجاتهم .

٥٦- التربية الخاصة والعناية بالطلاب المعوقين جسميا أو عقليا ، عملا بهدى الإسلام الذى يجعل التعليم حقا مشاعا بين جميع أبناء الأمة.

٥٧- الاهتمام باكتشاف الموهوبين ورعايتهم وإتاحة الإمكانيات والفرص المختلفة لنمو مواهبهم فى إطار البرامج العامة ، وبوضع برامج خاصة .

٥٨- تدريب الطاقة البشرية اللازمة ، وتنويع التعليم مع الاهتمام الخاص بالتعليم المهنى .

٥٩- غرس حب العمل فى نفوس الطلاب ، والإشادة به فى سائر صورته والحض على إتقانه والإبداع فيه والتأكيد على مدى أثره فى بناء كيان الأمة ، ويستعان على ذلك بما يلي :

أ) تكوين المهارات العلمية والعناية بالنواحي التطبيقية فى المدرسة بحيث يتاح للطالب الفرصة للقيام بالأعمال الفنية اليدوية ، والإسهام فى الإنتاج

- وإجراء التجارب فى المخابر والورش والحقول .
- ب) دراسة الأسس العلمية التى تقوم عليها الأعمال المختلفة ، حتى يرتفع المستوى الآلى للانتاج إلى مستوى النهوض والابتكار .
- ٦٠- إيقاظ روح الجهاد الإسلامى لمقاومة أعدائنا واسترداد حقوقنا واستعادة أمجادنا والقيام بواجب رسالة الإسلام .
- ٦١- إقامة الصلاة الوثيقة التى تربط بين أبناء الإسلام وتبرز وحدة أمتة .

الباب الثالث

أهداف مراحل التعليم

- الفصل الأول : دور الحضانة ورياض الأطفال وأهدافها .
- ٦٢- تمثل دور الحضانة ورياض الأطفال المرحلة الأولية من مراحل التربية وتتميز بالرفق فى معاملة الطفولة وتوجيهها .
- وهى تهىء - بالتنشئة الصالحة المبكرة - الطفل لاستقبال أدوار الحياة التالية على أساس سليم .

أهداف دور الحضانة ورياض الأطفال :

- ٦٣- صيانة فطرة الطفل ، ورعاية نموه الخلقى والعقلى والجسمى فى ظروف طبيعية سوية لجو الأسرة متجاوبة مع مقتضيات الإسلام .
- ٦٤- تكوين الاتجاه الدينى القائم على التوحيد ، المطابق للفطرة .
- ٦٥- أخذ الطفل بآداب السلوك ، وتيسير امتصاصه الفضائل الإسلامية ، والاتجاهات الصالحة بوجود أسوة حسنة وقدوة محبة أمام الطفل .
- ٦٦- إيلاف الطفل الجو المدرسى ، وتهيئته للحياة المدرسية ، ونقله برفق من (الذاتية المركزية) إلى الحياة الاجتماعية المشتركة مع أترابه ولداته .
- ٦٧- تزويده بثروة من التعابير الصحيحة والأساسيات الميسرة ، والمعلومات المناسبة لسنه والمتصلة بما يحيط به .

- ٦٨- تدريب الطفل على المهارات الحركية ، وتعويده العادات الصحية ، وتربية حواسه وتمرينه على حسن استخدامها .
- ٦٩- تشجيع نشاطه الابتكاري وتعهده ذوقه الجمالي وإتاحة الفرصة أمام حيويته للانطلاق الموجه .
- ٧٠- الوفاء بـ(حاجات الطفولة) وإسعاد الطفل وتهذيبه في غير تدليل ولا إرهاق .
- ٧١- التيقظ لحماية الأطفال من الأخطار ، وعلاج بوادر السلوك غير السوي لديهم ، وحسن المواجهة لمشكلات الطفولة .

الفصل الثاني : المرحلة الابتدائية وأهدافها

- ٧٢- المرحلة الابتدائية هي القاعدة التي يركز عليها إعداد الناشئين للمراحل التالية من حياتهم وهي مرحلة عامة تشمل أبناء الأمة جميعا ، وتزويدهم بالأساسيات من العقيدة الصحيحة والاتجاهات السليمة ، والخبرات والمعلومات والمهارات .

أهداف التعليم الابتدائي

- ٧٣- تعهد العقيدة الإسلامية الصحيحة في نفس الطفل ورعايته بتربية إسلامية متكاملة في خلقه وجسمه وعقله ولغته وانتمائه إلى أمة الإسلام.
- ٧٤- تدريبه على إقامة الصلاة وأخذه بآداب السلوك والفضائل.
- ٧٥- تنمية المهارات الأساسية المختلفة وخاصة المهارة اللغوية والمهارة العددية والمهارات الحركية.
- ٧٦- تزويده بالقدر المناسب من المعلومات في مختلف الموضوعات.
- ٧٧- تعريفه بنعم الله عليه في نفسه وفي بيئته الاجتماعية والجغرافية ليحسن استخدام النعم وينفع نفسه وبيئته.
- ٧٨- تربية ذوقه البديعي وتعهده نشاطه الابتكاري ، وتنمية تقدير العمل اليدوي لديه.
- ٧٩- تنمية وعيه ليدرك ما عليه من الواجبات وما له من الحقوق ، في حدود سنه وخصائص المرحلة التي يمر بها وغرس حب وطنه والإخلاص لولاه أمره.

٨٠- توليد الرغبة لديه في الازدياد من العلم النافع والعمل الصالح وتدريبه على الاستفادة من أوقات فراغه.

٨١- إعداد الطالب لما يلي هذه المرحلة من مراحل حياته .

الفصل الثالث : المرحلة المتوسطة وأهدافها .

٨٢- المرحلة المتوسطة مرحلة ثقافية عامة غايتها تربية الناشئ تربية إسلامية شاملة لعقيدته وعقله وجسمه وخلقه ، يراعى فيها نموه وخصائص الطور الذى يمر به ، وهى تشارك غيرها فى تحقيق الأهداف العامة من التعليم.

أهداف التعليم المتوسط .

٨٣- تمكين العقيدة الإسلامية فى نفس الطالب وجعلها ضابطه لسلوكه وتصرفاته ، وتنمية محبة الله وتقواه وخشيته فى قلبه.

٨٤- تزويده بالخبرات والمعارف الملائمة لسنه ، حتى يلم بالأصول العامة والمبادئ الأساسية للثقافة والعلوم.

٨٥- تشويقه إلى البحث عن المعرفة وتعويدته التأمل والتتبع العلمى.

٨٦- تنمية القدرات العقلية والمهارات المختلفة لدى الطالب وتعبئها بالتوجيه والتهديب.

٨٧- تربيته على الحياة الاجتماعية الإسلامية التى يسودها الإخاء والتعاون وتقدير التبعة وتحمل المسؤولية.

٨٨- تدريبه على خدمة مجتمعه ووطنه وتنمية روح النصح والإخلاص لولادة أمره.

٨٩- حفز همته لاستعادة أمجاد أمته المسلمة التى ينتمى إليها واستئناف السير فى طريق العزة والمجد.

٩٠- تعويده الانتفاع بوقته فى القراءة المفيدة واستثمار فراغه فى الأعمال النافعة وتصريف نشاطه بما يجعل شخصيته الإسلامية مزدهرة قوية.

٩١- تقوية وعي الطالب ليعرف - بقدر سنه - كيف يواجه الإشاعات المضللة

والمذاهب الهدامة والمبادئ الدخيلة.
٩٢- إعداده لما يلي هذه المرحلة من مراحل الحياة.

الفصل الرابع : المرحلة الثانوية وأهدافها .

٩٣- للمرحلة الثانوية طبيعتها الخاصة من حيث سن الطلاب وخصائص نموهم فيها وهي تستدعي ألوانا من التوجيه والإعداد وتضم فروعاً مختلفة يلتحق بها حاملو الشهادة المتوسطة وفق الأنظمة التي تضعها الجهات المختصة ، فتشمل : الثانوية العامة ، وثانوية المعاهد العلمية ودار التوحيد والجامعة الإسلامية ، ومعاهد إعداد المعلمين والمعلمات والمعاهد المهنية بأنواعها المختلفة (من زراعية وصناعية وتجارية) والمعاهد الفنية والرياضية ، وما يستحدث في هذا المستوى .
وهذه المرحلة تشارك غيرها من المراحل في تحقيق الأهداف العامة للتربية والتعليم بالإضافة إلى ما تحققه من أهدافها الخاصة .

أهداف المرحلة الثانوية

- ٩٤- متابعة تحقيق الولاء لله وحده وجعل الأعمال خالصة لوجهه ومستقيمة - في كافة جوانبها - على شرعه .
- ٩٥- دعم العقيدة الإسلامية التي تستقيم بها نظرة الطالب إلى الكون والإنسان والحياة في الدنيا والآخرة ، وتزويده بالمفاهيم الأساسية والثقافة الإسلامية التي تجعله معترفاً بالإسلام قادراً على الدعوة إليه والدفاع عنه .
- ٩٦- تمكين الانتماء الحي لأمة الإسلام الحاملة لراية التوحيد .
- ٩٧- تحقيق الوفاء للوطن الإسلامي العام وللوطن الخاص (المملكة العربية السعودية) بما يوافق هذه السن من تسام في الأفق وتطلع إلى العلياء وقوة في الجسم .
- ٩٨- تعهد قدرات الطالب ، واستعداداته المختلفة التي تظهر في هذه الفترة وتوجيهها وفق ما يناسبه وما يحقق أهداف التربية الإسلامية في مفهومها العام .

- ٩٩- تنمية التفكير العلمي لدى الطالب وتعميق روح البحث والتجريب والتتبع المنهجي واستخدام المراجع والتعود على طرق الدراسة السليمة .
- ١٠٠- إتاحة الفرصة أمام الطلاب القادرين وإعدادهم لمواجهة الدراسة - بمستوياتها المختلفة - فى المعاهد العليا والكليات الجامعية فى مختلف التخصصات .
- ١٠١- تهيئة سائر الطلاب للعمل فى ميادين الحياة بمستوى لائق .
- ١٠٢- تخريج عدد من المؤهلين مسلكيا وفنيا لسد حاجة البلاد فى المرحلة الأولى من التعليم والقيام بالمهام الدينية والأعمال الفنية (من زراعية وتجارية وصناعية) وغيرها .
- ١٠٣- تحقيق الوعى الأسرى لبناء أسرة إسلامية سليمة .
- ١٠٤- إعداد الطلاب للجهاد فى سبيل الله روحيا وبدنيا .
- ١٠٥- رعاية الشباب على أساس الإسلام ، وعلاج مشكلاتهم الفكرية والانفعالية ، ومساعدتهم على اجتياز هذه الفترة الحرجة من حياتهم بنجاح وسلام .
- ١٠٦- إكسابهم فضيلة المطالعة النافعة والرغبة فى الازدياد من العلم النافع والعمل الصالح واستغلال أوقات الفراغ على وجه مفيد تزدهر به شخصية الفرد وأحوال المجتمع .
- ١٠٧- تكوين الوعى الإيجابى الذى يواجه به الطالب الأفكار الهدامة والاتجاهات المضللة .

الفصل الخامس : التعليم العالى وأهدافه

- ١٠٨- التعليم العالى هو مرحلة التخصص العملى فى كافة أنواعه ومستوياته ، رعاية لذوى الكفاية والنبوغ وتنمية لمواهبهم وسدا لحاجات المجتمع المختلفة فى حاضره ومستقبله بما يساير التطور المفيد الذى يحقق أهداف الأمة وغايتها النبيلة.

أهداف التعليم العالى

- ١٠٩- تنمية عقيدة الولاء لله ومتابعة السير فى تزويد الطالب بالثقافة الإسلامية التى

تشعره بمسؤوليته أمام الله عن أمة الإسلام لتكون إمكانياته العلمية والعملية نافعة مشمرة.

١١٠- إعداد مواطنين أكفاء مؤهلين علميا وفكريا تأهيلا عاليا لأداء واجبهم في خدمة بلادهم والنهوض بأمتهم في ضوء العقيدة السليمة ومبادئ الإسلام السديدة .

١١١- إتاحة الفرصة أمام النابغين للدراسات العليا في التخصصات العلمية المختلفة .

١١٢- القيام بدور إيجابي في ميدان البحث العلمي الذي يسهم في مجال التقدم العالمي في الآداب والعلوم ، والمخترعات ، وإيجاد الحلول السليمة الملائمة لمتطلبات الحياة المتطورة واتجاهاتها التقنية (التكنولوجية) .

١١٣- النهوض بحركة التأليف والانتاج العلمي بما يطوع العلوم لخدمة الفكرة الإسلامية ويمكن البلاد من دورها القيادي لبناء الحضارة الإنسانية على مبادئها الأصيلة التي تقود البشرية إلى البر والرشاد ، وتجنبها الانحرافات المادية والإلحادية .

١١٤- ترجمة العلوم وفنون المعرفة النافعة إلى لغة القرآن وتنمية ثروة اللغة العربية من (المصطلحات) بما يسد حاجة التعريب ويجعل المعرفة في متناول أكبر عدد من المواطنين .

١١٥- القيام بالخدمات التدريبية والدراسات (التجديدية) التي تنقل إلى الخريجين الذين هم في مجال العمل ما ينبغي أن يطلعوا عليه مما جد بعد تخرجهم .

الباب الرابع

التخطيط لمراحل التعليم

الفصل الأول : التخطيط لدور الحضانة ورياض الأطفال

١١٦- تشجع الدولة دور الحضانة ورياض الأطفال سعيا وراء ارتفاع المستوى التربوي في البلاد ورعاية للطفولة .

- ١١٧- تعنى الجهة المختصة بالتخطيط لإنشاء دور الحضانه ورياض الأطفال وبالإشراف عليها .
- ١١٨- تضع الجهة المختصة المناهج والأنظمة واللوائح والتوجيهات اللازمة لسير العمل فى هذه الدور .
- ١١٩- تعد الجهة المختصة الكفايات الفنية المؤهلة - تعليميا وإداريا - لهذا النوع من التعليم .

الفصل الثانى : التخطيط للمرحلة الابتدائية

- ١٢٠- مدة الدراسة فى المرحلة الابتدائية ست سنوات .
- ١٢١- التعليم فى هذه المرحلة متاح لكل من بلغ سن التعليم .
- ١٢٢- تضع الجهات المختصة الخطط اللازمة لاستيعاب جميع الطلاب الذين هم فى سن التعليم الابتدائى فى خلال عشر سنوات .
- ١٢٣- إنشاء المدارس فى القرى الصغيرة والمتقاربة يراعى فيه ما يلى :
- (أ) أن تفتح المدارس فى مناطق وسطية مناسبة ينقل إليها الطلاب من القرى المجاورة .
- (ب) أن يؤخذ بنظام (المعلم الواحد) عند الحاجة .

الفصل الثالث : التخطيط للمرحلة المتوسطة

- ١٢٤- مدة الدراسة فى المرحلة المتوسطة ثلاث سنوات تبدأ بعد نيل الشهادة الابتدائية أو ما فى مستواها وتنتهى بنيل الشهادة المتوسطة .
- ١٢٥- الدراسة فى المرحلة المتوسطة متاحة ما أمكن لحاملى الشهادة الابتدائية .
- ١٢٦- يراعى فتح المدارس المتوسطة حيث يكثر حملة الشهادة الابتدائية وتجعل المدرسة فى مكان وسط مناسب ينقل إليه الطلاب من الأماكن المجاورة .

الفصل الرابع : التخطيط للمرحلة الثانوية

١٢٧- مدة الدراسة فى المرحلة الثانوية ثلاث سنوات وتنتهى بنيل الشهادة الثانوية -
بأنواعها المختلفة .

١٢٨- الدراسة فى المرحلة الثانوية متنوعة وهى متاحة ما أمكن لحاملى الشهادة
المتوسطة وتضع الجهات المختصة شروط القبول فى كل نوع من أنواع التعليم
الثانوى ، ضمنا لسد مختلف الحاجات ، وتوجيه كل طالب لما يناسبه .

١٢٩- تفتح المدارس الثانوية - على مختلف أنواعها - وفق تخطيط مدروس تنسقه
الجهات التعليمية وتراعى فيه الحاجات والإمكانيات وطبيعة المنطقة .

الفصل الخامس : التخطيط للتعليم العالى

١٣٠- التعليم العالى يبدأ بعد الثانوية العامة أو ما يعادلها.

١٣١- يخضع التعليم العالى - حكوميا كان أو أهليا - بمختلف فروعہ للمجلس
الأعلى للتعليم.

١٣٢- تنشأ الجامعات والكليات فى المملكة بما يلائم حاجة البلاد وإمكانياتها.

١٣٣- يكون للجامعات مجلس أعلى ويوضح نظامه واختصاصاته ومسؤولياته وطريقة
عمله .

١٣٤- ينسق التعليم العالى بين الكليات المختلفة بشكل يحقق التوازن فى احتياجات
البلاد فى مختلف مرافقها.

١٣٥- تفتح أقسام للدراسات العليا فى التخصصات المختلفة كلما توفرت الأسباب
والإمكانيات لذلك.

١٣٦- تمنح الجامعات الدرجات الجامعية للخريجين على اختلاف مستوياتهم.

١٣٧- تتعاون الجامعات فى المملكة مع الجامعات الأخرى فى البلاد الإسلامية لتحقيق
أهداف أمة الإسلام فى بناء حضارة إسلامية أصيلة.

١٣٨- تتعاون الجامعات فى المملكة مع الجامعات العالمية فى الاهتمام بالبحوث
العلمية والاكتشافات والمخترعات واتخاذ وسائل التشجيع المناسبة ، وتبادل معها

البحوث النافعة.

- ١٣٩- يعتنى بالمكتبات والمخابر لتوفير وسائل البحث فى التعليم العالى .
١٤٠- تنشأ دائرة للترجمة تتابع الأبحاث العلمية فى كافة المواد وتقوم بترجمتها ،
لتحقيق تعريب التعليم العالى .
١٤١- يدرس فى الكليات الجامعية والمعاهد العالية تاريخ العلوم فى الإسلام والحضارة
الإسلامية بما يوافق اختصاص هذه المؤسسات ، تعريفها لطلابها - فى ميادين
اختصاصهم - بما أنجزه المسلمون .

الجامعة الإسلامية

- ١٤٢- تنشأ جامعة إسلامية كبرى لإعداد علماء متخصصين فى العلوم الإسلامية وعلوم
اللغة العربية إحياء للتراث الإسلامى وعملا على ازدهاره وقيامها بواجب الدعوة
إلى الإسلام .
١٤٣- تحظى الجامعة الإسلامية برعاية خاصة لتكون مركز الإشعاع فى العالم الإسلامى
وغيره ، ويكون لها شخصية مستقلة ترتبط مباشرة بعاهل المملكة .
١٤٤- تعنى هذه الجامعة بالبحوث الإسلامية وتقوم بترجمتها ونشرها وتنظم العلاقة
بينها وبين جامعات العالم لسد فراغ الدراسات الإسلامية والعربية .
١٤٥- تتكون الجامعة من الكليات ومعاهد التعليم الدينى القائمة فى المملكة
المتخصصة فى دراسة علوم الشريعة الإسلامية وعلوم اللغة العربية ، وما ينشأ من
الكليات لخدمة الشريعة واللغة العربية وشؤون الأمة الإسلامية .
١٤٦- تعنى كلية الشريعة فى هذه الجامعة بالدراسات الحقوقية لتخريج متخصصين
شرعيين حقوقيين لسد حاجة البلاد .
١٤٧- تفتح الجامعة أبوابها لعدد مناسب من طلاب البلاد الإسلامية كى يعودوا إلى
بلادهم بعد تخرجهم ، لنشر الإسلام والقيام بواجب دعوته .
١٤٨- تقبل الجامعة الطلاب الذين تتوافر فيهم شروطها من حملة الشهادة الثانوية
للمعاهد العلمية ودار التوحيد أو ما يعادلها .

كلية البنات

١٤٩- تنشأ كليات للبنات ما أمكن ذلك لسد حاجات البلاد في مجال اختصاصهن بما يتفق والشريعة الإسلامية.

الباب الخامس

أحكام خاصة

الفصل الأول : المعاهد العلمية

- ١٥٠- توأكب (المعاهد العلمية) النهضة التعليمية في البلاد ، وتشارك التعليم العام في مواد الدراسة المناسبة وتعنى عناية خاصة بالدراسات الإسلامية واللغة العربية .
- ١٥١- يؤهل هذا النوع من التعليم الدارسين فيه للتخصصات في علوم الشريعة الإسلامية وفروع اللغة العربية إلى جانب الدراسات في الكليات النظرية الملائمة.
- ١٥٢- يرمى هذا التعليم أبناءه علمياً وتربوياً وتوجيهياً ومسلكياً لتحقيق أغراضه الأساسية في كفاية البلاد من المتخصصين في الشريعة الإسلامية وعلوم اللغة العربية والدعاة إلى الله .

الفصل الثاني : تعليم البنات

- ١٥٣- يستهدف تعليم الفتاة تربيتها تربية صحيحة إسلامية لتقوم بمهمتها في الحياة فتكون ربة بيت ناجحة وزوجة مثالية وأما صالحة ، ولإعدادها للقيام بما يناسب فطرتها كالتدريس والتمريض والتطبيب .
- ١٥٤- تهتم الدولة بتعليم البنات وتوفر الإمكانيات اللازمة ما أمكن لاستيعاب جميع من يصل منهن إلى سن التعليم ، وإتاحة الفرصة لهن في أنواع التعليم الملائمة لطبيعة المرأة والواقية بحاجة البلاد .

- ١٥٥- يمنع الاختلاط بين البنين والبنات فى جميع مراحل التعليم إلا فى دور الحضانة ورياض الأطفال .
- ١٥٦- يتم هذا النوع من التعليم فى جو من الحشمة والوقار والعفة ويكون فى كفيته وأنواعه متفقا مع أحكام الإسلام .

الفصل الثالث : التعليم الفنى

- ١٥٧- يهدف التعليم الفنى إلى كفاية المملكة من العاملين الصالحين المؤهلين فى سائر الميادين والمستويات ، الذين تتوافر فيهم العقيدة السليمة والخلق الفاضل وإتقان العمل وحسن القيام بما يوكل إليهم من مهام .
- ١٥٨- تعنى الجهات التعليمية المختصة بالتعليم الفنى بأنواعه والمهنى وتدعمه فنيا وماليا .
- ١٥٩- تحدد حاجات المملكة من الأيدى الفنية على مختلف المستويات والأنواع بشكل يجعلها تكتفى ذاتيا فى مدة تقرر فى ضوء الإمكانيات الموجودة ، واستغلال سائر الطاقات التى يمكن أن تعمل فى هذا المجال ، وتوضع خطة محدودة لهذا الغرض .
- ١٦٠- توضع مناهج التعليم الفنى والمهنى وخطتها الدراسية بما يحقق أهدافها ويراعى أن تكون متنوعة ومرنة لتواجه كافة الحاجات وجميع التطورات المتجددة فى حقول المعرفة والعمل ولتحقق سائر الخبرات والمهارات والتطبيقات .
- ١٦١- تنشئ الجهات الحكومية المختصة المعاهد اللازمة لسد احتياجات المملكة من العاملين فى الميادين الزراعية والتجارية والصناعية وغيرها .
- ١٦٢- تتخذ الجهات التعليمية المختصة وسائل التشجيع الممكنة التى تضمن الإقبال على التعليم المهنى والفنى وتفسح الدولة المجال أمام الخريجين للعمل فى المنشآت والشركات والمؤسسات والمصانع وتضع الوزارات النظام الكفيل بتشغيل الخريجين وتنظيم أوضاعهم .

الفصل الرابع : إعداد المعلم

١٦٣- تكون مناهج إعداد المعلمين فى مختلف الجهات التعليمية وفى جميع المراحل وافية بالأهداف الأساسية التى تنشدها الأمة فى تربية جيل مسلم يفهم الإسلام فهما صحيحا عقيدة وشريعة ويبدل جهده فى النهوض بأمتة.

١٦٤- يعنى بالتربية الإسلامية واللغة العربية فى معاهد وكليات إعداد المعلمين حتى يتمكنوا من التدريس بروح إسلامية عالية ولغة عربية صحيحة.

١٦٥- تولى الجهات التعليمية المختصة عنايتها بإعداد المعلم المؤهل علميا ومسلكيا لكافة مراحل التعليم حتى يتحقق الاكتفاء الذاتى وفق خطة زمنية.

١٦٦- تتوسع الجهات التعليمية فى معاهد المعلمين والمعلمات وفى كليات التربية لكافة المواد بما يتكافأ مع سد حاجة البلاد فى الخطة الزمنية المحدودة.

١٦٧- يكون اختيار الجهازين التعليمى والإدارى منسجما مع ما يحقق أهداف التعليم التى نص عليها فى المواد السابقة فى الخلق الإسلامى والمستوى العلمى والتأهيل التربوى.

١٦٨- يشجع الطلاب الذين ينخرطون فى سلك المعاهد والكليات التى تعد المعلم بتخصيص امتيازات لهم مادية واجتماعية أعلى من غيرهم.

١٦٩- يوضع للمعلمين ملاك خاص (كادر) يرفع من شأنهم ويشجع على الاضطلاع بهذه المهمة التربوية فى أداء رسالة التعليم بأمانة وإخلاص ويضمن استمرارهم فى سلك التعليم.

١٧٠- تدريب المعلمين عملية مستمرة .. وتوضع لغير المؤهلين مسلكيا خطة لتدريبهم وتأهيلهم كما توضع خطة للمؤهلين لرفع مستواهم وتجديد معلوماتهم وخبراتهم.

١٧١- يفسح المجال أمام المعلم لمتابعة الدراسة التى تؤهله لمراتب أرقى فى مجال تخصصه ، وتضع الجهات التعليمية الأنظمة المحققة لهذا الغرض.

١٧٢- لا تقل مدة إعداد معلمى المرحلة الابتدائية عن المدة اللازمة للحصول على شهادة الدراسة الثانوية ، ويجرى تطوير مرحلة إعداد المعلمات تدريجيا لتحقيق ذلك ، ولا تقل مدة إعداد معلمى المرحلتين المتوسطة والثانوية عن المدة اللازمة للحصول على شهادة التعليم العالى.

الفصل الخامس : مدارس القرآن الكريم ومعاهده

- ١٧٣- تعمل الدولة على إشاعة حفظ القرآن الكريم ودراسة علومه قياما بالواجب الإسلامى فى الحفاظ على الوحي وصيانة تراثه.
- ١٧٤- يفتح لهذا الغرض نوعان من المدارس :

أ) مدارس مسائية :

لرأغبين فى حفظ القرآن من السعوديين وغيرهم ، وتخصص لهم جوائز تشجيعية وفق لائحة تنظم ذلك .

ب) معاهد نهائية :

لإعداد حفظة للقرآن الكريم ومدرسين له وللعلوم الدينية وإعداد أئمة مساجد وتوضيح لائحتها المنهج ، والخطة التفصيلية والسنوات الدراسية والطاقت والجوائز والمميزات التشجيعية.

الفصل السادس : التعليم الأهلى

- ١٧٥- تشجع الدولة التعليم الأهلى فى كافة مراحلہ ، ويخضع لإشراف الجهات التعليمية المختصة فنيا وإداريا . ويوضح ذلك النظام الخاص به.
- ١٧٦- الترخيص بافتتاح المدارس والمعاهد الأهلية خاص بالجهات التعليمية المختصة ولا يسمح به لغير السعوديين.
- ١٧٧- يوضح نظام التعليم الأهلى الشروط التى يجب توافرها فيه والواجبات التى يلتزم بها.
- ١٧٨- لا يحق للتعليم الأهلى أن يمنح الشهادات العامة فى جميع مراحل التعليم.
- ١٧٩- يحقق إشراف الدولة على التعليم الأهلى الأهداف التالية :
- أ) ضمان مستوى مناسب من التربية والتعليم والشروط الصحية لا يقل عن مستوى مدارس الدولة.

- ب) ضمان صحة اتجاه المدرسة وفق مقتضيات الإسلام.
- ج) تقدير مدى المساعدة المالية التي تقرر للمدرسة لتحقيق العدل والتوازن بين مختلف المدارس الأهلية.
- د) مساعدة المدارس والمعاهد الأهلية على تحقيق أهداف التربية والتعليم من ناحية الإشراف والدعم الفنى.

الفصل السابع : مكافحة الامية وتعليم الكبار

- ١٨٠- تهتم الدولة بمكافحة الأمية وتعليم الكبار ، وتدعم هذا النوع من التعليم فنيا وماليا وإداريا وذلك تحقيقا لرفع الأمة وتعميم الثقافة بين أفرادها.
- ١٨١- تستهدف مكافحة الأمية وتعليم الكبار تحقيق الأمور الأساسية التالية :
- أ) تنمية حب الله وتقواه فى قلوبهم وتزويدهم بالقدر الضرورى من العلوم الدينية.
- ب) تعليم القراءة والكتابة ومبادئ الحساب.
- ج) التوعية العامة فى شؤون الحياة.
- ويوضح المنهج مستوى الدراسة والخطة التفصيلية والمواد التدريسية.
- ١٨٢- توضع من قبل الجهات التعليمية المختصة خطة زمنية قائمة على الإحصاء لاستيعاب الأميين والقضاء على الأمية وتتعاون فى تنفيذها الوزارات والمصالح المعنية.
- ١٨٣- تكون فترة المكافحة والتعليم على مرحلتين :
- أ) المرحلة الأولى : وتنتهى بالحصول على شهادة محو الأمية.
- ب) المرحلة الثانية : المتابعة لنيل الشهادة الابتدائية.
- ١٨٤- تسهم وسائل الإعلام فى التوعية العامة التى تشعر الأميين بأهمية التعليم ، وتساعدهم بالبرامج التعليمية الممكنة.
- ١٨٥- يشجع الأفراد والجماعات على الإسهام فى مكافحة الأمية وتعليم الكبار تحت إشراف الجهات المختصة.
- ١٨٦- تسهم المدارس الأهلية فى هذا النوع من التعليم ، ولا تصرف إعاناتها إلا إذا

شاركت بنصيبتها المقرر فيه وفقا لنظام التعليم الأهلئ .
١٨٧- تتولى الجهات المختصة محو الأمية بين النساء وفق إمكانياتها ، وتكيف
برامجها بما يحقق الأهداف الخاصة بتعليم المرأة وفقا لأحكام الإسلام .

الفصل الثامن : التعليم الخاص بالمعوقين

- ١٨٨- تعنى الدولة وفق إمكانياتها بتعليم المعوقين ذهنيا أو جسميا وتوضع مناهج
خاصة ثقافية وتدريبية متنوعة تتفق وحالاتهم .
١٨٩- يهدف هذا النوع من التعليم إلى رعاية المعوقين وتزويدهم بالثقافة الإسلامية
والثقافة العامة اللازمة لهم ، وتدريبهم على المهارات اللائقة بالوسائل المناسبة
فى تعليمهم للوصول بهم إلى أفضل مستوى يوافق قدراتهم .
١٩٠- يعنى فى مناهج تعليم المكفوفين بالعلوم الدينية وعلوم اللغة العربية .
١٩١- تضع الجهات المختصة خطة مدروسة للنهوض بكل فرع من فروع هذا التعليم
تحقق أهدافه كما تضع لائحة تنظم سيره .

الفصل التاسع : رعاية النابغين

- ١٩٢- ترعى الدولة النابغين رعاية خاصة لتنمية مواهبهم وتوجيهها وإتاحة الفرصة
أمامهم فى مجال نبوغهم .
١٩٣- تضع الجهات المختصة وسائل اكتشافهم وبرامج الدراسة الخاصة بهم والمزايا
التقديرية المشجعة لهم .
١٩٤- تهيأ للنابغين وسائل البحث العلمى للاستفادة من قدراتهم مع تعهدهم بالتوجيه
الإسلامى .

الباب السادس

وسائل التربية والتعليم

الفصل الأول : القائمون على التعليم

اختيار القائمين على التربية والتعليم

١٩٥- يتم اختيار القائمين على التربية والتعليم من ذوى الكفاية العلمية والتربوية والفنية والخلق الإسلامى النبيل.

الدورات التدريبية

١٩٦- تعطى الجهات المختصة عناية كافية للدورات التدريبية والتجديدية ودورات

التوعية لترسيخ الخبرات وكسب المعلومات والمهارات الجديدة.

١٩٧- يتناول التدريب كافة جوانب العملية التعليمية والأجهزة العاملة فيها . وتوضع

برامج للدورات يحدد فيها غرض الدورة ومنهجها وطرق تنفيذها ، وتقويمها ،

والشروط التى ينبغى أن تتوفر فى القائمين عليها.

١٩٨- تجري بعد إقرار أى منهج دورة توعية ، وتوضح معالمه وأسسه ، وتبرز أهدافه

وتبين طرق تنفيذه . ويشترك فيها واضعوه مع المفتشين والمدرسين الأوائل ومن

يشارك فى تأليف الكتاب المدرسى وكتاب المعلم.

الفصل الثانى : الوسائل المدرسية

المدرسة

١٩٩- المدرسة هى البيئة الخاصة المقصودة لتربية الناشئة وإعدادهم على أحسن وجه

لأفضل ما يصلحون له فى خدمة دينهم وأمتهم وبلادهم.

٢٠٠- تكون المدرسة بكامل أجهزتها ونظامها وأوجه نشاطها محققة للسياسة التعليمية

والأهداف التربوية خالية من كل ما يتعارض معها .

ويوضح (النظام الداخلى) تفصيل مهماتها وسير العمل فيها.

٢٠١- توفر الجهات التعليمية فى المدارس والمعاهد والكليات وسائل الإيضاح

البصرية والسمعية والتدريبية بما يساعد على تحقيق الأهداف التعليمية.

- ٢٠٢- تعنى الجهات التعليمية المختصة بإنشاء المكتبات المدرسية ومكتبات الفصول وتميئتها ، وتوفر فى هذه المكتبات المراجع والمصادر والكتب التعليمية والتثقيفية المناسبة للطلاب والمدرسين على أن تحقق كافة الكتب الأهداف المتوخاة من التعليم ، وتخلو من كل ما يتعارض مع الإسلام.
- ٢٠٣- يكون البناء المدرسى لائقا فى مستواه ونظامه وتوفر الشروط الصحية فيه ، وافيا بأغراض الدراسة .
- ٢٠٤- يعنى فى الأبنية المدرسية بإقامة مسجد فى مكان لائق للصلاة .
- ٢٠٥- توفر العناية الصحية للطلاب علاجية كانت أو وقائية .

المناهج :

- ٢٠٦- تعنى الدولة بالمناهج الدراسية باعتبارها وسيلة هامة من وسائل التربية والتعليم.
- ٢٠٧- ينبغى أن تكون هذه المناهج :
- أ) منبثقة من الإسلام ومن مقومات الأمة وأسس نظامها .
 - ب) موافقة لحاجات الأمة ترمي إلى تحقيق أهدافها .
 - ج) مناسبة لمستوى الطلاب .
 - د) محققة للمستوى المطلوب فى الدارسين ولأهداف التعليم.
 - هـ) متوازنة ، ومرنة ، توافق مختلف البيئات والأحوال .
- ٢٠٨- تتضمن المناهج :
- أ) الهدف العام وارتباطه بهدف الدولة من التربية والتعليم .
 - ب) الأهداف الخاصة بكل من المرحلة التعليمية والمادة العلمية .
 - ج) تحديد المستويات العلمية والمهارات العملية والاتجاهات الفكرية والخلقية التى ينبغى أن تحققها .
 - د) التوجيهات التى تقود خطوات المعلم فى تحقيق الأهداف وتطبيق المنهج.
 - هـ) النشاط المدرسى المرافق للدروس والمحقق لأغراض المنهج .
 - و) هدف كل وحدة من وحدات المنهج .
 - ز) قياس تقدم الطلاب فيه .

- ٢٠٩- يكون الكتاب المدرسى منسجما مع مقتضيات الإسلام ، سليم اللغة ، وافيا بأهداف المنهج ومقاصده العلمية والعملية والخلقية.
- ٢١٠- يوضح نظام التخطيط للكتاب المدرسى (أوصاف الكتاب) والإجراءات المناسبة ليكون على أفضل الوجوه.
- ٢١١- تعنى الجهات التعليمية - حسب الحاجة - بـ(كتاب المعلم) الذى يساعد على توضيح سياسة الدولة فى التربية والتعليم ، ويعين معلم كل مادة على تحقيق أهداف المنهج من النواحي التعليمية والتربوية ، كما يكون دليلا مساعدا فى حسن استخدام الكتاب المدرسى.

الامتحانات :

- ٢١٢- تجرى الجهات التعليمية الامتحانات للكشف - فى دقة ونزاهة - عما بلغه الطلاب من المستوى الذى حدده المنهج فى المعلومات والخبرات والمهارات ، ويوضح النظام الخاص بها ، طرقها ووسائلها وكيفية تنفيذها بما يضمن سلامتها وحسن سيرها ودقة نتائجها .
- ٢١٣- تعنى الجهات المختصة بالاختبارات الأخرى التى تقيس - بمختلف الوسائل - قدرات الطلاب ومواهبهم وميولهم واستعداداتهم توطئة لحسن توجيههم إلى ما يصلحون له من الدراسات والأعمال .
- ٢١٤- تقوم العملية التعليمية فى مختلف جوانبها - من المنهج والمعلم والكتاب وطرائق التدريس وأساليب (التوجيه الفنى) وغيرها - وذلك عن طريق دراسة نتائج الامتحانات واستخدام سائر وسائل التقييم.

رعاية الشباب :

- ٢١٥- تهتم الجهات المختصة برعاية الشباب رعاية موجهة حسب تخطيط تضعه لجنة مختارة من الشخصيات الإسلامية المعروفة يستهدف التوجيه الإسلامى والرعاية الخلقية وتنمية المواهب الفكرية والثقافية والتدريب على حياة القوة والرجولة

والنشاط .

الفصل الثالث : الوسائل العامة

المكتبات :

٢١٦- تعنى الدولة بإنشاء المكتبات العامة وتوفر فى هذه المكتبات المراجع والمصادر والكتب التعليمية والتثقيفية المناسبة التى تساعد على تنمية الفكر .

الكتب والصحف والنشرات :

٢١٧- تشجع الدولة التأليف المثمر المفيد فى كافة العلوم والفنون ، وتساعد كتابها الإسلاميين على نشر الكتاب الجيد وتعميم الانتفاع به وتعمل على إحياء تراثنا الخالد ، كما تسهم بنصيب وافر فى مشروعات النشر المحققة لذلك .

٢١٨- تهتم الدولة بمراقبة الكتب الصادرة أو الواردة من داخل المملكة أو خارجها فلا يسمح إلا بما يلائم عقيدة الأمة واتجاهاتها الفكرية وأهدافها التعليمية .

٢١٩- تكون الصحف والمجلات - العام منها والخاص - منسجمة مع أهداف التعليم فى التوجيه والتربية ، والفكرة والغاية .

٢٢٠- تعمل الجهات التعليمية على الاستفادة من الصحف المدرسية فى التوجيه وتقوم بإصدار مجلة خاصة تعبر تعبيراً صادقاً عن المنهج القويم الذى ارتضته المملكة لتعليم أبنائها وروح التربية التى تعنى بها ، عملاً على رفع مستوى أسرة التعليم .

٢٢١- تصدر الجهات التعليمية المختصة - كلما دعت الحاجة - النشرات التثقيفية والتوجيهية والإدارية حتى يساعد ذلك الجهاز الإدارى والجهاز الفنى على تطبيق السياسة التعليمية .

مناهج التثقيف العام :

٢٢٢- تضع الجهات المختصة مناهج تثقيفية عامة ترفع المستوى الإسلامى للفرد والمجتمع من النواحي الفكرية والخلقية والاجتماعية ، وتحقق التوعية الشاملة لمختلف الشؤون فى كافة المستويات .

٢٢٣- وسائل الإعلام والنشر والتوعية والإرشاد ورعاية الشباب تخدم الفكرة الإسلامية وتخضع - فى أهدافها ووسائلها - للسياسة التعليمية وتوجه عن طريق المجلس الأعلى للتعليم .

٢٢٤- تخضع لإشراف الجهات التعليمية جميع البرامج الدراسية والتدريبية ، والنوادي والمراكز الثقافية والمعاهد التى تقيمها الوزارات أو المؤسسات .

وسائل الإعلام :

٢٢٥- تسهم وسائل الإعلام فى التوعية العامة التى تمهد لتحقيق أغراض التعليم وإزالة العقبات التى تحول دون تنفيذها . كما تسهم فى تنمية روح الإيجابية بين المجتمع والمدرسة فى التعاون مع الجهات التعليمية للوصول إلى ما يحقق أهداف التربية والتعليم على خير الوجوه.

٢٢٦- تعاون وسائل الإعلام فى حملة التثقيف العام ، لإتمام ثقافة الطلاب من جهة ، وتزويد أفراد الأمة بما يرفع مستواهم الثقافى من جهة أخرى.

الباب السابع

نشر العلم

٢٢٧- تعمل الدولة على نشر الثقافة الإسلامية بكافة الوسائل فى أي بلد كان.

٢٢٨- تسهم الدولة فى نشر العلم والمعرفة بين الدول والأمم والشعوب بالأمور الآتية :

(أ) إيجاد منح دراسية يحددها المجلس الأعلى للتعليم فى المراحل التعليمية بالمملكة.

(ب) تزويد بعض الدول بالمدرسين .

(ج) تزويد المعاهد والمدارس والكليات والمكتبات العامة بالكتب والصحف والنشرات المفيدة.

الباب الثامن

تمويل التعليم

- ٢٢٩- تعتبر الدولة أن الطاقة البشرية هي المنطلق في استثمار سائر طاقاتها وإن العناية بهذه الطاقة عن طريق التربية والتعليم والتثقيف هي أساس التنمية العامة.
- ٢٣٠- تراعى الدولة زيادة نسبة ميزانية التعليم لتواجه حاجة البلاد التعليمية المتزايدة وتنمو هذه النسبة مع نمو الميزانية العامة.

الباب التاسع

أحكام عامة

- ٢٣١- يشكل مجلس أعلى للتعليم يشرف على شؤون التعليم بكافة أنواعه ومراحلته وسائر وسائل التثقيف والتوجيه في المملكة ويوضح نظامه وأوجه اختصاصه ومسؤولياته وطريقة عمله.
- ٢٣٢- التعليم بكافة أنواعه ومراحلته وأجهزته ووسائله يعمل لتحقيق الأغراض الإسلامية ويخضع لأحكام الإسلام ومقتضياته . ويسعى إلى إصلاح الفرد والنهوض بالمجتمع خلقيا وفكريا واجتماعيا واقتصاديا.
- ٢٣٣- التعليم مجاني في كافة أنواعه ومراحلته فلا تتقاضى الدولة رسوما دراسية عليه.
- ٢٣٤- تقوم الدولة بصرف مكافآت وقتية للطلاب في أنواع معينة من التعليم والتدريب.
- ٢٣٥- يكون تقدير هذه المكافآت وتحديد جهاتها وإعادة النظر فيها بين حين وآخر من اختصاص المجلس الأعلى للتعليم الذي يحدد نسب المكافآت وفئاتها تبعا لنوعية التعليم ولدرجات الطلاب في الجد والاستقامة.
- ٢٣٦- توفر الدولة فروع التعليم العالي على اختلاف أنواعها في المملكة وفقا لحاجات البلاد والسياسة التي يضعها المجلس الأعلى للتعليم.
- والله ولي التوفيق .

٢ - نظام الجامعة الإسلامية ، ولائحتها التنفيذية ، ولائحة
قسم الدراسات العليا ، والهيكل التنظيمي فيها .

نظام

الجامعة الإسلامية بالمدينة المنورة

الصادر بالمرسوم الملكي

رقم - م/٧٠ في ٧/٨/١٤٩٥ هـ.

مادة (١) : الجامعة الإسلامية بالمدينة المنورة ، ويشار إليها في هذا النظام باسم (الجامعة) مؤسسة إسلامية عالمية ، من حيث الغاية ، وعربية سعودية من حيث التبعية ، ذات شخصية اعتبارية مستقلة ، ولها ذمة مالية تعطيها حق التملك والتصرف ، وتتمتع باستقلال مالي وإداري .

مادة (٢) : أهداف الجامعة :

أ) تبليغ رسالة الإسلام الخالدة إلى العالم عن طريق : الدعوة والتعليم الجامعي ، والدراسات العليا .

ب) غرس الروح الإسلامية وتنميتها وتعميق التدين العملي ، في حياة الفرد والمجتمع المبني على اخلاص العبادة لله وحده ، وتجريد المتابعة لرسوله صلى الله عليه وسلم .

ج) إعداد البحوث العلمية ، وترجمتها ، ونشرها وتشجيعها في مجالات العلوم الإسلامية والعربية خاصة ، وسائر العلوم وفروع المعرفة الإنسانية التي يحتاج إليها المجتمع الإسلامي عامة .

د) تثقيف من يلتحق بها من طلاب العلم من المسلمين من شتى الأنحاء ، وتكوين علماء متخصصين في العلوم الإسلامية والعربية وفقهاء في الدين متزودين من العلوم والمعارف بما يؤهلهم للدعوة إلى الإسلام ، وحل ما يعرض للمسلمين من مشكلات في شؤون دينهم ودنياهم على هدى الكتاب والسنة وعمل السلف الصالح .

هـ) تجميع التراث الإسلامي ، والعناية بحفظه وتحقيقه ونشره .

و) إقامة الروابط العلمية والثقافية بالجامعات والهيئات والمؤسسات العلمية في العالم وتوثيقها لخدمة الإسلام وتحقيق أهدافه .

مادة (٣) : مقر الجامعة (المدينة المنورة) :

ويجوز بقرار من المجلس الأعلى للجامعة أن يكون مقر بعض الكليات والمعاهد التابعة للجامعة في غير المدينة المنورة داخل المملكة وبقرار من مجلس الوزراء يوافق عليه جلالة الملك إذا كان المقر خارج المملكة بناء على اقتراح المجلس الأعلى للجامعة .

مادة (٤) : تتكون الجامعة من :
قسم الدراسات العليا .

كلية القرآن الكريم والدراسات الإسلامية.
كلية الشريعة.

كلية الدعوة وأصول الدين.

كلية اللغة العربية والآداب (١) .

وغير ذلك من الكليات (٢) والمعاهد ، التي تنشأ بناء على اقتراح المجلس الأعلى وموافقة رئيس مجلس الوزراء ويجوز للمجلس الأعلى تغيير أسماء الكليات والمعاهد القائمة أو تعديلها ، كما يجوز أن تضم إلى الجامعة كليات أو معاهد قائمة بقرار من مجلس الوزراء بناء على اقتراح المجلس الأعلى.

مادة (٥) : يكون لكل كلية أو معهد صلاحيات محددة في الشؤون العلمية والمالية والإدارية في حدود هذا النظام واللوائح.

مادة (٦) : تتكون كل كلية من عدد من الأقسام يتولى كل منها تدريس المواد التي تدخل في اختصاصه ، ولا يجوز أن تتكرر الأقسام المتماثلة إلا بقرار من المجلس الأعلى بناء على اقتراح مجلس الجامعة ، ويتكون قسم الدراسات العليا من الشعب التي يقترحها مجلس الجامعة ويوافق عليها المجلس الأعلى.

مادة (٧) : يتبع الجامعة معهد ثانوي لاعداد الطلاب من خارج المملكة وداخلها للالتحاق بكليات الجامعة أو معاهدها ، ويتبعها معهد متوسط ، ودار الحديث بمكة المكرمة ، ودار الحديث بالمدينة المنورة ، لاعداد الطلاب للمرحلة الثانوية ، كما تتبعها شعبة لتعليم اللغة العربية لغير العرب.

(١) صدر قرار المجلس الأعلى للجامعة رقم (٥٦) في دورته السادسة (٢١-٢٤/٧/١٣٩٨ هـ) بتعديل اسم

(كلية اللغة العربية والآداب) إلى كلية اللغة العربية.

(٢) أنشئت كلية الحديث الشريف والدراسات الإسلامية بناء على اقتراح المجلس الأعلى للجامعة بقراره

رقم (٢) في دورته الأولى (١٧-١٩/٣/١٣٩٦ هـ) وموافقة المقام السامي رقم ٣/ج/١٥٦٥٣ وتاريخ

وتبين اللائحة التنفيذية نظام الدراسة بالمعاهد ، والدور ، والمدارس التي تتبع الجامعة والإشراف عليها وإدارتها.

مادة (٨) : اللغة العربية هي لغة التعليم ، ويجوز عند الضرورة تدريس بعض المواد بلغة أخرى بقرار من مجلس الجامعة ، بناء على اقتراح مجلس الكلية أو المعهد.

السلطات في الجامعة

- مادة (٩) : جلالة الملك هو الرئيس الفخري للجامعة .
- مادة (١٠) : يتم اختيار الرئيس الأعلى للجامعة بأمر ملكي (١)
- مادة (١١) : يتولى السلطات الجامعية :
- أ) المجلس الأعلى .
 - ب) مجلس الجامعة .
 - ج) رئيس الجامعة .

مادة (١٢) : يتولى إدارة كل كلية أو معهد :

- أ) عميد الكلية أو مدير المعهد .
- ب) مجلس الكلية أو المعهد .

(١) صدر الأمر الملكي رقم ١٨٩-١ وتاريخ ١٣٩٥/٨/٢٥ هـ. الذي نص على أن (يعين صاحب السمو الملكي الأمير فهد بن عبد المزيذ ولي العهد والنائب الأول لرئيس مجلس الوزراء رئيساً أعلى للجامعة الإسلامية بالمدينة المنورة) .

ثم صدر الأمر الملكي رقم ٥٠٥/١ وتاريخ ١٤٠٢/١١/١٧ هـ. الذي نص على أن (يعتبر رئيس مجلس الوزراء رئيساً أعلى للجامعة الإسلامية بالمدينة المنورة) .

المجلس الأعلى

مادة (١٣) : يؤلف المجلس الأعلى على النحو التالي :

- أ) الرئيس الأعلى للجامعة وله رئاسة المجلس .
- ب) رئيس الجامعة .
- ج) نائب رئيس الجامعة .
- د) وكيل وزارة المعارف .
- هـ) رئيس إدارات البحوث العلمية والافتاء والدعوة والارشاد .
- و) الأمين العام لرابطة العالم الإسلامي .
- ز) الأمين العام للجامعة .
- ح) رئيس قسم الدراسات العليا .

ط) عميد واحد يختاره مجلس الجامعة لمدة ثلاث سنوات غير قابلة للتجديد .

ي) ثلاثة عشر عضوا من كبار العلماء وقادة الفكر الإسلامي ومديرى الجامعات وأساتذتها أو ممن سبق لهم شغل هذه المناصب ويراعى فى اختيارهم تنوع الاختصاص ، على أن يكون من بينهم عشرة أعضاء من خارج المملكة ، يمثلون مختلف المناطق الإسلامية ويصدر أمر ملكى بتعيينهم لمدة ثلاث سنوات قابلة للتجديد ، بناء على اقتراح رئيس الجامعة .

مادة (١٤) : المجلس الأعلى هو السلطة المهيمنة على كافة الشؤون العلمية ، وشؤون الدعوة ، والشؤون المالية والإدارية للجامعة ، ووضع السياسة العامة التى تسير عليها ، وله أن يتخذ ما يراه من القرارات لتحقيق الأغراض التى قامت الجامعة من أجلها وفقا لأحكام هذا النظام وله على الأخص :

- أ) إقرار اللوائح التنفيذية التى يضعها مجلس الجامعة .
- ب) اقتراح إنشاء كليات أو معاهد جديدة .
- ج) الموافقة على إنشاء أقسام فى الكليات والمعاهد ، وعلى إنشاء شعب فى قسم الدراسات العليا ، بناء على اقتراح مجلس الجامعة .

(د) اقتراح ميزانية الجامعة ، تمهيدا لإصدارها بمرسوم ملكى .
(هـ) وضع النظام الخاص بمرتبات ومكافآت أعضاء هيئة التدريس ومن
فى حكمهم ومكافآت واعانات الطلبة وغيرهم فى الجامعة بالاتفاق
مع وزارة المالية والاقتصاد الوطنى وديوان الموظفين العام .
(و) اقتراح قواعد وشروط منح الاعانات للجمعيات ، والمؤسسات
والمنظمات التى تتعاون مع الجامعة فى أداء رسالتها تمهيدا
لإقرارها من مجلس الوزراء .

(ز) الموافقة على الحساب الختامى للجامعة .

(ح) اقتراح تعديل نظام الجامعة لاستصدار مرسوم ملكى به . وللمجلس
تكوين لجان دائمة أو مؤقتة ، من بين أعضائه أو من المختصين ،
للقيام بما يكلفها إياه .

مادة (١٥) : يجتمع المجلس الأعلى بدعوة من رئيسه لدورتين فى السنة وللرئيس
دعوته إلى دورة استثنائية كلما اقتضت الضرورة ذلك ، ولا يعتبر انعقاد المجلس نظاميا
إلا إذا حضره ثلثا أعضائه ، وتصدر قراراته بالأغلبية المطلقة لأصوات الأعضاء
الحاضرين ، وعند تساوى الأصوات يرجح الجانب الذى فيه الرئيس .

مادة (١٦) : تقرر مكافأة لرئيس المجلس الأعلى وأعضائه ، مقابل حضورهم جلسات
المجلس تحدد بقرار من مجلس الوزراء . تستنزل منها الجلسات التى تخلف فيها
العضو عن جلسة عادية أو استثنائية دعى إليها حسب الأصول .

رئيس الجامعة

مادة (١٧) : يعين رئيس الجامعة ، ويعفى من منصبه بأمر ملكى .

مادة (١٨) : يتولى رئيس الجامعة الاشراف على شئون الجامعة العلمية ، والإدارية
والمالية وفقا لأحكام هذا النظام ، واللوائح التنفيذية التى يصدرها المجلس الأعلى ،
ويمثلها أمام الهيئات الأخرى ، وله أن يفوض نائبه فى بعض اختصاصاته ، ويكون
رئيس الجامعة مسئولا أمام رئيسها الأعلى عن تنفيذ السياسة العامة الموضوعة لتحقيق
أغراض الجامعة .

مادة (١٩) : يقدم رئيس الجامعة إلى المجلس الأعلى تقريراً عن شئون الجامعة ونواحي نشاطها عن كل سنة دراسية في موعد لا يتجاوز الشهر السادس من السنة الدراسية التالية ، ويناقش التقرير في أول اجتماع للمجلس الأعلى ، ويرفع التقرير بعد إقراره من المجلس الأعلى إلى الرئيس الأعلى للجامعة .

نائب رئيس الجامعة

مادة (٢٠) : يعين نائب لرئيس الجامعة بقرار من مجلس الوزراء ، لمدة ثلاث سنوات قابلة للتجديد بناء على ترشيح الرئيس الأعلى للجامعة ، ويعفى من منصبه بقرار من مجلس الوزراء بناء على اقتراح الرئيس الأعلى للجامعة .

مادة (٢١) : يعاون نائب رئيس الجامعة رئيس الجامعة في إدارة شئونها ويقوم مقامه عند غيابه .

الأمين العام

مادة (٢٢) : يعين أمين عام للجامعة من بين أعضاء هيئة التدريس بناء على اقتراح الرئيس الأعلى للجامعة ويصدر التعيين بقرار من مجلس الوزراء لمدة ثلاث سنوات قابلة للتجديد ، كما يعفى من منصبه بقرار من مجلس الوزراء بناء على اقتراح الرئيس الأعلى للجامعة .

مادة (٢٣) : يتولى الأمين العام للجامعة الأعمال الفنية والإدارية والمالية بالجامعة وذلك تحت إشراف رئيس الجامعة ونائبه ، ويكون مسؤولاً عن تنفيذ النظام واللوائح في حدود اختصاصه ، ويتولى أمانة المجلس الأعلى ، وأمانة مجلس الجامعة .

مجلس الجامعة

مادة (٢٤) : يؤلف مجلس الجامعة من :
أ) رئيس الجامعة وله رئاسة المجلس .

- (ب) نائب الرئيس .
(ج) وكيل وزارة المعارف .
(د) الأمين العام .
(هـ) رئيس قسم الدراسات العليا .
(و) رئيس مجلس شئون الدعوة .
(ز) رئيس المجلس العلمي .
(ح) العمداء ومديرى المعاهد .
(ط) عضو هيئة التدريس من كل كلية أو معهد يعين بقرار من المجلس الأعلى لمدة سنتين قابلة للتجديد لمرة واحدة (١) .
- مادة (٢٥) : يجتمع مجلس الجامعة بدعوة من رئيسه كل شهر وللرئيس دعوته كلما اقتضت الحاجة ذلك ، وعليه ان يدعوه كلما قدم إليه ثلث الأعضاء طلبا مكتوبا بذلك أو بناء على طلب الرئيس الأعلى الذى يكون له أن يطلب إدراج أية مسألة يراها فى جدول الأعمال وله رئاسة المجلس إذا حضره .
- مادة (٢٦) : يتولى مجلس الجامعة تصريف الشئون العلمية والإدارية والمالية وتنفيذ السياسة العامة للجامعة دون تجاوز لصلاحيات المجلس الأعلى أو مخالفة لقراراته وله على الأخص :
- أ) اقتراح انشاء كليات ومعاهد جديدة وأقسام فى الكليات والمعاهد وشعب فى قسم الدراسات العليا واقتراح إلغاء شعب قائمة أو ادماجها فى شعب أخرى .
ب) اقتراح اللوائح التنفيذية للجامعة .
ج) دراسة مشروع الميزانية تمهيدا لعرضه على المجلس الأعلى .
د) اقتراح النظام الخاص برواتب أعضاء هيئة التدريس ومن فى حكمهم ومكافآتهم وبدلاتهم ومكافآت الطلبة وغيرهم وإعاناتهم .

(١) صدر مرسوم ملكى برقم - م / ٣٠ وتاريخ ١٦/٦/١٣٩٨هـ يقضى بتعيين وكيل وزارة التعليم العالى عضوا فى مجلس كل جامعة من جامعات المملكة .

- ه) تعيين أعضاء هيئة التدريس بالجامعة والبت فى ترقياتهم وإعارتهم وندبهم وإنهاء خدمتهم فى حدود هذا النظام ولوائحه.
- و) منح الدرجات العلمية ، والشهادات.
- ز) نشر البحوث والدراسات التى يقرر المجلس نشرها.
- ح) إقرار خطط الدراسة ومناهجها.
- ط) وضع قواعد لتحديد مدة الدراسة ومدة العطلة ومواعيد الامتحانات.
- ى) تنظيم شؤون رعاية الطلاب.
- ك) اقتراح قواعد وشروط لمنح الاعانات للجمعيات والمؤسسات والمنظمات التى تتعاون مع الجامعة فى أداء رسالتها.
- ل) اقتراح الموافقة على مشروع الحساب الختامى.
- م) النظر فى الموضوعات التى يحيلها عليه المجلس الأعلى أو رئيس الجامعة . وللمجلس تكوين لجان دائمة أو مؤقتة من أعضائه أو من المختصين للقيام بما يكلفها إياه.
- مادة (٢٧) : ينعقد مجلس الجامعة بحضور أغلبية أعضائه . وتصدر قراراته بالأغلبية المطلقة للأعضاء الحاضرين وعند تساوى الأصوات يرجح الجانب الذى فيه الرئيس .
- مادة (٢٨) : تقرر مكافأة لرئيس مجلس الجامعة وأعضائه مقابل حضور جلسات المجلس ، تحددتها اللائحة التنفيذية على ألا يؤخذ بالاعتبار الجلسات التى يتخلف عنها العضو.

مجلس شؤون الدعوة

- مادة (٢٩) : ينشأ فى الجامعة مجلس لشؤون الدعوة الإسلامية يتولى الإشراف على شؤون الدعوة بالجامعة ، وتحدد اللائحة التنفيذية أعضائه واختصاصاته وصلاحياته.

المجلس العلمى

مادة (٢٠) : ينشأ فى الجامعة مجلس علمى يتولى شئون البحوث والدراسات العلمية ، وتحدد اللائحة التنفيذية أعضائه واختصاصاته وصلاحياته .

قسم الدراسات العليا

مادة (٢١) : تحدد اللائحة التنفيذية تنظيم قسم الدراسات العليا واختصاصاته .

عمداء الكليات

ومديرو المعاهد والدور ووكلاؤها

مادة (٢٢) : يعين عميد الكلية أو مدير المعهد من أعضاء هيئة التدريس لمدة ثلاث سنوات قابلة للتجديد مرة واحدة بقرار من المجلس الأعلى بناء على ترشيح مجلس الكلية وموافقة رئيس الجامعة .

مادة (٢٣) : يتولى العميد أو مدير المعهد إدارة شئون الكلية أو المعهد العلمية والإدارية والمالية فى حدود هذا النظام ولوائحه ، ويقدم إلى رئيس الجامعة فى نهاية كل سنة جامعية تقريراً عن شئون التعليم ، وسائر وجوه النشاط فى الكلية أو المعهد .

مادة (٢٤) : يجوز تعيين عمداء من أعضاء هيئة التدريس للإشراف على جوانب النشاط الذى تقوم به الجامعة لمدة ثلاث سنوات قابلة للتجديد مرة واحدة .

مادة (٢٥) : يكون لكل كلية أو معهد وكيل من أعضاء هيئة التدريس يعينه رئيس الجامعة لمدة سنتين بناء على ترشيح العميد أو مدير المعهد قابلة للتجديد مرة واحدة ، وهو يعاون العميد فى أعماله وينوب عنه أثناء غيابه ، ويتولى الوكيل فى الكلية أو المعهد أمانة مجلسهما .

مجالس الكليات والمعاهد

مادة (٢٦) : يؤلف مجلس الكلية أو المعهد من :

- أ) عميد الكلية أو مدير المعهد ، وله رئاسة المجلس .
- ب) وكيل الكلية أو المعهد .
- ج) رؤساء الأقسام بالكلية أو المعهد .

ولمجلس الجامعة ، بناء على اقتراح العميد أو المدير أن يضم إلى مجلس الكلية أو المعهد ثلاثة أعضاء على الأكثر من هيئة التدريس بالكلية أو المعهد ويحدد مدة عضويتهم ، ويجوز أن يشترك رؤساء الأقسام من كلية أو معهد بالجامعة أو من ينيبونه في مجلس كلية أخرى ، أو معهد آخر عند النظر في المسائل الداخلة في اختصاصات أقسامهم .

مادة (٢٧) : يختص مجلس الكلية أو المعهد بالنظر في كل الأمور التي تتعلق بالكلية أو المعهد دون تجاوز لصلاحيات مجلس الجامعة أو مخالفة لقراراته وله على الأخص :

- أ) وضع القواعد المتصلة بمواظبة الطلاب ونظام الدروس والمحاضرات ، وقبول الطلاب في الكلية أو المعهد .
- ب) اقتراح خطط الدراسة ومناهجها مع مراعاة التنسيق بين الأقسام .
- ج) تشجيع البحوث العلمية وتنسيقها بين أقسام الكلية أو المعهد والعمل على نشرها .
- د) وضع التنظيمات الخاصة باجراء الامتحانات واقتراح مواعيدها .
- هـ) اقتراح البعثات اللازمة للكلية أو المعهد .
- و) إصدار القرارات في كل ما من شأنه النهوض بالتعليم والبحوث والدراسات والتأليف في الكلية أو المعهد في حدود أنظمة الجامعة ولوائحها .

مادة (٢٨) : يجتمع مجلس الكلية أو المعهد بدعوة من رئيسه مرة كل شهر على الأقل ، وينعقد المجلس بحضور ثلثي أعضائه وتصدر قراراته بالأغلبية المطلقة لأصوات الأعضاء الحاضرين وعند التساوى يرجح الجانب الذي فيه الرئيس .

وتعرض قرارات المجلس على رئيس الجامعة ، وله حق الاعتراض عليها خلال خمسة عشر يوما من تاريخ عرضها مكتملة عليه ، فإذا أصر مجلس الكلية أو المعهد على القرار المعارض عليه يحال القرار على مجلس الجامعة للبت فيه ، فى أول جلسة عادية أو استثنائية وللمجلس الجامعة تصديق القرار أو تعديله أو الغاؤه .

أقسام الكليات والمعاهد

مادة (٣٩) : يكون لكل قسم من أقسام الكليات أو المعاهد صلاحيات مناسبة فى الشؤون العلمية والمالية والإدارية فى حدود هذا النظام ولوائحه ، ويكون لكل قسم مجلس يتكون من أعضاء هيئة التدريس فيه .

مادة (٤٠) : يعين رئيس القسم بقرار من مجلس الكلية بناء على ترشيح مجلس القسم لمدة سنتين قابلة للتجديد ويكون القرار نافذا بعد تصديق رئيس الجامعة عليه .

مادة (٤١) : يختص مجلس القسم بالاشراف على جميع الأعمال التعليمية والإدارية بالقسم ، واقتراح خطط الدراسة ومناهجها ، ومتابعة تنفيذها بعد إقرارها ، وتوزيع الدروس والمحاضرات والتمارين والأعمال التدريبية على أعضاء هيئة التدريس والمدرسين المساعدين والمعيدين ، كما يقوم بتنظيم البحوث والدراسات العلمية بالقسم وتنسيقها وتشجيعها ، وتنظيم أعمال هيئة التدريس بالقسم وتنسيقها .

أعضاء هيئة التدريس

مادة (٤٢) : أعضاء هيئة التدريس بالجامعة هم :

- أ- الأساتذة .
- ب- الأساتذة المشاركون .
- ج- الأساتذة المساعدون .

د- المدرسون (١) .

مادة (٤٣) : يجوز أن يعين في الكليات والمعاهد مدرسون مساعدون ومعيدون مهمتهم القيام بالدراسات والبحوث العلمية وبما يعهد به إليهم من التمرينات والدروس العلمية وغير ذلك من الأعمال بإشراف أعضاء هيئة التدريس .
كما يجوز أن يعين فيها مدرسو لغات ، وموظفون فنيون . وتبين اللائحة التنفيذية القواعد المنظمة لتعيينهم وترقيتهم وعلاواتهم وندبهم وأعمالهم ، وغير ذلك من شؤونهم الوظيفية .

مادة (٤٤) : يجوز تعيين غير السعوديين في هيئة التدريس ، كما يجوز أن يعين منهم مستشارون وخبراء ومدرسون مساعدون ومعيدون ومدرسو لغات وموظفون فنيون ، بالشروط التي يقترحها مجلس الجامعة ويقرها المجلس الأعلى .

مادة (٤٥) : تجوز الاستعانة بعلماء وبأعضاء هيئة تدريس بصفة زائرين ، ومحاضرين غير متفرغين بالشروط التي يقترحها مجلس الجامعة ، ويقرها المجلس الأعلى .

مادة (٤٦) : يعود أعضاء هيئة التدريس الذين تعهد إليهم وظائف إدارية إلى العمل في أقسامهم عند انتهاء مدة تعيينهم .

مادة (٤٧) : لا يجوز أن يعمل في الجامعة وفروعها وتوابعها موظفون غير مسلمين .

النظام المالي للجامعة

مادة (٤٨) : للجامعة ميزانية مستقلة تحدد وارداتها ونفقاتها ، وتخضع في مراقبة تنفيذها لديوان المراقبة العامة .

والسنة المالية للجامعة هي السنة المالية للدولة .

(١) مرتبة (مدرس) أُلغيت بموجب المرسوم الملكي رقم م/١٥ الصادر في ١٣٩٩/٥/٧ هـ. بالموافقة على

(كادر) أعضاء هيئة التدريس السعوديين بجامعات المملكة وسلم الرواتب المرافق له - وأُلغيت هذه

المرتبة من الوظائف المعتمدة بميزانية الجامعة للسنة المالية ١٤٠٠/١٣٩٩ هـ. اعتباراً من ١٣٩٩/٧/١ هـ.

مادة (٤٩) : يضع المجلس الأعلى قواعد المراقبة المالية المسبقة طبقا للوائح المالية للجامعة .

مادة (٥٠) : مع عدم الإخلال بمراقبة ديوان المراقبة العامه يعين المجلس الأعلى مراقبا أو أكثر للحسابات من الأشخاص الطبيعيين ممن تتوافر فيهم الشروط القانونية وتكون لهم حقوق المراقب فى شركات المساهمة وعليهم واجباته .

مادة (٥١) : تتكون واردات الجامعة من :

أ) الإعانة التى تخصص لها فى ميزانية الدولة .

ب) التبرعات والإعانات والمنح والوصايا والأوقاف .

ج) ريع أملاكها وما ينتج من التصرف فيها .

مادة (٥٢) : لمجلس الجامعة قبول التبرعات والإعانات والمنح والهبات والوصايا والأوقاف ولو كانت مقترنة بشروط أو مخصصة لأغراض معينة لا تتعارض مع أهداف الجامعة .

مادة (٥٣) : يلغى هذا النظام الأمر الملكى رقم (٢١) وتاريخ ١٦/٤/١٣٨١ هـ. الصادر بالمصادقة على نظام المجلس الاستشارى الأعلى للجامعة الإسلامية بالمدينة المنورة وكذلك نظام الجامعة الصادر بالمرسوم الملكى رقم م/١٨ فى ١٨/٥/١٣٨٦ هـ.

كما يلغى جميع ما يتعارض معه من أنظمة وأوامر وتعليمات سابقة .

اللائحة التنفيذية
للجامعة الإسلامية بالمدينة المنورة
صدرت بقرار المجلس الأعلى للجامعة رقم (٢٦)
في دورته الرابعة المنعقدة في المدة من ١٦ إلى ١٨ من رجب
١٣٩٧هـ.

الوظائف الرئاسية فى الجامعة رئيس الجامعة :

مادة (١) : لرئيس الجامعة - علاوة على اختصاصاته الواردة فى نظام الجامعة - أن يدعو مجالس الكليات ، ومجلس شئون الدعوة الإسلامية ، والمجلس العلمى ، ومجلس شئون المكتبات ، وغيرها من المجالس المماثلة فى الجامعة وكذا اللجان التى يؤلفها مجلس الجامعة - إلى الاجتماع ، وأن يعرض عليها ما يراه من موضوعات وأن يحضر اجتماعاتها ، وإذا خضر تكون له رئاسة الاجتماع ... وهو المسئول عن تنفيذ قرارات المجلس الأعلى للجامعة ، ومجلس الجامعة فى حدود نظام الجامعة ولوائحها .

نائب رئيس الجامعة ، والأمين العام :

مادة (٢) : تحدد اختصاصات نائب رئيس الجامعة والأمين العام ومن يعاونهما وصلاحيات كل منهم بقرار من رئيس الجامعة فى حدود ما نص عليه نظام الجامعة.

عمداء الكليات ومديرو المعاهد :

مادة (٣) : مع مراعاة ما جاء بالمادة (٣٣) من نظام الجامعة يتولى عميد الكلية أو مدير المعهد ما يلى :

أ) الاشراف على رعاية شئون الطلاب وتوجيههم طبقا لسياسة الجامعة وتحقيقا لأهدافها.

ب) حفظ النظام داخل الكلية أو المعهد ، ومراقبة سير الدراسة والامتحانات ، والمبادرة إلى إبلاغ رئيس الجامعة بكل ما من شأنه المساس بحسن سير الدراسة أو الامتحانات أو انتظام العمل بالكلية أو المعهد . وتحدد صلاحيات عمداء الكليات ومديري المعاهد بقرار من رئيس الجامعة .

وكلاء الكليات والمعاهد :

مادة (٤) : علاوة على ما نصت عليه المادة (٣٥) من نظام الجامعة يتولى وكيل الكلية أو المعهد - على وجه الخصوص - الاشراف على الشؤون الإدارية والثقافية في الكلية أو المعهد ، ويكون هو المسئول عنها أمام عميد الكلية أو مدير المعهد .

رؤساء الأقسام :

مادة (٥) : يشرف رئيس القسم على الشؤون التعليمية والإدارية في القسم ، وعلى حسن سير العمل وانتظامه فيه ويبادر إلى إبلاغ عميد الكلية أو مدير المعهد بكل ما من شأنه المساس بذلك ، ويقدم عقب ظهور نتائج الدور الثاني مباشرة إلى عميد الكلية أو مدير المعهد تقريراً شاملاً عن أعمال القسم ووجوه نشاطه في السنة الجامعية المنتهية ، متضمناً ما يراه من مقترحات . وهو المسئول عن تنفيذ قرارات مجلس القسم .

عمادة شؤون الطلاب :

مادة (٦) : طبقاً للمادة (٣٤) من نظام الجامعة يكون لشؤون الطلاب عمادة ، ويعين لها عميد من أعضاء هيئة التدريس بقرار من المجلس الأعلى بناء على ترشيح مجلس الجامعة لمدة ثلاث سنوات قابلة للتجديد مرة واحدة . ويحدد مجلس الجامعة بقرار منه اختصاصاته وصلاحياته ، ويقر اللائحة التنظيمية للعمل في العمادة (١) .

(١) أنشئت عمادة لشؤون القبول والتسجيل بقرار المجلس الأعلى للجامعة رقم ٨٧ في دورته التاسعة (١٤) ،

مكافأة الأمانة العامة ، ورياسة قسم الدراسات العليا ، والعمادة ، والوكالة ،
ورياسة القسم أو الشعبة :

مادة (٧) : تحدد مكافأة كل من الأمانة العامة ، ورياسة قسم الدراسات العليا ،
والعمادة ، والوكالة ، ورياسة القسم أو الشعبة كما يلي :

الأمين العام - ٢٤٠٠٠ أربعة وعشرون ألف ريال في السنة طوال مدة عمله^(١) .
رئيس قسم الدراسات العليا

أو عميد الكلية أو مدير المعهد ١٠٠٠٠ عشرة آلاف ريال في السنة
طوال مدة عمله^(٢) .

وكيل الكلية أو المعهد أو

وكيل قسم الدراسات العليا ٨٠٠٠ ثمانية آلاف ريال في
السنة طوال مدة عمله^(٢)

رئيس القسم أو الشعبة ٥٠٠٠ خمسة آلاف ريال في السنة
طوال مدة عمله^(٢) .

وتمنح المكافأة المذكورة لمن يكلف بالقيام بأعمال أي من الوظائف المنصوص
عليها في هذه المادة من أعضاء هيئة التدريس أو المحاضرين أو المعيد^(٣) .

(١) زيدت مكافأة الأمين العام من (١٠٠٠٠) عشرة آلاف ريال إلى (٢٤٠٠٠) أربعة وعشرين ألف ريال
بشرط أن يزاول عمله كمضو هيئة تدريس بالأضافة إلى عمله الإداري - وقد تم هذا التعديل بقرار
المجلس الأعلى للجامعة - رقم ١٤٩ في دورته الثالثة عشرة (٢٧-٢٩/٥/١٤٠٢ هـ) بالموافقة على
محضر اجتماع لجنة الوكلاء الدائمة في ١٤٠٢/٤/٩ هـ .

(٢) زيدت مكافأة رئيس قسم الدراسات العليا أو عميد الكلية من (٦٠٠٠) ستة آلاف ريال إلى (١٠٠٠٠)
عشرة آلاف ريال ، ومكافأة وكيل الكلية ووكيل قسم الدراسات العليا من (٤٠٠٠) أربعة آلاف ريال
إلى (٨٠٠٠) ثمانية آلاف ريال ، ومكافأة رئيس القسم أو الشعبة من (٣٠٠٠) ثلاثة آلاف ريال إلى
(٥٠٠٠) خمسة آلاف ريال - وقد تم هذا التعديل بقرار المجلس الأعلى رقم ١١٢ في دورته الحادية
عشرة (٢٢-٢٣/٥/١٤٠١ هـ) بالموافقة على محضر لجنة الوكلاء الدائمة في ١٤٠١/٢/٦ هـ .

(٣) أضيفت هذه الفقرة الأخيرة (وتمنح المكافأة المذكورة لمن يكلف . . . الخ) إلى المادة (٧)
وتمت الموافقة السامية عليها ، المبلغه بكتاب ديوان رئاسة مجلس الوزراء رقم ٨/٢٣٧١ وتاريخ

المجالس الجامعية

مجلس الجامعة :

مادة (٨) : تنفيذًا لما جاء في المادة (٢٦/م) من نظام الجامعة - يؤلف مجلس الجامعة في بداية كل عام جامعي ما يراه لازماً من لجان دائمة وعلى الأخص اللجان التالية :

- * لجنة الشؤون التعليمية .
- * لجنة شؤون الطلاب .
- * لجنة الشؤون التنظيمية والإدارية والمالية .
- * لجنة المنشآت الجامعية .

وله أن يؤلف لجاناً مؤقتة حسبما تدعو إليه حاجة العمل . وينظم مجلس الجامعة أعمال اللجان الدائمة ويحدد اختصاصات كل لجنة ، كما يحدد مهام اللجان المؤقتة ومدة عملها في قرار تأليفها .

مادة (٩) : لمجلس الجامعة أن يفوض في بعض صلاحياته رئيس الجامعة .

مادة (١٠) : أ) تنفيذًا لما نصت عليه المادة (٢٨) من نظام الجامعة تحدد مكافأة رئيس مجلس الجامعة وأعضائه بمبلغ ٥٠٠ (خمسمائة ريال) لكل منهم عن الجلسة الواحدة بحد أقصى ١٠٠٠٠ (عشرة آلاف ريال) في العام الواحد (١) .

ب) يمنح كل من يشترك في إحدى اللجان الدائمة التي تشكل بالجامعة مكافأة قدرها ٣٠٠ (ثلاثمائة ريال) عن كل جلسة من جلسات هذه اللجان بحد أعلى قدره ٦٠٠٠ (سنة آلاف ريال) في السنة المالية عن اللجنة الواحدة .

(١) وافقت لجنة الوكلاء الدائمة بمحضر اجتماعها بتاريخ ١٤٠١/٢/٦ هـ. على أن تكون مكافأة رئيس

وأعضاء مجلس الجامعة (٥٠٠) خمسمائة ريال للجلسة الواحدة بحد أعلى (١٠٠٠٠) عشرة آلاف ريال

سنوياً. ووافق المجلس الأعلى للجامعة على هذا المحضر بقراره ١١٢ في دورته الحادية عشرة

. (٢٣،٢٢/٥/١٤٠١ هـ) .

- ويجوز لرئيس الجامعة بناء على مقتضيات المصلحة العامة زيادة الحد الأعلى للمكافأة بما لا يتجاوز اثني عشر ألف ريال في السنة (١) .
- ج) تكون مكافأة رئيس وأعضاء كل من مجلس شئون الدعوة الإسلامية ، والمجلس العلمي ، ومجلس شئون المكتبات ، ومجلس عمادة شئون الطلاب ، ومجلس عمادة القبول والتسجيل ٣٠٠ (ثلاثمائة ريال) لكل منهم عن الجلسة الواحدة بحد أقصى ٥٠٠٠ (خمسة آلاف ريال) (٢) .
- د) لمجلس الجامعة أن يقرر مكافأة يقدرها لمن يقوم بجهد غير عادي على عمل اضافي للجامعة يستحق المكافأة كأعمال اللجان المؤقتة والمؤتمرات وغيرها .

مجلس الكلية أو المعهد :

- مادة (١١) : مع مراعاة ما نصت عليه المادة (٣٨) من نظام الجامعة يتولى عميد الكلية تنفيذ قرارات مجلس الكلية الداخلة في اختصاصه بعد اقرارها من رئيس الجامعة وعليه أن يرفع محاضر جلسات المجلس إلى رئيس الجامعة كما يرفع إليه قرارات المجلس خلال اسبوع على الأكثر من تاريخ صدورها .

(١) عدلت هذه الفقرة بقرار المجلس الأعلى للجامعة رقم ١٣١ في دورته الثانية عشرة (١٠-١١/١١/١٤٠١ هـ) بالموافقة على النص الوارد بمحضر اجتماع لجنة الوكلاء الدائمة بتاريخ ١٤٠١/٦/٢٥ هـ. ونصها قبل التعديل :

ب- تكون مكافأة رؤساء وأعضاء اللجان الدائمة المنبثقة عن المجلس الأعلى للجامعة (٥٠٠) خمسمائة ريال لكل منهم عن الجلسة الواحدة ، ومكافأة رؤساء وأعضاء اللجان الدائمة المنبثقة عن مجلس الجامعة (٣٠٠) ثلاثمائة ريال عن الجلسة الواحدة) .

(٢) * عبارة : (ومجلس عمادة شئون الطلاب ومجلس عمادة القبول والتسجيل) أضيفت بقرار المجلس الأعلى للجامعة رقم (٩٩) في دورته العاشرة ١٤٠٠/١١/٧-٥ هـ.

* عدلت مكافأة رئيس وأعضاء المجلس العلمي بالزيادة إلى (٥٠٠) خمسمائة ريال للجلسة الواحدة بحد أعلى (١٠٠٠٠) عشرة آلاف ريال سنويا بقرار المجلس الأعلى رقم (١١٢) في دورته الحادية عشرة (٢٢ ، ٢٣ ، ١٤٠١/٥/٢٣ هـ) بالموافقة على محضر اجتماع لجنة الوكلاء الدائمة في ١٤٠١/٢/٦ هـ.

مادة (١٢) : أ) يؤلف مجلس الكلية أو المعهد في بداية كل عام جامعي ما يراه لازماً من لجان دائمة من أعضائه أو من غيرهم من المختصين لمعاونته في دراسة الموضوعات الداخلة في اختصاصاته وعلى الأخص اللجنتين التاليتين :

* اللجنة العلمية .

* لجنة شؤون الطلاب .

وللمجلس أن يؤلف لجاناً مؤقتة حسبما تدعو إليه حاجة العمل .

ب) يعين المجلس رئيس كل لجنة ويحدد اختصاصاتها وتختار كل لجنة في أول اجتماع تعقده بعد تأليفها أميناً لها يكون مسؤولاً عن تدوين محاضر جلساتها وأمسك سجل بها وإبلاغها وإبلاغ القرارات للجهات المختصة . . . وتجتمع اللجان الدائمة بدعوة من رئيسها مرة كل أسبوعين وكلما دعت الحاجة .
ولعميد الكلية أو مدير المعهد دعوة اللجان الدائمة أو المؤقتة وله أن يحضر اجتماعاتها . . . وإذا حضر تكون له رئاسة الاجتماع .

مجلس القسم بالكلية أو المعهد :

مادة (١٣) : مع مراعاة ما جاء في المواد (٣٩ ، ٤٠ ، ٤١) من نظام الجامعة يجتمع مجلس القسم بدعوة من رئيسه مرة كل شهر وكلما دعت الحاجة ولرئيس المجلس أن يدعو لحضور الاجتماعات المحاضرين والمعيدين ، ومن يحضر منهم يشترك في المداولات والمناقشات وإبداء الرأي ، ولا يكون له حق التصويت فيما يتطلب ذلك ، وتكون قرارات المجلس بالأغلبية المطلقة وعند التساوي يرجح الذي فيه الرئيس ولا تعتبر الجلسة منعقدة إلا بحضور أغلبية أعضائه .

ولعميد الكلية أو مدير المعهد أن يدعو مجلس القسم للاجتماع وأن يحضر اجتماعاته وإذا حضر تكون له رئاسة الاجتماع .

ويبلغ رئيس المجلس عميد الكلية بمحاضر اجتماعات المجلس خلال أسبوع على الأكثر .

مادة (١٤) : يختار مجلس القسم في أول اجتماع له في بداية كل عام جامعي أميناً له يكون مسؤولاً عن تدوين محاضر جلساته وأمسك سجل بها ، ومتابعة تنفيذها .

أعضاء هيئة التدريس (١)
التعيين والترقية :

مادة (١٥) : مع مراعاة ما نصت عليه المادة (٢٦/هـ) والمواد من (٤٢ إلى ٤٧) من نظام الجامعة - يعين مجلس الجامعة أعضاء هيئة التدريس ويحدد في قرار تعيينهم تاريخ بدء التعيين .

مادة (١٦) : يشترط فيمن يعين (مدرسا) (٢) :

أ) أن يكون محمود السيرة مستقيما في دينه وخلقه .

ب) أن يكون حاصلًا على درجة (الدكتوراه) من إحدى الجامعات السعودية أو من جامعة أخرى يعترف بها مجلس الجامعة في مادة تؤهله لشغل الوظيفة.

مادة (١٧) : يشترط فيمن يعين (أستاذا مساعدا) بالإضافة إلى ما ورد في المادة (١٦) من هذه اللائحة :

- أن يكون قد شغل وظيفة (مدرس مدة لا تقل عن سنتين جامعتين في جامعة سعودية أو في جامعة أخرى يعترف بها مجلس الجامعة .

مادة (١٨) : يشترط فيمن يعين (أستاذا مشاركا) بالإضافة إلى ما ورد في المادتين (١٦ ، ١٧) من هذه اللائحة :

أ) أن يكون قد شغل وظيفة (أستاذ مساعد) مدة خمس سنوات جامعية في جامعة سعودية أو في جامعة أخرى يعترف بها مجلس الجامعة .

ب) أن يكون له في هذه الفترة ابحاث تتسم بالأصالة والجدة أو أعمال علمية مبتكرة تشهد لجنة الترقية بجدارته بلقب (أستاذ مشارك) نتيجة لها .

مادة (١٩) : يشترط فيمن يعين (أستاذا) بالإضافة إلى الشروط المنصوص عليها في المواد (١٦ ، ١٧ ، ١٨) من هذه اللائحة :

(١) صدر المرسوم الملكي رقم (١٥/م) وتاريخ ١٣٩٩/٥/٧ هـ. بالموافقة على كادر أعضاء هيئة التدريس

السعوديين بجامعات المملكة وسلم الرواتب المرافق له ، وعدل هذا السلم بالمرسوم الملكي رقم

(٣٨/م) في ١٤٠١/٩/٢٤ هـ. على أن يعمل به اعتبارا من ١٤٠١/٧/١ هـ.

(٢) أُلغيت مرتبة (مدرس) بصدور المرسوم الملكي السابق الذكر رقم (١٥/م) وتاريخ ١٣٩٩/٥/٧ هـ.

- أن يكون قد شغل وظيفة (أستاذ مشارك) مدة خمس سنوات جامعية في جامعة سعودية أو في جامعة أخرى يعترف بها مجلس الجامعة .
- أن يكون له أبحاث تتسم بالأصالة والجدة أو أعمال علمية مبتكرة تشهد لجنة الترقية بجدارته بلقب (أستاذ) نتيجة لها .
- مادة (٢٠) : تسرى أحكام المواد (١٦ ، ١٧ ، ١٨ ، ١٩) إلى أن يتم تعديل الدرجات العلمية من أربع درجات إلى ثلاث (١) .
- مادة (٢١) : للمجلس الأعلى للجامعة بناء على توصية مجلس الجامعة استثناء العلماء البارزين من شرط الحصول على الدرجات العلمية عند تعيينهم أعضاء في هيئة التدريس ويعاملون بعد تعيينهم معاملة هيئة التدريس في الترقية .
- مادة (٢٢) : أعضاء هيئة التدريس الذين صدر نظام الجامعة وهم على رأس العمل في كلياتها وصنفوا ضمن هيئة التدريس استثناء يعاملون معاملة هيئة التدريس في الترقية .

المدرسون المساعدون (المحاضرون) والمعيدون :

مادة (٢٣) : يشترط في اختيار المدرس المساعد (المحاضر) :

- أ) أن يكون محمود السيرة مستقيماً في دينه وخلقه .
- ب) أن يكون من بين الحاصلين على درجة العالمية (الماجستير) بتقدير جيد على الأقل .

ج) أن يجتاز المقابلة الشخصية التي تجريها الجامعة .

مادة (٢٤) : يشترط في اختيار المعيد :

- أ) أن يكون محمود السيرة مستقيماً في دينه وخلقه .
- ب) أن يكون من الحاصلين على تقدير عام (ممتاز) في الشهادة العالية (الليسانس) ، فإذا لم يوجد فمن بين الحاصلين على تقدير عام (جيد جداً) بشرط ألا يقل التقدير في مجموع مواد التخصص عن ٨٥٪ (٢) .

(١) يلاحظ أنه تم التعديل بالغاء درجة مدرس (مادة ١٦)

(٢) انظر (كادر) أعضاء هيئة التدريس السابق الذكر والصادر بالمرسوم الملكي م ١٥ في ١٣٩٩/٥/٧ هـ .

ج) أن يجتاز المقابلة الشخصية التي تجريها الجامعة .
مادة (٢٥) : يصدر قرار تعيين المدرسين المساعدين (المحاضرين) والمعيدين من رئيس الجامعة بناء على اقتراح مجلس القسم وموافقة مجلس الكلية أو المعهد ويكون التعيين بصفة مؤقتة ولمدة سنة فإن تبينت صلاحيته خلالها ثبت وإلا حول إلى جهة أخرى .

مادة (٢٦) : مراعاة لما نصت عليه المادة (٤٤) من نظام الجامعة يتولى رئيس الجامعة تعيين أعضاء هيئة التدريس والمدرسين المساعدين (المحاضرين) والمعيدين من غير السعوديين بناء على اقتراح مجلس الكلية أو المعهد - ويحدد (الكادر) الذي يقره المجلس الأعلى بناء على اقتراح مجلس الجامعة شروط تعيينهم ورواتبهم وبدلاتهم وسائر شؤونهم الأخرى^(١) .

الأساتذة غير المتفرغين :

مادة (٢٧) : تطبيقاً لما نصت عليه المادة (٤٥) من نظام الجامعة يشترط فيمن يندف أو يدعى للقيام بالتدريس استاذاً غير متفرغ أن يكون من الأساتذة الجامعيين السابقين أو من العلماء الممتازين في بحوثهم وخبرتهم في المواد التي يتولون تدريسها ، وأن تكون الاستعانة بهم عند الحاجة وأن يتم ذلك بقرار من مجلس الجامعة بناء على اقتراح مجلس الكلية أو المعهد وموافقة رئيس الجامعة لمدة سنة أو سنتين قابلة للتجديد ، ويحدد مجلس الجامعة مكافآتهم .

(١) وافق المجلس الأعلى للجامعة بقراره رقم (١٢٢) في ١٤٠١/٧/٢٨ هـ. على لائحة توظيف غير السعوديين من أعضاء هيئة التدريس والمحاضرين والمعيدين التي أقرتها اللجنة الوزارية في محضر اجتماعها بتاريخ ١٤٠١/٧/٧ هـ.

الأساتذة الزائرون :

مادة (٢٨) : تطبيقاً لما نصت عليه المادة (٤٥) من نظام الجامعة يشترط فيمن يستعان به أستاذاً زائراً من خارج الجامعة أن يكون من أعضاء هيئة التدريس المشهورين ببحوثهم العلمية القيمة أو من كبار العلماء والدعاة والمفكرين الإسلاميين وأن يتم ذلك بقرار من مجلس الجامعة بناء على اقتراح رئيس الجامعة لمدة معينة لا تزيد على ثلاثة أشهر لفترة الزيارة الواحدة ويحدد مجلس الجامعة مكافأة اجمالية للأستاذ الزائر بناء على اقتراح رئيس الجامعة (١) .

(١) وافق المجلس الأعلى للجامعة بالقرار رقم (١٤٩) في دورته الثالثة عشرة (٢٧-٢٩/٥/١٤٠٢ هـ) على محضر اجتماع لجنة الوكلاء الدائمة بتاريخ ١٤٠٢/٤/٩ هـ المتضمن ما يلي :

(مكافأة الأساتذة الزائرين :

١- الأستاذ الزائر : هو كل من تدعوه الجامعة من أعضاء هيئة التدريس لمدة مؤقتة لأداء مهمة علمية أو ثقافية .

٢- تتحمل الجامعة قيمة تذكرتي حضور وعودة الأستاذ الزائر من بلده إلى المملكة وبالعكس بالدرجة الأولى إذا كان بمرتبة أستاذ ، وبالدرجة السياحية فيما دون ذلك .

٣- تتحمل الجامعة نفقات اسكان واعاشة ومواصلات الأستاذ الزائر مدة إقامته في المملكة بالإضافة إلى تأمين العلاج .

٤- (أ) يمنح من هو بدرجة أستاذ مكافأة قدرها أربعمائة ريال يوميا بحيث لا يتجاوز ما يصرف له شهريا عن اثني عشر ألف ريال .

٤- (ب) يمنح من هو بدرجة أستاذ مشارك ثلاثمائة ريال يوميا بحيث لا يتجاوز ما يصرف له شهريا عن تسعة آلاف ريال .

٤- (ج) يمنح من هو بدرجة أستاذ مساعد مائتا ريال يوميا بحيث لا يتجاوز ما يصرف له شهريا عن ستة آلاف ريال .

٥- إذا كانت مدة الزيارة خمسة أيام فأقل فيمنح من كان بدرجة أستاذ مكافأة بحد أعلى قدرها ألفا ريال ومن كان بدرجة أستاذ مشارك يمنح ألف وخمسمائة ريال ومن كان بدرجة أستاذ مساعد يمنح ألف ريال .

النقل ، والندب ، والإعارة ، والإجازات :

مادة (٢٩) : يجوز نقل عضو هيئة التدريس من قسم إلى آخر في نفس الكلية أو المعهد في نطاق اختصاصه بقرار من رئيس الجامعة بناء على اقتراح مجلس الكلية أو المعهد .

كما يجوز نقل عضو هيئة التدريس من كلية أو معهد إلى كلية أخرى أو معهد آخر في نطاق اختصاصه بقرار من رئيس الجامعة بناء على اقتراح مجلس الكليتين أو المعهدين المنقول منهما والمنقول إليهما .

مادة (٣٠) : لمجلس الجامعة أن يوافق على نقل عضو هيئة التدريس إلى وظيفة أخرى خارج الجامعة بعد أخذ رأي مجلس الكلية أو المعهد .

مادة (٣١) : مع مراعاة عدم الاخلال بحسن سير الدراسة والعمل في الكلية أو المعهد يجوز اعارة عضو هيئة التدريس للجامعات أو ما في مستواها من المؤسسات العلمية أو للوزارات أو مصالحها والهيئات العامة والدولية أو لجهة غير حكومية للعمل فيما تخصص فيه متى كانت المهمة في مستوى الوظيفة التي يشغلها .
وتكون الاعارة بقرار من مجلس الجامعة بعد أخذ رأي مجلس الكلية أو المعهد المختص بالشروط التي تعين في كل حالة ولمدة سنة مع جواز التجديد لمدة أربع سنوات ، ويجوز استثناء بقرار من مجلس الجامعة تجاوز هذه المدة بحد أقصى سنتين .

ويتقاضى المعار راتبه من الجهة المعار إليها . وتحتسب مدة الاعارة عند تصفية حقوق المعار أو إحالته إلى التقاعد بشرط أن يؤدي قسط التقاعد المستحق عنها ، ويعامل فيما يختص بأقدميته والعلاوات المستحقة له كما لو كان في الجامعة ويحتفظ له بوجه عام بكافة مميزات وظيفته .

٦- يعامل الأستاذ الزائر من أعضاء هيئة التدريس السعوديين أو المتعاقدين من داخل المملكة من

الناحية المالية حسب ما تقضى به أنظمة ولوائح الانتداب المطبقة في الجامعات .

٧- لا يجوز أن تزيد مدة عمل الأستاذ الزائر عن ثلاثين يوماً في السنة) .

مادة (٣٢) : يجوز الترخيص لعضو هيئة التدريس فى اجازة تفرغ علمى داخل المملكة أو خارجها لمدة سنة واحدة بمرتب كامل بعد مضى كل أربع سنوات من خدمته فى الجامعة ، مع مراعاة ألا يرخص لأكثر من ٢٠٪ من أعضاء هيئة التدريس فى القسم ، وبشرط عدم الاخلال بسير العمل .
ويصدر هذا الترخيص بقرار من مجلس الجامعة بعد إقرار مجلس الكلية أو المعهد للبرنامج الذى يتقدم به طالب الإجازة وبعد موافقته على الإجازة بعد أخذ رأى القسم المختص .
وعلى من حصل على هذه الإجازة أن يقدم تقريراً عما أنجز من هذا البرنامج لمجلس الكلية أو المعهد خلال مدة الإجازة .
ويصرف للمرخص له مخصص الكتب الذى يصرف لمبعوثى الجامعة للدراسات العليا ، ومصاريف البحث العلمى بحد أعلى مقداره راتب شهر - كما يصرف للمرخص له الذى يقضى اجازته خارج المدينة المنورة تذاكر سفر له ولزوجته وأولاده دون سن الثامنة عشرة (١) .

(١) وافق المجلس الأعلى للجامعة بالقرار رقم (١٤٩) فى دورته الثالثة عشرة (٢٧-٢٩/٥/١٤٠٢ هـ) على

محضر اجتماع لجنة الوكلاء الدائمة بتاريخ ١٤٠٢/٤/٩ هـ. المتضمن ما يلى :

١- اجازة التفرغ العلمى هى (اجازة فى حدود عام واحد تمنحها الجامعة لعضو هيئة التدريس السعوى ليتفرغ للقيام بعمل أبحاث ودراسات علمية تهتم الجامعة) وتمنح هذه الإجازة بعد مضى خمس سنوات من خدمة عضو هيئة التدريس متى وجد من يقوم مقامه أثناء الإجازة .

٢- يصرف للمرخص له فى الإجازة ما يلى :

- مرتبه كاملاً مع بدل الانتقال الشهرى مدة تفرغه .

- تذاكر سفر له ولزوجته وأولاده دون سن الثالثة عشرة لمن يقضى الإجازة خارج مقر عمله .

- مخصص الكتب الذى يصرف لمبعوثى الجامعة للدراسات العليا ،،،،، مصاريف البحث العلمى ،
وتقدر حسب كل حالة على حده بقرار من المجلس العلمى .

- مصاريف العلاج له ولعائلته وفق المستندات النظامية ويؤخذ بنظام التأمين الصحى إذا كان ذلك يحقق خفضاً ولا يدخل ضمن ذلك العلاج التحمىلى) .

مادة (٣٣) : يجوز أن يوفد عضو هيئة التدريس خارج الجامعة فى مهمة إدارية أو علمية أو لشئون الدعوة الإسلامية أو لغير ذلك من المهمات المتصلة بأعمال الجامعة ورسالتها لمدة لا تزيد على أربعة أشهر بقرار من رئيس الجامعة فإذا زادت يتم الايفاد بقرار من مجلس الجامعة بناء على توصية مجلس الكلية أو المعهد أو قسم الدراسات العليا وموافقة رئيس الجامعة .

ويعامل الموفد معاملة المنتدب على أن لا تزيد مدة الندب على سنتين فإن زادت يكتفى بصرف راتبه فيما زاد على السنتين .

مادة (٣٤) : مع مراعاة عدم الاخلال بسير العمل فى الكلية أو المعهد أو قسم الدراسات العليا يجوز الترخيص لعضو هيئة التدريس لأسباب ملحة بإجازة خاصة بنصف راتب أثناء الدراسة ولمدة محدودة لا تتجاوز أربعة أشهر وذلك بقرار من رئيس الجامعة بعد أخذ رأى عميد الكلية أو المعهد أو رئيس قسم الدراسات العليا .

مادة (٣٥) : الإجازة الصيفية هى الإجازة السنوية لأعضاء هيئة التدريس ولا تزيد مدتها على خمسة وسبعين يوماً ، ويحدد مجلس الجامعة سنويا مدتها ويعين بدايتها ونهايتها .

ولرئيس الجامعة تكليف عضو هيئة التدريس أو المحاضر أو المعيد بمهام تتعلق بأداء رسالة الجامعة وتحقيق أهدافها أثناء الإجازة السنوية وغيرها من الإجازات الرسمية على ألا يقل ما يتمتع به من الإجازة السنوية عن خمسة عشر يوماً ، وفى حالة تكليفه يعوض براتب اضافى يعادل راتبه مدة التكليف ، ما لم يكن التكليف بأداء محاضرات يتقاضى عنها المكافأة المستحقة (١) .

(١) الفقرة الثانية من هذه المادة (ولرئيس الجامعة... الخ) أضيفت بقرار المجلس الأعلى رقم (١٠٤) فى

دروته العاشره (٥-٧/١١/١٤٠٠هـ) .

* وقد صدر قرار مجلس الخدمة المدنية برئاسة جلالة رئيس مجلس الوزراء برقم ٧٨٠ فى ١٧/٩/١٤٠٣

هـ. نصح (مع عدم الإخلال بما تضمنته قواعد استثناءات الجامعات لا يجوز تعويض عضو هيئة التدريس بالجامعة إذا لم يتمتع بإجازته أثناء العطلة الصيفية نتيجة تكليفه بمهام خارج نطاق عمله الأكاديمى المباشر بالجامعة خلال تلك العطلة) .

واجبات أعضاء هيئة التدريس :

مادة (٢٦) : أعضاء هيئة التدريس والمدرسون المساعدون (المحاضرون) ومدرسو اللغات ومن في حكمهم ، والمعيدون - مسئولون عن حسن سير الدراسة ، والمحافظة على النظام ، والنهوض بمستوى التعليم الجامعي ، والاسهام في أعمال الامتحانات ، والعمل على تقدم الدراسات والبحوث في الجامعة ، والقيام برعاية الطلاب وتوجيههم وتنمية الروح الإسلامية في نفوسهم ، وتعميق التدوين العملي ، المبني على إخلاص العبادة لله وحده وتجريد المتابعة لرسوله صلى الله عليه وسلم في حياتهم .

مادة (٢٧) : لا يجوز لعضو هيئة التدريس والمدرس المساعد (المحاضر) والمعيد ومدرس اللغات اعطاء دروس خصوصية بأي صورة من الصور ولا يجوز له القاء دروس أو القيام بعمل في جهة أخرى إلا بإذن من رئيس الجامعة كما لا يجوز له القيام بأي عمل يتعارض مع واجبات وظيفته وحسن أدائها وكرامتها .

مادة (٢٨) : على كل عضو من أعضاء هيئة التدريس أن يقدم تقريرا سنويا قبل نهاية العام الجامعي عن نشاطه العلمي والثقافي والأبحاث التي نشرها ، والتي يعدها - إلى رئيس القسم أو الشعبة المختص للعرض على مجلس القسم أو الشعبة .

مادة (٢٩) : يعامل أعضاء هيئة التدريس والمدرسون المساعدون (المحاضرون) ومدرسو اللغات ومن في حكمهم والمعيدون في شأن ما يصدر منهم من مخالفات وتأديبهم طبقا لنظام تأديب الموظفين .

* تتضمن الفقرة (د) من المادة (رابعا) من قواعد استثناءات الجامعات المشار إليها في القرار المذكور النص التالي :- (اعتبار العطلة الصيفية لأعضاء هيئة التدريس والمحاضرين والمعيدون بمثابة الإجازة العادية. ويجوز لمجلس الجامعة تكليف أعضاء هيئة التدريس - بالتدريس أثناء العطلة الصيفية ، ويعوضون عن إجازاتهم بما لا يزيد عن شهرين ، شريطة أن يقوم عضو هيئة التدريس بإلقاء النصاب الأعلى من العمل الأكاديمي الذي يقرره مجلس الجامعة للدراسات الصيفية). وأكد ذلك بمحضر لجنة الوكراء رقم (٨) وتاريخ ١٤٠٤/٢/١٨ هـ.

انتهاء خدمة أعضاء هيئة التدريس :

مادة (٤٠) : سن تقاعد عضو هيئة التدريس ستون سنة هجرية ، ولمجلس الجامعة بناء على اقتراح مجلس الكلية أو المعهد أن يقرر استمرار من بلغ سن التقاعد ولمدة أقصاها خمس سنوات من بلوغه هذه السن ما دامت صحته تمكنه من ذلك ، ويرغب في الاستمرار في التدريس في الجامعة ، ويعامل في هذه المدة من جهة العلاوات والترقيات المعاملة التي يعامل بها قبل سن الستين .

مادة (٤١) : لمجلس الجامعة بناء على اقتراح مجلس الكلية أو المعهد أن يعين لمدة سنة قابلة للتجديد الأساتذة المحالين للتقاعد ، الذين يرغبون في مواصلة التدريس بصورة جزئية (أساتذة غير متفرغين) ويحدد مجلس الجامعة مكافآتهم .

مادة (٤٢) : يحال عضو هيئة التدريس إلى التقاعد بقرار من مجلس الجامعة بناء على اقتراح رئيس الجامعة إذا تقرر طبيا بشكل رسمي أنه لا يستطيع مباشرة عمله بسبب المرض بعد انقضاء الإجازات المقررة في نظام الموظفين العام ، وتظل الجامعة مسؤولة مسؤولية كاملة عن علاجه .

مادة (٤٣) : لمجلس الجامعة أن يقترح تخصيص مرتب ذاتي للعضو الذي أحيل للتقاعد بسبب مرضه بالإضافة إلى راتب التقاعد لتوفير حياة مقبولة له تنفق وكرامة وظيفته الجامعية ، ويرفع الاقتراح إلى الجهة المختصة .

مادة (٤٤) : إذا شفى عضو هيئة التدريس المريض وقرر الأطباء صلاحيته للعودة للتدريس أعاده رئيس الجامعة إلى عمله بناء على توصية مجلس الكلية أو المعهد ، وتسوى حالته باحتساب المدة التي قضاها مريضا في ترقيته .

مادة (٤٥) : لا يترتب على استقالة رئيس الجامعة أو نائبه أو عضو هيئة التدريس سقوط حقه في راتب التقاعد أو في المكافأة ، ويسوى راتب التقاعد أو المكافأة في هذه الحالة طبقا لقواعد رواتب التقاعد والمكافآت المقررة للموظفين .

مادة (٤٦) : إذا استقال عضو هيئة التدريس المعين رئيسا للجامعة أو نائبا له أو أعفيا من منصبهما عادا إلى هيئة التدريس بدرجة (أستاذ) شريطة أن يكون قد أمضى مدة ثلاث سنوات في منصبه على أن يتقاضى كل منهما راتب (أستاذ) أو راتبه السابق أيهما أكثر .

الرواتب والمكافآت :

(أ) - الرواتب :

مادة (٤٧) : تكون رواتب أعضاء هيئة التدريس والمدرسين المساعدين (المحاضرين) والمعيدين طبقا للجدول الذي يعتمده المجلس الأعلى تنفيذا للمادة (١٤/هـ) من نظام الجامعة. (١) .

(ب) - مكافأة ما فوق نصاب التدريس :

مكافأة ما فوق نصاب التدريس :

مادة (٤٨) : مع مراعاة التنسيق في توزيع المحاضرات بما يحقق المصلحة التعليمية ويكفل استكمال كل عضو نصابه المقرر بقدر الامكان يتقاضى عضو هيئة التدريس

مكافأة عن المحاضرات التي تزيد على نصابه المقرر على الوجه التالي :

الأستاذ ١٥٠ ريال ونصابه ١٠ محاضرات في الأسبوع

الأستاذ المشارك ١٤٠ ريال ونصابه ١٠ محاضرات في الأسبوع

الأستاذ المساعد ١٣٠ ريال ونصابه ١٢ محاضرة في الأسبوع

المدرس ١٢٠ ريال ونصابه ١٢ محاضرة في الأسبوع (٢)

المدرس المساعد ٩٠ ريالا ونصابه ١٤ محاضرة في الأسبوع

(المحاضر)

المعيد ٧٠ ريالا ونصابه ١٤ محاضرة في الأسبوع

ويتقاضى مدرسو اللغات ٩٠ ريالا عن الدرس ونصاب كل منهم ١٤ ساعة في الأسبوع.

(١) صدر المرسوم الملكي رقم (م/٣٨) في ١٤٠١/٩/٢٤ هـ. باعتماد سلم رواتب أعضاء هيئة التدريس

بالجامعات والذي حل اعتبارا من ١٤٠١/٧/١ هـ. محل سلم رواتب أعضاء هيئة التدريس والمحاضرين

والمعديين بالجامعات المرافق لكادر أعضاء هيئة التدريس السعوديين بالجامعات المملكة الصادر

بالمرسوم الملكي رقم (م/١٥) وتاريخ ١٣٩٩/٥/٧ هـ.

(٢) ألغيت هذه الدرجة كما سبق ذكره .

وفى جميع الأحوال لا يجوز أن يزيد مجموع المكافأة فى الشهر على ٣٠٪ من الراتب الأساسى (١) .

مادة (٤٩) : تخفض اربع ساعات أسبوعيا من النصاب الأعلى لمحاضرات العميد مدة عمادته ، وتخفض ثلاث ساعات أسبوعيا من النصاب الأعلى لوكيل الكلية مدة وكالته ، وتخفض ساعتان أسبوعيا من النصاب الأعلى لرئيس القسم مدة رئاسته مالم يكن عميدا للكلية أو وكيلا لها .

مكافآت الامتحانات :

مادة (٥٠) : يقوم عضو هيئة التدريس والمدرس المساعد (المحاضر) ومدرس اللغات بتصحيح اوراق الاجابة ويعطى عن كل ورقة تزيد على المائة عشرة ريالات بحد أقصى ألفا ريال وتضم أوراق المواد بعضها إلى بعض .

مادة (٥١) : يتقاضى أعضاء لجنة النظام والمراقبة من أعضاء هيئة التدريس ومدرسى اللغات والمدرسين المساعدين (المحاضرين) والمعيدى ومن الإداريين وغيرهم الذين يعاونون اللجنة مكافأة قدرها ٤٪ من رواتبهم الأساسية فى اليوم الواحد على أن لا يتجاوز مجموعها شهرا فى الدور الأول ، وعشرين يوما فى الدور الثانى .

(١) عدلت هذه المادة بقرار المجلس الأعلى رقم (٦١) فى دورته السادسة (٢١-٢٤/٧/١٣٩٨ هـ) ونصها قبل التعديل :

الأستاذ : ١٠٠ ريال ونصابه ١٠ محاضرات فى الأسبوع

الأستاذ المشارك : ٩٠ ريالا ونصابه ١٠ محاضرات فى الأسبوع

الأستاذ المساعد : ٨٠ ريالا ونصابه ١٢ محاضرة فى الأسبوع

المدرس : ٧٠ ريالا ونصابه ١٢ محاضرة فى الأسبوع

المدرس المساعد (المحاضر) : ٦٠ ريالا ونصابه ١٤ محاضرة فى الأسبوع

المعيد : ٥٠ ريالا ونصابه ١٤ محاضرة فى الأسبوع

ويتقاضى مدرسو اللغات : ٥٠ ريالا عن الدرس ونصاب كل منهم ١٤ ساعة فى الأسبوع .

مكافأة فحص الإنتاج العلمى :

مادة (٥٢) : يعطى من يشترك فى فحص الإنتاج العلمى للمرشحين فى وظائف هيئة التدريس أو الترقية لدرجة علمية مكافأة قدرها ألف وخمسمائة ريال . وان كان المشترك من خارج الجامعة استضافته الجامعة وصرفت له تذاكر السفر بالاضافة إلى المكافأة .

الدراسة والعطلة والامتحانات

(أ) الدراسة :

مادة (٥٣) : مدة الدراسة فى قسم الدراسات العليا وكليات الجامعة ومعاهدها لا تقل عن خمسة وعشرين أسبوعا فى السنة... ويحدد مجلس الجامعة سنويا مواعيد بدء الدراسة وانتهائها على أن تبدأ الاجازة الصيفية بعد انتهاء أعمال امتحانات الدور الأول .

(ب) العطلة :

مادة (٥٤) : أيام العطلات للحج وغيره أثناء الدراسة لاتزيد على أربعين يوما وإذا كان وقت الحج فى الأجازة الصيفية لاتزيد هذه العطلات على عشرين يوما .

(ج) الامتحانات :

مادة (٥٥) : يكون للامتحانات فى كليات الجامعة ومعاهدها لائحة يقرها المجلس الأعلى للجامعة .

طلاب الجامعة

مادة (٥٦) : يكون قبول الطلاب فى الجامعة على سبيل الانتظام .

مادة (٥٧) : مراعاة لصفة العالمية لهذه الجامعة وأهدافها تكون النسبة فى الجامعة لا تقل عن ٨٥٪ للطلاب من خارج المملكة .

ويحدد مجلس الجامعة قبل نهاية العام الدراسي بناء على اقتراح مجالس الكليات أو المعاهد عدد الطلاب الذين يمكن قبولهم في كل كلية أو معهد في العام الدراسي التالي.

المنح الدراسية :

مادة (٥٨) : يحدد مجلس الجامعة سنويا المنح الدراسية لطلاب الجامعة والمعاهد والدور التابعة لها .

المكافآت :

مادة (٥٩) : يجوز بقرار من مجلس الجامعة أن يمنح الطلاب الناجحون في الشهادة أو النقل بتقدير ممتاز أو جيد جدا مكافأة تشجيعية مناسبة يحددها مجلس الجامعة بالإضافة إلى أى أعانة أو مكافأة أخرى تمنح لطلاب الجامعة .

مادة (٦٠) : لمجلس الجامعة أن يقرر مكافأة قدرها (١٠٠٠) ألف ريال لكل من المشرف والطالب الذى تقرر الجامعة طبع بحثه على نفقتها لقيمتها العلمية .

مادة (٦١) : لمجلس الجامعة أن يأذن بمنح الطلاب المكافآت أو الجوائز التى تأتى عن طريق الأوقاف والوصايا والهيئات الخاصة ، ويحدد شروط ونظام توزيعها إن لم تكن محددة من قبل الجهة المانحة إياها .

تأديب الطلاب :

مادة (٦٢) : يخضع جميع طلاب الجامعة للنظام التأديبي التالي :

مادة (٦٣) : يعتبر مايلي مخالفات تستحق التأديب :

أ) الأعمال المخلة بالنظام فى الجامعة وملحقاتها وبيوت إقامة الطلاب ، والامتناع المدير عن حضور المحاضرات والدروس أو الأعمال الجامعية الأخرى التى تقضى اللوائح بالمواظبة عليها .

ب) كل فعل أو قول يمس الشرف والكرامة أو يخل بحسن السيرة والسلوك والاستقامة فى الدين والخلق داخل الجامعة أو خارجها .

ج) كل اخلال بنظام الامتحان ، أو الهدوء الواجب له .

د) كل غش فى الامتحان أو شروع فيه .

هـ) كل تنظيم للجمعيات داخل الجامعة من غير ترخيص سابق من سلطات الجامعة المختصة .

و) اساءة استعمال أماكن الجامعة وملحقاتها والبيوت المعدة لاقامة الطلاب .

ز) إصدار نشرات أو توزيعها ، أو جمع أموال أو توقيعات قبل الحصول على ترخيص من سلطات الجامعة المختصة .

مادة (٦٤) : العقوبات التأديبية للطلاب :

١- التنبيه كتابة .

٢- الإنذار .

٣- الحرمان من بعض الإعانة الشهرية .

٤- الحرمان من حضور دروس أو محاضرات احدى المواد مدة لا تتجاوز شهرا .

٥- إلغاء امتحان الطالب في مادة أو أكثر .

٦- حرمان الطالب من دخول الامتحان في دور واحد أو أكثر .

٧- الفصل من الكلية أو المعهد لمدة عام دراسي أو أكثر .

٨- الفصل النهائي من الجامعة .

وتحفظ القرارات الصادرة بالعقوبة التأديبية في ملف الطالب ، ويترتب على الفصل

النهائي عدم السماح للطلاب بالقيود والتقدم للامتحان ، ويجوز إعلان القرار

الصادر بالعقوبة التأديبية داخل الجامعة .

مادة (٦٥) : لمجلس الجامعة أن يعيد النظر في القرار الصادر بالفصل النهائي بعد

مضى ثلاث سنوات على وقوع المخالفة .

مادة (٦٦) : الهيئات المختصة بتوقيع العقوبات :

أ) عميد الكلية أو مدير المعهد : وله توقيع العقوبات الأولى والثانية والثالثة والرابعة

من العقوبات المبينة في المادة (٦٤) .

ب) رئيس الجامعة ، وله توقيع العقوبات السبع الأولى المبينة في المادة (٦٤) وله

منع الطالب المحال إلى لجنة التأديب من دخول أمكنة الجامعة إلى اليوم المعين

لمحاكمته .

ج) لجنة التأديب : ولها توقيع جميع العقوبات المبينة في المادة (٦٤) أو أية عقوبة

أخرى تراها ضرورية .

د) عميد شئون الطلاب أو من يقوم مقامه وله توقيع إحدى العقوبات الثلاث الأولى المبينة في المادة (٦٤) في حالة ارتكاب الطالب إحدى المخالفات التأديبية التي يصدر بتحديدها قرار من رئيس الجامعة (١).

وفي حالة حدوث اخلال بالنظام يتسبب عنه عدم الانتظام في الدراسة - لرئيس الجامعة أن يتولى الاختصاصات المخولة للجنة التأديب .

مادة (٦٧) : يتم توقيع العقوبات التأديبية في مدة أقصاها شهر من تاريخ المخالفة .

مادة (٦٨) : توقيع العقوبات يتم بناء على تحقيق مع الطالب المتهم ويكلف عميد الكلية أو مدير المعهد من يقوم بالتحقيق .

مادة (٦٩) : تؤلف لجنة التأديب بقرار من رئيس الجامعة من : الأمين العام (رئيسا) . ومن عميد الكلية المختصة أو مدير المعهد المختص ، وأقدم أعضاء مجلس الكلية أو المعهد (أعضاء) .

وعند غياب الأمين العام يكلف رئيس الجامعة من يرأس اللجنة .

مادة (٧٠) : يصدر قرار إحالة الطلاب على لجنة التأديب من رئيس الجامعة .

مادة (٧١) : القرارات التي تصدر من الهيئات المختصة بتوقيع العقوبات وفقا للمادة

(٦٦) يجوز التظلم لمجلس الجامعة من القرار الصادر بإحدى العقوبات التأديبية

المبينة في البنود (٦ ، ٧ ، ٨) من المادة (٦٤) ويكون التظلم بطلب ، يقدمه

الطالب إلى رئيس الجامعة خلال عشرة أيام من تاريخ إبلاغه ويكون قرار مجلس

الجامعة في التظلم نهائيا.

مادة (٧٢) : ليس للطلاب أن يحتج لعدم علمه بنظم الجامعة ولوائحها وبما تصدره من تعليمات .

(١) اضيفت الفقرة (د) بقرار المجلس الأعلى للجامعة رقم (١١٧) في دورته الحادية عشرة (٢٢) ،

أحكام عامة

مادة (٧٢) : يكون لكل كلية أو معهد لائحة داخلية يوافق عليها مجلس الكلية أو المعهد ، ويقرها مجلس الجامعة ، متضمنة شروط قبول الطلاب بالكلية أو المعهد ، ومواد الدراسة ، ومناهجها ، وعدد الساعات المخصصة لكل مادة ، وتوزيعها على الصفوف الدراسية ، وأيام الدراسة في الأسبوع ، ونظام مواظبة الطلاب .

مادة (٧٤) : تسرى على قسم الدراسات العليا ، ورئيسه ، ووكيله ، ومجلسه ، وعلى شعبه ، ورؤسائها ، ومجالسها جميع ما ورد في هذه اللائحة من أحكام تتعلق بالكليات ، وعمدائها ، ومجالسها ، والأقسام ورؤسائها ، ومجالسها ، وذلك بالنسبة لما يماثلها في قسم الدراسات العليا فيما لا يتعارض مع لائحة قسم الدراسات العليا .

مادة (٧٤ مكرر) : (١)

إذا حدث خلاف في تفسير نص في اللوائح التنفيذية الصادرة من المجلس الأعلى للجامعة بين مجلس الجامعة وأى من المجالس أو الجهات التنفيذية في الجامعة ، أو دعت الحاجة التنفيذية العاجلة إلى تفسير يترتب عليه تخصيص عموم نص أو تقييد مطلقه - فإن القرار في ذلك يكون لمجلس الجامعة ، على أن يعرض ذلك القرار على المجلس الأعلى في أول دورة لانعقاده تالية .

مادة (٧٥) : يعمل بهذه اللائحة من تاريخ صدور قرار المجلس الأعلى للجامعة بالموافقة عليها .

والله ولي التوفيق وصلى الله وسلم وبارك على نبينا محمد وعلى آله وصحبه

(١) أضيفت هذه المادة بقرار المجلس الأعلى رقم (٨٨) في دورته التاسعة (١٤ ، ١٥ / ٤ / ١٤٠٠ هـ) .

لائحة قسم الدراسات العليا

(١) بالجامعة الإسلامية بالمدينة المنورة

صدرت بقرار المجلس الأعلى للجامعة رقم (١٣) في دورته الأولى
المنعقدة في ١٧-١٩ من ربيع الأول ١٣٩٦ هـ.

(١) صدر قرار المجلس الأعلى للجامعة رقم (١٦٣) في دورته الرابعة عشرة المنعقدة في ٢٧ ،

١٤٠٤/٣/٢٨ هـ. بإقرار هذه اللائحة للعمل بها بصفة مستديمة .

الباب الأول

رئيس القسم :-

مادة (١) : يعين رئيس قسم الدراسات العليا بالجامعة من أعضاء هيئة التدريس فيها لمدة ثلاث سنوات قابلة للتجديد بقرار من المجلس الأعلى بناء على ترشيح مجلس الجامعة .

مادة (٢) : يتولى رئيس قسم الدراسات العليا - إدارة شؤون القسم العلمية والمالية والإدارية في حدود نظام الجامعة ولوائحها ، وهو المسؤول عن تنفيذ القرارات واللوائح في القسم ، ويقدم إلى رئيس الجامعة في موعد لا يتجاوز الشهر التالي من نهاية كل سنة دراسية تقريراً عن الدراسة في القسم ووجوه النشاط الأخرى .

وكيل القسم :

مادة (٣) : يكون لقسم الدراسات العليا وكيل من أعضاء هيئة التدريس فيه يعين بقرار من رئيس الجامعة لمدة سنتين قابلة للتجديد لمرّة واحدة بناء على ترشيح رئيس القسم .

وهو يعاون رئيس القسم في أعماله وينوب عنه أثناء غيابه ويتولى أمانة مجلس القسم .

مجلس القسم :

مادة (٤) : يكون لقسم الدراسات العليا مجلس يتألف من :

- رئيس القسم وله رئاسة المجلس .

- وكيل القسم .

- رؤساء الشعب في القسم .

ولمجلس الجامعة - بناء على اقتراح رئيس القسم - أن يضم إلى مجلس القسم

ثلاثة أعضاء على الأكثر من أعضاء هيئة التدريس في القسم وتحديد مدة عضويتهم .

- ويتولى المجلس شؤون الاشراف على أعمال القسم ، وله على الأخص :
- (أ) اقتراح نظم الدراسة ومناهجها وموادها وخططها ، ومتابعة تنفيذها .
- (ب) اقتراح إنشاء شعب جديدة أو إلغاء شعب قائمة أو إدماجها فى شعب أخرى أو تغيير أسمائها .
- (ج) اقتراح نظم الامتحانات ومناقشة الرسائل .
- (د) اقتراح تعديل شروط القبول ، وشروط الرسائل والإشراف عليها ونظام مناقشتها .
- (هـ) تعيين المشرفين على الرسائل ولجان المناقشة بناء على اقتراح مجلس الشعبة المختصة .
- (و) تشجيع البحوث والتحقيقات العلمية والتأليف والنشر .
- (ز) وضع قواعد مواظبة الطلاب ونظام المحاضرات .
- (ح) تحديد مواعيد ابتداء السنة الدراسية وانتهائها ومواعيد الامتحانات والعطلات طبقا للقواعد التى يضعها مجلس الجامعة .
- (ط) إصدار القرارات فى كل ما من شأنه النهوض بالدراسة فى القسم ، ومتابعة التنفيذ .
- مادة (٥) : يجتمع مجلس القسم بدعوة من رئيسه مرة كل شهر على الأقل وينعقد المجلس بحضور ثلثى أعضائه ، وتصدر قراراته بالأغلبية المطلقة للأعضاء الحاضرين ، وعند التساوى يرجح الجانب الذى فيه الرئيس .

الشعب :

مادة (٦) : يتألف قسم الدراسات العليا من الشعب التالية :

- شعبة العقيدة .
- شعبة التفسير .
- شعبة الفقه .
- شعبة السنة .
- شعبة السيرة النبوية والتاريخ الإسلامى .

- شعبة أصول الدين .
- شعبة الاقتصاد الإسلامى .
- شعبة الدعوة .
- شعبة البلاغة .
- شعبة الأدب .
- شعبة اللغويات (١) .

ويجوز بقرار من المجلس الأعلى بناء على اقتراح مجلس الجامعة إنشاء شعب أخرى أو الغاء شعب قائمة أو إدماجها فى شعب أخرى .

رئيس الشعبة :

مادة (٧) : يعين رئيس لكل شعبة من أعضاء هيئة التدريس فى القسم لمدة سنتين قابلة للتجديد مرة واحدة بقرار من رئيس الجامعة بناء على ترشيح مجلس القسم . وهو المسئول أمام رئيس القسم عن سير الدراسة والإشراف على الأعمال الأخرى فى الشعبة وعن تنفيذ القرارات والتعليمات واللوائح فيها ، وعليه أن يقدم إلى رئيس القسم تقريراً سنوياً عن الشعبة والدراسة فيها وأوجه النشاط الأخرى فى موعد لا يتجاوز نهاية الشهر التالى لنهاية السنة الدراسية .

مجلس الشعبة :

مادة (٨) : يكون لكل شعبة مجلس يتكون من أعضاء هيئة التدريس فيها ويختص المجلس بالإشراف على الأعمال التعليمية والعلمية والإدارية فى الشعبة طبقاً لنظام الجامعة ولوائحها وقراراتها .

(١) أنشئت شعب : البلاغة ، والأدب ، واللغويات بقرار المجلس الأعلى للجامعة رقم ٦٨ فى دورته

هيئة التدريس :

مادة (٩) : يشترط فيمن يعين أو يندب للتدريس في قسم الدراسات العليا :

- (١) أن يكون معروفاً بسلامة العقيدة والاتجاه ، وحسن السيرة .
 - (٢) أن يكون حائزاً درجة أستاذ أو أستاذ مشارك من جامعات المملكة أو ما يعادلها من جامعة معترف بها خارج المملكة ، أو أن يكون حائزاً درجة أستاذ مساعد مع القيام بالتدريس الجامعي مدة لا تقل عن خمس سنوات.
- ويجوز بموافقة مجلس الجامعة بناء على اقتراح مجلس القسم تعيين أو ندب من له مكانة علمية مرموقة أو إنتاج علمي واسع رفيع .

الباب الثاني

الدراسة في القسم

مادة (١٠) : الدراسة في قسم الدراسات العليا مرحلتان :

- الأولى : مرحلة - العالمية - (الماجستير) .
- الثانية : مرحلة - العالمية العالية - (الدكتوراه) .

العالمية

شروط القبول :

مادة (١١) : يشترط لقبول الطالب المتقدم للدراسة في مرحلة العالمية (الماجستير) ما

يلي :

(أ) أن يكون حاصلًا على درجة عالية (الليسانس) من إحدى كليات الجامعة الإسلامية بالمدينة المنورة أو ما يعادلها من الكليات المماثلة داخل المملكة العربية السعودية أو خارجها ، وأن لا يقل تقدير درجته في التقدير العام لمجموع سنوات الدراسة في الكلية عن (جيد جدا) وفي مادة التخصص عن خمسة وثمانين في المائة ، وإذا لم يتوافر العدد المطلوب جاز بموافقة مجلس الجامعة قبول الطلاب من درجة (جيد) في التقدير العام وإذا زاد عدد من تنطبق عليهم شروط القبول على العدد المطلوب قدم الأعلى ترتيبًا في التقدير العام وفي مادة التخصص (١) .

(ب) (٢) .

(ج) أن يجتاز المقابلة الشخصية التي ينظمها القسم .

(د) أن يكون حسن السير والسلوك بمقتضى وثيقة من الكلية التي درس فيها .

(هـ) أن يكون ظاهر الاستقامة ، وأن يتعهد خطيًا بالتزام مبادئ الجامعة داخل الجامعة وخارجها .

(١) عدلت المادة ١١/أ بقرار المجلس الأعلى للجامعة رقم (١٦٠) في دورته الرابعة عشرة (٢٧-٢٨/٣/١٤٠٤ هـ) ونصها قبل التعديل :

يشترط لقبول الطالب المتقدم للدراسة في مرحلة العالمية (الماجستير) ما يلي :-

(أ) أن يكون حاصلًا على درجة عالية (الليسانس) من إحدى كليات الجامعة الإسلامية بالمدينة المنورة أو ما يعادلها من الكليات المماثلة داخل المملكة العربية السعودية أو خارجها وأن لا يقل تقدير درجته في التقدير العام عن (جيد جدا) وفي مادة التخصص عن خمسة وثمانين في المائة ، وإذا لم يتوافر العدد المطلوب جاز بموافقة مجلس الجامعة قبول الطلاب من درجة (جيد) في التقدير العام ، وإذا زاد عدد من تنطبق عليهم شروط القبول على العدد المطلوب قدم الأعلى ترتيبًا في التقدير العام وفي مادة التخصص)

(٢) عدلت المادة (١١/ب) بقرار المجلس الأعلى للجامعة رقم (١٦٠) في دورته الرابعة عشرة

(٢٧-٢٨/٣/١٤٠٤ هـ) بحذف الفقرة (ب) وكان نصها قبل التعديل : (ب) : أن لا يقل تقدير نجاحه

في السنوات الثلاثة السابقة من الدراسة العالية عن (جيد) .

(و) أن يكون لا تقا طيبا .

(ز) أن يكون متفرغا للدراسة ، ويستثنى من ذلك من تكون الجامعة بحاجة ماسة إلى تكليفه بعمل لا يضار منه في بحثه (١) .

مدة الدراسة :

مادة (١٢) : الدراسة في مرحلة العالمية (الماجستير) دراسة منهجية وبحث ، ولا تقل مدة الدراسة في هذه المرحلة عن ثلاث سنوات ولا تتجاوز أربع سنوات منها سنة للدراسة المنهجية ، وباقي المدة لتقديم الرسالة .
ويجوز لمجلس الجامعة عند الضرورة بناء على اقتراح مجلس قسم الدراسات العليا الترخيص بمدة سنة اضافية لمن يتأخر من الطلاب في اعداد الرسالة وتقديمها لسبب يقتنع به مجلس الجامعة ويفصل الطالب إذا استنفذ المدد المذكورة دون أن ينتهي من اعداد الرسالة وتقديمها (٢) .

(١) عدلت المادة (١١/ز) بقرار المجلس الأعلى للجامعة رقم (١٦٠) في دورته الرابعة عشرة (٢٧-٢٨/٣/١٤٠٤ هـ) ونصها قبل التعديل :

(ز) : (أن يكون متفرغا للدراسة) .

(٢) عدلت المادة ١٢ بقرار المجلس الأعلى للجامعة رقم ٣٩ في دورته الرابعة المنعقدة في المدة من ١٦ إلى ١٨ من رجب ١٣٩٧ هـ. ونصها قبل التعديل : (الدراسة في هذه المرحلة دراسة منهجية وبحث ومدة الدراسة سنتان إحداهما للدراسة المنهجية والأخرى لتقديم الرسالة) ثم عدلت (إلى النص الحالي) بقرار المجلس الأعلى للجامعة رقم ١٤٠ في دورته الثالثة عشرة (٢٧-٢٩/٥/١٤٠٢ هـ) ونصها قبل التعديل : (الدراسة في مرحلة العالمية (الماجستير) دراسة منهجية ، وبحث ومدة الدراسة سنتان : إحداهما للدراسة المنهجية ، والأخرى لتقديم الرسالة . ويجوز لمجلس الجامعة عند الضرورة بناء على اقتراح مجلس قسم الدراسات العليا الترخيص للطلاب الذين لا يتمكنون من إعداد بحوثهم في المدة المحددة لسبب يقتنع به مجلس الجامعة - بمدة إضافية مناسبة) .

المادة (١٣) : مدة الدراسة المنهجية اثنان وثلاثون اسبوعا ، وعدد المحاضرات لا يقل عن ثمانى عشرة محاضرة ، وزمن المحاضرة ستون دقيقة (١) .
الامتحانات :

مادة (١٤) : تخصص مائة درجة لكل مادة من مواد الدراسة ، ويشترط لنجاح الطالب آخر العام حصوله فى كل مادة على ٧٠٪ على الأقل من الدرجة الكبرى .
مادة (١٥) : يكون تقدير النجاح فى كل مادة من مواد الدراسة وفى مجموع المواد للسنة المنهجية طبقا لما يلى :

ممتاز	من ٩٠ إلى ١٠٠ درجة .
جيد جدا	من ٨٠ إلى ٩٠ درجة .
جيد	من ٧٠ إلى ٨٠ درجة .

مادة (١٦) : يفصل الطالب إذا رسب فى أكثر من ٥٠٪ من مواد الدراسة فى الدور الأول ، وإذا رسب فى مادة أو أكثر فى الدور الثانى .
تسجيل رسالة العالمية والإشراف عليها :

مادة (١٧) : على الطالب الذى تم قبوله بقسم الدراسات العليا أن يتقدم بطلب تسجيل موضوع بحثه لرسالة العالمية (الماجستير) فى موعد لا يتجاوز مدة الدراسة الفعلية فى السنة المنهجية (٢)

(١) عدلت المادة (١٣) بقرار المجلس الأعلى للجامعة رقم (١٦٠) فى دورته الرابعة عشرة (٢٧-٢٨/٣/١٤٠٤ هـ) ونصها قبل التعديل : (مدة الدراسة المنهجية اثنان وثلاثون أسبوعا ، وعدد المحاضرات فى الأسبوع لا يقل عن أربع عشرة محاضرة ، وزمن المحاضرة تسعون دقيقة) .
(٢) عدلت المادة (١٧) بقرار المجلس الأعلى للجامعة رقم (١٦٠) فى دورته الرابعة عشرة (٢٧-٢٨/٣/١٤٠٤ هـ) ونصها قبل التعديل : (يتم تسجيل موضوع البحث لرسالة العالمية بعد موافقة المشرف ، ومجلس الشعبة ومجلس القسم على موضوع الرسالة وذلك خلال أربعة أشهر من تسجيل الطالب فى الدراسات العليا بالجامعة وللمجلس القسم تمديد الفترة التى يتم فيها التسجيل بإضافة شهرين على الأكثر) .

مادة (١٨) : يعين مجلس القسم - بناء على اقتراح مجلس الشعبة - مشرفا على الرسالة من بين أعضاء هيئة التدريس في الجامعة من درجة أستاذ ، أو أستاذ مشارك أو من درجة أستاذ مساعد بشرط أن يكون قد أمضى خمس سنوات في التدريس الجامعي على الأقل .

كما تجوز - عند الحاجة - الاستعانة بإشراف العلماء البارزين في موضوع الرسالة . ويتم تسجيل موضوع الرسالة ومخططها بقرار من مجلس القسم بناء على توصية مجلس الشعبة واقتراح المشرف (١) .

مادة (١٩) : على الطالب أن يكون على صلة مستمرة في الجامعة بالمشرف على رسالته ، وأن يجتمع به مرة كل أسبوع على الأقل ، وأن يعرض عليه ما أنجزه .
مادة (٢٠) : يقدم المشرف لمجلس الشعبة تقريرين : أحدهما في منتصف السنة ، والثاني في نهايتها عن سير الطالب في بحثه ومدى تقدمه فيه وصلته بالمشرف ، كما يقدم تقريرا عاما بعد انتهاء الرسالة يضمنه رأيه في مدى صلاحيتها للعرض على لجنة المناقشة .

مناقشة الرسالة :

مادة (٢١) : يسمح للطالب بتقديم رسالته للمناقشة بعد مضي ثلاث سنوات من تاريخ تسجيله في الدراسات العليا إذا قرر المشرف صلاحيتها للمناقشة (٢) .

(١) عدلت المادة (١٨) بقرار المجلس الأعلى للجامعة رقم (١٦٠) في دورته الرابعة عشرة (٢٧-٢٨/٣/١٤٠٤ هـ) ونصها قبل التعديل : (يعين مجلس القسم بناء على اقتراح مجلس الشعبة مشرفا على الرسالة من بين أعضاء هيئة التدريس في القسم بدرجة أستاذ أو أستاذ مشارك وللمجلس تعيين غيرهما من أعضاء هيئة التدريس في القسم إذا اقتضى الأمر ذلك) .

(٢) عدلت المادة (٢١) بقرار المجلس الأعلى للجامعة رقم (١٦٠) في دورته الرابعة عشرة (٢٧-٢٨/٣/١٤٠٤ هـ) ونصها قبل التعديل : (يسمح للطالب بتقديم رسالته للمناقشة بعد مضي سنتين من تاريخ تسجيله في الدراسات العليا) .

مادة (٢٢) : يقدم الطالب إلى رئيس الشعبة رسالته مكتوبة باللغة العربية ومطبوعة على الآلة الكاتبة من عشرين نسخة وفق الشروط والأوصاف والنماذج التي يضعها القسم (١) .

مادة (٢٣) : يعين مجلس القسم في خلال أسبوعين على الأكثر من تاريخ تقديم الرسالة لجنة لمناقشتها - بناء على اقتراح مجلس الشعبة - من ثلاثة أعضاء يكون المشرف على الرسالة أحدهم والعضوان الآخران من أعضاء هيئة التدريس في الجامعة أو خارجها مع مراعاة ما نصت عليه المادة (٩) من هذه اللائحة أو ممن لهم منزلة علمية مشهورة في موضوع الرسالة المقدمة للمناقشة (٢) .

مادة (٢٤) : يسلم كل عضو من أعضاء لجنة المناقشة نسخة من الرسالة في مدة لا تتجاوز أسبوعين من تاريخ تعيين اللجنة (٣) .

مادة (٢٥) : تتم مناقشة الرسالة علنيا أمام اللجنة المؤلفة لذلك في موعد يحدده رئيس القسم ولا يتجاوز ثلاث أشهر من تاريخ تقديم الرسالة .

(١) عدلت المادة (٢٢) بقرار المجلس الأعلى للجامعة رقم (١٦٠) في دورته الرابعة عشرة (٢٧-٢٨/٣/١٤٠٤ هـ) ونصها قبل التعديل : (يقدم الطالب إلى رئيس الشعبة رسالته مكتوبة باللغة العربية ومطبوعة على الآلة الكاتبة من عشرين نسخة وفق الشروط والأوصاف والنماذج التي يضعها القسم ، ومعها ملخص من عشرين نسخة باللغة العربية لا يزيد عن خمسمائة كلمة) .

(٢) عدلت المادة (٢٣) بقرار المجلس الأعلى للجامعة رقم (١٦٠) في دورته الرابعة عشرة (٢٧-٢٨/٣/١٤٠٤ هـ) ونصها قبل التعديل : (يعين مجلس القسم في خلال أسبوعين على الأكثر من تاريخ تقديم الرسالة لجنة لمناقشتها بناء على اقتراح مجلس الشعبة - من ثلاثة أعضاء يكون المشرف على الرسالة أحدهم والعضوان الآخران من هيئة التدريس في قسم الدراسات العليا بالجامعة أو خارجها ، أو ممن لهم منزلة علمية مشهورة في موضوع الرسالة المقدمة للمناقشة) .

(٣) عدلت المادة (٢٤) بقرار المجلس الأعلى للجامعة رقم (١٦٠) في دورته الرابعة عشرة (٢٧-٢٨/٣/١٤٠٤ هـ) ونصها قبل التعديل : (يسلم كل عضو من أعضاء لجنة المناقشة نسخة من الرسالة وملخصها في مدة لا تتجاوز أسبوعين من تاريخ تعيين اللجنة) .

مادة (٢٦) : لمجلس القسم بناء على اقتراح لجنة المناقشة أن يرخص للطالب الذى لم توص اللجنة بمنحه الدرجة العلمية - فى إعادة تقديم رسالته بعد استكمال أوجه النقص فيها خلال مدة لاتزيد على ستة اشهر من تاريخ موافقة مجلس القسم على ذلك .

مادة (٢٧) : تمنح درجة العالمية (الماجستير) بأحد التقديرات التالية :

ممتاز من ٩٠ إلى ١٠٠ درجة .

جيد جدا من ٨٠ إلى ٩٠ درجة .

جيد من ٧٠ إلى ٨٠ درجة .

مادة (٢٨) : يوزع تقدير درجة العالمية (الماجستير) على الأساس التالى :

٣٠٪ للدراسة المنهجية .

٧٠٪ للرسالة .

العالمية العالية

شروط القبول :

مادة (٢٩) : يشترط فيمن يتقدم للتسجيل لدرجة العالمية العالية (الدكتوراه) مايلى :

(أ) أن يكون حاصلًا على درجة العالمية (الماجستير) من الجامعة الإسلامية بالمدينة

المنورة ، أو على ما يعادل هذه الدرجة من الجامعات الأخرى بشرط أن لا يقل

التقدير عن (جيد) .

(ب) أن يكون تخصصه السابق فى مرحلة العالمية من نوع الدراسة التى يرغب أن

يقدم فيها رسالته للحصول على درجة العالمية العالية .

(ج) أن يكون لائقًا طبيًا .

(د) أن يكون متفرغًا ، ويستثنى من ذلك من تكون الجامعة بحاجة ضرورية إلى

تكليفه بعمل لا يضار منه فى بحثه (١) .

(١) عدلت الفقرة - د - من المادة ٢٩ بقرار المجلس الأعلى للجامعة رقم (١٦٠) فى دورته

الرابعة عشرة (٢٧-٢٨/٣/١٤٠٤ هـ) ونصها قبل التعديل : (د : أن يكون متفرغًا) .

(أ) أن يجتاز اختبار المقابلة الشخصية .
تسجيل الرسالة والإشراف عليها :

مادة (٣٠) : على الطالب الذى تم قبوله بمرحلة (العالمية العالية) أن يتقدم لتسجيل موضوع رسالته ومخططها فى مدة أقصاها أربعة أشهر من تاريخ قبوله .
مادة (٣١) : يعين مجلس القسم بناء على ترشيح مجلس الشعبة المختصة - مشرفا على رسالة الطالب من أعضاء هيئة التدريس بالجامعة من درجة أستاذ ، أو أستاذ مشارك ، أو من درجة أستاذ مساعد بشرط أن يكون قد أمضى فى التدريس الجامعى خمس سنوات على الأقل ، أو من العلماء المبرزين من داخل الجامعة وخارجها (١) .

مادة (٣٢) : يتم تسجيل موضوع الرسالة ومخططها بقرار من مجلس القسم بناء على توصية مجلس الشعبة واقتراح المشرف .
مادة (٣٣) : يتقدم الطالب بعنوان محدد لرسالته قبل تقديمها بستة أشهر على الأقل .
مادة (٣٤) : يشترط فى رسالة (العالمية العالية) أن تتميز بالأصالة العلمية ، وأن تكون فيها إضافة محققة للعلم ، وأن يكون للطالب فيها جهد شخصى قيم .
مادة (٣٥) : يجب أن يكون الطالب على صلة مستمرة فى الجامعة بالمشرف على رسالته ، وأن يجتمع به مرة كل أسبوع على الأقل ، وأن يعرض عليه ما أنجزه .
مادة (٣٦) : يقدم المشرف إلى مجلس الشعبة تقريرا كل ثلاثة أشهر عن سير الطالب ومدى تقدمه فى بحثه ، وصلته بالمشرف .

(١) عدلت المادة (٣١) بقرار المجلس الأعلى للجامعة رقم (١٦٠) فى دورته الرابعة عشرة (٢٧-٢٨/٣/١٤٠٤ .هـ) ونصها قبل التعديل : (يعين مجلس القسم بناء على ترشيح مجلس الشعبة المختصة مشرفا على رسالة الطالب من أعضاء هيئة التدريس الحائزين على درجة أستاذ أو أستاذ مشارك وللمجلس تعيين غيرهما من أعضاء هيئة التدريس فى القسم عند الاقتضاء) .

مناقشة الرسالة :

مادة (٢٧) : إذا قرر المشرف صلاحية الرسالة للمناقشة يعين مجلس القسم في خلال أسبوعين على الأكثر من تقديم الرسالة - بناء على اقتراح مجلس الشعبة - (لجنة المناقشة) وتتألف من ثلاثة أعضاء : أحدهم المشرف على الرسالة والعضوان الآخران من أعضاء هيئة التدريس في الجامعة أو خارجها من درجة أستاذ أو أستاذ مشارك أو من درجة أستاذ مساعد بشرط أن يكون قد أمضى في التدريس الجامعي خمس سنوات على الأقل أو ممن لهم منزلة علمية عالية في موضوع الرسالة المقدمة للمناقشة (١).

مادة (٢٨) : يقدم الطالب رسالته لرئيس الشعبة خلال مدة لا تقل عن سنتين ولا تتجاوز أربع سنوات من تاريخ قبول الطالب في مرحلة (العالمية العالية) وتكون مكتوبة باللغة العربية ومطبوعة على الآلة الكاتبة وفق الشروط والمواصفات والنماذج التي يضعها القسم .

(١) عدلت المادة (٢٧) بقرار المجلس الأعلى للجامعة رقم (١٦٠) في دورته الرابعة عشرة (٢٧-٢٨/٣/١٤٠٤ هـ) ونصها قبل التعديل : (إذا قرر المشرف صلاحية الرسالة للمناقشة يعين مجلس القسم بناء على اقتراح مجلس الشعبة (لجنة المناقشة) وتتألف من ثلاثة أعضاء أحدهما المشرف على الرسالة والعضوان الآخران من أعضاء هيئة التدريس في قسم الدراسات العليا بالجامعة أو خارجها من درجة أستاذ أو أستاذ مشارك أو ممن لهم منزلة علمية عالية في موضوع الرسالة المقدمة) .

ويجوز لمجلس الجامعة عند الضرورة بناء على اقتراح مجلس القسم الترخيص بمدة سنة اضافية لمن يتأخر من الطلاب في إعداد الرسالة وتقديمها لسبب يقتنع به مجلس الجامعة ، ويفصل الطالب إذا استنفد المدد المذكورة دون أن ينتهي من اعداد الرسالة وتقديمها (١) .

مادة (٣٩) : يسلم كل عضو من أعضاء لجنة المناقشة نسخة من الرسالة في مدة لا تتجاوز أسبوعين من تاريخ تقديم الرسالة .

وتشرع اللجنة في المناقشة إلا أن يتقدم العضوان المرشحان لها بتقرير منهما بعدم صلاحية الرسالة (٢) .

مادة (٤٠) : يحدد مجلس القسم بناء على اقتراح مجلس الشعبة موعد مناقشة الرسالة في مدة لا تتجاوز ثلاثة أشهر من تاريخ تقديم الطالب لرسالته مطبوعة ، وتكون المناقشة علنية .

(١) عدلت هذه المادة (٣٨) بقرار المجلس الأعلى رقم (١٤٠) في دورته الثالثة عشرة (٢٧-٢٩/٥/١٤٠٢هـ) وكان نصها قبل التعديل : (يقدم الطالب رسالته لرئيس الشعبة خلال مدة لا تقل عن سنتين ولا تتجاوز ثلاث سنوات من تاريخ تسجيل موضوع الرسالة ، وتكون مكتوبة باللغة العربية ومطبوعة على الآلة الكاتبة من عشرين نسخة مع ملخص باللغة العربية من عشرين نسخة لا يزيد على ألف كلمة) . ثم عدلت بقرار المجلس الأعلى للجامعة رقم (١٦٠) في دورته الرابعة عشرة (٢٧-٢٨/٣/١٤٠٤هـ) إلى النص الحالي ونصها قبل التعديل : (يقدم الطالب رسالته لرئيس الشعبة خلال مدة لا تقل عن سنتين ولا تتجاوز أربع سنوات من تاريخ تسجيل موضوع الرسالة وتكون مكتوبة باللغة العربية ، ومطبوعة على الآلة الكاتبة من عشرين نسخة ، مع ملخص باللغة العربية من عشرين نسخة ، لا يزيد على ألف كلمة ويجوز لمجلس الجامعة عند الضرورة بناء على اقتراح مجلس قسم الدراسات العليا الترخيص بمدة سنة إضافية لمن يتأخر من الطلاب في إعداد الرسالة وتقديمها لسبب يقتنع به مجلس الجامعة ويفصل الطالب إذا استنفد المدد المذكورة دون أن ينتهي من اعداد الرسالة وتقديمها) .

(٢) عدلت هذه المادة (٣٩) بقرار المجلس الأعلى للجامعة رقم (١٦٠) في دورته الرابعة عشرة (٢٧-٢٨/٣/١٤٠٤هـ) ونصها قبل التعديل :

(يسلم كل عضو من أعضاء لجنة المناقشة نسخة من الرسالة وملخصها في مدة لا تتجاوز أسبوعين من تاريخ تقديم الرسالة) .

مادة (٤١) : يمنح مجلس الجامعة بناء على موافقة مجلس القسم ، وتوصية مجلس الشعبة ولجنة المناقشة الصادرة بأغلبية أصوات أعضائها درجة العالمية العالية (الدكتوراه) بأحد التقديرات التالية :

. العالمية العالية (الدكتوراه) بمرتبة الشرف الأولى .

. العالمية العالية (الدكتوراه) بمرتبة الشرف الثانية .

. العالمية العالية (الدكتوراه) .

وينص فيها على موضوع الرسالة ونوع التخصص الذى منحت فيه .

مادة (٤٢) : تقدم لجنة المناقشة بعد الانتهاء من مناقشة الرسالة إلى مجلس القسم تقريراً مفصلاً برأيها فى المستوى العلمى للرسالة ولها أن توصى بطبعتها على نفقة الجامعة وتبادلها مع الجامعات.

مادة (٤٣) : لمجلس القسم بناء على اقتراح لجنة المناقشة وتوصية مجلس الشعبة أن يرخص للطالب الذى لم توصى لجنة المناقشة بمنحه الدرجة العلمية فى إعادة تقديم رسالته بعد استكمال أوجه النقص فيها خلال مدة لا تزيد على ستة أشهر من تاريخ صدور قرار مجلس القسم بالترخيص ، وذلك فى حالة استيفائه المدة القصوى لتقديم الرسالة المنصوص عليها بالمادة (٣٨) من هذه اللائحة.

أحكام عامة :

مادة (٤٤) : يحدد مجلس القسم للمشرف عدد الرسائل التى يشرف عليها بما يراه مناسباً ومحققاً للغرض من الإشراف (١) .

(١) عدلت هذه المادة (٤٤) بقرار المجلس الأعلى للجامعة رقم (١٦٠) فى دورته الرابعة عشرة

(٢٧-٢٨/٣/١٤٠٤هـ) ونصها قبل التعديل : (لا يجوز للمشرف على (رسالة العالمية) أو (العالمية

(العالية) أن يشرف على أكثر من ثلاث رسائل فى وقت واحد) .

مادة (٤٥) : تحتسب ساعات الإشراف جزءاً من نصاب المشرف في المحاضرات بواقع محاضرة عن كل رسالة في الأسبوع (١) .

مادة (٤٦) : يصرف لكل عضو من أعضاء لجنة مناقشة رسائل (العالمية) مكافأة قدرها (١٠٠٠) ريال إذا كان من الجامعة و(٣٠٠٠) ريال إذا كان من خارج الجامعة ، ولكل عضو من أعضاء لجنة مناقشة رسائل (العالمية العالية) ١٥٠٠ ريال إذا كان من الجامعة و٥٠٠٠ ريال إذا كان من خارج الجامعة (٢)

مادة (٤٧) : تصرف مكافأة شهرية طويلة مدة الدراسة للدارسين بقسم الدراسات العليا من غير الموظفين المنتدبين لهذه الدراسات الذين يصرفون مرتباتهم من الجهة المنتدبين منها (٣) .

مادة (٤٨) : تصرف في مطلع كل عام دراسي مكافأة سنوية قدرها ١٥٠٠ ريال لكل دارس بقسم الدراسات العليا لشراء الكتب والمراجع العلمية (٤) .

(١) عدلت هذه المادة (٤٥) بقرار المجلس الأعلى للجامعة رقم (١٦٠) في دورته الرابعة عشرة (٢٧-٢٨/٣/١٤٠٤هـ) ونصها قبل التعديل : (تحتسب ساعات الإشراف جزءاً من نصيب الأستاذ المشرف بواقع ساعتى تدريس عن كل رسالة في الأسبوع) .

(٢) عدلت هذه المادة (٤٦) بقرار المجلس الأعلى رقم ١٢٧ في دورته الثانية عشرة (١٠-١٢/١١/١٤٠١هـ) وذلك بزيادة مكافأة عضو لجنة المناقشة من خارج الجامعة من ١٥٠٠ ريال إلى ٢٠٠٠ ريال في مناقشة رسائل العالمية (الماجستير) ومن ٢٠٠٠ ريال إلى ٥٠٠٠ ريال في مناقشة رسائل العالمية العالية (الدكتوراه) .

(٣) عبارة (طويلة مدة الدراسة) أضيفت بقرار المجلس الأعلى رقم ٥٣ في دورته السادسة (٢١-٢٤/٧/١٣٩٨هـ) .

(٤) اقترح مجلس الجامعة تعديل هذه المادة (٤٨) بزيادة المكافأة إلى ٥٠٠٠ ريال وصدر قرار المجلس الأعلى للجامعة رقم ٨٠ في دورته الثامنة (١٣-١٧/٨/١٣٩٩هـ) بارجاء البت في تعديل هذه المادة والموافقة على صرف راتب شهر ببداية مربوط (المعيد) سنويا لشراء الكتب والمراجع العلمية لكل طالب بقسم الدراسات العليا أو مبعث اعتباراً من عام ١٣٩٩/١٤٠٠هـ .

مادة (٤٩) : يحدد مجلس الجامعة بناء على اقتراح مجلس قسم الدراسات العليا في كل عام عدد الطلاب الذين يقبلون في القسم ، كما يحدد نسبة السعوديين وغير السعوديين من الطلاب المقبولين .

مادة (٤٩ مكرر) : يجوز للمجلس الأعلى اعفاء بعض المتقدمين للدراسات العليا من بعض الشروط التي نصت عليها المواد (١١ ، ١٢ ، ٢٩) من هذه اللائحة إذا كان المتقدم من الحاصلين على الشهادة العالية وقد أمضى مدة لا تقل عن خمس سنوات في التدريس الجامعي في الجامعة الإسلامية بالمدينة المنورة (١) .

مادة (٥٠) : تقدم الجامعة ما يمكن من تسهيلات دراسية لطلاب الدراسات العليا داخل المملكة وخارجها كالرحلات العلمية وتيسير الحصول على المراجع وطبع الرسالة وغيرها وإذا سمح لطلاب الدراسات العليا في رحلة علمية يحتاج إليها بحشه فإنه يعامل معاملة الطالب المبتعث في البلد التي يسافر إليها .

مادة (٥١) : يمنح الحاصلون على درجة العالمية (الماجستير) ودرجة العالمية العالية (الدكتوراه) شهادات يوقعها الرئيس الأعلى للجامعة (٢) .

والله ولي التوفيق

وصلى الله وسلم وبارك على نبينا محمد

وعلى آله وصحبه ...

(١) أضيفت هذه المادة (٤٩ مكرر) بقرار المجلس الأعلى للجامعة رقم (٢٣) في دورته الثانية المنعقدة

في المدة من ٢١ إلى ٢٣ من رجب ١٣٩٦هـ

(٢) أضيفت هذه المادة (٥١) بقرار المجلس الأعلى رقم (٥٣) في دورته السادسة (٢١-٢٤/٧/١٣٩٨هـ)

الهيكل التنظيمي للجامعة الإسلامية

الهيكل التنظيمي للجامعة الإسلامية

(١)

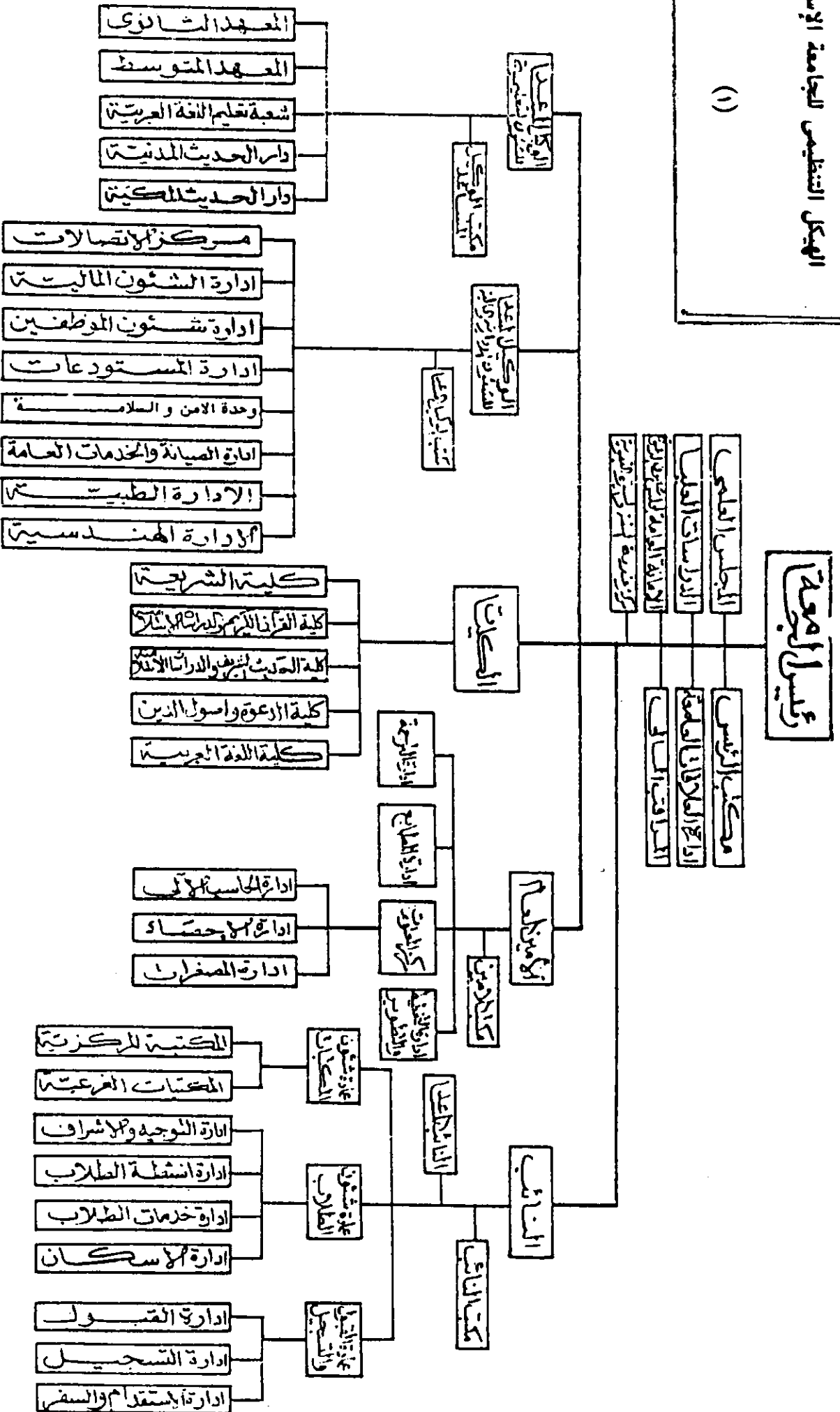

الهيكل التنظيمي الجديد للجامعة الإسلامية

رئيس الجامعة

- إدارة التطوير الإداري
- إدارة العلاقات العامة
- إدارة المشروعات
- إدارة المتابعة
- مكتب الرئيس
- الأمانة العامة لمجلس شورى الدعوة
- التراخيص السالحي

(٢)

الهيكل التنظيمي
للجامعتين الإسلامية
بالمدينة المنورة

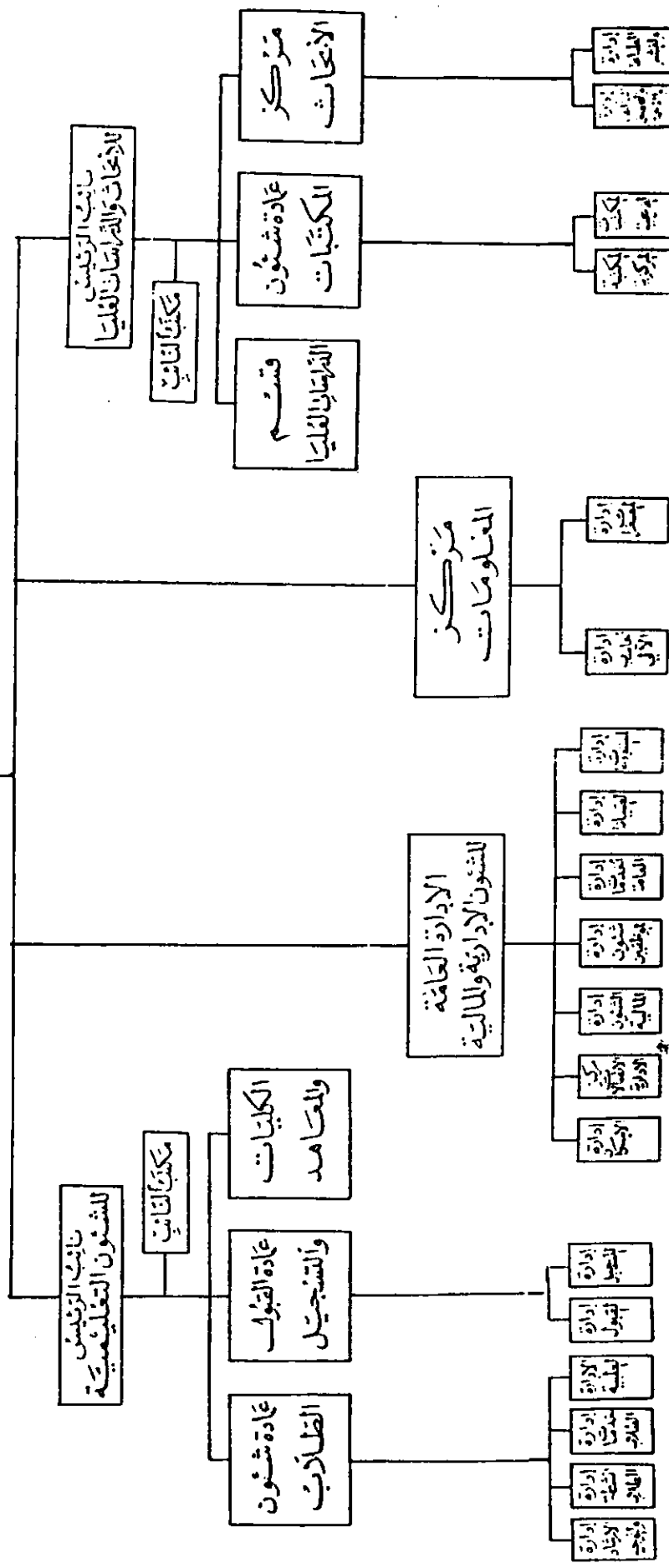

٣- الخطط الدراسية في المراحل المختلفة في الجامعة الإسلامية .

خطة رقم (١)

خطة الدراسة في المعهد المتوسط ودارى الحديث فى مكة المكرمة والمدينة المنوره خلال السنوات العشر الاخير من عام ١٣٩٧هـ حتى عام ١٤٠٥/١٤٠٦هـ.

عدد	المواد	عدد الحصص الاسبويه		
		السنة الاولى	السنة الثانية	السنة الثالثة
١	حفظ القرآن الكريم .	١	١	١
٢	القراءة المجودة .	٢	٢	٢
٣	التجويد	١	-	-
٤	التفسير	٣	٣	٣
٥	الحديث	٣	٣	٣
٦	التوحيد	٣	٣	٣
٧	الفقه	٣	٣	٣
٨	النحو والصرف	٤	٤	٤
٩	التعبير	٢	٢	٢
١٠	النصوص الادبية	٢	٢	٢
١١	المطالعة	١	١	١
١٢	الخط	١	١	١
١٣	الإملاء	١	١	١
١٤	السيرة النبوية	٢	٢	-
١٥	التاريخ الإسلامى	-	-	٢
١٦	الجغرافيا	١	١	١
١٧	الصحة	١	١	١
١٨	الحساب	٢	٢	٢
١٩	اللغة الانجليزية	٢	٢	٢
	المجموع	٣٥	٣٥	٣٥

خطة رقم (٢)

خطة الدراسة في المعهد الثانوى بالجامعة الإسلامية
منذ العام الدراسى ١٣٩٨/٩٧ هـ حتى عام ١٤٠٥/١٤٠٦ هـ

عدد	المواد	عدد الحصص الاسبوعية		
		السنة الأولى	السنة الثانية	السنة الثالثة
١	حفظ القرآن الكريم .	١	١	١
٢	القراءة المجودة .	٢	٢	٢
٣	التجويد .	١	-	-
٤	التفسير .	٣	٣	٣
٥	أصول التفسير .	١	٢	-
٦	الحديث .	٣	٣	٣
٧	أصول الحديث .	٢	-	-
٨	التوحيد .	٣	٣	٣
٩	الفقه .	٣	٣	٣
١٠	أصول الفقه .	-	-	٣
١١	الفرائض .	١	٢	٢
١٢	الفكر الإسلامى .	-	-	١
١٣	النحو والصرف .	٤	٤	٤
١٤	البلاغة	-	٢	٢
١٥	الادب والنصوص .	٢	٢	٢
١٦	المطالعة .	١	١	١
١٧	الإنشاء والخطابة .	١	١	١
١٨	الخطب .	١	١	-
١٩	السيرة النبوية .	٢	-	-
٢٠	التاريخ الإسلامى .	-	٢	٢
٢١	الجغرافيا	٢	١	-
٢٢	اللغة الانجليزية	٢	٢	٢
	المجموع	٣٥	٣٥	٣٥

خطة رقم (٣)

خط الدراسة في كلية الشريعة في العام الدراسي ١٤٢٩هـ.

عدد المحاضرات الاسبوعية				عدد	عدد	المواد
السنة الاولى	السنة الثانية	السنة الثالثة	السنة الرابعة			
٣	٣	٤	٤	١	التفسير.	
-	٣	٣	٣	٢	التوحيد.	
٣	٣	٣	٣	٣	الحديث.	
١	١	١	١	٤	أصول الحديث.	
١	١	١	١	٥	دراسات في الالمهات الست	
-	-	-	١	٦	السيرة النبوية	
٤	٤	٤	٤	٧	فقه المذاهب الأربعة	
٢	٢	٢	٢	٨	أصول الفقه	
٣	٣	٣	٣	٩	النحو والصرف.	
-	-	١	١	١٠	الإنشاء والخطابة	
-	-	١	١	١١	الأدب	
-	١	١	-	١٢	التاريخ الإسلامى	
-	١	-	-	١٣	الأخلاق الإسلامية	
٢	٢	-	-	١٤	البلاغة	
٣	-	-	-	١٥	الاديان والفرق	
١	-	-	-		والمذاهب المعاصرة	
١	-	-	-	١٦	المجتمع الإسلامى	
-	-	-	-		الحديث والمذاهب الهدامة	
-	-	-	-	١٧	حاضر العالم الإسلامى	
٢٤	٢٤	٢٤	٢٤		المجموع	

خطة رقم (٤)

خطة الدراسة في كلية الشريعة في العام الدراسي ١٣٩٤/٩٣ هـ
حتى العام الدراسي ١٣٩٨/٩٧ هـ..

عدد المحاضرات الاسبوعية				المواد	عدد
السنة الرابعة	السنة الثالثة	السنة الثانية	السنة الاولى		
٣	٣	٣	٣	التفسير.	١
-	٣	٣	٣	التوحيد.	٢
٣	٣	٣	٣	الحديث.	٣
-	-	١	١	أصول الحديث.	٤
١	١	١	١	دراسات في الالمهات الست	٥
٤	٤	٤	٤	فقه المذاهب الاربعة	٦
٢	٢	٢	٢	أصول الفقه	٧
٣	-	-	-	الاديان والفرق والمذاهب	٨
١	١	-	-	الفرائض *	٩
٣	٣	٣	٣	النحو والصرف	١٠
٢	٢	-	-	البلاغة	١١
-	-	١	١	الادب	١٢
-	-	١	١	الإنشاء والخطابة	١٣
-	-	-	١	السيرة النبوية	١٤
-	١	١	-	التاريخ الإسلامى	١٥
-	١	-	-	الاخلاق الإسلامية	١٦
١	-	-	-	المجتمع الإسلامى	١٧
-	-	-	-	الحديث والمبادئ الهدامه	
١	-	-	-	حاضر العالم الإسلامى	١٨
-	-	١	١	اللغة الانجليزية *	١٩
٢٤	٢٤	٢٤	٢٤	المجموع	

* المواد التى وضعت امامها هذه العلامة هى مواد استحدثت فى هذه الخطة.

خطة رقم (٥)

خطة الدراسة في كلية الشريعة في عام ١٣٩٩/٩٨ هـ.

عدد المحاضرات الاسبوعية				المواد	عدد
السنة الاولى	السنة الثانية	السنة الثالثة	السنة الرابعة		
١	١	١	١	القرآن الكريم *	١
٣	٣	٣	٣	التفسير	٢
-	٣	٣	٣	التوحيد	٣
٣	٣	٣	٣	الحديث	٤
-	-	-	٢	أصول الحديث	٥
-	-	٢	-	السيرة النبوية	٦
-	٢	-	-	التاريخ الإسلامي	٧
-	-	-	١	تاريخ التشريع *	٨
٤	٤	٤	٤	فقه المذاهب الأربعة	٩
-	٢	-	-	السياسة الشرعية *	١٠
٢	-	-	-	الفرائض	١١
٣	٣	٣	٣	أصول الفقه	١٢
٢	-	-	-	الاديان والفرق	١٣
٢	-	-	-	حاضر العالم الإسلامي	١٤
٣	٣	٣	٣	النحو والصرف	١٥
-	-	٣	٢	الأدب والبلاغة	١٦
-	١	-	-	مناهج البحث *	١٧
٢	-	-	-	التربية الإسلامية	١٨
-	-	-	-	وطرق التدريس *	
-	-	-	-	بحث في السنة الرابعة *	١٩
٢٥	٢٥	٢٥	٢٥	المجموع	

* مواد استحدثت في هذه الخطة والغيت في المقابل مواد أخرى.

خطة رقم (٦)

خطة الدراسة في كلية الشريعة في العام الدراسي ١٤٠٥/١٤٠٦ هـ.

عدد المحاضرات الاسبوعية				المواد	عدد
السنة الاولى	السنة الثانية	السنة الثالثة	السنة الرابعة		
١	١	١	١	القرآن الكريم	١
٣	٣	٣	٣	التفسير	٢
-	٣	٣	٣	التوحيد	٣
٣	٣	٣	٣	الحديث	٤
-	-	-	٢	أصول الحديث	٥
-	-	١	-	تاريخ القضاء في الإسلام*	٦
-	-	٢	-	السيرة النبوية	٧
-	١	-	-	التاريخ الإسلامي	٨
-	-	-	١	تاريخ التشريع	٩
٤	٤	٤	٤	فقه المذاهب الأربعة	١٠
-	٢	-	-	السياسة الشرعية	١١
٢	-	-	-	الفرائض	١٢
٣	٣	٣	٣	أصول الفقه	١٣
٢	-	-	-	الأديان والفرق	١٤
١	-	-	-	حاضر العالم الإسلامي	١٥
٣	٣	٣	٣	النحو والصرف	١٦
١	١	-	-	نظام التقاضي في الإسلام*	١٧
-	-	٢	٢	الأدب والبلاغة	١٨
٢	-	-	-	التربية الإسلامية	١٩
-	١	-	-	وطرق التدريس	٢٠
-	-	-	-	مناهج البحث	٢١
-	-	-	-	بحث في السنة الرابعة	٢١
٢٥	٢٥	٢٥	٢٥	المجموع	

* مواد استحدثت في هذه الخطة.

خطة رقم (٧)

خطة الدراسة الاخيرة في كلية الشريعة التي بدأ العمل بها في العام الدراسي ١٤٠٨هـ.

عدد المحاضرات الاسبوعية				المواد	عدد
السنة الاولى	السنة الثانية	السنة الثالثة	السنة الرابعة		
١	١	١	١	القرآن الكريم	١
٣	٣	٣	٣	التفسير	٢
٣	٣	٣	٢	الحديث	٣
-	-	-	٢	مصطلح الحديث	٤
٤	٤	٤	٤	الفقه	٥
٣	٣	٣	٣	أصول الفقه	٦
٢	٢	-	-	الفرائض	٧
-	٣	٣	٣	التوحيد	٨
٢	-	-	-	الاديان والفرق	٩
-	-	١	-	السيرة النبوية	١٠
-	١	-	-	التاريخ الإسلامى	١١
-	-	١	-	حاضر العالم الإسلامى	١٢
-	-	١	-	أصول الدعوة وطرقها*	١٣
١	-	-	-	التربية الإسلامية	١٤
١	-	-	-	طرق التدريس	١٥
-	-	-	١	مناهج البحث	١٦
٢	٢	٢	٣	النحو	١٧
١	١	١	-	الصرف	١٨
-	-	١	-	الادب والبلاغة	١٩
-	-	-	-	البحث	٢٠
-	-	١	-	تاريخ القضاء	٢١
١	١	-	-	القضاء فى الإسلام	٢٢
-	-	-	٢	السياسة الشرعية	٢٣
-	-	-	١	تاريخ التشريع	٢٤
١	١	-	-	القواعد الفقهية*	٢٥
٢٥	٢٥	٢٥	٢٥	المجموع	

* مواد استحدثت فى هذه الخطة ، مع فصل بعض المواد الأخرى إلى مادتين.

خطة الدراسة في كلية الدعوة وأصول الدين في عام ١٣٩١هـ.

عدد المحاضرات الاسبوعية				المواد	عدد
السنة الاولى	السنة الثانية	السنة الثالثة	السنة الرابعة		
٣	٣	٣	٣	التفسير	١
-	-	٣	٣	التوحيد	٢
٣	٣	٣	٣	الحديث	٣
١	١	١	١	أصول الحديث	٤
-	-	١	٢	السيرة النبوية	٥
-	-	-	١	الاخلاق الإسلامية	٦
-	-	١	١	أدب البحث والمناظرة	٧
٢	٢	٢	٢	دراسات في الفقه المقارن	٨
٣	٣	٣	٣	النحو والصرف	٩
-	-	٢	٢	البيان	١٠
-	-	١	١	الأدب العربي	١١
٢	٢	٢	٢	اللغة الانجليزية	١٢
٢	٢	٢	-	أسس الدعوة وآداب الدعاة	١٣
٢	٢	-	-	اصول الفقه	١٤
٣	٣	-	-	الأديان والفرق والمذاهب المعاصرة	١٥
١	١	-	-	المجتمع الإسلامي الحديث والمبادئ الهدامة	١٦
١	١	-	-	حاضر العالم الإسلامي	١٧
١	١	-	-	الإنشاء والخطابه	١٨
٢٤	٢٤	٢٤	٢٤	المجموع	

خطة رقم (٩)

خطة الدراسة في كلية الدعوة وأصول الدين في العام

الدراسي ١٣٩٤/٩٣هـ

عدد المحاضرات الاسبوعية				عدد	المواد
السنة الاولى	السنة الثانية	السنة الثالثة	السنة الرابعة		
٣	٣	٣	٣	١	التفسير
-	٣	٣	٣	٢	التوحيد
٣	٣	٣	٣	٣	الحديث
٢	-	١	١	٤	أصول الحديث
٢	٢	٢	٢	٥	دراسات في الفقه المقارن
١	٢	-	-	٦	أصول الفقه
١	١	-	-	٧	الفرائض *
٣	١	-	-	٨	أدب البحث والمناظرة
٢	-	-	-	٩	الاديان والفرق والمذاهب
٣	٢	٢	-	١٠	اسس الدعوة وآداب الدعاة
-	٣	٣	٣	١١	النحو والصرف
-	-	٢	٢	١٢	البلاغة
-	-	١	١	١٣	الادب العربي
-	-	١	١	١٤	الإنشاء والخطابة
-	-	١	٢	١٥	السيرة النبوية
-	٢	-	-	١٦	التاريخ الإسلامى *
-	-	-	١	١٧	الاخلاق الإسلامية
١	-	-	-	١٨	المجتمع الإسلامى الحديث
١	-	-	-	١٩	حاضر العالم الإسلامى
٢	٢	٢	٢	٢٠	اللغة الانجليزية
٢٤	٢٤	٢٤	٢٤		المجموع

* مواد استحدثت في هذه الخطة .

خطة رقم (١٠)

خطة الدراسة فى كلية الدعوة وأصول الدين فى العام

الدراسى ١٣٩٩/٩٨ هـ

عدد المحاضرات الاسبوعية				المراد	عدد
السنة الرابعة	السنة الثالثة	السنة الثانية	السنة الاولى		
١	١	١	١	القرآن الكريم *	١
٣	٣	٣	٣	التفسير	٢
٤	٤	٤	٤	التوحيد	٣
٢	-	-	-	الاديان والفرق	٤
٣	٣	٣	٣	الحديث	٥
-	-	-	٢	أصول الحديث	٦
-	-	٢	-	التربية الإسلامية *	٧
-	-	٢	-	طرق الدعوة *	٨
-	١	-	-	طرق التدريس *	٩
٣	-	-	-	الغزو الفكرى المعاصر *	١٠
-	-	-	٢	تاريخ الدعوة *	١١
-	-	-	٣	أصول الدعوة وآدابها	١٢
-	-	٤	-	السيرة النبوية	١٣
-	٤	-	-	التاريخ الإسلامى	١٤
٢	-	-	-	حاضر العالم الإسلامى	١٥
-	-	٣	٣	دراسات فى الفقه	١٦
٢	٢	-	-	أصول الفقه	١٧
٢	-	-	-	الفرائض	١٨
٣	٣	٣	٣	النحو والصرف	١٩
-	٣	-	-	البلاغة والادب	٢٠
-	-	-	١	الخطابة *	٢١
-	١	-	-	مناهج البحث *	٢٢
-	-	-	-	بحث فى السنة الرابعة *	٢٣
٢٥	٢٥	٢٥	٢٥	المجموع	

* مواد استحدثت فى الخطة الجديدة.

خطة رقم (١١)

خطة الدراسة فى كلية الدعوة وأصول الدين فى العام

الدراسى ١٤٠٥/١٤٠٦ هـ .

عدد المحاضرات الاسبوعية				المواد	عدد
السنة الاولى	السنة الثانية	السنة الثالثة	السنة الرابعة		
١	١	١	١	القرآن الكريم	١
٣	٣	٣	٣	التفسير	٢
٤	٤	٤	٤	التوحيد	٣
٢	-	-	-	الاديان والفرق	٤
٣	٣	٣	٣	الحديث	٥
-	-	-	٢	أصول الحديث	٦
-	-	٢	-	التربية الإسلامية وطرق التدريس	٧
-	-	٢	-	طرق الدعوة والخطابة	٨
-	-	-	٢	إعلام إسلامى *	٩
-	٢	-	-	وسائل الاعلام *	١٠
٣	-	-	-	الغزو الفكرى المعاصر	١١
-	-	-	٢	تاريخ الدعوة	١٢
-	-	-	٢	أصول الدعوة وآدابها	١٣
-	-	٤	-	السيرة النبوية	١٤
-	٤	-	-	التاريخ الإسلامى	١٥
٢	-	-	-	حاضر العالم الإسلامى	١٦
-	-	٣	٣	دراسات فى الفقه	١٧
٢	٢	-	-	أصول الفقه	١٨
٢	-	-	-	الفرائض	١٩
٣	٣	٣	٣	النحو والصرف	٢٠
-	٢	-	-	البلاغة والادب	٢١
-	١	-	-	مناهج البحث	٢٢
-	-	-	-	بحث فى السنة الرابعة	٢٣
٢٥	٢٥	٢٥	٢٥	المجموع	

* مواد استحدثت فى هذه الخطة

خطة الدراسة الاخيرة فى كلية الدعوة وأصول الدين
والتي بدأ العمل بها فى العام الدراسى ١٤٠٨هـ.

عدد المحاضرات الاسبوعية				المواد	عدد
السنة الرابعة	السنة الثالثة	السنة الثانية	السنة الاولى		
١	١	١	١	القرآن الكريم	١
٣	٣	٣	٣	التفسير	٢
٣	٣	٣	٣	الحديث	٣
-	-	-	٢	مصطلح الحديث	٤
-	٢	٢	٢	الفقه	٥
-	-	٢	٢	أصول الفقه	٦
٢	-	-	-	الفرائض	٧
٣	٤	٤	٤	التوحيد	٨
-	-	-	-	الاديان والفرق	٩
-	-	٢	٢	السيرة النبوية	١٠
٢	٢	-	-	التاريخ الإسلامى	١١
٢	-	-	-	حاضر العالم الإسلامى	١٢
-	٢	٢	-	أصول الدعوة وطرقها	١٣
-	-	-	٢	التربية الإسلامية	١٤
٢	١	-	-	طرق التدريس	١٥
-	-	-	١	مناهج البحث	١٦
٢	٢	٢	٣	النحو	١٧
١	١	١	-	الصرف	١٨
-	-	٢	-	الادب والبلاغة	١٩
-	-	-	-	البحث	٢٠
-	١	-	-	الاديان	٢١
٢	-	-	-	الفرق	٢٢
٢	-	-	-	الغزو الفكرى	٢٣
-	٢	-	-	تاريخ الدعوة	٢٤
-	-	١	-	مناهج تعليمية *	٢٥
-	١	-	-	وسائل تعليمية *	٢٦
٢٥	٢٥	٢٥	٢٥	المجموع	

خطة رقم (١٣)

خط الدراسة في كلية القرآن الكريم في العام الدراسي ١٣٩٦/٩٥ هـ .

عدد المحاضرات الاسبوعية				المواد	عدد
السنة الرابعة	السنة الثالثة	السنة الثانية	السنة الاولى		
-	-	-	١	المدخل إلى علم القراءات	١
٢	٢	٢	٤	دراسة القراءات العشر	٢
٨	٨	٨	٦	عرض القرآن الكريم بالقراءات العشر	٣
-	-	-	١	تاريخ المصحف	٤
-	-	-	٢	علوم القرآن	٥
١	٢	٢	-	الرسوم والضبط	٦
٤	-	-	-	توجيه القراءات	٧
-	-	١	-	عد الاي	٨
-	٢	-	-	أعجاز القرآن	٩
٣	٣	٣	٢	التفسير	١٠
٢	٢	٢	٢	احاديث الاحكام	١١
-	-	٢	٣	التوحيد	١٢
-	٢	-	-	الاديان والفرق والمذاهب المعاصرة	١٣
٢	-	-	-	شبهات مزعومة حول القرآن وردها	١٤
٢	٣	٣	٣	النحو والصرف	١٥
-	-	١	-	مناهج البحث والاستفادة من المراجع	١٦
٢٤	٢٤	٢٤	٢٤	المجموع	

خطة رقم (١٤)

خطة الدراسة في كلية القرآن الكريم في العام الدراسي ١٣٩٩/٩٨ هـ.

عدد المحاضرات الاسبوعية				المواد	عدد
السنة الرابع	السنة الثالث	السنة الثانية	السنة الاولى		
٢	٢	٢	٦	دراسة القراءات العشر	١
٤	٤	٤	-	عرض القرآن بالقراءات العشر	٢
-	-	٢	١	الرسم والضبط	٣
-	-	-	١	الفواصل وعد أي القرآن	٤
٤	-	-	-	توجيه القراءات	٥
٤	٤	٤	٤	التفسير	٦
-	-	-	١	مناهج المفسرين *	٧
-	-	-	٣	علوم القرآن	٨
٢	-	-	-	شبهات مزعومة حول القرآن ووصفها .	٩
-	٤	-	-	اعجاز القرآن .	١٠
-	٣	٣	٣	احاديث احكام فقه السنة	١١
-	٣	٣	٣	التوحيد	١٢
٢	-	-	-	الاديان والفرق	١٣
-	-	٢	-	السيرة النبوية *	١٤
-	٢	-	-	التاريخ الإسلامى *	١٥
-	-	٢	-	مناهج البحث العلمى	١٦
٢	-	-	-	التربية الإسلامية وطرق التدريس *	١٧
٢	-	-	-	حاضر العالم الإسلامى *	١٨
٣	٣	٣	٣	النحو والصرف	١٩
-	-	-	-	بحث فى السنة الرابعة *	٢٠
٢٥	٢٥	٢٥	٢٥	المجموع	

* مواد استحدثت فى هذه الخطة .

خطة رقم (١٥)

خطة الدراسة في كلية القرآن الكريم في العام الدراسي ١٤٠٥/١٤٠٦ هـ .

عدد	المواد	عدد المحاضرات الاسبوعية			
		السنة الاولى	السنة الثانية	السنة الثالثة	السنة الرابعة
١	دراسة القراءات العشر	٢	٢	٢	٢
٢	عرض القرآن الكريم بالقراءات العشر	٤	٤	٤	٦
٣	الرسم والضبط	١	٢	-	-
٤	عد الای	١	-	-	-
٥	توجيه القراءات	-	-	-	٢
٦	علوم القرآن	٣	-	-	-
٧	مناهج المفسرين	١	-	-	-
٨	شبهات مزعومة حول القرآن وردها	-	-	-	٢
٩	اعجاز القرآن	-	-	٤	-
١٠	التفسير	٤	٤	٤	٤
١١	احاديث الاحكام	٣	٣	٣	-
١٢	التوحيد	٣	٣	٣	-
١٣	الاديان والفرق	-	-	-	٢
١٤	السيرة النبوية	-	٢	-	-
١٥	التاريخ الإسلامی	-	-	٢	-
١٦	حاضر العالم الإسلامی	-	-	-	٢
١٧	النحو والصرف	٣	٣	٣	٣
١٨	مناهج البحث	-	٢	-	-
١٩	التربية الإسلامية وطرق التدريس	-	-	-	٢
٢٠	البحث في السنة الرابعة	-	-	-	-
	المجموع	٢٥	٢٥	٢٥	٢٥

عدد المحاضرات الاسبويه				المواد	عدد
السنة الاولى	السنة الثانية	السنة الثالثة	السنة الرابعة		
-	-	-	-	القرآن الكريم *	١
٤	٤	٤	٤	التفسير	٢
-	٢	٢	٢	الحديث	٣
-	-	-	١	مصطلح الحديث *	٤
٢	١	١	-	الفقه *	٥
-	١	١	-	أصول الفقه *	٦
٢	-	-	-	الفرائض *	٧
-	٢	٢	٢	التوحيد	٨
٢	-	-	-	الاديان والفرق	٩
-	-	١	-	السيرة النبوية	١٠
١	-	-	-	التاريخ الإسلامى	١١
١	-	-	-	حاضر العالم الإسلامى	١٢
١	-	-	-	أصول الدعوة وطرقها *	١٣
١	-	-	-	التربية الإسلامية	١٤
١	-	-	-	طرق التدريس	١٥
-	-	-	١	مناهج البحث	١٦
٢	٢	٢	٢	النحو	١٧
١	١	١	-	الصرف	١٨
-	١	-	-	الادب والبلاغة *	١٩
-	-	-	-	البحث	٢٠
-	-	-	٢	مناهج المفسرين	٢١
-	٢	-	-	التفسير الموضوعى *	٢٢
-	٢	-	-	اعجاز القرآن	٢٣
-	-	٢	٢	علوم القرآن	٢٤
٧	٦	٦	٥	القراءات العشر	٢٥
-	-	٢	١	رسم وضبط القرآن الكريم	٢٦
-	-	-	١	عد الاى	٢٧
٢٥	٢٥	٢٥	٢٥	المجموع	

خطة رقم (١٧)

خطة الدراسة في كلية اللغة العربية في العام الدراسي ١٤٢٩٦/٩٥ هـ .

عدد المحاضرات الاسبوعية				المواد	عدد
السنة الاولى	السنة الثانية	السنة الثالثة	السنة الرابعة		
-	-	-	-	القرآن الكريم	١
٤	٤	٤	٤	النحو	٢
٢	٢	٢	٢	الصرف	٣
٣	٣	٣	٣	البلاغة	٤
٣	٣	٢	٢	الادب	٥
٢	٢	٢	٢	النصوص	٦
-	-	١	١	العروض	٧
١	١	١	-	فقه اللغة	٨
-	-	-	١	المعاجم	٩
-	١	-	-	اللهجات	١٠
١	-	-	-	الاصوات	١١
٢	٢	-	-	النقد الادبي	١٢
١	١	١	١	التوحيد	١٣
٢	٢	-	-	التفسير	١٤
-	-	٢	٢	الحديث	١٥
-	-	٢	٢	الفقه والاصول	١٦
١	١	-	-	الادب المقارن	١٧
١	١	١	١	البحث وطرقه	١٨
-	-	١	١	المقال	١٩
-	-	١	١	السيرة والتاريخ	٢٠
١	١	١	١	الانجليزي	٢١
٢٤	٢٤	٢٤	٢٤	المجموع	

خطة رقم (١٨)

خطة الدراسة فى كلية اللغة العربية للعام الدراسى ١٣٩٩/٩٨ هـ.

عدد المحاضرات الاسبوعية				المواد	عدد
السنة الاولى	السنة الثانية	السنة الثالثة	السنة الرابعة		
١	١	١	١	القرآن الكريم	١
-	٢	٢	٢	التفسير	٢
-	٣	٣	٣	التوحيد	٣
٢	٢	٢	٢	فقه السنة	٤
-	-	٢	-	السيرة النبوية	٥
-	٢	-	-	التاريخ الإسلامى	٦
٢	-	-	-	الاديان والفرق *	٧
٢	-	-	-	التربية الإسلامية وطرق التدريس *	٨
-	٢	-	-	حاضر العالم الإسلامى *	٩
-	١	-	-	مناهج البحث *	١٠
-	-	-	٢	دراسة فى كتب اللغة *	١١
-	-	١	-	الخطابة *	١٢
٤	٤	٤	٤	النحو	١٣
٢	٢	٢	٢	الصرف	١٤
٣	٣	٣	٣	البلاغة	١٥
٣	٣	٣	٣	الادب	١٦
٣	-	-	-	الادب المقارن	١٧
٣	-	-	-	النقد الادبى	١٨
-	-	-	٢	فقه اللغة والمعاجم	١٩
-	-	٢	-	اللهجات والاصوات	٢٠
-	-	-	١	العروض	٢١
-	-	-	-	بحث فى السنة الرابعة *	٢٢
٢٥	٢٥	٢٥	٢٥	المجموع	

* مواد استحدثت فى هذه الخطة .

خطة رقم (١٩)

خطة الدراسة في كلية اللغة العربية للعام الدراسي ١٤٠٥-١٤٠٦ هـ .

عدد المحاضرات الاسبوعية				المواد	عدد
السنة الاولى	السنة الثانية	السنة الثالثة	السنة الرابعة		
١	١	١	١	القرآن الكريم	١
-	٢	٢	٢	التفسير	٢
-	٣	٣	٣	التوحيد	٣
١	٢	٢	١	فقه السنة	٤
٤	٤	٤	٤	النحو	٥
٢	٢	٢	٢	الصرف	٦
-	-	-	٢	فقه اللغة والمعاجم	٧
٣	٣	٣	٣	البلاغة	٨
٢	٣	٤	٤	الادب	٩
-	١	-	١	القراءة (دراسة في كتب اللغة)	١٠
-	-	-	١	العروض	١١
-	-	-	١	مناهج البحث	١٢
-	-	١	-	السيرة النبوية	١٣
-	-	٢	-	اللهجات والاصوات	١٤
-	-	١	-	الخطابه	١٥
-	١	-	-	التاريخ الإسلامى	١٦
-	٢	-	-	حاضر العالم الإسلامى	١٧
١	١	١	-	الادب الإسلامى *	١٨
٢	-	-	-	الاديان والفرق	١٩
٢	-	-	-	التربية وطرق التدريس	٢٠
٣	-	-	-	الادب المقارن	٢١
٣	-	-	-	النقد الادبى	٢٢
٢٥	٢٥	٢٥	٢٥	المجموع	

* مواد استحدثت في هذه الخطة .

عدد المحاضرات الاسبوعية				المواد	عدد
السنة الاولى	السنة الثانية	السنة الثالثة	السنة الرابعة		
١	١	١	١	القرآن الكريم	١
-	٢	٢	٢	التفسير	٢
١	١	٢	٢	الحديث *	٣
-	-	-	١	مصطلح الحديث *	٤
١	١	١	١	الفقه *	٥
١	-	-	-	أصول الفقه *	٦
١	-	-	-	الفرائض *	٧
-	٢	٢	٢	التوحيد	٨
٢	-	-	-	الاديان والفرق	٩
-	-	١	-	السيرة النبوية	١٠
-	١	-	-	التاريخ الإسلامى	١١
١	-	-	-	حاضر العالم الإسلامى	١٢
١	-	-	-	أصول الدعوة وطرقها *	١٣
-	١	-	-	التربية الإسلامية	١٤
١	-	-	-	طرق التدريس	١٥
-	-	-	١	مناهج البحث	١٦
٤	٤	٤	٤	النحو	١٧
٢	٢	٢	٢	الصرف	١٨
-	-	-	-	الادب والبلاغة	١٩
-	-	-	-	البحث *	٢٠
-	-	-	٢	فقه اللغة والمعاجم	٢١
-	-	٢	-	اللهجات والاصوات	٢٢
-	١	-	-	دراسات فى كتب اللغة	٢٣
٢	٢	٢	٢	البلاغة	٢٤
٢	٢	٢	٢	الادب والنصوص	٢٥
٢	٢	-	-	النقد الادبى	٢٦
-	-	١	-	العروض	٢٧
١	-	-	-	الخطابه	٢٨
٢٥	٢٥	٢٥	٢٥	المجموع	

خطة الدراسة الالخيرية فى كلية اللغة العربية التى بدأ
المعمل بها فى العام الدراسى ١٤٠٨ هـ.

خطة رقم (٢١)

خطة الدراسة في كلية الحديث الشريف في العام الذي

انثت فيه ١٣٩٧/٩٦ هـ.

عدد المحاضرات الاسبوعية				عدد	المواد
السنة الاولى	السنة الثانية	السنة الثالثة	السنة الرابعة		
-	-	-	-	١	حفظ القرآن الكريم
-	-	-	٢	٢	السنة مكانتها وتدوينها
٥	٥	٥	٥	٣	كتب السنة
-	-	٢	٢	٤	السيرة النبوية
٢	٢	-	-	٥	التخريج
-	-	٣	٣	٦	مصطلح الحديث
-	٢	-	-	٧	الوضع والوضاعون
-	٢	-	-	٨	الجرح والتعديل
-	-	٢	٢	٩	رواة الحديث وطبقاتهم
٤	٣	٢	٢	١٠	فقه السنة
٢	-	-	-	١١	الدفاع عن السنة المطهرة
٣	٣	٢	٢	١٢	التفسير
-	٢	٢	٢	١٣	التوحيد
٣	-	-	-	١٤	الاديان والفرق والمذاهب المعاصرة.
٣	٣	٣	٣	١٥	اللغة العربية
-	-	٢	-	١٦	علم النفس
-	٢	-	-	١٧	التربية الإسلامية
٢	-	-	-	١٨	طرق الدعوة والتدريس
-	-	١	١	١٩	مناهج البحث وكيف يستفاد من المراجع.
٢٤	٢٤	٢٤	٢٤		المجموع

خطة رقم (٢٢)

خطة الدراسة في كلية الحديث الشريف في العام الدراسي ١٣٩٩/٩٨ هـ.

عدد المحاضرات الاسبوعية				المواد	عدد
السنة الاولى	السنة الثانية	السنة الثالثة	السنة الرابعة		
١	١	١	١	القرآن الكريم	١
-	-	-	٢	تدوين السنة ومكانتها	٢
٤	٤	٤	٤	دراسة في كتب السنة	٣
٣	٣	٣	٣	التفسير	٤
-	٣	٣	٣	التوحيد	٥
٢	-	-	-	الاديان والفرق	٦
-	-	٢	-	السيرة النبوية	٧
-	٢	-	-	التاريخ الإسلامي	٨
٤	٤	٤	٤	فقه السنة	٩
٢	-	-	-	دفاع عن السنة	١٠
٢	-	-	-	حاضر العالم الإسلامي *	١١
-	-	٣	٣	أصول الحديث	١٢
-	٢	٢	-	التخريج والاسانيد	١٣
-	٢	-	-	الجرح والتعديل	١٤
٢	-	-	-	الوضع والوضاعون	١٥
-	-	-	٢	رواة الحديث وطبقاتهم	١٦
٢	-	-	-	التربية الإسلامية وطرق التدريس .	١٧
-	١	-	-	مناهج البحث	١٨
٣	٣	٣	٣	النحو والصرف	١٩
-	-	-	-	بحث في السنة الرابعة *	٢٠
٢٥	٢٥	٢٥	٢٥	المجموع	

* مواد استحدثت في هذه الخطة .

خطة رقم (٢٣)

خطة الدراسة في كلية الحديث الشريف في العام الدراسي ١٤٠٥/١٤٠٦ هـ.

عدد المحاضرات الاسبوعية				المواد	عدد
السنة الرابعة	السنة الثالثة	السنة الثانية	السنة الاولى		
١	١	١	١	القرآن الكريم	١
٤	٤	٤	٤	قراءات في كتب السنة	٢
٤	٤	٤	٤	فقه السنة	٣
٣	٣	٣	٣	التفسير	٤
-	٣	٣	٣	التوحيد	٥
-	-	٣	٣	مصطلح الحديث	٦
-	-	-	٢	تدوين السنة ومكانتها	٧
-	-	-	٢	الرواة وطبقاتهم	٨
٣	٣	٣	٣	النحو والصرف	٩
-	٢	٢	-	التخريج والاسانيد	١٠
-	-	٢	-	السيرة النبوية	١١
-	٢	-	-	الجرح والتعديل	١٢
-	٢	-	-	التاريخ الإسلامى	١٣
-	١	-	-	مناهج البحث	١٤
٢	-	-	-	الاديان والفرق	١٥
٢	-	-	-	دفاع عن السنة	١٦
٢	-	-	-	الوضع والوضاعون	١٧
٢	-	-	-	حاضر العالم الإسلامى	١٨
٢	-	-	-	التربية الإسلامية	١٩
٢٥	٢٥	٢٥	٢٥	المجموع	

خطة الدراسة الاخيرة فى كلية الحديث الشريف التى بدأ
العمل بها فى العام الدراسى ١٤٠٨ هـ.

عدد المحاضرات الاسبوعية				المواد	عدد
السنة الاولى	السنة الثانية	السنة الثالثة	السنة الرابعة		
١	١	١	١	القرآن الكريم	١
٢	٢	٢	٢	التفسير	٢
٤	٤	٤	٤	الحديث *	٣
-	٣	٣	٣	مصطلح الحديث	٤
٢	٢	٢	-	الفقه *	٥
-	-	-	٢	أصول الفقه *	٦
-	٢	-	-	الفرائض *	٧
-	٣	٣	٣	التوحيد	٨
٢	-	-	-	الاديان والفرق	٩
-	-	٢	-	السيرة النبوية	١٠
-	١	-	-	التاريخ الإسلامى	١١
١	-	-	-	حاضر العالم الإسلامى	١٢
-	-	١	-	أصول الدعوة وطرقها *	١٣
١	-	-	-	التربية الإسلامية	١٤
١	-	-	-	طرق التدريس	١٥
-	-	-	١	مناهج البحث	١٦
٢	٢	٢	٢	النحو	١٧
١	١	١	-	الصرف	١٨
١	-	-	-	الادب والبلاغة *	١٩
-	-	-	-	البحث *	٢٠
-	-	-	٢	تدوين السنة	٢١
٢	٢	٢	٢	دراسات فى كتب السنة	٢٢
٣	٢	-	-	التخريج	٢٣
-	-	-	٢	رواة الحديث وطبقاتهم	٢٤
-	-	٢	-	الجرح والتعديل	٢٥
٢	-	-	-	الوضع والوضاعون	٢٦
٢٥	٢٥	٢٥	٢٥	المجموع	

خطة الدراسة فى السنة المنهجية بقسم الدراسات العليا
فى الجامعة الإسلامية :

- ١ - أول خطة وضعت لشعبة السنة فى العام الذى افتتح
فيه قسم الدراسات العليا بالجامعة الإسلامية
فى العام الدراسى ١٣٩٥/١٣٩٦ هـ .

العدد	المواد	عدد المحاضرات فى الاسبوع
١	شرح الحديث	٦
٢	دراسات فى كتب السنة	٣
٣	مصطلح الحديث	٤
٤	طبقات الرواة والجرح والتعديل	٣
٥	دفاع عن السنة	٢
٦	تخريج الحديث ونقده	٢
	المجموع	٢٠ عشرون ساعة

- ٢ - خطة الدراسة فى شعب قسم الدراسات العليا فى
العام الدراسى ١٣٩٩/٩٨ هـ .

الشعبة العدد	المواد	عدد المحاضرات فى الاسبوع
١	شرح الحديث	٤
٢	دراسات فى كتب السنة	٣
٣	مصطلح الحديث	٤
٤	طبقات الرواة والجرح والتعديل .	٣
٥	تاريخ السنة والدفاع عنها	٤
٦	تخريج الحديث ونقده	٢
	المجموع	٢٠ عشرون ساعة

عدد المحاضرات في الاسبوع	المواد	العدد	الشعبة
٦	التفسير بالمأثور	١	ب- التفسير
٦	التفسير الموضوعي	٢	
٦	علوم القرآن	٣	
٢	طبقات المفسرين ومناهجهم	٤	
٢٠	المجموع		
٤	فقه المعاملات الماليه (مقارنا) .	١	ج- الفقه
٣	الفقه الجنائي (مقارنا)	٢	
٣	فقه الاسره (مقارنا)	٣	
٣	النظريات العامة والقواعد الفقهية	٤	
٦	أصول الفقه	٥	
١	تاريخ التشريع	٦	
٢٠	المجموع		
٩	أصول الفقه (مقارنا)	١	د- أصول الفقه
٣	اثر القواعد الاصولية في اختلاف الفقهاء .	٢	
٣	مقاصد الشريعة .	٣	
٤	الفقه المقارن .	٤	
١	تاريخ التشريع .	٥	
٢٠	المجموع		
٣	مناهج الدعوة	١	هـ- الدعوة
٤	الدعوة في القرآن الكريم	٢	
٢	أسس الدعوة وآداب الدعاة	٣	
٢	نماذج من الدعاة	٤	
٣	حاضر العالم الإسلامى	٥	
٢	الاديان والفرق	٦	
٣	مذاهب هدامة	٧	
١	مناهج بحث	٨	
٢٠	المجموع		

٣- خطة الدراسة في السنة المنهجية في شعب قسم الدراسات العليا بالجامعة الإسلامية في العام الدراسي ١٤٠٥/١٤٠٦ هـ .
عندما كان عدد الشعب عشر شعب .

الشعبة العدد	المواد	عدد المحاضرات في الاسبوع
-١ السنة	١ دراسات في كتب السنة	٣
	٢ شرح الحديث	٤
	٣ طبقات المحدثين	٣
	٤ منهج البحث	١
	٥ فقه الحديث	٢
	٦ تاريخ السنة	٢
	٧ مصطلح الحديث	٣
	المجموع	١٨ ثمانى عشرة ساعة
-٢ التفسير	١ التفسير التحليلي	٥
	٢ التفسير الموضوعي	٥
	٣ علوم القرآن	٥
	٤ طبقات المفسرين ومناهجهم	٢
	٥ مناهج البحث	١
	المجموع	١٨ ثمانى عشرة ساعة
-٣ الفقه	١ فقه المعاملات	٤
	٢ الفقه الجنائي	٣
	٣ فقه الاسرة	٣
	٤ النظريات العامة والقواعد الكلية .	٢
	٥ أصول الفقه	٤
	٦ تاريخ التشريع	١
	٧ مناهج البحث	١
	المجموع	١٨ ثمانى عشرة ساعة

عدد المحاضرات في الاسبوع	المواد	العدد	الشعبة
٦	أصول الفقه مقارنا	١	-٤ أصول الفقه
٣	اثر القواعد الفقهية في اختلاف الفقهاء	٢	
٢	مقاصد الشريعة	٣	
٣	الفقه المقارن	٤	
١	تاريخ أصول الفقه	٥	
١	مناهج البحث	٦	
١٦ ست عشرة ساعة	المجموع		
٤	الدعوة إلى الله أسها ومناهجها	١	-٥ الدعوة
٢	نماذج من الدعاة	٢	
٣	حاضر العالم الإسلامي	٣	
٣	الاديان والفرق	٤	
٣	المذاهب المعاصرة	٥	
١	منهج البحث	٦	
١٦ ست عشرة ساعة	المجموع		
٤	اديان وفرق	١	-٦ العقيدة
٤	المذاهب المعاصرة	٢	
٢	الاسماء والصفات	٣	
٣	توحيد الربوبية والالوهية	٤	
٢	مباحث في الايمان	٥	
١	منهج البحث	٦	
١٦ ست عشرة ساعة	المجموع		
٣	تاريخ الادب	١	-٧ الادب والنقد
٣	النصوص الادبية	٢	
٤	النقد الادبي	٣	
٢	العروض	٤	
٢	منهج البحث	٥	
١٤ أربع عشرة ساعة	المجموع		

عدد المحاضرات فى الاسبوع	المواد	العدد	الشعبة
٥	دراسة قواعد	١	٨- اللغويات
٢	دراسة فقه اللغة	٢	
٢	معاجم	٣	
٢	دراسة علم العروض والقافية	٤	
٢	نشأة علم النحو	٥	
٤	دراسة فى الصرف	٦	
١	مناهج البحث	٧	
١٨ ثمانى عشرة ساعة	المجموع		
٤	قواعد بلاغية	١	٩- البلاغة
٢	اعجاز	٢	
٢	عروض	٣	
٢	نقد قديم	٤	
١	تاريخ البلاغة	٥	
١	مناهج البحث	٦	
١٢ اثنتا عشرة ساعة	المجموع		
٢	السيرة النبوية	١	١٠- السيرة والتاريخ الإسلامى
٣	تاريخ التاريخ	٢	
٣	النظم الإسلامية	٣	
٢	الدولة الأموية	٤	
٣	الدولة العباسية	٥	
٢	مناهج البحث التاريخى	٦	
١٥ خمس عشرة ساعة	المجموع		

فهرس مراجع البحوث الخاصة بالدراسة

- ١- القزويني ، زكريا بن محمد.
آثار البلاد وأخبار العباد -٠ بيروت : دار صادر ، (د٠ت) ، ٦٦٧ ص .
- ٢- الضبيب ، أحمد بن محمد.
آثار الشيخ محمد بن عبد الوهاب -٠ الرياض : المطابع الاهليه ،
١٣٩٧هـ . ١٩٩ ص .
- ٣- الرازي ، عبد الرحمن بن أبي حاتم.
آداب الشافعي ومناقبه / تحقيق عبد الغني عبد الخالق -٠ مصر :
مطبعة السعادة ، ١٩٥٣م . ٣٨٨ ص .
- ٤- المقدسي ، محمد بن مفلح.
الآداب الشرعية والمنح المرعية -٠ الرياض : مكتبة الرياض الحديثة
، ١٣٩١هـ . ٣ ج
- ٥- أحمد ، زيد.
الآداب العربية في شبه القارة الهندية / ترجمة عبدالمقصود محمد
شلثامي -٠ (د٠م:دون،د٠ت) .
- ٦- ابن عبد الوهاب ، محمد.
آداب المشي إلى الصلاة / تعليق محمد بن عبدالعزيز بن مانع -٠
مصر : دار الكتاب العربي ، ١٣٦٨هـ . ٦٠ ص .
- ٧- الطالبی ، عمار.
آراء أبي بكر بن العربي الكلامية -٠ الجزائر : الشركة الوطنية ،
(د٠ت) .
- ٨- الطالبی ، عمار.
آراء الخوارج -٠ الاسكندرية : المكتب المصري الحديث ،
(د٠ت) .

- ٩- الشبلى ، محمد بن عبدالله .
آكام المرجان فى غرائب الأخبار وأحكام الجان -٠ القاهرة : دار
الطباعة الحديثة ، ١٣٥٦هـ . ٢٣٨ ص .
- ١٠- الالوسى ، نعمان بن محمود .
الآيات البينات فى عدم سماع الأموات / تحقيق محمد
ناصرالدين الألبانى -٠ ط ٢ -٠ بيروت : المكتب الإسلامى ،
١٣٩٩هـ .
- ١١- شعوط ، إبراهيم بن على .
أباطيل يجب أن تمحى من التاريخ -٠ ط ٤ -٠ القاهرة : دار
التأليف ، ١٩٧٦م . ٤٠٥ ص .
- ١٢- الجوزقانى ، الحسين بن إبراهيم .
الأباطيل والمناكير والصحاح والمشاهير / تحقيق عبدالرحمن
عبدالجبار -٠ الهند : الجامعة السلفية ، ١٤٠٣هـ .
- ١٣- أبو الحسن الأشعري ، على بن إسماعيل .
الإبانة عن أصول الديانة / تحقيق عبد القادر الأرنؤوط -٠ دمشق
: دار البيان ، ١٤٠١هـ . ١٠٧ ص .
- ١٤- محفوظ ، على .
الإبداع فى مضار الابتداع -٠ ط ٥ -٠ المدينة المنورة : المكتبة
العلمية ، ١٣٩١هـ . ٢٨٨ ص .
- ١٥- القنوجى ، محمد صديق حسن .
أبجد العلوم -٠ ط ٢ -٠ دمشق : وزارة الثقافة ، ١٩٧٨م .
- ١٦- أبو شامة المقدسى ، عبد الرحمن بن إسماعيل .
إبراز المعانى من حرز الأمانى / تحقيق إبراهيم عطوه -٠ القاهرة
: مصطفى الحلبي ، ١٩٨٢م . ٥٢٨ ص .

- ١٧- ابن عتيق ، حمد بن علي .
إبطال التنديد باختصار شرح التوحيد - ط ٣ - الرياض :
مكتبة التوفيق ، ١٣٨٩ هـ . ١٨٢ ص .
- ١٨- أبو زهره ، محمد .
ابن تيمية : حياته وعصره ، وآراؤه وفقهه : دار الفكر العربي ،
١٩٧٧ م . ٥٤٣ ص .
- ١٩- هراس ، محمد خليل .
ابن تيمية السلفي - بيروت : دار الكتب العلمية ، ١٤٠٤ هـ . ٢٠٠
ص .
- ٢٠- عويس ، منصور محمد .
ابن تيمية ليس سلفياً - القاهرة : دار النهضة العربية ، ١٩٧٠ م .
- ٢١- الهلالى ، سليم .
ابن تيمية المفترى عليه - عمان : المكتبة الإسلامية ، ١٤٠٥ هـ .
- ٢٢- برکه ، إبراهيم خليل .
ابن تيمية وجهوده فى التفسير - بيروت : المكتب الإسلامى ،
١٤٠٥ هـ .
- ٢٣- داود ، محمد سليمان .
ابن تيمية وفلاسفة التصوف - القاهرة : مطبعة الإيمان ،
(دوت) .
- ٢٤- الجليند ، محمد السيد .
ابن تيمية وموقفه من قضية التأويل - ط ٣ - جدة : مكتبة
عكاظ ، ١٤٠٣ هـ . ٤٥٤ ص .

- ٢٥- قاسم ، محمود. ١
ابن رشد وفلسفته الدينية ٠- القاهرة : مطبعة الأنجلو مصرية ،
١٩٦٩م.
- ٢٦- التفتازانى ، ابو الوفاء الغنيمى. ١
ابن سبعين وفلسفته الصوفية ٠- بيروت دار الكتاب اللبنانى ،
١٩٧٣م. ٥٤١ ص .
- ٢٧- أبو زيد ، بكر عبدالله. ١
ابن قيم الجوزية حياته وآثاره ٠- الرياض : دار الهلال ، ١٤٠٠هـ.
٢٠٤ ص.
- ٢٨- دمشقية ، عبد الرحمن . ٢
أبو حامد الغزالي والتصوف ٠- الرياض : دار طيبة ، ١٤٠٦ هـ .
- ٢٩- الأنصارى ، حماد محمد. ٤
أبو الحسن الأشعري وعقيدته ٠- ط ٢ ٠- القاهرة : مطبعة الفجالة
، ١٣٩٥هـ. ٢٦ ص .
- ٣٠- غرابه ، حموده. ٣
أبو الحسن الأشعري ٠- القاهرة : مجمع البحوث الإسلامية ،
١٣٩٣هـ. ٢٠٣ ص .
- ٣١- أبو زهره ، محمد . ١
أبو حنيفة حياته وعصره آراؤه وفكره ٠- القاهرة : دار الفكر
العربى ، ١٩٧٧م. ٥٣٦ ص.
- ٣٢- غاوجى ، وهبى سليمان. ١
أبو حنيفة النعمان إمام أئمة الفقهاء ٠- ط ٣ ٠- بيروت : دار
القلم ، ١٩٧٣م. ٣٥٢ ص.

- ١ ٣٣- الهاشمى ، سعدى (محقق).
أبو زرعة الرازى وجهوده فى السنة النبوية -٠ المدينة المنورة :
الجامعة الإسلامية ، ١٤٠٢هـ.
- ١ ٣٤- الصباغ ، محمد لطفى.
أبو نعيم - حياته وكتابه الحلية -٠ القاهره : دار الاعتصام ،
١٩٧٨م . ١١٩ ص.
- ١ ٣٥- الخولى ، جمعه .
الاتجاهات الفكرية المعاصرة وموقف الإسلام منها -٠ المدينة
المنورة : الجامعة الإسلامية ١٤٠٦هـ.
- ٣ ٣٦- مرتضى الزبيدى ، محمد بن محمد.
إتحاف السادة المتقين بشرح إحياء علوم الدين -٠ بيروت : دار
الفكر ، (دوت) . ١٠ ج .
- ٣ ٣٧- التويجرى ، حمود عبدالله.
إتحاف الجماعة بما جاء فى الفتن والملاحم وأشرط الساعة -٠
الرياض : مطبعة المدينة ، ١٣٩٦هـ . ٢ ج .
- ١ ٣٨- ابن إبراهيم ، عبد السلام.
إتحاف المريد بجوهرة التوحيد -٠ القاهره : مكتبة القاهره ،
١٩٦٠م.
- ١ ٣٩- المكى ، عمر بن فهر.
إتحاف الورى بأخبار أم القرى / تحقيق فهيم شلتوت -٠ مكة
المكرمة : جامعة أم القرى ، ١٤٠٤هـ.

- ٢
٤٠- المدني ، محمد بن محمود.
الإتحافات السننية فى الأحاديث القدسية/تحقيق محمود أمين
النواوى ٠- ط ٣ ٠- القاهرة : مكتبة الكليات الأزهرية ١٣٩٨ هـ .
٣٤٠ ص .
- ١
٤١- المقرزى ، أحمد بن على .
اتعاظ الحنفاء بأخبار الأئمة الفاطميين الحنفاء / تحقيق محمد
حلمى محمد أحمد ٠-القاهرة لجنة إحياء التراث ، ١٣٩٠ هـ . ٣ ج
- ١٠
٤٢- جلال الدين السيوطى ، عبدالرحمن بن أبى بكر .
الإتقان فى علوم القرآن / تحقيق محمد أبو الفضل إبراهيم ٠-
القاهرة : المشهد الحسينى ، ١٩٦٧ م . ٢ ج .
- ١
٤٣- النيسابورى ، أحمد بن إبراهيم .
إثبات الإمامة / تحقيق مصطفى غالب ٠- بيروت : دار الأندلس ،
١٤٠٤ هـ .
- ٢
٤٤- ابن قدامة المقدسى ، عبدالله بن أحمد .
إثبات صفة العلو لله الواحد القهار / تحقيق بدر البدر ٠-
الكويت ، الدار السلفيه ، ١٤٠٦ هـ .
- ٣
٤٥- البيهقى ، أحمد بن الحسين .
إثبات عذاب القبر / تحقيق شرف محمود ٠- عمان : دار الفرقان
، ١٤٠٣ هـ .
- ١
٤٦- الحسينى الزيدى ، أحمد بن هارون .
إثبات نبوة النبى (صلى الله عليه وسلم) ٠- مكة المكرمة : دار
الباز ، (دوت) .

- ٤٧- حياء الله ، حمدى .
١
أثر التفلسف فى الفكر الإسلامى -٠ القاهرة : مطبعة الجبلاوى ،
١٣٩٥هـ . ١٣٤ ص .
- ٤٨- الفقى ، محمد حامد .
١
أثر الدعوة الوهاىية فى الإصلاح الدينى والعمرانى فى جزيرة
العرب وغيرها -٠ القاهرة : مطبعة النهضة المصرىة ، ١٣٥٤هـ .
١١٣ص .
- ٤٩- ابن قىم الجوزىة ، محمد بن أبى بكر .
١٢
اجتماع الجىوش الإسلامىة على غزو المعطلة والجهىمة -٠
بىروت : دار الكتب العلمىة ، ١٤٠٤هـ . ٢٣٩ ص .
- ٥٠- ابن المنذر ، محمد بن إبراهيم .
٢
الإجماع / تحقيق فؤاد عبد المنعم أحمد -٠ ط ٣ -٠
الاسكندرىة : دار الدعوة ، ١٩٨٢م .
- ٥١- القرافى ، أحمد بن إدريس .
١
الأجوبة الفاخرة عن الأسئلة الفاجرة -٠ بىروت : دار الكتب
العلمىة ، ١٩٨٦م .
- ٥٢- عبد المطلب ، رفعت فوزى .
١
أحاديث الإسراء والمعراج -٠ القاهرة : مكتبة الخانجى ، ١٤٠٠هـ .
١٨٣ ص .
- ٥٣- الطبرانى ، سليمان بن أحمد .
٢
الأحاديث الطوال / تحقيق حمدى عبد المعجىد السلفى -٠ (د٠م)
: (د٠ن) ، (د٠ت) .

- ٥٤- ابن تيمية ، أحمد بن عبد الحلیم .
١
أحاديث القصاص / تحقيق محمد الصباغ -٠ دمشق : المكتب
الإسلامي ، ١٣٩٢هـ . ١٥٢ ص .
- ٥٥- لسان الدين الخطيب ، محمد بن عبدالله .
١
الإحاطة في أخبار غرناطة -٠ ط ٢ -٠ القاهرة : مكتبة الخانجي ،
١٣٩٧هـ . ٤ ج .
- ٥٦- الطبرسي ، أحمد بن علي .
١
الاحتجاج / تحقيق محمد باقر الخراساني -٠ النجف : مطابع
النعمان ، ١٩٦٦م . ٢ ج .
- ٥٧- التويجري ، حمود بن عبدالله .
١
الاحتجاج بالأثر -٠ الرياض : الرئاسة العامة لإدارات البحوث
العلمية والإفتاء ، ١٤٠٣هـ .
- ٥٨- ابن تيمية ، أحمد بن عبد الحلیم .
١
الاحتجاج بالقدر -٠ بيروت : المكتب الإسلامي ، ١٩٧٣م . ١١٢
ص .
- ٥٩- ابن بلبان ، علي .
٦
الإحسان في تقريب صحيح ابن حبان / تحقيق عبد الرحمن
محمد عثمان -٠ المدينة المنورة : المكتبة السلفية ، ١٣٩٠هـ . ٣ ج .
- ٦٠- المقدسي ، محمد بن أحمد .
١
أحسن التقاسيم في معرفة الأقاليم -٠ ط ٢ -٠ لندن : مطبعة بريل
، ١٩٠٦م . ٤٩٨ ص .

- ٦١- المرعشى التستري ، نور الدين .
إحقاق الحق وإزهاق الباطل / تعليق آية الله شهاب الدين
النجفى ٠- النجف : محمد المرعشى ، (دوت) .
- ٦٢- ابن دقيق العيد ، محمد بن علي .
أحكام الأحكام شرح عمدة الأحكام / تحقيق أحمد محمد شاكر
٠- القاهرة : مطبعة السنة المحمدية ١٣٧٢هـ . ج ٢ .
- ٦٣- أبو يعلى الفراء ، محمد بن الحسين .
الأحكام السلطانية / تحقيق محمد حامد الفقى ٠- القاهرة :
مصطفى البابى الحلبي ، ١٩٦٦م . ٣٣٣ص .
- ٦٤- الماوردى ، على بن محمد بن حبيب .
الأحكام السلطانية والولايات الدينية ٠- ط ٣ ٠- القاهرة :
مصطفى الحلبي ، ١٩٧٣م . ٢٦٤ ص .
- ٦٥- الآمدى ، علي بن محمد .
الأحكام فى أصول الأحكام / تحقيق عبد الرزاق عفيفى ٠-
القاهرة : مؤسسة الحلبي ، ١٣٨٧هـ . ج ٤ .
- ٦٦- ابن حزم ، على بن أحمد .
الأحكام فى أصول الأحكام / تحقيق محمد أحمد عبد العزيز ٠-
القاهرة : مكتبة عاطف ، ١٣٩٨هـ . ج ٨ .
- ٦٧- البيهقى ، أحمد بن الحسين .
أحكام القرآن ٠- القاهرة : مكتبة نشر الثقافة الإسلامية ، ١٣٧١هـ .
- ٦٨- الرازى ، أحمد بن على (الجصاص) .
أحكام القرآن ٠- مصر : مطبعة الأوقاف ، ١٣٣٥هـ . ج ٥ .

- ٥ -٦٩- ابن العربي ، محمد بن عبدالله .
أحكام القرآن / تحقيق علي محمد البجاوي ٠- بيروت : دار
المعرفة ، (د.ت) . ٤ ج .
- ١ -٧٠- الكيا الهراسي ، عماد الدين بن محمد .
أحكام القرآن / تحقيق موسى محمد علي ، وعزت علي عطية ٠-
القاهرة : دار الكتب الحديثة ، ١٩٧٥م . ٤ ج .
- ٢ -٧١- الجوزقاني ، إبراهيم بن يعقوب .
أحوال الرجال / تحقيق صبحي السامرائي ٠- بيروت : مؤسسة
الرسالة ، ١٩٨٥م .
- ١ -٧٢- ابن فودي ، عثمان .
إحياء السنة وإخماد البدعة ٠- القاهرة : إدارة الثقافة الإسلامية
بالأزهر ، ١٣٨١هـ .
- ١٢ -٧٣- أبو حامد الغزالي ، محمد بن محمد .
إحياء علوم الدين ٠- بيروت : دار المعرفة ، ١٩٨٣م . ٤ ج .
- ١ -٧٤- الصيمري ، حسين بن علي .
أخبار أبي حنيفة وأصحابه ٠- الهند : دائرة المعارف ، ١٣٩٤هـ .
١٦٩ ص .
- ١ -٧٥- المبرد ، محمد بن يزيد .
أخبار الخوارج من كتاب الكامل في اللغة والأدب ٠- بيروت :
دار الفكر ، (د.ت) . ١٧٥ ص .
- ١ -٧٦- القفطي ، علي بن يوسف .
إخبار العلماء بأخبار الحكماء ٠- مصر : مطبعة السعادة ، ١٣٢٦هـ .
٢٨٨ ص .

- ٧٧- زكار ، سهيل (محقق).
١
أخبار القرامطة فى الأحساء والشام واليمن والعراق - ط ٢ -
القاهرة : دار حسان ، ١٩٨٢م . ١٥٧ص .
- ٧٨- وكيع ، محمد بن خلف .
١
أخبار القضاة / تحقيق عبد العزيز مصطفى المراغى - القاهرة :
المكتبة التجارية الكبرى ، ١٩٥٠م . ٣ج .
- ٧٩- الأزرقى ، محمد بن عبدالله .
٢
أخبار مكة وما جاء فيها من الآثار / تحقيق رشدي الصالح ملحق
- بيروت : دار الأندلس ، ١٣٨٥هـ . ٢ج .
- ٨٠- أبو يوسف ، يعقوب بن إبراهيم .
١
اختلاف أبي حنيفة وابن أبي ليلى / تحقيق أبي الوفاء الأفغانى
- حيدر آباد : لجنة إحياء المعارف النعمانية ، ١٣٥٧هـ-٢٢٦ص .
- ٨١- النعمان المغربى ، أبو حنيفة .
١
اختلاف أصول المذاهب / تحقيق مصطفى غالب - ط ٣ -
بيروت : دار الأندلس ، ١٩٨٣م .
- ٨٢- ابن قتيبة ، عبدالله بن مسلم .
٦
الاختلاف فى اللفظ والرد على الجهمية والمشبهة / تحقيق على
سامى النشار - الإسكندرية : منشأة المعارف ، ١٩٧١م . ٨٦ ص .
- ٨٣- ابن رجب الحنبلى ، عبد الرحمن بن أحمد .
٢
اختيار الأولى فى شرح حديث الملاء الأعلى / تحقيق محمد منير
الدمشقى - القاهرة : إدارة الطباعة المنيرية ، ١٣٥٣هـ . ٨٨ ص .

- ١
٨٤- الجندی ، أنور.
أخطاء المنهج الغربي الوافد في العقائد -٠ بيروت : دار الكتاب
العربي ، (د٠ت).
- ١
٨٥- العوايشه ، حسين.
الإخلاص -٠ ط ٢ -٠ عمان : المكتبة الإسلامية ، ١٤٠٣هـ.
- ١
٨٦- الآجری ، محمد بن الحسين.
أخلاق حملة القرآن / تحقيق محمد عمرو عبد اللطيف -٠
بيروت : دار الكتب العلمية ، ١٩٨٦م.
- ٢
٨٧- الآجری ، محمد بن الحسين.
أخلاق العلماء -٠ الرياض : دار الإفتاء ، ١٣٩٨هـ.
- ١
٨٨- أبو الشيخ ، عبدالله بن محمد .
أخلاق النبي صلى الله عليه وسلم وآدابه / تحقيق أبي الفضل
عبدالله الغماري -٠ القاهرة : مطابع الهلال ، ١٣٧٨هـ . ٣١٦ص.
- ١
٨٩- غالب ، مصطفى .
إخوان الصفا -٠ بيروت : مكتبة الهلال ، ١٩٧٩م . ٤٤٦ ص .
- ١
٩٠- البيهقي ، أحمد بن الحسين.
الأدب / تحقيق محمد عبد القادر عطا -٠ بيروت : دار الكتب
العلمية ، ١٤٠٦هـ.
- ١
٩١- العلواني ، طه جابر فياض.
أدب الاختلاف في الإسلام -٠ (د٠م) : كتاب الأمة ، ١٤٠٥هـ.
- ١
٩٢- الماوردي ، علي بن محمد بن حبيب.
أدب الدنيا والدين / تحقيق مصطفى السقا -٠ ط ٤ -٠ القاهرة :
مطبعة الحلبي ، ١٣٩٣هـ . ٣٥٠ ص .

- ٩٣- بليغ ، عبد الحكيم .
أدب المعتزلة إلى نهاية القرن الرابع الهجري -٠ القاهرة : دار
نهضة مصر ، ١٣٦٩هـ . ٤٣٢ ص .
- ٩٤- البخارى ، محمد بن إسماعيل .
الأدب المفرد / تحقيق محب الدين الخطيب -٠ ط ٢ -٠ القاهرة :
قصي محب الدين الخطيب ، ١٣٧٩هـ . ٤٨٤ ص .
- ٩٥- الخولى ، محمد عبد العزيز .
الأدب النبوى -٠ بيروت : دار المعرفة ، ١٩٨٤م .
- ٩٦- ابن سعدى ، عبد الرحمن بن ناصر .
الأدلة القواطع والبراهين فى إبطال أصول الملحدين -٠ الرياض
: دار المعارف ، ١٤٠٢هـ .
- ٩٧- ابن باز ، عبد العزيز بن عبدالله .
الأدلة الثقلية والحسية على جريان الشمس وسكون الأرض
وإمكان الصعود إلى الكواكب -٠ (دم : دن) ، ١٣٩١هـ . ٧٥ ص .
- ٩٨- ابن الشريف ، محمود .
الأديان فى القرآن -٠ ط ٤ -٠ جدة : دار عكاظ ، ١٩٧٩م . ٣٠١
ص .
- ٩٩- شيبه الحمد ، عبد القادر .
الأديان والفرق والمذاهب المعاصرة -٠ المدينة المنورة :
الجامعة الإسلامية ، (دوت) . ١٤٨ ص .
- ١٠٠- شلى ، أحمد .
أديان الهند الكبرى -٠ ط ٤ -٠ مصر : مكتبة النهضة المصرية ،
١٩٧٦م .

- ١٠١- القنوجي ، محمد صديق حسن .
الإذاعة لما كان ويكون بين يدي الساعة -٠ بيروت : دار الكتب
العلمية ، ١٣٩٩هـ . ٢٥٦ ص .
- ١٠٢- النووي ، يحيى بن شرف .
الأذكار المنتخبة من كلام سيد الأبرار -٠ بيروت : دار الكتاب
العربي ، ١٩٧٩م . ٣٧٦ ص .
- ١٠٣- آل يوسف ، علي بن سليمان .
أريج البضاعة في معتقد أهل السنة والجماعة -٠ ط ٤ -٠ مكة
المكرمة : مؤسسة مكة للطباعة والإعلام ، ١٣٩٣هـ . ٨٨ص .
- ١٠٤- تامر ، عارف .
أربع رسائل إسماعيلية -٠ ط ٢ -٠ بيروت : مكتبة الحياة ،
١٩٧٨م .
- ١٠٥- البيهقي ، أحمد بن الحسين .
الأربعون الصغرى / تحقيق محمد نور المراغي -٠ الدوحة :
مطابع الدوحة الحديثة ، ١٤٠٣هـ .
- ١٠٦- السلمى ، محمد بن الحسين .
الأربعين الصوفية -٠ الهند : دائرة المعارف العثمانية ، ١٣٦٩هـ .
١٦ ص .
- ١٠٧- أبو حامد الغزالي ، محمد بن محمد .
الأربعين في أصول الدين / تحقيق لجنة إحياء التراث العربي
-٠ ط ٤ -٠ بيروت : دار الآفاق ، ١٩٨٢م .
- ١٠٨- الفخر الرازي ، محمد بن عمر .
الأربعين في أصول الدين -٠ حيدر أباد : دائرة المعارف
العثمانية ، ١٩٥٣م . ٤٩٢ ص

١٠٩- الهروى ، عبدالله بن محمد.
الأربعين فى دلائل التوحيد / تحقيق على بن محمد ناصر فقيهى
-٠ المدينة المنورة : (د٠ن) ، ١٤٠٤هـ.

١١٠- النعمان المغربى ، أبو حنيفة
الأرجوزة المختارة / تحقيق إسماعيل قربان -٠ كندا :معهد
الدراسات الإسلامية ، ١٩٧٠م.

١١١- الجوينى ، عبد الملك بن عبدالله.
الإرشاد إلى قواطع الأدلة فى أصول الاعتقاد / تحقيق محمد
يوسف موسى ، وعلي عبد المنعم -٠ القاهره : مطبعة السعادة ،
١٣٦٩هـ . ٤٥٨ ص .

١١٢- ابن سعدى ، عبد الرحمن بن ناصر.
الإرشاد إلى معرفة الأحكام (إرشاد أولى البصائر والألباب) -٠
الرياض : دار المعارف ، ١٤٠٠هـ.

١١٣- الشوكانى ، محمد بن على .
إرشاد الثقات إلى اتفان الشرائع على التوحيد والمعاد
والنبوات -٠ بيروت : دار الكتب العلمية ، ١٩٨٤م.

١١٤- القسطلانى ، أحمد بن محمد.
إرشاد السارى إلى شرح صحيح البخارى -٠ مصر : المطبعة
الأميرية ، ١٣٠٥هـ . ١٠ ج .

١١٥- أبو السعود ، محمد بن محمد العمادى.
إرشاد العقل السليم إلى مزايا القرآن الكريم (تفسير أبو
السعود) / تحقيق عبد القادر أحمد عطا -٠ الرياض : مكتبة
الرياض الحديثة ، (د٠ت) . ٥ ج .

- ١١٦- الشوكاني ، محمد بن علي .
٢
إرشاد الفحول إلى تحقيق الحق من علم الأصول -٠ مصر :
مطبعة البابي الحلبي ، ١٣٥٦هـ . ٢٩٢ ص .
- ١١٧- التميمي ، أسعد بيوض .
١
أرض الإسراء والمعراج -٠ الأردن : وزارة الأوقاف ، (دوت) .
- ١١٨- الندوي ، أبو الحسن .
١
الأركان الأربعة (الصلاة والزكاة والصوم والحج) في ضوء
الكتاب والسنة -٠ ط ٤ -٠ الكويت : دار القلم ، ١٩٧٨م . ٣٠٣
ص .
- ١١٩- غاوجي ، وهبي سليمان .
٣
أركان الإيمان -٠ بيروت : مؤسسة الرسالة ، ١٣٩٧هـ . ٣٢٨ ص .
- ١٢٠- الألباني ، محمد ناصر الدين .
٧
إرواء الغليل في تخريج منار السبيل -٠ بيروت : المكتب
الإسلامي ، ١٩٧٩م . ١٠ ج .
- ١٢١- حسين ، محمد محمد .
١
أزمة العصر -٠ جدة : دار عكاظ ، ١٣٩٩هـ . ١٥٦ ص .
- ١٢٢- جلال الدين السيوطي ، عبد الرحمن بن أبي بكر .
١
الأزهار المتناثرة في الأخبار المتواترة -٠ القاهرة : دار التأليف
، ١٣٧١هـ . ١٥٦ ص .
- ١٢٣- الزمخشري ، محمود بن عمر .
٤
أساس البلاغة / تحقيق عبدالرحيم محمود -٠ بيروت : دار
المعرفة ، ١٩٧٩م . ٧١٧ ص .

١٢٤- الفخر الرازى ، محمد بن عمر .
٥
أساس التقديس فى علم الكلام -٠ القاهرة -٠ مصطفى الحلبي ،
١٣٥٤ . ٢٤٠ ص .

١٢٥- النبهانى ، يوسف بن على .
١
الأساليب البديعة فى فضل الصحابة وإقناع الشيعة -٠ مصر :
مطبعة البابى الحلبي ، ١٣٥٢ .

١٢٦- جريشه ، على محمد ، ومحمد شريف الزبيق .
١
أساليب الغزو الفكري للعالم الإسلامى -٠ القاهرة : دار
الاعتصام ، ١٩٧٧ م . ٢٥٦ ص .

١٢٧- ابن حنبل ، أحمد بن محمد .
١
الأسامى والكنى / تحقيق عبدالله بن يوسف الجديع -٠
الكويت ، مكتبة دار الأقصى ، ١٤٠٦ .

١٢٨- الواحدى ، على بن أحمد .
٥
أسباب النزول / تحقيق السيد أحمد صقر -٠ ط ٢ -٠ جده : دار
القبلة ، ١٤٠٤ . ٣٤٨ ص .

١٢٩- ابن قدامة المقدسى ، عبدالله بن أحمد .
١
الاستبصار فى نسب الصحابة من الأنصار / تحقيق عادل نويهض
-٠ بيروت : دار الفكر ، ١٣٩٢ . ٤٠٧ ص .

١٣٠- ابن رجب الحنبلى ، عبد الحمن بن أحمد .
١
إستخراج الجدال من القرآن الكريم / تحقيق زاهر عواض
الألمعى -٠ بيروت : مؤسسة الرسالة ، ١٤٠٠ . ١٦٠ ص .

١٣١- ابن كثير ، إسماعيل بن عمر .
١
إستشهاد الحسين -٠ القاهرة : مطبعة المدنى ، ١٣٩٧ . ١٩٠ ص

١٣٢- ابن حجر العسقلانى ، أحمد بن على .
الاستعداد ليوم المعاد ٠٠ ط ٣ -٠ بيروت : مكتبة المعارف ،
١٩٧٩م .

١٣٣- ابن عبد البر ، يوسف بن عبدالله .
الاستغنى فى معرفة المشهورين من حملة العلم بالكنى / تحقيق
عبدالله السوالمه ٠٠ الرياض : دار ابن تيمية ، ١٤٠٥هـ .

١٣٤- ابن تيمية ، أحمد بن عبد الحلیم .
الاستقامة / تحقيق محمد رشاد سالم ٠٠ الرياض : جامعة الإمام
، ١٤٠٣هـ .

١٣٥- الناصرى ، أحمد بن خالد .
الاستقصاء لأخبار المغرب الأقصى ٠٠ الدار البيضاء : دار
الكتاب ، (دوت) .

١٣٦- القرطبى ، يوسف بن عبد البر .
الاستيعاب فى معرفة الأصحاب ٠٠ بيروت : دار الفكر ، ١٩٧٨م .
ج ٤ .

١٣٧- ابن الأثير الجزرى ، على بن محمد .
أسد الغابة فى معرفة الصحابة / تحقيق محمد إبراهيم البنا ،
ومحمد أحمد عاشور ، ومحمود عبد الوهاب ٠٠ القاهرة : مطبعة
الشعب ، ١٩٧٠م . ج ٧ .

١٣٨- خليل ، حجازى محمد .
الإسراء معجزة كبرى ٠٠ القاهرة : مطبعة الاعتماد ، ١٣٥٨هـ .

١٣٩- محمود ، عبد الحلیم .
الإسراء والمعراج ٠٠ بيروت : المكتبة العصرية ، ١٩٧٩م .

- ١٤٠- تاج ، عبد الرحمن .
الإسراء والمعراج -٠ القاهرة : الجامع الأزهر ، ١٩٥٦م . ٣٥ ص .
- ١٤١- السهيلي ، عبد الرحمن بن عبدالله .
الإسراء والمعراج -٠ القاهرة : دار الشعب ، (دوت) .
- ١٤٢- أبو شهبه ، محمد .
الإسراء والمعراج -٠ القاهرة : دار الطباعة المحمدية ، (دوت) .
- ١٤٣- ابن أبي سعيد ، محمد بن المنور .
أسرار التوحيد في مقامات الشيخ أبي سعيد / ترجمة إسعاد عبد
الهادي قنديل -٠ القاهرة : الدار المصرية للتأليف ، (دوت) .
٤٦٣ص .
- ١٤٤- ملا علي القاري ، علي بن سلطان .
الأسرار المرفوعة في الأخبار الموضوعة / تحقيق محمد
الصباغ -٠ بيروت : مؤسسة الرسالة ، ١٩٧١م . ٥٧٦ ص .
- ١٤٥- نعنائه ، رمزي .
الاسرائيليات وأثرها في كتب التفسير -٠ دمشق : دار الضياء ،
١٣٩٠هـ . ٤٩٣ ص .
- ١٤٦- الوكيل ، محمد السيد .
أسس الدعوة وآداب الدعاة -٠ القاهرة : دار الطباعة الإسلامية ،
(دوت) .
- ١٤٧- فرغلي ، يحيى هاشم حسن .
الأسس المنهجية لبناء العقيدة الإسلامية -٠ القاهرة : دار الفكر
العربي ، ١٩٧٨م . ٤٦٨ص .

- ١٤٨- وافي ، علي عبد الواحد. ٤
الأسفار المقدسة في الأديان السابقة للإسلام -٠ القاهرة : دار
نهضة مصر ، ١٩٧١م. ١٨٠ ص .
- ١٤٩- حوى ، سعيد. ٢
الإسلام -٠ ط ٢ -٠ بيروت : دار الكتب العلمية ، ١٩٧٩م. ٤ ج .
- ١٥٠- عطار ، أحمد عبد الغفور. ١
الإسلام : بحث في العقيدة والعبادة -٠ مكة المكرمة : المؤلف ،
١٤٠٠هـ. ٤ ج .
- ١٥١- الشكعة ، مصطفى . ٢
إسلام بلا مذاهب -٠ ط ٥ -٠ مصر : مصطفى الحلبي ، ١٣٩٦هـ.
- ١٥٢- شاويش ، عبد العزيز. ١
الإسلام دين الفطرة والحرية -٠ مصر : دار الهلال ، ١٣٧١هـ.
١٩٤ص .
- ١٥٣- شلتوت ، محمود . ١
الإسلام عقيدة وشريعة -٠ ط ٧ -٠ بيروت : دار الشروق ،
١٩٧٤م. ٥٨٣ص .
- ١٥٤- يكن ، فتحى. ١
الإسلام فكرة وحركة وانقلاب -٠ بيروت : مؤسسة الرسالة ،
(دوت) ١٢٢ ص .
- ١٥٥- شهاب ، محمد ضياء ، وعبدالله بن نوح. ١
الإسلام في أندونيسيا -٠ ط ٢ -٠ جدة : الدار السعودية ،
١٣٩٧هـ. ٨٠ص .

- ١٥٦- مجلس عمران مساجد اندونيسيا.
الإسلام في أندونيسيا المعاصرة -٠ جاكرتا : (دون ، دوت).
١
- ١٥٧- البهي ، محمد .
الإسلام في حياة المسلم -٠ ط ٥ -٠ القاهرة : مكتبة وهبه ،
١٩٧٧م . ٥١٩ص .
١
- ١٥٨- أبو خليل ، شوقي .
الإسلام في قفص الإتهام -٠ ط ٤ -٠ القاهرة : دار الفكر ،
١٤٠٠هـ . ٢٨٧ ص .
١
- ١٥٩- فرج ، محمد .
الإسلام في معترك الصراع الفكري الحديث -٠ القاهرة : (دون)
، ١٩٦٢م .
١
- ١٦٠- المودودي ، أبو الأعلى .
الإسلام في مواجهة التحديات المعاصرة -٠ ط ٣ -٠ بيروت :
دار القلم ، (دوت) .
١
- ١٦١- الغزالي ، محمد .
الإسلام في وجه الزحف الأحمر -٠ بيروت : المكتبة العصرية ،
١٣٨٨هـ .
١
- ١٦٢- عوده ، عبد القادر .
الإسلام وأوضاعنا السياسية -٠ بيروت : مؤسسة الرسالة ،
١٤٠١هـ . ١٥٠ ص .
١
- ١٦٣- الزين ، سميح عاطف .
الإسلام وثقافة الإنسان -٠ ط ٤ -٠ بيروت : دار الكتاب اللبناني
، (دوت) .

- ١٦٤- موسى ، محمد يوسف .
الإسلام وحاجة الإنسانية إليه ٠- القاهرة : الشركة العربية للطباعة ، (د٠ت) .
- ١٦٥- آل بو طامى ، أحمد بن حجر .
الإسلام والرسول في نظر منصفى الشرق والغرب ٠- ط ٣ ٠- (د٠م) : (د٠ن) ، ١٣٩٨هـ .
- ١٦٦- الجندي ، أنور .
الإسلام والدعوات الهدامة ٠- بيروت : دار الكتاب اللبناني ، ١٩٨٢م .
- ١٦٧- الجندي ، أنور .
الإسلام والفلسفات القديمة ٠- القاهرة : دار الاعتصام ، ١٩٧٩م .
- ١٦٨- بهنسي ، محمد عبد الرؤوف .
الإسلام ونزعة الفطرة ٠- القاهرة : مطبعة المدنى ، (د٠ت) .
- ١٦٩- عبده ، محمد .
الإسلام والنصرانية مع العلم والمدنية ٠- مصر : محمد علي صبيح ، (د٠ت) .
- ١٧٠- باشميل ، محمد أحمد .
الإسلام ونظرية داروين ٠- ط ٢ ٠- بيروت : دار الفتح للطباعة والنشر ، ١٩٦٨م . ١٧٤ص .
- ١٧١- الكيلانى ، نجيب .
الإسلام والقوى المضادة ٠- بيروت : مؤسسة الرسالة ، ١٩٧٧م . ٨٧ص .

- ١٧٢- مخلوف ، حسين محمد.
١
أسماء الله الحسنى والآيات الكريمة الواردة فيها -٠ القاهرة :
دار المعارف ، ١٩٧٦م. ١٠٢ ص .
- ١٧٣- درويش ، أبو الوفاء محمد.
٢
الأسماء الحسنى -٠ (د.م) : الجمعية الشرعية لتعاون العاملين
في الكتاب والسنة ، ١٣٩٠هـ.
- ١٧٤- ابن قيم الجوزية ، محمد بن أبي بكر.
١
أسماء مؤلفات ابن تيمية / تحقيق صلاح الدين المنجد -٠ ط ٣
-٠ بيروت : دار الكتاب الجديد ، ١٩٧٦م.
- ١٧٥- البيهقي ، أحمد بن الحسين.
٢٢
الأسماء والصفات / تحقيق محمد زاهد الكوثري -٠ بيروت :
دار إحياء التراث العربي ، ١٩٨٤م. ٥١٢ ص .
- ١٧٦- ظهير ، إحسان إلهي.
١
الإسماعيلية تاريخ وعقائد -٠ لاهور : إدارة ترجمان السنة ،
١٤٠٦هـ.
- ١٧٧- ابن سحمان ، سليمان .
١
الأسنة الحداد في رد شبهات علوي الحداد -٠ ط ٢ -٠ الرياض :
مطابع الرياض ، ١٣٧٦هـ. ٣٤٠ ص .
- ١٧٨- الحوت ، محمد درويش .
٣
أسنى المطالب في أحاديث مختلفة المراتب -٠ ط ٢ -٠ بيروت
: دار الكتاب العربي ، ١٩٨٣م.

- ٦ - ١٧٩- السلطان ، عبد العزيز المحمد.
الأسئلة والأجوبة الأصولية على العقيدة الواسطية - ط ١٠٠ -
الرياض : دار الدعوة والإفتاء ، ١٤٠٣هـ . ٢٢٠ ص.
- ١ - ١٨٠- البياضي ، أحمد بن حسن
إشارات المرام من عبارات الإمام / تحقيق يوسف عبد الرزاق
- القاهرة : مصطفى الحلبي ، ١٣٦٨هـ .
- ٣ - ١٨١- ابن سينا ، الحسين بن عبدالله
الإشارات والتنبيهات / تحقيق سليمان دنيا - القاهرة : دار
المعارف ، ١٩٦٠م . ٤٠ ج .
- ١ - ١٨٢- البرزنجي ، محمد بن رسول
الإشاعة لأشراط الساعة - القاهرة : المشهد الحسيني ، ١٩٥٠م .
٢٠٠ص .
- ١ - ١٨٣- ابن نجيم ، زين الدين بن إبراهيم
الأشباه والنظائر على مذهب أبي حنيفة النعمان / تحقيق عبد
العزيز محمد الوكيل - القاهرة : مؤسسة الحلبي ، ١٣٨٧هـ .
٤٥٢ ص .
- ٢ - ١٨٤- الندوي ، مسعود
الاشتراكية والإسلام - الرياض : مطابع المدينة ، ١٣٩٩هـ . ٧٩
ص .
- ٢ - ١٨٥- الزجاجي ، عبد الرحمن بن إسحاق
اشتقاق أسماء الله / تحقيق عبد الحسين المبارك - ط ٢٠٠ -
بيروت : مؤسسة الرسالة ، ١٩٨٦م .

١٨٦- ابن حجر العسقلاني ، أحمد بن علي ٢٤
الإصابة في تمييز الصحابة ٠٠- بيروت : دار الفكر ، ١٩٧٨م. ج٤.

١٨٧- الأشقر ، عمر سليمان ١
أصل الاعتقاد ٠٠- الكويت : الدار السلفية ، ١٣٩٩هـ. ٢٦١ ص .

١٨٨- آل كاشف الغطاء ، محمد الحسين ٣
أصل الشيعة وأصولها ٠٠- ط ١٠٠- القاهرة : المطبعة العربية ،
١٩٥٨م. ٢٤٠ ص .

١٨٩- ابن السائب الكلبي ، هشام بن محمد ٥
كتاب الأصنام / تحقيق أحمد زكي ٠٠- القاهرة : المطبعة
الأميرية ، ١٣٣٢هـ. ١١٥ ص.

١٩٠- الكبيسي ، أحمد عبيد ١
أصول الأحكام ٠٠- بغداد : دار الحرية ، ١٩٧٥م.

١٩١- ابن عبد الوهاب ، محمد ١
أصول الإيمان ٠٠- الرياض : جامعة الإمام محمد بن سعود
الإسلامية ، ١٤٠١هـ.

١٩٢- بدر ، أحمد ١
أصول البحث العلمي ومناهجه ٠٠- ط ٣ ٠٠- الكويت : وكالة
المطبوعات ، ١٩٧٧م. ٥٥٢ ص.

١٩٣- السامر ، فيصل ١
الأصول التاريخية للحضارة العربية في الشرق الأقصى ٠٠- ط ٢
٠٠- بغداد : دار الشؤون الثقافية ، ١٩٨٦م.

- ١٩٤- النحلوي ، عبد الرحمن
أصول التربية الإسلامية ٠- دمشق : دار الفكر ، ١٣٩٩هـ. ٢٧٢
ص .
- ١٩٥- ابن عبد الوهاب ، محمد
الأصول الثلاثة ٠- المدينة المنورة : المكتبة السلفية ، (د.ت).
٤٠٠ ص .
- ١٩٦- الخطيب ، محمد عجاج
أصول الحديث وعلومه ومصطلحه ٠- ط ٣ ٠- بيروت : دار
الفكر ، ١٣٩٥هـ. ٤٩١ ص .
- ١٩٧- زيدان ، عبد الكريم
أصول الدعوة ٠- ط ٢ ٠- (د.م) : مكتبة المنار الإسلامية ،
(د.ت). ١٠ج .
- ١٩٨- البزدوي ، محمد بن عبد الكريم
أصول الدين / تحقيق هانز بيتر لنس ٠- القاهرة : مصطفى
الحلبي ، ١٣٨٣هـ.
- ١٩٩- البغدادي ، عبد القاهر بن طاهر
أصول الدين ٠- بيروت : دار الكتب العلمية ، ١٤٠٠هـ.
- ٢٠٠- ناصر محمد علي
أصول الدين الإسلامي ٠- بيروت : المكتبة العصرية ، (د.ت).
- ٢٠١- السرخسي ، محمد بن أحمد
أصول السرخسي / تحقيق أبو الوفاء الأفغاني ٠- حيدر أباد :
لجنة إحياء المعارف ، ١٣٧٢هـ. ٢ ج .

- ٢٠٢- الصدر ، مهدي
١
أصول العقيدة ٠- ط ٣ -٠ بيروت : (د.ت) ، ١٩٨١م. ج ١ .
- ٢٠٣- عبد الخالق ، عبد الرحمن
١
الأصول العلمية للدعوة السلفية ٠- القاهرة : الدار السلفية ،
(د.ت).
- ٢٠٤- بدران ، بدران أبو العينين
١
أصول الفقه الإسلامي ٠- الاسكندرية : مؤسسة شباب الجامعة ،
١٩٧٥م ٥٠٣ص.
- ٢٠٥- مذكور ، محمد سلام
١
أصول الفقه الإسلامي ٠- مصر : دار الإتحاد العربي ، ١٩٧٦م.
٣٧٥ ص .
- ٢٠٦- ابن حزم ، علي بن أحمد
١
الأصول والفروع ٠- بيروت : دار الكتب العلمي ، ١٩٨٤م.
- ٢٠٧- التلمساني ، أحمد بن محمد
١
اضاءة الدجنة في عقائد أهل السنة ٠- مصر : مصطفى الباي
العلبي ، (د.ت).
- ٢٠٨- الأنباري ، محمد بن القاسم
١
الأضداد / تحقيق محمد أبو الفضل إبراهيم ٠- الكويت : وكالة
المطبوعات ، ١٩٦٠م. ٥١٤ ص .
- ٢٠٩- الشنقيطي ، محمد الأمين
٢٢
أضواء البيان في إيضاح القرآن بالقرآن ٠- بيروت : مطبعة
المدني ، ١٣٩٦هـ. ج ٦ .

- ٢١٠- غنام ، طلعت
أضواء على التصوف -٠ القاهرة : عالم الكتب ، (د.ت).
١
- ٢١١- الجامى ، محمد أمان
أضواء على طريق الدعوة إلى الإسلام -٠ ط ٢ -٠ بيروت :
المكتب الإسلامى ، ١٣٩٩هـ.
٢
- ٢١٢- شلبى ، متولى يوسف
أضواء على المسيحية -٠ بيروت : المكتبة العصرية ، ١٩٧٥م.
١٧٦ ص .
٢
- ٢١٣- القباني ، صبرى
أطفال تحت الطلب -٠ ط ٢٤ -٠ بيروت : دار العلم للملايين ،
١٩٨٠م. ٢٧٢ ص .
١
- ٢١٤- هازارد ، هارى . و
أطلس التاريخ الإسلامى / ترجمة إبراهيم زكى خورشيد -٠
القاهرة : مكتبة النهضة المصرية ، ١٩٥٤م . ٥٤ ص .
١
- ٢١٥- الكرمى ، زهير ، ومحمد سعيد صبارينى
الأطلس العلمى : عالم الحيوان -٠ بيروت : دار الكتاب
البنانى ، (د.ت).
١
- ٢١٦- الأثرى ، رحمة الله
إظهار الحق / تحقيق أحمد حجازي السقا -٠ القاهرة : دار
التراث العربى ، ١٩٦٤م . ٢ ج .
٢
- ٢١٧- أندونيسيا - وزارة الشؤون الدينية
إعادة تنظيم المسلمين فى أندونيسيا -٠ جاكرتا : الوزارة ،
١٣٩٩هـ.
١

- ٢١٨- الشاطبي ، إبراهيم بن موسى ٩
الاعتصام / تحقيق محمد رشيد رضا -٠ القاهرة : المكتبة
التجارية ، (د.ت) . ٢ ج .
- ٢١٩- الأموي ، عدى بن مسافر ١
اعتقاد أهل السنة والجماعة / تحقيق محمد علي الياس العداوي
-٠ مصر : ديوان الأوقاف ، ١٣٩٥هـ .
- ٢٢٠- البيهقي ، أحمد بن الحسين ١
الاعتقاد والهداية إلى سبيل الرشاد / تحقيق أحمد عصام
الكتاب -٠ بيروت : دار الآفاق الجديدة ، ١٩٨١م .
- ٢٢١- الفخر الرازي ، محمد بن عمر ١٤
اعتقادات فرق المسلمين والمشركين / تحقيق علي سامي النشار
-٠ القاهرة : مكتبة الكليات الأزهرية : ١٣٩٨هـ . ١٥٢ ص .
- ٢٢٢- نوفل ، عبد الرزاق ١
الإعجاز العددي للقرآن الكريم -٠ ط ٣ -٠ القاهرة : دار
الشعب ، ١٩٧٦م . ٣ ج .
- ٢٢٣- الخطيب ، عبد الكريم ١
الإعجاز في دراسات السابقين -٠ بيروت : دار الفكر العربي ،
١٩٧٤م . ٥١١ ص .
- ٢٢٤- الباقلاني ، محمد بن الطيب ٣
إعجاز القرآن / تحقيق أحمد صقر -٠ ط ٤ -٠ القاهرة : دار
المعارف ، ١٣٩٧هـ . ٤٨٨ ص .
- ٢٢٥- الرافعي ، مصطفى صادق ١
إعجاز القرآن والبلاغة النبوية -٠ ط ٩ -٠ بيروت : دار الكتاب
العربي ، ١٩٧٣م . ٣٥٠ ص .

٢٢٦- الزركلى ، خير الدين ٣٠
الأعلام ٠- ط ٦٠- بيروت : دار العلم للملايين ، ١٩٨٤م. ١٣٠ ج

٢٢٧- غالب ، مصطفى ١
أعلام الإسماعيلية ٠- بيروت : دار اليقظة العربية ، ١٩٦٤م.

٢٢٨- السخاوي ، محمد عبد الرحمن ٣
الإعلام بالتوبيخ لمن ذم أصحاب التاريخ ٠- ط ٢٠- بيروت :
مؤسسة الرسالة ، ١٩٨٣م. ١٧٥ ص .

٢٢٩- الهيشمى ، أحمد بن محمد حجر ٢
الإعلام بقواطع الإسلام ٠- القاهرة : دار الشعب ، ١٩٨٠م.

٢٣٠- القرطبي ، محمد بن أحمد ١
الإعلام بما فى دين النصارى من الفساد والأوهام / تحقيق
أحمد حجازى السقا ٠- القاهرة : دار التراث العربى ، (د.ت).

٢٣١- الزركشى ، محمد بن بهادر ١
إعلام الساجد بأحكام المساجد / تحقيق أبو الوفاء المراغى ٠-
القاهرة : (د.ن ، د.ت).

٢٣٢- الحكيمى ، حافظ بن أحمد ٣
أعلام السنة المنشورة لاعتقاد الطائفة الناجية المنصورة ٠- ط ٣
٠- الرياض : إدارات البحوث العلمية والإفتاء ، ١٣٩٩هـ.

٢٣٣- البزار ، عمر بن علي ١
الأعلام العلية فى مناقب شيخ الإسلام بن تيمية / تحقيق صلاح
الدين المنجد ٠- بيروت : دار الكتاب الجديد ، ١٩٧٦م. ٩٥ ص

- ٢٣٤- ابن قيم الجوزية ، محمد بن أبي بكر
أعلام الموقعين عن رب العالمين / تحقيق طه عبد الرؤوف
سعد - القاهرة : مكتبة الكليات الأزهرية ، ١٤٠٨ هـ . ج ١٦
- ٢٣٥- الطباخ ، محمد راغب
أعلام النبلاء بتاريخ حلب الشهباء - حلب : المطبعة العلمية ،
١٣٤٥ هـ . ج ٧
- ٢٣٦- الماوردي ، علي محمد بن حبيب
أعلام النبوة - بيروت : دار الكتب العلمية ، ١٩٧٣ م . ٢٣٦
ص .
- ٢٣٧- كحاله ، عمر رضا
أعلام النساء - بيروت : مؤسسة الرسالة ، ١٩٧٧ م . ج ٥
- ٢٣٨- مردم بك ، خليل
أعيان القرن الثالث عشر في الفكر والسياسة والاجتماع - ط ٢
- بيروت : مؤسسة الرسالة ، ١٩٧٧ م .
- ٢٣٩- ابن قيم الجوزية ، محمد بن أبي بكر
إغاثة اللهفان من مصائد الشيطان / تحقيق محمد حامد الفقى
- ط ٢ - بيروت : دار المعرفة ، ١٩٧٥ م . ج ٢٠
- ٢٤٠- أبو الفرج الأصبهاني ، علي بن الحسين
الأغاني / تحقيق علي محمد البجاوي - القاهرة : المؤسسة
المصرية للتأليف ، ١٩٦٣ م . ج ٢٠
- ٢٤١- العلوي ، يحيى بن حمزه
الإفحام لأفئدة الباطنية الضغام / تحقيق فيصل بدير عون -
الاسكندرية : منشأة المعارف ، ١٩٧١ م . ١٣٣ ص .

٢٤٢- ابن هبيرة ، يحيى بن محمد
الإفصاح عن معانى الصحاح -٠ الرياض :المؤسسة السعيدية ،
١٣٩٨. ٢ ج .

٢٤٣- شلبى ، عبد الودود
أفيقوا أيها المسلمون قبل أن تدفعوا الجزية -٠ جده : دار
المجتمع ، (د.ت).

٢٤٤- السقا ، أحمد حجازي
أقانيم النصارى -٠ القاهرة : دار الانصار ١٩٧٧م. ١٤٤ ص .

٢٤٥- الكرمى ، مرعى بن يوسف
أقاويل الثقات / تحقيق شعيب الأرنؤوط -٠ بيروت : مؤسسة
الرسالة ، (د.ت).

٢٤٦- أبو حامد الغزالي ، محمد بن محمد
الاقتصاد في الاعتقاد -٠ بيروت : دار الكتب العلمية
١٩٨٣م. ٢٣١ص.

٢٤٧- الطوسي ، محمد بن الحسن
الاقتصاد فيما يتعلق بالاعتقاد -٠ النجف : مطبعة الآداب، ١٣٩٩هـ.

٢٤٨- ابن تيمية ، أحمد بن عبد الحلیم
اقتضاء الصراط المستقيم مخالفة أصحاب الجحيم / تحقيق
محمد حامد الفقي -٠ القاهرة : مطبعة السنة المحمدية ، ١٩٦٩م.

٢٤٩- الخطيب البغدادي ، أحمد بن علي
اقتضاء العلم العمل / تحقيق محمد ناصر الدين الألباني -٠
الكويت : دار الأرقم ، ١٣٩٧هـ. ١٢٨ ص .

- ٢٥٠- الحجاوي ، موسى بن أحمد
الإقناع مع شرحه في فقه الإمام أحمد / تصحيح عبد اللطيف
السبكي ، مصر : المطبعة المصرية ، ١٣٥١هـ . ج ٤ .
- ٢٥١- الشيباني ، محمد بن الحسن
الاكتساب في الرزق المستطاب / تحقيق محمد عرنوس -
بيروت : دار الكتب العلمية ، ١٩٨٦م . ٨٩ ص .
- ٢٥٢- الكاشميري ، محمد نور شاه
إكفار الملحدين في ضروريات الدين - (د.م : دن) ،
١٩٦٨م .
- ٢٥٣- جلال الدين السيوطي ، عبد الرحمن بن أبي بكر
الإكليل في استنباط التنزيل - بيروت : دار الكتب العلمية ،
١٩٨١م . ٢٤٠ ص .
- ٢٥٤- ابن تيمية ، أحمد بن عبد الحلیم
الإكليل في المتشابه والتأويل - ط ٢ - القاهرة : المطبعة
السلفية ، ١٩٧٣م .
- ٢٥٥- ابن بابويه القمي ، محمد بن علي
إكمال الدين وإتمام النعمة في إثبات الرجعة / تحقيق علي
أكبر الغفاري - ط ٢ - طهران : دار الكتب الإسلامية ، ١٣٩٥هـ
٦٤٦ ص .
- ٢٥٦- ابن ماكولا ، علي بن هبة الله
الإكمال في رفع الأرتياب عن المؤلف والمختلف في الأسماء
والكنى والأنساب / - تحقيق عبد الرحمن بن يحيى المعلمي
- بيروت : أمين دمج ، ١٩٦٩م . ج ٧ .

٢٥٧- أبو حامد الغزالي ، محمد بن محمد
الجام العوام عن علم الكلام -٠ القاهرة : المطبعة الميمنية ،
١٣٠٩هـ .

٢٥٨- عبد الخالق ، عبد الرحمن
الإلحاد - أسباب هذه الظاهرة وطرق علاجها -٠ الكويت :
(د.ن) ، ١٤٠٣هـ .

٢٥٩- العراقي ، عبد الرحيم بن الحسين
الفية العراقي -٠ بيروت : دار الكتب العلمي ، (د.ت) . ٣ ج .

٢٦٠- العقاد ، عباس محمود
الله -٠ ط ٢ -٠ القاهرة : دار المعارف ، ١٩٧٦ م . ٢٩٩ ص .

٢٦١- محمود ، مصطفى
الله -٠ القاهرة : دار المعارف ، ١٩٧٧ م .

٢٦٢- جمعه ، سعد
الله أو الدمار -٠ بيروت : دار الكتاب العربي ، (د.ت) .

٢٦٣- حوى ، سعيد
الله جل جلاله -٠ ط ٢ -٠ بيروت : دار الكتب العلمية ، ١٩٧٩ م
. ١٨٨ ص .

٢٦٤- الخطيب ، عبد الكريم
الله ذاتا وموضوعا -٠ ط ٢ -٠ بيروت : دار الفكر العربي ،
١٩٧١ م . ٤٧٥ ص .

٢٦٥- البنا ، حسن
الله فى العقيدة الإسلامية -٠ ط ٢ -٠ جدة : الدار السعودية ،
١٣٩١هـ .

- ٢٦٦- مرجان ، محمد مجدى
٣
الله واحد أم ثالث ٠- القاهرة : دار النهضة العربية ، ١٩٧٤م .
- ٢٦٧- الخطيب ، عبد الكريم
١
الله والإنسان ٠- ط ٣ ٠- بيروت : دار المعرفة، ١٩٧٥م. ٥٠١ ص .
- ٢٦٨- عبود ، عبد الغنى
١
الله والإنسان المعاصر ٠- القاهرة : دار الفكر العربى ، ١٩٧٧م
. ١٦٣ ص .
- ٢٦٩- نوفل ، عبد الرزاق
١
الله والعلم الحديث ٠- القاهرة : دار الشعب ، ١٩٧١ م .
- ٢٧٠- نخبة من العلماء الأمريكيين
٤
الله يتجلى فى عصر العلم / ترجمة الدمرداش عبد المجيد
سرحان ٠- ط ٣ ٠- القاهرة : مطبعة الحلبي ، ١٩٦٨م .
- ٢٧١- اليحصبي ، عياض بن موسى
١
الإلماع إلي معرفة أصول الرواية وتفسير السماع / تحقيق
أحمد صقر ٠- ط ٢ ٠- القاهرة : دار التراث، ١٩٧٨م. ٣٧٩ ص .
- ٢٧٢- الندوى ، أبو الحسن على الحسني
١
إلى الإسلام من جديد ٠- ط ٤ ٠- بيروت : دار القلم ، ١٣٩٩هـ
. ٢١٥ ص .
- ٢٧٣- الشافعى ، محمد بن إدريس
٤
الأم فى الفقه ٠- القاهرة : مكتبة الكليات الأزهرية ، ١٣٨١هـ .
ج ٨ .

- ٢٧٤- المرتضى ، علي بن الحسين
الأمالى / تحقيق محمد أبو الفضل إبراهيم - مصر : عيسى
البابى الحلبي ، ١٩٥٤م. ٢ ج .
- ٢٧٥- شيخ صدوق
أمالى شيخ صدوق / ترجمة آية الله كمرآة آى - (د.م) :
كاتبخانة إسلامية ، ١٣٦٢هـ. ٦٦٣ ص .
- ٢٧٦- الرويشد ، عبدالله بن سعد
الإمام الشيخ محمد بن عبدالوهاب فى التاريخ - مصر : عيسى
البابى الحلبي ، ١٣٩٢هـ .
- ٢٧٧- أبو زهره ، محمد
الإمام الصادق - القاهرة : دار الفكر العربى ، ١٩٧٨م.
- ٢٧٨- خيرى ، أحمد
الإمام الكوثرى - بغداد : مكتبة المثنى ، ١٩٥٢م. ٧٩ص.
- ٢٧٩- الجندى ، عبد الحلیم
الإمام محمد بن عبد الوهاب أو انتصار المنهج السلفى - مصر
: دار المعارف ، ١٩٧٨م ٢٢٨ص.
- ٢٨٠- الجندى ، أنور
الإمام المراغى - القاهرة : دار المعارف ، ١٩٥٢م. ١٥٦ص.
- ٢٨١- غالب مصطفى
الإمامة وقائم القيامة - بيروت : مكتبة هلال ، ١٩٨١م .
- ٢٨٢- الراهرمزى ، الحسن بن عبد الرحمن
أمثال الحديث - باكستان : (د.ن) ، ١٣٨٨هـ .

٢٨٣- أبي الشيخ الأصبهاني ، عبدالله بن محمد
الأمثال في الحديث النبوي / تحقيق عبد العلي عبد الحميد -٠
القاهرة : الدار السلفية ، ١٩٨٢ م .

٢٨٤- ابن قيم الجوزية ، محمد بن أبي بكر
الأمثال في القرآن الكريم -٠ ط ٢ -٠ بيروت : دار الفكر ،
١٤٠٣.هـ.٤٠ص .

٢٨٥- ابن تيمية ، أحمد بن عبد الحلیم
الأمر بالمعروف والنهي عن المنكر / تحقيق صلاح الدين
المنجد -٠ بيروت : دار الكتاب الجديد ، ١٣٩٦ هـ ، ٨٠ ص .

٢٨٦- الخلال ، أحمد بن محمد بن هارون
الأمر بالمعروف والنهي عن المنكر / تحقيق عبد القادر أحمد
عطا -٠ القاهرة : دار الاعتصام ، ١٩٧٥ م . ١٩٩ ص .

٢٨٧- العكبري ، عبد الله بن الحسين
إملاء ما من به الرحمن من وجوه الإعراب والقراءات في جميع
القرآن -٠ القاهرة : عيسى الحلبي ، ١٩٧٦ م . ٢ ج .

٢٨٨- القفطي ، علي بن يوسف
أنباء الرواة على أنباء النحاة / تحقيق محمد أبو الفضل إبراهيم
-٠ القاهرة : دار الكتب المصرية ، ١٩٧٣ م . ٤ ج .

٢٨٩- جمعه ، محمد كمال
إنتشار دعوة الشيخ محمد بن عبد الوهاب خارج الجزيرة العربية
-٠ الرياض : مطابع نجد التجارية ، (د.ت) .

٢٩٠- ابن سعدی ، عبد الرحمن بن ناصر
إنتصار الحق -٠ القاهرة : دار الثقافة ، ١٣٩٨ هـ .

- ٢٩١- أبابطين ، عبدالله بن عبد الرحمن
الإنتصار لحزب الله الموحددين والرد على المجادل عن
المشركين -٠ القاهرة : المطبعة السلفية ، ١٣٧٨هـ . ٣٩ ص .
- ٢٩٢- القرطبي ، يوسف بن عبد البر
الإنتقاء فى فضائل الثلاثة الأئمة الفقهاء ، مالك والشافعى وابو
حنيفة -٠ القاهرة : مكتبة القدس ، ١٣٥٠هـ . ١٩٠ ص .
- ٢٩٣- فاضل ، سيف الله أحمد (محقق)
إنجيل برنابا -٠ ط ٢ -٠ الكويت : دار القلم ، ١٩٨٣م .
- ٢٩٤- داود ، عبد الأحد
الإنجيل والصليب -٠ القاهرة : (د.ن) ، ١٣٥١هـ .
- ٢٩٥- العليمى ، عبد الرحمن بن محمد
الأنس الجليل بتاريخ القدس والخليل -٠ عمان : مكتبة
المحتسب ، ١٣٩٣هـ . ٢ ج .
- ٢٩٦- السمعانى ، عبد الكريم بن محمد
الأنساب / تحقيق عبد الرحمن بن يحيى المعلمى -٠ الهند :
دائرة المعارف العثمانية ، ١٣٨٥هـ . ٦ ج .
- ٢٩٧- القيسرانى ، محمد بن طاهر
الأنساب المتفقة -٠ ليدن : مطبعة برييل ، ١٨٦٥م . ٢٢٩ ص .
- ٢٩٨- قطب ، محمد
الإنسان بين المادية والإسلام -٠ ط ٤ -٠ بيروت : (د.ن) ،
١٩٦٥م . ٢٩٣ ص .
- ٢٩٩- نجيب ، عماره
الإنسان فى ظل الأديان -٠ الرياض : مكتبة المعارف ، ١٤٠٠هـ .

- ٣٠٠- الخطيب ، عبد الكريم
٢
الإنسان في القرآن الكريم من البداية إلى النهاية -٠ بيروت :
دار الفكر العربي ، ١٩٧٩م . ٤٩١ ص .
- ٣٠١- الجبلى ، عبد الكريم بن إبراهيم
١
الإنسان الكامل فى معرفة الأواخر والأوائل -٠ ط ٤ -٠ مصر :
مصطفى الحلبي ، ١٩٨٢م . ٢ ج .
- ٣٠٢- المرادوي ، على بن سليمان
١
الإنصاف في معرفة الراجح من الخلاف على مذهب الإمام أحمد
/ تحقيق محمد حامد الفقي -٠ القاهرة : مطبعة السنة المحمدية
، ١٩٥٥م . ١٢ ج .
- ٣٠٣- ابن المنير الاسكندري ، أحمد بن محمد
٢
الإنصاف فيما تضمنه الكشاف من الاعتزال -٠ بيروت : دار
المعرفة ، (د.ت) ٤ ج . (على هامش الكشاف) .
- ٣٠٤- الباقلاني ، محمد بن الطيب
٦
الإنصاف فيما يجب اعتقاده / تحقيق محمد زاهد الكوثري -٠
القاهرة : مؤسسة الخانجي ، ١٣٨٢هـ . ٢٠٨ ص
- ٣٠٥- الجندى ، أنور
١
الانقطاع الحضاري -٠ القاهرة : دار الاعتصام ، (د.ت) .
- ٣٠٦- البيضاوى ، عبدالله بن عمد
٦
أنوار التنزيل وأسرار التأويل (تفسير البيضاوي) -٠ بيروت :
دار الفكر ، ١٩٨٢م . ٢ ج .
- ٣٠٧- شحاته ، عبدالله
١
أهداف كل سورة ومقاصدها -٠ القاهرة : الهيئة المصرية العامة
للكتاب ، ١٣٩٢هـ . ٣٧٢ ص .

- ٣٠٨- النيفر ، محمد الطاهر ١
أهم فرق الإسلام -٠ تونس : الشركة التونسية للتوزيع ، ١٩٧٤
م . ١١٢ ص .
- ٣٠٩- المفيد ، محمد بن محمد ١
أوائل المقالات في المذاهب والمختارات -٠ ط ٣ -٠ البنجف :
المكتبة الحيدرية ، ١٩٧٣ م . ٢٧٢ ص .
- ٣١٠- ابن عبد الوهاب ، محمد ١
أوثق عرى الإيمان -٠ المدينة المنورة : المكتبة السلفية ،
(د . ت) .
- ٣١١- محمود ، عبد الحلیم ١
أوربا والإسلام -٠ القاهرة : مطابع الأهرام ، ١٩٧٣ م .
- ٣١٢- ابن أبي الدنيا ، عبدالله بن محمد ١
الأولياء -٠ القاهرة : جمعية النشر والتأليف الأزهرية ، ١٣٥٤ هـ .
- ٣١٣- المرتضى اليماني ، محمد بن إبراهيم ١٠
إيثار الحق على الخلق -٠ القاهرة : مطبعة الآداب ، ١٣١٨ هـ .
- ٣١٤- البغدادي ، إسماعيل باشا ٤
إيضاح المكنون في الذيل على كشف الظنون -٠ بغداد : مكتبة
المنثى ، (د . ت) . ٢٠ ج .
- ٣١٥- الأنباري ، محمد بن القاسم بن بشار ١
إيضاح الوقف والابتداء في كتاب الله عز وجل / تحقيق محي
الدين عبد الرحمن رمضان -٠ دمشق : مجمع اللغة العربية ،
١٣٩٠ هـ . ٢ ج .

- ٣١٦- الفلاني ، صالح بن محمد
إيقاظ همم أولي الأبصار ٠- باكستان : دار نشر الكتب الإسلامية
، ١٣٩٥هـ .
- ٣١٧- ابن تيمية ، أحمد بن عبد الحلیم
الإيمان / تحقيق زهير الشاويش ، ومحمد ناصر الدين الألباني
٠- ط ٣ - بيروت ، المكتب الإسلامي ١٣٩٩ هـ . ٤٥٥ ص .
- ٣١٨- البهلوي ، حزام ، وتوحيد عبد المجيد
الإيمان ٠- بيروت : دار القلم ، ١٩٨٢ م .
- ٣١٩- الزنداني ، عبد المجيد ، وآخرين
الإيمان ٠- ط ٢ - دمشق : دار القلم ؛ المدينة المنورة : مكتبة
طيبة ، ١٤٠٣ هـ .
- ٣٢٠- ابن أبي شيبه ، عبدالله بن محمد
كتاب الإيمان / تحقيق محمد ناصر الدين الألباني ٠- الكويت :
دار الأرقم ، (د.ت) . ٢٤٨ ص .
- ٣٢١- ابن منده ، محمد ابن اسحاق
الإيمان / تحقيق علي بن محمد ناصر فقيهي ٠- المدينة المنورة
: الجامعة الإسلامية ، ١٤٠١هـ .
- ٣٢٢- ياسين ، محمد نعيم
الإيمان : أركانه ، حقيقته ، نواقضه ٠- الأردن : جمعية عمال
المطابع التعاونية ، ١٩٧٨ م . ٢٠٠ ص .
- ٣٢٣- الخطيب ، محمد نمر
الإيمان طريقنا إلى النصر ٠- دمشق : (د.ن ، د.ت) .

- ١ ٣٢٤- يوسف ، زكريا بن علي
الإيمان وآثاره والشرك ومظاهره -- ط ٢ -- القاهرة : دار البيان
، ١٩٨١ م . ١٦٠ ص .
- ١ ٣٢٥- العظم ، يوسف
الإيمان وأثره في نهضة الشعوب -- ط ٤ -- (د.م ; دن) ،
١٩٥٤ م .
- ٣ ٣٢٦- القرضاوى ، يوسف
الإيمان والحياة -- القاهرة : مكتبة وهبة ، ١٩٧٧ م . ٣٥٩ ص .
- ١١ ٣٢٧- ابن سلام ، القاسم بن سلام
الإيمان ومعالمه وسننه واستكمالته ودرجاته / تحقيق محمد ناصر
الدين الألباني -- الكويت : دار الأرقم ، (د.ت) .
- ١ ٣٢٨- الصفار ، حسن موسى
أئمة أهل البيت -- بيروت : مؤسسة الأعلمي ، ١٩٧٧ م .
- ١ ٣٢٩- هاشم ، الحسينى عبد المجيد
أئمة الحديث النبوي -- القاهرة : مجمع البحوث الإسلامية ،
١٩٧٨ م . ١٦٤ ص .
- ٢ ٣٣٠- ظهير ، إحسان إلهى
البابية عرض ونقد -- ط ٢ -- لاهور : إدارة ترجمان السنة ،
١٤٠١ هـ .
- ٣ ٣٣١- شاكر ، أحمد محمد
الباعث الحثيث شرح إختصار علوم الحديث لابن كثير -- ط ٣
-- القاهرة : مطبعة محمد على صبيح ، ١٣٧٠ هـ . ٢٨٧ ص .

- ٣ - ٣٣٢- أبو شامة ، عبد الرحمن بن إسماعيل
الباعث على إنكار البدع والحوادث - ط ٢٠٠ - مكة المكرمة :
مطبعة النهضة ، ١٤٠١ هـ . ١٣٦ ص .
- ١ - ٣٣٣- فهمي ، محمود
البحر الزاخر في تاريخ العالم وأخبار الأوائل والأواخر -
القاهرة : المطبعة الأميرية ، ١٣١٣ هـ . ٤ ج .
- ١ - ٣٣٤- ابن سبعين ، عبد الحق بن إبراهيم
بد العارف وعقيدة المحقق المقرب الكاشف وطريق السالك
المتبتل العاكف - بيروت : دار الأندلس ، ١٩٧٨ م .
- ١ - ٣٣٥- البلخي ، أحمد بن سهيل
البدء والتاريخ - باريس : (د.ن) ، ١٨٩٩ م .
- ١ - ٣٣٦- المقدسي ، مظهر بن طاهر
البدء والتاريخ - بغداد : مكتبة المثنى ، (د.ت) ، ٦ ج .
- ١ - ٣٣٧- ابن إياس الحنفى ، محمد بن أحمد
بدائع الزهور في وقائع الدهور - القاهرة : المشهد الحسيني ،
١٩٧١ م . ١٧١ ص .
- ١٤ - ٣٣٨- ابن قيم الجوزية ، محمد بن أبي بكر
بدائع الفوائد / تحقيق محمود غانم - ط ٢٠٠ - القاهرة : مكتبة
القاهرة ، ١٣٩٢ هـ .
- ١ - ٣٣٩- البنا ، أحمد عبد الرحمن
بدائع المنن في جمع وترتيب مسند الشافعي والسنن - القاهرة
: دار الأنوار ، ١٩٥٠ م . ٢ ج .

٣٤٠- العز بن عبد السلام ، عبد العزيز بن عبد السلام ٢
بداية السؤل فى تفضيل الرسول / تحقيق محمد ناصر الدين
الألبانى ٠٠- بيروت : المكتب الإسلامى ، ١٤٠٢ هـ .

٣٤١- ابن رشد ، محمد بن أحمد ١
بداية المجتهد ونهاية المقتصد / تحقيق محمد سالم مجيسن ،
وشعبان محمد إسماعيل ٠٠- القاهرة : مكتبة الكليات الأزهرية ،
١٩٧٤ م . ٢ ج .

٣٤٢- الصابونى ، نور الدين ١
كتاب البداية من الكفاية فى الهداية / تحقيق فتح الله خليل
٠٠- مصر : دار المعارف ، ١٩٦٩ م .

٣٤٣- ابن كثير ، إسماعيل بن عمر ٣٨
البداية والنهاية ٠٠- ط ٢ ٠٠- بيروت : مكتبة المعارف ، ١٩٧٧ م .
١٤ ص .

٣٤٤- الشوكانى ، محمد بن على ٧
البدر الطالع بمحاسن من بعد القرن السابع ٠٠- القاهرة : دار
السعادة ، ١٣٤٨ هـ . ٢ ج .

٣٤٥- القرطبي ، محمد بن وضاح ٦
البدع والنهى عنها / تحقيق محمد أحمد دهمان ٠٠- ط ٢ ٠٠-
دمشق : دار البصائر ، ١٤٠٠ هـ . ٩٦ ص .

٣٤٦- عطيه ، عزت على ٢
البدعة تحديدها وموقف الإسلام منها ٠٠- ط ٢ ٠٠- بيروت : دار
الكتاب العربى ، ١٩٨٠ م . ٥٥٤ ص .

١ ٣٤٧- صدقي ، نعمت
بديع صنع الله في البر والبحر -٠ القاهرة : دار الاعتصام ،
(د.ت).

١ ٣٤٨- السهار نفورى ، خليل أحمد
بذل المجهود فى حل أبى داود -٠ ط ٣ -٠ الهند : مطبعة ندوة
العلماء ، ١٩٧٢ م . ٢٠ ج .

٢ ٣٤٩- البرازي ، محمد فؤاد
البراهين العلمية على وجود الخالق -٠ ط ٢ -٠ دمشق ؛ بيروت
: دار القلم ، ١٣٩٤ هـ . ١٢٧ ص .

١ ٣٥٠- الوادي آشي ، محمد بن جابر
برنامج ابن جابر الوادي آشي / تحقيق محمد طيب الهيلة -٠
تونس : مطبعة الشركة التونسية ، ١٩٨١ م . ٥٧٤ ص .

٢ ٣٥١- الجوينى ، عبد الملك بن عبدالله
البرهان فى أصول الفقه / تحقيق عبد العظيم الديق -٠ ط ٣
-٠ القاهرة : دار الأنصار ، ١٤٠٠ م . ٢ ج .

٣ ٣٥٢- الزركشى ، محمد بن بهادر
البرهان فى علوم القرآن / تحقيق محمد أبو الفضل إبراهيم -٠
ط ٢ -٠ القاهرة : عيسى الحلبي ، ١٣٩١ هـ . ٤ ج .

٦ ٣٥٣- الفيروزبَادى ، محمد بن يعقوب
بصائر ذوى التمييز فى لطائف الكتاب العزيز / تحقيق محمد
علي النجار -٠ بيروت : المكتبة العلمية ، ١٣٨٣ هـ . ٦ ج .

- ٣٥٤- عزام ، عبد الرحمن
بطل الأبطال أو أبرز صفات النبي محمد صلى الله عليه وسلم :
مكة المكرمة : رابطة العالم الإسلامي ، ١٣٨٦ هـ . ١١٧ ص .
- ٣٥٥- التونسي ، محمد عبد الستار
بطلان عقائد الشيعة -٠ باكستان : دار النشر الإسلامية ، ١٤٠٣ هـ .
- ٣٥٦- البيهقي ، أحمد بن الحسين
البعث والنشور / تحقيق عامر أحمد حيدر -٠ بيروت : مؤسسة
الكتب الثقافية ، ١٩٨٦ م .
- ٣٥٧- الغماري ، عبد العزيز بن محمد
اللفية في ترتيب أحاديث الحلية -٠ القاهرة : مكتبة الخانجي ،
(د.ت) . ٩٤ ص .
- ٣٥٨- ابن عميرة الضبي ، أحمد بن يحيى
بغية الملتبس في تاريخ رجال أهل الأندلس -٠ القاهرة : دار
الكتاب العربي ، ١٩٦٧ م . ٥٤٧ ص
- ٣٥٩- جلال الدين السيوطي ، عبد الرحمن بن أبي بكر
بغية الوعاة في طبقات اللغويين والنحاة / تحقيق محمد أبو
الفضل إبراهيم -٠ ط ٢ -٠ بيروت : دار الفكر ، ١٩٧٩ م . ٢ ج .
- ٣٦٠- الحصري ، ساطع
البلاد العربية والدولة العثمانية -٠ ط ٢ -٠ بيروت : دار العلم
للملايين ، ١٩٦٠ م . ٢٨٧ ص .
- ٣٦١- الدباغ ، مصطفى مراد
بلادنا فلسطين -٠ بيروت : دار الطليعة ، (د.ت) .

- ١ ٣٦٢- لسترنج ، كي
بلدان الخلافة الشرقية / ترجمة بشير فرنسيس ، وكوركيس عواد
- ط ٢ - بيروت : مؤسسة الرسالة ، ١٩٨٥ م .
- ١ ٣٦٣- الألوسى ، محمود شكرى
بلوغ الأرب فى معرفة أحوال العرب - ط ٢ - القاهرة :
المطبعة الرحمانية ، ١٩٢٤ م . ٤٧٢ ص .
- ١ ٣٦٤- ابن حجر العسقلانى ، أحمد بن علي
بلوغ المرام من أدلة الأحكام / تحقيق محمد حامد الفقى -
القاهرة : المكتبة التجارية الكبرى ، (د.ت) .
- ١ ٣٦٥- الخطيب ، محب الدين
البهائية - ط ٥ - بيروت : المكتب الإسلامى ، ١٩٨٠ م . ١٢٠
ص .
- ٣ ٣٦٦- الوكيل ، عبد الرحمن
البهائية تاريخها وعقيدتها وصلتها بالباطنية والصهيونية -
القاهرة : مطبعة السنة المحمدية ١٣٨١ هـ . ٣٥٢ ص .
- ٢ ٣٦٧- ظهير ، إحسان إلهى
البهائية : نقد وتحليل - ط ٢ - لاهور : إدارة ترجمان السنة ،
١٤٠١ هـ . ٣٧٥ ص .
- ١ ٣٦٨- ابن سعدى ، عبد الرحمن بن ناصر
بهجة قلوب الأبرار - القاهرة : مطبعة الكيلانى ؛ الرياض :
المؤسسة السعيدية ، ١٣٧٢ هـ . ٢٥٩ ص .

- ٣٦٩- القرطبي ، يوسف بن عبد البر
١
بهجة المجالس وأنس المجالس وشحذ الذهن والهاجس /
تحقيق محمد مرسي الخولي -٠ ط ٢ -٠ بيروت : دار الكتب
العلمية ، ١٩٨٢ م . ٢ ج .
- ٣٧٠- ابن أبي جمرة ، عبدالله بن سعد
١
بهجة النفوس وتحليلها بمعرفة مالها وما عليها -٠ القاهرة : مطبعة
الصدق الخيرية ، ١٣٥٣ هـ .
- ٣٧١- الخطابي ، حمد بن محمد
١
بيان إعجاز القرآن -٠ مصر : دار التأليف ، ١٩٥٣ م . ١٢٥ ص .
- ٣٧٢- ابن تيمية ، أحمد بن عبد الحلیم
١٦
بيان تلبیس الجهمية فی تأسيس بدعهم الكلامية / تحقيق محمد
بن عبد الرحمن بن قاسم -٠ مكة المكرمة : مطبعة الحكومة ،
١٣٩٢ هـ . ٢ ج .
- ٣٧٣- البيهقي ، أحمد بن الحسين
٣
بيان خطأ من أخطأ على الشافعي / تحقيق نايف الدعيس -٠
بيروت : مؤسسة الرسالة ، ١٩٨٢ م .
- ٣٧٤- الموسوي الخوئي ، أبو القاسم
١
البيان في تفسير القرآن -٠ ط ٢ -٠ النجف : (د.ن) ، ١٣٨٥ هـ .
- ٣٧٥- البلالی ، عبد الحمید
١
البيان في مداخل الشيطان -٠ بيروت : مؤسسة الرسالة، ١٩٨٠ م .
- ٣٧٦- الديلمي ، محمد بن الحسين
٣
بيان مذهب الباطنية وطلانه -٠ ط ٢ -٠ مكة المكرمة : مكتبة
الإمدادية ، ١٤٠٢ هـ . ١٢٧ ص .

- ١
٣٧٧- ابن عتيق ، حمد بن علي
بيان النجاة والفكاك في موالة المرتدين وأهل الإشراك -
المدينة المنورة : المكتبة السلفية ، (د.ت) .
- ١
٣٧٨- الشيخ السويح ، إبراهيم بن عبد العزيز
بيان الهدى من الضلال في الرد على صاحب الأغلال -
القاهرة : المطبعة السلفية ، ١٩٦٩ م . ٢ ج .
- ١
٣٧٩- السابق ، فوزان
البيان والإشهار في كشف زيغ الملحد الحاج المختار -
القاهرة : مطبعة السنة المحمدية ، ١٩٥٣ م . ٣٧٩ ص .
- ٢
٣٨٠- ابن حمزه الحسيني ، إبراهيم بن محمد
البيان والتعريف في أسباب ورود الحديث - بيروت : دار
الكتاب العربي ، ١٤٠١ هـ . ٣ ج .
- ١
٣٨١- آل الشيخ ، عبدالله بن إبراهيم
البيان الواضح لأسرة شيخ الإسلام محمد بن عبد الوهاب حتى
سنة ١٣٩٣هـ - تونس : دار بو سلامة ، ١٣٩٣ م . ٣٩ ص .
- ١
٣٨٢- مدخلي ، ربيع بن هادي
بين الإمامين مسلم والدارقطني - الهند : الجامعة السلفية ،
(د.ت) .
- ١
٣٨٣- عبده ، محمد
بين الفلاسفة والكلاميين / تحقيق سليمان دنيا - بيروت : دار
إحياء الكتاب العربي ، (د.ت) .
- ١
٣٨٤- عتر ، حسن ضياء الدين
بينات المعجزة الخالدة - حلب : دار النصر ، ١٩٧٥ م . ٤٨٤ ص .

٣٨٥- الغامدى ، أحمد عطيه
١٣
البيهقى وموقفه من الإلهيات - ط ٢ - المدينة المنورة :
الجامعة الإسلامية ، ١٤٠٢ هـ . ٣٥٦ ص .

٣٨٦- ابن قطلو بغا ، قاسم
٢
تاج التراجم فى طبقات الحنفية - ط ٢ - باكستان : مطبعة
ايجو كيشنل ، (د.ت).

٣٨٧- الزبيدي ، محمد مرتضى
١٧
تاج العروس من جواهر القاموس - بيروت : دار صادر ،
١٣٨٦ هـ . ١٠ ج .

٣٨٨- القنوجى ، محمد صديق حسن
١
التاج المكلل من جواهر مآثر الطراز الآخر والأول / تعليق
عبد الحكيم شرف الدين - الهند : المطبعة الهندية العربية ،
١٣٨٢ هـ .

٣٨٩- ابن ماضى ، تركى بن محمد
١
تاريخ آل ماضى - مصر : مطبعة الشبكي ، ١٣٧٦ هـ .

٣٩٠- الأعمس ، عبد الأمير
١
تاريخ ابن الراوندى الملحد - بيروت : دار الآفاق الجديدة ،
١٣٩٥ هـ .

٣٩١- ابن الوردى ، عمر بن مظفر
١
تاريخ ابن الوردى - مصر : جمعية المعارف ، ١٢٨٥ هـ . ٢ ج .

٣٩٢- النصرى ، عبد الرحمن بن عمرو
١
تاريخ أبى زرعة الدمشقى / تحقيق شكر الله بن نعمة الله
التوجانى - (د.م : دن ، د.ت).

- ١ ٣٩٣- عباس ، إحسان
تاريخ الأدب الأندلسي -٠ بيروت : المكتبة الأندلسية ، ١٩٦٠م .
٣٥٩ ص .
- ١٠ ٣٩٤- بروكلمان ، كارل
تاريخ الأدب العربي / ترجمة رمضان عبد التواب -٠ القاهرة :
دار المعارف ، ١٩٧٥م . ٥ ج .
- ٩ ٣٩٥- حسن ، حسن إبراهيم
تاريخ الإسلام -٠ ط ٩ -٠ القاهرة : مكتبة النهضة المصرية ،
١٩٧٩م . ٤ ج .
- ٢ ٣٩٦- الذهبي ، محمد بن أحمد
تاريخ الإسلام وطبقات المشاهير -٠ القاهرة : مكتبة القدسي ،
١٣٦٧هـ . ٧ ج .
- ١ ٣٩٧- العدوي ، إبراهيم أحمد
التاريخ الإسلامي -٠ القاهرة : مكتبة الإنجلو المصرية ، (د.ت).
- ١ ٣٩٨- ابن شاهين ، عمر بن أحمد
تاريخ أسماء الثقات / تحقيق صبحي السامرائي -٠ الكويت :
الدار السلفية ، ١٤٠٤هـ .
- ١ ٣٩٩- شنوده ، زكي
تاريخ الأقباط -٠ القاهرة : مطبعة البلاغ ، ١٩٦٧م . ٨ ج .
- ١ ٤٠٠- رضا ، محمد رشيد
تاريخ الإمام محمد عبده -٠ مصر : مطبعة المنار ، ١٣٥٠هـ . ٣ ج .

- ٣
٤٠١- فياض ، عبدالله
تاريخ الإمامية وأسلافهم من الشيعة - ط ٢ - بيروت : مؤسسة
الأعلمى ، ١٩٧٥م . ٢٢٢ ص .
- ٤
٤٠٢- خضرى بك ، محمد
تاريخ الأمم الإسلامية - مصر : المكتبة التجارية الكبرى ،
١٩٦٩م . ٥١١ ص .
- ١٤
٤٠٣- الطبرى ، محمد بن جرير
تاريخ الأمم والملوك / تحقيق محمد أبو الفضل إبراهيم -
مصر : دار المعارف ، ١٩٦٢م . ١٠ ج .
- ١
٤٠٤- الحجى ، عبد الرحمن بن على
التاريخ الأندلسى - دمشق : دار القلم ، ١٣٩٦هـ . ٦٠٥ ص .
- ١
٤٠٥- عاشور ، سعيد عبد الفتاح
تاريخ أوروبا فى العصور الوسطى - بيروت : دار النهضة ،
١٩٧٢م . ٢ ج .
- ١
٤٠٦- ابن عيسى ، إبراهيم بن صالح
تاريخ بعض الحوادث الواقعة فى نجد / تحقيق حمد الجاسر -
الرياض : دار اليمامة ، ١٣٨٦هـ . ٣٥٢ ص .
- ٢٦
٤٠٧- الخطيب البغدادي ، أحمد بن على
تاريخ بغداد - بيروت : دار الكتب العلمية (د.ت) . ١٤ ج .
- ١
٤٠٨- العجلانى ، منير
تاريخ البلاد العربية السعودية - بيروت : دار الكتاب العربى ،
١٩٦٦م . ٤ ج .

- ١
٤٠٩- دروزه ، محمد عزه
تاريخ بنى إسرائيل من أسفارهم ٠- بيروت : المكتبة العصرية ،
١٩٦٩م . ٥٥١ ص .
- ١٠
٤١٠- سزكين ، فؤاد
تاريخ التراث العربى ٠- الرياض : جامعة الإمام ، ١٤٠٣هـ . ١٠ ج
- ١
٤١١- غنى ، قاسم
تاريخ التصوف فى الإسلام / ترجمة صادق نشأت ٠- القاهرة :
مكتبة النهضة ، (د.ت) .
- ١
٤١٢- ابن أبى مخرمة ، عبدالله
تاريخ ثغر عدن ٠- ليدن : مطبعة بريل ، ١٩٣٦م . ٣ ج .
- ١
٤١٣- أبو زهرة ، محمد
تاريخ الجدل ٠- ط ٢ ٠- القاهرة : دار الفكر ، ١٩٨٠م .
- ٩
٤١٤- السهمى ، حمزة بن يوسف
تاريخ جرجان ٠- ط ٣ ٠- بيروت : عالم الكتب ، ١٩٨١م . ٨٧٨
ص .
- ١
٤١٥- خزعل ، حسين خلف
تاريخ الجزيرة العربية فى عصر الشيخ محمد بن عبد الوهاب ٠-
بيروت : مكتبة الهلال ، ١٩٦٨م . ٤٥٤ ص .
- ٦
٤١٦- القاسمى ، محمد جمال الدين
تاريخ الجهمية والمعتزلة ٠- بيروت : مؤسسة الرسالة ، ١٩٧٩م .
١٠٩ ص .

- ١ ٤١٧- شلبي ، أبو زيد
تاريخ الحضارة الإسلامية - ط ٣ - القاهرة : مطبعة الإستقلال
، ١٩٦٤م . ٣٨٧ ص .
- ١ ٤١٨- علي ، محمد كرد
تاريخ الحضارة في القرون الوسطى والحديثة - القاهرة :
المكتبة المحمودية ، (د.ت) . ٨٤ ص .
- ١ ٤١٩- البيهقي ، علي بن زيد
تاريخ حكماء الإسلام / تحقيق محمد كرد علي - دمشق :
المجمع العلمي العربي ، ١٣٦٥هـ . ٢٠٤ ص .
- ٤ ٤٢٠- جلال الدين السيوطي ، عبد الرحمن بن أبي بكر
تاريخ الخلفاء / تحقيق محمد مهدي عبد الحميد - القاهرة :
المكتبة التجارية الكبرى ، ١٩٦٩م . ٥٣٥ ص .
- ٥ ٤٢١- ابن خياط ، خليفة
تاريخ خليفة بن خياط / تحقيق أكرم ضياء العمري - ط ٢ -
بيروت : مؤسسة الرسالة ، ١٣٩٧هـ . ٦٣٠ ص .
- ١ ٤٢٢- الندوي ، مسعود
تاريخ الدعوة الإسلامية في الهند - بيروت : دار العروبة ،
١٩٥٠م . ٣١٨ ص .
- ٢ ٤٢٣- غالب ، مصطفى
تاريخ الدعوة الإسماعيلية - ط ٣ - بيروت : دار الأندلس ،
١٩٧٩م .

- ٧ ٤٢٤- ابن عساكر ، علي بن الحسن
تاريخ دمشق ٠- بيروت : مؤسسة الرسالة ، ١٣٩٩هـ . ١٠ ج .
- ١ ٤٢٥- سعيد ، أمين
تاريخ الدولة السعودية ، عهد الملك سعود بن عبد العزيز ٠-
بيروت : دار الكتاب العربي ، ١٣٨٥هـ . ٣ ج .
- ١ ٤٢٦- فريد بك ، محمد
تاريخ الدولة العلية العثمانية ٠- القاهرة : مطبعة محمد مصطفى
، ١٣١٤هـ . ٤٠٦ ص .
- ١ ٤٢٧- حسن ، حسن إبراهيم
تاريخ الدولة الفاطمية في المغرب ومصر وسورية وبلاد العرب
٠- ط ٤ ٠- القاهرة : مكتبة النهضة المصرية ، ١٩٨١م . ٧٣٩ ص .
- ١ ٤٢٨- حبيب ، رؤوف
تاريخ الرهبة والديرية في مصر وآثارها الإنسانية على العالم ٠-
القاهرة : مطبعة العالم العربي ، ١٩٧٦م .
- ٧ ٤٢٩- البخارى ، محمد بن إسماعيل
التاريخ الصغير / تحقيق محمود إبراهيم زايد ٠- حلب : دار
الوعي ، ١٣٩٧هـ . ٣٥٢ ص .
- ١ ٤٣٠- الغادري ، نهاد
التاريخ السرى للعلاقات الشيوعية الصهيونية ٠- بيروت : دار
الكتاب العربي ، ١٩٦٩م . ٢١٨ ص .
- ١ ٤٣١- حقي ، إحسان
تاريخ شبه الجزيرة الهندية الباكستانية ٠- بيروت : مؤسسة
الرسالة ، ١٣٩٨هـ . ٣٨٤ ص .

- ٢
٤٣٢- الدارمي ، عثمان بن سعيد
تاريخ عثمان بن سعيد الدارمي عن أبي زكريا يحيى بن معين
في تجريح الرواة وتعديلهم / تحقيق أحمد محمد نور سيف -٠
مكة المكرمة : مركز البحث العلمي ، (د.ت). ٣٢٠ ص.
- ١
٤٣٣- الجبرتي ، عبد الرحمن
تاريخ عجائب الآثار في التراجم والأخبار -٠ ط ٢ -٠ بيروت :
دار الجيل ، ١٩٧٨ م . ٧ ج .
- ١
٤٣٤- علي ، جواد
تاريخ العرب قبل الإسلام -٠ بغداد : المجمع العلمي العراقي ،
١٩٥٥ م . ١٩١ ص .
- ٢
٤٣٥- ابن الفرضي ، عبدالله بن محمد
تاريخ علماء الأندلس -٠ القاهرة : الدار المصرية للتأليف
والترجمة ، ١٩٦٦ م . ٢ ج .
- ١
٤٣٦- ابن الجوزي ، عبد الرحمن بن علي
تاريخ عمر بن الخطاب / تحقيق أسامة عبد الكريم الرفاعي -٠
دمشق : دار إحياء علوم الدين ، ١٩٧٤ م . ٣٠١ ص .
- ٣
٤٣٧- الفرابي ، علي مصطفى
تاريخ الفرق الإسلامية -٠ القاهرة : محمد علي صبيح ، ١٣٧٨ هـ .
٣١٠ ص .
- ١
٤٣٨- الملاح ، الدسوقي ، وآخرين
تاريخ الفرق المعاصرة ومذاهبها -٠ مصر : دار الكتاب العربي ،
١٩٥٥ م .

١
٤٣٩- شرف الدين ، أحمد حسين
تاريخ الفكر الإسلامى فى اليمن -٠ ط ٢ -٠ الرياض : مطابع
الرياض ، ١٤٠٠هـ . ٣١٣ ص .

١
٤٤٠- جنتالت ، نخل
تاريخ الفكر الأندلسى / ترجمة حسين مؤنس -٠ (د.م.: دن ،
د.ت).

١
٤٤١- جمعه ، محمد لطفى
تاريخ فلاسفة الإسلام فى المشرق والمغرب -٠ القاهرة : مطبعة
المعارف ، ١٩٢٧م . ٣٢٧ ص .

١
٤٤٢- هويدى ، يحيى
تاريخ فلسفة الإسلام فى القارة الأفريقية -٠ القاهرة : مكتبة
النهضة المصرية ، ١٩٦٥م . ١ ج .

١
٤٤٣- دى بور ، ت . ح
تاريخ الفلسفة فى الإسلام / ترجمة محمد عبد الهادى أبو ريده
-٠ بيروت : دار النهضة العربية ، ١٩٧٩م . ٤٣٤ ص .

١
٤٤٤- جاسر ، شفيق
تاريخ القدس -٠ عمان : دار البشير ، ١٤٠٤هـ .

١٥
٤٤٥- البخارى ، محمد بن إسماعيل
التاريخ الكبير -٠ الهند : دار المعارف العثمانية ، ١٣٦١هـ . ٩ ج .

١
٤٤٦- القمص ، الشماس منسى
تاريخ الكنيسة القبطية -٠ ط ٣ -٠ القاهرة : مطبعة القاهرة
الحديثة ، ١٩٨٢م .

- ١ ٤٤٧- الصنعاني ، أحمد عبدالله
تاريخ مدينة صنعاء / تحقيق حسن عبدالله العمري ، وعبد
الجبار زكار ٠- صنعاء : (د.ن) ، ١٣٩٤ هـ . ٦٤٧ ص .
- ١ ٤٤٨- النميري ، عمر بن شبه
تاريخ المدينة المنورة ٠- جدة : دار الأصفهاني ، ١٣٩٩ هـ . ٤ ج .
- ٤ ٤٤٩- أبو زهره ، محمد
تاريخ المذاهب الإسلامية ٠- القاهرة : دار الفكر العربي ،
١٣٩١ هـ . ٢ ج .
- ١ ٤٥٠- الساداتي ، أحمد محمد
تاريخ المسلمين في شبه القارة الهندية وحضارتهم ٠- القاهرة :
مكتبة الآداب ، (د.ت) .
- ١ ٤٥١- سالم ، عبد العزيز
تاريخ المسلمين وآثارهم في الأندلس ٠- لبنان : دار المعارف ،
١٩٦٢ م .
- ١ ٤٥٢- السباعي ، أحمد
تاريخ مكة : دراسات في السياسة والعلم والاجتماع وال عمران
٠- ط ٢ ٠- مكة المكرمة : دار قریش ، ١٣٨٢ هـ .
- ١ ٤٥٣- مختار ، صلاح الدين
تاريخ المملكة العربية السعودية في ماضيها وحاضرها ٠- بيروت
: دار مكتبة الحياة ، ١٣٧٦ هـ . ١ ج .
- ١ ٤٥٤- إبراهيم ، محمد إسماعيل إبراهيم ، وآخرين
تاريخ المملكة العربية السعودية (للفصل الثالث المتوسط) ٠-
الرياض : وزارة المعارف ، ١٣٩٤ هـ .

- ١ ٤٥٥- الآلوسى ، محمود شكرى
تاريخ نجد / تحقيق محمد بهجت الأثرى - ط ٢ - القاهرة :
المطبعة السلفية ، ١٩٢٨م . ١٤٨ص .
- ٢ ٤٥٦- ابن غنام ، حسين
تاريخ نجد - مصر : مطبعة الحلبي ، ١٩٦٨م . ٢ ج .
- ١ ٤٥٧- غنيم ، عادل حسين ، وعبد الرحيم بن عبد الرحمن عبد الرحيم
تاريخ الهند الحديث - مصر : مكتبة الخانجي ، ١٩٨٠م .
- ٣ ٤٥٨- الواسطى ، أسلم بن سهل
تاريخ واسط / تحقيق كوركيس عواد - بغداد : مطبعة المعارف
، ١٣٨٧هـ .
- ٢ ٤٥٩- اليعقوبى ، أحمد بن يعقوب بن جعفر
تاريخ اليعقوبى - بيروت : دار صادر ، ١٣٧٩هـ . ٣ ج .
- ١ ٤٦٠- الحكمى اليمنى ، عماره بن على
تاريخ اليمن المسمى المفيد فى أخبار صنعاء وزيد وشعراء
ملوكها وأدبائها / تحقيق محمد على الحوالى - القاهرة :
مطبعة السعادة ، ١٣٩٦هـ .
- ١ ٤٦١- أبابطين ، عبدالله بن عبد الرحمن
تأسيس التقديس فى كشف تلبيس داود بن سليمان بن جرجيس
- مصر : دار إحياء الكتب العربية ، ١٣٤٤هـ . ١٢٠ ص .
- ١ ٤٦٢- باجوده ، حسن
تأملات فى سورة الإسراء - القاهرة : دار الإعتصام ، ١٣٩٩هـ .
٣٣٥ ص .

- ١ -٤٦٣- النعمان المغربي ، أبو حنيفة
تأويل الدعائم / تحقيق محمد حسن الأعظمي -٠ مصر : دار
المعارف ، ١٣٨٦. ج ٣ .
- ٩ -٤٦٤- ابن قتيبة ، عبدالله بن مسلم
تأويل مختلف الحديث -٠ بيروت : دار الجيل، ١٩٧٣.م.٣٦٧.ص.
- ٢ -٤٦٥- ابن قتيبة ، عبدالله بن مسلم
تأويل مشكل القرآن / تحقيق أحمد صقر -٠ بيروت : المكتبة
العلمية ، ١٩٨١.م.٥٣٦. ص .
- ٢ -٤٦٦- الجبهان ، إبراهيم بن سليمان
تبديد الظلام وتنبيه النيام -٠ ط ٢ -٠ الرياض : مكتبة الحرمين
، ١٤٠٠.٥١٤. ص .
- ٢ -٤٦٧- ابن سحمان ، سليمان
كتاب تبرئة الشيخين الإمامين من تزوير أهل الكذب واليمين -٠
مصر : مطبعة المنار ، ١٣٤٣.١٥٣. ص.
- ٢ -٤٦٨- أيوب ، حسن
تبسيط العقائد -٠ ط ٣ -٠ القاهرة : دار الاعتصام
، ١٣٩٨.٣١٨.ص.
- ٢ -٤٦٩- خالد ، مصطفى ، وعمر فروخ
التبشير والإستعمار في البلاد العربية -٠ بيروت : المكتبة
العصرية ، ١٩٨٢ م.
- ١ -٤٧٠- الشيرازي ، إبراهيم بن علي
التبصرة في أصول الفقه / تحقيق محمد حسن هيتو -٠ دمشق :
دار الفكر ، ١٤٠٠.

- ١٢ ٤٧١- الأسفرايينى ، شاهفور بن طاهر
التبصير فى الدين وتمييز الفرقة الناجية عن الفرق الهالكين /
تحقيق كمال يوسف الحوت ٠- بيروت : عالم الكتب ، ١٩٨٣م.
- ٤ ٤٧٢- ابن حجر العسقلانى ، أحمد بن على
تبصير المنتبه بتحريير المشتبه / تحقيق محمد بن على النجار ،
وعلى محمد البجاوى ٠- القاهرة : الدار المصرية للتأليف
والترجمة ، (د.ت).
- ١ ٤٧٣- الجندى ، أنور
التبشير الغربى ٠- القاهرة : دار الاعتصام ، ١٩٧٨م.
- ١ ٤٧٤- مهنا ، أحمد بن إبراهيم
تبويب آي القرآن الكريم ٠- القاهرة : دار الشعب ، ١٩٧٢م.
- ١ ٤٧٥- النووى ، يحيى بن شرف
التبيان فى آداب حملة القرآن / تحقيق عبد القادر الأرنؤوط
٠- دمشق : دار البيان ، ١٤٠٣هـ.
- ٤ ٤٧٦- ابن قيم الجوزية ، محمد بن أبى بكر
التبيان فى أقسام القرآن / تحقيق محمد زهدى النجار ٠-
الرياض : المؤسسة السعدية ، ١٣٩٩هـ . ٢ ج .
- ١ ٤٧٧- الطوسى ، محمد بن الحسن
التبيان فى تفسير القرآن / تحقيق أحمد شوقى الأمين ، وأحمد
حبيب العاملى ٠- النجف : المطبعة العلمية ، ١٩٦٤م . ١٠ ج .
- ١ ٤٧٨- جلال الدين السيوطى ، عبد الرحمن بن أبى بكر
تبييض الصحيفة فى مناقب الإمام أبى حنيفة ٠- الهند : دائرة
المعارف العثمانية ، ١٣٨٠هـ.

١
٤٧٩- ابن حجر العسقلاني ، أحمد بن علي
تبيين العجب بما ورد في فضل رجب ٠- الرياض : المطابع
الأهلية للأوفست ، (د.ت).

١٧
٤٨٠- ابن عساكر ، علي بن الحسن
تبيين كذب المفتري فيما نسب إلى أبي الحسن الأشعري /
تحقيق زاهد الكوثري ٠- بيروت : دار الكتاب العربي ، ١٣٩٩هـ.
٤٥٦ ص .

٢
٤٨١- الهمذاني ، عبد الجبار بن أحمد
تثبيت دلائل النبوة / تحقيق عبد الكريم عثمان ٠- بيروت : دار
العربية ، ١٩٦٦ م . ٢ ج .

١
٤٨٢- إقبال ، محمد
تجديد التفكير الديني في الإسلام / ترجمة عباس محمود ٠-
القاهرة : لجنة التأليف والترجمة ، ١٩٥٥ م . ٢٢٧ ص .

١
٤٨٣- المقرئ ، أحمد بن علي
تجريد التوحيد / تحقيق طه محمد الزين ٠- القاهرة : المطبعة
المنيرية ، ١٣٧٣هـ . ٢٦ ج .

٣
٤٨٤- الذهبي ، محمد بن أحمد
تجريد أسماء الصحابة ٠- بيروت : دار المعرفة ، (د.ت) . ٢ ج

٢
٤٨٥- مختار ، سهير
التجسيم عند المسلمين ٠- الاسكندرية : شركة الاسكندرية
للطباعة والنشر ، (د.ت) .

- ٢ -٤٨٦- السمعاني ، عبد الكريم بن محمد
التحبير في المعجم الكبير / تحقيق منيره ناجي سالم -٠ بغداد
: مطبعة الإرشاد ، ١٣٩٥هـ . ج ١ .
- ١ -٤٨٧- الخطيب ، إسماعيل بن إبراهيم
تحذير أهل الإيمان عن الحكم بغير ما أنزل الرحمن -٠ بيروت
: لبنان ، ١٩٧٠م .
- ٢ -٤٨٨- الألباني ، محمد ناصر الدين
تحذير الساجد من اتخاذ القبور مساجد -٠ ط ٣ -٠ دمشق ؛
بيروت : المكتب الإسلامي ، ١٣٩٨هـ . ٢٤٤ ص .
- ٢ -٤٨٩- ابن باز ، عبد العزيز بن عبدالله
التحذير من البدع -٠ المدينة المنورة : الجامعة الإسلامية ،
١٣٩٦هـ . ٢٢ ص .
- ٥ -٤٩٠- الشوكاني ، محمد بن علي
التحفة في مذهب السلف -٠ جده : مطبعة المدني ، (د.ت) . ١٦٠
ص .
- ١٧ -٤٩١- المباركفوري ، محمد بن عبد الرحمن
تحفة الأحوذى بشرح جامع الترمذى / تحقيق عبدالوهاب عبد
اللطيف -٠ ط ٢ -٠ القاهرة : مطبعة المدني ، ١٣٨٣هـ . ١٠ ص .
- ٩ -٤٩٢- المزى ، يوسف بن عبد الرحمن
تحفة الأشراف بمعرفة الأطراف / تحقيق عبد الرحمن شرف
الدين ، وزهير الشاويش -٠ ط ٢ -٠ بيروت ، المكتب الإسلامي
، ١٩٨٣م . ج ٤ .

- ١ ٤٩٣- السندی ، محمد حياة
تحفة الأنام في العمل بحديث النبي عليه السلام ، والإيقاف
على سبب الإختلاف -٠ لاهور : المكتبة السلفية ، ١٤٠١هـ . ٣٦
ص .
- ٢ ٤٩٤- الشوكاني ، محمد بن علي
تحفة الذاكرين بعدة الحصن الحصين -٠ بيروت : دار الكتب
العلمية ، (د.ت) . ٣١٢ ص .
- ١ ٤٩٥- البرناوي ، محمد طاهر
التحفة السنية بتوضيح الطريقة التجانية -٠ نيجيريا : (د.ن) ،
(د.ت) .
- ١ ٤٩٦- الأنصاري ، عبد الرحمن
تحفة المحبين والأصحاب في معرفة ما للمدنيين من الأنساب -٠
تونس : المكتبة العتيقة ، ١٣٩٠هـ . ٥٧٤ ص .
- ١٥ ٤٩٧- البيجوري ، إبراهيم بن محمد
تحفة المرید شرح جوهرة التوحيد -٠ بيروت : دار الكتب
العلمية ، ١٤٠٣هـ . ٢٦٨ ص .
- ٢ ٤٩٨- الأحسائي ، محمد بن عبدالله بن عبد المحسن
تحفة المستفيد بتاريخ الأحساء القديم والجديد / تعليق حمد
الجاسر -٠ دمشق : المكتب الإسلامي ، ١٣٧٩هـ .
- ٢ ٤٩٩- آل مهدي ، فالح بن مهدي
التحفة المهدية شرح الرسالة التدمرية -٠ ط ٢ -٠ المدينة
المنورة : الجامعة الإسلامية ، ١٤٠٦هـ .

- ١
٥٠٠- ابن قيم الجوزية ، محمد بن أبي بكر
تحفة المودود بأحكام المولود -٠ القاهرة : المكتبة القيمة ،
(د.ت) . ٢٤٠ ص .
- ١
٥٠١- آل الشيخ ، محمد بن إبراهيم بن عبد اللطيف
تحكيم القوانين -٠ المدينة المنورة : الجامعة الإسلامية ،
١٤٠٤هـ .
- ٦
٥٠٢- ابن رجب الحنبلي ، عبد الرحمن بن أحمد
التخويف من النار -٠ دمشق : دار البيان ، ١٣٩٩هـ .
- ٧
٥٠٣- جلال الدين السيوطي ، عبد الرحمن بن أبي بكر
تدريب الراوي في شرح تقريب النواوي / تحقيق عبد الوهاب
عبد اللطيف -٠ ط ٢ -٠ القاهرة : دار الكتب الحديثة ، ١٣٨٥هـ .
- ١
٥٠٤- القزويني ، عبد الكريم بن محمد
التدوين في أخبار قزوين -٠ المدينة المنورة : مكتبة الإيمان ،
(د.ت) .
- ١
٥٠٥- القرطبي ، محمد بن أحمد
التذكار في أفضل الأذكار -٠ بيروت : دار الكتب العلمية ،
١٤٠٦ هـ .
- ١
٥٠٦- آل عبد المحسن ، إبراهيم بن عبيد
تذكرة أولى النهى والعرفان بأيام الله الواحد الديان وذكر
حوادث الزمان -٠ الرياض : مؤسسة النور ، (د.ت) . ٤ ج .
- ٢٦
٥٠٧- الذهبي ، محمد بن أحمد
تذكرة الحفاظ -٠ الهند : دائرة المعارف العثمانية ، ١٣٧٦ هـ .

- ٥٠٨- ابن جماعة الكنانى ، محمد بن إبراهيم ٢
تذكرة السامع والمتكلم فى آداب العالم والمتعلم -٠ بيروت :
دار الكتب العلمية ، ١٣٥٤ هـ . ٢٣٦ ص .
- ٥٠٩- القرطبى ، محمد بن أحمد ١٨
التذكرة فى أحوال الموتى وأمور الآخرة -٠ بيروت : دار
الكتب العلمية ، ١٩٨٥ م .
- ٥١٠- الكنانى ، عبد الحى بن عبد الكبير ١
التراتب الإدارى (نظام الحكومة الإسلامية) ، بيروت : دار
إحياء التراث العربى ، (د.ت) . ٢ ج .
- ٥١١- علوان ، عبدالله ١
تربية الأولاد فى الإسلام -٠ جده : (د.ن ، د.ت) .
- ٥١٢- عبد العزيز ، صالح ، وعبد العزيز عبد المجيد ١
التربية وطرق التدريس -٠ ط ١٢ -٠ مصر : دار المعارف ،
(د.ت) .
- ٥١٣- الزاوى ، الطاهر أحمد ٤
ترتيب القاموس المحيط -٠ بيروت : دار الكتب العلمية ،
١٣٩٩ هـ .
- ٥١٤- اليحصبى ، عياض بن موسى ٤
ترتيب المدارك / تحقيق أحمد بكير محمود -٠ بيروت : دار
مكتبة الحياة ، ١٩٦٧ م .
- ٥١٥- كرد على ، محمد ١
ترجمة شيخ الإسلام ابن تيمية / تحقيق زهير الشاويش -٠ ط ٣
-٠ بيروت : المكتب الإسلامى ، ١٣٩٨ هـ .

- ١٧ - ٥١٦- المنذرى ، عبد العظيم بن عبد القوى
الترغيب والترهيب / تحقيق مصطفى محمد عماره ٠- ط ٣ ٠-
بيروت : دار إحياء التراث العربى ، ١٣٨٨ هـ .
- ١ - ٥١٧- شاکر ، محمود
تركستان الصينية الشرقية ٠- ط ٣ ٠- بيروت : مؤسسة الرسالة ،
١٣٩٦ هـ.
- ١ - ٥١٨- بارتولد ، فاسيلى
تركستان من الفتح العربى إلى الغزو المغولى / ترجمة صلاح
الدين عثمان هاشم ٠- الكويت : المجلس الوطنى للثقافة ،
١٤٠١ هـ.
- ٣ - ٥١٩- ابن جزى الكلبي ، محمد بن أحمد
التسهيل لعلوم التنزيل / تحقيق محمد الیونسی ، وإبراهيم
عوض ٠- القاهرة : مطبعة حسان ، ١٩٧٣ م . ٤ ج .
- ٢ - ٥٢٠- عوده ، عبد القادر
التشريع الجنائى ٠- ط ٣ ٠- بيروت : دار التراث العربى ،
١٩٧٧ م .
- ١ - ٥٢١- الجامى ، محمد أمان على
تصحیح المفاهیم فى جوانب من العقيدة ٠- المدينة المنورة :
الجامعة الإسلامية ، (د.ت).
- ١ - ٥٢٢- العسكرى ، الحسن بن عبدالله
تصحیفات المحدثین / تحقيق محمود أحمد میره ٠- القاهرة :
المطبعة العربية الحديثة ، ١٤٠٢ هـ .

- ٥٢٣- الكشميري ، محمد أنور شاه
٢
التصريح بما تواتر في نزول المسيح / تحقيق عبد الفتاح أبو
غدة - ط ٣ - بيروت : المكتب الإسلامي ، ١٩٨١ م .
- ٥٢٤- هلال ، إبراهيم إبراهيم
١
التصوف الإسلامي بين الدين والفلسفة - القاهرة : دار النهضة
العربية ، ١٩٧٥ م .
- ٥٢٥- مبارك ، زكي
١
التصوف الإسلامي في الأدب والأخلاق - بيروت : دار الجيل
، (د.ت) ٢٠ ج .
- ٥٢٦- شقفة ، محمد فخر
٤
التصوف بين الحق والخلق - ط ٣ - القاهرة : الدار السلفية ،
١٩٨٣ م .
- ٥٢٧- عفيى ، أبو العلا
١
التصوف الثورة الروحية في الإسلام - القاهرة : (د.ن) ،
١٩٦٣ م .
- ٥٢٨- الطويل ، توفيق
١
التصوف في مصر إبان العصر العثماني - القاهرة : مكتبة
الأدب ، ١٩٤٦ م . ٢٣٢ ص .
- ٥٢٩- المنجد ، صلاح الدين
١
التضليل الإشتراكي - ط ٣ - بيروت : دار الكتاب الجديد ،
(د.ت) .
- ٥٣٠- العبد ، عبد اللطيف محمد
١
التطبيق العملي للشريعة الإسلامية لدى السلف الصالح -
القاهرة : المطبعة الكمالية ، ١٩٧٩ م . ٩٢ ص .

٥ -٥٣١- الأمير الصنعاني ، محمد بن إسماعيل
تطهير الاعتقاد عن أدران الإلحاد / تحقيق إسماعيل الأنصاري
- ط ٢٠٠ - الرياض : مؤسسة النور ١٣٨٩ هـ .

١ -٥٣٢- قطب ، محمد
التطور والثبات في حياة البشر -٠ بيروت : دار الشروق ، ١٩٧٧
٠ م

١ -٥٣٣- حوبش ، عمر الملا
تطور دراسات إعجاز القرآن وأثرها في البلاغة العربية -٠ بغداد
: جامعة بغداد ، ١٩٧٢ م . ٤٢٨ ص .

١٢ -٥٣٤- ابن حجر العسقلاني ، أحمد بن علي
تعجيل المنفعة بزوائد رجال الأئمة الأربعة / تحقيق عبدالله
هاشم يماني -٠ القاهرة : دار المحاسن ، ١٣٨٦ هـ .

١ -٥٣٥- الكلاباذي ، محمد بن إبراهيم
التعرف لمذهب أهل التصوف / تحقيق محمود أمين النواوي
-٠ القاهرة : مكتبة الكليات الأزهرية ، ١٣٨٨ هـ .

٣ -٥٣٦- ابن حجر العسقلاني ، أحمد بن علي
تعريف أهل التقديس بمراتب الموصوفين بالتدليس / تحقيق
عبد الغفار سليمان ، ومحمد أحمد عبد العزيز -٠ بيروت : دار
الكتب العلمية ، ١٩٨٥ م .

١ -٥٣٧- التركماني ، أحمد محمد
تعريف بمذاهب الشيعة الإمامية -٠ عمان : جمعية عمال المطابع
التعاونية ، ١٩٨٣ م .

- ١ ٥٣٨- الطنطاوى ، على
تعريف عام بدين الإسلام ٠- مكة المكرمة : اللجنة العامة
للمطبوعات التربوية ، ١٩٦٩ م.
- ١٠ ٥٣٩- الجرجاني ، على بن محمد
التعريفات ٠- بيروت : دار الكتب العلمية ، ١٩٨٣ م.
- ١ ٥٤٠- الغزالي ، محمد
التعصب والتسامح بين المسيحية والإسلام ٠- الكويت : دار
البيان ، (د.ت).
- ١ ٥٤١- ابن سينا ، الحسين بن عبدالله
التعليقات / تحقيق عبد الرحمن بدوى ٠- مصر : وزارة الثقافة
والإعلام ، ١٩٧٢ م.
- ١ ٥٤٢- الشريف ، عبدالله بن عبد الرحمن
التعليقات المفيدة على العقيدة الواسطية ٠- الرياض : دار طيبة
، (د.ت).
- ١ ٥٤٣- الزرنوجي ، برهان الدين
تعليم المتعلم لتعلم طريق العلم / تحقيق مروان قباني ٠-
بيروت : المكتب الإسلامي ، ١٩٨١ م.
- ٢ ٥٤٤- ابن حجر العسقلاني ، أحمد بن علي
تغليق التعليق / تحقيق سعيد عبد الرحمن القزقي ٠- بيروت :
المكتب الإسلامي ، ١٤٠٥ هـ.
- ٣ ٥٤٥- الزجاج ، إبراهيم بن السري
تفسير أسماء الله الحسنى / تحقيق أحمد يوسف الدقاق ٠- ط ٢
٠- دمشق : دار المأمون ، ١٣٩٩ هـ.

- ٩ - ٥٤٦- ابن حيان الأندلسي ، محمد بن يوسف
تفسير البحر المحيط - ط ٢ - بيروت : دار الفكر ، ١٩٧٨ م.
- ١ - ٥٤٧- طبارة ، عفيف عبد الفتاح
تفسير جزء عم - بيروت : دار العلم للملايين ، ١٣٩٨ هـ.
- ١ - ٥٤٨- عبده ، محمد
تفسير جزء عم - القاهرة : محمد علي صبيح ، ١٩٦٧ م . ١٨٥
ص .
- ٢ - ٥٤٩- جلال الدين السيوطي ، وجمال الدين المحلي
تفسير الجلالين - القاهرة : مصطفى الحلبي ، (د.ت) . ٨٢٠
ص .
- ٣ - ٥٥٠- ابن تيمية ، أحمد بن عبد الحلیم
تفسير سورة الإخلاص - ط ٣ - الكويت : مكتبة المنار ،
١٣٩٨ هـ .
- ١ - ٥٥١- شحاته ، عبد الله محمود
تفسير سورة الإسراء - القاهرة : الهيئة المصرية العامة للكتاب
، ١٩٧٥ م . ٢٨٧ ص .
- ٣ - ٥٥٢- الصنعاني ، عبد الرزاق بن همام
تفسير عبد الرزاق الصنعاني - القاهرة : (د.ن) ، ١٣٤٩ هـ .
- ٣ - ٥٥٣- ابن قتيبة ، عبد الله بن مسلم
تفسير غريب القرآن / تحقيق أحمد صقر - بيروت : دار
الكتب العلمية ، ١٩٧٨ م .

١٠ ٥٥٤- رضا ، محمد رشيد
تفسير القرآن الحكيم (تفسير المنار) -٠ القاهرة : مطبعة القاهرة
١٣٨٠ هـ .

٤٠ ٥٥٥- ابن كثير ، إسماعيل بن عمر
تفسير القرآن العظيم -٠ بيروت : دار المعرفة ، ١٤٠٣ هـ .

١ ٥٥٦- الخطيب ، عبد الكريم
التفسير القرآني للقرآن -٠ القاهرة : دار الفكر العربي ، ١٩٧٠
٥٠٢ ج .

٤ ٥٥٧- ابن قيم الجوزية ، محمد بن أبي بكر
التفسير القيم / جمع أويس الندوي ؛ تحقيق محمد حامد الفقي
-٠ بيروت : دار الكتب العلمية ، ١٩٧٨ م .

٢٢ ٥٥٨- الفخر الرازي ، محمد بن عمر
التفسير الكبير (مفاتيح الغيب) -٠ مصر : المطبعة البهية ، ١٣٥٧ هـ .

١ ٥٥٩- الماتريدي ، محمد بن محمد
تفسير الماتريدي (تأويلات أهل السنة) / تحقيق إبراهيم
عوضين -٠ القاهرة : المجلس الأعلى للشئون الإسلامية ، ١٣٩١ هـ .
١٠٠ ج .

٤ ٥٦٠- مجاهد بن جبر
تفسير مجاهد / تحقيق عبد الرحمن الطاهر السورتى -٠
باكستان : مجمع البحوث العلمية ، ١٣٩٦ هـ .

٤ ٥٦١- المراغي ، أحمد بن مصطفى
تفسير المراغي -٠ مصر : مصطفى الحلبي ، ١٣٩٤ هـ .

٢ ٥٦٢- الذهبي ، محمد حسين
التفسير والمفسرون - ط ٢ - القاهرة ، دار الكتب الحديثة ،
١٣٩٥ هـ .

٣ ٥٦٣- حجازي ، محمد محمود
التفسير الواضح - بيروت : دار الكتاب العربي ، ١٩٨٢ م .

١ ٥٦٤- لابوم ، جول
تفصيل آيات القرآن الحكيم / ترجمة محمد فؤاد عبد الباقي
- ط ٢ - بيروت : دار الكتاب العربي ، ١٩٥٤ م . ٦٧١ ص .

١ ٥٦٥- الراغب الأصفهاني ، الحسين بن محمد
تفصيل النشأتين وتحصيل السعادتين - بيروت : (د.ن) ، ١٣٩١ هـ .
١١٢ ص .

١ ٥٦٦- العقاد ، عباس محمود
التفكير فريضة إسلامية - القاهرة : دار الهلال ، (د.ت) . ١٥٧ ص .

١ ٥٦٧- محمود ، عبد الحلیم
التفكير الفلسفي في الإسلام - بيروت : (د.ن) ، ١٩٧٤ م .

١ ٥٦٨- النشار ، علي سامي ، وسعاد علي عبد الرزاق
التفكير الفلسفي في الإسلام : مذاهب وشخصيات - القاهرة :
دار الكتب الجامعية ، ١٩٧٢ م .

١ ٥٦٩- المودودي ، أبو الأعلى
تفهيم القرآن - لاهور : مكتبة تعميم إنسانيت ، ١٩٧٩ م .

- ٣ - ٥٧٠- الخطيب البغدادي ، أحمد بن علي
تقييد العلم / تحقيق يوسف العشي - ط ٢ - القاهرة : دار
إحياء السنة المحمدية ، ١٩٧٤ م.
- ٢٩ - ٥٧١- ابن حجر العسقلاني ، أحمد بن علي
تقريب التهذيب / تحقيق عبد الوهاب عبد اللطيف - ط ٢ -
بيروت : دار المعرفة ، ١٩٧٥ م.
- ٤ - ٥٧٢- العراقي ، عبد الرحيم بن الحسين
التقييد والإيضاح شرح مقدمة ابن الصلاح / تحقيق عبد
الرحمن محمد عثمان - المدينة المنورة : المكتبة السلفية ،
١٣٨٩ هـ.
- ١ - ٥٧٣- الأخضر القيم ، إبراهيم
تكبير الختم بين القراء والمحدثين - جده : دار المجتمع ،
(د.ت).
- ٢ - ٥٧٤- السامرائي ، نعمان عبد الرزاق
التكفير : جذوره ، أسبابه ، مبرراته - جده - دار المنارة ،
١٤٠٤ هـ.
- ١ - ٥٧٥- مدكور ، رجب
التكفير والهجرة وجهاً لوجه - القاهرة : مكتبة المدني ،
١٩٨٥ م.
- ١ - ٥٧٦- القضاعي ، محمد بن عبد الله
التكملة لكتاب الصلة - مصر : مطبعة السعادة ، ١٩٥٥ م.
- ١٥ - ٥٧٧- ابن الجوزي ، عبد الرحمن بن علي
تلبيس إبليس / تحقيق محمود مهدي الإستانبولي - دمشق :
مؤسسة علوم القرآن ، ١٣٩٦ هـ.

٧ - ٥٧٨- ابن حجر العسقلاني ، أحمد بن علي
التلخيص الحبير في تخريج أحاديث الرافعي الكبير / تحقيق
عبدالله هاشم اليماني -٠- المدينة المنورة : المكتبة العلمية ،
١٣٨٤ هـ .

١ - ٥٧٩- الطوسي ، محمد بن الحسن أبو جعفر
تلخيص الشافى / تعليق حسين بحر العلوم -٠- ط ٣ -٠- قم : دار
الكتب الإسلامية ، ١٣٩٤ هـ .

١ - ٥٨٠- الخطيب القزويني ، محمد بن عبد الرحمن
التلخيص في علوم البلاغة / شرح عبد الرحمن البرقوى -٠-
بيروت : دار الكتاب العربي ، ١٣٥٠ هـ . ٤٣٩ ص .

٣ - ٥٨١- الذهبي ، محمد بن أحمد
تلخيص المستدرک على الصحيحين -٠- بيروت : دار الفكر ،
١٩٧٨ م .

١ - ٥٨٢- المنوفى ، محمد أبو الفيض
التمكين فى شرح منازل السائرين -٠- مصر : دار نهضة مصر ،
(د.ت).

١ - ٥٨٣- عبد الرزاق ، مصطفى
تمهيد لتاريخ الفلسفة الإسلامية -٠- القاهرة : لجنة التأليف ،
١٣٨٦ هـ .

١ - ٥٨٤- الأسنوى ، عبد الرحيم بن الحسن
التمهيد فى تخريج الفروع على الأصول / تحقيق محمد حسن
هيتو -٠- ط ٢ -٠- بيروت : مؤسسة الرسالة ، ١٩٨١ م .

- ٧ ٥٨٥- الباقلاني ، محمد بن الطيب
التمهيد فى الرد على الملحدة والمعطلة والرافضة والخوارج
والمعتزلة ٠- بيروت : المكتبة الشرقية ، ١٩٥٧ م.
- ١٨ ٥٨٦- القرطبي ، يوسف بن عبد البر
التمهيد لما فى الموطأ من المعانى والأسانيد / تحقيق مصطفى
بن أحمد العلوى ، ومحمد عبد الكبير البكرى ٠- ط ٢ ٠-
المغرب : وزارة الأوقاف ، ١٤٠٢ هـ.
- ٤ ٥٨٧- الشيباني ، عبد الرحمن بن على
تميز الطيب من الخبيث فيما يدور على ألسنة الناس من
الحديث ٠- ط ٢ ٠- بيروت : دار الكتب العلمية ، ١٩٨٣ م.
- ١ ٥٨٨- الكيك ، مصطفى
تناسخ الأرواح ٠- الاسكندرية : منشأة المعارف ، (د.ت).
- ١ ٥٨٩- ابن سحمان ، سليمان
تنبيه ذوى الألباب السليمة عن الوقوع فى الألفاظ المبتدعة
الوخيمة ٠- القاهرة : مطبعة المنار ، (د.ت).
- ١٤ ٥٩٠- الملطى ، محمد بن أحمد
التنبيه والرد على أهل الأهواء والبدع / تحقيق محمد زاهد
الكوثرى ٠- القاهرة : دار نشر الثقافة الإسلامية ، ١٣٦٨ هـ.
- ٢ ٥٩١- الرشيد ، عبد العزيز بن ناصر
التنبيهات السنية على العقيدة الواسطية ٠- ط ٣ ٠- (د.م : دن.)
، ١٣٨٩ هـ.
- ٢ ٥٩٢- ابن سعدى ، عبد الرحمن بن ناصر
التنبيهات اللطيفة فيما احتوت عليه الواسطية من المباحث
المنيفة ٠- بيروت : مطبعة البيان ، (د.ت).

- ١ ٥٩٣- الشريف المرتضى ، علي بن الحسين
تنزيه الأنبياء ٠- قم ٠- مكتبة بصيري ، ١٢٥٠ هـ .
- ١ ٥٩٤- ابن سعدى ، عبد الرحمن بن ناصر
تنزيه الدين وحملته ورجاله مما افتراه القصيمي فى أغلاله ٠-
القاهرة : دار إحياء الكتب العربية ، ١٩٤٦ م . ٤٨ ص .
- ١ ٥٩٥- آل بو طامى ، أحمد بن حجر
تنزيه السنة والقرآن عن أن يكونا من أصول الضلال والكفران
٠- قطر : مؤسسة دار العلوم ، ١٣٩٩ هـ . ٢٠٤ ص .
- ١٢ ٥٩٦- ابن عراق الكنانى ، علي بن محمد
تنزيه الشريعة المرفوعة عن الأخبار الشيعية الموضوعة / تحقيق
عبد الوهاب عبد اللطيف ، عبدالله محمد الصديق ٠- بيروت :
دار الكتب العلمية ، ١٩٧٩ م .
- ١ ٥٩٧- ابن كمونه اليهودى ، سعيد بن منصور
تنقيح الأبحاث للملل الثلاث (اليهودية - المسيحية - الإسلام)
٠- مصر : دار الأنصار ، (د.ت) .
- ٦ ٥٩٨- المعلمى ، عبد الرحمن بن يحيى
التكليل بما فى تأنيب الكوثرى من الأباطيل / تحقيق محمد
ناصر الدين الألبانى ، باكستان : حديث أكاديمى ، ١٤٠١ هـ .
- ٤ ٥٩٩- الفيروز أبادى ، محمد بن يعقوب
تنوير المقباس من تفسير ابن عباس ٠- مصر : مصطفى الحلبي ،
١٣٧٠ هـ .
- ١ ٦٠٠- ابن رشد ، محمد بن أحمد
تهافت التهافت / تحقيق سليمان دنيا ٠- ط ٢ ٠- القاهرة : دار
المعارف ، ١٩٧١ م .

٦٠١- أبو حامد الغزالي ، محمد بن محمد ٣
تهافت الفلاسفة / تحقيق سليمان دنيا ٠- القاهرة : دار المعارف
، ١٩٥٥ م . ٣٢٦ ص .

٦٠٢- الطبرى ، محمد بن جرير ٣
تهذيب الآثار / تحقيق محمود شاكر ٠- القاهرة : مطبعة المدني
، ١٤٠٢ هـ .

٦٠٣- النووى ، محيى الدين بن شرف ٤
تهذيب الأسماء واللغات ٠- بيروت : دار الكتب العلمية ،
(د.ت) . ٤ ج .

٦٠٤- بدران ، عبد القادر أحمد ١٠
تهذيب تاريخ دمشق لابن عساكر ٠- بيروت : دار المسيرة ،
١٩٧٩ م .

٦٠٥- ابن حجر العسقلانى ، أحمد بن على ٢٩
تهذيب التهذيب / ٠- الهند : دائرة المعارف النظامية ، ١٣٢٥ هـ .

٦٠٦- النسائى ، أحمد بن شعيب ٢
تهذيب خصائص الإمام على / تحقيق أبو إسحاق الأثرى ٠-
بيروت : دار الكتب العلمية ، ١٩٨٤ م .

٦٠٧- ابن قيم الجوزية ، محمد بن أبى بكر ٢
تهذيب السنن لأبى داود ٠- تحقيق محمد حامد الفقى ، ومحمد
أحمد شاكر ٠- القاهرة : مطبعة السنة المحمدية ، ١٣٦٨ هـ .

٦٠٨- هارون ، عبد السلام ١
تهذيب سيرة ابن هشام ٠- ط ٢ ٠- القاهرة : (د.ن) ، ١٩٧٧ م .

- ٦٠٩- المزي ، أبو الحجاج يوسف
تهذيب الكمال في أسماء الرجال / تحقيق بشار عواد معروف
٠- بيروت : مؤسسة الرسالة ، ١٤٠٠ هـ .
- ٦١٠- الأزهرى ، محمد بن أحمد
١١ تهذيب اللغة / تحقيق عبد السلام هارون ٠- مصر : المؤسسة
المصرية للتأليف ، ١٣٨٤ هـ .
- ٦١١- ابن قدامة المقدسى ، عبدالله بن أحمد
١ التوايين / تحقيق عبد القادر الأرنؤوط ٠- بيروت : دار الكتب
العلمية ، ١٤٠٣ هـ .
- ٦١٢- المحاسبى ، الحارث بن أسعد
١ التوبة / تحقيق عبد القادر عطا ٠- القاهرة : دار الإصلاح ،
(د.ت) .
- ٦١٣- الجزائرى ، طاهر بن صالح
١ توجيه النظر إلى أصول الأثر ٠- المدينة المنورة : المكتبة
العلمية ، (د.ت) ٤١٩ ص .
- ٦١٤- أبو دقيقة ، محمود
١ كتاب التوحيد ٠- القاهرة ٠- دار الطباعة الحديثة ، ١٩٣٨ م .
٣٠٠ ص .
- ٦١٥- ابن عبد الوهاب ، محمد
٤ كتاب التوحيد / تحقيق عبد القادر الأرنؤوط ٠- دمشق ،
بيروت : دار البيان ، ١٩٨٢ م .
- ٦١٦- الماترىدى ، محمد بن مخلد
٣ كتاب التوحيد / تحقيق فتح الله خليف ٠- بيروت : دار
الشروق ، ١٩٧٠ م .

- ٣ - ٦١٧- النيسابورى ، سعيد بن محمد
التوحيد / تحقيق محمد عبد الهادى أبى ريده -٠- القاهرة :
المؤسسة المصرية ، ١٩٦٨ م .
- ١ - ٦١٨- الهاشمى ، عبد الحق بن عبد الواحد (شارح)
كتاب التوحيد للبخارى -٠- بيروت : دار القبلة ، ١٩٨٤ م .
- ٢٣ - ٦١٩- ابن خزيمة ، محمد بن إسحاق
كتاب التوحيد وإثبات صفات الرب عز وجل / تحقيق محمد
خليل هراس -٠- بيروت : دار الكتب العلمية ، ١٩٧٨ م .
- ٢ - ٦٢٠- ابن منده ، محمد بن إسحاق
التوحيد ومعرفة أسماء الله عز وجل وصفاته / تحقيق على بن
محمد ناصر فقيهى -٠- المدينة المنورة : الجامعة الإسلامية ،
١٤٠٦ هـ .
- ٥ - ٦٢١- الألبانى ، محمد ناصر الدين
التوسل أنواعه وأحكامه -٠- ط ٢ -٠- بيروت : المكتب الإسلامى
، ١٣٩٧ هـ .
- ٢ - ٦٢٢- الرفاعى ، محمد نسيب
التوصل إلى حقيقة التوسل -٠- ط ٢ -٠- بيروت ، دار البيان ،
١٣٩٩ هـ .
- ٢ - ٦٢٣- ابن عبد الوهاب ، سليمان بن عبد الله بن محمد
التوضيح عن توحيد الخلاق فى جواب أهل العراق -٠- القاهرة
: المطبعة الشرقية ، ١٣١٩ هـ . ٢٢٢ ص .
- ٢ - ٦٢٤- ابن سعدى ، عبد الرحمن بن ناصر
توضيح الكافية الشافية -٠- القاهرة : المطبعة السلفية ، ١٣٦٨ هـ .

٤
٦٢٥- ابن عيسى ، أحمد بن إبراهيم
توضيح المقاصد وتصحيح القواعد (شرح قصيدة ابن القيم) -٠
بيروت : المكتب الإسلامي ، ١٣٩٢ هـ .

١
٦٢٦- ابن سعدى ، عبد الرحمن بن ناصر
التوضيح والبيان لشجرة الإيمان -٠ القاهرة : المشهد الحسيني ،
١٩٥٧ م . ٥٩ ص .

١
٦٢٧- الجيلاني ، علي بن فضل الله
توفيق التطبيق / تحقيق محمد مصطفى حلمي -٠ بيروت : دار
إحياء الكتب العربية ، ١٩٥١ م .

١
٦٢٨- توفيق ، عياد أحمد
التوقف الإسلامي -٠ القاهرة : مكتبة الإنجلو المصرية ، (د.ت).

٢
٦٢٩- ابن أبي الدنيا ، عبدالله بن محمد
التوكل على الله عز وجل / تحقيق جاسم فهد الدوسري -٠
الكويت : دار الأرقم ، ١٤٠٤ هـ .

١
٦٣٠- الدخيل الله ، علي محمد
التيجانية -٠ الرياض : دار طيبة ، (د.ت).

١
٦٣١- الحسيني الخراساني ، محمد أمين
تيسير التحرير -٠ بيروت : دار الكتب العلمية ، (د.ت).

٢٢
٦٣٢- ابن عبد الوهاب ، سليمان عبدالله بن محمد
تيسير العزيز الحميد في شرح كتاب التوحيد -٠ ط ٣ -٠ بيروت
: المكتب الإسلامي ، ١٩٧٧ م .

٦٠ - ٦٣٣- ابن سعدى ، عبد الرحمن بن ناصر
تيسير الكريم الرحمن فى تفسير كلام المنان ٠- الرياض : دار
الإفتاء ، ١٤٠٤ هـ.

١ - ٦٣٤- الغنيمان ، عبدالله بن محمد
ثبات العقيدة الإسلامية أمام التحديات ٠- القاهرة : الدار
السلفية ، (د.ت).

١ - ٦٣٥- ابن الجوزى ، عبد الرحمن بن على
الثبات عند الممات / تحقيق محمد عبد القادر عطا ٠- بيروت :
دار الكتب العلمية ، ١٩٨٦ م.

١١ - ٦٣٦- ابن حبان البستى ، محمد
كتاب الثقات ٠- الهند : دائرة المعارف العثمانية ، ١٣٩٣ هـ.

١ - ٦٣٧- الحسنى ، عبد الحى
الثقافة الإسلامية فى الهند ٠- دمشق : مجمع اللغة العربية ،
١٤٠٣ هـ.

١ - ٦٣٨- القرضاوى ، يوسف
ثقافة الداعية ٠- ط ٢ ٠- بيروت : مؤسسة الرسالة ، ١٩٧٩ م.

٨ - ٦٣٩- ابن الأثير الجزرى ، على بن محمد
جامع الأصول فى أحاديث الرسول / تحقيق عبد القادر
الأرنؤوط ٠- بيروت : مطبعة الملاح ، ١٩٧١ م.

١٧ - ٦٤٠- القرطبى ، يوسف بن عبد البر
جامع بيان العلم وفضله وما ينبغى فى روايته وحمله ٠- بيروت
: دار الكتب العلمية ، ١٩٧٨ م.

- ٦٤١- الطبرى ، محمد بن جرير
جامع البيان عن تأويل آى القرآن (تفسير الطبرى) - ط ٣ -
القاهرة : مصطفى البابى الحلبى ، ١٣٨٨ هـ - ١٩٦٩ م .
- ٦٤٢- العلائى ، خليل بن كيكلى
جامع التحصيل فى أحكام المراسيل / تحقيق حمدى عبد
المجيد السلفى - بغداد : الدار العربية للطباعة ، ١٩٧٨ م .
- ٦٤٣- ابن تيمية ، أحمد بن عبد الحلیم
جامع الرسائل / تحقيق محمد رشاد سالم - القاهرة : مطبعة
المدنى ، ١٣٨٩ هـ .
- ٦٤٤- جلال الدين السيوطى ، محمد بن أبى بكر
الجامع الصغير فى أحاديث البشير النذير - بيروت : دار
المعرفة ، ١٣٩١ هـ .
- ٦٤٥- ابن رجب الحنبلى ، عبد الرحمن بن أحمد
جامع العلوم والحكم فى شرح خمسين حديثاً من جوامع الكلم
- ط ٤ - القاهرة : مطبعة الحلبي ، ١٣٩٣ هـ .
- ٦٤٦- جماعة من العلماء
الجامع الفريد (كتب ورسائل لأئمة الدعوة الإسلامية) -
الرياض : مطبعة المدينة
، (د.ت) .
- ٦٤٧- القرطبى ، محمد بن أحمد
الجامع لأحكام القرآن - بيروت : دار إحياء التراث ، ١٩٦٦ م .
- ٦٤٨- القيروانى ، عبدالله بن أبى زيد
الجامع فى السنن والآداب والمغازى والتاريخ / تحقيق محمد
أبو الأجفان وعثمان بطيخ - تونس : المكتبة العتيقة ، ١٩٨٢ م .

- ٦٤٩- الخطيب البغدادي ، أحمد بن علي ٣
الجامع لأخلاق الراوي وآداب السامع / تحقيق محمود الطحان
٠- الرياض : مكتبة المعارف ، ١٤٠٣ هـ .
- ٦٥٠- ابن ظهيره ، محمد بن محمد ١
الجامع اللطيف في فضل مكة وأهلها وبناء البيت الشريف ٠-
ط ٤٠ - مكة المكرمة : دار الباز ، ١٣٩٣ هـ . ٢٦٠ ص .
- ٦٥١- البهي ، محمد ٢
الجانب الإلهي من التفكير الإسلامي ٠- ط ٤٠ - القاهرة : دار
الكتاب العربي ، ١٩٧٥ م .
- ٦٥٢- قطب ، محمد ٢
جاهلية القرن العشرين ٠- القاهرة : مكتبة وهبه ، ١٩٦٤ م .
- ٦٥٣- الحميدى ، محمد بن فتوح ١
جذوة المقتبس في ذكر ولاية الأندلس ٠- القاهرة : الدار
المصرية للتأليف والترجمة ، ١٩٦٦ م . ٤١٤ ص .
- ٦٥٤- ابن أبي حاتم الرازي ، عبد الرحمن ١٩
كتاب الجرح والتعديل ٠- الهند : دائرة المعارف العثمانية ،
١٣٧٢ هـ .
- ٦٥٥- الحسن بن عرفه ، ابن يزيد ٢
جزء الحسن بن عرفه / تحقيق عبد الرحمن الفريوائي ٠-
الكويت : مكتبة دار الأقصى ، ١٤٠٦ هـ .

- ١ ٦٥٦- وهبه ، حافظ
جزيرة العرب فى القرن العشرين - ط ٥ - القاهرة : لجنة
التأليف والترجمة ، ١٣٨٧ هـ .
- ١ ٦٥٧- عبيد ، عبد المنعم
جسم الإنسان - القاهرة : مؤسسة الأهرام ، (د.ت) . ١٥٠ ص .
- ٢ ٦٥٨- نصر ، حسن ؛ ومحىى الدين صالح
جسم الإنسان فى علم الصحة - الجزائر : وزارة التربية ،
١٩٦٨ م .
- ١ ٦٥٩- صادق ، دولت أحمد ، وآخرين
جغرافية العالم - مصر : مكتبة الإنجلو مصرىة ، ١٩٦٦ م .
- ٢ ٦٦٠- ابن قىم الجوزىة ، محمد بن أبى بكر
جلاء الأفهام فى الصلاة والسلام على خىر الأنام - بيروت :
دار الكتب العلمىة ، ١٩٨٥ م .
- ٨ ٦٦١- ابن الألوسى ، نعمان خىر الدين
جلاء العىنن فى محاكمة الأحمدين - القاهرة : مطبعة المدنى
، ١٩٦١ م .
- ١ ٦٦٢- الهلالى ، سلیم ، وزىاد الديبح
الجماعات الإسلامىة فى ضوء الكتاب والسنة - القاهرة : (د.ن)
، (د.ت) .
- ١ ٦٦٣- محمود ، على عبد الحلیم
جمال الدين الأفغانى - جده : دار عكاظ للنشر ، (د.ت) .

٦٦٤- ابن القيسراني ، محمد بن طاهر
كتاب الجمع بين كتابي أبي نصر الكلاباذي وأبي بكر الأصبهاني
في رجال البخاري ومسلم - (د.م : دن) ، ١٣٢٣ هـ .

٦٦٥- الأمير الصنعاني ، محمد بن إسماعيل
جمع الشتيت في شرح أبيات الثبوت / تحقيق حسن المشاط
- ط ٣ - المدينة المنورة : مكتبة الإيمان ، ١٤٠٤ هـ . ١٩٠ ص .

٦٦٦- ابن سليمان ، محمد بن محمد
جمع الفوائد من جامع الأصول ومجمع الزوائد - القاهرة :
عبدالله هاشم يماني ، ١٣٨١ هـ .

٦٦٧- الجاسر ، حمد
جمهرة أنساب الأسر المتحضرة في نجد - الرياض : دار
اليمامة ، ١٤٠١ هـ .

٦٦٨- ابن حزم ، علي بن أحمد
جمهرة أنساب العرب / تحقيق عبد السلام هارون - القاهرة :
دار المعارف ، ١٣٨٢ هـ .

٦٦٩- المنوفى ، محمود أبو الفيض
جمهرة الأولياء وأعلام التصوف - القاهرة : مؤسسة الحلبي ،
١٣٨٧ هـ .

٦٧٠- ابن دريد الأزدي ، محمد بن الحسن
جمهرة اللغة - حيدر أباد : دائرة المعارف العثمانية ، ١٣٤٥ هـ .

٦٧١- العسلي ، خالد
جهم بن صفوان ومكانته في الفكر الإسلامي - بغداد : المكتبة
الأهلية ، ١٩٦٥ م .

٦٧٢- الفريوائي ، عبد الرحمن عبد الجبار
١ جهود مخلصه فى خدمة السنة المطهرة ٠- الهند : الجامعة
السلفية ، ١٤٠٠ هـ .

٦٧٣- عثمان ، محمد عبد الحكيم
١ جهود المفكرين المسلمين المحدثين فى مقاومة تيار الإلحاد ٠-
القاهرة : (د.ن ، د.ت) .

٦٧٤- ابن تيمية ، أحمد بن عبد الحليم
١ جواب أهل العلم والإيمان بتحقيق ما أخبر به رسول الرحمن
٠- دمشق : دار البيان ، ١٣٨٧ هـ .

٦٧٥- ابن تيمية ، أحمد بن عبد الحليم
٩ الجواب الصحيح لمن بدل دين المسيح ٠- الرياض : مطابع
المجد التجارية ، (د.ت) .

٦٧٦- ابن قيم الجوزية ، محمد بن أبى بكر
٧ الجواب الكافى لمن سأل عن الدواء الشافى ٠- الرياض :
مكتبة الرياض الحديثة ، ١٣٩٣ هـ .

٦٧٧- عبد الحميد ، عبد الرحمن
١ الجواب المفيد فى حكم جاهل التوحيد ٠- القاهرة : مطبعة
المدنى ، (د.ت) .

٦٧٨- الشعابى ، عبد الرحمن بن محمد
١ الجواهر الحسان فى تفسير القرآن ٠- بيروت : مؤسسة الأعلمى
(د.ت) . ٤ ج .

٦٧٩- جوهرى ، طنطاوى
١ الجواهر فى تفسير القرآن الكريم ٠- ط ٢ ٠- القاهرة : مصطفى
الحلبى ، ١٣٥٠ هـ .

- ٤ - ٦٨٠- القرشى ، عبد القادر بن محمد
الجواهر المضية فى طبقات الحنفية / تحقيق عبد الفتاح الحلو
٠- القاهرة : مصطفى الحلبي ، ١٩٧٨ م .
- ١ - ٦٨١- المغربي ، على حراز براده
جواهر المعانى وبلوغ الأمانى فى فيض سيدى أبى العباس
التجاني ٠- القاهرة : مصطفى الحلبي ، ١٣٨٠ هـ .
- ١ - ٦٨٢- القنوجى ، نور الحسن بن محمد صديق
الجوائز والصلوات من جمع الأسمى والصفات ٠- دهلى :
المطبعة الفاروقية ، ١٨٧٩ م . ٤٩٦ ص .
- ١٣ - ٦٨٣- ابن قيم الجوزية ، محمد بن أبى بكر
حادى الأرواح إلى بلاد الأفراح ٠- مكة المكرمة : مطبعة
النهضة الحديثة ، ١٣٩٢ هـ .
- ١ - ٦٨٤- السيد البكرى ، محمد بن شطا
حاشية إعانة الطالبين على حل ألفاظ فتح المعين ٠- ط ٢ ٠-
مصر : مصطفى الحلبي ، ١٣٥٦ هـ .
- ١ - ٦٨٥- البنانى ، عبد الرحمن جاد الله
حاشية البنانى على شرح المحلى على متن جمع الجوامع
للسبكي ٠- القاهرة : دار إحياء الكتب العربية ، (د.ت) . ٢ ج .
- ١ - ٦٨٦- البيجورى ، إبراهيم بن محمد
حاشية البيجورى على السنوسية ٠- القاهرة : مصطفى الحلبي ،
١٣٧٤ هـ .
- ٢ - ٦٨٧- الكلبوى ، إسماعيل
حاشية الشيخ إسماعيل الكلبوى على شرح جلال الدوانى ٠-
(د.م) : المطبعة العثمانية ، ١٣١٦ هـ .

٢ ٦٨٨- الصاوى ، أحمد بن محمد
حاشية الصاوى على الجلالين ٠- بيروت : دار إحياء التراث
العربى ، ١٩٥٢م . ٤ ج .

١ ٦٨٩- الصاوى ، أحمد بن محمد
حاشية الصاوى على شرح الخريدة البهية ٠- القاهرة : مطبعة
الاستقامة ، (د.ت) .

١ ٦٩٠- الصبان ، محمد بن على
حاشية الصبان على شرح الأشمونى ٠- القاهرة : عيسى البابى
الحلبى ، (د.ت) .

١ ٦٩١- العدوى ، على بن أحمد
حاشية العدوى على شرح أبى الحسن (كفاية الطالب الربانى)
٠- القاهرة : دار إحياء الكتب العربية ، (د.ت) .

١ ٦٩٢- جريشة ، على
حاضر العالم الإسلامى ٠- ط ٢ ٠- جده : دار المجتمع ، ١٤٠٦
هـ .

٢ ٦٩٣- ستودارد ، لوثرروب
حاضر العالم الإسلامى / ترجمة عجاج نويهض ، تعليق شكيب
أرسلان ٠- مصر : مطبعة الحلبي ، ١٣٥٢ هـ .

١ ٦٩٤- ابن ماضى ، محمد بن عبدالله
حاضر العالم الإسلامى ، النهضة الحديثة فى جزيرة العرب فى
المملكة العربية السعودية ٠- ط ٢ ٠- القاهرة : عيسى الحلبي ،
١٣٧٢ هـ .

- ٦٩٥- تامر ، عارف
١
الحاكم بأمر الله ٠- بيروت : دار الآفاق الجديدة ، ١٩٨٢ م .
- ٦٩٦- عنان ، محمد عبدالله
١
الحاكم بأمر الله وأسرار الدعوة الفاطمية ٠- ط ٣ ٠- مصر :
مطبعة المدني ، ١٩٨٤ م .
- ٦٩٧- جلال الدين السيوطي ، عبد الرحمن بن أبي بكر
٤
الحاوي للفتاوى ٠- بيروت : دار الكتب العلمية ، ١٩٨٢ م .
- ٦٩٨- جلال الدين السيوطي ، عبد الرحمن بن أبي بكر
٤
الجبائك في أخبار الملائك ٠- بيروت : دار الكتب العلمية ،
١٩٨٥ م .
- ٦٩٩- السويدي ، عبد الله أفندي بن حسين
١
الحجج القطعية لاتفاق الفرق الإسلامية ٠- مصر : مطبعة السعادة
، ١٣٢٣ هـ .
- ٧٠٠- شاه ولي الله ، أحمد بن عبد الرحيم
١
حجة الله البالغة ٠- القاهرة : إدارة الطباعة المنيرية ، ١٣٥٥ هـ .
٢ ج .
- ٧٠١- التيمي الأصبهاني ، إسماعيل بن محمد
١
الحجة في بيان المحجة وشرح عقيدة أهل السنة / تحقيق
محمد ربيع ٠- (د.م : دن ، د.ت) .
- ٧٠٢- ابن خالويه ، الحسين بن أحمد
١
الحجة في القراءات السبع / تحقيق عبد العال سالم مكرم ٠-
بيروت ؛ القاهرة : دار الشروق ، ١٩٧٩ م .

١ ٧٠٣- ابن الديبع ، عبد الرحمن بن على
حدائق الأنوار ومطالع الأسرار ٠- قطر : مطابع قطر الوطنية ،
(د.ت).

١ ٧٠٤- الألبانى ، محمد ناصر الدين
الحديث حجة بنفسه فى العقائد والأحكام ٠- ط ٣ ٠- الكويت :
الدار السلفية ، ١٤٠٠هـ.

١ ٧٠٥- غالب ، مصطفى
الحركات الباطنية فى الإسلام ٠- بيروت : دار الكتاب العربى ،
(د.ت).

٢ ٧٠٦- الخطيب ، محمد أحمد
الحركات الباطنية فى العالم الإسلامى ٠- عمان : مكتبة الأقصى
، ١٤٠٤ هـ.

١ ٧٠٧- الحيتى ، محمد جابر عبد العال
حركات الشيعة المتطرفين ٠- ط ٢ ٠- القاهرة : دار المعرفة ،
١٩٦٧ م.

١ ٧٠٨- يكن ، قطب
حركات ومذاهب فى ميزان الإسلام ٠- ط ٢ ٠- بيروت : (د.ن)
، ١٩٧٧ م.

١ ٧٠٩- السلفى ، محمد إسماعيل
حركة الإنطلاق الفكرى وجهود الشاه ولى الله فى التجديد /
ترجمة مقتد حسن الأزهرى ٠- بنارس : ادارة البحوث الإسلاميه
بالجامعة السلفية ، (د.ت).

١
٧١٠- الدجاني ، أحمد صدقي
الحركة السنوسية نشأتها ونموها في القرن التاسع عشر -٠
بيروت : دار البيان ، ١٩٦٧ م.

٢
٧١١- هراس ، محمد خليل
الحركة الوهابية -٠ المدينة المنورة : الجامعة الإسلامية ، ١٣٩٦
هـ.

١
٧١٢- الجزائري ، أبو بكر جابر
حرمة الأبتداع في الدين -٠ جده : مطابع سحر ، (د.ت) .

١
٧١٣- علوان ، عبد الله ناصح
حرية الاعتقاد في الشريعة الإسلامية -٠ جده : (د.ن) ، (د.ت).

٢
٧١٤- ابن أبي الدنيا ، عبد الله بن محمد
حسن الظن بالله -٠ القاهرة : جمعية النشر الأزهرية ، ١٣٥٤ هـ.

٥
٧١٥- جلال الدين السيوطي ، عبد الرحمن بن أبي بكر
حسن المحاضرة في تاريخ مصر والقاهرة / تحقيق محمد أبو
الفضل إبراهيم -٠ القاهرة : مطبعة الحلبي ، ١٩٦٧ م.

٤
٧١٦- ابن تيمية ، أحمد بن عبد الحلیم
الحسنة والسيئة / تحقيق محمد جميل غازي -٠ بيروت : دار
المعرفة ، ١٩٧٨ م.

١
٧١٧- السنباطي ، محمد أحمد
حضارات الهند / ترجمة عادل زعيتر -٠ القاهرة : عيسى
الحلبي ، ١٣٦٢ هـ.

- ١ -٧١٨- السباطي ، محمد أحمد
حضارتنا في أندونيسيا ٠- بيروت : دار القلم ، ١٩٨٣ م.
- ٣ -٧١٩- ميتز ، آدم
الحضارة الإسلامية في القرن الرابع الهجري / ترجمة عبد
الهادي أبو ريده ٠- بيروت : دار الكتاب العربي ، ١٩٦٧ م.
- ١ -٧٢٠- القنوجي ، محمد صديق حسن
الحطة في ذكر الصحاح الستة ٠- لاهور : المكتبة العلمية ،
١٣٩٧ هـ.
- ٢ -٧٢١- ابن سعدى ، عبد الرحمن بن ناصر
الحق الواضح المبين في توحيد الأنبياء والمرسلين ٠- القاهرة :
المطبعة السلفية ، ١٣٦٨ هـ . ٦٣ ص .
- ٢ -٧٢٢- العقاد ، عباس محمود
حقائق الإسلام وأباطيل خصومه ٠- القاهرة : مطبعة الفجالة ،
(د.د).
- ٢ -٧٢٣- الأعظمي ، محمد حسن
الحقائق الخفية عن الشيعة الفاطمية والاثني عشرية ٠- مصر :
الهيئة المصرية العامة للتأليف والنشر ، ١٩٧٠ م.
- ١ -٧٢٤- عبد الحميد ، محسن
حقيقة البابية والبهائية ٠- ط ٢ ٠- بيروت : المكتب الإسلامي ،
١٩٧٥ م.
- ١ -٧٢٥- المصلى ، محمد
الحقيقة التاريخية للتصوف الإسلامي ٠- لبنان : مكتبة النجاح ،
(د.د).

- ١ ٧٢٦- القرضاوى ، يوسف
حقيقة التوحيد ٠- القاهرة : مكتبة وهبه ، (د.ت).
- ١ ٧٢٧- ابن سعدى ، عبد الرحمن بن ناصر
حكم شرب الدخان ٠- الرياض : دار المعارف ، ١٤٠٤ هـ.
- ١ ٧٢٨- البهنساوى ، سالم
الحكم وقضية تكفير المسلم ٠- ط ٣ ٠- الكويت ، دار البحوث
العلمية ، ١٩٨٥ م.
- ١ ٧٢٩- أبو حامد الغزالي ، محمد بن محمد
الحكمة فى مخلوقات الله / تحقيق محمد رشيد قبانى ٠-
بيروت : دار إحياء العلوم ، ١٩٧٨ م.
- ٢ ٧٣٠- الخمينى ، روح الله
الحكومة الإسلامية ٠- إيران : الحركة الإسلامية ، ١٣٨٩ هـ.
- ١ ٧٣١- القرضاوى ، يوسف
الحل الإسلامى ٠- بيروت : مؤسسة الرسالة ، ١٣٩٤ هـ . ٢٦٣
ص .
- ٣٠ ٧٣٢- أبو نعيم الأصبهاني ، أحمد بن عبدالله
حلية الأولياء وطبقات الأصفياء ٠- ط ٣ ٠- بيروت : دار الكتاب
العربى ، ١٩٨٠ م.
- ٢ ٧٣٣- الطرطوشى ، محمد بن الوليد
كتاب الحوادث والبدع / تحقيق محمد الطالبي ٠- جده : دار
الأصفهاني ، (د.ت) . ٢٣١ ص .

١
٧٣٤- خفاجي ، عبد الحلیم
حوار مع الشيوعيين في أقيية السجون - ط ٢ - الكويت : دار
القلم ، ١٣٩٧ هـ .

١
٧٣٥- ابن منيع ، عبدالله بن سليمان
حوار مع المالكي في رد منكراته وضلالاته - الرياض : مطابع
الفرزدق ، ١٤٠٣ هـ . ٢٠٦ ص .

١
٧٣٦- عطية الله ، أحمد
حوليات الإسلام - القاهرة : دار التراث ، (د.ت) .

٣
٧٣٧- البيطار ، محمد بهجت
حياة شيخ الإسلام ابن تيمية - ط ٢ - بيروت : المكتب
الإسلامي ، ١٩٧٢ م .

٢
٧٣٨- الكاند هلوى ، محمد بن يوسف
حياة الصحابة - بيروت : دار المعرفة ، ١٩٧٤ م - ٤ ج .

١
٧٣٩- الأسنوي ، محمد بن الحسين
حياة القلوب في كيفية الوصول إلى المحبوب - بيروت : دار
صادر ، (د.ت) .

١
٧٤٠- هيكل ، محمد حسين
حياة محمد - ط ١٣ - القاهرة : دار المعارف ، ١٩٧٥ م . ٦٢٨
ص .

٢
٧٤١- الكنانى ، عبد العزيز
الحيدة / تعليق إسماعيل الأنصارى - الرياض : إدارة البحوث
العلمية ، (د.ت) . ١٠٤ ص .

١ ٧٤٢- أبو زهره ، محمد
خاتم النبيين صلى الله عليه وسلم -٠ القاهرة : دار الفكر
العربي ، ١٩٧٣ م . ٣ ج .

١ ٧٤٣- المودودي ، أبو الأعلى
ختم النبوة / ترجمة خليل أحمد الحامدي -٠ الرياض : مكتبة
الرشد ، ١٤٠٣ هـ .

٢ ٧٤٤- ايسيدورس ، الأسقف
الخريذة النفيسة فى تاريخ الكنيسة -٠ القاهرة : مطبعة قاصد
خير ، ١٩٦٤ م .

١ ٧٤٥- البغدادي ، عبد القادر بن عمر
خزانة الأدب ولب لباب لسان العرب -٠ تحقيق عبد السلام
هارون -٠ القاهرة : دار الكتاب العربي ، ١٩٦٩ م . ٤ ج .

١ ٧٤٦- ابن بابويه القمي ، محمد بن علي
الخصال / تحقيق علي أكبر الغفاري -٠ طهران : مكتبة
الصدوق ، ١٣٨٩ هـ .

٢ ٧٤٧- قطب ، سيد
خصائص التصور الإسلامى -٠ ط ٢ -٠ بيروت : دار الشروق ،
١٩٦٧ م .

١ ٧٤٨- القرضاوى ، يوسف
الخصائص العامة للإسلام -٠ القاهرة : دار غريب ، ١٣٩٧ هـ .
٢٤٧ ص .

١ ٧٤٩- جلال الدين السيوطى ، عبد الرحمن بن أبى بكر
الخصائص الكبرى -٠ بيروت : دار الكتب العلمية ، (د.ت) .
٢ ج .

١
٧٥٠- ابن سعدى ، عبد الرحمن بن ناصر
الخطب المنبرية على المناسبات -٠ القاهرة : مطبعة المدنى ،
١٣٧٥ هـ .

١
٧٥١- شامه ، محمد
الخطر الشيوعى فى بلاد الإسلام -٠ القاهرة : مكتبة وهبه ،
١٩٧٩ م .

١
٧٥٢- التونسى ، محمد خليفة
الخطر اليهودى (بروتوكولات حكماء صهيون) -٠ ط ٤ -٠
بيروت : دار الكتاب العربى ، ١٩٦١ م . ٢٢٣ ص .

١
٧٥٣- كرد على ، محمد
خطط الشام -٠ بيروت : دار العلم للملايين ، ١٣٨٩ هـ . ٦ ج .

٦
٧٥٤- الخطيب ، محب الدين
الخطوط العريضة للأسس التى قام عليها دين الشيعة -٠ المدينة
المنورة : الجامعة الإسلامية ، ١٤٠١ هـ . ١٠٢ ص .

١
٧٥٥- المحبى ، محمد أمين
خلاصة الأثر فى أعيان القرن الحادى عشر -٠ بيروت : دار
صادر ، (د.ت) .

٧
٧٥٦- الخزرجى ، أحمد بن عبدالله
خلاصة تذهيب تهذيب الكمال / تحقيق محمود عبد الوهاب
فايد -٠ القاهرة : مطبعة الفجالة ، ١٣٩٢ هـ .

١
٧٥٧- البار ، محمد على
خلق الإنسان بين الطب والقرآن -٠ ط ٢ -٠ الرياض : الدار
السعودية للنشر ، ١٤٠١ هـ .

- ١٨ -٧٥٨- البخارى ، محمد بن إسماعيل
كتاب خلق أفعال العباد والرد على الجهمية وأصحاب التعطيل
/ تحقيق سامى النشار ، وعمار الطالبي -٠ الاسكندرية : دار
المعارف ، ١٩٧١ م.
- ١ -٧٥٩- تامر ، عارف
الخليفة الفاطمي الخامس -٠ العزيز بالله -٠ بيروت : دار الآفاق
الجديدة ، ١٩٨٢ م.
- ١ -٧٦٠- حلمي ، مصطفى
الخوارج - الأصول التاريخية لمسألة تكفير المسلم -٠ القاهرة
: دار الأنصار ، ١٩٧٧ م . ٩٢ ص.
- ٣ -٧٦١- فلهوزن ، يوليوس
الخوارج والشيعة / ترجمة عبد الرحمن بدوى -٠ ط ٢ -٠
الكويت : وكالة المطبوعات ، ١٣٩٦ هـ .
- ١ -٧٦٢- الحميضي ، عبد الرحمن بن إبراهيم
خوارق العادات فى القرآن الكريم -٠ جده : مكتبات عكاظ ،
١٤٠٢ هـ .
- ٢ -٧٦٣- النعيمى ، عبد القادر محمد
الدارس فى تاريخ المدارس -٠ دمشق : مطبعة الشرق ، ١٩٥١ م .
- ٣ -٧٦٤- البستاني ، بطرس
دائرة المعارف -٠ مصر : مطبعة الهلال ، ١٩٠٠ م .
- ٧ -٧٦٥- جماعة من المستشرقين
دائرة المعارف الإسلامية / ترجمة محمد ثابت أفندى وآخرين
-٠ بيروت : دار المعرفة ، ١٩٥٣ م .

- ١
٧٦٦- الحائري ، محمد الحسين الأعلمي
دائرة المعارف الشيعية ٠- قم : مؤسسة الاعلمي ، ١٣٩٠ هـ .
- ٥
٧٦٧- وجدى ، محمد فريد
دائرة معارف القرن العشرين ٠- ط ٣ ٠- بيروت : دار المعرفة ،
١٩٧١ م .
- ١
٧٦٨- العاملى ، محسن الأمين الحسينى
الدر الثمين ٠- النجف : مطبعة الآداب ، (د.ت) .
- ١
٧٦٩- الشوكانى ، محمد بن على
در السحاب ٠- (د.م : دن) ، ١٤٠٦ هـ .
- ١
٧٧٠- الصنعانى ، حسن بن محمد
الدر الملتقط فى تبیین الغلط ٠- بيروت : دار الكتب العلمية ،
١٤٠٥ هـ .
- ٢١
٧٧١- جلال الدين السيوطى ، عبد الرحمن بن أبى بكر
الدر المنثور فى التفسير بالمأثور ٠- بيروت : دار صادر ، ١٩٨٣
٠م .
- ١
٧٧٢- الحمدان ، سليمان بن عبد الرحمن
الدر النضيد على أبواب التوحيد ٠- القاهره : المطبعة السلفية ،
١٣٩٦ هـ .
- ١
٧٧٣- الجندول ، سعيد بن عبد العزيز
الدر النضيد على كتاب التوحيد ٠- الرياض : مكتبة الرياض
الحديثة ، ١٣٩٤ هـ .

- ٣ ٧٧٤- الشوكاني ، محمد بن علي
الدر التضييد في إخلاص كلمة التوحيد -٠ بيروت : دار الكتب
العلمية ، ١٣٤٨ هـ .
- ٢٢ ٧٧٥- ابن تيمية ، أحمد بن عبد الحلیم
درء تعارض العقل والنقل / تحقيق محمد رشاد سالم -٠
الرياض : جامعة الإمام ، ١٤٠٠ هـ .
- ١ ٧٧٦- أعوش ، بكير سعيد
دراسات إسلامية في الأصول الإباضية -٠ ط ٢ -٠ الجزائر : دار
البعث ، ١٩٨٢ م . ١٦٠ ص .
- ١ ٧٧٧- الجندي ، أنور
دراسات إسلامية معاصرة -٠ بيروت : المكتبة العصرية ، ١٤٠٢ هـ .
- ١ ٧٧٨- العمري ، أكرم ضياء
دراسات تاريخية -٠ المدينة المنورة : الجامعة الإسلامية -٠
المجلس العلمي ، ١٩٨٣ م .
- ١ ٧٧٩- البيانوني ، محمد أبو الفتح
دراسات في الاختلافات الفقهية -٠ ط ٢ -٠ عمان : دار السلام ،
١٤٠٣ هـ .
- ١ ٧٨٠- الباشا ، حسن
دراسات في تاريخ الدولة العباسية -٠ القاهرة : دار النهضة
العربية ، ١٩٧٥ م . ١٦٠ ص .
- ١ ٧٨١- الشمالي ، عبده
دراسات في تاريخ الفلسفة العربية الإسلامية وآثار رجالها -٠
ط ٥ -٠ بيروت : دار صادر ، ١٩٧٩ م .

- ٤ -٧٨٢- طعيمه ، صابر
دراسات فى الفرق -٠ الرياض : مطبعة المعارف ، ١٤٠٣ هـ .
- ٢ -٧٨٣- عبد المجيد ، عرفان
دراسات فى الفرق والعقائد الإسلامية -٠ بيروت : مؤسسة
الرسالة ، ١٩٨٤ م .
- ١ -٧٨٤- قطب ، محمد
دراسات فى النفس الإنسانية -٠ ط ٦ -٠ القاهرة : دار الشروق ،
١٩٨٣ م .
- ١ -٧٨٥- قطب ، محمد .
دراسات قرآنية -٠ القاهرة : دار الشروق ، (د.ت) .
- ٢ -٧٨٦- العباد ، عبد المحسن بن حمد
دراسة حديث (نصر الله إمرأ أسمع مقالتي) رواية
ودراية -٠ المدينة المنورة: مطابع الرشيد ، ١٤٠١ هـ .
- ١ -٧٨٧- ابن حجر العسقلانى ، أحمد بن على
الدراية فى تخريج أحاديث الهداية -٠ القاهرة : مطبعة الفجالة ،
١٣٨٤ هـ .
- ٥ -٧٨٨- قاسم ، عبد الرحمن محمد (جامع)
الدرر السنية فى الأجوبة النجدية -٠ ط ٢ -٠ الرياض : دار
الإفتاء ، ١٣٨٥ هـ .
- ١ -٧٨٩- الرباطى ، محمد سعد عبدالله
الدرر السنية فى شروط أحكام وأوراد الطريقة التجانية -٠ ط ٢
-٠ القاهرة : مكتبة القاهرة ، ١٣٧٥ هـ .

- ٩-٧٩٠- ابن حجر العسقلاني ، أحمد بن علي
الدرر الكامنة في أعيان المائة الثامنة -٠- الهند : مجلس دائرة
المعارف العثمانية ، ١٣٤٨ هـ.
- ٢-٧٩١- جلال الدين السيوطي ، عبد الرحمن بن أبي بكر
الدرر المنتثرة في الأحاديث المشتهرة / تحقيق خليل محيي
الدين -٠- بيروت : المكتب الإسلامي ، ١٩٨٤ م.
- ٢-٧٩٢- ابن سعدى ، عبد الرحمن بن ناصر
الدرة البهية في شرح القصيدة التائية -٠- الرياض : مكتبة
المعارف ، ١٤٠٦ هـ.
- ١-٧٩٣- ابن سعدى ، عبد الرحمن بن ناصر
الدرة المختصرة في محاسن الدين -٠- القاهرة : مطبعة أنصار
السنة المحمدية ، ١٣٦٦ هـ.
- ١-٧٩٤- نيجي ، ديل كمار
دع القلق وابدأ الحياة / ترجمة عبد المنعم الزياىى -٠- القاهرة
: مطبعة السعادة ، (د.ت).
- ١-٧٩٥- الهضيبي ، حسن
دعاة لاقتضاة -٠- ط ٢ -٠- بيروت : دار السلام ، ١٣٩٨ هـ.
- ٢-٧٩٦- النعمان المغربي ، أبو حنيفة
دعائم الإسلام في ذكر الحلال والحرام / تحقيق آصف بن علي
أصغر -٠- ط ٣ -٠- مصر : دار المعارف ، ١٩٦٩ م.
- ١-٧٩٧- عبد الظاهر ، حسن عيسى
الدعوة الإسلامية في غرب أفريقيا وقيام دولة الفلاني -٠-
الرياض : جامعة الإمام ، (د.ت).

- ٤
٧٩٨- ارنولد ، سير توماس
الدعوة إلى الإسلام / ترجمة حسن إبراهيم حسن وآخرين -٠
ط ٣ -٠ القاهرة : مطبعة النهضة المصرية ، ١٩٧٠ م.
- ٢
٧٩٩- هراس ، محمد خليل
دعوة التوحيد -٠ ط ٢ -٠ مصر : مطبعة عاطف ، ١٩٧٥ م.
- ١
٨٠٠- فوزى ، مصطفى
دعوة جمال الدين الأفغانى -٠ الرياض : دار طيبة ، (د.ت).
- ١
٨٠١- العدوى ، محمد أحمد
دعوة الرسل إلى الله تعالى -٠ القاهرة : مطبعة الحلبي ، ١٣٥٤
هـ . ٥٣٢ ص.
- ١
٨٠٢- آل الشيخ ، عبد الرحمن بن عبد اللطيف
دعوة الشيخ ومناصروها -٠ مصر : مطبعة المدني ، ١٣٨٤ هـ.
- ١
٨٠٣- فاغليرى ، تورامنيشيا
دفاع عن الإسلام -٠ ط ٥ -٠ بيروت : دار العلم للملايين ،
١٩٨١ م.
- ١
٨٠٤- أبو شهبه ، محمد محمد
دفاع عن السنة ورد شبه المستشرقين والكتاب المعاصرين -٠
القاهرة : مطبعة لأزهر ، (د.ت).
- ٤
٨٠٥- الشنقيطى ، محمد الأمين
دفع إيهام الاضطراب عن آى الكتاب -٠ الرياض : مطابع
الرياض ، ١٣٧٥ هـ.

- ٢
٨٠٦ - ابن الجوزى ، عبد الرحمن بن على
دفع شبه التشبيه بأكف التنزيه / تحقيق محمد زاهد الكوثرى -
القاهره : المكتبة التوفيقية ١٣٩٦ هـ . ٩٦ ص .
- ١
٨٠٧ - القاضى ، عبد الرحيم بن أحمد
دقائق الأخبار فى ذكر الجنة والنار -٠ القاهره : مصطفى الحلبي
١٣٧٤ هـ .
- ٤
٨٠٨ - الجليند ، محمد السيد
دقائق التفسير الجامع لتفسير الإمام ابن تيمية -٠ القاهره : دار
الأنصار ، ١٩٧٨ م .
- ١
٨٠٩ - القاسمى ، محمد جمال الدين
دلائل التوحيد -٠ بيروت : دار الكتب العلمية ، ١٩٨٤ م .
- ١
٨١٠ - ابن سعدى ، عبد الرحمن بن ناصر
الدلائل القرآنية فى أن العلوم والأعمال العصرية داخله فى
الدين الإسلامى -٠ الرياض : مطابع الرياض ، ١٣٧٦ هـ .
- ١٣
٨١١ - البيهقى ، أحمد بن الحسين
دلائل النبوة / تحقيق عبد المعطى قلجى -٠ بيروت : دار
الكتب العلمية ، ١٩٨٥ م .
- ٤
٨١٢ - أبو نعيم الأصبهاني ، أحمد بن عبدالله
دلائل النبوة / تحقيق محمد رواس قلجى -٠ حلب : المكتبة
العربية ، ١٩٧٠ م .
- ١
٨١٣ - الغنيمان ، عبد الله بن محمد
دليل القارىء إلى مواضع الحديث فى صحيح البخارى -٠ جده
: دار الأصفهاني ، (د.ت) .

- ٨١٤- عواد ، كوركيس ، وتقى الدين الهلالي (مترجمان) ١
دواء الشاكين وقامع المشككين ترجمة كتاب (الإنسان لا يقوم
بنفسه) -٠ المغرب : دار الطباعة الحديثة ، (د.ت)
- ٨١٥- المودودي ، أبو الأعلى ١
دور الطلبة في بناء المستقبل -٠ بيروت : (د.ن) ، ١٩٨٠ م.
- ٨١٦- الذهبي ، محمد بن أحمد ٣
دول الإسلام / تحقيق فهم محمد شلتوت ، ومحمد مصطفى
إبراهيم -٠ القاهرة : الهيئة المصرية العامة للكتاب ، ١٩٧٤ م.
- ٨١٧- جمال الدين ، محمد السعيد ١
دولة الإسماعيلية في إيران ، مع تاريخ جهانكشاي -٠ القاهرة :
مؤسسة سجل العرب ، ١٩٧٥ م.
- ٨١٨- عبد الرحيم ، عبد الرحيم عبد الرحمن ١
الدولة السعودية الأولى (١١٥٨-١٢٣٣هـ) -٠ ط ٢ -٠ القاهرة :
المنظمة العربية للتربية والثقافة والعلوم ، ١٩٧٥ م.
- ٨١٩- الخضرى ، محمد ١
الدولة العباسية -٠ القاهرة : المكتبة التجارية الكبرى ، ١٩٧٠ م.
- ٨٢٠- حسون ، على ١
الدولة العثمانية وعلاقتها الخارجية -٠ دمشق : المكتب
الإسلامى ، ١٤٠٠ هـ.
- ٨٢١- أبو زهره ، محمد ١
الديانات القديمة -٠ القاهرة : دار الفكر العربى ، ١٩٦٥ م.

- ١ ٨٢٢- عطار ، أحمد عبد الغفور
الديانات والعقائد فى مختلف العصور -٠ مكة المكرمة :
المؤلف ، ١٤٠١ هـ .
- ١١ ٨٢٣- ابن فرحون ، إبراهيم بن على
الديباج المذهب فى معرفة أعيان المذهب / تحقيق محمد
الأحمدى أبو النور -٠ القاهرة : دار التراث ، ١٣٩٤ هـ .
- ٧ ٨٢٤- دراز ، محمد عبد الله
الدين -٠ ط ٢ -٠ الكويت : دار القلم ، ١٩٧٠ م .
- ٦ ٨٢٥- القنوجى ، محمد صديق حسن
الدين الخالص -٠ مصر : مطبعة المدنى ، ١٩٧٩ م .
- ١ ٨٢٦- ابن سعدى ، عبد الرحمن بن ناصر
الدين الصحيح يحل جميع المشاكل -٠ القاهرة : مطبعة المدنى
، (د.ت) .
- ١ ٨٢٧- المنوفى ، محمود أبو الفيض
الدين المقارن : بحث فى سائر الديانات العالمية -٠ القاهرة :
دار نهضة مصر ، (د.ت) ٢٢٢ ص .
- ١ ٨٢٨- الطبرى ، على بن ربن
الدين والدولة فى إثبات نبوة محمد صلى الله عليه وسلم /
تحقيق عادل نويهض -٠ ط ٣ -٠ بيروت : دار الآفاق الجديدة ،
١٩٧٩ م .
- ١ ٨٢٩- ابن سحمان ، سليمان
ديوان ابن سحمان -٠ الهند : دائرة المطبعة المصطفوية ،
(د.ت) . ٣٧١ ص .

- ١
٨٣٠- ابن مشرف ، أحمد بن علي الأحسائي
ديوان ابن مشرف -- ط ٣ -- القاهرة : مطبعة السنة المحمدية ،
١٣٧٠ هـ . ١٧٩ ص .
- ١
٨٣١- ابن هانيء الأندلسي ، محمد
ديوان ابن هانيء الأندلسي -- بيروت : دار صادر ، ١٩٥٢ م .
٤٣٧ ص .
- ١
٨٣٢- أبي إسحاق الألبيري
ديوان أبي إسحاق الألبيري / تحقيق محمد رضوان الداية --
بيروت : مؤسسة الرسالة ، ١٣٩٦ هـ .
- ٢
٨٣٣- أبو العتاهية ، إسماعيل بن قاسم
ديوان أبي العتاهية / تحقيق شكري فيصل -- دمشق : جامعة
دمشق ، ١٩٦٥ م . ٧٢١ ص .
- ١
٨٣٤- النيسابوري ، سعيد بن محمد
ديوان الأصول / تحقيق محمد عبد الهادي أبو ريده -- القاهرة
: المؤسسة المصرية العامة للتأليف والترجمة والنشر ، (د.ت).
- ١
٨٣٥- الأعشى ، ميمون بن قيس
ديوان الأعشى / تحقيق محمد حسين -- بيروت :
المكتب الشرقي للتوزيع ، ١٩٦٨ م . ٤٧١ ص .
- ١
٨٣٦- الزعبي ، محمد عفيف (جامع)
ديوان الإمام الشافعي -- ط ٣ -- حمص : مكتبة المعرفة ،
١٣٩٢ هـ .
- ١
٨٣٧- الأمير الصنعاني ، محمد بن إسماعيل
ديوان الأمير الصنعاني -- القاهرة : مطبعة المدني ، ١٣٨٤ هـ -
٤٦٨ ص .

- ١
٨٣٨- أوس بن حجر ، ابن مالك
ديوان أوس بن حجر / تحقيق محمد يوسف نجم - ط ٣ -
بيروت : دار صادر ، ١٩٦٧ م . ١٩٨ ص .
- ١
٨٣٩- البوصيري ، محمد بن سعيد بن حماد
ديوان البوصيري / تحقيق محمد سيد كيلاني - ط ٢ -
القاهرة : مصطفى الحلبي ، ١٣٩٣ هـ . ٢٤٤ ص .
- ٣
٨٤٠- جرير ، جرير بن عطيه الخطفي
ديوان جرير - بيروت : دار صادر ، ١٩٧٦ م .
- ١
٨٤١- جميل بثينة ، جميل بن عبدالله
ديوان جميل بثينة - بيروت : دار صادر ، ١٩٦٦ م . ١٤٧ ص .
- ١
٨٤٢- حسان بن ثابت ، ابن المنذر
ديوان حسان بن ثابت / تحقيق وليد عرفات - بيروت : دار
صادر ، ١٩٧٤ م . ٢ ج .
- ١
٨٤٣- أبو تمام ، حبيب بن أوس الطائي
ديوان الحماسة / تعليق محمد عبد المنعم خفاجي - القاهرة :
محمد علي صبيح ، ١٩٥٥ م . ٢ ج .
- ١
٨٤٤- ذو الرمة ، غيلان بن عقبة
ديوان ذي الرمة - ط ٢ - دمشق : المكتب الإسلامي ، ١٩٦٤ م .
٧٧٦ ص .
- ١
٨٤٥- زهير بن أبي سلمى ، زهير بن ربيعة
ديوان زهير بن أبي سلمى - القاهرة : الدار القومية للطباعة
والنشر ، ١٩٧٣ م . ٤٦٠ ص .

- ٥ ٨٤٦- الذهبي ، محمد بن أحمد
ديوان الضعفاء والمتروكين / تحقيق حماد محمد الأنصاري -
مكة المكرمة : مطبعة النهضة الحديثة ، ١٣٨٧ هـ .
- ١ ٨٤٧- عامر بن الطفيل ، ابن جعفر بن كلاب
ديوان عامر بن الطفيل -٠ بيروت : دار صادر ، ١٩٦٣ م . ١٤٧
ص .
- ١ ٨٤٨- عنتره العبسي ، عنتره بن شداد
ديوان عنتره / تحقيق محمد سعيد مولوى -٠ دمشق : المكتب
الإسلامي ، ١٩٧٠ م . ٤١٦ ص .
- ٢ ٨٤٩- الفرزدق ، همام بن غالب
ديوان الفرزدق -٠ بيروت : دار صادر ، ١٩٦٦ م .
- ١ ٨٥٠- أبو العلاء المعري ، أحمد بن عبدالله
ديوان اللزوميات -٠ ط ٣ -٠ بيروت : دار الجيل ، ١٩٦٩ م .
٢٤٨ ص .
- ١ ٨٥١- المؤيد في الدين ، هبة الله بن موسى
ديوان المؤيد في الدين داعي الدعاة / تحقيق محمد كامل
حسين -٠ القاهرة : دار الكاتب المصري ، ١٣٦٩ هـ . ٣٧١ ص .
- ١ ٨٥٢- النابلسي ، عبد الغنى بن إسماعيل
ذخائر المواريث في الدلالة على مواضع الأحاديث -٠ القاهرة :
جمعية النشر والتأليف ، ١٩٣٤ م . ٤ ج .
- ١١ ٨٥٣- أبو نعيم الأصبهاني ، أحمد بن عبدالله
ذكر أخبار أصفهان -٠ الهند : الدار العلمية ، ١٤٠٥ هـ .

- ١ ٨٥٤- الدار قطنى ، على بن عمر
ذكر أسماء التابعين ومن بعدهم / تحقيق بودان الضناوى ،
وكمال يوسف الحوت ٠٠- بيروت : مؤسسة الكتب الثقافية ،
١٩٨٦ م .
- ٣ ٨٥٥- الذهبى ، محمد بن أحمد
ذكر من يعتمد قوله فى الجرح والتعديل / تحقيق عبد الفتاح
أبو غده ٠٠- ط ٣ ٠٠- بيروت : مكتب المطبوعات الإسلامية ،
١٩٨٠ م .
- ١ ٨٥٦- أبو الخير ، عبد الرحمن
ذكريات مع جماعة المسلمين ٠٠- الكويت : دار البحوث العلمية
، ١٤٠١ هـ .
- ٣ ٨٥٧- ابن قدامة المقدسى ، عبدالله بن أحمد
ذم التأويل ٠٠- مصر : مطبعة الإمام ، (د.ت) .
- ١ ٨٥٨- الهروى ، عبدالله بن محمد
ذم الكلام وأهله ٠٠- القاهرة : (دن ، د.ت) .
- ٢ ٨٥٩- ابن الجوزى ، عبد الرحمن بن على
ذم الهوى / تحقيق مصطفى عبد الواحد ، مراجعة محمد
الغزالي ٠٠- القاهرة : دار الكتب الحديثة ، ١٩٦١ م .
- ٣ ٨٦٠- ابن النجار ، محمد بن محمود
ذيل تاريخ بغداد ٠٠- الهند : دائرة المعارف العثمانية ، ١٣٩٨ هـ .
- ١ ٨٦١- ابن حمزه ، محمد بن على
ذيل تذكرة الحفاظ للذهبي ٠٠- بيروت : دار إحياء التراث
العربى ، (د.ت) . ٦٢٠ ص .

- ١
٨٦٢- أبو شامة المقدسى ، عبد الرحمن بن إسماعيل
الذيل على الروضتين : تراجم رجال القرنين السادس والسابع
-٠ بيروت : دار الجيل ، ١٩٧٤ م . ٢٨٤ ص .
- ٤
٨٦٣- ابن رجب الحنبلى ، عبد الرحمن بن أحمد
الذيل على طبقات الحنابلة / تحقيق محمد حامد الفقى -٠
القاهرة : مطبعة السنة المحمدية ، ١٣٧٢ هـ .
- ٢
٨٦٤- جلال الدين السيوطى ، عبد الرحمن بن أبى بكر
ذيل اللآلى المصنوعة -٠ الهند : دائرة المعارف العثمانية ،
(د.ت.) .
- ١
٨٦٥- قطب الدين الحنبلى
ذيل مرآة الزمان -٠ الهند : مجلس دائرة المعارف العثمانية ،
١٣٨٤ هـ . ٤ ج .
- ١
٨٦٦- كيلانى ، محمد سيد
ذيل الملل والنحل للشهرستانى -٠ مصر : مصطفى الحلبي ،
١٣٨١ هـ .
- ١
٨٦٧- الكرمانى ، أحمد حميد الدين
راحة العقل / تحقيق مصطفى غالب -٠ بيروت : دار الأندلس ،
١٩٦٧ م .
- ١
٨٦٨- ابن تيمية ، أحمد بن عبد الحلیم
رأس الحسين / تحقيق محمد حامد الفقى -٠ القاهرة : مطبعة
السنة المحمدية ، ١٩٤٩ م .

- ١
٨٦٩- الزرعى ، عبد الرحمن عبد الله
رجال الشيعة فى الميزان ٠- الكويت ، دار الأرقم ، ١٩٨٣ م.
- ١
٨٧٠- الندوى ، أبو الحسن
رجال الفكر والدعوة ٠- ط ٦ ٠- الكويت : دار القلم ، ١٩٨٣ م.
- ١
٨٧١- الكشى ، محمد بن محمد بن عمر
رجال الكشى ٠- بمبى : المطبعة المصطفوية ، (د.ت).
- ١
٨٧٢- محمود ، مصطفى
رحلتى من الشك إلى اليقين ٠- ط ٣ ٠- مصر : دار المعارف ،
(د.ت). ١١٧ ص .
- ١
٨٧٣- جميلة ، مريم
رحلتى من الكفر إلى الإيمان / ترجمة محمد يحيى ٠- القاهرة
: المختار الإسلامى ، (د.ت).
- ٤
٨٧٤- ابن بطوطة ، محمد بن عبدالله
رحلة ابن بطوطة / تحقيق على منتصر الكتانى ٠- ط ٤ ٠-
بيروت : مؤسسة الرسالة ، ١٩٨٥ م.
- ٢
٨٧٥- ابن جبير ، محمد بن أحمد
رحلة ابن جبير ٠- بيروت : مكتبة دار الهلال ، ١٩٨١ م.
- ١
٨٧٦- العياشى ، أبو سالم
الرحلة العياشية ٠- الرباط : دار الغرب للتأليف ، (د.ت).

- ٤ - ٨٧٧- الخطيب البغدادي ، أحمد بن علي
الرحلة في طلب الحديث / تحقيق نور الدين عتر ٠- بيروت :
دار الكتب العلمية ، ١٣٩٥ هـ .
- ١ - ٨٧٨- دمشق الشافعي ، محمد عبد الرحمن
رحمة الأمة في إختلاف الأئمة ٠- الدوحة : مطابع قطر الوطنية
، ١٤٠١ هـ .
- ١١ - ٨٧٩- الدارمي ، عثمان بن سعيد
رد الإمام الدارمي على بشر المريسي العنيد / تحقيق محمد
حامد الفقي ٠- باكستان : حديث أكاديمي ، ١٤٠٢ هـ .
- ١ - ٨٨٠- أبو حامد الغزالي ، محمد بن محمد
الرد الجميل لإلهية عيسى بصريح الإنجيل / تحقيق محمد
عبدالله الشرقاوي ٠- الرياض : دار أمية ، ١٤٠٣ هـ .
- ١ - ٨٨١- ابن تيمية ، أحمد بن عبد الحلیم
الرد على الأخنائي ٠- ط ٢ ٠- دلهي : الدار العلمية ، ١٩٨٥ م .
- ٣ - ٨٨٢- ابن تيمية ، أحمد بن عبد الحلیم
الرد على البكري ٠- مصر : مطبعة الاستقامة ، ١٣٧٧ هـ .
- ١٨ - ٨٨٣- الدارمي ، عثمان بن سعيد
الرد على الجهمية / تحقيق زهير الشاويش ٠- ط ٤ ٠- بيروت :
المكتب الإسلامي ، ١٩٨٢ م .
- ١٠ - ٨٨٤- ابن منده ، محمد بن إسحاق
الرد على الجهمية / تحقيق علي بن محمد ناصر فقيهي ٠- ط ٢
٠- المدينة المنورة : الجامعة الإسلامية ، ١٤٠٢ هـ .

- ٢٢ - ٨٨٥- ابن حنبل ، أحمد بن حنبل الشيباني
الرد على الزنادقة والجهمية / تحقيق عبد الرحمن عميره -
الرياض : دار اللواء ، ١٣٩٧ هـ .
- ٢ - ٨٨٦- الترمذى ، محمد بن علي
الرد على المعطلة - القاهرة : دار الكتب المصرية ، (د.ت).
- ٢ - ٨٨٧- ابن تيمية ، أحمد بن عبد الحلیم
الرد على المنطقيين - ط ٢ - لاهور : (د.ن) ، ١٩٧٦ م .
- ١ - ٨٨٨- العباد ، عبد المحسن بن حمد
الرد على من كذب بالأحاديث الواردة فى المهدي - المدينة
المنورة : مطابع الرشيد ، (د.ت).
- ٢ - ٨٨٩- النجار ، أحمد بن سلمان
الرد على من يقول القرآن مخلوق / تحقيق رضاء الله محمد
إدریس - الكويت : مكتبة الصحابة الإسلامية ، ١٤٠٠ هـ .
- ٢ - ٨٩٠- ابن يابس ، عبد الله بن علي
الرد القويم على ملحد القصيم - مصر : مطبعة الإمام ،
(د.ت) . ٤٤٨ ص .
- ١ - ٨٩١- شلبى ، عبد الجليل
رد مفتریات على الإسلام - ط ٢ - الرياض : مكتبة المعارف ،
١٩٨٥ م .
- ٣ - ٨٩٢- الدمشقى ، محمد بن ناصر الدين
الرد الوافر على من زعم بأن من سمى ابن تيمية (شيخ الإسلام)
كافر / تحقيق زهير الشاويش - بيروت : المكتب الإسلامى ،
١٤٠٠ هـ .

- ١
٨٩٣- قادري ، عبد الله أحمد
الردة عن الإسلام وخطرها على العالم الإسلامي ، (د.م : د.ن) ،
١٤٠٠ هـ .
- ٥
٨٩٤- الشافعي ، محمد بن إدريس
الرسالة / تحقيق محمد سيد كيلاني -٠- القاهرة : مصطفى
الحلبي ١٣٨٨ هـ .
- ١
٨٩٥- ابن سينا ، الحسين بن عبدالله
رسالة أضحوية في أمر المعاد -٠- بيروت ، دار الفكر العربي ١٣٦٨ هـ .
- ١٢
٨٩٦- ابن تيمية ، أحمد بن عبد الحلیم
الرسالة التدمرية / تحقيق زهير الشاويش -٠- بيروت : المكتب
الإسلامي ، ١٣٩١ هـ .
- ١
٨٩٧- البنا ، حسن
رسالة التعليم -٠- مكة المكرمة : دار الثقافة للطباعة ، (د.ت) .
- ٢
٨٩٨- الدهلوي ، إسماعيل بن عبد الغني
رسالة التوحيد / تعريب وتعليق أبو الحسن الندوي -٠- ط ٢ -٠
الهند : ندوة علماء لکنو ، ١٣٩٨ هـ .
- ٢
٨٩٩- عبده ، محمد
رسالة التوحيد / تعليق محمد رشيد رضا -٠- ط ٢ -٠ القاهرة :
دار المنار ، ١٣٦٦ هـ .
- ١
٩٠٠- ابن سينا ، الحسين بن عبدالله
رسالة حي بن يقظان ورسالة الطير -٠- بغداد ، مطبعة العاني ،
(د.ت) . ٩٦ ص .

- ١
٩٠١- ابن تيمية ، أحمد بن عبد الحلیم
الرسالة السبعينية ٠- القاهرة : مطبعة كردستان العلمية ، ١٣٢٩
.هـ
- ١
٩٠٢- البغدادي ، عبد القاهر بن طاهر
الرسالة الشافية في الإعجاز ٠- مصر : دار المعارف ، (د.ت).
.
- ٢
٩٠٣- الميلی ، مبارك بن محمد
رسالة الشرك ومظاهره ٠- ط ٢ ٠- الجزائر : مكتبة النهضة
الجزائرية ، ١٩٦٦ م .
- ٤
٩٠٤- ابن تيمية ، أحمد بن عبد الحلیم
الرسالة العرشية ٠- مصر : مكتبة محمد علي صبيح ، ١٣٩٩ هـ -
٣٩ ص .
- ٢
٩٠٥- الجوينی ، عبدالله بن يوسف
رسالة الفوقية والإستواء والنزول ٠- بيروت : محمد أمين دمج
، (د.ت) .
- ٢
٩٠٦- ابن درباس ، عبدالملك بن عيسى
رسالة في الذب عن أبي الحسن الأشعري / تحقيق علي بن
ناصر فقيهي ٠- المدينة المنورة : (د.ن) ، ١٤٠٤ هـ .
- ٤
٩٠٧- ابن عبد الوهاب ، محمد
رسالة في الرد على الرافضة / تحقيق ناصر سعد الرشيد ٠- ط ٢
٠- مكة المكرمة : مركز البحث العلمي ، ١٤٠٠ هـ .
- ٢
٩٠٨- المقدسي ، أبو حامد محمد
رسالة في الرد على الرافضة / تحقيق عبد الوهاب خليل
الرحمن ٠- الهند : الدار السلفية ، ١٤٠٣ هـ .

٩٠٩- الحلواني ، عبد المنعم
رسالة للشيخ عبد المنعم الحلواني في الرد على الشيخ أحمد
الكفراوي ٠- (دم : دن) ، ١٣٦١ هـ. (ضمن رسائل في فقه
التصوف والذكر)

٩١٠- الندوي ، سليمان
الرسالة المحمدية ٠- بيروت : المكتب الإسلامي ، ١٤٠١ هـ.

٩١١- فايد ، محمود عبد الوهاب
الرسالة المحمدية وشواهدا ٠- القاهرة : مكتبة القاهرة ،
١٣٨٩ هـ.

٩١٢- الكتاني ، محمد بن جعفر
الرسالة المستطرفة لبيان كتب السنة المشرفة ٠- ط ٢ ٠- بيروت
: دار الكتب العلمية ، ١٩٨٠ م.

٩١٣- ابن سبعين ، عبد الحق بن إبراهيم
رسائل ابن سبعين / تحقيق عبد الرحمن بدوي ٠- القاهرة :
الدار المصرية للتأليف والترجمة ، (د.ت) . ٣٧٤ ص.

٩١٤- إخوان الصفا
رسائل إخوان الصفا ٠- القاهرة : المكتبة التجارية ، ١٣٤٧ هـ.

٩١٥- يوسف ، زكريا علي
رسائل دينية سلفية ٠- مصر : مطبعة الإمام ، (د.ت).

٩١٦- الشوكاني ، محمد علي
الرسائل السلفية في إحياء سنة خير البرية ٠- بيروت : دار
الكتب العلمية ، ١٩٤٠ م.

- ١
٩١٧- العثيمين ، عبدالله صالح
الرسائل الشخصية للشيخ محمد بن عبد الوهاب -٠ الرياض :
جامعة الإمام محمد ابن سعود الإسلامية ، ١٤٠٠ هـ .
- ١
٩١٨- ابن عثيمين ، محمد بن صالح
رسائل فى العقيدة -٠ الرياض : دار طيبة ، ١٣٩٣ هـ .
- ٩
٩١٩- القشيري ، عبد الكريم بن هوازن
الرسائل القشيرية / تحقيق عبد الحلیم محمود ، ومحمود بن
الشریف -٠ القاهرة : دار الكتب الحديثة ، ١٣٩٢ هـ - ٢ ج .
- ١
٩٢٠- جماعة من المؤلفين
الرسائل الكمالية (رسائل فى التوحيد) -٠ الرياض : مكتبة
المعارف ، (د.ت).
- ٥
٩٢١- الأشقر ، عمر سليمان
الرسل والرسالات -٠ الكويت : مكتبة الفلاح ، ١٤٠١ هـ .
- ٢
٩٢٢- المحاسبى ، الحارث بن أسعد
الرعاية لحقوق الله / تحقيق عبد القادر أحمد عطا -٠ بيروت :
دار الكتب العلمية ، ١٤٠٥ هـ .
- ١
٩٢٣- ابن حجر العسقلانى ، أحمد بن على
رفع الإصر عن قضاة مصر / تحقيق حامد عبد المجيد المهدي
وآخرين -٠ القاهرة : وزارة التربية والتعليم ، ١٣٧٦ هـ .
- ١
٩٢٤- ابن تيمية ، أحمد بن عبد الحلیم
رفع الملام عن الأئمة الأعلام -٠ ط ٥ -٠ مكة المكرمة : مؤسسة
مكة للطباعة والإعلام ، ١٣٩٦ هـ .

- ٢ - ٩٢٥- اللكنوى ، محمد عبد الحى
الرفع والتكميل فى الجرح والتعديل / تحقيق عبد الفتاح أبو
غده -٠ ط ٢-٠ - حلب : مكتب المطبوعات الإسلامية ، ١٣٨٨ هـ .
- ١ - ٩٢٦- الغزالي ، محمد
ركائز الإيمان -٠ ط ٦-٠ - القاهرة : دار الاعتصام ، ١٣٩٩ هـ .
- ١ - ٩٢٧- أسعد ، يوسف
الرهينة -٠ - القاهرة : مطبعة دار العالم العربى ، ١٩٨٠ م .
- ١ - ٩٢٨- الصابونى ، محمد على
روائع البيان ، تفسير آيات الأحكام -٠ - دمشق : مكتبة الغزالي ،
١٣٩٧ هـ .
- ٩ - ٩٢٩- ابن قيم الجوزية ، محمد بن أبى بكر
كتاب الروح / تحقيق محمد إسكندر -٠ - بيروت : دار الكتب
العلمية ، ١٩٨٢ م .
- ٤ - ٩٣٠- طباره ، عفيف عبدالرحمن
روح الدين الإسلامى -٠ ط ١٦-٠ - بيروت : دار العلم للملايين ،
١٩٧٧ م .
- ١٨ - ٩٣١- الألوسى ، شهاب الدين محمود
روح المعانى فى تفسير القرآن العظيم والسبع المشانى -٠
بيروت : دار إحياء التراث العربى ، (د.ت) . ٣٠ ج .
- ٥ - ٩٣٢- السهيلي ، عبد الرحمن بن عبدالله
الروض الآنف فى شرح السيرة النبوية لابن هشام / تحقيق طه
عبد الرؤوف سعد -٠ - القاهرة : مكتبة الكليات الأزهرية ، ١٩٧٢
م .

- ١
٩٣٣- الحاج ، محمد شكور محمود
الروض الداني إلى المعجم الصغير للطبراني ٠- بيروت :
المكتب الإسلامي ، ١٤٠٥هـ.
- ١
٩٣٤- البهوتي ، منصور بن يونس
الروض المربع شرح زاد المستقنع ٠- الرياض : مكتبة الرياض
الحديثة ، ١٣٩٠ هـ.
- ٣
٩٣٥- الخوانساري ، محمد باقر
روضات الجنات في أحوال العلماء والسادات ٠- طهران :
مكتبة إسماعيليات ، ١٣٩٠هـ.
- ٢
٩٣٦- النووي ، يحيى بن شرف
روضة الطالبين وعمدة المفتين / تحقيق زهير الشاويش ٠-
بيروت : المكتب الإسلامي ، ١٩٨٥ م.
- ٤
٩٣٧- البستي ، محمد بن حبان
روضة العقلاء ونزهة الفضلاء / تحقيق محمد محيي الدين ٠-
بيروت : دار الكتب العلمية ، ١٩٧٧ م.
- ٤
٩٣٨- ابن قيم الجوزية ، محمد بن أبي بكر
روضة المحبين ونزهة المشتاقين ٠- بيروت : دار الكتب العلمية
، (د.ت).
- ٢
٩٣٩- القاضي ، محمد بن عثمان بن صالح
روضة الناظر عن مآثر علماء نجد وحوادث السنين ٠- مصر :
مطبعة الحلبي ، ١٩٨٠ م.
- ٤
٩٤٠- ابن قدامة المقدسي ، عبدالله بن أحمد
روضة الناظر وجنة المناظر في أصول الفقه ٠- ط ٤ ٠- القاهرة
: المطبعة السلفية ، ١٣٩٧ هـ.

١
٩٤١- القنوجي ، محمد صديق حسن
الروضة الندية شرح الدرر البهية -٠ بيروت : دار المعرفة ،
١٩٧٨ م .

٢
٩٤٢- ابن فياض ، زيد
الروضة الندية شرح العقيدة الواسطية -٠ ط ٢ -٠ (م.د) :
المطبعة اليوسفية ، ١٣٨٨ هـ - ٥٢٦ ص .

١
٩٤٣- النيسابوري ، محمد بن القتال
روضة الواعظين / تقديم محمد مهدي الخراساني -٠ قم :
منشورات الرضى ، (د.ت).

١
٩٤٤- أبو شامه المقدسي ، عبد الرحمن بن إسماعيل
الروضتين في أخبار الدولتين -٠ بيروت دار الجيل ، ١٩٧٤ م .
٢ ج .

٥
٩٤٥- النووي ، يحيى بن شرف
رياض الصالحين / تحقيق عبد العزيز رباح ، وأحمد يوسف
الدقاق -٠ ط ٣ -٠ دمشق : دار المأمون ، ١٩٨٠ م .

١
٩٤٦- الكرمانى ، أحمد حميد الدين
الرياض فى الحكم بين الصادين صاحبى الإصلاح والنصرة /
تحقيق عارف تامر -٠ بيروت : دار الثقافة ، ١٣٦٠ هـ .

٢
٩٤٧- ابن سعدى ، عبد الرحمن بن ناصر
الرياض الناظرة والحدائق النيرة الزاهرة -٠ ط ٣ -٠ الرياض
:مكتبة المعارف ، ١٤٠٠ هـ .

٢
٩٤٨- المحب الطبرى ، أحمد بن عبدالله
الرياض النصرة فى مناقب العشرة -٠ ط ٢ -٠ القاهرة : مكتبة
الخانجى ، ١٣٧٢ هـ . ج٢ .

١٢ -٩٤٩- بن الجوزى ، عبد الرحمن بن على
زاد المسير فى علم التفسير - ط ٣ -٠ - بيروت : المكتب
الإسلامى ، ١٩٨٤ م .

١٧ -٩٥٠- ابن قيم الجوزية ، محمد بن أبى بكر
زاد المعاد فى هدى خير العباد / تحقيق شعيب الأرنؤوط ،
وعبد القادر الأرنؤوط -٠ - بيروت : مؤسسة الرسالة ، ١٩٨١ م .

٢ -٩٥١- أمين ، أحمد
زعماء الإصلاح فى العصر الحديث -٠ - مصر : مكتبة النهضة
المصرية ، ١٩٦٥ م .

١ -٩٥٢- الليثى ، سميره مختار
الزندقة والشعوية وانتصار الإسلام عليها -٠ - القاهرة : مكتبة
الإنجلو مصرية ، ١٩٦٨ م . ٢٥٤ ص .

٣ -٩٥٣- ابن أبى عاصم الضحاك ، عمر
كتاب الزهد / تحقيق عبد العلى عبد الحميد -٠ - بومباى : الدار
السلفية ، ١٤٠٣ هـ .

٦ -٩٥٤- ابن الجراح ، وكيع
كتاب الزهد / تحقيق عبد الرحمن عبد الجبار -٠ - المدينة
المنورة : مكتبة الدار ، ١٤٠٤ هـ .

١٣ -٩٥٥- ابن حنبل ، أحمد بن حنبل الشيبانى
كتاب الزهد / تحقيق محمد جلال شرف -٠ - بيروت : دار
النهضة العربية ، ١٩٨١ م .

٤ -٩٥٦- ابن السرى ، هناد
الزهد / تحقيق عبد الرحمن عبد الجبار الفريوائى -٠ - الكويت
: دار الخلفاء ، ١٤٠٦ هـ .

- ٣
٩٥٧- البيهقي ، أحمد بن الحسين
الزهد الكبير / تحقيق تقى الدين الندوى - ط ٢٠٠٠ - الكويت :
دار القلم ، ١٤٠٣ هـ .
- ١٥
٩٥٨- المروزي ، عبدالله بن المبارك
الزهد والرقائق / تحقيق حبيب الرحمن الأعظمي - بيروت :
دار الكتب العلمية ١٩٦٦ م . متعدد الترقيم .
- ١
٩٥٩- ابن حجر العسقلاني ، أحمد بن علي
الزهر النضر في نبأ الخضر - القاهرة : دار الطباعة المنيرية
(د.ت).
- ٦
٩٦٠- الهيثمي ، أحمد بن محمد بن حجر
الزواجر عن اقتراف الكبائر - ط ٢٠٠٠ - القاهرة : مصطفى
الحلبى ، ١٣٩٠ هـ .
- ٢
٩٦١- الرازى ، أحمد بن حمدان
الزينة فى المصطلحات الإسلامية العربية / تحقيق حسين بن
فيض الله الهمذانى - القاهرة : مطبعة الرساله ، ١٩٥٨ م . ج ٢ .
- ٥
٩٦٢- الأمير الصنعانى ، محمد بن إسماعيل
سبل السلام شرح بلوغ المرام / تحقيق محمد عبد العزيز
الخولى - ط ٤٠٠٠ - مصر : مصطفى الحلبي ، ١٣٧٩ هـ .
- ٣
٩٦٣- الصالحى ، محمد بن يوسف
سبل الهدى والرشاد فى سيرة خير العباد / تحقيق عبد العزيز
عبد الحق - القاهرة : لجنة إحياء التراث ، ١٣٩٥ هـ .

- ٩٦٤- أبو حامد الغزالي ، محمد بن محمد
سر العالمين -٠ القاهرة : مكتبة الجندى ، (د.ت).
١
- ٩٦٥- الأفغانى ، أحمد
سراب فى إيران -٠ ط ٢ -٠ (د.م : د.ن) ، ١٤٠٢ هـ .
١
- ٩٦٦- أبو حامد الغزالي ، محمد بن محمد
سراج الطالبين على منهاج العابدين إلى جنات رب العالمين -٠
مصر : مطبعة الحلبي ، ١٣٧٤ هـ .
١
- ٩٦٧- الخشاب ، يحيى
سفر نامہ : رحلة ناصر خسرو إلى لبنان وفلسطين ومصر
والجزيرة العربية -٠ ط ٣ -٠ بيروت : دار الكتاب الجديد ،
١٩٨٣ م .
١
- ٩٦٨- الجندى ، أنور
سقوط نظرية داروين -٠ القاهرة : دار الاعتصام ، ١٣٩٨ هـ - ٣٠
ص .
١
- ٩٦٩- العلمى ، عبدالله
سلاسل المناظرة الإسلامية النصرانية بين شيخ وقسيس -٠ دمشق
: (د.ن) ، ١٩٧٠ م .
١
- ٩٧٠- الخطابى ، محمد بن على السنوسى
السلسيل المعين فى الطرائق الأربعين -٠ ليبيا : وزارة الإعلام
، ١٣٨٨ هـ .
٢٤
- ٩٧١- الألبانى ، محمد ناصر الدين
سلسلة الأحاديث الصحيحة وشيء من فقهها وفوائدها -٠ ط ٢
-٠ دمشق : المكتب الإسلامى ، ١٣٩٩ هـ .

- ١٣ - ٩٧٢- الألبانى ، محمد ناصر الدين
سلسلة الأحاديث الضعيفة والموضوعة وأثرها السيء فى الأمة
٠٠ ط ٤ -٠ دمشق : المكتب الإسلامى ، ١٣٩٨ هـ.
- ٢ - ٩٧٣- حلمى ، مصطفى
السلفية فى العقيدة الإسلامية والفلسفة الغربية ٠- الإسكندرية :
دار الدعوة ، (د.ت).
- ١ - ٩٧٤- عثمان ، محمد فتحى
السلفية فى المجتمعات المعاصرة ٠- الرياض : جامعة الإمام
محمد بن سعود الإسلامية ، ١٤٠٠ هـ . ١٥١ ص.
- ١ - ٩٧٥- المرادى ، محمد خليل
سلك الدرر فى أعيان القرن الثانى عشر ٠- بغداد : مكتبة
المثنى ، (د.ت) ، ٣ ج .
- ١ - ٩٧٦- المقرئى ، أحمد بن على
السلوك لمعرفة دول الملوك / تحقيق محمد مصطفى زياده ٠-
ط ٢ -٠ مصر : لجنة التأليف ، ١٩٥٧ م .
- ١ - ٩٧٧- ابن الجوزى ، عبد الرحمن بن على
سلوة الأبحزان / تحقيق سهير محمد ، وآمنه محمد ٠-
الإسكندرية : منشأة المعارف ، (د.ت).
- ١ - ٩٧٨- نوفل ، عبد الرزاق
السماء وأهل السماء ٠- بيروت : دار الكتاب العربى ، ١٣٩٤ هـ.
- ٥ - ٩٧٩- الخراسانى ، سعيد بن منصور
السنن / تحقيق حبيب الرحمن الأعظمى ٠- الهند : مطبعة برس
، ١٣٨٧ هـ .

- ٩٨٠- ابن ماجه ، محمد بن يزيد القزوينى
سنن ابن ماجه / تحقيق محمد فؤاد عبد الباقي -٠ بيروت : دار
إحياء التراث الإسلامى ، ١٣٩٥ هـ .
- ٩٨١- أبو داود ، سليمان بن الأشعث السجستاني
سنن أبى داود / تحقيق عزت عبيد الدعاس ، وعادل السيد -٠
حمص : دار الحديث ، ١٣٩٣ هـ .
- ٩٨٢- الترمذى ، محمد بن عيسى
سنن الترمذى (الجامع الصحيح) / تحقيق أحمد محمد شاكر
وآخرين -٠ ط ٢ -٠ القاهرة : مصطفى البابى الحلبي ، ١٣٩٨ هـ .
- ٩٨٣- الدار قطنى ، على بن عمر
سنن الدار قطنى / تحقيق عبدالله هاشم يمانى -٠ القاهرة : دار
المحاسن ، ١٩٦٦ م .
- ٩٨٤- الدارمى ، عبدالله بن عبد الرحمن
سنن الدارمى / تحقيق محمد أحمد دهمان -٠ القاهرة : دار
الفكر ، ١٩٧٨ م . ج ٢ .
- ٩٨٥- البيهقى ، أحمد بن الحسين
السنن الكبرى -٠ الهند : دائرة المعارف النظامية ، ١٣٤٤ هـ .
- ٩٨٦- النسائى ، أحمد بن شعيب
سنن النسائى بشرح السيوطى وحاشية السندى / تعليق عبد
الفتاح أبو غده -٠ بيروت : دار البشائر ، ١٩٨٦ م .
- ٩٨٧- الشقيرى ، محمد بن عبد السلام .
السنن والمبتدعات المتعلقة بالأذكار والصلوات -٠ القاهرة :
مطبعة السنة المحمدية ، ١٣٦٧ هـ .

- ٦
٩٨٨- ابن حنبل ، أحمد بن حنبل الشيباني
السنة ٠- الرياض : إدارات البحوث العلمية والإفتاء ، (د.ت).
١٧
٩٨٩- ابن حنبل ، عبدالله بن أحمد
السنة ٠- مكة المكرمة : المطبعة السلفية ، ١٣٤٩ هـ.
٣
٩٩٠- المروزي ، محمد بن نصر
السنة ٠- الرياض : دار الثقافة الإسلامية ، (د.ت). ١٢٧ ص .
١
٩٩١- الخطيب ، محمد عجاج
السنة قبل التدوين ٠- القاهرة : مكتبة وهبه ، ١٣٨٣ هـ.
١
٩٩٢- البهناوى ، سالم على
السنة المفترى عليها ٠- ط ٢ ٠- القاهرة : (د.ن) ، ١٤٠١ هـ.
٣
٩٩٣- السباعي ، مصطفى
السنة ومكانتها في التشريع الإسلامي ٠- ط ٢ ٠- دمشق :
المكتب الإسلامي ، ١٣٩٦ هـ.
١
٩٩٤- ابن سعدى ، عبد الرحمن بن ناصر
سؤال وجواب في أهم المهمات ٠- دمشق : مطبعة دمشق ،
١٣٧٢ هـ.
١
٩٩٥- العمرى ، محمد على قاسم (محقق)
سؤالات أبي عبيد الآجرى ابا داود السجستاني في الجرح
والتعديل ٠- المدينة المنورة : الجامعة الإسلامية ، ١٤٠٣ هـ.
٤
٩٩٦- عبد القادر ، موفق عبد الله (محقق)
سؤالات الحاكم النيسابورى للدارقطنى في الجرح
والتعديل ٠- الرياض : مكتبة المعارف ، ١٤٠٤ هـ.

- ٤ - ٩٩٧- عبد القادر ، موفق عبدالله (محقق)
سؤالات حمزه بن يوسف السهمي للدارقطني وغيره من
المشايخ في الجرح والتعديل -٠ الرياض : مكتبة المعارف ،
١٤٠٤ هـ .
- ٢ - ٩٩٨- ابن تيمية ، أحمد بن عبد الحلیم
السياسة الشرعية في إصلاح الراعي والرعية -٠ ط ٤ -٠ مصر :
دار الكتاب العربي ، ١٩٦٩ م .
- ١ - ٩٩٩- سرور ، محمد جمال الدين
سياسة الفاطميين الخارجية -٠ بيروت : دار الفكر العربي ،
١٣٩٦ هـ .
- ٢١ - ١٠٠٠- الذهبي ، محمد بن أحمد
سير أعلام النبلاء -٠ بيروت : مؤسسة الرسالة ، ١٩٨٣ م .
- ١ - ١٠٠١- ابن هشام ، عبد الملك بن ايوب
السيرة النبوية / تحقيق مصطفى السقا ، وإبراهيم الأبياري ،
عبد الحفيظ شلبي -٠ ط ٢ -٠ القاهرة : مصطفى الحلبي ،
١٣٧٥ هـ .
- ١ - ١٠٠٢- ابن الجوزي ، عبد الرحمن بن علي
سيرة ومناقب عمر بن الخطاب -٠ بيروت : دار الكتب
العلمية ، ١٤٠٠ هـ .
- ١ - ١٠٠٣- ابن الجوزي ، عبد الرحمن بن علي
سيرة ومناقب عمر بن عبد العزيز / تعليق نعيم زرزور -٠
بيروت : دار الكتب العلمية ، ١٩٨٤ م .

- ١
١٠٠٤- التاجي ، أحمد
سيرة النبي العربي -٠ القاهرة : مصطفى الحلبي ، ١٣٩٨ هـ .
- ١
١٠٠٥- الندوي ، أبو الحسن
السيرة النبوية -٠ جده : دار الشروق ، ١٣٩٧ هـ - ٤٧٥ ص
- ١
١٠٠٦- الذهبي ، محمد بن أحمد
السيرة النبوية / تحقيق حسام الدين القدسي -٠ بيروت :
دار الكتب العلمية ، ١٤٠١ هـ .
- ١
١٠٠٧- ابن كثير ، إسماعيل بن عمر
السيرة النبوية / تحقيق مصطفى عبدالواحد -٠ بيروت : دار
المعرفة ، ١٣٩٦ هـ .
- ١
١٠٠٨- شرف ، محمد جلال ، وعبد الرحمن محمد عيسوي
سيكولوجية الحياة الروحية في المسيحية والإسلام -٠
الاسكندرية : منشأة المعارف ، ١٩٧٢ م .
- ١
١٠٠٩- الشوكاني ، محمد بن علي
السييل الجرار المتدفق على حدائق الأزهار / تحقيق محمود
إبراهيم زايد -٠ بيروت : دار الكتب العلمية ، ١٩٨٥ م .
- ١
١٠١٠- غرابه ، حموده
ابن سينا بين الدين والفلسفة -٠ القاهرة : مجمع البحوث
الإسلامية ، ١٩٧٢ م . ٢١٤ ص .
- ١
١٠١١- الجويني ، عبدالملك بن عبدالله
الشامل في أصول الدين -٠ الإسكندرية : منشأة المعارف ،
١٩٦٩ م - ٧٣١ ص .

- ٣ -١٠١٢- الخطابي البستي ، حمد بن محمد
شأن الدعاء / تحقيق أحمد بن يوسف الدقاق -٠ دمشق : دار
المأمون ، ١٤٠٤ هـ .
- ١ -١٠١٣- يكن ، فتحى
الشباب والتغيير -٠ بيروت : مؤسسة الرسالة ، ١٩٧٩ م -
٦٢ ص .
- ٢ -١٠١٤- الزركلى ، خير الدين
شبه الجزيرة فى عهد الملك عبد العزيز -٠ بيروت : دار
القلم ، ١٣٩٠ هـ .
- ١ -١٠١٥- قطب ، محمد
شبهات حول الإسلام -٠ بيروت : دار الشروق ، (د.ت) .
- ٢ -١٠١٦- العصفور ، على محمد
شبهات حول التشيع -٠ ط ٢ -٠ البحرين : جمعية دنيا
الإسلام ، (د.ت) .
- ١ -١٠١٧- الجندى ، أنور
الشبهات والأخطاء الشائعة فى الفكر الإسلامى -٠ القاهره :
(د.ن ، د.ت) .
- ١ -١٠١٨- علوان ، عبد الله
شبهات وردود حول العقيدة الربانية وأصل الإنسان -٠ ط ٣
-٠ بيروت : دار السلام ، (د.ت) .
- ٤ -١٠١٩- مخلوف ، محمد بن محمد
شجرة النور الزكية فى طبقات المالكية -٠ بيروت : دار الفكر
(د.ت) . ٧٨٨ ص .

- ١
١٠٢٠- بدوى ، عبد الرحمن
شخصيات قلقة فى الإسلام -٠ القاهرة : مكتبة النهضة
المصرية ، ١٣٦٦ هـ .
- ١
١٠٢١- الفقى ، محمد حامد (محقق)
شذرات البلاطين من طبيبات كلمات سلفنا الصالحين -٠
القاهرة : مطبعة السنة المحمدية ، ١٣٧٥ هـ .
- ١
١٠٢٢- ابن العماد الحنبلى ، عبد الحى
شذرات الذهب فى أخبار من ذهب -٠ ط ٢ -٠ بيروت : دار
المسيرة ، ١٩٧٩ م .
- ١
١٠٢٣- ابن عقيل ، عبدالله
شرح ابن عقيل / تحقيق محمد محيى الدين عبد الحميد -٠
القاهرة : دار الاتحاد العربى ، ١٣٨٦ هـ .
- ١
١٠٢٤- الوشنانى الأبى ، محمد بن خليفة
شرح الأبى لصحيح مسلم المسمى (أكمل أكمال المعلم) -٠
بيروت : دار الكتب العلمية ، (د.ت).
- ١
١٠٢٥- فخر الدين الرازى ، محمد بن عمر
شرح أسماء الله الحسنى -٠ القاهرة : مكتبة الكليات
الأزهرية ، ١٣٩٦ هـ .
- ٢٢
١٠٢٦- اللالكائى ، هبة الله بن الحسن
شرح أصول اعتقاد أهل السنة والجماعة / تحقيق أحمد سعد
حمدان -٠ الرياض : دار طيبة ، (د.ت).
- ١٦
١٠٢٧- الهمذانى ، عبد الجبار بن أحمد
شرح الأصول الخمسة / تحقيق عبد الكريم عثمان -٠
القاهرة : مكتبة وهبه ، ١٣٨٤ هـ .

- ٥ ١٠٢٨- السنوسى ، محمد بن محمد
شرح أم البراهين (مع حاشية الدسوقي) -٠ القاهرة : دار
إحياء الكتب العربية ، ١٣٤٧ هـ - ٢٤٠ ص .
- ١ ١٠٢٩- البدخشى ، محمد بن الحسن
شرح البدخشي على منهاج الوصول فى علم الأصول -٠
القاهرة : محمد على صبيح ، (د.ت) . ٣ ج .
- ٢ ١٠٣٠- القرافى ، أحمد بن إدريس
شرح تنقيح الفصول فى إختصار المحصول فى الأصول -٠
القاهرة : مكتبة الكليات الأزهرية ، ١٣٩٣ هـ .
- ١ ١٠٣١- السفارينى الحنبلى ، محمد
شرح ثلاثيات مسند الإمام أحمد -٠ ط ٣ -٠ بيروت :
المكتب الإسلامى ، ١٣٩٩ هـ .
- ١ ١٠٣٢- العدوى ، أحمد محمد
الشرح الجديد لجوهرة التوحيد -٠ مصر : مطبعة الحلبي ،
١٩٦٦ م .
- ٥ ١٠٣٣- ابن تيمية ، أحمد بن عبد الحليم
شرح حديث النزول -٠ ط ٥ -٠ بيروت : المكتب الإسلامى ،
١٣٩٧ هـ .
- ٢٢ ١٠٣٤- البغوى ، الحسين بن مسعود
شرح السنة / تحقيق شعيب الأرنؤوط ، وزهير الشاويش -٠
بيروت : المكتب الإسلامى ، ١٣٩٠ هـ .
- ١ ١٠٣٥- جلال الدين السيوطى ، عبد الرحمن بن أبى بكر
شرح سنن النسائى -٠ بيروت : دار الفكر ، ١٩٧٨ م . ٦ ج .

- ١-١٠٣٦- جلال الدين السيوطى ، عبد الرحمن بن أبى بكر
شرح الصدور بشرح حال الموتى والقبور -٠ القاهرة : دار
إحياء الكتب العربية ، ١٣٢٩ هـ .
- ٤-١٠٣٧- الشوكانى ، محمد بن على
شرح الصدور فى تحريم رفع القبور -٠ جده : مطبعة المدنى
، ١٣٩٥ هـ .
- ٩-١٠٣٨- التفتازانى ، سعد الدين
شرح العقائد النسفية -٠ القاهرة : المطبعة الأزهرية، ١٣٣٢ هـ .
- ٥-١٠٣٩- ابن تيمية ، أحمد بن عبد الحلیم
شرح العقيدة الأصفهانية -٠ القاهرة : دار الكتب الحديثة ،
١٣٨٥ هـ .
- ١-١٠٤٠- السنوسى ، محمد بن يوسف
شرح عقيدة أهل التوحيد الكبرى -٠ القاهرة : مصطفى
الحلبى ، ١٣٥٤ هـ .
- ١٨-١٠٤١- ابن تيمية ، أحمد بن عبد الحلیم
شرح العقيدة الواسطية / تحقيق محمد بن مانع -٠ القاهرة :
المطبعة السلفية ، ١٣٤٧ هـ .
- ١-١٠٤٢- الشيبانى ، يحيى بن على بن محمد
شرح القصائد العشر / تحقيق محمد محيى الدين عبد
الحميد -٠ القاهرة : مطبعة السعادة ، ١٣٨٤ هـ .
- ٦-١٠٤٣- الغنيمان ، عبدالله بن محمد
شرح كتاب التوحيد من صحيح البخارى -٠ المدينة المنورة
: مكتبة الدار ، ١٤٠٥ هـ .

- ٥ -١٠٤٤- الفتوحى ، محمد بن أبى العباس
شرح الكوكب المنير (مختصر التحرير) / تحقيق محمد
حامد الفقى -٠- القاهرة : مطبعة السنة المحمدية ، ١٣٧٢ هـ .
- ٣ -١٠٤٥- العثيمين ، محمد صالح
شرح لمعة الاعتقاد الهادى إلى سبيل الرشاد لابن قدامة -٠-
ط ٣ -٠- بيروت : مؤسسة الرسالة ، ١٩٨٥ م .
- ١ -١٠٤٦- الطحاوى ، أحمد بن محمد
شرح معانى الآثار -٠- القاهرة : مطبعة الأنوار ، ١٣٨٨ هـ - ٤ ج .
- ٢ -١٠٤٧- الزوزنى ، الحسين بن أحمد
شرح المعلقات السبع -٠- بيروت : مكتبة الحياة ، ١٩٧٩ م .
- ٥ -١٠٤٨- الجرجانى ، على بن محمد
شرح المواقف -٠- القاهرة : دار الطباعة العامرة ، ١٣١١ هـ .
- ١ -١٠٤٩- ابن أبى الحديد ، عبد الحميد بن هبة الله
شرح نهج البلاغة / تحقيق محمد أبو الفضل إبراهيم -٠-
القاهرة : دار إحياء الكتب العربية ، ١٣٨٠ هـ . ٢٠ ج .
- ٢٩ -١٠٥٠- النووى ، يحيى بن شرف
شرح النووى على صحيح مسلم -٠- بيروت : دار الفكر ،
١٩٨١ م .
- ٨ -١٠٥١- ابن بطة العكبرى ، عبيد الله بن محمد
الشرح والإبانة على أصول السنة والديانة / تحقيق رضا
نيسان -٠- مكة المكرمة : المكتبة الفيصلية ، ١٤٠٤ هـ .

- ١
١٠٥٢- الخطيب البغدادي ، أحمد بن علي
شرف أصحاب الحديث / تحقيق محمد سعيد خطيب أوغلي
٠- تركيا : دار إحياء السنة النبوية ، ١٩٧١ م - متعدد
الترقيم .
- ٢٦
١٠٥٣- الآجري ، محمد بن الحسين
الشرية / تحقيق محمد حامد الفقى ٠- القاهرة : مطبعة
السنة المحمدية ، ١٣٦٩ هـ .
- ١
١٠٥٤- الحاكم الكبير ، محمد بن محمد بن أحمد
شعار أصحاب الحديث / تحقيق عبد العزيز السدحان ٠-
بيروت : دار البشائر الإسلامية ، ١٤٠٥ هـ .
- ٣
١٠٥٥- البيهقي ، أحمد بن الحسين
شعب الإيمان ٠- الهند : المطبعة العزيزية ، ١٣٩٥ هـ .
- ٣
١٠٥٦- ابن قتيبة ، عبدالله بن مسلم
الشعر والشعراء / تحقيق أحمد محمود شاكر ٠- ط ٣ ٠-
بيروت : عالم الكتب ، ١٩٧٧ م .
- ١
١٠٥٧- ابن خميس ، عبدالله بن محمد
الشعر يواكب الدعوة ٠- الرياض : أسبوع الشيخ محمد بن
عبد الوهاب ، ١٤٠٠ هـ .
- ١١
١٠٥٨- اليحصبي ، عياض بن موسى
الشفاء بتعريف حقوق المصطفى / تحقيق علي محمد البجاوي
٠- بيروت : دار الكتاب العربي ، ١٩٨٤ م .
- ١
١٠٥٩- السبكي ، علي بن عبد الكافي
شفاء السقام في زيارة خير الأنام ٠- بيروت : لجنة التراث
العربي ، (د.ت) ، ٢٥٠ ص .

- ١٠٦٠- شاه ولي الله ، أحمد بن عبدالرحيم
شفاء العليل ترجمة قول الجميل -٠ كراتشى : مشهور محل
، ١٢٦٠ هـ .
- ١٤ ١٠٦١- ابن قيم الجوزية ، محمد بن أبى بكر
شفاء العليل فى مسائل القضاء والقدر والحكمة والتعليل -٠
بيروت : دار المعرفة ، ١٣٩٨ هـ .
- ١ ١٠٦٢- تقى الدين الفاسى ، محمد بن أحمد
شفاء الغرام بأخبار البلد الحرام -٠ مكة المكرمة ، مكتبة
النهضة ، ١٣٧٥ هـ . ٢ ج .
- ١ ١٠٦٣- الجوينى ، عبد الملك بن عبدالله
شفاء الغليل فيما وقع فى التوراة والإنجيل من التبديل -٠
مصر : مكتبة الكليات الأزهرية ، (د.ت).
- ١ ١٠٦٤- الوادعى ، مقبل بن هادى
الشفاعة -٠ الكويت : دار الأرقم ، ١٩٨٢ م .
- ١ ١٠٦٥- طاش كبرى زاده ، أحمد بن مصطفى
الشقائق النعمانية فى علماء الدولة العثمانية -٠ بيروت : دار
الكتاب العربى ، ١٣٩٥ هـ .
- ١ ١٠٦٦- القشيرى ، عبدالكريم بن هوازن
شكاية أهل السنة -٠ ط ٢ -٠ بيروت : دار المعارف ، (د.ت)
- ١ ١٠٦٧- ابن أبى الدنيا ، عبدالله بن محمد
الشكر لله عز وجل / تحقيق ياسين محمد السواس ، وعبد
القادر الأرنؤوط -٠ بيروت : دار ابن كثير ، ١٤٠٥ هـ .

- ١
١٠٦٨- ابن كثير ، إسماعيل بن عمر
شمائل الرسول ودلائل نبوته وفضائله وخصائصه / تحقيق
مصطفى عبد الواحد -٠ القاهرة : عيسى الحلبي ، ١٣٨٦ هـ .
٥٨٤ ص .
- ١
١٠٦٩- سراج الدين ، عبدالله
شمائل سيدنا محمد صلى الله عليه وسلم -٠ ط ٣ -٠ حلب :
جمعية التعليم الشرعي ، ١٤٠٢ هـ .
- ٣
١٠٧٠- الترمذى ، محمد بن عيسى
الشمائل المحمدية / تحقيق محمد عفيف الزعبي -٠ جده :
دار العلم ، ١٤٠٣ هـ .
- ١
١٠٧١- الكرمى ، مرعى بن يوسف
الشهادة الزكية فى ثناء الأئمة على ابن تيمية / تحقيق نجم
عبد الرحمن خلف -٠ عمان : دار الفرقان ، ١٩٨٤ م .
- ١
١٠٧٢- الأمين النجفى ، عبد الحسن
شهداء الفضيلة -٠ قم : دار الشهاب : (د.ت).
- ١
١٠٧٣- التلمسانى ، عمر
شهيد المحراب : عمر بن الخطاب / تحقيق على جمعه -٠
القاهرة : دار الأنصار ، ١٩٧٧ م . ٣٨٤ ص .
- ١
١٠٧٤- حمزه ، محمد عبد الرزاق
الشواهد والنصوص من كتاب الأغلال على ما فيه من زيغ
وكفر وضلال بالعقل والنقل / تعليق محمد أحمد الغمراوى
-٠ القاهرة : مطبعة الإمام ، ١٩٤٨ م .

- ١
١٠٧٥- المنجد ، صلاح الدين
شيخ الإسلام ابن تيمية ، سيرته وأخباره عند المؤرخين -٠
بيروت : دار الكتاب الجديد ، ١٩٧٦ م .
- ١
١٠٧٦- الندوى ، أبو الحسن على الحسنى
شيخ الإسلام الحافظ ابن تيمية / ترجمة سعيد الأعظمى -٠
ط ٣ -٠ الكويت : دار القلم ، ١٣٩٨ هـ .
- ٢
١٠٧٧- الزين ، محمد حسين
الشيعة فى التاريخ -٠ ط ٢ -٠ بيروت : دار الآثار ، ١٩٧٩ م .
- ١
١٠٧٨- الكاظمى القزوينى ، أمير محمد
الشيعة فى عقائدهم وأحكامهم -٠ الكويت : دار الطليعة ،
(د.ت) .
- ١
١٠٧٩- ظهير ، إحسان إلهى
الشيعة وأهل البيت -٠ باكستان : إدارة ترجمان السنة ،
١٤٠٣ هـ .
- ١
١٠٨٠- مال الله ، محمد
الشيعة وتحريف القرآن / تقديم محمد أحمد -٠ بيروت :
دار الوعى الإسلامى ، ١٤٠٢ هـ .
- ١
١٠٨١- مغنية ، محمد جواد
الشيعة والحاكمون -٠ ط ٤ -٠ بيروت : دار التعاون ،
(د.ت) .
- ١
١٠٨٢- الصدر ، حسن
الشيعة وفنون الإسلام -٠ بيروت : دار المعرفة ، (د.ت) .

- ٣ - ١٠٨٣ - ظهير ، إحسان إلهي
الشيعة والسنة - ط ٣ - باكستان : إدارة ترجمان السنة ،
١٩٧٩ م .
- ١ - ١٠٨٤ - ظهير ، إحسان إلهي
الشيعة والقرآن - ط ٣ - باكستان : إدارة ترجمان السنة ،
١٤٠٣ هـ .
- ١ - ١٠٨٥ - حجي ، طارق
الشيوعية والأديان - ط ٣ - (د.م : دن) ، ١٤٠٠ هـ .
- ١ - ١٠٨٦ - عطار ، أحمد عبد الغفور
الشيوعية والإسلام - بيروت : دار الأندلسي ، ١٩٧٢ م .
- ١ - ١٠٨٧ - شيبه الحمد ، عبد القادر
الشيوعية والاشتراكية والقومية - المدينة المنورة : الجامعة
الإسلامية ، ١٣٨٦ هـ . ٥٥ ص .
- ٤ - ١٠٨٨ - ابن تيمية ، أحمد بن عبد الحلیم
الصارم المسلول على شاتم الرسول / تحقيق محمد محيي
الدين عبد الحميد - مصر : مطبعة السعادة ، ١٩٧٩ م .
- ٢ - ١٠٨٩ - المقدسي ، محمد بن أحمد
الصارم المنكي في الرد على السبكي - مصر : المطبعة
الخيرية ، (د.ت) .
- ٢١ - ١٠٩٠ - الجوهري ، إسماعيل بن حماد
الصحاح ، تاج اللغة وصحاح العربية / تحقيق أحمد عبد
الغفور عطار - ط ٢ - بيروت : دار العلم للملايين ، ١٩٧٩ م .

- ٢
١٠٩١- مرعشلى ، نديم
الصحاح فى اللغة والعلوم -٠ (د.م) : دار الحضارة، ١٩٧٥م.
- ١
١٠٩٢- القرضاوى ، يوسف
الصحوة الإسلامية بين الجحود والتطرف -٠ ط ٤ -٠ (د.م) :
كتاب الأمة ، ١٩٨٥ م.
- ٣
١٠٩٣- البستى ، محمد بن حبان
صحيح ابن حبان / تحقيق شعيب الأرنؤوط ، وحسين أسد
-٠ بيروت : مؤسسة الرسالة ، ١٤٠٤ هـ.
- ١١
١٠٩٤- ابن خزيمة ، محمد بن إسحاق
صحيح ابن خزيمة / تحقيق محمد مصطفى الأعظمى -٠
بيروت : المكتب الإسلامى ، ١٩٨٠م.
- ١٩
١٠٩٥- البخارى ، محمد بن إسماعيل
صحيح البخارى / تحقيق مصطفى ديب البنا -٠ بيروت : دار
القلم ، ١٩٨١ م.
- ٣
١٠٩٦- السندى ، محمد بن عبد الهادى
صحيح البخارى بحاشية السندى -٠ ط ٢ -٠ كراتشى : مطبعة
نور محمد ، ١٣٨١ هـ.
- ١
١٠٩٧- الكرمانى ، محمد بن يوسف
صحيح البخارى بشرح الكرمانى -٠ القاهره : المطبعة
المصرية ، ١٣٥٦ هـ . ٢٥ ج .
- ١٥
١٠٩٨- الألبانى ، محمد ناصر الدين
صحيح الجامع الصغير وزيادته (الفتح الكبير) -٠ ط ٢ -٠
بيروت : المكتب الإسلامى ، ١٣٩٩ هـ.

٢ ١٠٩٩- الألباني ، محمد ناصر الدين
صحيح الترغيب والترهيب للمنذرى ٠- بيروت : المكتب
الإسلامى ، ١٤٠٢ هـ .

٣٥ ١١٠٠- مسلم ، مسلم بن الحجاج القشيري
صحيح مسلم / تحقيق محمد فؤاد عبد الباقي ٠- الرياض :
رئاسة البحوث العلمية ، ١٤٠٠ هـ .

٢ ١١٠١- محمد ، سعد صادق
صراع بين الحق والباطل ٠- ط ٤ ٠- الرياض : دار اللواء ،
١٣٩٨ هـ .

٢ ١١٠٢- الميداني ، عبد الرحمن حسن حنكه
صراع مع الملاحدة حتى العظم ٠- ط ٣ ٠- بيروت : دار
القلم ، ١٩٨٢ م .

٥ ١١٠٣- الدار قطنى ، على بن عمر
الصفات / تحقيق عبدالله الغنيمان ٠- المدينة المنورة :
مكتبة الدار ، ١٤٠٢ هـ .

٢ ١١٠٤- الوكيل ، عبد الرحمن
الصفات الإلهية بين السلف والخلف ٠- القاهرة : مكتبة
أنصار السنة المحمدية ، (د.ت) .

٢ ١١٠٥- ابن تيمية ، أحمد بن عبد الحليم
كتاب الصفدية / تحقيق محمد رشاد سالم ٠- الرياض :
مطابع حنيفة ، ١٣٩٦ هـ .

١ ١١٠٦- الحميرى ، محمد بن عبدالله
صفة جزيرة الأندلس ٠- القاهرة : لجنة التأليف ، ١٩٣٧ م .

- ١١٠٧- أبو نعيم الأصبهاني ، أحمد بن عبدالله
صفة الجنة / تحقيق على رضا عبدالله - عمان : دار
المأمون ، ١٤٠٦ هـ .
- ١١٠٨- ابن الجوزي ، عبد الرحمن بن علي
صفة الصفوة / تحقيق محمود فاخوري - ط ٢ - بيروت :
دار المعرفة ، ١٩٧٩ م .
- ١١٠٩- الفريابي ، جعفر بن محمد
صفة المناقب / تحقيق بدر البدر - الكويت : دار الخلفاء ،
١٤٠٠ هـ .
- ١١١٠- الصابوني ، محمد علي
صفوة التفاسير - ط ٣ - بيروت : دار القرآن ، ١٤٠١ هـ .
- ١١١١- بو طبه ، أحمد التهامي
الصلاة في الأديان الثلاثة - تونس : الدار التونسية ، ١٩٨١
٢ .
- ١١١٢- ابن قيم الجوزية ، محمد بن أبي بكر
الصلاة وحكم تاركها - ط ٥ - الرياض : إدارات البحوث
العلمية والإفتاء ، ١٣٩٩ هـ .
- ١١١٣- صدقي ، محمد توفيق
الصلب والفداء - الإسكندرية : منشأة المعارف ، (د.ت) .
- ١١١٤- ابن بشكوال ، خلف بن عبد الملك
الصلة (ذيل على تاريخ علماء الأندلس لابن الفرضي) -
القاهرة : مكتبة نشر الثقافة الإسلامية ، ١٣٧٤ هـ .

- ٥ -١١١٥- الشيبى ، كامل مصطفى
الصلة بين التصوف والتشيع - ط ٢ - مصر : دار المعارف
، ١٩٦٩ م - ٦٣٧ ص .
- ١ -١١١٦- التويجرى ، حمود بن عبدالله
الصواعق الشديدة على اتباع الهيئة الجديدة - (د.م : دن)
، ١٣٨٨ هـ . ١٩١ ص .
- ٦ -١١١٧- الهيثمى ، أحمد بن محمد بن حجر
الصواعق المحرقة فى الرد على أهل البدع والزندقة /
تحقيق عبد الوهاب عبد اللطيف - ط ٢ - القاهرة : مكتبة
القاهرة ، ١٣٨٥ هـ .
- ١ -١١١٨- نيكلسون ، در.أ
الصوفية فى الإسلام / ترجمة نور الدين شريه ، القاهرة :
مكتبة الخانجى ، ١٣٧١ هـ .
- ١ -١١١٩- غازى ، محمد جميل
الصوفية الوجه الآخر - القاهرة : مكتبة الإيمان ، (د.ت).
- ٤ -١١٢٠- جلال الدين السيوطى ، عبد الرحمن بن أبى بكر
صون المنطق والكلام / تحقيق على سامى النشار - مكة
المكرمة : دار الباز ، ١٣٦٦ هـ - ٣٩٨ ص .
- ٤ -١١٢١- السهوانى الهندى ، محمد بشير
صيانة الإنسان عن وسوسة الشيخ دحلان - ط ٥ - الرياض
: مطابع نجد التجارية ، ١٣٩٥ هـ .
- ١ -١١٢٢- درويش ، أبو الوفاء محمد
صيحة الحق / تحقيق عبدالله بن إبراهيم الأنصارى - ط ٦
- الدوحة : مطابع قطر الوطنية ، (د.ت).

- ٦ - ١١٢٣- أمين ، أحمد
ضحى الإسلام - ط ١٠٠ - بيروت : دار الكتاب العربي ،
١٩٦٤ م .
- ١ - ١١٢٤- أبو نعيم الأصبهاني ، أحمد بن عبدالله
الضعفاء / تحقيق فاروق حماده - المغرب : دار الثقافة ،
١٤٠٥ هـ .
- ٨ - ١١٢٥- البخاري ، محمد بن إسماعيل
كتاب الضعفاء الصغير / تحقيق محمود إبراهيم زايد -
حلب : دار الوعي ، ١٣٩٦ هـ .
- ٧ - ١١٢٦- العقيلي ، محمد بن عمرو
الضعفاء الكبير / تحقيق عبد المعطى أمين قلجى - بيروت
: دار الكتب العلمية ، ١٩٨٤ م .
- ٥ - ١١٢٧- الدار قطنى ، على بن عمر
الضعفاء والمتروكين / تحقيق موفق عبدالله عبد القادر -
الرياض : مكتبة المعارف ، ١٤٠٤ هـ .
- ٧ - ١١٢٨- النسائي ، أحمد بن شعيب
كتاب الضعفاء والمتروكين / تحقيق محمود إبراهيم زايد -
حلب : دار الوعي ، ١٣٩٦ هـ .
- ٩ - ١١٢٩- الألباني ، محمد ناصر الدين
ضعيف الجامع الصغير وزيادته (الفتح الكبير) - بيروت :
المكتب الإسلامى ، ١٩٧٩ م .
- ٥ - ١١٣٠- السخاوى ، محمد عبد الرحمن
الضوء اللامع لأهل القرن التاسع - بيروت : مكتبة الحياة ،
(د.ت) . ١٢ ج .

- ١
١١٣١- الميداني ، عبد الرحمن حسن حينكه
ضوابط المعرفة وأصول الاستدلال والمناظرة - ط ٢ -
دمشق ، بيروت : دار القلم ، ١٩٨١ م.
- ١
١١٣٢- ابن فودي ، عبدالله بن محمد
ضياء التأويل في معاني التنزيل (تفسير القرآن الكريم) -
القاهرة : مطبعة الإستقامة ، ١٣٨٠ هـ.
- ١
١١٣٣- أبو النور الحديدي ، محمد
الضياء في تفسير سورة الإسراء - القاهرة : مطبعة الأمانة ،
١٣٩٧ هـ.
- ١
١١٣٤- ابن سحمان ، سليمان
كتاب الضياء الشارق في رد شبهات الماذق المارق - مصر :
مطبعة المنار ، ١٣٤٤ هـ.
- ١
١١٣٥- حسين ، محمد كامل
طائفة الإسماعيلية تاريخها ونظمها وعقائدها - القاهرة :
مكتبة النهضة المصرية ، (د.ت).
- ١
١١٣٦- الحلبي ، سليمان
طائفة النصيرية - ط ٢ - القاهرة : الدار السلفية ، ١٩٨٤ م.
- ٢
١١٣٧- جليبي ، خالص
الطب محراب الإيمان - ط ٢ - بيروت : مؤسسة الرسالة ،
١٩٨٢ م.
- ٤
١١٣٨- ابن قيم الجوزية ، محمد بن أبي بكر
الطب النبوي / تحقيق عبد المعطى أمين - القاهرة : دار
التراث ، ١٩٧٨ م.

١١٣٩- بن خياط ، خليفة
٣ الطبقات / تحقيق أكرم ضياء العمرى - ط ٢ - الرياض :
دار طيبة ، ١٤٠٢ هـ .

١١٤٠- ابن جلجل ، سليمان بن حسان
١ طبقات الأطباء والحكماء - مصر : مطبعة المعهد العلمى
الفرنسى ، ١٩٥٥ م . متعدد الترقيم .

١١٤١- ابن الملقن ، عمر بن على
١ طبقات الأولياء / تحقيق نور الدين شريبه - القاهرة : مكتبة
الخانجى ، ١٣٩٣ هـ .

١١٤٢- جلال الدين السيوطى ، عبد الرحمن بن أبى بكر
١٤ طبقات الحفاظ / تحقيق على محمد عمر - بيروت : دار
الكتب العلمية ، ١٩٨٣ م .

١١٤٣- ابن أبى يعلى ، محمد
١٥ طبقات الحنابلة / تحقيق محمد حامد الفقى - بيروت : دار
المعرفة ، ١٩٧٨ م .

١١٤٤- ابن قاضى شهبه ، أحمد بن محمد
٣ طبقات الشافعية / تحقيق عبد الحلیم خان - حيدر أباد :
دائرة المعارف العثمانية ، ١٣٩٨ هـ .

١١٤٥- الأسنوى ، جمال الدين عبد الرحمن
٤ طبقات الشافعية / تحقيق عبدالله الجبورى - بغداد : مطبعة
الإرشاد ، ١٣٩٠ هـ .

١١٤٦- السبكى ، عبد الوهاب بن على
٢١ طبقات الشافعية / تحقيق محمود محمد الطناحى ، عبد
الفتاح محمد الحلو - القاهرة : مطبعة الحلبي ، ١٣٨٣ هـ .

- ١١٤٧- المصنف ، أبو بكر بن هداية الله
طبقات الشافعية ٠- بيروت : دار الأمانة ، ١٣٩١ هـ . ٢٨٧ ص .
- ١١٤٨- ابن المعتز ، عبدالله بن محمد
طبقات الشعراء / تحقيق عبد الستار فراج ٠- ط ٣ ٠- مصر :
دار المعارف ، ١٣٨٨ هـ .
- ١١٤٩- السلمى ، محمد بن الحسين
طبقات الصوفية / تحقيق نور الدين شريه ٠- ط ٢ ٠-
القاهرة : مكتبة الخانجي ، ١٣٨٩ هـ .
- ١١٥٠- ابن تميم القيروانى ، محمد بن أحمد
طبقات علماء أفريقية وتونس / تحقيق على السابى ، ونعيم
حسن عبد الباقي ٠- تونس : الدار التونسية للنشر ، (د.ت).
- ١١٥١- الشيرازى ، إبراهيم بن على
طبقات الفقهاء / تحقيق إحسان عباس ٠- بيروت : دار
التراث العربى ، ١٩٧٨ م .
- ١١٥٢- الجندى ، عمر بن على بن سمره
طبقات فقهاء اليمن / تحقيق فؤاد سيد ٠- ط ٢ ٠- بيروت :
دار الكتب العلمية ، ١٤٠١ هـ .
- ١١٥٣- ابن سعد ، محمد بن سعد
الطبقات الكبرى ٠- بيروت : دار صادر ، ١٣٨٠ هـ .
- ١١٥٤- الشعرانى ، عبد الوهاب بن أحمد
الطبقات الكبرى ٠- القاهرة : مصطفى البابى الحلبي ، ١٩٥٤
م . ٢٠ ج .

- ١
١١٥٥- الذهبي ، محمد بن أحمد
طبقات المحدثين / تحقيق همام عبد الرحيم سعيد -٠ عمان
: دار الفرقان ، ١٤٠٤ هـ .
- ١
١١٥٦- ابن حجر العسقلاني ، أحمد بن علي
طبقات المدلسين / تحقيق طه عبد الرؤوف سعد -٠ القاهرة
: مكتبة الكليات الأزهرية ، (د.ت).
- ٥
١١٥٧- جلال الدين السيوطي ، عبد الرحمن بن أبي بكر
طبقات المفسرين -٠ بيروت : دار الكتب العلمية ، ١٤٠٣ هـ .
- ٩
١١٥٨- الداودي ، محمد بن علي
طبقات المفسرين -٠ بيروت : دار الكتب العلمية ، ١٩٨٣ م .
- ١
١١٥٩- الزبيدي ، محمد بن الحسن
طبقات النحويين واللغويين / تحقيق محمد أبو الفضل
إبراهيم -٠ القاهرة : مطبعة الخانجي ، ١٣٧٣ هـ .
- ١
١١٦٠- ابن قيم الجوزية ، محمد بن أبي بكر
الطرق الحكمية في السياسة الشرعية / تحقيق محمد حامد
الفتي -٠ القاهرة : مطبعة السنة المحمدية ، ١٩٥٣ م . ٣٢٥
ص .
- ١
١١٦١- الهلالي ، تقى الدين
الطريق إلى الله -٠ بيروت : دار الفتح ، ١٣٩٠ هـ .
- ١
١١٦٢- الزندانى ، عبد المجيد
طريق الإيمان -٠ بيروت : المكتب الإسلامى ، (د.ت).

- ١١٦٣- فائز ، أحمد
١
طريق الدعوة في ظلال القرآن -٠ بيروت : مؤسسة الرسالة ،
(د.ت).
- ١١٦٤- ابن قيم الجوزية ، محمد بن أبي بكر
١٠
طريق الهجرتين وباب السعادتين -٠ بيروت : دار الكتب
العلمية ، ١٩٨٢ م.
- ١١٦٥- ابن سعدى ، عبد الرحمن بن ناصر
٢
طريق الوصول إلى العلم المأمول -٠ مصر : مطبعة الإمام ،
(د.ت).
- ١١٦٦- البيضاوى ، عبدالله بن عمر
١
طوالع الأنوار -٠ القاهرة : دار الطباعة العامرة ، ١٣٢٣ هـ.
١٠٩ ص.
- ١١٦٧- رضا ، صالح أحمد
١
ظاهرة خطيرة في رفض السنة النبوية في المجتمع الإسلامى
-٠ دمشق ؛ بيروت : مناهل العرفان ، ١٤٠٢ هـ.
- ١١٦٨- القرضاوى ، يوسف
١
ظاهرة الغلو في التكفير -٠ ط ٢ -٠ الكويت : مكتبة المنار ،
١٩٨٥ م.
- ١١٦٩- ابن أبى عاصم الضحاك ، عمر
٢٨
ظلال الجنة في تخريج السنة ، ومعه السنة / تحقيق محمد
ناصر الدين الألبانى -٠ بيروت : المكتب الإسلامى ، ١٩٨٠ م.
- ١١٧٠- أمين ، أحمد
٨
ظهر الإسلام -٠ القاهرة : مكتبة النهضة المصرية ، ١٩٦٦ م.

- ١
١١٧١- خضر ، عبد العليم عبد الرحمن
الظواهر الجغرافية بين العلم والقرآن -٠ جده : الدار
السعودية ، ١٤٠٦ هـ.
- ٤
١١٧٢- ابن العربي ، محمد بن عبدالله
عارضه الأحوذى بشرح الترمذى -٠ القاهرة : المطبعة
المصرية ، ١٣٥٠ هـ.
- ١
١١٧٣- شاکر ، محمود
العالم الإسلامى ومحاولة السيطرة عليه -٠ بيروت : مطابع
العصرى ، ١٩٦٧ م . ١٠٦ ص .
- ١
١١٧٤- الأشقر ، عمر سليمان
عالم الجن والشياطين -٠ ط ٣ -٠ الكويت ، مكتبة الفلاح ،
١٤٠٣ هـ.
- ١
١١٧٥- العباد ، عبد المحسن بن حمد
عالم جهنم وملك فذ ، ترجمتان مختصرتان للشيخ محمد بن
إبراهيم والملك فيصل رحمهما الله -٠ المدينة المنورة :
مطابع الرشيد ، ١٤٠٢ هـ.
- ١
١١٧٦- الأشقر ، عمر سليمان
عالم الملائكة الأبرار -٠ ط ٣ -٠ الكويت : مكتبة الفلاح ،
١٤٠٣ هـ.
- ٣
١١٧٧- القرضاوى ، يوسف
العبادة فى الإسلام -٠ ط ٦ -٠ بيروت : مؤسسة الرسالة ،
١٩٧٩ م .

- ١ ١١٧٨- عمر ، فاروق
العباسيون الاوائل ٩٧ - ١٧٠ هـ -٠ بغداد : دار الإرشاد ،
١٩٧٣ م . ٢ ج .
- ١ ١١٧٩- الأفغانى ، سعيد
عبدالله الأنصارى الهروى ومبادئه الكلامية والروحية -٠
بيروت : دار الكتب الحديثة ، (د.ت).
- ٢٢ ١١٨٠- الذهبى ، محمد بن أحمد
العبر فى خبر من غير -٠ الكويت : وزارة الإعلام ، ١٩٦٣ م .
- ٤ ١١٨١- ابن خلدون ، عبد الرحمن
العبر وديوان المبتدأ والخبر من أيام العرب والعجم والبربر
/ تحقيق شكيب أرسلان -٠ بيروت : مؤسسة الأعلمى ،
١٣٩١ هـ .
- ١ ١١٨٢- الأعظمى ، محمد حسن
عبقريه الفاطميين -٠ بيروت : دار مكتبة الحياة ، (د.ت).
- ٧ ١١٨٣- ابن تيمية ، أحمد بن عبد الحلیم
العبودية -٠ بيروت : دار الكتب العلمية ، ١٩٨١ م .
- ٢ ١١٨٤- ابن قيم الجوزية ، محمد بن أبى بكر
عدة الصابرين -٠ بيروت : دار الكتب العلمية ، (د.ت) .
- ٣ ١١٨٥- ابى يعلى الفراء ، محمد بن الحسين
العدة فى أصول الفقه / تحقيق أحمد بن على المباركى -٠
بيروت : مؤسسة الرسالة ، ١٤٠٠ هـ .

- ١
١١٨٦- الفرضى ، إبراهيم بن عبدالله
العذب الفاضل شرح عمدة الغارض -٠ القاهرة : مطبعة
الحلبى ، ١٣٧٢ هـ .
- ١
١١٨٧- العامرى ، محمد أديب
عروبة القدس فى التاريخ -٠ بيروت : المطبعة العصرية ،
(د.ت) .
- ٢
١١٨٨- الخطابى البستى ، حمد بن محمد
العزلة -٠ ط ٢ -٠ القاهرة : المكتبة السلفية ، ١٩٧٩ م .
- ١
١١٨٩- الدقر ، محمد نزار
العسل فيه شفاء للناس -٠ ط ٢ -٠ دمشق : المكتب الإسلامى
، ١٣٩٧ هـ .
- ١
١١٩٠- العباد ، عبد المحسن بن حمد
عشرون حديثاً من صحيح مسلم ، دراسة أسانيدھا وشرح
متونها -٠ القاهرة : المطبعة السلفية ، (د.ت) .
- ١
١١٩١- ضيف ، شوقى
العصر العباسى الأول -٠ ط ٦ -٠ القاهرة : دار المعارف ،
١٩٧٦ م . ٥٧٦ ص .
- ١
١١٩٢- ضيف ، شوقى
العصر العباسى الثانى -٠ ط ٢ -٠ القاهرة : دار المعارف ،
١٩٧٥ م . ٦٥٧ ص .
- ١
١١٩٣- الأحسائى ، أحمد بن زين الدين
العصمة -٠ ط ٢ -٠ النجف : مطبعة الآداب ، ١٣٩٠ هـ .

- ١ - ١١٩٤- أبو النور الحديدى ، محمد
عصمة الأنبياء -٠ مصر : مطبعة الأمانة ، ١٩٧٩ م .
- ٢ - ١١٩٥- الفخر الرازى ، محمد بن عمر
عصمة الأنبياء / تصحيح محمد منير الدمشقى -٠ القاهرة :
(د.ن) ، ١٣٥٥ هـ . ١٠١ ص .
- ٣ - ١١٩٦- البنا ، حسن
العقائد -٠ القاهرة : دار الشهاب ، ١٩٧٨ م .
- ١٠ - ١١٩٧- سابق ، سيد
العقائد الإسلامية -٠ ط ٣ -٠ بيروت : دار الكتب العربية ،
١٩٧٦ م .
- ١ - ١١٩٨- المظفر ، محمد رضا
عقائد الإمامية / تقديم حامد حفى داود -٠ ط ٣ -٠ القاهرة
: مطبعة النجاح ، ١٣٩١ هـ .
- ١ - ١١٩٩- الزنجانى ، إبراهيم الموسوى
عقائد الإمامية الاثنى عشرية -٠ بيروت : مؤسسة الوفاء ،
١٩٨٢ م .
- ٥ - ١٢٠٠- النشار ، على سامى ، وعمار الطالبى (محققان)
عقائد السلف للأئمة ابن حنبل ، والبخارى ، وابن قتيبة ،
والدارمى -٠ الاسكندرية : منشأة المعارف ، ١٩٧١ م .
- ٤ - ١٢٠١- آل بوطامى ، أحمد بن حجر
العقائد السلفية بأدلتها النقلية والعقلية -٠ بيروت : (د.ن) ،
١٩٧٠ م . ١٠ ج .

- ٥
١٢٠٢- الفاسى المكى ، محمد بن أحمد
العقد الثمين فى تاريخ البلد الأمين / تحقيق فؤاد سيد -٠
القاهره : مطبعة السنة المحمدية ، ١٣٨١ هـ .
- ١
١٢٠٣- ابن عثيمين ، محمد بن عبدالله
العقد الثمين من شعر محمد بن عثيمين / جمع وترتيب سعد
بن عبد العزيز الرويشد -٠ مصر : دار المعارف ، (د.ت).
٥١٨ ص .
- ٤
١٢٠٤- ابن عبد ربه ، أحمد
العقد الفريد / تحقيق أحمد أمين وآخرين -٠ ط ٣ -٠
القاهره : لجنة التأليف ، ١٩٦٥ م .
- ١
١٢٠٥- طعيمة ، صابر
العقل والإيمان فى الإسلام -٠ بيروت : دار الجيل ، ١٩٧٩
٠٢
- ١
١٢٠٦- ابن رشد الحفيد ، ومحمد أمان على الجامى
العقل والنقل -٠ ط ٣ -٠ المدينة المنورة : الجامعة الإسلامية
، ١٤٠٤ هـ .
- ١
١٢٠٧- الحنبلى ، محمد بن أحمد بن عبد الهادى
العقود الدرية فى مناقب شيخ الإسلام أحمد بن تيمية /
تقديم على صبح -٠ القاهره : مطبعة المدنى ، ١٩٨٣ م .
- ١
١٢٠٨- أبو الخير ، محمد أيوب على
عقيدة الإسلام والإمام الماتريدى -٠ بنغلاديش : المؤسسة
الإسلامية ، ١٤٠٤ هـ .

- ٣ - ١٢٠٩ - خفاجى ، محمد أحمد .
العقيدة الإسلامية بين السلف والمعتزلة -٠ القاهرة : مطبعة
الأمانة ، ١٣٩٩ هـ .
- ٦ - ١٢١٠ - الميدانى ، عبد الرحمن حسن حبنكه
العقيدة الإسلامية وأسسها -٠ ط ٢ -٠ دمشق : دار القلم ،
١٩٧٩ م .
- ٣ - ١٢١١ - عبود ، عبد الغنى
العقيدة الإسلامية والأيدلوجيات المعاصرة -٠ القاهرة : دار
الكتاب العربى ، (د.ت)
- ١ - ١٢١٢ - العثيمين ، محمد بن صالح
عقيدة أهل السنة والجماعة -٠ الرياض : جامعة الإمام محمد
بن سعود الإسلامية ، (د.ت) .
- ٢ - ١٢١٣ - الكاتب ، أحمد عصام
عقيدة التوحيد فى فتح البارى -٠ بيروت : دار الآفاق
الجديدة ، ١٩٨٣ م .
- ١ - ١٢١٤ - المكاوى ، محمد أحمد
عقيدة التوحيد فى القرآن -٠ بيروت : دار ابن تيمية ،
(د.ت) .
- ٢ - ١٢١٥ - المقدسى ، عبد الغنى عبد الواحد
عقيدة الحافظ عبد الغنى المقدسى -٠ مكة المكرمة : دار
الثقافة ، ١٣٩٤ هـ .

- ١٤ - ١٢١٦- الصابوني ، إسماعيل بن عبد الرحمن
عقيدة السلف وأصحاب الحديث / تحقيق بدر البدر -
الكويت : الدار السلفية ، ١٤٠٤ هـ .
- ٣ - ١٢١٧- دونالدسن ، دوايت
عقيدة الشيعة / ترجمة ع . م . - مصر : مطبعة السعادة ،
١٩٤٦ م .
- ١ - ١٢١٨- الشريعتي الأصفهاني ، محمد باقر
عقيدة الشيعة في الإمامة - قم : المطبعة العلمية ، ١٣٩٧ هـ .
- ١ - ١٢١٩- ابن عتيق ، سعد بن حمد
عقيدة الطائفة النجدية في توحيد الألوهية - الرياض :
المطابع الأهلية للأوفست ، (د.ت) .
- ٤٢ - ١٢٢٠- ابن أبي العز الحنفي ، علي بن علي
العقيدة الطحاوية مع شرحها / تحقيق محمد ناصر الدين
الألباني - ط ٥ - بيروت : المكتب الإسلامي ، ١٣٩٩ هـ .
- ١ - ١٢٢١- ابن عبد الوهاب ، محمد
عقيدة الفرقة الناجية أهل السنة والجماعة - ط ٢ - بيروت
: المكتب الإسلامي ، ١٣٩١ هـ .
- ٣ - ١٢٢٢- الأشقر ، عمر
العقيدة في الله - ط ٢ - الكويت : مكتبة الفلاح ، ١٩٧٩
م .
- ١ - ١٢٢٣- المبارك ، محمد
العقيدة في القرآن الكريم - ط ٢ - بيروت : دار الفكر ،
١٩٧٤ م . ٤٧ ص .

- ٤ - ١٢٢٤- الغزالي ، محمد
عقيدة المسلم - ط ٣ - بيروت : دار القلم ، ١٩٨٣ م .
- ٢ - ١٢٢٥- البليهي ، صالح بن إبراهيم
عقيدة المسلمين والرد على الملحدين - الرياض : مطابع
نجد ، (د.ت) .
- ٩ - ١٢٢٦- الجزائرى ، أبو بكر جابر
عقيدة المؤمن - القاهرة : مكتبة الكليات الأزهرية ،
١٣٩٧ هـ .
- ٨ - ١٢٢٧- الجوينى ، عبد الملك بن عبدالله
العقيدة النظامية فى الأركان الإسلامية / تحقيق أحمد
حجازى السقا - القاهرة : مكتبة الكليات الأزهرية ، ١٩٧٨ م .
- ١ - ١٢٢٨- عزام ، عبدالله
العقيدة وأثرها فى بناء الجيل - ط ٣ - القاهرة : (د.ن) ،
(د.ت) .
- ٣ - ١٢٢٩- تسيهله ، اجناس جولد
العقيدة والشريعة فى الإسلام / ترجمة محمد يوسف موسى
وآخرين - ط ٢ - مصر : دار الكتب الحديثة ، ١٩٥٩ م .
- ١ - ١٢٣٠- ابن تيمية ، أحمد بن عبد الحلیم
العقيدة الواسطية / تقديم مصطفى العالم - القاهرة :
المكتبة السلفية ، ١٩٣٣ م . ٤٨ ص .
- ١ - ١٢٣١- النجرامى ، محمد يوسف
العلاقات السياسية والثقافية بين الهند والخلافة العباسية -
بيروت : دار الفكر ، ١٣٩٩ هـ .

- ٢
١٢٣٢- نعلان رضا
علاقة الإثبات والتفويض بصفات رب العالمين -٠ مكة
المكرمة : مطبعة التراث ، ١٤٠٢ هـ .
- ٢
١٢٣٣- الكردي ، راجح عبد الحميد
علاقة صفات الله تعالى بذاته -٠ عمان : دار العدوى ، ١٤٠٠ هـ .
- ٢
١٢٣٤- المدني ، علي بن عبدالله
العلل / تحقيق محمد مصطفى الأعظمي -٠ بيروت : المكتب
الإسلامي ، ١٣٩٢ هـ .
- ٥
١٢٣٥- الرازي ، عبد الرحمن بن أبي حاتم
علل الحديث -٠ بيروت : دار المعرفة ، ١٩٨٥ م .
- ١٤
١٢٣٦- ابن الجوزي ، عبد الرحمن بن علي
العلل المتناهية في الأحاديث الواهية / تحقيق إرشاد الحق
الأثري -٠ باكستان : دار نشر الكتب الإسلامية ، ١٩٧٩ م .
- ٤
١٢٣٧- الدار قطنى ، علي بن عمر
العلل الواردة في الأحاديث النبوية / تحقيق محفوظ
الرحمن زين الله السلفى -٠ الرياض : مكتبة طيبة ، ١٤٠٥ هـ .
- ٢
١٢٣٨- أبي خيثمة ، زهير بن حرب
العلم / تحقيق محمد ناصر الدين الألبانى -٠ الكويت : دار
الأرقم ، (د.ت) .
- ١
١٢٣٩- شلحت ، يوسف باسيل
علم الاجتماع الدينى -٠ دمشق : مكتبة الأمنية ، ١٩٤٦ م .

- ١
١٢٤٠- زوزنتال ، فرانز
علم التاريخ عند المسلمين / ترجمة صالح أحمد العلي -٠
ط ٢ -٠ بيروت : مؤسسة الرسالة ، ١٤٠٣ هـ .
- ١
١٢٤١- الدورى ، قيس إبراهيم
علم التشريح -٠ بيروت : دار المعرفة ، ١٩٨٠ م .
- ٣
١٢٤٢- المقبلى اليمانى ، صالح بن المهدي
العلم الشامخ فى تفضيل الحق على الآباء والمشايخ -٠
(د.م) : مكتبة حسن أفندى ، ١٣٢٨ هـ .
- ١
١٢٤٣- الهلال ، بدر عبد الفتاح
العلم والدين ونظرة الإسلام -٠ الموصل : مطابع الجمهور ،
(د.ت) .
- ١
١٢٤٤- العمرى ، صالح السليمان
علماء آل سليم وتلامذتهم -٠ الرياض : مطابع الإشعاع ،
١٤٠٥ هـ .
- ١
١٢٤٥- آل الشيخ ، عبد الرحمن بن عبد اللطيف
علماء الدعوة -٠ مصر : مطبعة المدنى ، ١٩٨٦ م .
- ٥
١٢٤٦- البسام ، عبد الله بن عبد الرحمن
علماء نجد خلال ستة قرون -٠ مكة المكرمة : مكتبة النهضة
، ١٣٩٨ هـ .
- ١٠
١٢٤٧- الذهبى ، محمد بن أحمد
العلو للعلو الغفار / تقديم عبد الرحمن محمد عثمان -٠
المدينة المنورة : المكتبة السلفية ، ١٣٨٨ هـ .

- ٨ -١٢٤٨- ابن الصلاح ، عثمان بن عبد الرحمن
علوم الحديث (مقدمة ابن الصلاح) / تحقيق نور الدين عتر
- حلب : مطبعة الأصيل ، ١٣٨٦ هـ .
- ١ -١٢٤٩- الجندى ، أنور
على الفكر الإسلامى أن يتحرر من سارتر وفرويد ودور كايم
- القاهرة : دار الاعتصام ، (د.ت) . ٣١ ص .
- ١ -١٢٥٠- حسين ، طه
على وبنوه - مصر : دار المعارف : (د.ت) .
- ١ -١٢٥١- شاکر ، أحمد محمد (محقق)
عمدة التفسير عن الحافظ ابن كثير - مصر : دار المعرفة ،
١٣٧٦ هـ .
- ٦ -١٢٥٢- العيني ، محمود بن أحمد بن موسى
عمدة القارىء شرح صحيح البخارى - بيروت : دار الفكر ،
١٣٩٩ هـ .
- ٦ -١٢٥٣- ابن السنى ، أحمد بن إسحاق
عمل اليوم والليلة / تحقيق عبد القادر أحمد عطا - بيروت
: دار المعرفة ، ١٩٧٩ م .
- ١ -١٢٥٤- الدينورى ، أحمد بن محمد
عمل اليوم والليلة / تحقيق عبد الله حجاج - بيروت :
مكتبة التراث الإسلامى ، ١٩٨٢ م .
- ٤ -١٢٥٥- النسائى ، أحمد بن شعيب
عمل اليوم والليلة / تحقيق فاروق حماده - ط ٢ - بيروت
: مؤسسة الرسالة ، ١٤٠٦ هـ .

١ - ١٢٥٦- الشهاب الخفاجي ، أحمد بن محمد
عناية القاضى وكفاية الراضى على تفسير البيضاوى -٠
بيروت : دار صادر ، (د.ت) ٨٠ ج .

٥ - ١٢٥٧- ابن بشر ، عثمان بن عبدالله
عنوان المجد فى تاريخ نجد / تحقيق عبد الرحمن بن عبد
اللطيف آل الشيخ -٠ الرياض : وزارة المعارف ، ١٣٩٤ هـ .

٢ - ١٢٥٨- السهروردى ، عمر بن محمد
عوارف المعارف -٠ بيروت : دار المعرفة ، ١٩٨٢ م .

٤ - ١٢٥٩- ابن العربى ، محمد بن عبد الله
العواصم من القواصم فى تحقيق مواقف الصحابة بعد وفاة
النبي صلى الله عليه وسلم / تحقيق محب الدين الخطيب
-٠ بيروت : مكتبة أسامة بن زيد ، ١٩٨٢ م .

١ - ١٢٦٠- جادو ، عبد العزيز
العودة للتجسد فى المفهوم العلمى الحديث -٠ الاسكندرية :
منشأة المعارف ، (د.ت) .

١٣ - ١٢٦١- العظيم أبادى ، محمد شمس الحق
عون المعبود فى شرح سنن أبى داود / تحقيق عبد الرحمن
محمد عثمان -٠ ط ٢ -٠ المدينة المنورة : المكتبة السلفية ،
١٣٨٩ هـ .

١ - ١٢٦٢- الفراهيدى ، الخليل بن أحمد
كتاب العين / تحقيق مهدى المخزومى ، وإبراهيم
السامرائى -٠ بغداد : وزارة الثقافة والإعلام ، ١٩٨٢ م .

- ١
١٢٦٣- ابن قتيبة ، عبد الله بن مسلم
عيون الأخبار ٠٠- بيروت : دار الكتاب العربي ، (د.ت) . ٤
- ج
- ١
١٢٦٤- عماد الدين القرشي ، إدريس
عيون الأخبار وفنون الآثار في فضائل الأئمة الأطهار /
تحقيق مصطفى غالب ٠٠- بيروت : دار الأندلسي ، (د.ت) .
- ١
١٢٦٥- ابن أبي أصيبعة ، أحمد بن القاسم
عيون الأنباء في طبقات الأطباء ٠٠- مصر : (د.ن) ، ١٣٠٠ هـ.
- ١
١٢٦٦- السكوني ، أبو علي عمر
عيون المناظرات / تحقيق سعد غراب ٠٠- تونس ، (د.ن) ،
١٩٧٦ م .
- ١
١٢٦٧- أبو هلال الأندونيسي
غارة تبشيره جديده على أندونيسيا ٠٠- ط ٤ ٠٠- بيروت : دار
الشروق ، ١٤٠٠ هـ.
- ١
١٢٦٨- شاتليه ، أ . ل
الغاره على العالم الإسلامى / ترجمة محب الدين الخطيب ،
ومساعد اليافى ٠٠- ط ٣ ٠٠- جده : الدار السعودية ، ١٤٠٠ هـ.
- ٥
١٢٦٩- الألوسى ، محمود شكرى
غاية الأمانى فى الرد على النبهانى ٠٠- ط ٢ ٠٠- الرياض :
مطابع نجد التجارية ، ١٣٩١ هـ.
- ١٠
١٢٧٠- الآمدى ، على بن أبى على
غاية المرام فى علم الكلام / تحقيق حسن محمود عبد
اللطيف ٠٠- القاهره : دار التراث الإسلامى ، ١٣٩١ هـ.

- ٨ -١٢٧١- ابن الجزرى ، محمد بن محمد
غاية النهاية فى طبقات القراء / تحقيق برجستراس -٠ ط ٣
-٠ بيروت : دار الكتب العلمية ، ١٩٨٢ م .
- ١ -١٢٧٢- الأنصارى الشافعى ، زكريا
غاية الوصول شرح لب الأصول -٠ القاهره : مصطفى
الحلبى ، ١٩٤١ م - ١٦٨ ص .
- ١ -١٢٧٣- السفارينى ، محمد بن أحمد بن سالم
غذاء الألباب شرح منظومة الآداب -٠ مكة المكرمة : مطبعة
الحكومة ، ١٣٩٣ هـ .
- ٥ -١٢٧٤- النيسابورى ، الحسن بن محمد
غرائب القرآن و رغائب الفرقان / تحقيق إبراهيم عطوه -٠
مصر : مصطفى الحلبي ، ١٣٨١ هـ .
- ١ -١٢٧٥- الآجرى ، محمد بن الحسين
الغرباء / تحقيق بدر البدر -٠ الكويت : دار الخلفاء، ١٤٠٣ هـ .
- ١ -١٢٧٦- بن رجب الحنبلى ، عبد الرحمن بن أحمد
غربة الإسلام (كشف الكربة فى وصف حال أهل الغربة) /
تحقيق أحمد الشرباصى -٠ مصر : دار الكتاب العربى ،
١٣٧٣ هـ .
- ٢ -١٢٧٧- ابن الجوزى ، عبد الرحمن بن على
غريب الحديث / تحقيق عبدالمعطى قلعجى -٠ بيروت : دار
الكتب العلمية ، ١٩٨٥ م .
- ٩ -١٢٧٨- ابن سلام ، القاسم بن سلام
غريب الحديث -٠ الهند : دائرة المعارف العثمانية ، ١٣٨٧ هـ .

- ٢ - ١٢٧٩- ابن قتيبة ، عبدالله بن مسلم
غريب الحديث / تحقيق عبدالله الجبوري -٠ بغداد : مطبعة
العاني ، ١٩٧٧ م .
- ٤ - ١٢٨٠- البستي ، حمد بن محمد الخطابي
غريب الحديث / تحقيق عبد الكريم إبراهيم العزباوي -٠
مكة المكرمة : مركز البحث العلمي ، ١٤٠٣ هـ .
- ١ - ١٢٨١- المبارك ، عبدالله بن يحيى
غريب القرآن وتفسيره / تحقيق محمد سليم الحاج -٠
بيروت : عالم الكتب ، ١٤٠٥ هـ .
- ١ - ١٢٨٢- أبو خليل ، شوقي
غريزة أم تقدير إلهي -٠ بيروت : دار الفكر ، ١٩٧٨ م -
١٣١ ص .
- ١ - ١٢٨٣- كارادوفو ، البارون
الغزالي / ترجمة عادل زعيتر -٠ ط ٢ -٠ بيروت : المؤسسة
العربية ، ١٩٨٤ م .
- ١ - ١٢٨٤- عبد الحليم ، علي ، وآخرين
الغزو الفكري -٠ الرياض : جامعة الإمام محمد بن سعود
الإسلامية ، ١٣٩٩ هـ - ٢٠٦ ص .
- ٢ - ١٢٨٥- الميداني ، عبدالرحمن حسن حينكه
غزوة في الصميم -٠ بيروت : دار القلم ، ١٩٨٢ م .
- ٦ - ١٢٨٦- الجيلاني ، عبد القادر بن موسى
الغنية لطالبي طريق الحق في الأخلاق والتصوف -٠ ط ٣ -٠
القاهرة : مصطفى الحلبي ، ١٣٧٥ هـ .

- ١٢٨٧- الجوينى ، عبد الملك بن عبد الله
١ غياث الأمم فى التياث الظلم / تحقيق فؤاد عبد المنعم ،
ومصطفى حلمى ٠- الاسكندريه : جريدة السفير (د.ت).
١٢٨٨- الزمخشري ، محمود بن عمر
٢ الفائق فى غريب الحديث / تحقيق محمد أبو الفضل إبراهيم
، وعلى محمد البجاوى ٠- ط ٢ ٠- القاهره : مطبعة الحلبي ،
١٩٤٧ م - ٣ ج .
١٢٨٩- السبكي ، على بن عبد الكافي
١ فتاوى السبكي ٠- بيروت : دار المعرفة ، (د.ت) ٢٠ ج .
١٢٩٠- ابن سعدى ، عبد الرحمن بن ناصر
٢ الفتاوى السعدية ٠- ط ٢ ٠- الرياض : مكتبة المعارف، ١٤٠٢هـ.
١٢٩١- ابن تيمية ، أحمد بن عبد الحلیم
٦ الفتاوى الكبرى ٠- القاهره : دار الكتب الحديثة ، ١٩٦٦ م.
١٢٩٢- ابن الصلاح ، عثمان بن عبد الرحمن
٢ فتاوى ومسائل ابن الصلاح / تحقيق عبد المعطى أمين
قلعجي ٠- بيروت : دار المعرفة ، ١٩٨٦ م.
١٢٩٣- ابن حجر العسقلانى ، أحمد بن على
٤٠ فتح البارى بشرح صحيح البخارى / تحقيق عبد العزيز بن
باز ، ومحمد فؤاد عبد الباقي ٠- القاهره : المطبعة السلفية ،
١٣٨٠ هـ . ١٤ ج .
١٢٩٤- القنوجى ، محمد صديق حسن
٢ فتح البيان فى مقاصد القرآن ٠- القاهره : مطبعة العاصمة ،
١٩٦٥ م .

- ١٢٩٥- العثيمين ، محمد بن صالح ٢
فتح رب البرية بتلخيص الحموية ٠- الرياض : دار طيبة ،
١٤٠٤ هـ .
- ١٢٩٦- البنا الساعاتي ، أحمد بن عبد الرحمن ١٦
الفتح الرباني في ترتيب مسند أحمد الشيباني ٠- القاهرة :
مطبعة الإخوان المسلمين ، ١٣٥٩ هـ .
- ١٢٩٧- الأنصاري ، زكريا بن محمد ٢
فتح الرحمن بكشف ما يلتبس في القرآن / تحقيق محمد
على الصابوني ٠- بيروت : دار القرآن ، (د.ت) .
- ١٢٩٨- ابن نجيم ، زين الدين بن إبراهيم ١
فتح الغفار بشرح المنار ٠- القاهرة : مصطفى البابی الحلبي ،
١٣٥٥ هـ . ٣ ج .
- ١٢٩٩- المراغي ، عبد الله بن مصطفى ١
الفتح المبين في طبقات الأصوليين ٠- ط ٢ ٠- بيروت :
محمد أمين دمج ، ١٩٧٤ م . ٣ ج .
- ١٣٠٠- آل الشيخ ، عبد الرحمن بن حسن ٩
فتح المجيد شرح كتاب التوحيد ٠- الرياض : رئاسة إدارات
البحوث العلمية والإفتاء ، ١٤٠٣ هـ .
- ١٣٠١- الشوكاني ، محمد بن علي ١٨
فتح القدير الجامع بين فني الرواية والدراية في علم التفسير
٠- بيروت : دار الفكر ، ١٩٧٣ م .
- ١٣٠٢- جلال الدين السيوطي ، عبد الرحمن بن أبي بكر ٣
الفتح الكبير في ضم الزيادة إلى الجامع الصغير ٠- ترتيب
يوسف النبهاني ٠- بيروت : دار الكتاب العربي ، (د.ت) .

- ٢ ١٣٠٣- التويجى ، حمود بن عبدالله
فتح المعبود فى الرد على ابن محمود -٠ الرياض : مطبعة
المدينة ، ١٣٩٩ هـ .
- ٣ ١٣٠٤- السخاوى ، محمد بن عبد الرحمن
فتح المفتى شرح ألفية الحديث / تحقيق عبد الرحمن محمد
عثمان -٠ ط ٢ -٠ المدينة المنورة : الدار السلفية ، ١٣٨٨ هـ .
- ١ ١٣٠٥- العريض ، على حسن
فتح المنان فى نسخ القرآن -٠ مصر : مكتبة الخانجى ،
١٩٧٣ م .
- ٦ ١٣٠٦- البلاذرى ، أحمد بن يحيى
فتوح البلدان / تحقيق رضوان محمد رضوان -٠ بيروت :
دار الكتب العلمية ، ١٩٨٣ م .
- ٢ ١٣٠٧- العجيلى ، سليمان بن عمر
الفتوحات الإلهية بتوضيح تفسير الجلالين للدقائق الخفية -٠
مصر : مطبعة الحلبي ، (د.ت) . ٤ ج .
- ١ ١٣٠٨- الصديقى ، محمد بن علان
الفتوحات الربانية على الأذكار النووية -٠ بيروت : دار
الفكر ، ١٩٧٨ م .
- ١ ١٣٠٩- ابن عربى ، محمد بن على
الفتوحات المكية -٠ القاهرة : مطبعة بولاق ، ١٨٧٦ م .
- ١٦ ١٣١٠- ابن تيمية ، أحمد بن عبد الحلیم
الفتوى الحموية الكبرى / تحقيق محمد عبد الرزاق حمزه
-٠ ط ٤ -٠ القاهرة : المطبعة السلفية ، ١٤٠١ هـ .

- ١٣١١- الأعظمى ، محمد حسن
فتى الهند وقصة الباكستان -٠ القاهرة : دار الفكر ،
(د.ت). ٣١٣ ص .
- ١٣١٢- أمين ، أحمد
فجر الإسلام -٠ ط ١١ -٠ بيروت : دار الكتاب العربي، ١٩٧٩م.
٤
- ١٣١٣- بيل ، الفرد
الفرق الإسلامية فى الشمال الأفريقى / ترجمة عبد الرحمن
بدوى -٠ بيروت : دار الغرب الإسلامى، ١٩٦٩م - ٤٥٩ ص.
- ١٣١٤- البغدادى ، عبد القاهر بن طاهر
الفرق بين الفرق / تحقيق محمد محيى الدين عبد الحميد
-٠ بيروت : دار الآفاق الجديدة ، ١٩٧٨ م.
٣٣
- ١٣١٥- النوبختى ، الحسن بن موسى
فرق الشيعة -٠ ط ٢ -٠ بيروت : دار الأضواء ، ١٩٨٤ م.
٢
- ١٣١٦- ابن عتيق ، حمد بن على
الفرق المبين -٠ بيروت : دار القرآن الكريم ، ١٤٠٠ هـ.
١
- ١٣١٧- العراقى ، عثمان بن عبيدالله
الفرق المفترقة بين أهل الزيغ والزندقة / تحقيق بشار
قوتلوائى -٠ أنقره : نور مصطفى ، ١٩٦١ م.
١
- ١٣١٨- الهمذانى ، عبد الجبار بن أحمد
فرق وطبقات المعتزلة / تحقيق على سامى النشار ، وعصام
الدين محمد على -٠ القاهرة : دار المطبوعات الجامعية ،
١٩٧٢ م.
٣

- ١٣١٩- ابن تيمية ، أحمد بن عبد الحلیم
الفرقان بين أولياء الرحمن وأولياء الشيطان ٠- بيروت : دار
الكتب العلمية ، ١٩٨٢ م.
- ١٣٢٠- ابن هلال العسكري ، الحسن بن سهل
الفروق في اللغة ٠- ط ٢ ٠- بيروت : دار الآفاق ، ١٩٧٧ م.
- ١٣٢١- ابن مفلح المقدسي ، محمد
الفروع / إشراف عبد اللطيف محمد السبكي ٠- ط ٣ ٠-
بيروت : عالم الكتب ، ١٤٠٢ هـ.
- ١٣٢٢- ابن حزم الظاهري ، محمد بن علي
الفصل في الملل والأهواء والنحل ٠- ط ٢ ٠- بيروت : دار
المعرفة ، ١٩٧٥ م.
- ١٣٢٣- ابن عربي ، محمد بن علي
فصوص الحكم / شرح عبد الرزاق القاشاني ٠- ط ٢ ٠- مصر
: مطبعة الحلبي ، ١٣٨٦ هـ.
- ١٣٢٤- النخجواني ، نعمة الله بن محمود
فصول في معرفة التلبيس وأصول التمييز بين التصوف
والتدليس ٠- القاهرة : (د.ن) ، (د.ت) .
- ١٣٢٥- العاملی ، محمد بن الحسن
الفصول المهمة في أصول الأئمة ٠- ط ٣ ٠- طهران : مكتبة
بصيرتي ، (د.ت) .
- ١٣٢٦- أبو حامد الغزالي ، محمد بن محمد
فضائح الباطنية / تحقيق عبد الرحمن بدوي ٠- الكويت :
دار الكتب الثقافية ، (د.ت) .

- ٥ - ١٣٢٧- ابن حنبل ، أحمد بن حنبل الشيباني
فضائل الصحابة / تحقيق وصى الله محمد عباس -٠ مكة
المكرمة : مركز البحث العلمى ، ١٤٠٣ هـ .
- ١ - ١٣٢٨- النسائي ، أحمد بن شعيب
فضائل القرآن / تحقيق فاروق حماده -٠ المغرب : دار
الثقافة ، ١٤٠٠ هـ .
- ١ - ١٣٢٩- ابن كثير ، إسماعيل بن عمر
فضائل القرآن -٠ ط ٥ -٠ بيروت : دار الأندلس ، ١٤٠٢ هـ .
- ١ - ١٣٣٠- الفريابي ، جعفر بن محمد
فضائل القرآن / تحقيق يوسف عثمان فضل الله -٠ الرياض
: جامعة الملك سعود ، ١٤٠٥ هـ .
- ١ - ١٣٣١- ابن سلام ، القاسم بن سلام
فضائل القرآن / تحقيق محمد تيجانى جوهرى -٠ مكة
المكرمة : جامعة الملك عبد العزيز ، ١٣٩٣ هـ . ٤٠٠ ص .
- ١ - ١٣٣٢- ابن الضريس ، محمد بن أيوب
فضائل القرآن -٠ بيروت : (د.ن ، د.ت) .
- ١ - ١٣٣٣- البلخى ، أبو القاسم ، وآخرين
فضل الإعتزال وطبقات المعتزلة / تحقيق فؤاد سيد -٠
تونس : الدار التونسية ، ١٣٩٣ هـ .
- ١ - ١٣٣٤- الجيلانى ، فضل الله
فضل الله الصمد فى شرح الأدب المفرد -٠ القاهرة :
المكتبة السلفية ، (د.ت) .

- ١ ١٣٣٥- القاضي ، إسماعيل بن إسحاق
فضل الصلاة على النبي صلى الله عليه وسلم / تحقيق
محمد ناصر الدين الألباني -٠ بيروت : المكتب الإسلامي ،
١٣٨٩ هـ .
- ٣ ١٣٣٦- ابن رجب الحنبلي ، عبد الرحمن بن أحمد
فضل علم السلف على الخلف -٠ مصر : مصطفى الحلبي ،
١٣٤٧ هـ .
- ١٥ ١٣٣٧- أبو حنيفة ، الإمام أبو حنيفة النعمان
الفقه الأكبر مع شرحه لملا علي القاري -٠ بيروت : دار
الكتب العلمية ، ١٤٠٤ هـ .
- ١ ١٣٣٨- البوطي ، محمد سعيد رمضان
فقه السيرة -٠ ط ٥ -٠ بيروت : دار الفكر، ١٩٧٢م-٥٥٢ص .
- ٥ ١٣٣٩- الغزالي ، محمد
فقه السيرة / تخريج محمد ناصر الدين الألباني -٠ دمشق :
دار القلم ، ١٩٨٢ م .
- ١ ١٣٤٠- السالوسي ، علي أحمد
فقه الشيعة الإمامية -٠ بيروت : مكتبة بن تيمية ، ١٣٩٨ هـ .
- ١ ١٣٤١- الرحيلي ، رويحي بن راجح
فقه عمر بن الخطاب -٠ بيروت : دار الغرب الإسلامي ،
١٤٠٣ هـ .
- ٢ ١٣٤٢- الثعالبي ، عبد الملك بن محمد
فقه اللغة وسر العربية -٠ القاهرة : مصطفى الحلبي ، ١٩٣٨
م . ٤٢٢ ص .

- ٥
١٣٤٣- الخطيب البغدادي ، أحمد بن علي
الفقيه والمتفقه / تحقيق إسماعيل الأنصاري -- ط ٢ --
بيروت : دار الكتب العلمية ، ١٩٨٠ م .
- ١
١٣٤٤- شريف م . م
الفكر الإسلامي منابعه وآثاره / ترجمة أحمد شلبي --
القاهرة : مكتبة النهضة المصرية ، ١٣٩٨ هـ .
- ١
١٣٤٥- البهي ، محمد
الفكر الإسلامي الحديث وصلته بالاستعمار الغربي -- القاهرة
: مكتبة وهبه ، ١٩٧٥ م - ٥٥٢ ص .
- ٢
١٣٤٦- الثعالبي الفاسي ، محمد بن الحسن
الفكر السامي في تاريخ الفقه الإسلامي / تحقيق عبد العزيز
عبد الفتاح قارى -- المدينة المنورة : المكتبة العلمية ،
١٣٩٦ هـ .
- ٢
١٣٤٧- الشيبى ، كامل مصطفى
الفكر الشيعى والنزعات الصوفية -- بغداد : مكتبة النهضة ،
١٩٦٦ م .
- ١
١٣٤٨- محمود ، عبد القادر
الفكر الصوفى فى السودان -- القاهرة : دار الفكر العربى ،
١٣٨٩ هـ .
- ٢
١٣٤٩- عبد الخالق ، عبد الرحمن
الفكر الصوفى فى ضوء الكتاب والسنة -- ط ٢ -- الكويت :
مكتبة ابن تيمية ، (د.ت) .

١
١٣٥٠- الحمصى ، نعيم
فكرة إعجاز القرآن - ط ٣ - بيروت : مؤسسة
الرسالة، (د.ت).

٢
١٣٥١- العبود ، صالح بن عبدالله
فكرة القومية العربية فى ضوء الإسلام - الرياض : دار طيبة
، (د.ت) .

١
١٣٥٢- زيعور ، على
الفلسفات الهندية - بيروت : دار الأندلس ، ١٩٨٠ م .

١
١٣٥٣- غلاب ، محمد
الفلسفة الشرقية - ط ٢ - القاهرة : مطبعة الإنجلو مصرية ،
١٩٣٨ م - ٣٥٢ ص .

١
١٣٥٤- محمود ، عبد القادر
الفلسفة الصوفية فى الإسلام - القاهرة : دار الفكر العربى ،
١٩٦٧ م - ٧٠١ ص .

١
١٣٥٥- بسيونى ، محمد السعيد
فهرس أحاديث مسند الإمام أحمد - القاهرة : (د.ن ، د.ت)

١
١٣٥٦- الكتانى ، محمد عبد الحى بن عبد الكبير
فهرس الفهارس والإثبات ومعجم المعاجم والمشيوخات
والمسلسلات - المغرب : المطبعة الجديدة ، ١٣٤٧ هـ .

١
١٣٥٧- بوست ، جورج
فهرس الكتاب المقدس - ط ٥ - بيروت : مكتبة المشعل ،
(د.ت) .

- ٢ - ١٣٥٨ - الألباني ، محمد ناصر الدين
فهرس مخطوطات دار الكتب الظاهرية ٠ - دمشق : مجمع
اللغة العربية ، ١٣٩٠ هـ .
- ٢ - ١٣٥٩ - سيد ، فؤاد
فهرس مخطوطات دار الكتب المصرية ٠ - القاهرة : دار
الكتب المصرية ، ١٩٦٠ م .
- ٢ - ١٣٦٠ - الجبوري ، عبدالله
فهرس المخطوطات العربية بمكتبة الأوقاف في بغداد ٠ -
بغداد : مطبعة الإرشاد ، ١٩٧٣ م .
- ١ - ١٣٦١ - معهد إحياء المخطوطات العربية
فهرس المخطوطات المصورة بمعهد إحياء المخطوطات
العربية ٠ - القاهرة : دار الرياض ، ١٩٥٤ م .
- ١ - ١٣٦٢ - قطر - دار الكتب القطرية
فهرس المخطوطات المصورة على ميكروفيلم بدار الكتب
القطرية ٠ - قطر : وزارة التربية والتعليم ، (د.ت) .
- ١ - ١٣٦٣ - أحمد ، سالم عبد الرزاق
فهرس مخطوطات مكتبة الأوقاف العامة في الموصل ٠ -
الموصل : جامعة الموصل ، ١٣٩٥ هـ .
- ٢٠ - ١٣٦٤ - ابن النديم ، إسحاق
الفهرست ٠ - بيروت : دار المعرفة ، ١٩٧٨ م .
- ١ - ١٣٦٥ - سيد ، فؤاد
فهرست معهد المخطوطات ٠ - القاهرة : مطبعة السنة
المحمدية ، ١٩٥٧ م .

١ - ١٣٦٦- الأشيلى ، محمد بن خير بن عمر
فهرسة ما رواه عن شيوخه ٠- ط ٢ ٠- سرقسطه : مطبعة قوقس
١٣٨٢ هـ .

١ - ١٣٦٧- المحاسبى ، الحارث بن أسعد
فهم القرآن / تحقيق حسين القوتلى ٠- ط ٢ ٠- بيروت : دار
الكندى ، ١٣٩٨ هـ .

٧ - ١٣٦٨- الكتبى ، محمد بن شاکر
فوات الوفيات والذيل عليها / تحقيق إحسان عباس ٠-
بيروت : دار صادر ، ١٩٧٣ م .

٢ - ١٣٦٩- الأنصارى ، عبد العلى محمد
فواتح الرحموت بشرح مسلم الثبوت ٠- مصر : المطبعة
الأميرية ، ١٣٢٢ هـ .

١ - ١٣٧٠- ابن سعدى ، عبد الرحمن بن ناصر
الفواكه الشهية فى الخطب المنبرية ٠- دمشق : مطبعة دمشق
١٣٧٢ هـ .

١ - ١٣٧١- ابن معمر ، حمد بن ناصر بن عثمان
الفواكه العذاب فى الرد على من لم يحكم السنة والكتاب
٠- الرياض : مؤسسة النور ، (د.ت) .

١٠ - ١٣٧٢- ابن قيم الجوزية ، محمد بن أبى بكر
الفوائد / تحقيق أحمد راتب عرموش ٠- بيروت : دار
النفائس ، ١٩٨٣ م .

٧ - ١٣٧٣- اللكنوى ، محمد بن عبد الحى
الفوائد البهية فى تراجم الحنفية ٠- الهند : مكتبة المعارف ،
١٣٧٨ هـ .

١
١٣٧٤- ابن سعدى ، عبد الرحمن بن ناصر
فوائد قرآنية - ط ٢٠٠ - بيروت : المكتب الإسلامى ،
١٣٩٤هـ.

٩
١٣٧٥- الشوكانى ، محمد بن على
الفوائد المجموعة فى الأحاديث الموضوعية / تحقيق عبد
الرحمن بن يحيى المعلمى - القاهرة : مطبعة السنة
المحمدية ، ١٩٧٨ م.

١
١٣٧٦- ابن سعدى ، عبد الرحمن بن ناصر
فوائد مستنبطة من قصة يوسف عليه السلام - القاهرة :
مطبعة العلم ، ١٣٧٥ هـ.

١
١٣٧٧- حوى ، سعيد
فى آفاق التعاليم - ط ٢٠٠ - عمان : مكتبة الرسالة الحديثة ،
١٤٠٠ هـ - ١٨١ ص .

٣
١٣٧٨- البيرونى ، محمد بن أحمد
فى تحقيق ما للهند من مقولة مقبولة فى العقل أو مردولة -
حيدر اباد : دائرة المعارف العثمانية ، ١٣٧٧ هـ.

١
١٣٧٩- نيكلسون ، رينولد . أ
فى التصوف الإسلامى وتاريخه / ترجمة أبو العلا عفيفى -
القاهرة : لجنة التأليف والترجمة ، ١٣٦٦ هـ.

١
١٣٨٠- زكى ، أحمد
فى سبيل موسوعة علمية - ط ٢٠٠ - بيروت ؛ القاهرة : دار
الشروق ، ١٣٩٧ هـ.

١٤
١٣٨١- قطب ، سيد
فى ظلال القرآن - ط ٩٠٠ - بيروت : دار الشروق ، ١٩٨٠ م.

١ -١٣٨٢- الهمذاني ، حسين بن فيض الله
في نسب الخلفاء الفاطميين -٠ بيروت : الجامعة
الأمريكية، (د.ت).

٢ -١٣٨٣- أبو حامد الغزالي ، محمد بن محمد
فيصل التفرقة بين الإسلام والزندقة / تحقيق سليمان دنيا -٠
مصر : عيسى البابي الحلبي ، (د.ت) .

١٨ -١٣٨٤- المناوي ، محمد عبد الرؤوف
فيض القدير شرح الجامع الصغير -٠ ط ٢ -٠ بيروت : دار
المعرفة ، ١٣٩١ هـ .

٢ -١٣٨٥- الندوي ، أبو الحسن
القادياني والقاديانية -٠ ط ٥ -٠ المدينة المنورة ، الجامعة
الإسلامية ، ١٤٠٢ هـ .

١ -١٣٨٦- جنيوتي ، منظور أحمد
القادياني ومعتقداته -٠ باكستان : الإدارة المركزية للدعوة
والإرشاد ، (د.ت) .

١ -١٣٨٧- ظهير ، إحسان إلهي
القاديانية : دراسات وتحليل -٠ ط ١٦ -٠ لاهور : إدارة
ترجمان السنة ، ١٩٨٢ م .

١ -١٣٨٨- أبو فارس ، محمد عبد القادر
القاضي أبو يعلى وكتابه الأحكام السلطانية -٠ ط ٢ -٠
بيروت : مؤسسة الرسالة ، ١٤٠٣ هـ .

- ١
١٣٨٩- الموسوى ، أحمد عبد العزيز
قاطع البرهان فى الرد على الجبهان -٠ كربلاء : (د.ن) ،
١٣٨٨ هـ .
- ٦
١٣٩٠- ابن تيمية ، أحمد بن عبد الحلیم
قاعدة جلیلة فى التوسل والوسيلة -٠ ط ٣ -٠ بیروت :
المکتب الإسلامی ، ١٩٨٢ م .
- ١
١٣٩١- ابن تيمية ، أحمد بن عبد الحلیم
القاعدة المراكشية / تحقیق رضا نعلان -٠ (د.م) : مطبعة
الصفاء ، (د.ت) .
- ٢
١٣٩٢- عطية الله ، أحمد
القاموس الإسلامی -٠ مصر : مطبعة النهضة المصرية ، ١٣٨٣
هـ .
- ١
١٣٩٣- إلیاس ، إلیاس انطون
القاموس العصرى -٠ بیروت : دار الجیل ، ١٩٨٢ م .
- ١
١٣٩٤- قدامه ، أحمد
قاموس الغذاء والتداوى بالنبات -٠ ط ٢ -٠ بیروت : دار
النفاثس ، ١٩٨٢ م .
- ١
١٣٩٥- نخبة من اللاهوتیین
قاموس الكتاب المقدس -٠ القاهره : دار الكتاب المقدس ،
(د.ت) .
- ٢٥
١٣٩٦- الفيروزأبادى ، محمد بن یعقوب
القاموس المحيط -٠ القاهره : مصطفى الحلبي ، ١٣٧١ هـ .

- ١
١٣٩٧- المعلمى ، عبد الرحمن بن يحيى
القائد إلى تصحيح العقائد / تعليق محمد ناصر الدين
الألبانى - ط ٢٠٠ - بيروت : المكتب الإسلامى ، ١٩٨٢ م .
- ١
١٣٩٨- تامر ، عارف
القائم والمنصور الفاطميان (أمام ثورة الخوارج) - بيروت
: دار الآفاق الجديدة ، ١٩٨٢ م .
- ١
١٣٩٩- عون ، كمال أحمد
قبس من الإيمان وحساب للملاحدة والوجوديين - ط ٢٠٠ -
الرياض : دار العلوم ، ١٤٠٣ هـ .
- ١
١٤٠٠- زايد ، عبد الحميد
القدس الخالدة - القاهرة : الهيئة المصرية العامة للكتاب ،
١٩٧٤ م .
- ١
١٤٠١- العامرى ، محمد أديب
القدس الخالدة - بيروت : المكتبة العصرية ، ١٩٧٢ م -
٢١٨ ص .
- ١
١٤٠٢- بو كاي ، موريس
القرآن الكريم والتوراة والإنجيل والعلم - القاهرة : دار
المعارف ، (د.ت) .
- ١
١٤٠٣- إبراهيم ، محمد إسماعيل
القرآن وإعجازه العلمى - القاهرة : دار الفكر العربى ،
١٩٧٧ م - ١٧٣ ص .
- ١
١٤٠٤- دروزه ، محمد عزه
القرآن والملحدون - دمشق : المكتب الإسلامى ، ١٩٧٣ م .

١ ١٤٠٥- البيهقي ، أحمد بن الحسين
القراءة خلف الإمام / تحقيق محمد السعيد بسيوني -
بيروت : دار الكتب العلمية ، ١٤٠٥هـ .

٢ ١٤٠٦- ابن الجوزي ، عبد الرحمن بن علي
القرامطة / تحقيق محمد الصباغ - ط ٤٠٠ - بيروت :
المكتب الإسلامي ، ١٣٩٧ هـ .

١ ١٤٠٧- محب الدين الطبري ، أحمد بن عبدالله
القرى لقاصد أم القرى - ط ٢٠٠ - مصر : مطبعة الحلبي ،
١٩٧٠ م .

١ ١٤٠٨- زلط ، القصبى محمود
القرطبي ومنهجه في التفسير - القاهرة : دار الأنصار ،
١٩٧٩ م - ٤٨٦ ص .

٦ ١٤٠٩- آل الشيخ ، عبد الرحمن بن حسن
قرة عيون الموحدين في تحقيق دعوة الأنبياء والمرسلين -
الرياض : مكتبة الرياض الحديثة ، (د.ت) . ٣١٨ ص .

١ ١٤١٠- ابن الجوزي ، عبد الرحمن بن علي
القصاص والمذكرين / تحقيق محمد لطفى الصباغ -
بيروت : المكتب الإسلامي ، ١٤٠٣هـ .

٤ ١٤١١- ابن كثير ، إسماعيل بن عمر
قصص الأنبياء - بيروت : دار الكتب العلمية ، ١٩٨٣ م .

٢ ١٤١٢- النجار ، عبد الوهاب
قصص الأنبياء - ط ٣٠٠ - بيروت : دار إحياء التراث العربي
، (د.ت) . ٤٦٨ ص .

- ١ ١٤١٣- زاهد ، رفقى
قصة الأديان -٠ مصر : مكتبة النهضة المصرية ، ١٤٠٠ هـ .
- ١ ١٤١٤- الطويل ، توفيق
قصة الاضطهاد الدينى فى المسيحية -٠ القايره : دار الفكر
العربى ، ١٩٤٧ م - ١٨١ ص .
- ١ ١٤١٥- الجسر ، نديم
قصة الإيمان بين الفلسفة والعلم والقرآن -٠ طرابلس : دار
الأحد البحيرى ، ١٩٦١ م .
- ١ ١٤١٦- ريد ، ماكسويل
قصة البحر / ترجمة محمد محمود رمضان -٠ مصر : دار
النهضة العربية ، ١٩٦٣ م .
- ٤ ١٤١٧- ديورانت ، ول
قصة الحضارة / تحقيق محمد بدران -٠ ط ٣ -٠ القايره :
جامعة الدول العربية ، ١٩٧٣ م .
- ١ ١٤١٨- جمال ، محمد
قصة السماوات والأرض -٠ مصر : مطابع الشعب ، (د.ت) .
- ٢ ١٤١٩- الطويل ، توفيق
قصة النزاع بين الدين والفلسفة -٠ ط ٢ -٠ القايره : مكتبة
مصر ، ١٩٥٨ م . ٢٩٥ ص .
- ١ ١٤٢٠- أبو حامد الغزالى ، محمد بن محمد
القصور العوالى من رسائل الإمام الغزالى -٠ القايره : مكتبة
الجندى ، (د.ت) .

٩ -١٤٢١- ابن قيم الجوزية ، محمد بن أبي بكر
القصيدة النونية مع شرحها / تحقيق محمد خليل هراس -
بيروت ، دار الكتب العلمية ، ١٩٨٦ م .

١ -١٤٢٢- الخطيب ، عبد الكريم
القضاء والقدر بين الفلسفة والدين - ط ٢ - القاهرة : دار
الفكر العربي ، ١٩٧٩ م .

١ -١٤٢٣- الدسوقي ، فاروق
القضاء والقدر في الإسلام - ط ٢ - بيروت : المكتب
الإسلامي ، ١٩٨٦ م .

١ -١٤٢٤- الخطيب ، عبد الكريم
قضية الألوهية بين الفلسفة والدين - القاهرة : دار الفكر
العربي ، ١٩٦٢ م .

١ -١٤٢٥- الشوكاني ، محمد بن علي
قطر الولي على حديث الولي / تحقيق إبراهيم إبراهيم هلال
- بيروت : دار إحياء التراث ، ١٩٧٩ م - ٥٧٠ ص .

٣ -١٤٢٦- القنوجي ، محمد صديق حسن
قطف الثمر في بيان عقيدة أهل الأثر / تحقيق عاصم بن
عبدالله - الأردن : شركة الشرق الأوسط ، ١٤٠٤ هـ .

٣ -١٤٢٧- العز بن عبد السلام ، عبد العزيز بن عبد السلام
قواعد الأحكام في مصالح الأنام - القاهرة : مكتبة الكليات
الأزهرية ، ١٣٨٨ هـ .

١ -١٤٢٨- القاسمي ، محمد جمال الدين
قواعد التحديث في فنون مصطلح الحديث - بيروت : دار
الكتب العلمية ، ١٣٩٩ هـ .

- ١
١٤٢٩- المغربي ، أحمد بن محمد بن عيسى
قواعد التصوف -٠ بيروت : مكتبة الملاح ، (د.ت) .
- ١
١٤٣٠- ابن سعدى ، عبد الرحمن بن ناصر
القواعد الحسان لتفسير القرآن -٠ الرياض : دار المعارف ،
١٤٠٠هـ.
- ٣
١٤٣١- العثيمين ، محمد صالح
القواعد المثلى فى صفات الله وأسمائه الحسنى -٠ الرياض
: جامعة الإمام ، ١٤٠٥هـ.
- ١
١٤٣٢- حلمى ، مصطفى
قواعد المنهج السلفى -٠ بيروت : دار نشر الثقافة ، (د.ت).
- ١
١٤٣٣- ابن سعدى ، عبد الرحمن بن ناصر
القواعد والأصول الجامعة والفروق والتقسيم البديعة النافعة
-٠ القاهرة : مطبعة المدنى ، ١٣٧٥هـ.
- ١
١٤٣٤- ابن تيمية ، أحمد بن عبد الحلیم
القواعد النورانية الفقهية / تحقيق محمد حامد الفقى -٠ ط ٢
-٠ لاهور : إدارة ترجمان السنة ، ١٤٠٢هـ.
- ١
١٤٣٥- ابو طالب المكى ، محمد بن على
قوت القلوب فى معاملة المحبوب ، ووصف طريق المرید
إلى مقام التوحيد -٠ بيروت : دار صادر ، ١٩٣٢ م - ٤ ج
- ١
١٤٣٦- السخاوى ، محمد بن عبد الرحمن
القول البديع فى الصلاة على الحبيب الشفيق -٠ بيروت :
دار الكتاب العربى ، ١٩٨٥م.

- ١
١٤٣٧- خضر ، محمد أحمد
القول الجلى فى حكم التوسل بالنبي والولى -٠ الرياض :
رئاسة البحوث العلمية والإفتاء ، (د.ت) .
- ١
١٤٣٨- أبو دقيقة ، محمود
القول السديد فى علم التوحيد -٠ بغداد : مطبعة الإرشاد ،
١٣٥٤ هـ .
- ٢
١٤٣٩- ابن سعدى ، عبد الرحمن بن ناصر
القول السديد فى مقاصد التوحيد -٠ ط ٣ -٠ الرياض :
مؤسسة النور ، ١٣٩٠ هـ .
- ١
١٤٤٠- الحبيب الجنحاني
القيروان عبر عصور ازدهار الحضارة الإسلامية فى المغرب
العربى -٠ القيروان : الدار التونسية للنشر ، ١٩٦٨ م . ٢٢٣
ص .
- ٩
١٤٤١- الذهبى ، محمد بن أحمد
الكاشف فى معرفة من له رواية فى الكتب الستة / تحقيق
عزت عبيد ، وموسى محمد على -٠ القاهرة : دار الكتب
الحديثة ، ١٩٧٢ م .
- ٥
١٤٤٢- الكليني ، محمد بن يعقوب
الكافى فى الأصول والفروع / تحقيق على أكبر غفارى -٠
طهران : مكتبة الصدوق ، ١٣٨١ هـ .
- ٢
١٤٤٣- ابن حجر العسقلانى ، أحمد بن على
الكافى الشافى فى تخريج أحاديث الكشاف -٠ القاهرة :
مطبعة الاستقامة ، ١٣٦٥ هـ .

١٤٤٤- ابن قيم الجوزية ، محمد بن أبي بكر
الكافية الشافية فى الانتصار للفرقة الناجية -٠- مصر : مطبعة
التقدم ، ١٣٤٤ هـ .

١٨١٤٤٥- ابن الأثير الجزرى ، على بن محمد
الكامل فى التاريخ -٠- ط ٣ -٠- بيروت : دار الكتاب العربى ،
١٩٨٠ م .

١٢١٤٤٦- الجرجانى ، عبد الله بن عدى
الكامل فى ضعفاء الرجال -٠- بيروت : دار الفكر ، ١٩٨٤ م .

١١٤٤٧- المبرد ، محمد بن يزيد
الكامل فى اللغة والأدب -٠- بيروت : مكتبة المعارف ، ١٩٦٦
٢٠٢ ج .

٥١٤٤٨- الذهبى ، محمد بن أحمد
كتاب الكبائر / تحقيق محيى الدين مستو -٠- ط ٢ -٠- بيروت
: مؤسسة علوم القرآن ، ١٩٨٤ م .

٥١٤٤٩- البوطى ، محمد سعيد رمضان
كبرى اليقينيّات الكونية -٠- ط ٦ -٠- بيروت : دار الفكر ،
١٣٩٩ هـ .

٥١٤٥٠-
الكتاب المقدس (العهد القديم والجديد) -٠- القاهره : دار
الكتاب المقدس ، (د.ت) . ٣ ج .

١١٤٥١- المغيرى ، عبد الرحمن بن حمد بن زيد
الكتاب المنتخب فى ذكر قبائل العرب / تحقيق إبراهيم
محمد الأصيل -٠- مصر : مطبعة المدنى ، ١٣٨٢ هـ .

- ١٤٥٢- ويليامسون ، مرجريت
١
كتابك الأول عن الحشرات / ترجمة أحمد عماد الدين -٠
ط ٣ -٠ مصر : دار المعارف ، (د.ت) .
- ١٤٥٣- الفاروقى التهانونى ، محمد على
١
كشاف اصطلاحات الفنون / تحقيق لطفى عبد البديع ؛
ترجمة عبد المنعم حسنين ؛ مراجعة أمين الخولى -٠
القاهرة : لجنة التأليف والترجمة ، ١٣٨٢ هـ .
- ١٤٥٤- الزمخشري ، محمود بن عمر
٢٠
الكشاف عن حقائق التنزيل وعيون الأقاويل فى وجوه
التأويل -٠ بيروت : دار الفكر ، ١٩٧٧ م .
- ١٤٥٥- طلس ، محمد أسعد
١
الكشاف عن مخطوطات خزائن كتب الأوقاف -٠ بغداد :
مطبعة العانى ، ١٣٧٢ هـ .
- ١٤٥٦- البهوتى ، منصور بن يونس
٢
كشاف القناع عن متن القناع -٠ مكة المكرمة : مطبعة
الحكومة ، ١٣٩٤ هـ .
- ١٤٥٧- المدارسى ، عبد الوهاب بن محمد
١
كشف الأحوال فى نقد الرجال -٠ الهند : المطبع العلوى ،
(د.ت) .
- ١٤٥٨- الهيشمى ، على بن أبى بكر
١١
كشف الأستار عن زوائد البزار / تحقيق حبيب الرحمن
الأعظمى -٠ بيروت : مؤسسة الرسالة ، ١٣٩٩ هـ .

- ١ ١٤٥٩- زكار ، سهيل
كشف أسرار الباطنية ٠- ط ٢ ٠- بيروت : دار حسان ، ١٤٠٢ هـ.
- ١ ١٤٦٠- برهان الدين الحلبي ، إبراهيم بن محمد
الكشف الحثيث عن رمي بوضع الحديث / تحقيق صبحي
السامرائي ٠- بغداد : (د.ن) ، ١٤٠٤ هـ.
- ٧ ١٤٦١- العجلوني ، إسماعيل بن محمد
كشف الخفاء ومزيل الإلباس عما اشتهر من الأحاديث على
ألسنة الناس / تحقيق أحمد القلاش ٠- ط ٣ ٠- بيروت :
مؤسسة الرسالة ، ١٩٨٣ م.
- ٣ ١٤٦٢- ابن عبد الوهاب ، محمد
كشف الشبهات / تحقيق علي الحمد الصالحي ، وعبد
الرحمن الدوسري ٠- ط ٣ ٠- الرياض : مؤسسة النور ،
١٣٨٨ هـ.
- ١٤ ١٤٦٣- حاجي خليفه ، مصطفى بن عبدالله
كشف الظنون عن أسامي الكتب والفنون ٠- استانبول :
وكالة المعارف ، ١٩٤٣ م.
- ١ ١٤٦٤- مكى بن حموش ، مكى ابن أبى طالب
الكشف عن وجوه القراءات السبع وعللها وحججها / تحقيق
محيى الدين رمضان ٠- ط ٢ ٠- بيروت : مؤسسة الرسالة ،
١٩٨١ م . ج ٢ .
- ١ ١٤٦٥- ابن سحمان ، سليمان
كشف غياهب الظلام عن أوهام جلاء الأوهام ٠- ط ٢ ٠-
الرياض : مطابع الرياض ، ١٣٧٦ هـ.

- ١
١٤٦٦- الهجویری ، علی بن عثمان
كشف المحجوب / ترجمة إسعاد عبد الهادی قنديل ؛
مراجعة أمين عبد المجيد بدوی .- بيروت : دار النهضة
العربية ، ١٤٠٠ هـ .
- ١
١٤٦٧- الحصني ، أبو بكر بن محمد
كفاية الأخیار فی حل غاية الأختصار .- القاهرة : دار
الكتاب العربي ، ١٣٧٣ هـ . ٢ ج .
- ١
١٤٦٨- الخطيب البغدادي ، أحمد بن علی
الكفاية فی علم الرواية .- حيدر أباد : دائرة المعارف
العثمانية ، ١٣٥٧ هـ .
- ١
١٤٦٩- أبابطين ، عبد الله بن عبد الرحمن
الکفر الذي يعذر صاحبه بالجهل وحکم من يكفر غيره من
المسلمين .- القاهرة : مطبعة التقدم ، (د.ت) .
- ١
١٤٧٠- البيانوني ، أحمد عز الدين
الکفر والمکفرات .- حلب : مكتبة الهدى ، ١٩٧٥ م .
- ١
١٤٧١- لمن ، روبرت
كل شيء عن الفراشات / ترجمة سميرة الزیادی .- ط ٢ .-
مصر : دار المعارف ، ١٩٦٩ م .
- ١
١٤٧٢- ابن تيمية ، أحمد بن عبد الحلیم
الکلم الطيب / تحقيق محمد ناصر الدين الألبانی .- ط ٤ .-
بيروت : المكتب الإسلامي ، ١٩٧٩ م .
- ١
١٤٧٣- مخلوف ، حسين محمد
کلمات القرآن .- لاهور : إسلامک پبلشنگ هاوس ، (د.ت) .

- ١٤٧٤- ابن عبد الوهاب ، عبد الله بن محمد
الكلمات النافعة فى المكفرات الواقعة - ط ٢ - القاهرة :
المطبعة السلفية ، ١٤٠٠ هـ .
- ١٤٧٥- ابن رجب الحنبلى ، عبد الرحمن بن أحمد
كلمة الإخلاص وتحقيق معناها / تحقيق زهير الشاويش -
ط ٣ - بيروت : المكتب الإسلامى ، ١٩٧١ م .
- ١٤٧٦- الحسينى ، أبو البقاء أيوب بن موسى
الكليات / تحقيق عدنان درويش - بغداد : وزارة الثقافة ،
(د.ت) . ٤٣٠ ص .
- ١٤٧٧- ادى ، وليم
الكنز الجليل فى تفسير الإنجيل - بيروت : مجمع الكنائس
فى الشرق الأدنى ، ١٩٧٣ م .
- ١٤٧٨- المتقى الهندى ، على
كنز العمال فى سنن الأقوال والأفعال - بيروت : مؤسسة
الرساله ، ١٣٩٩ هـ .
- ١٤٧٩- روهانج ، د
الكنز المرصود فى قواعد التلمود / ترجمة يوسف حنا نصر
الله - ط ٢ - بيروت : (د.ن) ، ١٩٦٨ م .
- ١٤٨٠- الدولابى ، محمد بن أحمد
الكنى والأسماء - ط ٢ - بيروت : دار الكتب العلمية ،
١٩٨٣ م .
- ١٤٨١- القشيرى ، مسلم بن الحجاج
الكنى والأسماء / تحقيق عبد الرحيم محمد القشقرى -
المدينة المنورة : الجامعة الإسلامية ، ١٤٠٤ هـ .

١٤٨٢- القمي ، عباس
الكنى والألقاب - ط ٣ - النجف : المطبعة الحيدرية ،
١٩٦٩ م.

١٠٤٨٣- السلطان ، عبد العزيز المحمد
الكواشف الجلية في معاني الواسطية - ط ٧ - بيروت : دار
صادر ، ١٤٠٢ هـ.

٢١٤٨٤- المناوي ، عبد الرؤوف
الكواكب الدرية في تراجم السادة الصوفية / تحقيق محمد
حسن ربيع - القاهرة : (دن) ، ١٣٥٧ هـ.

٢١٤٨٥- الغزى ، محمد بن محمد
الكواكب السائرة بأعيان المائة العاشرة / تحقيق جبرائيل
سليمان جبور ، ومحمد أحمد دهمان - بيروت : محمد
أمين دمج ، ١٩٧٢ م . ٣ ج .

٥١٤٨٦- الكيال ، محمد بن أحمد
الكواكب النيرات في معرفة من اختلط من الرواة الثقات /
تحقيق عبد القيوم عبد رب النبي - بيروت ؛ دمشق : دار
المأمون ، ١٩٨١ م.

١١٤٨٧- الميداني ، عبد الرحمن حسن حبنكة
الكيد الأحمر - بيروت : دار القلم ، ١٩٧٩ م.

١١٤٨٨- باشميل ، محمد أحمد
كيف نحارب الإلحاد - بيروت : دار لبنان ، ١٩٦٧ م . ٧٩ ص .

٢١٤٨٩- المرادوى ، أحمد عبد الله
اللآلى في شرح لامية شيخ الإسلام ابن تيمية - الرياض :
مؤسسة النور ، ١٣٨٦ هـ.

- ١١- ١٤٩٠- جلال الدين السيوطي ، عبد الرحمن بن أبي بكر
اللاّلي المصنوعة في الأحاديث الموضوعية - ط ٣ -
بيروت : دار المعرفة ، ١٩٨١ م .
- ١- ١٤٩١- البوطي ، محمد سعيد رمضان
اللامذهبية ، أخطر بدعة تهدد الشريعة الإسلامية - ط ٢ -
دمشق : دار الغزالي ، ١٩٧٠ م . ١٤٧ ص .
- ٢- ١٤٩٢- جلال الدين السيوطي ، عبد الرحمن بن أبي بكر
لب الألباب في تحرير الأنساب - بغداد : مكتبة المثنى ،
(د . ت) .
- ١٠- ١٤٩٣- الخازن ، علي بن محمد
لباب التأويل في معاني التنزيل (تفسير الخازن) - ط ٢ -
مصر : مطبعة الحلبي ، ١٩٥٥ م .
- ١- ١٤٩٤- المكلّثي ، يوسف بن محمد
لباب العقول في الرد على الفلاسفة / تحقيق فقيه حسين
- القاهرة : دار الأنصار ، ١٩٧٧ م .
- ١٩- ١٤٩٥- ابن الأثير الجزري ، علي بن محمد
اللباب في تهذيب الأنساب - بيروت : دار صادر ، ١٩٨٠ م .
- ٢- ١٤٩٦- جلال الدين السيوطي ، عبد الرحمن بن أبي بكر
لباب النقول في أسباب النزول - ط ٤ - بيروت : دار
إحياء العلوم ، ١٩٨٣ م .
- ٣٦- ١٤٩٧- ابن منظور ، محمد بن مكرم
لسان العرب - بيروت : دار صادر ، ١٩٥٦ م .

- ٢٠ ١٤٩٨- ابن حجر العسقلانى ، أحمد بن على
لسان الميزان ٠٠ ط ٢ ٠٠ بيروت : مؤسسة الأعلمی، ١٩٧١ م.
- ١ ١٤٩٩- القشیری ، عبد الکریم بن هوازن
لطائف الإشارات / تحقیق إبراهيم بسیونی ٠٠ القاهرة : دار
الکاتب العربی ، (د.ت) .
- ٢ ١٥٠٠- ابن رجب الحنبلی ، عبد الرحمن بن أحمد
لطائف المعارف ٠٠ الرياض : مكتبة الرياض الحديثة ،
(د.ت) . ٣٦٨ ص .
- ١ ١٥٠١- ابن عطاء الله السکندری ، أحمد بن حمد
لطائف المنن / تحقیق عبد الحلیم محمود ٠٠ القاهرة :
مطبعة حسان ، ١٩٧٤ م - ٣٩٠ ص .
- ١ ١٥٠٢- الشعرانی ، عبد الوهاب
لطائف المنن والأخلاق فی بیان وجوب التحدث بنعمة الله
على الإطلاق ٠٠ القاهرة : مطبعة بولاق ، ١٢٨٨ هـ .
- ١ ١٥٠٣- أرسلان ، شکیب
لماذا تأخر المسلمون ولماذا تقدم غیرهم ٠٠ بیروت : مكتبة
الحیاء ، ١٩٦٥ م .
- ١ ١٥٠٤- الجمیلی ، سید
لماذا یلحدون ٠٠ بیروت : دار الکتاب العربی ، ١٩٨٤ م .
- ١ ١٥٠٥- عبد الخالق ، عبد الرحمن
لمحات من شیخ الإسلام ابن تیمیة ٠٠ بیروت : جمعية إحياء
التراث الإسلامی ، (د.ت) .

- ١
١٥٠٦- الجامعة السلفية فى الهند
لمحة عن الحركة السلفية فى الهند -٠ الهند : الجامعة
السلفية -٠ إدارة البحوث العلمية ، (د.ت) .
- ٢
١٥٠٧- الطوسى ، أبو نصر السراج
اللمع / تحقيق عبد الحليم محمود ، وعبد الباقى سرور -٠
مصر : دار الكتب الحديثة ، ١٣٨٠ هـ.
- ١
١٥٠٨- الجوينى ، عبد الملك بن عبدالله
لمع الأدلة / تحقيق فقيه حسين محمود -٠ القاهرة :
المؤسسة المصرية للتأليف والنشر ، ١٣٨٥ هـ.
- ٥
١٥٠٩- أبو الحسن الأشعري ، على بن إسماعيل
اللمع فى الرد على أهل الزيغ والبدع / تحقيق حموده
غرابه -٠ مصر : مطبعة مصر ، ١٩٥٥ م.
- ٨
١٥١٠- ابن قدامة المقدسى ، عبد الله بن أحمد
لمعة الاعتقاد الهادى إلى سبيل الرشاد -٠ القاهرة : المطبعة
السلفية ، ١٣٧٠ هـ.
- ١
١٥١١- الزين ، سميح عاطف
لمن الحكم لله أم للإنسان -٠ بيروت : دار الكتاب اللبنانى ،
١٩٧٤ م.
- ٢٢
١٥١٢- السفارينى ، محمد بن أحمد
لوامع الأنوار البهية وسواطع الأسرار الأثرية -٠ ط ٢ -٠
دمشق : مؤسسة الخافقين ، ١٤٠٢ هـ.
- ١
١٥١٣- السفارينى ، محمد بن أحمد
لوامع الأنوار البهية -٠ القاهرة : مكتبة المنار ، ١٣٢٤ هـ - ٢ ج .

- ١
١٥١٤- عبد الباقي ، محمد فؤاد
اللؤلؤ والمرجان فيما اتفق عليه الشيخان ٠٠ - بيروت : دار
إحياء التراث العربي ، (د.ت) . ٣ ج .
- ١
١٥١٥- الغزالي ، محمد
ليس من الإسلام ٠٠ - ط ٥ ٠٠ - القاهرة : دار الكتب الإسلامية ،
١٩٨٣ م .
- ١
١٥١٦- الألوسي ، محمود شكري
ما دل عليه القرآن مما يعضد الهيئة القويمة البرهان /
تحقيق محمد ناصر الدين الألباني ، بيروت : المكتب
الإسلامي ، ١٣٩١ هـ .
- ٤
١٥١٧- الندوي ، أبو الحسن
ماذا خسر العالم بإنحطاط المسلمين ٠٠ - ط ٧ ٠٠ - بيروت : دار
الكتاب العربي ، ١٩٨٢ م .
- ١
١٥١٨- عطار ، أحمد عبد الغفور
الماسونية ٠٠ - دمشق : دار الفكر الإسلامي ، (د.ت) .
- ١
١٥١٩- المودودي ، أبو الأعلى
ما هي القاديانية ٠٠ - بيروت : دار القلم ، ١٩٦٩ م .
- ١
١٥٢٠- العثماني ، محمد تقي
ما هي النصرانية ٠٠ - كراتشي : مكتبة دار العلوم ، ١٩٨٣ م .
- ١
١٥٢١- القطان ، مناع
مباحث في علوم القرآن ٠٠ - ط ٥ ٠٠ - بيروت : مؤسسة الرسالة
، ١٣٩٨ هـ .

- ١٠٥٢٢- المودودي ، أبو الأعلى
مبادئ الإسلام ٠٠- بيروت : مؤسسة الرسالة ، ١٣٩٧ هـ .
- ١٠٥٢٣- الهمذاني ، عبد الجبار بن أحمد
متشابه القرآن / تحقيق عدنان زرزور ٠٠- القاهرة : دار التراث ، ١٩٦٩ م .
- ١٠٥٢٤- السخاوي ، محمد عبد الرحمن
المتكلمون في الرجال / تحقيق عبد الفتاح أبو غده ٠٠- ط ٥
٠٠- حلب : مكتب المطبوعات الإسلامية ، ١٤٠٤ هـ .
- ١٠٥٢٥- ابن مالك ، محمد بن عبدالله
متن الكافية الشافية في علم العربية ٠٠- القاهرة : مطبعة الهلال ، ١٣٢٢ هـ .
- ١٠٥٢٦- رضا ، أحمد
متن اللغة ٠٠- بيروت : دار مكتبة الحياة ، ١٣٨٠ هـ .
- ١٠٥٢٧- النجدي ، راشد بن علي بن جريس
مثير الوجد في معرفة أنساب ملوك نجد / تقديم محب الدين الخطيب ٠٠- القاهرة : المطبعة السلفية ، ١٣٧٩ هـ .
- ١٠٥٢٨- معمر بن المثنى ، أبو عبيده
مجاز القرآن / تحقيق محمد فؤاد عبد الباقي ٠٠- ط ٢
بيروت : مؤسسة الرسالة ، ١٩٨١ م . ج ٢ .
- ١٠٥٢٩- الشريف الرضي ، محمد بن الحسين
المجازات النبوية / تحقيق محمود مصطفى ٠٠- مصر : مصطفى الحلبي ، ١٩٧١ م - ٣٠٧ ص .

- ١
١٥٣٠- المؤيد في الدين ، هبة الله بن موسى
المجالس المؤيدية / تحقيق مصطفى غالب -٠ بيروت : دار
الأندلسي ، (د.ت) .
- ١
١٥٣١- النعمان المغربي ، أبو حنيفة
المجالس والمسائرات / تحقيق الحبيب الفقي وآخرين -٠
تونس : الجامعة التونسية ، ١٩٧٩ م .
- ١
١٥٣٢- باركر ، برتاموريس
مجتمع الحشرات / ترجمة محمد الشحات -٠ ط ٣ -٠ مصر :
دار المعارف ، ١٩٦٩ م .
- ١
١٥٣٣- الصعدي ، عبد المتعال
المجددون في الإسلام من القرن الأول الهجري إلى الرابع
عشر ، ١٠٠ - ١٣٧٠ هـ -٠ مصر : مكتبة الآداب ، (د.ت) .
٦٣٥ ص .
- ١٤
١٥٣٤- ابن حبان البستي ، محمد
المجروحين من المحدثين والضعفاء والمتروكين / تحقيق
محمد إبراهيم زايد -٠ حلب : دار الوعي ، ١٣٩٦ هـ .
- ٢
١٥٣٥- النيسابوري ، أحمد بن محمد
مجمع الأمثال / تحقيق محمد محيي الدين عبد الحميد -٠
القاهرة : مطبعة السنة المحمدية ، ١٣٧٤ هـ .
- ١
١٥٣٦- الفتني ، محمد بن طاهر
مجمع بحار الأنوار في غريب التنزيل ولطائف الأخبار -٠
الهند : مجلس دائرة المعارف العثمانية ، ١٣٨٧ هـ .

- ١٥٣٧- الطبرسى ، الفضل بن الحسن
١
مجمع البيان فى تفسير القرآن / تحقيق هاشم الرسولى
المحلاتى -٠ بيروت : دار إحياء التراث العربى ، ١٣٧٩ هـ .
- ١٥٣٨- الهيشمى ، على بن أبى بكر
٣٢
مجمع الزوائد ومنبع الفوائد -٠ ط ٣ -٠ بيروت : دار
الكتاب العربى ، ١٤٠٢ هـ / ١٩٨٢ م .
- ١٥٣٩- ابن سعدى ، عبد الرحمن بن ناصر
١
مجموع الخطب فى المواضيع النافعة -٠ القايره : مطبعة
أنصار السنة المحمدية ، ١٣٦٦ هـ .
- ١٥٤٠- قاسم ، عبد الرحمن بن محمد (جامع)
٣٧
مجموع فتاوى شيخ الإسلام بن تيمية / بيروت : دار المعرفة
، ١٣٩٨ هـ .
- ١٥٤١- ابن تيمية ، أحمد بن عبد الحلیم
٦
مجموعة التوحيد -٠ المدينة المنورة : المكتبة السلفية ،
(د.ت) ٦٨١٠ ص .
- ١٥٤٢- ابن عبد الوهاب ، محمد
٣
مجموعة التوحيد النجدية -٠ مكة المكرمة : مطبعة الحكومة
، ١٣٩١ هـ . ٥٠٤ ص .
- ١٥٤٣- البنا ، حسن
٢
مجموعة الرسائل -٠ ط ٣ -٠ القايره : (د.ن) ، ١٩٨٣ م .
- ١٥٤٤- ابن عتيق ، حمد بن على بن محمد
١
مجموعة رسائل الشيخ حمد بن على بن عتيق / تقديم
محمود أحمد غضنفر -٠ لاهور : (د.ن) ، ١٣٩٦ هـ .

- ١٥٤٥- ابن عابدين ، محمد أمين أفندي
مجموعة رسائل ابن عابدين -٠ بيروت : عالم الكتب ،
(د.ت) . ٢ ج .
- ١٦- ابن تيمية ، أحمد بن عبد الحلیم
مجموعة الرسائل الكبرى -٠ ط ٢ -٠ بيروت : دار إحياء
التراث ، ١٩٧٢ م .
- ١٤- الدمشقي ، محمد منير أغا (جامع)
مجموعة الرسائل المنيرية -٠ القاهرة : إدارة الطباعة المنيرية
، ١٣٤٦ هـ .
- ١٨- ابن تيمية ، أحمد بن عبد الحلیم
مجموعة الرسائل والمسائل / تحقيق محمد رشيد رضا -٠
مصر : مطبعة المنار ، ١٣٤١ هـ .
- ٢- ابن سحمان ، سليمان
مجموعة الرسائل والمسائل النجدية -٠ مصر : مطبعة المنار
، ١٣٤٥ هـ .
- ٢- ابن حميد ، عبد الله بن محمد
المجموعة العلمية السعودية (من درر علماء السلف) -٠ مكة
المكرمة : مطبعة النهضة ، ١٣٩١ هـ .
- ١- حميد الله ، محمد
مجموعة الوثائق السياسية في العهد النبوي والخلافة الراشدة
-٠ القاهرة : لجنة التأليف والترجمة ، ١٣٧٦ هـ . ٥٤٤ ص .

- ١٥٥٢- ابن أبي الدنيا ، عبد الله بن محمد
محاسبة النفس والازدراء عليها / تحقيق مصطفى على عوض
٠- بيروت : دار الكتب العلمية ، ١٤٠٦ هـ .
- ١٥٥٣- القاسمي ، محمد جمال الدين
محاسن التأويل / تحقيق محمد فؤاد عبد الباقي ٠- القاهرة :
مطبعة الحلبي ، ١٩٧٧ م .
- ١٥٥٤- الخضري ، محمد
محاضرات في تاريخ الأمم الإسلامية ٠- ط ٧ ٠- القاهرة :
مطبعة الإستقامة ، ١٩٥٦ م . ج ٢ .
- ١٥٥٥- الثعالبي ، عبد العزيز
محاضرات في تاريخ المذاهب والأديان ٠- بيروت : دار
الغرب الإسلامي ، ١٩٨٥ م .
- ١٥٥٦- أبو زهره ، محمد
محاضرات في النصرانية ٠- ط ٣ ٠- القاهرة : مطبعة المدني
، ١٣٨٥ هـ .
- ١٥٥٧- البغدادي ، محمد حبيب
المحبر / تصحيح اليزه ليختن شيتز ٠- بيروت : المكتب
التجاري ، (د.ت) .
- ١٥٥٨- الراهرمزي ، الحسن بن عبد الرحمن
المحدث الفاصل بين الراوي والواعي / تحقيق محمد
عجاج الخطيب ٠- بيروت : دار الفكر ، ١٩٧١ م .
- ١٥٥٩- ابن عطية الأندلسي ، عبد الحق
المحرر الوجيز في كتاب الله العزيز ٠- المغرب : وزارة
الأوقاف ، ١٩٨٢ م . ج ٦ .

- ٣
١٥٦٠- الفخر الرازى ، محمد بن عمر
محصل أفكار المتقدمين والمتأخرين / تحقيق طه عبد
الرؤوف سعد -٠ القاهرة : مكتبة الكليات الأزهرية ، (د.ت)
. ٢٥٦ ص .
- ١
١٥٦١- الفخر الرازى ، محمد بن عمر
المحصول فى علم الأصول / تحقيق طه جابر فياض -٠
الرياض : مطابع الفرزدق ، ١٣٩٩هـ.
- ٣
١٥٦٢- ابن سيده ، على بن إسماعيل
المحكم والمحيط الأعظم / تحقيق محمد على النجار
وآخرين -٠ القاهرة : مطبعة الحلبي ، ١٣٩٣ هـ.
- ٤
١٥٦٣- ابن حزم ، على بن أحمد
المحلى / تحقيق أحمد محمد شاكر -٠ بيروت : المكتب
التجارى ، (د.ت) . ١١ ج .
- ١
١٥٦٤- عطار ، أحمد عبد الغفور
محمد بن عبد الوهاب -٠ ط ٥ -٠ الرياض : جامعة الإمام
محمد بن سعود الإسلامية ، ١٣٩٧ هـ . ٢٢٢ ص .
- ١
١٥٦٥- الشبل ، عبد الله بن يوسف
محمد بن عبد الوهاب حياته ودعوته -٠ الرياض : جامعة
الإمام محمد بن سعود الإسلامية ، ١٤٠١ هـ .
- ١
١٥٦٦- العثيمين ، عبد الله صالح
محمد بن عبد الوهاب ، حياته وفكره -٠ الرياض : دار
العلوم ، ١٣٩٩ هـ . ١٧٨ ص .

١-١٥٦٧- ابن باز ، عبد العزيز بن عبدالله
محمد بن عبد الوهاب دعوته وسيرته - ط ٢ - جده : الدار
السعودية ، ١٣٨٩ هـ . ٥٠ ص .

٢-١٥٦٨- آل بو طامى ، أحمد بن حجر
محمد بن عبد الوهاب عقيدته السلفية ودعوته الإصلاحية /
تصحيح عبد العزيز بن باز - مكة المكرمة ، ١٣٩٥ هـ .

٢-١٥٦٩- الندوى ، مسعود عالم
محمد بن عبد الوهاب مصلح مظلوم مفترى عليه / ترجمة
وتعليق عبد العليم عبد العظيم البستوى - مكة المكرمة :
مطبعة زمزم ، ١٣٩٧ هـ .

١-١٥٧٠- الطهطاوى ، محمد عزت
محمد نبى الإسلام فى التوراة والإنجيل والقرآن - القاهرة
: مطبعة التقدم ، ١٣٩٤ هـ - ٩٧ ص .

١-١٥٧١- الخطيب ، محمد نمر
محمد نور الإسلام - بيروت : مكتبة الحياة ، (د.ت) .

١-١٥٧٢- الهمذانى ، عبد الجبار بن أحمد
المحيط بالتكليف / تحقيق عمر السيد عزمى - مصر :
المؤسسة المصرية للتأليف والنشر ، ١٩٦٥ م - ١ ج .

٢-١٥٧٣- البستاني ، بطرس
محيط المحيط - بيروت : مكتبة لبنان ، ١٩٧٧ م .

١٦-١٥٧٤- الرازى ، محمد بن أبى بكر
مختار الصحاح - بيروت : المكتبة الأموية ، ١٩٧٨ م .

- ١ - ١٥٧٥- ابن سعدى ، عبد الرحمن بن ناصر
المختارات الجلية من المسائل الفقهية -٠ القاهرة : مطابع
الدجوى ، ١٩٥٨ م - متعدد الترقيم .
- ٦ - ١٥٧٦- الدهلوى ، عبد العزيز بن غلام
مختصر التحفة الاثنى عشرية / تحقيق محب الدين الخطيب
-٠ ط ٢ -٠ القاهرة : المطبعة السلفية ، ١٣٨٧ هـ .
- ١ - ١٥٧٧- الصابونى ، محمد على
مختصر تفسير ابن كثير -٠ ط ٧ -٠ بيروت ، (د.ن)، ١٩٨١ م .
- ١٩ - ١٥٧٨- المنذرى ، عبد العظيم بن عبد القوى
مختصر سنن أبى داود ، ومعها السنن / تحقيق أحمد محمد
شاكى ، ومحمد حامد الفقى -٠ مصر : مطبعة أنصار السنة
المحمدية ، ١٣٦٧ هـ .
- ٢ - ١٥٧٩- ابن عبد الوهاب ، عبد الله بن محمد
مختصر سيرة الرسول صلى الله عليه وسلم -٠ ط ٢ -٠
القاهرة : المطبعة السلفية ، ١٣٩٦ هـ .
- ٢ - ١٥٨٠- القزوينى ، عمر بن عبد الرحمن
مختصر شعب الإيمان / تحقيق عبد القادر الأرناؤوط -٠
(د.م : د.ن) ، ١٩٨٣ م .
- ١ - ١٥٨١- الألبانى ، محمد ناصر الدين (محقق)
مختصر الشمائل المحمدية للترمذى -٠ عمان : المكتبة
الإسلامية ، ١٤٠٥ هـ .
- ١ - ١٥٨٢- المنذرى ، عبد العظيم بن عبد القوى
مختصر صحيح مسلم / تحقيق محمد ناصر الدين الألبانى -٠
ط ٢ -٠ دمشق : المكتب الإسلامى ، ١٣٩٢ هـ .

٢٣ ١٥٨٣- ابن قيم الجوزية ، محمد بن أبي بكر
مختصر الصواعق المرسله على الجهمية والمعطله -٠ الرياض
: إدارات البحوث العلمية والإفتاء ، (د.ت) . ٢ ج .

٩ ١٥٨٤- الألباني ، محمد ناصر الدين
مختصر العلو للعلو للغفار -٠ بيروت : المكتب الإسلامي ،
١٩٨١ م .

١ ١٥٨٥- البعلبي ، محمد بن علي
مختصر الفتاوى المصرية لابن تيمية / تحقيق محمد حامد
الفيقي -٠ باكستان : دار نشر الكتب العلمية ، ١٣٩٧ هـ .

٣ ١٥٨٦- المروزي ، محمد بن نصر
مختصر قيام الليل -٠ باكستان : حديث أكاديمي ، ١٤٠٢ هـ .

٢ ١٥٨٧- ابن سلوم الحنبلي ، محمد بن علي
مختصر لوامع الأنوار البهية والسواطع الأثرية شرح الدرّة
المضيئة في عقد الفرقة المرضية / تحقيق محمد زهدى
النجار -٠ القاهرة : (د.ن) ، ١٩٦٦ م .

١ ١٥٨٨- أبو يعلى الفراء ، محمد بن الحسين
مختصر المعتمد فى أصول الدين / تحقيق وديع زيدان حداد
-٠ بيروت : دار المشرق ، (د.ت) .

١ ١٥٨٩- الزرقانى ، محمد
مختصر المقاصد الحسنة فى بيان كثير من الأحاديث
المشتهرة على الألسنة / تحقيق محمد بن لطفى الصباغ -٠
الرياض : مكتب التربية لدول الخليج ، ١٤٠١ هـ .

- ١٥٩٠- العامودي ، محمد سعيد ، وأحمد علي
المختصر من كتاب نشر النور والزهر في تراجم أفاضل مكة
من القرن العاشر إلى القرن الرابع عشر للشيخ عبدالله مرداد
أبو الخير -٠ الطائف : نادي الطائف الأدبي ، ١٣٩٨ هـ .
- ١٥٩١- الذهبي ، محمد بن أحمد
مختصر منهاج السنة / تحقيق محب الدين الخطيب -٠ عمان
: دار البيان ، (د.ت) .
- ١٥٩٢- ابن قدامة المقدسي ، عبد الله بن أحمد
مختصر منهاج القاصدين / تحقيق شعيب الأرنؤوط ، وعبد
القادر الأرنؤوط -٠ دمشق دار البيان ، ١٣٩٨ هـ .
- ١٥٩٣- الحلبي ، جعفر بن حسن
المختصر النافع في فقه الشيعة الإمامية -٠ ط ٢ -٠ مصر :
وزارة الأوقاف ، ١٣٧٧ هـ .
- ١٥٩٤- ابن سيده ، علي بن إسماعيل
المختصر -٠ القاهرة : المطبعة الأميرية ، ١٨٩٨ م . ١٧ ج .
- ١٥٩٥- الصواف ، محمد محمود
المخططات الإستعمارية لمكافحة الإسلام -٠ القاهرة : دار
الإعتصام ، ١٩٧٩ م - ٢٧١ ص .
- ١٥٩٦- ابن قيم الجوزية ، محمد بن أبي بكر
مدارج السالكين بين منازل إياك نعبد وإياك نستعين /
تحقيق محمد حامد الفقي -٠ بيروت : دار الكتاب العربي ،
١٣٩٢ هـ .

٨ -١٥٩٧- النسفي ، عبدالله بن أحمد
مدارك التنزيل وحقائق التأويل (تفسير النسفي) -٠ بيروت
: دار الكتاب العربي ، ١٩٨٢ م.

١ -١٥٩٨- البياني ، منير حميد ، وقحطان عبد الرحمن الدوري
المدخل إلى الدين الإسلامي -٠ بغداد : (د.ن) ، ١٩٧٦ م.

٤ -١٥٩٩- البيهقي ، أحمد بن الحسين
المدخل إلى السنن الكبرى / تحقيق محمد ضياء الرحمن
الأعظمي -٠ الكويت : دار الخلفاء ، ١٤٠٥ هـ.

١ -١٦٠٠- ابن بدران ، عبد القادر بن أحمد
المدخل إلى مذهب الإمام أحمد بن حنبل / تحقيق جماعة
من العلماء -٠ القاهرة : إدارة الطباعة المنيرية ، (د.ت) .

٢ -١٦٠١- الخليلي ، جعفر
المدخل إلى موسوعة العتبات المقدسة -٠ بغداد : دار
التعارف ، ١٩٦٥ م.

١ -١٦٠٢- نصار ، عبد الستار
المدرسة السلفية وموقف رجالها من المنطق وعلم الكلام -٠
القاهرة : دار الأنصار ، (د.ت) .

٢ -١٦٠٣- مالك بن أنس بن مالك
المدونة الكبرى -٠ بيروت : دار الفكر ، ١٩٧٨ م. ٤ج.

١ -١٦٠٤- الجاسر ، حمد
مدينة الرياض عبر أطوار التاريخ -٠ الرياض : دار اليمامة ،
١٣٨٦ هـ.

- ٤
١٦٠٥- بدوى ، عبد الرحمن
مذاهب الإسلاميين ٠- ط ٢ ٠- بيروت : دار العلم للملايين ،
١٩٧٩ م .
- ١
١٦٠٦- قطب ، محمد
مذاهب فكرية معاصرة ٠- القاهرة : دار الشروق ، ١٩٨٣ م .
- ١
١٦٠٧- تامر ، عارف
مذكرات داعى دعاة الدولة الفاطمية المؤيد فى الدين هبة
الله الشيرازى ٠- بيروت : مؤسسة عز الدين ، ١٩٨٣ م .
- ١
١٦٠٨- البنا ، حسن
مذكرات الدعوة والداعية ٠- بيروت : المكتب الإسلامى ،
(د.ت) . ٢٨٨ ص .
- ١
١٦٠٩- الشنقيطى ، محمد الأمين
مذكرة أصول الفقه ٠- المدينة المنورة : المكتبة السلفية ،
١٣٩١ هـ - ٣٦٨ ص .
- ١
١٦١٠- متولى ، حسن السيد
مذكرة التوحيد ٠- القاهرة : مكتبة الكليات الأزهرية ،
(د.ت) .
- ١
١٦١١- العقاد ، عباس محمود
مذهب ذوى العاهات ٠- القاهرة : (د.ن) ، ١٩٧٧ م .
- ٥
١٦١٢- اليافعى ، عبد الله بن أسعد
مرآة الجنان وعبرة اليقظان ٠- ط ٢ ٠- بيروت : مؤسسة
الأعلمى ، ١٣٩٠ هـ .

- ١-١٦١٣- سبط بن الجوزى ، يوسف بن قزا أوغلى
مرآة الزمان فى تاريخ الأعيان -٠ حيدر أباد : دائرة المعارف
العثمانية ، ١٩٥١ م . ١١٢ ص .
- ٥-١٦١٤- ابن حزم ، على بن أحمد
مراتب الإجماع -٠ بيروت : دار الكتب العلمية ، (د.ت).
٢٣٠ ص .
- ١-١٦١٥- الجاوى ، محمد بن عمر نووى
مراح لبيد لكشف معنى قرآن مجيد -٠ مصر : عيسى الحلبي
، ١٣٧٤ هـ .
- ٢-١٦١٦- أبو داود ، سليمان بن الأشعث السجستاني
كتاب المراسيل / تحقيق يوسف عبد الرحمن المرعشلى -٠
بيروت : دار المعرفة ، ١٩٨٦ م .
- ٤-١٦١٧- الرازى ، عبد الرحمن بن أبى حاتم
المراسيل / تحقيق شكر الله بن نعمة الله قوجانى -٠ ط ٢
-٠ بيروت : مؤسسة الرسالة ، ١٩٨٢ م .
- ٦-١٦١٨- البغدادي ، عبد المؤمن بن عبد الحق
مراصد الاطلاع على أسماء الأمكنة والبقاع / تحقيق علي
محمد البجاوى -٠ القاهرة : دار إحياء الكتب العربية ،
١٣٧٤ هـ .
- ١-١٦١٩- أبو شامة المقدسى ، عبد الرحمن بن إسماعيل
المرشد الوجيز إلى علوم تتعلق بالكتاب العزيز / تحقيق
طيار آلتى قولاج -٠ بيروت : دار صادر ، ١٣٩٥ هـ .

١٦٢٠- القارى ، على بن سلطان
مرقاة المفاتيح شرح مشكاة المصابيح للتبريزى ٠- باكستان :
المكتبة الإمدادية ، ١٣٩٠ هـ .

١٦٢١- النباهى ، على بن عبدالله
المرقبة العليا فيمن يستحق القضاء والفتيا ، أو تاريخ قضاة
الأندلسى / تحقيق أ . ليفى بروفنسال ٠- القاهره : دار
الكاتب المصرى ، ١٩٤٨ م . ٢٤٦ ص .

١٦٢٢- المسعودى ، على بن الحسين
مروج الذهب ومعادن الجوهر / تحقيق محمد محيى الدين
عبد الحميد ٠- ط ٣ ٠- القاهره : مطبعة السعادة ، ١٣٨٣ هـ .

١٦٢٣- جلال الدين السيوطى ، عبد الرحمن بن أبى بكر
المزهر فى علوم اللغة وأنواعها / تحقيق محمد أحمد جاد
٠- القاهره : عيسى البابى الحلبي ، (د.ت) . ١٩٥٨ م - ٢ ج

١٦٢٤- الخطيب ، عمر عوده
المسألة الإجتماعية ٠- ط ٢ ٠- (د.م ، دن) ، ١٩٧٨ م .

١٦٢٥- الشافعى ، محمد بن محمد
المسامره شرح المسايرة ٠- مصر : مطبعة السعادة ، (د.ت) .

١٦٢٦- النيسابورى ، إسحاق بن إبراهيم
مسائل الإمام أحمد / تحقيق زهير الشاويش ٠- بيروت :
المكتب الإسلامى ، ١٤٠٠ هـ .

١٦٢٧- ابن حنبل ، عبد الله بن أحمد
مسائل الإمام أحمد بن حنبل / تحقيق زهير الشاويش ٠-
بيروت : المكتب الإسلامى ، ١٩٨١ م .

- ٣ - ١٦٢٨- أبو داود ، سليمان بن الأشعث السجستاني
مسائل الإمام أحمد برواية أبي داود - بيروت : دار المعرفة
، ١٩٨٠ م - ٢ ج .
- ٣ - ١٦٢٩- ابن عبد الوهاب ، محمد
مسائل الجاهلية / توسع فيها محمود شكرى الألوسى - ط ٢
- القاهرة : المطبعة السلفية ، ١٣٨٦ هـ .
- ١ - ١٦٣٠- الرازى ، محمد بن أبى بكر
مسائل الرازى وأجوبتها من غرائب آى التنزيل / تحقيق
إبراهيم عطوه عوض - القاهرة : مصطفى الحلبي ، ١٩٦١ م .
٣٩٠ ص .
- ٣١ - ١٦٣١- الحاكم النيسابورى ، محمد عبدالله
المستدرک على الصحيحين - بيروت : دار الفكر ، ١٩٧٨ م .
- ١ - ١٦٣٢- العقيقى ، نجيب
المستشرقون - ط ٤ - القاهرة : دار المعارف ، ١٣٦٧ هـ .
- ١ - ١٦٣٣- الديق ، عبد العظيم
المستشرقون والتراث - البحرين : مكتبة ابن تيمية ، ١٤٠٦ هـ .
- ٧ - ١٦٣٤- أبو حامد الغزالى ، محمد بن محمد
المستصفى فى علم الأصول / تحقيق محمد مصطفى أبو
العلا - القاهرة : مكتبة الجندى ، ١٣٩١ هـ .
- ١ - ١٦٣٥- ابن النجار ، محمد بن محمود
المستفاد من ذيل تاريخ بغداد - الهند : دائرة المعارف
النظامية ، ١٣٩٩ هـ .

١٦٣٦- قطب ، سيد

المستقبل لهذا الدين -٠ الكويت : الإتحاد الإسلامي
للمنظمات الطلابية ، ١٩٧٨ م. ١١٨ ص.

١ ١٦٣٧- الألوسى ، محمود شكرى

المسك الأظفر فى تراجم بغداد فى القرن الثانى عشر
والثالث عشر -٠ بغداد : المكتبة العربية ، (د.ت) .

١ ١٦٣٨- الهندى ، محب الدين بن عبد الشكور

مسلم الثبوت مع منهواته -٠ القاهرة : المطبعة الحسينية ،
(د.ت) .

١ ١٦٣٩- حقى ، إحسان

المسلمون أمام التحدى العالمى -٠ بيروت : (د.ن)، ١٩٧٦ م.

١ ١٦٤٠- شاکر ، محمود

المسلمون تحت السيطرة الشيوعية -٠ ط ٢ -٠ بيروت :
المكتب الإسلامى ، (د.ت) .

١ ١٦٤١- كلجى ، شانتال ، والكسندر بنيخسن

المسلمون فى الإتحاد السوفيتى / ترجمة إحسان حقى -٠
بيروت : مؤسسة الرسالة ، ١٣٩٧ هـ.

١ ١٦٤٢- إسماعيل ، محمد سعيد

المسلمون فى الإتحاد السوفيتى والصين الشعبية -٠ (د.م) :
(د.ن) ، ١٩٦٠ م.

١ ١٦٤٣- جى ، بدر الدين و .ل

المسلمون فى الصين فى الماضى والحاضر -٠ طرابلس :
(د.ن) ، ١٩٧٤ م.

- ١
١٦٤٤- عويس ، عبد المنعم
المسلمون في معركة البقاء -٠ القاهرة : دار الاعتصام ،
١٩٧٩ م .
- ١
١٦٤٥- الندوى ، أبو الحسن على الحسنى
المسلمون وقضية فلسطين -٠ ط ٢ -٠ بيروت : دار الكتاب
العربي ، ١٩٧١ م - ٢٢٢ ص .
- ١
١٦٤٦- المروزي ، أحمد بن علي
مسند أبي بكر الصديق / تحقيق شعيب الأرنؤوط -٠ ط ٢
-٠ بيروت : المكتب الإسلامي ، ١٩٧٣ م .
- ٦
١٦٤٧- الأسفراييني ، يعقوب بن إسحاق
مسند أبي عوانه -٠ بيروت : دار المعرفة ، (د.ت) .
- ٦
١٦٤٨- أبي يعلى الموصلي ، أحمد بن علي
مسند أبي يعلى الموصلي / تحقيق حسين سليم أسد -٠
بيروت : دار المأمون ، ١٤٠٤ هـ .
- ٤٠
١٦٤٩- ابن حنبل ، أحمد بن حنبل بن هلال الشيباني
مسند الإمام أحمد -٠ ط ٢ -٠ دمشق : المكتب الإسلامي ،
١٣٩٨ هـ .
- ٩
١٦٥٠- الحميدى ، عبد الله بن الزبير
مسند الحميدى / تحقيق حبيب الرحمن الأعظمي -٠
باكستان : المجلس العلمي ، ١٣٨٣ هـ .
- ١
١٦٥١- ابن خياط ، خليفة
مسند خليفة بن خياط / تحقيق أكرم ضياء العمري -٠ (د.م)
: (د.ن) ، ١٤٠٥ هـ .

- ٢ -١٦٥٢- الشافعى ، محمد بن إدريس
مسند الشافعى ٠- بيروت : دار الكتب العلمية ، ١٩٨٠ م .
- ٥ -١٦٥٣- القضاعى ، محمد بن سلامه
مسند الشهاب / تحقيق حمدى عبدالمجيد السلفى ٠- بيروت
: مؤسسة الرسالة ، ١٩٨٥ م .
- ١ -١٦٥٤- جلال الدين السيوطى ، عبد الرحمن بن أبى بكر
مسند عثمان بن عفان رضى الله عنه / تعليق عزيز بك ٠-
الهند : المطبعة العزيزة ، ١٤٠٣ هـ .
- ٢ -١٦٥٥- ابن تيمية ، عبد السلام بن عبد الله ، وآخرين
المسودة فى أصول الفقه / تحقيق محمد محبى الدين عبد
الحميد ٠- بيروت : دار الكتاب العربى ، (د.ت) . ٥٧٩ ص .
- ١ -١٦٥٦- مرجان ، محمد مجدى
المسيح إله أم إنسان ٠- مصر : دار النهضة المصرية ،
(د.ت) .
- ٢ -١٦٥٧- الخطيب ، عبد الكريم
المسيح فى القرآن والتوراة والإنجيل ٠- ط ٢ ٠- بيروت :
دار المعرفة ، ١٩٧٦ م .
- ١ -١٦٥٨- عبد الوهاب ، أحمد
المسيح فى مصادر العقيدة المسيحية ٠- القاهرة : مكتبة وهب
، ١٩٧٨ م .

- ٢ ١٦٥٩- شلى ، أحمد
المسيحية - ط ٧ - القاهرة : مكتبة النهضة المصرية ،
١٩٨٣ م .
- ١ ١٦٦٠- جنير ، شارل
المسيحية نشأتها وتطورها / ترجمة عبد الحليم محمود -
صيدا : المكتبة العصرية ، (د.ت) . ٢٠٩ ص .
- ٢ ١٦٦١- اليحصى ، عياض بن موسى
مشارك الأنوار على صحاح الآثار - المغرب : وزارة
الأوقاف ، ١٩٨٢ م .
- ١ ١٦٦٢- قطب ، سيد
مشاهد القيامة فى القرآن - ط ٧ - بيروت : دار الشروق ،
١٤٠٣ هـ .
- ٥ ١٦٦٣- البستى ، محمد بن حبان
مشاهير علماء الأمصار - القاهرة : مطبعة لجنة التأليف
والنشر ، ١٩٧٩ م .
- ٢ ١٦٦٤- آل الشيخ ، عبد الرحمن بن عبد اللطيف
مشاهير علماء نجد وغيرهم - الرياض : دار اليمامة ، ١٣٩٢
هـ .
- ٣ ١٦٦٥- الذهبى ، محمد بن أحمد
المشبه فى الرجال / تحقيق على البجاوى - القاهرة :
مطبعة الحلبي ، ١٩٦٢ م .
- ١ ١٦٦٦- الشنقيطى ، محمد الخضر
مشتهى الخارف الجانى فى رد زلقات التجانى - القاهرة :
دار إحياء الكتب العربية ، ١٣٤٦ هـ .

- ١ -١٦٦٧- العلوى ، يحيى بن حمزه
مشكاة الأنوار الهادمة لقواعد الباطنية الأشرار / تحقيق محمد
السيد الجليند -٠ القاهرة : دار الفكر العربى ، ١٩٧٣ م.
- ١٣ -١٦٦٨- الخطيب التبريزى ، محمد بن عبدالله
مشكاة المصابيح / تحقيق محمد ناصر الدين الألبانى -٠ ط ٢
-٠ بيروت : المكتب الإسلامى ، ١٣٩٩ هـ.
- ٧ -١٦٦٩- الطحاوى ، أحمد بن محمد
مشكل الآثار -٠ الهند : دائرة المعارف النظامية ، ١٣٣٣ هـ.
- ٨ -١٦٧٠- ابن فورك ، محمد بن الحسن
مشكل الحديث وبيانه -٠ بيروت : دار الكتب العلمية
١٩٨٠ م.
- ١ -١٦٧١- الغزالى ، محمد
مشكلات فى طريق الحياة الإسلامية -٠ (د.م) : كتاب الأمة ،
١٩٨٢ م.
- ١ -١٦٧٢- ابن طهمان الخراسانى ، إبراهيم
مشيخة ابن طهمان / تحقيق محمد طاهر ملك -٠ دمشق :
مجمع اللغة العربية ، ١٤٠٣ هـ.
- ٢ -١٦٧٣- الكرمانى ، أحمد حميد الدين
المصابيح فى إثبات الإمامة / تحقيق مصطفى غالب -٠
بيروت : منشورات أحمد ، ١٩٦٩ م.
- ٢ -١٦٧٤- أبو داود ، سليمان بن الأشعث السجستانى
المصاحف -٠ بيروت : دار الفكر ، ١٩٨٥ م.

- ١٦٧٥- الحبشى ، عبدالله محمد
١
مصادر الفكر العربى الإسلامى فى اليمن ٠- صنعاء : مركز
الدراسات الإسلامية ، (د.ت) .
- ١٦٧٦- البوصيرى ، أحمد بن أبى بكر
٤
مصباح الزجاجاة فى زوائد ابن ماجه / تحقيق محمد المنتقى
الكشناوى ٠- بيروت : دار العربية للطباعة ، ١٩٨٣ م .
- ١٦٧٧- آل الشيخ ، عبد اللطيف بن عبد الرحمن
٢
مصباح الظلام فى الرد على من كذب على الشيخ الإمام
ونسبه إلى تكفير أهل الإيمان والإسلام / تعليق محمد حامد
اللقى ٠- مصر : مطبعة أنصار السنة المحمدية ، (د.ت) .
- ١٦٧٨- المقرئ الفيومى ، أحمد بن محمد
١٣
المصباح المنير فى غريب الشرح الكبير للرافعى / تحقيق
عبد العظيم الشناوى ٠- القاهره : دار المعارف ، ١٣٦٩ هـ -
٢ ج .
- ١٦٧٩- البقاعى ، إبراهيم بن عمر
٦
مصرع التصوف أو تنبيه الغبى إلى تكفير ابن عربى /
تحقيق عبد الرحمن الوكيل ٠- القاهره : مطبعة السنة
المحمدية ، ١٣٧٢ هـ .
- ١٦٨٠- الحاج ، خالد محمد على
٢
مصرع الشرك والخرافة / تحقيق عبد الله بن إبراهيم
الأنصارى ٠- الدوحة : مطبعة الدوحة الحديثة ، ١٣٩٨ هـ .
- ١٦٨١- الصنعانى ، عبد الرزاق بن همام
١٥
المصنف / تحقيق حبيب الرحمن الأعظمى ٠- الهند :
المجلس العلمى ، ١٣٩٢ هـ .

- ١٣ - ١٦٨٢- ابن أبي شيبة ، عبد الله بن محمد
المصنف في الأحاديث والآثار / تحقيق مختار أحمد الندوي
٠- الهند : الدار السلفية ، ١٤٠٣ هـ.
- ٩ - ١٦٨٣- ابن حجر العسقلاني ، أحمد بن علي
المطالب العالية بزوائد المسانيد الثمانية / تحقيق حبيب
الرحمن الأعظمي ٠- بيروت : دار الفكر ، ١٣٩٣ هـ.
- ١ - ١٦٨٤- الأصبهاني ، محمود بن عبد الرحمن
مطالع الأنظار في شرح طوابع الأنوار ٠- الاستانة : مطبعة
سنده ، ١٣٠٥ هـ . ٤٩٣ ص .
- ١ - ١٦٨٥- طباره ، عفيف عبد الفتاح
مع الأنبياء في القرآن الكريم ٠- ط ٧ ٠- بيروت : دار العلم
للملايين ، ١٩٧٩ م .
- ١ - ١٦٨٦- أيوب ، حسن
مع رسائل الله وملائكته واليوم الآخر ٠- الكويت : دار
القلم ، (د.ت) . ٢٥٥ ص .
- ١ - ١٦٨٧- عثمان ، فتحي
مع المسيح في الأناجيل الأربعة ٠- القاهرة : الدار القومية
للطباعة والنشر ، (د.ت) .
- ٤ - ١٦٨٨- النعمي ، حسين مهدي
معارض الألباب في مناهج الحق والصواب / تحقيق محمد
حامد الفقي ٠- ط ٢ ٠- الرياض : مطابع الرياض ، ١٣٩٣ هـ.
- ١٤ - ١٦٨٩- الحكمي ، حافظ بن أحمد
معارض القبول بشرح سلم الوصول إلى علم الأصول ٠-
الرياض : رئاسة إدارات البحوث العلمية والإفتاء، (د.ت).
٢ ج .

- ٧ ١٦٩٠- ابن قتيبة ، عبد الله بن مسلم
المعارف / تحقيق ثروت عكاشه -٠ القاهرة : دار المعارف ،
١٩٦٩ م - ٨١٧ ص .
- ١ ١٦٩١- الكاظمي ، محمد حسين حيدر
المعارف الحسينية -٠ النجف : (د.ن ، د.ت) .
- ١ ١٦٩٢- فخر الدين الرازي ، محمد بن عمر
معالم أصول الدين -٠ القاهرة : مكتبة الكليات الأزهرية ،
(د.ت) .
- ١ ١٦٩٣- الدباغ ، عبد الرحمن بن محمد
معالم الإيمان في معرفة أهل القيروان -٠ القاهرة : مكتبة
الخانجي ، (د.ت) .
- ١ ١٦٩٤- الجندي ، أنور
معالم التاريخ الإسلامي المعاصر -٠ القاهرة : دار الاعتصام ،
(د.ت) .
- ١ ١٦٩٥- ولز ، هـ . ج
معالم تاريخ الإنسانية / ترجمة عبد العزيز توفيق جاويد ؛
مراجعة محمد بدران -٠ ط ٢ -٠ القاهرة : لجنة التأليف
والترجمة ، ١٩٥٦ م .
- ١٤ ١٦٩٦- البغوي ، الحسين بن مسعود
معالم التنزيل / تحقيق خالد عبد الرحمن ، ومروان سوار
-٠ بيروت : دار المعرفة ، ١٤٠٦ هـ .
- ١ ١٦٩٧- علوان ، عبد الله
معالم الحضارة الإسلامية -٠ (د.م : د.ن) ، ١٩٨٠ م .

- ١٦٩٨- فراج ، عبده
معالم الفكر الفلسفى فى العصور الوسطى ٠- القاهرة : مكتبة
الإنجلو مصرية ، ١٣٨٩ هـ .
- ١٦٩٩- قطب ، سيد
معالم فى الطريق ٠- القاهرة : الاتحاد الإسلامى العالمى
للمنظمات الطلابية ، ١٣٩٨ هـ .
- ١٧٠٠- ابن بابويه القمى ، محمد بن على
معانى الأخبار ٠- النجف : المطبعة الحيدرية ، (د.ت) .
- ١٧٠١- الفراء ، يحيى بن زياد
معانى القرآن ٠- ط ٣ ٠- بيروت : عالم الكتب ، ١٩٨٣ م .
- ١٧٠٢- الجبهان ، إبراهيم سليمان
معاول الهدم والتدمير فى النصرانية وفى التبشير ٠- ط ٤ ٠-
الرياض : عالم الكتب ، ١٩٨١ م .
- ١٧٠٣- جلال الدين السيوطى ، عبد الرحمن بن أبى بكر
معتزك الأقران فى إعجاز القرآن / تحقيق على محمد
البجاوى ٠- القاهرة : دار الفكر العربى ، (د.ت) .
- ١٧٠٤- جار الله ، زهدى حسن
المعتزلة ٠- القاهرة : مطبعة مصر ، ١٣٦٦ هـ .
- ١٧٠٥- الحنفى ، يوسف بن موسى
المعتصر من المختصر من مشكل الآثار ٠- بيروت : عالم
الكتب ، (د.ت) .

- ١-١٧٠٦- أبو يعلى الفراء ، محمد بن الحسين
المعتمد فى أصول الدين -٠ تحقيق وديع زيدان -٠ بيروت
: دار المشرق ، ١٩٧٤ م . ٣٢٩ ص .
- ٣-١٧٠٧- البصرى ، محمد بن على
المعتمد فى أصول الفقه / تحقيق محمد حميد الله -٠ دمشق
: المعهد العلمى الفرنسى ، ١٩٦٤ م .
- ١-١٧٠٨- أبو زهره ، محمد
المعجزة الكبرى (القرآن) -٠ القاهره : دار الفكر العربى ،
١٩٧٠ م - ٥٤٤ ص .
- ٨-١٧٠٩- الحموى ، ياقوت
معجم الأدباء / تحقيق فريد الرفاعى -٠ القاهره : مطبعة
المأمون ، ١٣٥٥ هـ . ٢٠ ج .
- ١-١٧١٠- عيسى بك ، أحمد
معجم الأطباء -٠ القاهره : مطبعة فتح الله ، ١٣٦١ هـ .
- ١-١٧١١- إبراهيم ، محمد إسماعيل
معجم الألفاظ والأعلام القرآنية -٠ القاهره : دار الفكر
العربى ، ١٣٨٩ هـ . ٥٩٨ ص .
- ١-١٧١٢- الندوى ، معين الدين
معجم الأمكنة التى لها ذكر فى نزهة الخواطر -٠ الهند :
دائرة المعارف العثمانية ، ١٣٥٣ هـ .
- ٤-١٧١٣- الطبرانى ، سليمان بن أحمد
المعجم الأوسط / تحقيق محمود الطحان -٠ الرياض : مكتبة
المعارف ، ١٤٠٥ هـ .

- ١٧١٤- الحموى ، ياقوت بن عبدالله
معجم البلدان ٠- بيروت : دار صادر ، ١٩٧٩ م . ٢٢
- ١٧١٥- الطبرانى ، سليمان بن أحمد
المعجم الصغير / تحقيق عبد الرحمن محمد عثمان ٠-
بيروت : دار الكتب العلمية ، ١٩٨٣ م . ١٣
- ١٧١٦- صليبا ، جميل
المعجم الفلسفى ٠- بيروت : دار الكتاب اللبنانى ، ١٩٧١ م .
٢ ج . ١
- ١٧١٧- كرم ، يوسف ، ومراد وهبه ، ويوسف شلاله
المعجم الفلسفى ٠- القاهرة : مكتب يوليو ، ١٩٦٦ م . ٢١١
ص . ١
- ١٧١٨- مجمع اللغة العربية
المعجم الفلسفى ٠- بيروت : عالم الكتب ، ١٩٧٩ م . ٣
- ١٧١٩- كحاله ، عمر رضا
معجم قبائل العرب ٠- ط ٣ ٠- بيروت : مؤسسة الرسالة ،
١٩٨٢ م . ٤ ج . ٤
- ١٧٢٠- الطبرانى ، سليمان بن أحمد
المعجم الكبير / تحقيق حمدى عبد المجيد السلفى ٠- بغداد
: مطبعة الوطن العربى ، ١٩٨٠ م . ٢٠
- ١٧٢١- البكرى ، عبد الله بن عبد العزيز
معجم ما استعجم من أسماء البلاد والمواضع / تحقيق
مصطفى السقا ٠- القاهرة : مطبعة لجنة التأليف ، ١٣٦٤ هـ . ٢

١٧٢٢- ابن عساكر ، علي بن الحسن
المعجم المشتمل على ذكر أسماء شيوخ الأئمة النبيل /
تحقيق سكينه الشهابي : بيروت : دار الفكر ، ١٩٨٠ م .

١٧٢٣- تونسي ، يوسف
معجم المصطلحات الجغرافية -٠ القاهرة : دار الفكر العربي ،
١٩٧٧ م .

١٧٢٤- الحفني ، عبد المنعم
معجم مصطلحات الصوفية -٠ بيروت : دار المسيرة ، ١٩٨٠ م .

١٧٢٥- ونسك . أ . ي
المعجم المفهرس لألفاظ الحديث النبوي -٠ لندن : مطبعة
بريل ، ١٩٦٩ م .

١٧٢٦- عبد الباقي ، محمد فؤاد
المعجم المفهرس لألفاظ القرآن الكريم -٠ القاهرة : دار
الكتب الحديثة ، ١٣٧٨ هـ .

١٧٢٧- ابن زكريا ، أحمد بن فارس
معجم مقاييس اللغة / تحقيق عبد السلام هارون -٠ ط ٢ -٠
القاهرة : مصطفى الحلبي ، ١٣٨٩ هـ .

١٧٢٨- المنجد ، صلاح الدين
معجم المؤرخين الدمشقيين وآثارهم المخطوطة والمطبوعة
-٠ بيروت : دار الكتاب الجديد ، ١٣٩٨ هـ . ٥٢٦ ص .

١٧٢٩- كحاله ، عمر رضا
معجم المؤلفين -٠ بيروت : دار إحياء التراث ، ١٣٧٦ هـ .
١٥ ج .

- ١ -١٧٣٠- عواد ، كوركيس
معجم المؤلفين العراقيين فى القرنين التاسع عشر والعشرين
الميلادى -٠- بغداد : مطبعة الإرشاد ، ١٩٦٩ م.
- ٤ -١٧٣١- أنيس ، إبراهيم ، وآخرين
المعجم الوسيط -٠- ط ٢ -٠- القاهرة : دار المعارف ، ١٩٧٣ م.
- ٧ -١٧٣٢- العجلى ، أحمد بن عبد الله
معرفة الثقات / تحقيق عبد العليم بن عبد العظيم البستوى
-٠- المدينة المنورة : مكتبة الدار ، ١٤٠٥ هـ.
- ٤ -١٧٣٣- البيهقى ، أحمد بن الحسين
معرفة السنن والآثار / تحقيق أحمد صقر -٠- مصر : لجنة
إحياء التراث ، ١٩٦٩ م.
- ٢ -١٧٣٤- الحاكم النيسابورى ، محمد بن عبدالله
معرفة علوم الحديث / تحقيق معظم حسين -٠- ط ٢ -٠-
بيروت : دار الكتب العلمية ، ١٩٧٧ م.
- ٥ -١٧٣٥- الذهبى ، محمد بن أحمد
معرفة القراء الكبار على الطبقات والأعصار / تحقيق بشار
عواد معروف وآخرين -٠- بيروت : مؤسسة الرسالة ، ١٩٨٤ م.
- ٩ -١٧٣٦- الفسوى ، يعقوب بن سفيان
المعرفة والتاريخ / تحقيق أكرم ضياء العمرى -٠- بغداد :
مطبعة الإرشاد ، ١٩٧٦ م.
- ١ -١٧٣٧- الشعراوى ، محمد متولى
معركة التشكيك فى الإسلام -٠- القاهرة : دار المختار
الإسلامى ، (د.ت) .

- ١ ١٧٣٨- قطب ، محمد
معركة التقاليد ٠- بيروت : دار الشروق ، ١٩٧٨ م .
- ١ ١٧٣٩- تامر ، عارف
المعز لدين الله ٠- بيروت : دار الآفاق الجديدة ، ١٩٨٢ م .
- ١ ١٧٤٠- الزركشى ، محمد بن عبدالله
معنى لا إله إلا الله / تحقيق على محيي الدين ٠- العراق :
دار النصر ، (د.ت) .
- ٢ ١٧٤١- الذهبي ، محمد بن أحمد
المعین فی طبقات المحدثین / تحقيق همام عبد الرحمن
سعيد ٠- الأردن : دار الفرقان ، ١٤٠١ هـ .
- ٢ ١٧٤٢- المطرزي ، ناصر عبد السيد
المغرب في تاريخ المغرب / تحقيق محمود فاخوري ، وعبد
الحميد مختار ٠- حلب : مكتبة أسامة بن زيد ، ١٣٩٩ هـ .
- ١٣ ١٧٤٣- ابن قدامة ، عبد الله بن أحمد
المغنى ٠- الرياض : مكتبة الرياض الحديثة ، ١٤٠١ هـ . ١٤ ج
- ٢ ١٧٤٤- الحافظ العراقي ، عبد الرحيم بن الحسن
المغنى عن حمل الأسفار في الأسفار ٠- بيروت : دار
المعرفة ، ١٩٨٣ م .
(مطبوع على هامش إحياء علوم الدين للغزالي) .
- ٨ ١٧٤٥- الهمذاني ، عبد الجبار بن أحمد
المغنى في أبواب التوحيد والعدل / تحقيق فؤاد الأهواني
٠- مصر : وزارة الثقافة والإرشاد القومي ، ١٩٦٢ م .

٥ -١٧٤٦- الهندي ، محمد بن طاهر
المغنى فى ضبط أسماء الرجال -٠- بيروت : دار الكتاب
العربى ، ١٣٩٩ هـ .

٨ -١٧٤٧- الذهبى ، محمد بن أحمد
المغنى فى الضعفاء / تحقيق نور الدين عتر -٠- حلب : دار
المعارف ، ١٣٩١ هـ .

١ -١٧٤٨- بن هشام ، عبد الله بن يوسف
مغنى اللبيب عن كتب الأعراب / تحقيق محمد محيى
الدين عبد الحميد -٠- القاهره : مطبعة المدنى ، (د.ت) . ٢٠
ج .

١ -١٧٤٩- الخطيب الشربىنى ، محمد بن أحمد
مغنى المحتاج إلى معرفة معانى ألفاظ المنهاج للنوى -٠-
بيروت : دار إحياء التراث العربى ، (د.ت) . ٤ ج .

١ -١٧٥٠- الجندى ، أنور
مفاهيم النفس والأخلاق والإجتماع -٠- القاهره : دار
الاعتصام ، (د.ت) .

٦ -١٧٥١- جلال الدين السيوطى ، عبد الرحمن بن أبى بكر
مفتاح الجنة فى الاحتجاج بالسنة -٠- ط ٣ -٠- المدينة المنورة
: مطابع الرشيد ، ١٣٩٩ هـ .

١٣ -١٧٥٢- ابن قيم الجوزية ، محمد بن أبى بكر
مفتاح دار السعادة ومنشور ولاية العلم والإرادة / تحقيق
محمود حسن -٠- ط ٣ -٠- الإسكندرية : مكتبة حميدو
، ١٩٧٩ م .

- ١٧٥٣- طاش كبرى زاده ، أحمد بن مصطفى
٤
مفتاح السعادة ومصباح السيادة فى موضوعات العلوم --
الهند : دائرة المعارف العثمانية ، ١٣٢٩ هـ .
- ١٧٥٤- الثقفى ، سالم على
١
مفتاح الفقه الحنبلى -- القاهرة : الاهرام التجارية ، ١٩٧٨ م
- ٣٧٩ ص .
- ١٧٥٥- عبد الباقي ، محمد فؤاد (مترجم)
١
مفتاح كنوز السنة -- باكستان : مطبعة معارف ، ١٣٩٧ هـ .
- ١٧٥٦- جمال ، أحمد محمد
١
مفتريات على الإسلام -- ط ٤ -- مكة المكرمة : رابطة العالم
الإسلامى ، (د.ت) .
- ١٧٥٧- جلال الدين السيوطى ، عبد الرحمن بن أبى بكر
١
مفحمت الأقران فى مبهمات القرآن / تحقيق مصطفى ديب
-- بيروت ؛ دمشق : مؤسسة علوم القرآن ، ١٩٨٢ م .
- ١٧٥٨- الراغب الأصفهاني ، الحسين بن محمد
٢٠
المفردات فى غريب القرآن / تحقيق محمد سيد كيلانى --
مصر : مطبعة مصطفى البابى الحلبي ، ١٣٨١ هـ .
- ١٧٥٩- على ، جواد
١
المفصل فى تاريخ العرب -- بيروت : (د.ن) ، ١٩٦٨ م .
- ١٧٦٠- ابن جاسر ، عبد الله بن عبد الرحمن
١
مفيد الأنام ونور الظلام فى تحرير الأحكام لحج بيت الله
الحرام -- ط ٢ -- القاهرة : مكتبة النهضة المصرية ، ١٣٨٩ هـ .

- ١- ١٧٦١- أبو الفرج الأصبهاني ، علي بن الحسين
مقاتل الطالبين ٠- بيروت : دار المعرفة ، (د.ت) . ٨٥٤ ص.
- ٢- ١٧٦٢- أبو زهره ، محمد
مقارنة الأديان ٠- بيروت : دار الفكر العربي ، (د.ت) .
- ٣- ١٧٦٣- شلبي ، أحمد
مقارنة الأديان ٠- ط ٧ ٠- القاهرة : مكتبة النهضة المصرية ،
١٩٨٣ م.
- ١- ١٧٦٤- حجازي ، عوض الله
مقارنة الأديان بين اليهودية والإسلام ٠- ط ٢ ٠- القاهرة :
دار الطباعة المحمدية ، ١٩٨١ م.
- ٢- ١٧٦٥- سالم ، محمد رشاد
مقارنة بين الغزالي وابن تيمية ٠- بيروت : دار القلم، ١٩٨٠ م.
- ١٠- ١٧٦٦- السخاوي ، محمد عبد الرحمن
المقاصد الحسنة في بيان كثير من الأحاديث المشتهرة على
الألسنة / تحقيق عبد الله محمد الصديق ٠- بيروت : دار
الكتب العلمية ، ١٣٩٩ هـ.
- ٣- ١٧٦٧- ابن بلبان ، علي
المقاصد السنية في الأحاديث الإلهية / تحقيق محيي الدين
مستو ، ومحمد العيد الخطراوي ٠- دمشق : مؤسسة علوم
القرآن ، ١٤٠٣ هـ.
- ١- ١٧٦٨- الأشقر ، عمر
مقاصد المكلفين ٠- الكويت : مكتبة الفلاح ، ١٤٠١ هـ.

- ١٧٦٩- أبو الحسن الأشعري ، على بن إسماعيل ٢٩
مقالات الإسلاميين واختلاف المصلين / تحقيق محمد محيي
الدين عبد الحميد - ط ٢٠٠٢ - القاهرة : مكتبة النهضة
المصرية ، ١٣٨٩ هـ .
- ١٧٧٠- الخزرجي ، أبي عبيدة ١
مقام الصليبان على هامات عبدة الأوثان / تحقيق محمد
شامة - ط ٢٠٠٢ - القاهرة : مكتبة وهبه ، ١٩٧٥ م .
- ١٧٧١- ابن حيان ، حيان بن خلف ١
المقتبس في أخبار بلاد الأندلس / تحقيق عبد الرحمن علي
الحجي - ط ٢٠٠٠ - بيروت : دار الثقافة ، ١٩٦٥ م . ٣٢٧ ص .
- ١٧٧٢- الخطيب ، محمد نمر ٢
مقدمات وأبحاث تمهيدية في العقيدة الإسلامية - ط ٢٠٠٠ - بيروت :
دار العربية للنشر ، ١٩٨٢ م .
- ١٧٧٣- ابن خلدون ، عبد الرحمن ٧
مقدمة ابن خلدون - ط ٢٠٠٠ - بيروت : دار الكتاب اللبناني ، ١٩٨٢
٠٢
- ١٧٧٤- الراغب الأصفهاني ، الحسين بن محمد ١
مقدمة جامع التفاسير مع تفسير الفاتحة ومطالع البقرة /
تحقيق أحمد حسن فرحات - ط ٢٠٠٠ - الكويت : دار الدعوة ، ١٩٨٤
٠٢
- ١٧٧٥- ابن أبي زيد القيرواني ، عبد الله بن عبد الرحمن ٢
مقدمة رسالة ابن أبي زيد القيرواني - ط ٢٠٠٠ - الرياض : جامعة
الإمام محمد بن سعود الإسلامية ، ١٣٩٦ هـ .

- ٢ - ١٧٧٦- أبو حامد الغزالي ، محمد بن محمد
المقصد الأسنى شرح أسماء الله الحسنى -٠ القاهرة : شركة
الطباعة الفنية المحدودة ، ١٣٨١ هـ.
- ٢ - ١٧٧٧- الهيثمى ، على بن أبى بكر
المقصد العلى فى زوائد أبى يعلى / تحقيق نايف الدعيس
-٠ جده : مؤسسة تهامه ، ١٤٠٢ هـ.
- ١ - ١٧٧٨- ابن قدامة المقدسى ، عبد الله بن أحمد
المقنع فى فقه إمام السنة أحمد بن حنبل -٠ الرياض : مكتبة
الرياض الحديثة ، ١٤٠٠ هـ.
- ٣ - ١٧٧٩- الخرائطى ، محمد بن جعفر
مكارم الأخلاق ومعاليها / مراجعة عبد الله حجاج -٠
القاهرة : المكتبة السلفية ، ١٣٥٠ هـ.
- ٢٩ - ١٧٨٠- الشهرستانى ، محمد عبد الكريم
الملل والنحل / تحقيق عبد العزيز محمد الوكيل -٠ القاهرة
: مؤسسة الحلبي ، ١٣٨٧ هـ.
- ١ - ١٧٨١- غالب ، محمد أديب
من أخبار الحجاز ونجد فى تاريخ الجبوتى -٠ الرياض : دار
اليمامة ، ١٣٩٥ هـ.
- ١ - ١٧٨٢- الطبرانى ، سليمان بن أحمد
من إسمه عطاء من رواة الحديث / تحقيق هشام بن إسماعيل
السقا ؛ مراجعة محمود محمد الحداد -٠ الرياض : دار عالم
الكتب ، ١٤٠٥ هـ.

- ١ - ١٧٨٣- البوطى ، محمد سعيد رمضان
من روائع القرآن ٠- ط ٣ -٠ دمشق : مكتبة الفارابى ، ١٩٧٢
م . ٣٥٠ ص .
- ٢ - ١٧٨٤- ابن قيم الجوزية ، محمد بن أبى بكر
المنار المنيف فى الصحيح والضعيف / تحقيق عبد الفتاح
أبو غده ٠- ط ٢ -٠ حلب : مكتب المطبوعات الإسلامية ،
١٤٠٢ هـ .
- ١ - ١٧٨٥- السرى ، على بن الشيخ عبد الله
منار الهدى ٠- بمبى : مطابع كلزار حسن ، ١٣٢٠ هـ .
- ١ - ١٧٨٦- شهر آشوب ، محمد بن على
مناقب آل أبى طالب ٠- طهران : المطبعة العلمية ، (د.ت)
- ٣ - ١٧٨٧- ابن الجوزى ، عبد الرحمن بن على
مناقب الإمام أحمد / تحقيق عبد الله عبد المحسن التركى
٠- القاهرة : مكتبة الخانجى ، ١٣٩٩ هـ .
- ٤ - ١٧٨٨- البيهقى ، أحمد بن الحسين
مناقب الشافعى / تحقيق أحمد صقر ٠- القاهرة : دار التراث
، ١٩٧١ م .
- ١ - ١٧٨٩- ابن الجوزى ، عبد الرحمن بن على
مناقب عمر بن الخطاب رضى الله عنه / تحقيق زينب
إبراهيم القاروط ٠- بيروت : دار الكتب العلمية ، ١٩٨٠ م .
- ١ - ١٧٩٠- ابن الأثير الجزرى ، المبارك بن محمد
منال الطالب فى شرح طوال الفرائب / تحقيق محمود
الطناحى ٠- مكة المكرمة : جامعة أم القرى - مركز البحث
العلمى ، (د.ت) .

- ٥ ١٧٩١- ابن رشد ، محمد بن أحمد
مناهج الأدلة في عقائد الملة / تحقيق محمود قاسم -
القاهرة : مكتبة الإنجلو المصرية ، ١٩٦٤ م .
- ٢ ١٧٩٢- الألمعى ، زاهر عواض
مناهج الجدل في القرآن الكريم - ط ٢ - الرياض : مطابع
الفرزدق ، ١٤٠٠ هـ .
- ١ ١٧٩٣- البدخشي ، محمد بن الحسن
مناهج العقول - مصر : مطبعة محمد علي صبيح ، (د.ت) ، ٢٠ ج
- ٤ ١٧٩٤- الزرقاني ، محمد عبد العظيم
مناهل العرفان في علوم القرآن - القاهرة : دار إحياء
التراث العربي ، ١٩٥٣ م .
- ١ ١٧٩٥- المسعودي ، أبو الفضل المالكي
المنتخب الجليل من تخجيل من حرف الإنجيل - مصر :
مكتبة أحمد علي المليجي ، ١٣٢٢ هـ .
- ١ ١٧٩٦- مصر - وزارة الأوقاف
المنتخب من تفسير القرآن الكريم - ط ١٠ - القاهرة :
وزارة الأوقاف ، ١٤٠٤ هـ .
- ٥ ١٧٩٧- الصريفي ، إبراهيم بن محمد
المنتخب من السياق لتاريخ نيسابور للسفاري / تحقيق
محمد كاظم المحمودي - إيران : (د.ن) ، ١٤٠٣ هـ .
- ١ ١٧٩٨- بن زباله ، محمد بن الحسن
منتخب من كتاب أزواج النبي صلى الله عليه وسلم /
تحقيق أكرم ضياء العمرى - المدينة المنورة ، الجامعة
الإسلامية ، ١٤٠١ هـ .

- ١٧٩٩- ابن حميد ، عبد
المنتخب من مسند عبد بن حميد / تحقيق عبد الله مصطفى
بن العدوى -٠ الكويت : دار الأرقم ، (د.ت) .
- ١٨٠٠- الحصني ، محمد أديب
منتخبات التواريخ لدمشق -٠ بيروت : دار الآفاق الجديدة ،
١٣٦٩ هـ .
- ١٨٠١- ابن الجوزي ، عبد الرحمن بن علي
المنتظم في تاريخ الملوك والأمم -٠ الهند : مطبعة دائرة
المعارف النظامية ، ١٣٥٧ هـ .
- ١٨٠٢- الباجي ، سليمان بن خلف
المنتقى شرح الموطأ -٠ بيروت : دار الكتاب العربي ،
١٣٣٢ هـ . ج ٧ .
- ١٨٠٣- ابن الجارود ، عبد الله بن علي
المنتقى من السنن المسندة -٠ القاهرة : مطبعة الفجالة ،
١٣٨٣ هـ .
- ١٨٠٤- الذهبي ، محمد بن أحمد
المنتقى من منهاج الاعتدال في نقض كلام أهل الرفض
والاعتزال / تحقيق محب الدين الخطيب -٠ القاهرة :
المطبعة السلفية ، ١٣٧٤ هـ .
- ١٨٠٥- جماعة من العلماء
المنجد في اللغة والأعلام -٠ ط ٢٦ -٠ بيروت : دار الشروق
، ١٩٧٣ م .

- ١٨٠٦- ابن معمر ، عبد العزيز
٣
منحة القريب المجيب فى الرد على عباد الصليب -٠ ط ٣ -٠
الطائف : دار ثقيف ، ١٤٠٠ هـ .
- ١٨٠٧- البنا الساعاتى ، أحمد بن عبد الرحمن
١٧
منحة المعبود فى ترتيب مسند الطيالسى أبى داود -٠ ط ٢ -٠
بيروت : المكتبة الإسلامية ، ١٤٠٠ هـ .
- ١٨٠٨- الأبوصيرى ، محمد بن سعيد
١
منظومة الأبوصيرى فى الرد على النصارى واليهود / تحقيق
أحمد السقا -٠ القاهرة : مكتبة المدينة المنورة ، ١٩٧٩ م .
- ١٨٠٩- أبو حامد الغزالى ، محمد بن محمد
٢
المنقذ من الضلال -٠ بيروت : المكتبة الثقافية ، (د.ت) .
- ١٨١٠- ابن سحمان ، سليمان
١
منهاج أهل الحق والإتباع فى مخالفة أهل الجهل والإبتداع
-٠ القاهرة : مطبعة التقدم ، ١٤٠١ هـ .
- ١٨١١- ابن تيمية ، أحمد بن عبد الحليم
٢٠
منهاج السنة النبوية فى نقض كلام الشيعة والقدرية / تحقيق
محمد رشاد سالم -٠ القاهرة : مطبعة المدنى ، ١٣٨٢ هـ .
- ١٨١٢- أبو حامد الغزالى ، محمد بن محمد
١
منهاج العابدين -٠ القاهرة : مكتبة الجندى ،
١٩٥٤م-٢٨٤ص .
- ١٨١٣- حلمى ، مصطفى
١
منهاج علماء الحديث والسنة فى أصول الدين (علم الكلام)
-٠ الإسكندرية : دار الدعوة ، (د.ت) .

- ١١ - ١٨١٤- الحليمى ، الحسين بن الحسن
المنهاج فى شعب الإيمان / تحقيق حلمى محمد فوده -٠
بيروت : دار الفكر ، ١٩٧٩ م.
- ١ - ١٨١٥- الحلبي ، ابن المطهر
منهاج الكرامة فى إثبات الإمامة / تحقيق محمد رشاد سالم
-٠ لاهور : مطبعة معارف برس ، ١٣٩٦ هـ .
- ١ - ١٨١٦- الجزائرى ، أبو بكر جابر
منهاج المسلم -٠ ط ٢ -٠ جده : دار الشروق ، ١٤٠٤ هـ .
- ١ - ١٨١٧- البيضاوى ، عبد الله بن عمر
منهاج الوصول فى معرفة علم الأصول -٠ القايره : محمد
على صبيح ، ١٣٨٩ هـ . ٧٧ ص .
- ٦ - ١٨١٨- العليمى ، عبد الرحمن بن محمد
المنهج الأحمد فى تراجم أصحاب الإمام أحمد / تحقيق
محمد محيى الدين عبد الحميد -٠ بيروت : عالم الكتب ،
١٩٨٣ م .
- ٢ - ١٨١٩- السمالوطى ، نبيل محمد توفيق
المنهج الإسلامى فى دراسة المجتمع -٠ جده : دار الشروق ،
١٤٠٠ هـ .
- ٢ - ١٨٢٠- قطب ، محمد
منهج التربية الإسلامية -٠ ط ٧ -٠ بيروت ؛ القايره : دار
الشروق ، ١٩٨٣ م .
- ١ - ١٨٢١- الصاوى ، مصطفى
منهج الزمخشري فى تفسير القرآن وبيان إعجازه -٠ القايره
: دار المعارف ، ١٩٦٨ م - ٣٠٩ ص .

- ١ ١٨٢٢- الفقيهى ، على بن محمد ناصر
منهج القرآن فى الدعوة إلى الإيمان -٠ (دم : دن)، ١٤٠٥هـ
- ١ ١٨٢٣- عتر ، نور الدين
منهج النقد فى علوم الحديث -٠ بيروت : دار الفكر ، ١٩٧٢
م - ٥٠٣ ص .
- ١٠ ١٨٢٤- الشنقيطى ، محمد الأمين
منهج ودراسات لآيات الأسماء والصفات -٠ المدينة المنورة
: الجامعة الإسلامية ، ١٣٩٥ هـ .
- ١ ١٨٢٥- السبكى ، محمد محمود خطاب
المنهل العذب المورود شرح سنن الإمام أبى داود / تحقيق
أمين محمود خطاب -٠ القاهرة : مطبعة الإستقامة ، ١٩٥٩ م .
١٣ ج .
- ١ ١٨٢٦- حقى ، إحسان
منو سمرتى (كتاب الهندوس المقدس) -٠ بيروت : دار
اليقظة ، (دت) .
- ١ ١٨٢٧- بن المرتضى ، أحمد بن يحيى
المنية والأمل فى شرح الملل والنحل / تحقيق جواد
مشكور -٠ بيروت : دار الفكر ، ١٩٧٩ م .
- ١ ١٨٢٨- الصنهاجى ، أبو بكر بن على
المهدى بن تومرت وبداية دولة الموحدىن -٠ (دم) : دار
المنصوره ، (دت) .
- ١ ١٨٢٩- ابن عيد ، محمد حسن
المهدية فى الإسلام منذ أقدم العصور حتى اليوم -٠ بيروت
: دار الكتاب العربى ، (دت) .

١٨٣٠- المطعنى ، عبد العظيم
مواجهة صريحة بين الإسلام وخصومه - مصر : دار الأنصار
١٩٨٠ م .

١٨٣١- العمرى ، أكرم ضياء
موارد الخطيب - دمشق : دار القلم ، ١٣٩٥ هـ .

١٨٣٢- الهيشمى ، على بن أبى بكر
موارد الظمآن إلى زوائد ابن حبان / تحقيق محمد عبد
الرزاق حمزه - بيروت : دار الكتب العلمية، (د.ت). ٦٩٢ ص

١٨٣٣- المقريزى ، أحمد بن على
المواعظ والاعتبار بذكر الخطط والآثار (خطط المقريزى)
- بيروت : دار صادر ، (د.ت) . ٣ ج .

١٨٣٤- الشاطبى ، إبراهيم بن موسى
الموافقات فى أصول الأحكام / تحقيق عبد الله دراز -
ط ٢ - القاهرة : المكتبة التجارية الكبرى ، ١٣٩٥ هـ .

١٨٣٥- ابن تيمية ، أحمد بن عبد الحلیم
موافقة صحيح المنقول لصريح المعقول / تحقيق محيى
الدين عبد الحميد ، ومحمد حامد الفقى - القاهرة : مطبعة
السنة المحمدية ، ١٣٧٠ هـ .

١٨٣٦- الايجى ، عبد الرحمن بن أحمد
المواقف فى علم الكلام - بيروت : عالم
الكتب، (د.ت). ٨٠ ج .

١٨٣٧- رزق ، جابر

المؤامرة على الإسلام مستمرة -٠ ط ٢ -٠ الإسكندرية ؛ دار
الدعوة ، ١٩٨٤ م .

١

١٨٣٨- الطرابلسي ، محمد بن محمد

مواهب الجليل لشرح مختصر خليل -٠ طرابلس : مكتبة
النجاح ، (د.ت) .

١

١٨٣٩- ابن سعدى ، عبد الرحمن بن ناصر

المواهب الربانية من الآيات القرآنية -٠ الرياض : دار
المعارف ، ١٤٠٢ هـ .

١

١٨٤٠- الكردي ، محمد أمين

المواهب السرمدية في مناقب النقشبندية -٠ مصر : مطبعة
السعادة ، ١٣٢٩ هـ .

١

١٨٤١- الأزدي ، عبد الغنى بن سعيد

المؤتلف والمختلف فى أسماء الرواة / تحقيق محمد محيي
الدين الجعفرى -٠ (د.م : دن ، د.ت) .

٢

١٨٤٢- المودودي ، أبو الأعلى

موجز تاريخ تجديد الدين وإحيائه -٠ بيروت : مؤسسة
الرسالة ، ١٣٩٥ هـ .

١

١٨٤٣- الدويرى ، بسطس

موجز تاريخ المسيحية -٠ القاهره : (دن ، د.ت) .

١

١٨٤٤- بعلبكي ، منير

المورد -٠ ط ١٤ -٠ بيروت : دار العلم للملايين ، ١٩٨٠ م .

- ٢ ١٨٤٥- شلبي ، أحمد
موسوعة التاريخ الإسلامى والحضارة الإسلامية - ط ٥ -
القاهرة : مطبعة النهضة المصرية ، ١٩٧٤ م .
- ١ ١٨٤٦- الطرازى ، عبدالله مبشر
موسوعة التاريخ الإسلامى والحضارة الإسلامية لبلاد السند
والبنجاب فى عهد العرب / تقديم أبو الحسن الندوى -
جده : عالم المعرفة ، ١٤٠٣ هـ .
- ١ ١٨٤٧- يكن ، فتحى (إشراف)
الموسوعة الحركية ، تراجم إسلامية من القرن الرابع عشر
الهجرى / جمع مؤسسة البحوث والمشاريع الإسلامية -
ط ٢ - عمان : دار البشير ، ١٩٨٣ م .
- ٣ ١٨٤٨- جماعة من العلماء
الموسوعة العربية الميسرة / إشراف محمد شفيق غربال -
القاهرة : دار الشعب ، ١٩٦٥ م .
- ١ ١٨٤٩- كامل ، فؤاد ، وآخريين (مترجم)
الموسوعة الفلسفية المختصرة - القاهرة : مكتبة الإنجلو
مصرية ، ١٩٦٣ م . ٨٤٥ ص .
- ٣ ١٨٥٠- الخطيب البغدادى ، أحمد بن على
موضع أوهام الجمع والتفريق - الهند : دائرة المعارف
العثمانية ، ١٣٧٨ هـ .
- ١٩ ١٨٥١- ابن الجوزى ، عبد الرحمن بن على
الموضوعات / تحقيق عبد الرحمن محمد عثمان - المدينة
المنورة : المكتبة السلفية ، ١٣٨٨ هـ .

- ١٨٥٢- ملا على القارى ، على بن سلطان
الموضوعات الكبرى ٠- باكستان : مير محمد ، ١٣٤٦ هـ -
١١٢ ص .
- ١٨٥٣- مالك بن أنس بن مالك
٢٤ موطأ الإمام مالك مع شرح الزرقانى / تحقيق محمد فؤاد عبد
الباقي ٠- القاهرة : دار إحياء الكتب العربية ، ١٣٧٠ هـ .
- ١٨٥٤- مالك بن أنس بن مالك
٤ موطأ مالك مع شرحه تنوير الحوالك للسيوطى ٠- القاهرة :
مصطفى الحلبي ، ١٩٥١ م .
- ١٨٥٥- العوايشه ، أحمد
١ موقف الإسلام من نظرية ماركس للتفسير المادى للتاريخ ٠-
مكة المكرمة : دار مكة للطباعة والنشر ، (د.ت) .
- ١٨٥٦- الخطيب ، محمد نمر
١ موقف الدين من العلم ٠- (دم : دن) ، ١٩٨٢ م .
- ١٨٥٧- صبرى ، مصطفى
٢ موقف العقل والعلم والعالم من رب العالمين وعباده
المرسلين ٠- ط ٢ ٠- بيروت : دار إحياء التراث العربى ،
١٩٨١ م .
- ١٨٥٨- حسين ، أبو لبابه
٢ موقف المعتزلة من السنة النبوية ٠- الرياض : دار اللواء ،
١٣٩٩ هـ .

- ٢ ١٨٥٩- جماعة من العلماء
مؤلفات الشيخ محمد بن عبد الوهاب -٠ الرياض : جامعة
الإمام محمد بن سعود الإسلامية ، ١٤٠٠ هـ . ١٢ ج .
- ١ ١٨٦٠- ابن أبي دينار ، محمد بن أبي القاسم
المؤنس فى أخبار أفريقيا وتونس -٠ تونس : المكتبة العتيقة
، ١٩٦٧ م . ٣٦٦ ص .
- ٢٦ ١٨٦١- الذهبى ، محمد بن أحمد
ميزان الاعتدال / تحقيق على محمد الجاوى -٠ بيروت :
دار المعرفة ، ١٣٨٢ هـ .
- ٢ ١٨٦٢- الطباطبائى ، محمد حسين
الميزان فى تفسير القرآن -٠ ط ٢ -٠ بيروت : مؤسسة
الأعلمى ، ١٣٩٢ هـ .
- ١ ١٨٦٣- الغيانى ، إبراهيم بن أحمد
ناحية من حياة شيخ الإسلام ابن تيمية / تحقيق محب الدين
الخطيب -٠ ط ٢ -٠ القاهرة : المطبعة السلفية ، ١٣٩٥ هـ .
- ١ ١٨٦٤- دراز ، محمد عبدالله
النبأ العظيم -٠ ط ٣ -٠ الكويت : دار القلم ، ١٩٧٤ م . ٢١٦
ص .
- ٩ ١٨٦٥- ابن تيمية ، أحمد بن عبد الحلیم
النبوات -٠ بيروت : دار الكتب العلمية ، ١٩٨٢ م .
- ١ ١٨٦٦- السقا ، أحمد حجازى
نبوة محمد فى الكتاب المقدس -٠ القاهرة : دار الفكر
العربى ، ١٩٧٨ م .

- ٤ - ١٨٦٧- الصابوني ، محمد علي
النبوة والأنبياء -٠ بيروت : دار الإرشاد ، ١٣٩٠ هـ.
- ٢ - ١٨٦٨- ابن سينا ، الحسين بن عبدالله
النجاة -٠ ط ٢ -٠ القاهرة : مطبعة السعادة ، ١٣٥٧ هـ.
- ١ - ١٨٦٩- الريحاني ، أمين
نجد وملحقاته -٠ ط ٣ -٠ بيروت : دار الريحاني ، ١٩٦٤ م.
- ١٥ - ١٨٧٠- ابن تغرى بردى ، يوسف
النجوم الزاهرة فى ملوك مصر والقاهرة -٠ القاهرة : دار
الكتب المصرية ، ١٣٤٨ هـ.
- ١ - ١٨٧١- جينز ، سير جيمس
النجوم فى مسالكها / ترجمة أحمد عبد السلام الكردانى -٠
ط ٣ -٠ القاهرة : لجنة التأليف والترجمة والنشر ، (د.ت) .
- ١ - ١٨٧٢- الحمصى ، محمد حسن
النحلة تسبح الله بلفه العلم ولسان الواقع -٠ ط ٣ -٠ دمشق
: دار الرشيد ، ١٩٧٧ م.
- ١ - ١٨٧٣- المودودى ، أبو الأعلى
نحن والحضارة الغربية -٠ (د.م : دن.) ، ١٩٨٣ م.
- ١ - ١٨٧٤- المبارك ، محمد
نحو إنسانية سعيدة -٠ ط ٢ -٠ بيروت : دار الفكر ، ١٩٧٠ م.
- ١ - ١٨٧٥- حسن ، عباس
النحو الوافى مع ربطه بالأساليب الرفيعة والحياة اللغوية
المتجددة -٠ مصر : دار المعارف ، (د.ت) . ٤ ج .

١٨٧٦- ابن حجر العسقلاني ، أحمد بن علي
نخبة الفكر في مصطلح أهل الأثر ٠- ط ٣ ٠- المدينة المنورة
: المكتبة العلمية ، (د.ت) . ٤٨ ص .

١٨٧٧- ابن الجوزي ، عبد الرحمن بن علي
نزهة الأعيان النواظر في علم الوجوه والنظائر / تحقيق
محمد عبد الكريم كاظم الراضي ٠- بيروت : مؤسسة الرسالة
، ١٩٨٤ م .

١٨٧٨- ابن بدران ، عبد القادر
نزهة الخاطر العاطر شرح روضة الناظر ٠- بيروت ، دار
الكتب العلمية ، (د.ت) .

١٨٧٩- الحسنی ، عبد الحی بن فخر الدین
نزهة الخواطر وبهجة المسموع والنواظر ٠- حيدر آباد : دائرة
المعارف العثمانية ، ١٣٥٠ هـ .

١٨٨٠- الدارقطني ، علي بن عمر
كتاب النزول / تحقيق علي بن محمد ناصر فقيهي ٠- (د.م) :
د.ن) ، ١٤٠٣ هـ .

١٨٨١- فرغلي ، محمد محمود
النسخ بين الإثبات والنفي ٠- القاهرة : دار الكتاب الجامعي
، ١٩٧٦ م - ٢ ج .

١٨٨٢- الخفاجي ، أحمد شهاب الدين
نسيم الرياض في شرح شفاء القاضي عياض ٠- القاهرة :
المطبعة الأزهرية ، ١٣٢٧ هـ .

١ ١٨٨٣- موسى ، جلال محمد
نشأة الأشعرية وتطورها -٠ بيروت : دار الكتاب اللبناني ،
(د.ت) .

١ ١٨٨٤- خليل ، السيد أحمد
نشأة التفسير فى الكتب المقدسة والقرآن -٠ القاهرة :
الوكالة الشرقية ، ١٣٧٣هـ .

٥ ١٨٨٥- النشار ، على سامى
نشأة التفكير الفلسفى فى الإسلام -٠ ط ٧ -٠ القاهرة : دار
المعارف ، ١٩٧٧ م .

١ ١٨٨٦- فتاح ، عرفان عبد الحميد
نشأة الفلسفة الصوفية وتطورها -٠ بيروت : المكتب
الإسلامى ، (د.ت) .

٢ ١٨٨٧- الوزانى ، إدريس بن أحمد الحسينى
النشر الطيب على شرح الشيخ الطيب -٠ القاهرة : المطبعة
الإسلامية ، ١٣٥٢ هـ .

٢ ١٨٨٨- ابن الجزرى ، محمد بن محمد
النشر فى القراءات العشر / تحقيق على محمد الضباع -٠
بيروت : دار الكتب العلمية ، (د.ت) . ٢ ج .

١ ١٨٨٩- الربيعى ، جاسم حلبان على
نصارى العراق فى العصر الأموى -٠ بغداد : جامعة بغداد ،
١٩٧٤ م .

٢ ١٨٩٠- الزيلعى ، عبد الله بن يوسف
نصب الراية لأحاديث الهداية -٠ القاهرة : دار المأمون ،
١٣٥٧ هـ .

- ١ ١٨٩١- الطهطاوى ، محمد عزت
النصرانية والإسلام -٠ القاهرة : دار الأنصار ، ١٣٩٧ هـ -
٣٥٨ ص .
- ١ ١٨٩٢- الواسطى ، أحمد بن إبراهيم
النصيحة فى صفات الرب جل وعلا / تحقيق زهير الشاويش
-٠ ط ٢ -٠ بيروت : المكتب الإسلامى ، ١٣٩٤ هـ.
- ١ ١٨٩٣- شعلان ، محمود عبد السميع
نظام الأسرة بين الإسلام والمسيحية -٠ الرياض : دار العلوم
، ١٤٠٣ هـ .
- ١ ١٨٩٤- المبارك ، محمد
نظام الإسلام - العقيدة والعبادة -٠ ط ٥ -٠ جدة : دار
الشروق ، ١٣٩٦ هـ .
- ١ ١٨٩٥- تيمور ، أحمد
نظرة تاريخية فى حدوث المذاهب الأربعة -٠ القاهرة :
المطبعة السلفية ، ١٣٥١ هـ .
- ١ ١٨٩٦- الريس ، محمد ضياء الدين
النظريات السياسية الإسلامية -٠ ط ٦ -٠ (د.د) : دار التراث
، ١٩٧٦ م .
- ١ ١٨٩٧- صبحى ، أحمد
نظرية الإمامة -٠ مصر : دار المعارف ، ١٩٦٩ م - ٥٢٠ ص .
- ١ ١٨٩٨- عثمان ، عبد الكريم
نظرية التكليف -٠ بيروت : مؤسسة الرسالة ، ١٣٩١ هـ .

- ١٨٩٩- ابن تيمية ، أحمد بن عبد الحلیم
نظرية العقد أو قاعدة في العقود / تحقيق محمد حامد الفقى
٠- القاهرة : مطبعة السنة المحمدية ، ١٩٤٩ م.
- ١٩٠٠- هلال ، إبراهيم إبراهيم
نظرية المعرفة الإشرافية ٠- القاهرة : دار النهضة المصرية ،
١٩٧٧ م.
- ١٩٠١- الصالح ، صبحى
النظم الإسلامية ٠- ط ٤ ٠- بيروت : دار العلم للملايين ،
١٩٦٨ م - ٦٠٨ ص .
- ١٩٠٢- جلال الدين السيوطى ، عبد الرحمن بن أبى بكر
نظم العقبان فى أعيان الأعيان / تحرير فيليب حيتى ٠-
نيويورك : المطبعة السورية الأمريكية ، ١٩٢٧ م.
- ١٩٠٣- الإدريس الكتاني ، جعفر
نظم المتناثر من الحديث المتواتر ٠- بيروت : دار الكتب
العلمية ، ١٤٠٠ هـ.
- ١٩٠٤- العامرى ، محمد كمال الدين
النعى الأكملى لأصحاب الإمام أحمد بن حنبل ٠- دمشق :
دار الفكر ، ١٩٨٢ م.
- ١٩٠٥- عاشور ، عبد اللطيف
نعيم الجنة فى القرآن والسنة ٠- (دم : دن ، دت) .
- ١٩٠٦- السفارينى ، محمد بن أحمد
نفثات صدر المكمد وقره عين المسعد لشرح ثلاثيات مسند
الإمام أحمد ٠- دمشق : المكتب الإسلامى ، ١٩٦١ م . ٢ ج .

- ١٩٠٧ المقرئ ، أحمد بن محمد
٦
نفع الطيب من غصن الاندلس الرطيب / تحقيق إحسان
عباس -٠ بيروت : دار صادر ، ١٣٨٨ هـ .
- ١٩٠٨- الأثرى ، ناصر الدين الحجازى
١
النفخة على النفخة والمنحة -٠ دمشق : مطبعة الترقى ، ١٣٤٠
هـ . ٣٣ ص .
- ١٩٠٩- اللحيان ، صالح
١
نقض أصول الشيوعية -٠ الرياض : (د.ن ، د.ت) .
- ١٩١٠- البوطى ، محمد سعيد رمضان
١
نقض أوهام المادية الجدلية -٠ ط ٢ -٠ القاهرة : دار
الاعتصام ، ١٣٩٩ هـ - ٢٩٢ ص .
- ١٩١١- ابن تيمية ، أحمد بن عبد الحلیم
٧
نقص المنطق / تحقيق محمد عبد الرزاق حمزه وآخرين -٠
القاهرة : مطبعة أنصار السنة المحمدية ، ١٣٧٠ هـ .
- ١٩١٢- ابن حجر العسقلانى ، أحمد بن على
١
النكت الظرف على الأطراف -٠ الهند : الدار القيمة ،
١٣٨٣ هـ .
- ١٩١٣- الماوردى ، على بن حبيب
١
النكت والعيون (تفسير الماوردى) / تحقيق خضر محمد
خضر -٠ الكويت : وزارة الأوقاف الكويتية ، ١٤٠٢ هـ .
- ١٩١٤- النويرى ، أحمد بن عبد الوهاب
١
نهاية الأرب فى فنون الأدب -٠ القاهرة : دار الكتب
المصرية ، ١٣٤٢ هـ .

- ١٩١٥- الشهر ستانى ، محمد عبد الكريم
٣
نهاية الاقدام فى علم الكلام / تحقيق الفرد جيوم -٠ بغداد
: مكتبة المثنى ، (د.ت) . ٥١٤ ص .
- ١٩١٦- الأسنوى ، عبد الرحيم بن الحسن
٢
نهاية السؤل شرح منهاج الوصول إلى علم الأصول -٠
بيروت : دار الكتب العلمية ، ١٩٨٥ م .
- ١٩١٧- ابن الأثير الجزرى ، المبارك بن محمد
٣٠
النهاية فى غريب الحديث والأثر / تحقيق طاهر أحمد
الزاوى ، ومحمود محمد الطناحى -٠ ط ٢ -٠ بيروت ، دار
الفكر ، ١٩٧٩ م .
- ١٩١٨- ابن كثير ، إسماعيل بن عمر
١٢
النهاية فى الفتن والملاحم / تحقيق إسماعيل الأنصارى -٠
الرياض : مؤسسة النور ، ١٣٨٨ هـ .
- ١٩١٩- الشريف الرضى ، محمد بن الحسين
١
نهج البلاغة / شرح محمد عبده -٠ القاهرة : مطبعة الحلبي ،
(د.ت) . ٢ ج .
- ١٩٢٠- الترمذى ، محمد بن على
٣
نوادير الأصول فى معرفة أحاديث الرسول -٠ المدينة
المنورة : المكتبة العلمية ، (د.ت) . متعدد الترقيم .
- ١٩٢١- ابن الجوزى ، عبد الرحمن بن على
٢
نواسخ القرآن / تحقيق محمد أشرف المليبارى -٠ المدينة
المنورة : الجامعة الإسلامية ، ١٤٠٤ هـ .

- ١٩٢٢- الشبلنجي ، مؤمن حسن
نور الأبصار في مناقف آل بيت النبي المختار صلى الله عليه
وسلم -٠ مصر : مطبعة الحلبي ، ١٣٦٧ هـ .
- ١٩٢٣- جلال الدين السيوطي ، عبد الرحمن بن أبي بكر
نور اللمعة في خصائص الجمعة -٠ القاهرة : المطبعة
المنيرية ، (د.ت) . ١٤٠ ص .
- ١٩٢٤- الشرفي ، محمد علي
نير البرهان في توطيد دعائم الإيمان -٠ صنعاء : (د.ن) ،
(د.ت) .
- ١٩٢٥- الشوكاني ، محمد بن علي
نيل الأوطار شرح منتقى الأخبار من أحاديث سيد الأخيار -٠
بيروت : دار الجيل ، ١٩٧٣ م .
- ١٩٢٦- زباره ، محمد بن محمد
نيل الوطر من تراجم رجال اليمن في القرن الثالث عشر -٠
القاهرة : المطبعة السلفية ، ١٣٤٢ هـ .
- ١٩٢٧- المرغيناني ، علي بن أبي بكر
الهداية : شرح بداية المبتدى -٠ بيروت : المكتبة الإسلامية
(د.ت) . ٤ ج .
- ١٩٢٨- ابن قيم الجوزية ، محمد بن أبي بكر
هداية الحيارى في أجوبة اليهود والنصارى / تحقيق أحمد
حجازي السقا -٠ ط ٢ -٠ القاهرة : المكتبة القيمة ، ١٣٩٩ هـ .

- ٤ - ١٩٢٩- ابن سحمان ، سليمان
الهدية السنية ، التحفة الوهاية النجدية ٠- مكة المكرمة :
دار الثقافة ، ١٣٩٣هـ.
- ١١ - ١٩٣٠- البغدادي ، إسماعيل باشا
هدية العارفين ، أسماء المؤلفين وآثار المصنفين ٠-
أستانبول ، مكتبة المعارف ، ١٩٥١ م.
- ٢ - ١٩٣١- قطب ، سيد
هذا الدين ٠- القاهرة : الاتحاد الإسلامي للمنظمات الطلابية
، ١٩٧٨ م - ٩٦ ص .
- ١ - ١٩٣٢- الوكيل ، عبد الرحمن
هذه هي الصوفية ٠- ط ٣ ٠- بيروت : دار الكتب العلمية ،
١٩٧٩ م.
- ١ - ١٩٣٣- قطب ، محمد
هل نحن مسلمون ٠- بيروت : دار الشروق ، ١٣٩٣ هـ - ٢١٧
ص .
- ١ - ١٩٣٤- النعمان المغربي ، أبو حنيفة
كتاب الهمّة في آداب اتباع الأئمة / تحقيق محمد كامل
حسين ٠- القاهرة : دار الفكر العربي ، (د.ت) . ١٤٢ ص .
- ١ - ١٩٣٥- أبو الليل ، محمد مرسى
الهند تاريخها وتقاليدها وجغرافيتها ٠- القاهرة : سجل العرب
، ١٩٥٦ م.
- ١ - ١٩٣٦- حمدي ، عبد الرحمن
الهند عقائدها وأساطيرها ٠- القاهرة : دار المعارف ، ١٩٧٨ م.

١٩٣٧- الندوى ، محمد إسماعيل
الهند القديمة حضاراتها ودياناتها -٠ القاهرة : دار الشعب ،
(د.ت) .

١٩٣٨- الوائلى ، أحمد
هوية التشيع -٠ بيروت : دار الزهراء ، ١٤٠٠ هـ .

١٩٣٩- ابن قيم الجوزيه ، محمد بن أبى بكر
الوابل الصيب من الكلم الطيب / تحقيق عبد القادر
الأرنؤوط -٠ ط ٢ -٠ دمشق : دار البيان ، ١٣٩٩ هـ .

١٩٤٠- ابن سعدى ، عبد الرحمن بن ناصر
واجب المسلمين -٠ ط ٢ -٠ الرياض : مؤسسة النور ، ١٣٨٩ هـ .

١٩٤١- ابن تيمية ، أحمد بن عبد الحلیم
الواسطة بين الحق والخلق -٠ المدينة المنورة : المكتبة
السلفية ، (د.ت) .

١٩٤٢- الصفدى ، خليل بن أيك
الوافى بالوفيات / تحقيق هلموت ريتز -٠ المانيا : فرانز
شتايز ، ١٩٦١ م .

١٩٤٣- حماده ، محمد ماهر
الوثائق السياسية والإدارية -٠ بيروت : مؤسسة الرسالة ،
١٤٠٤ هـ .

١٩٤٤- الغريب ، عبدالله محمد
وجاء دور المجوس -٠ مصر : دار الجيل ، ١٩٨١ م .

- ١٩٤٥- الجزائرى ، أبو بكر جابر
وجاءوا يركضون -٠ (د.م : د.ن) ، ١٤٠٥ هـ .
- ١٩٤٦- ابن سعدى ، عبد الرحمن بن ناصر
وجوب التعاون بين المسلمين -٠ الرياض : دار المعارف ،
١٤٠٢ هـ .
- ١٩٤٧- ابن باز ، عبد العزيز بن عبد الله
وجوب العمل بسنة الرسول صلى الله عليه وسلم وكفر من
أنكرها -٠ الرياض : الرئاسة العامة للبحوث العلمية والإفتاء
والدعوة والإرشاد ، ١٤٠٠ هـ .
- ١٩٤٨- هويدى ، حسن
الوجود الحق -٠ ط ٣ -٠ دمشق : المكتب الإسلامى ،
(د.ت) . ١٧٩ ص .
- ١٩٤٩- الزركلى ، خير الدين
الوجيز فى سيرة الملك عبد العزيز -٠ ط ٢ -٠ بيروت :
الشركة العامة للمطابع ، ١٩٧٢ م .
- ١٩٥٠- رضا ، محمد رشيد
الوحى المحمدى -٠ ط ٩ -٠ بيروت : المكتب الإسلامى ،
١٩٧٩ م . ٤٣٠ ص .
- ١٩٥١- جلال الدين السيوطى ، عبد الرحمن بن أبى بكر
الوديك فى فضل الديك -٠ القاهره : مطبعة الحرمين، ١٣٢٢ هـ .
- ١٩٥٢- ابن حنبل ، أحمد بن حنبل الشيبانى
كتاب الورع / تحقيق زينب القاروط -٠ بيروت : دار الكتب
العلمية ، ١٩٨٣ م .

١٩٥٣- جلال الدين السيوطي ، عبد الرحمن بن أبي بكر ٢
الوسائل إلى معرفة الأوائل / تحقيق إبراهيم العدوي ،
وعلى محمد عمر ٠- القاهرة : مكتبة الخانجي ، ١٩٨٠ م .

١٩٥٤- ابن سعدى ، عبد الرحمن بن ناصر ١
الوسائل المفيدة للحياة السعيدة ٠- ط ٢ ٠- الرياض : مؤسسة
النور ، (د.ت) . متعدد الترقيم .

١٩٥٥- الكردي ، عبد الرحيم ١
الوسيلة في شرح الفضيلة في علم أصول الدين ٠- بغداد :
مطبعة الإرشاد ، ١٣٩٢ هـ .

١٩٥٦- جار الله ، موسى ٢
الوشية في نقد عقائد الشيعة ٠- لاهور : سهيل أكاديمي ،
١٣٩٩ هـ .

١٩٥٧- ابن برهان ، أحمد بن علي ١
الوصول إلى الأصول / تحقيق عبد الحميد علي أبو زنيد
٠- الرياض : مكتبة المعارف ، ١٤٠٣ هـ .

١٩٥٨- أبو حنيفة ، النعمان بن ثابت ١
الوصية ٠- لاهور : مطبعة محمدى ، (د.ت) .

١٩٥٩- ابن تيمية ، أحمد بن عبد الحلیم ٢
الوصية الكبرى ٠- ط ٢ ٠- القاهرة : المطبعة السلفية ، ١٣٩٧ هـ .

١٩٦٠- السحار ، عبد الحميد جودة ١
وعد الله وإسرائيل ٠- القاهرة : مكتبة مصر ، ١٩٦٧ م . ١١٦
ص .