

الجمهورية الجزائرية الديمقراطية الشعبية
وزارة التعليم العالي والبحث العلمي



كلية الآداب، اللغات والفنون

رسالة مقدمة لنيل درجة دكتوراه في اللغة الموسومة بـ:

المستويات اللسانية
بين التحليل والتعليل
في الخصائص لابن جنّي و الصّاحبي لابن فارس

أعضاء لجنة المناقشة

رئيسا	جامعة وهران	أستاذ	بوعناني مختار
مشرفا و مقررا	جامعة وهران	أستاذ	درار مكي
مناقشا	جامعة تيارت	أستاذ	شاكّر عبد القادر
مناقشا	جامعة وهران	أستاذ محاضر قسم أ	بسناسي سعاد
مناقشا	جامعة سيدي بلعباس	أستاذ محاضر قسم أ	رفاس سميرة
مناقشا	جامعة مستغانم	أستاذ محاضر قسم أ	عسال لخضر

إشرافه: أ.د مكي درار

إعداد الطالبة: دنيا باقل

السنة الجامعية

1435-1434 هج / 2013-2014م

الجمهورية الجزائرية الديمقراطية الشعبية
وزارة التعليم العالي والبحث العلمي



كلية الآداب، اللغات والفنون

رسالة مقدمة لنيل درجة دكتوراه في اللغة الموسومة بـ:

المستويات اللسانية
بين التحليل والتعليل
في الخصائص لابن جنّي و الصّاحبي لابن فارس

أعضاء لجنة المناقشة

رئيسا	جامعة وهران	أستاذ	بوعناني مختار
مشرفا و مقررا	جامعة وهران	أستاذ	درار مكي
مناقشا	جامعة تيارت	أستاذ	شاكّر عبد القادر
مناقشا	جامعة وهران	أستاذ محاضر قسم أ	بسناسي سعاد
مناقشا	جامعة سيدي بلعباس	أستاذ محاضر قسم أ	رفاس سميرة
مناقشا	جامعة مستغانم	أستاذ محاضر قسم أ	عسال لخضر

إشرافه: أ.د مكي درار

إعداد الطالبة: دنيا باقل

السنة الجامعية

1435-1434 هج / 2013-2014م

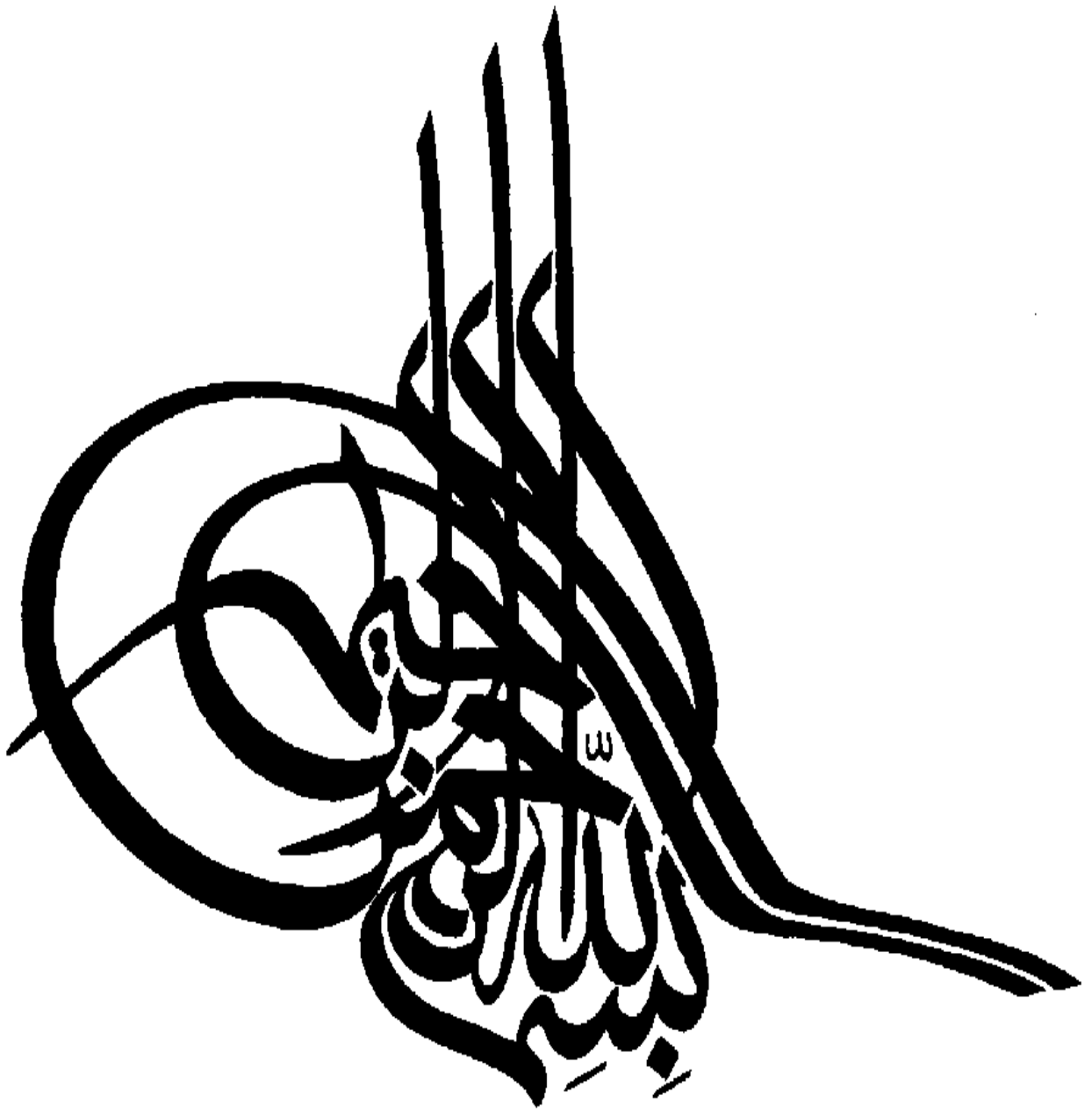

كَلَّمَا أُدْبِنِي الدَّهْرُ أَرَانِي نَقْصَ عَقْلِي وَ إِذَا مَا أَرَدْتِ عَلِمًا زَادَنِي عَلِمًا بِجَهْلِي
(- -)

عَلَى الْبَاحِثِ أَنْ يَكْفِيَ فِي طَلْبِ الْعِلْمِ حَتَّى يَدْرِكَ

فَوَائِدَهُ، وَ يَقْتَنِصَ لَشَوَارِدِهِ؛ فَقَدْ قِيلَ:

لَا يَطْبُرُ عَلَى الدَّرْسِ إِلَّا مَنْ يَرَى الْعِلْمَ مَغْنَمًا وَ الْجَهْلَ

مَغْرَمًا؛ فَيَلْتَمِ نَصَبَ الدَّرْسِ لِيَدْرِكَ رَاحَةَ الْعِلْمِ وَ يَنْفِي

عَنْهُ مَعْرَةَ الْجَهْلِ، فَإِنْ يَبُلُ الْعَظِيمُ بِأَمْرِ عَظِيمٍ وَ عَلَى قَدَرِ

الرَّغْبَةِ تَكُونُ الْمَطَالِبُ؛ وَ بِحَسَبِ الرَّاحَةِ يَكُونُ التَّعَبُ.

إِنَّا لَا نَسْتَطِيعُ أَنْ نَفْهَمَ الْقِدْمَاءَ فَهْمًا مَلَايِدًا تَمَامًا، إِنَّمَا
نَفْهَمُهُمْ فِي سِوَاءِ مَا يُورِقْنَا مِنْ مَفَاهِيمِ مَعَاظِرَةٍ، وَنَبْتَثُ
لَدَيْهِمْ عَنْ إِجَابَاتٍ أَوْ حُلُولٍ لِمَشَاكِلٍ تَحِيطُ بِهَا.

(12:)

مفقاظ



.

.

.

.

.

.

.

.



•

•

•

•



.

.

." i

"

"

"

.

:

:

:

." .

"

"

"

:" .

.



.

.

.

:

"

.1

"

"

"

.

:

.2

.

.3

.

:

.

.

:

.4

.

.

:

.

.

:

.

:

.

()

()

.1

.2

.3



•
•

•

•

“ ” •
•

•

•

“ ” •
•

•



"

" .
.

.

.

"

"

"

"

"

" .
.

.

.

.

.

.



.

.

.

.

" " " "

.

" " .

"

"

"

"

.

" " .

" "

" "

.

" " .

"

"

"

"

"

"

.



.

.

.

.

»

«

.

1434

06:

2013

17:

طالتملكه

- -

.

»

«1» «

:

:

«2»

«3»

«4»

:

. 1993

57 : 1

		- 1
.	02	-2
.	195	- 3
.	28	- 4

«1»

:

.

»:-

-

і «3» «

» :

і «2» «

.

і «4»

. 37 - 1

і5 96 : - 2

: 275 : і2 : . 1986 - 1406

. 1410 і 1

- 1407 186 і 185 : - 3

.247 : і2 . 1987

18: - 4

605 01 . 1985- 1405 і3

і3 . 688 - 69

236 і 235 : 3 . 1993 і 1 15 і 14:

. 2002 і 15

«2»

«1»

«3»

«5» «4»

.

.

718- 100

- 1

: . 786- 170

245-240: 13

. 2000- 1420 j1

765- 148

- 2

- 180

" " :

367 j366:

. : . 796

: - 3

.

- 4

" 321 " :

" 370 " " 358 " " 350 "

. " 400 " " 395 " " 385 "

j" 316 " " 337 "

. " 392 " 377 "

43: " " - 5

. 2005- 1426 j1



:

-

-

»

«1»

.

»

860

«2»

.

.

:

38: 4

- 1

. 1986- 1406 j1

. 1993

598: 2

- 2

» . "2" "1"

i "3" «

.

»

"4" «

»

"5" «

"6" «

»

.

324

- 1

.196 :

.

:

. 385

948- 337

- 2

.325: 4

. 977- 366

.412: 1

- 3

.43: "

"

- 4

.533 : 2

- 5

76:

- 6

. 2006

«1» «

(392)

«4»

300

«3»

«2»

»

»

«5»

"gennaius"

»

»

«6»

»

» :

«7» «

. 2005- 1426

26:

- 1

.

- 2

- 3

:

:

j5

.

. 1977- 1397

223:

: . 330

.495: 4

- 4

" 1585: 4 "

"

115:

. 1993j1

. 1997- 1417 j2

- 5

132: 8

. 1987- 1407 j1

." "

.535 : 2

- 6

.1585: j4

- 7

- "1" « »

. "3" « » ; "2" -

"5" « "4" 392 28 »

» : . "6" « 59 »

"7" «

(395)

"8" 308 - 306 "

.245: -1

." " : -2

.98: 3

- 1409 j2 14: - 3

. 1989

947- 336 - 4

381

.95: 1 . 1031 - 422 . 41 .

.110 : 5

j4 .246 : .1585: 4 - 5

.204 : 4 ." 65 " : .495 :

.313 : 19 -6

.1587 j4 - 7

11: -8

.193: 1 . 941- 329 . 1999

"2"

"1"«

»

" " " "

.

»:

"3"«

.

i "4"

"5"

» :

"6"

118: 1 - 1

.480: 4 : .

.119: 1 - 2

.182 : 7 : .411: j1 -3

712_ 93 - 4

: . 795_ 179

. 227: 3

.65: 5 . - 5

j1 1237: 3

. 1954- 1373

. 369 - 6

.411: 1 : . 391 360

.481: 4 : . 490

.183: 7

13

«2» «1»

.

»:

«3»

» :

«4» «

«5» «

.

.

.

.

«6»

- 1

" 1002- 392"

:

.300: j4

."

":

.114: j1

- 2

.153:

- 3

.20: 7

." 970- 360"

.183: 7

- 4

182: 7

.411: j1

- 5

. 1997- 1418 j1

63: j1

.115 -108:

: -6

«1»

«2»

» - - .

«3» «

.

:

:

.

«4»

:

":

-1

.187: 7

."

.88:

.

-2

()44: 1

-3

. 1955

."

":

-4

. 2005- 1325

7:

:

"

":

- 1426

34:

. 2005

„1“
i

„2“
.

“ ”

»i „3“ ”

„4“ «

“

„5“ ”
.

- 1

“:

“
.

. 76 i 75:

.() .40: 1 -2

382 “ ” 382 “ ” - 3

“ ” “ ”

“ ”

. 1913 - 1331 “ ”

: .

i246: 2

. 1970 48: 1 - 4

830 - 215 - 5

: . 915- 330

.171: 1 .78 i77: i1

“ “1” “ “ “2”
“3” “

“4”

“5” « » :

864 - 209 - 1

. 892- 279
. 328 j327 : 3 . :
.322 : j6
- 2

j7 . : 970- 360
.168 j167 :
1118 - 512 - 3

. : . 1194- 590
.97 j96: 1 .159j 158: 6
“ “ “ “ “ “
“ (718) “
. (911) “ “ (852)
972 - 361 - 4

- 403
. 24 9 42 1014
.17: j5 77: j8

(651)

» "1"«

"2"«

.

"3"

»

» :

"4"«

i "5"«

"6"

» :

"7"«

.77: i8

- 1

709 : 1

- 2

.

- 3

13 :

. 2006- 1426

i1

25 :

- 4

. 2007

.02: 1

- 5

124 : 1

: - 6

. 1983 - 1403 i2

.48 : 1

- 7

» : "1"

"2" «.

»

"3" «

1445- 849

- 1

: . 1505- 911

.302 j301 : 3

.06 : - 2

.245 : 2 - 3



«2»

«1»»

« » « » « » « » « » « » « »
 « » « » « » « » « » « » « » « »
 « » « » « » « » « » « » « » « »
 « » « » « » « » « » « » « » « »
 « » « » « » « » « » « » « » « »
 « » « » « » « » « » « » « » « »
 « » « » « » « » « » « » « » « »
 « » « » « » « » « » « » « » « »
 « » « » « » « » « » « » « » « »
 « » « » « » « » « » « » « » « »
 « » « » « » « » « » « » « » « »
 « » « » « » « » « » « » « » « »

«3»«

» :

» :

-1

382

19 : . 1940- 1328
 - 1382 / () 20
 174 : . 1963
 .266 : 2 . 1971
 i2 .182 : 7 -2
 . " " . 1288 :
 .409 : 2
 .29 : - 3

«1»

.

« »

«2»

:

»

:

«3»

.

»

.277 : - 1

« » : - 2

.philologie

philology

j32 j31 :

."

. 1985 j2

207 :

-3

":

. 1999

() () ()

. []

. 1409 j 1

240: 5

«2» «

«1»
i

.

»

«3» «.

.

»

»

»

»

»

i «4» «

»

»:

- 1

. 1979 - 1399

» " 442: 4

.90 : : - 2

193 : - 3

. 1981 9

» " ".20 : - 4

18

philogie comparée

. 33 : ."

«1»
.

«3» «.

»: «2»

«4»

.

»

»

»

»

»

»

»

«5» «.

»

-

-

»:

0»

»

«6» «

»

»

»

.

.

:

- 1

17 :

:

:

.105 -101 :

- 2

.225: 2

.

:

." 1108- 502"

» " 384:

- 3

. 13

80

- 4

.48: 1

- 5

. 1938 j1

28:

- 6



357

548

25

06

89

191

»

.

"1"«.

37

22

70

344

21

11

.

23

05

22

29

» :

-

"2"«.

-

.

.18:	- 1
.31 :	- 2



.

.

.

- -

¡"1"

" " 976 : 9 - 1

¡349: 1

. 2003 - 1424 ¡1

" "

" " 1672: 4

¡" " 529 : 2

. 1990 ¡4

. 2000- 1421 ¡1

" " 318 : 28

. " " 20 : 2

«1»

. «2» « »

» «3» « »

«5» « . » «4» «

.

:

«6»

» "Firth"

: formal relation

_____ . 27 - 1

" " 1672 : 4 - 2

j338 : 28

" "

." " 529 : 2 - 3

." " 331 : 28 - 4

": ." " 1676 : 4 - 5

i4

." " ." " 350 : 1

." " 1675 :

- - " - 6

/

."

. 2005

70 :

«2»
i

«1»

situational relation

»

«4» «3»

«5» «.

.

«6»

«7»
.

" - 1

175 :

."

. 2005 j2

."

" - 2

" - 3

."

40 :

- 4

. 1972 - 1392

. 1955

15:

- 5

254 : 1

- 6

. 1982

- 7

255 : 1

.Division

Action et état d'une chose divisée , et un partager en plusieurs parties. Dictionnaire encyclopédique, p : 394,s.p.a.d.e.m. et a.d.g.p. paris –France , 1993.

"F.D.Saussure "

»

i "1" «

.

»

"2" «

"3" «

»

.

»

"4" «

»

.

i "5" «.

.

276 :

- 1

. 1985

i²

152 :

- 2

. 2006

" " 667 : 6

- 3

.152 :

- 4

235 :

- 5



„: „1“« » i“

. :

“ ”

„2“« »

»: „3“

:

:

„4“«.

.

» :

i „5“«.

:

:

„5“«.

.07: - 1

139j138: 3 - 2

. 2002 - 1423 j1

860- 246 - 3

: . 952 - 340

.208 : 1 .

.31 j30 : 2 - 4

“ ” 610 : .“ ” 12 : 4 -5

. 1986 - 1406 j2



ÜÜÜ



Ü



[Empty box]

ÜÜÜ
.

[Empty box]

[Empty box]
.

[Empty box]
.

.

»

„1“ « .

.

»

„2“ « .

»

„3“
.

„4“ « .

i40 : 30

„ “ 3078: 34

- 1

„ “

1713 : 4

“ ” 3078: 34

- 2

„ “

. 1985

159 :

- 3

„ “ 48 : 30

„ ” 96 : 1

- 4

» :

«1» «.

«2» «

»

«3»

» :

:

...

«4» «.

»

"	":	."	"	3080:	34	-	1
."	"	48:	30	ı"	"	96 :	1
.	1405	ı	4	ı	111:	1	
."	"	1774 :	4	"	"	220:	3
:				" :			- 3
	.64 :			."			
				. 66	ı	65 :	- 4

"1" «.

.

»

"2" «.

"3"

.

i "4" phonétique

:

. "5" phonologie

"

"

i "6" syntaxe

()42 : - 1

. 2007- 1428 j2

.26 : - 2

.48: 1 : - 3

. - 4

. - 5

. - 6

«1» sémantique

»

«2» «

»

«3» «

»

«4» «

«5»

" sense" "	"		- 1
Bréal	.	"sema"	
	. "essai de sémantique":	1797	
		.265 :	
		.232:	- 2
	.40 :		- 3
162 :	j"	"	- 4
		. 2001	
		:	- 5
. 2007 j1		18 :	

»

. «1» «.

»

commutation

voisinage

«2» «substitution

.162 :

- 1

- 2

الفصل الأول
الخطوط الأولى

في الأجزاء



.

.

»

«1»«

.

.

60:

- 1

. 1983 j1

32



: » :

«1»«

: » :

«2»«

»

«3»«

«4»«

» :

.

» :

«5»«

. 1988

15: - 1

.62:

.82: - 2

: j12: -3

j3

12: 1 - 4

. 1988 - 1408

141: 1 - 5

. 1994 - 1415



«4» «3» «2» «1»

«5» " "

»

:

i² 71: : - 1

. 1996 - 1416

" 1203- 600" - 2

: " 1274- 672"

: .233: 6

."

"

1

14:

23: 1

. 2003- 1424

" 1273- 672" - 3

: " 1323- 723"

.33: 7

."

": - 4

. 1998- 1418

22: 1

. 1996

14:

- 5

:

“1”《

“2”

.

»

“3”()

“4”《

»

)

()
(

. 1970

84:

- 1

.237:

: - 2

.81:

36:

- 3

51: 1

- 4



«1» «

:

» :

«2» «.

» : «3»

«4»

»

«5» «

.81: - 1

." " 42 : 2 - 2

" 895 - 282" - 3

i" 981 - 370"

.311 : 5 . :

. 238j 237 : - 4

- 32"

i

-371 : 3 .137 : 4 ." 653

- 1407 j1 387

. 1987

." " 837 : 10 - 5



«1»

«2»

»

»

«3»

:

:

:

»

«4»

:

«5»

." " 306 : 3 - 1

838 : 10 ." " 137 : 23 - 2

." " . " "

." " 129 : 23 - 3

." " : -4

262: 4742: 3 ." ":

. 1400 j1

179: 4 - 5

j1

": . 1998 - 1418

:

. 4 ." :

«2»«

:

» «1»

.

:

«3»

»:

«4»

.

» »

:

«5»

:

«6»

«7»

.

:

.

« 961- 350»

- 1

: « 1038- 429»

і19

164і 163: 4

.

.133-130:

111: 4

- 2

. 1997 1418 і1

. і 41 - 3

. 46 - 4

. 64 -5

. 19 - 6

. 02 - 7

“ ”

08

12

17

“1”

43

» :

“2”«

» :

“3”«

» :-

“5”« .

“4”

“ 820 - 204 ”

- 1

: “ 870 - 261 ”

.221 : 7

.272-270 : 3

i1

525: 4312 4

- 2

. 1996- 1416

.475 : 3401 2

- 3

: “ . - 4

“ ” 306 : 3

“ ” 131 : 23

.4991 339 : 3

- 5

“ ”

:

“1”

» :

“2”

» :

» :

“3”

“4”

» :

» : “6”

“5”

2910 175 : 5 - 1

. 1975 - 1395 j2

762 525 : 1 - 2

. 2006 - 1427 j1

.110 : 194 1 - 3

j64 : : - 4

“ ” 318 : 3 - 5

j" 802 - 186 " " " - 6

: " 858 - 244 "

-138 : 195 : 8 .

.140 - 134 : 3 .140

«1» .«

. :

»

«2» «

» :

«4»

«3» «

»

. «6» «

» :

«5» «

. «6» «

»:

«7» «

»

369 : j8

" " 252 : j28

- 1

. " "

2 :

- 2

.12 : j1

- 3

" 1119- 513"

- 4

: ." 1181- 577"

.327 : 3

12 :

- 5

23 :

- 6

.39 -32 : 1

. 1992- 1413 j1

.72 :

- 7

«1» «

.

«2»

«4»

«3»

«5» «

»

» : «6»

» »

. 1990 j2

7 :

- 1

- 2

» »

28:

» 1332- 732»

- 3

» 1406 - 808»

.330: 3

:

)

: - 4

1421

664 :

j1 (

. 2001-

1

- 5

» 1165- 560»

- 6

: » 1240- 638»

.281: 6

»

«1»«

«2»« .

»:

...

«3»«

«4»«

»

:

»

»

»

»

- 1410

202: 3

-1

. 1990

.117 j116: 13 - 2

.117 j116: 3 - 3

.188: 13 -4



”

”

...

»

“1”《

.

” ” ” ”

》：“ ”

“2”《

》：

” ”

:

:

“3”《

：

” ”

.

»

3

03: 1

- 1

-02

-01:

. 1993- 1413

-04

-03

-05

-07

-06

.15:

- 2

.40: 1

.86:

- 3

«1» « :

.

% 67

« » %31.72

%20.08

« »

%30.92

.

« »

« »

%08.31

%29.39

%19.55

« »

%33.65

.

»

« » « »

«2» «

«

.177j 176: .

- 1

.182:

- 2

»

«1»«

»

«2»«

.

.

.1

50:

-1

.182:

- 2

:

%29.39	%30.48	
" "		

الصاحبي في فقه اللغة وسنن العرب في كلامها لابن فارس (395هج)

مجال الدرس اللغوي 46.98%
المستوى الأحرى في 67%

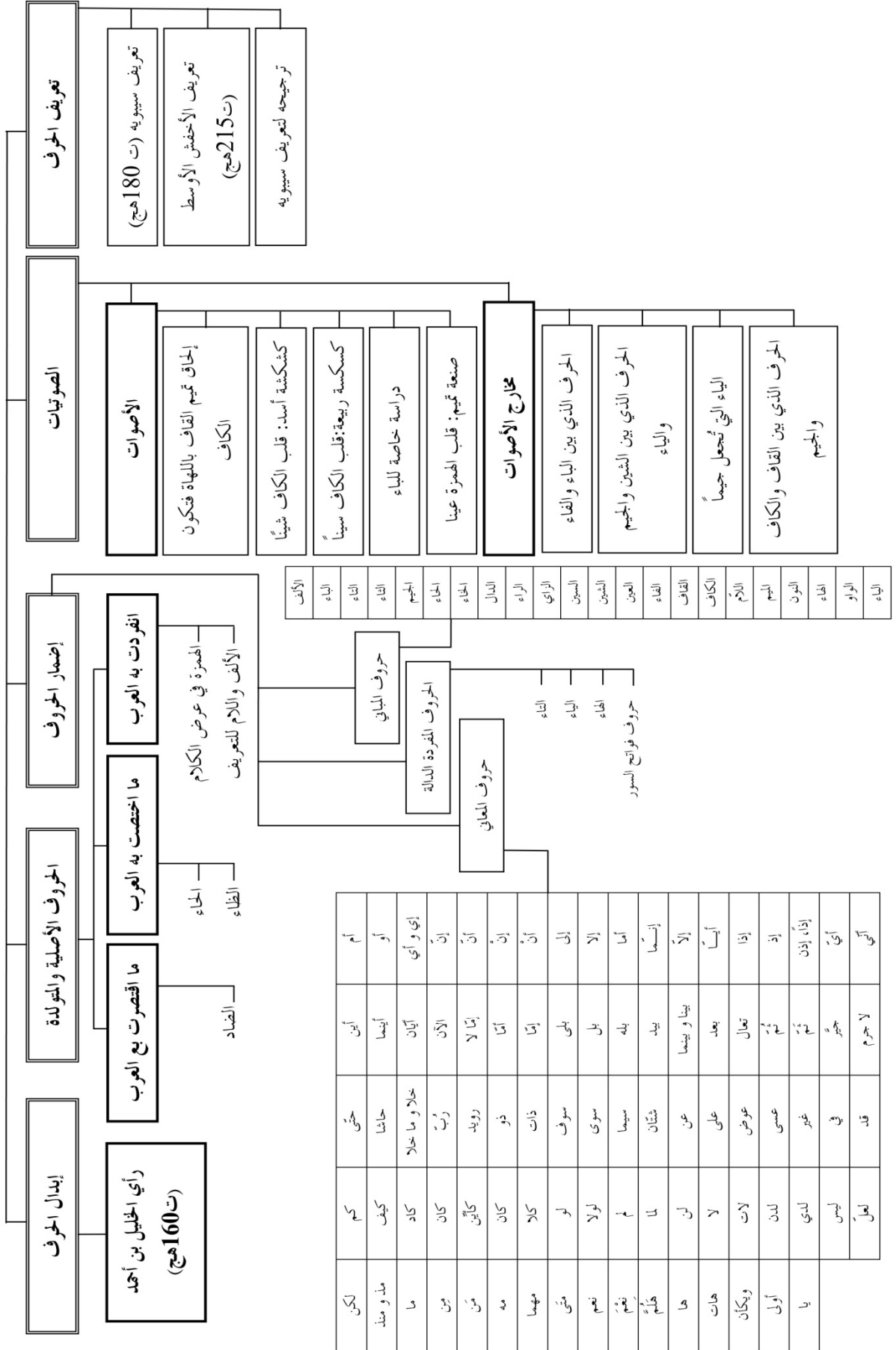



“ ”

Morphology

⁰ Phonology

:

.Semantics

Syntax

“1”

.

: /

“ ”

“ ”

-

» :

“ ”

“2” «

-

»:

i- -

“ ” “ ” “ ” “ ”

- 1

.

“ ”

.197: 3

- 2

«1» « - -

. " " " "

: /

" " «2» " " "

»

«4»
i

"

«3» «

»

.

.

«5»
i «

»

:

.

«6» «

.288 : 3 - 1

. " " - 2

.162: : .

.180: - 3

.179-100: - 4

.183: - 5

.37: - 6



:

«1»

.

.

:

.

.

«2»

/	
/	
/	

.100:

- 1

“ ”

-2

“ ” “ ” “ ”

”

.104:



.

.

»

“ “ “

“1”«

“2”

.

:

“ ”

23:

- 1

”:

. 1980

.”

”:

.18:

¡2

.”

.239: 1

.309: 3

- 2



«1»

.

«2»

«3»

«4»

":

«5»

.

" "

: » :

...

:

:

:

.09: 1 - 1

. 104-108: - 2

.53|54: - 3

.124-121 : - 4

": - 5

- -

" 122: ."

.123: ."

«2»

«1»

» " "

«3»

" "

" "

: »

:

:

:

:

«4»

:

66 - 1

. 158 j157 : 2 -2

" : . 158 : 2 - 3

55: 2

."

. 1994- 1415

.441-428: 4 - 4



:

.

:

„1“

»

“ ”

„2“«

»

“
i”

“

“ ”

„3“«

“

»

„4“

»

„5“«

„6“«

“ ”

. 485: 4

- 1

.106-101: 5

“

“:

.203:

- 2

242j 241:

- 3

.203:

:

- 4

.204:

- 5

.131:

- 6

“1”《

“2”《

》：

“ ”

》：

“ ”

：

“3”《

”

“4”

》：

.167:	“	”	- 1
		.204:	- 2
		.244j 243 :	1 - 3
		.12-10:	2 - 4



«1»«

»

76

«2»«

«4» i «3» :

i «5» :

«6»

«7»«

»

.
» :

«8»«

» :

»

o«9»«

.125:	- 1
186:	- 2
.134:	- 3
165:	- 4
.165:	- 5
.175 :	- 6
.125:	- 7

“ ” “ ” “ ” “ ”

. “ ” “ ” :

. “ ” “ ” “ ”

33:	1	- 8
47:	1	- 9

Onomatopocia

:

„1“

.

„ „ „ „

55

44

88

„2“

10

33

34

548

209

.

- 1

„:

.

.

1984

- 1404

15

25:

:

.

.

07

„

09

08

11

-2

19

21

26

30

45

16

22

32

19

.

06

06

20

548 %13.38

" "

138 65
% 03.66

209 357

33 47

71

191 18

33 % 33.97

" "

. 30

53

14

59



-

„1“«

» :-

.

85

431

46

99

515

43

.

81

382

36

„2“

06

„3“

25

07

%25

10: 11 - 1

- 2

.146 : - 3

17 .

:

j2 3244 433 : 2

.3197 347-346 : 5 2824 1298 :

. 1997 - 1418 j1 515 253 :

«1»

“ ”

“ ”

“ ”

“

«2»

“

“
.”

“

«4»

«3»

“ : - 1

. : :

i²

99 :

. 1997 - 1417

“ 1143 - 538 ” “ ” - 2

: “ 1219- 616”

.80 : 4 .

.123-121 : 7

- 3

21”

.

- 4

.308: 3

.” 679- 59” 7

” 602-

.316-313: 6

.- -

„1“
i

.

:

»

» :

„2“ « ... :

„3“

:

» :

„4“ « ... :

„5“ « :

17

„ 600-

23“

- 1

i3

.

271

„ 675- 55“

.87:

.2742

287 :

2

138 :

- 2

2864

192 :

3

. 1997 -

1418 i1

„ 681 - 61“

- 3

„ 765 - 148 “

1300

.135 : 3

262i 261 : 15

“ : “ :

.91 :

- 4

: 2

2845 261 : 3

.1729 240

.4991 339 : 3

.57 :

- 5



.

15

"

"

"

"

21

.

"

"

"

"

"

"

:

"1"

-

"2"

-

.-

-

.118 :

: - 1

.116 : 4 -268 : 3 -393 j80 j32 : 2 - 327j74 : 1

: - 2



„1“
.

	205	366				
	„2“	45	81		126	161
38	61			99		
	.	04	21		25	.
			65	59		124



		.					- 1
5	29		15	38	67		- 2
							.
36	96				162 :		
				.	22	66	
18	66		30	71	137 :		
							.



27

03

24

.

344

128

366

344

.

"

"

%37.20

%24.21

31

42

.

.

13

15

24

.

35

"

"

i"

"

04

"

"

20

327 "

"

"

"

16

. 155 " "

."2"

10

"

"

"1"

07

"3" « .

»

.

:

/1

03

15

"

"

"

"

13

42

39

.

05

- 1

. 06

04

- 2

.50 : 1

- 3

10 "2" 12 "1" 05 "3" .

08 11 20 "4"

"5" « »

"6" « »

" 761 - 144" - 1

i8 . : ." 822- 207"

.2815-2812 : 6 .146 j145 :

" 816 - 200" - 2

: " 904 - 291 "

.206 : 2 .267 : 1 .

- 3

: " 805 - 189"

.52 - 48 : 21 283 : 4 .

" 828 - 213 " - 4

: " 889 - 276"

.327 j326 : 17 137 : 4 .

.145: 8 - 5

": .2814 : 6 - 6

.2813 : 6 ."

«1»«

»

.

04

«2»
.

: /2

.

.

.

11

19

04

05

.

18

132 :

- 1

. 1973

40

35

- 2

»

»

. 229" »

» :

«1»

«2»«

17

07

“ “ “ “

16j 15:

.1

- 1

- 2

خطة الشواهد والشخصيات والقراءات والكتب والقبائل والواضع والألفاظ

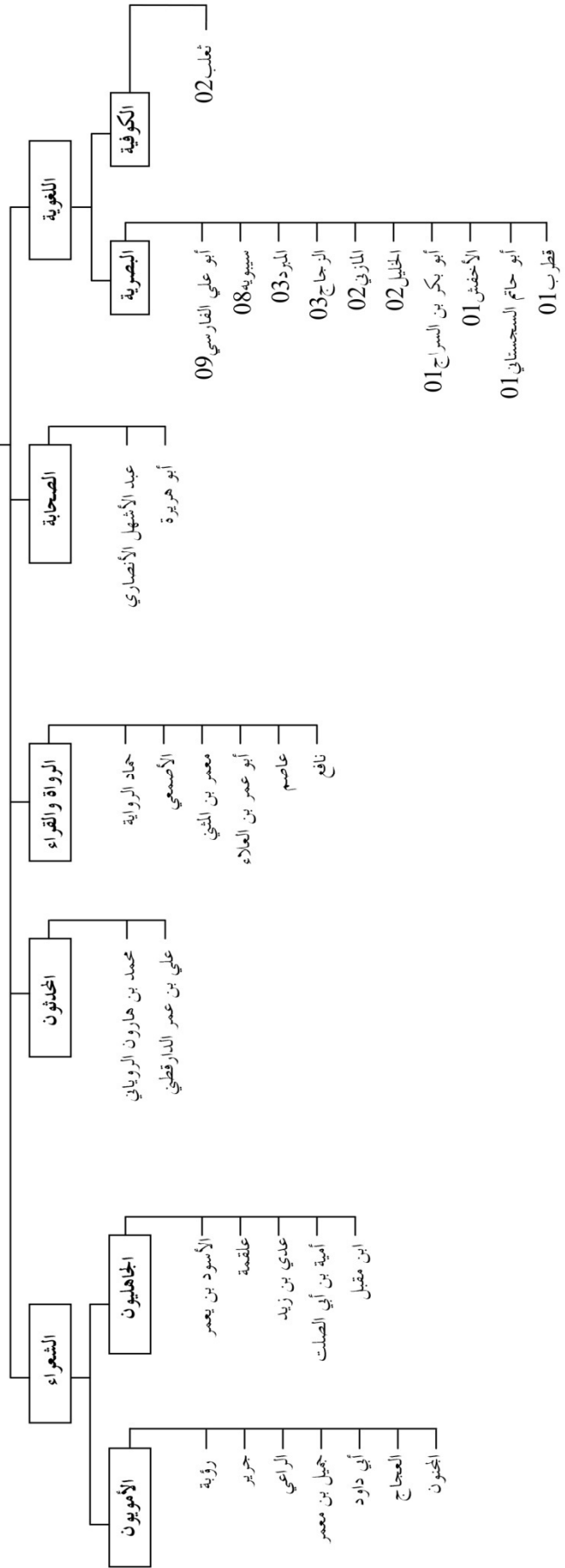
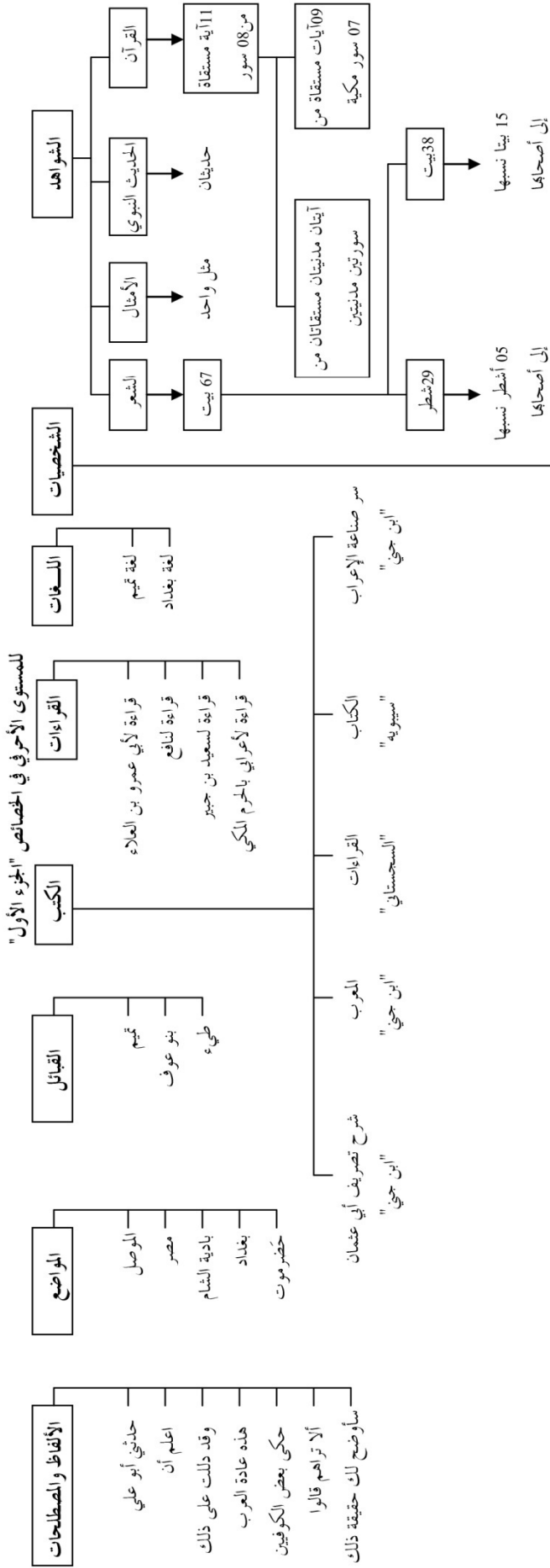

خطة الشواهد والشخصيات والقراءات والكتب والقبائل والواضع والألفاظ
للمستوى الأخرى في الخصائص "الجزء الثاني"

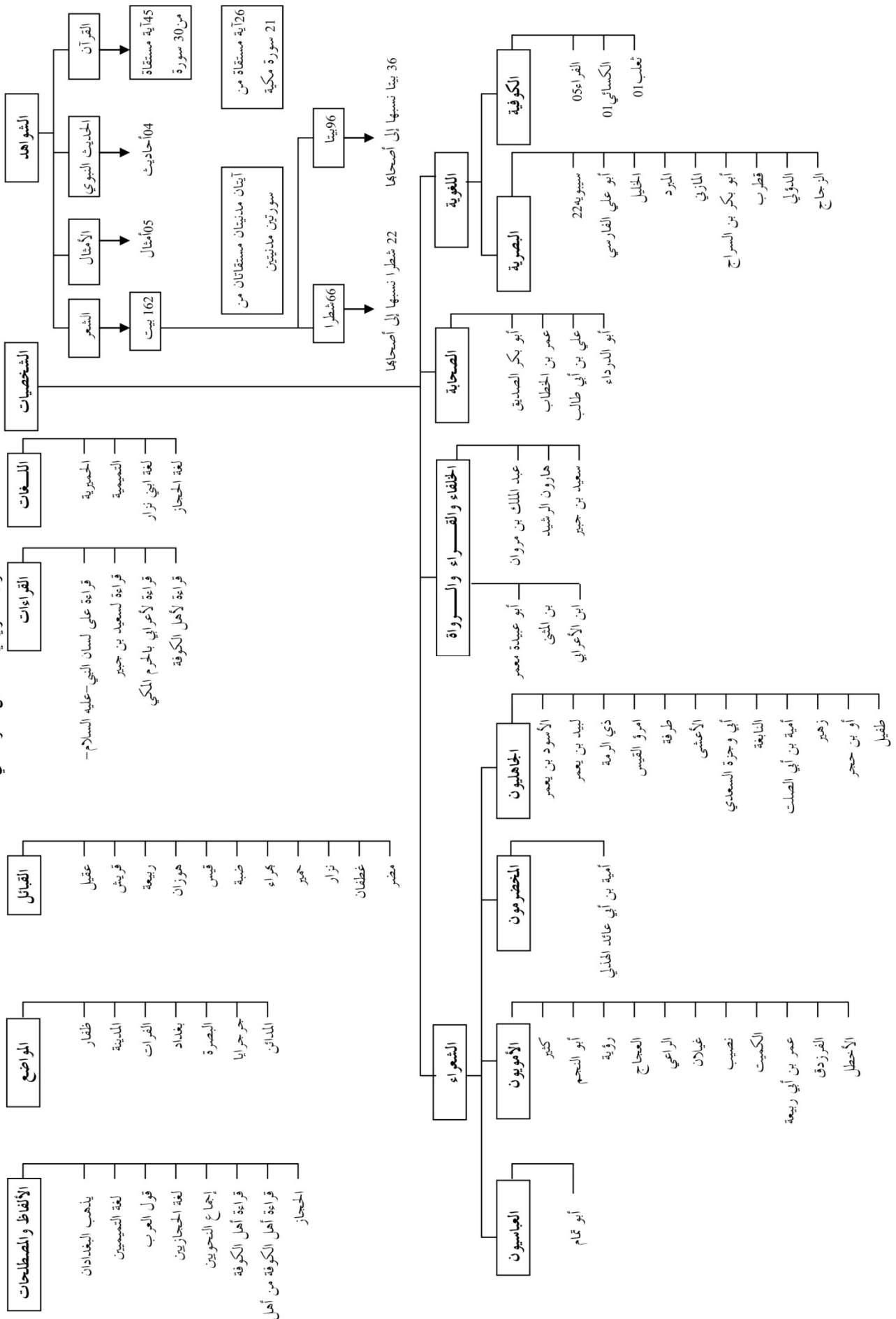

خطاطة الشواهد والشخصيات والقراءات والكتب والقبائل والواضع والألفاظ

للمستوى الأخرى في الخصائص "الجزء الثالث"

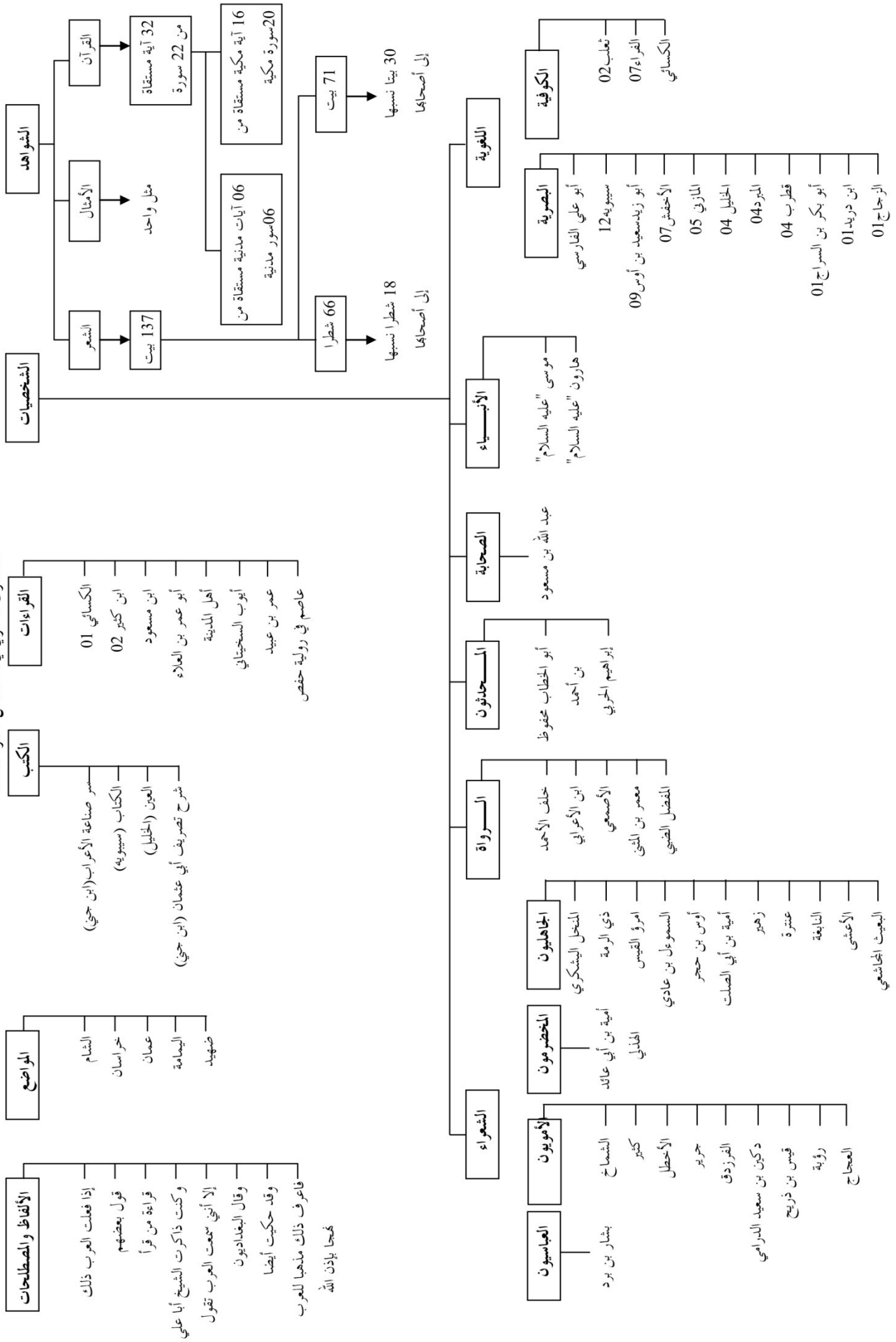

خطاطة الشواهد والشخصيات والقراءات والكتب والقبائل والمواضع والألقاظ

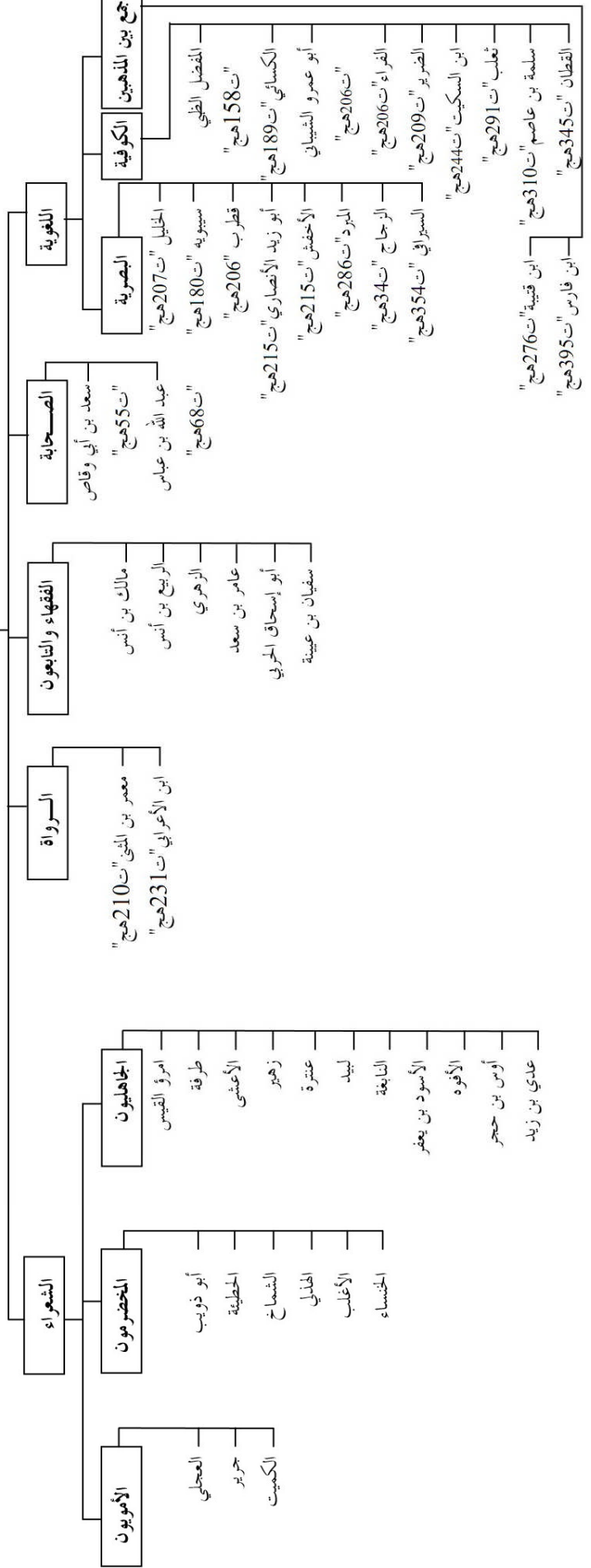
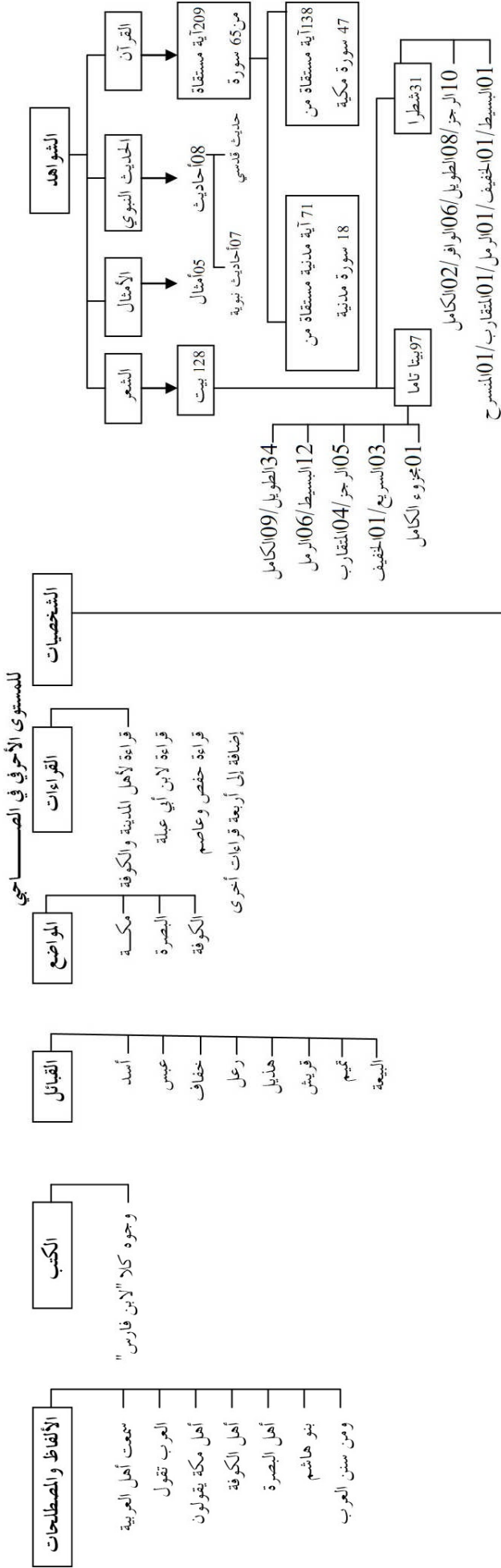

الفصل الثاني

في المبادئ الإفراسية



.

:

» : «1»

«2» «

.

»

1119- 513

- 1

1181- 577

j³

.

:

.426 j425 : 6

: .327

.04: 2

- 2

0"1"«

.
. .

X	✓	X	
X	✓	✓	

X:

✓

.
:
:

07: 2

- 1

":
:

."

:
: 7: 1

. 1961- 1380 j4



.

:

«1»

«2»

.

» : «3»

«4» «

.

.

» :

«5» «

.

:conception : - 1

.281: 1

.277: 1 .

:assentiment : - 2

- 450

- 3

: 1058

: .28: 7

. 1111- 505 .

.22-18 : 6

.77: - 4

.12: - 5

»

“1”《

.

:

» :

“2”《

:

:

.

”

”

»

“3”《

—

-

”

”

” ”

.

. 1995

30 :

- 1

” :

” ”

” ”

98: 3

- 2

.” ”

104: 1

.”

.06 : 1

- 3

”:

.

...

.05: 1

.” ”



“ ”

» : .

0“1” «

“ ”

»

:

“2” «

:

»

“3” «

.

:

0“4” «

:

»

.

.

.01:	2	- 1
.23:		- 2
.09:	1	- 3
.12 :	1	- 4



09

15

“1”

04

7

12

» : “2”

.
“3”«

“4”

:

- 1

(207)

(189)

(180)

(311)

i(286)

04

.85 :

- 2

03:

. 2003- 2002

.85:

- 3

.61: 1

: .

.24 : 3

- 4

» :

«1»

» :

«2»

» :

«3»

» :

«4»

«5»

»

«6»

: - -

.83 : - 1

. - 2

.24 : 3 - 3

." " 511: 4 - 4

3438: 38 ." " 182 : 30 - 5

." " : ." "

.185:

. j19 - 6

»

«1»«

.

» " "

28

«2»«

:

»

...

:

«3»«

.

«4»«

»

.

" " 1620: 2 - 1

.235: 1 - 2

.237: i 235: 1 : - 3

109: 3 -4

. 1983



»

«1»«

»

«2»«

«3»«

»

.

:

/1

:

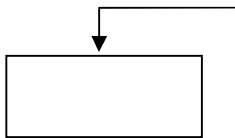

.11 1 - 1

.12 : 1 -2

. 1994

3:

-3

12

:

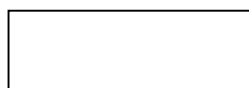
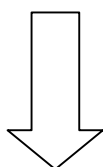
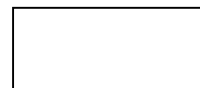

»

«1»

.

»

«2»

.

187 : 1

- 1

1

. 1996

680:

- 2

. 1998- 1419 j2

» :

«1»«

.

»:

.

:

«2»«

.

15 :

.83:

- 1

- 2

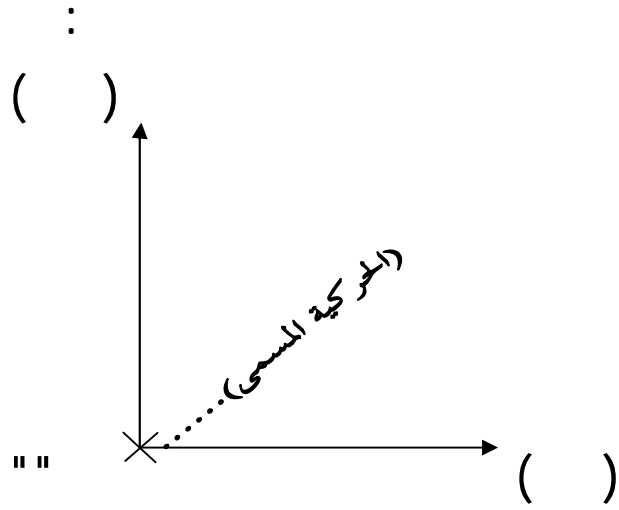

$$\leftarrow \left\{ \begin{array}{l} 0 = \\ = \end{array} \right. \leftarrow \left\{ \begin{array}{l} + \\ \end{array} \right.$$

$$\leftarrow \left\{ \begin{array}{l} \vdots \\ \vdots \end{array} \right\}$$



“ “ “ “
“ “ “ “

.

.

: /1
“ “

:
i¹“« »

.



" "

» :

"2" "1" «

" "

403 " " "3" 384

" "

»

¡ "Syntax" "Morphology" "Phonetics" :

"Prosodie" "Rethonica" "Semantics"

"4" «

.

": .15: -1

. 16 j15: ."

.12: 1 -2

.11: -3

. 42 j41 : -4



: /2

" "

"1"«

» :

"2"«

» :

.

» :

» :

"3"«

"4"«

.

:

» :

"5"«

.82:

- 1

.

- 2

" "

.

.83:

- 3

.85:

- 4

:

":

.86:

- 5

:

:

.

:

:

.87:

."



: : » :

«1»«

.

«2»

.

«3»

» :

»

»

":

.87:

- 1

.

»

.

.228 j99 j98 j96 j94 j88 j86 j85:

: - 2

.32 -24 3 930 -411 : 2

: - 3

“1”《

.
» “2”《 »
“ ” “3”《

“4”《

» : “ ”

“5”《

» :

.

”

.208: 1 - 1

207:

”
. 1969- 1389

.29 : - 2

. - 3

.105j 104: : .357: 2 - 4

.51: : .383: 2 - 5



·
: «1»
»

«2»«

/1

» :

- -

«3»«

:

«4»

- -

» :

«5»«...

·

- 1

: . 1148 - 543

.279: 4

184 : 1 - 2

. 1990- 1411

.34 : 3 - 3

.153 j152 : 3 - 4

.38 : 3 - 5

o"1"«

»:

: /2

"2"«

»:

:

:

» :

:

i"3"«

.

"4"

.

.85: - 1

. - 2

85 j84: - 3

.

.249 j234 j224 j223 j222 j219 j218 j210 : - 4



« 1» «... »

.

» : " "

« 2» «

" "

« 3»

.

" " " "

»

: - 1

. 1986 j1

08 j07 :

.209: - 2

: " : - 3

.

: :
: :
: :
: :

.28: " :

«1»«

«2»«

»

»

«3»«

.

.

.

2000- 1420

.29 : 1 - 1

43 : - 2

. - 3

»

"Matière"

"1"«

: » :

"2"«

» :

" 3"«

» :

"4"«

.306: 2 - 1

.222: - 2

.19: 3 - 3

: 258: 2 - 4

.258 : 2

j2 "

"

: .

.306 j285:

“ ”

»

“1”《

...

» :

:

:

:

“2”《

“3”

. :

» :

“4”《

:

“

”

“ ”

.

“ ” 343: 38

“ ” 163 : 2 - 1

.222: - 2

- 3

.

.222 : - 4



: »:

-

-

-

:

:

-

«1»

.

:

:

.

"

":

.

«2»

»

."Signification"

"Compréhension"

»

»

«3»

«5»

»

«4»

.224 :

- 1

.1600: 2

- 2

.403: 2

- 3

.728: 2

- 4

.403: 2

- 5

«1» «

»

«2»«

»

» :

«3»«

«4»«

.224 : 222: - 1

.306 j285: 2 : -2

.244: - 3

.1585 : 4 - 4

«1» «

»

«2» «

(07)

(05)

(11)

«3»

(03)

«4»

«6»

«5»

»

.51 -34 : 3 - 1

.34 : 3 : - 2

i797: 9 " " - 3

" : " " "

!

.85 : : . "

.86: : - 4

223 i2 : - 5

.29 : 1 : - 6

» i "1" «

...

"2" «

...

.

» Attribut

» :

"3" « ...

"4" «

»

"5" «

»

.

"6" «

.

.101-98 : 3 -1

.98: 3 - 2

.728 : 1 - 3

" .729 : 1 - 4

i" " 723: 7

."

.

11: - 5

. 1994

.198 : 2 - 6

«1»

» :

» :

«2»

«3»

:

» :

»

«4»

63:

."	"	2256 :	2	-1			
."	"	115:	6	- 2			
	."		"				
	1980	ı4					
		.107 :		: - 3			
	":		.88:	- 4			
."		:					
."	"	4470 :	50	."	"	123 :	5

» "1"«

"2"«

" "

» :

"3"«

»

"4"«

:

» :

"5"«

":

.65 :

-1

."

.96 : j3

.52:

- 2

":

.366 : 2

- 3

:

.

."

:

.370 : 2

- 4

.391: 2

-5



«1» « - - »:

“ “ “ “

59

% 10.76	34
% 10.64	«2» 38
% 10.90	21

“ “
i

“ “

.127: 3 -1

“ “ - 2

. 2008- 2007 65 :



„3“ 15 „2“ 39 „1“ 54

.

14 7 08
03

.

- - - -

.

- - „4“ 12 -

.	25	12	17	- 1
.	20	07	12	- 2
.	05	05	05	- 3
.			12	- 4

«1» « »: - -

«2» « »: - -

09 - -

. 05

»: - -

»: - -

«3» «

«4» «

.246: 3 8: 2 - 1

- 2

": - - "

185: . "" ":

1983 - 1404 1

." " .

.186 :

j2846 303: 4 : 91 : - 3

:

" " " :

. " " "

" : ": 92: - 4

.- - 6179 j164: 4 :

«1»

.

157 «2» 229

72

11 «3» 13

.

% 10,75

37

% 09,01

29

% 18,15

08

17

.

03

14

.2845

303:

4

- 1

46

61

42

74

116

- 2

.

15

37

52

15

03

05

- 3

.



" "

42

14

.

05

.

" "

" "

.

" "

07

" "

" "

" "

"

" "

"

" "

.



„2“

„1“

.

.

.

15

18

80

i-

-

10

.

29

04

-

-

17

04

18

60

-

-

09

.

. 1977- 1397

75 : 2

— 1

. 1585: 4

.426 : 1

- 2

: /1

18

04

12

42

22

23

10

11

17

17

03

05

05

11

07

11

18

05

» :

«1»«

22

12

. 23

.97j96:

- 1



/2

08

29

08

11

13

03

17

.

/3

-

-

-

-

.

.

.

.

.

خطاطة الشواهد والشخصيات والقراءات والكتب والقبائل والمواضع والألقاظ

للمستوى الإفرادي في الخصائص "الجزء الأول"

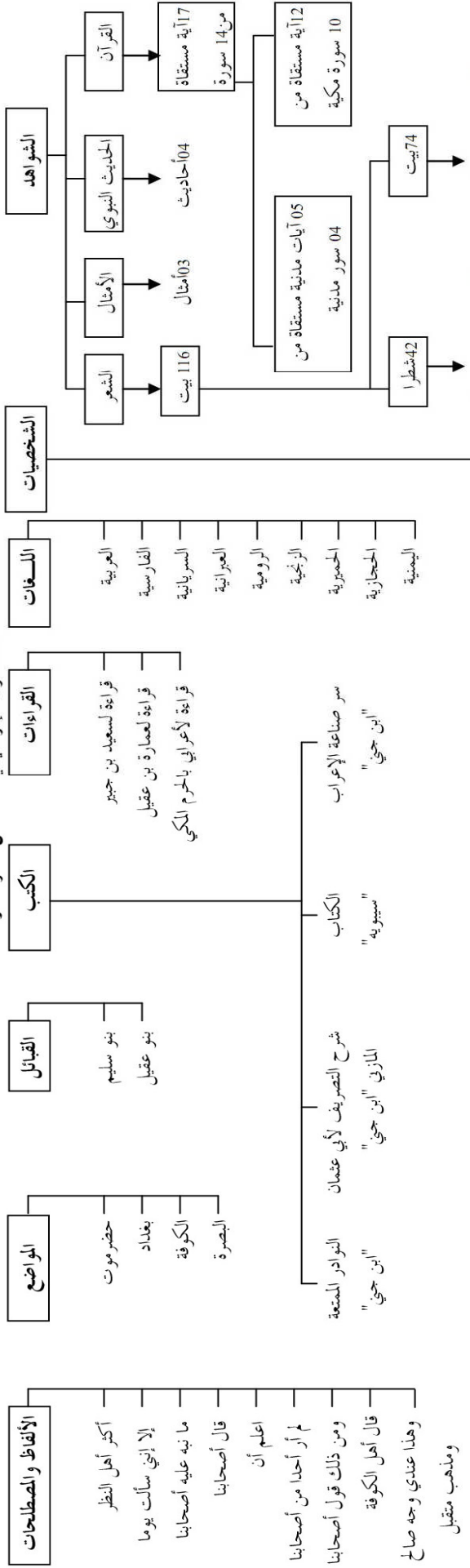

23 بيتا نسبها إلى أصحابها 11 شظرا نسبها إلى أصحابها

ومذهب متقبل

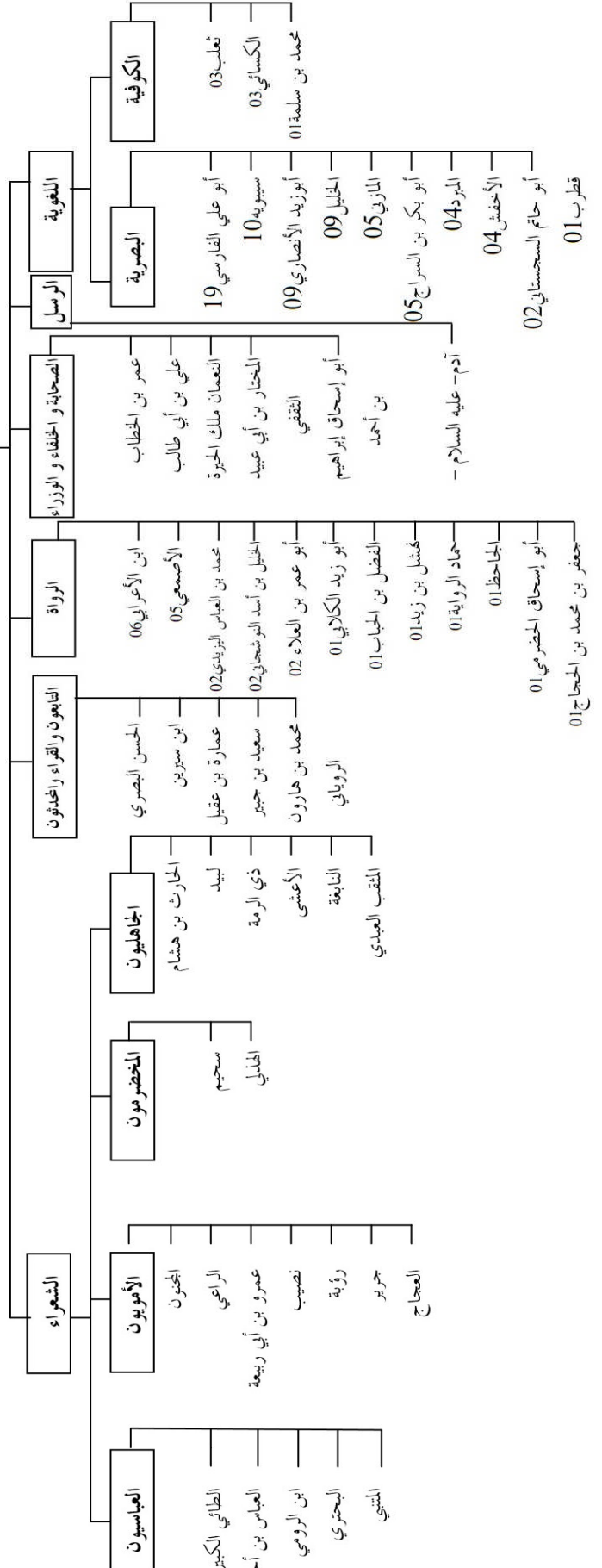

خطة الشواهد والشخصيات والقراءات والكتب والقبائل والمواقع والألقاظ

للمستوى الإفرادي في الخصائص "الجزء الثاني"

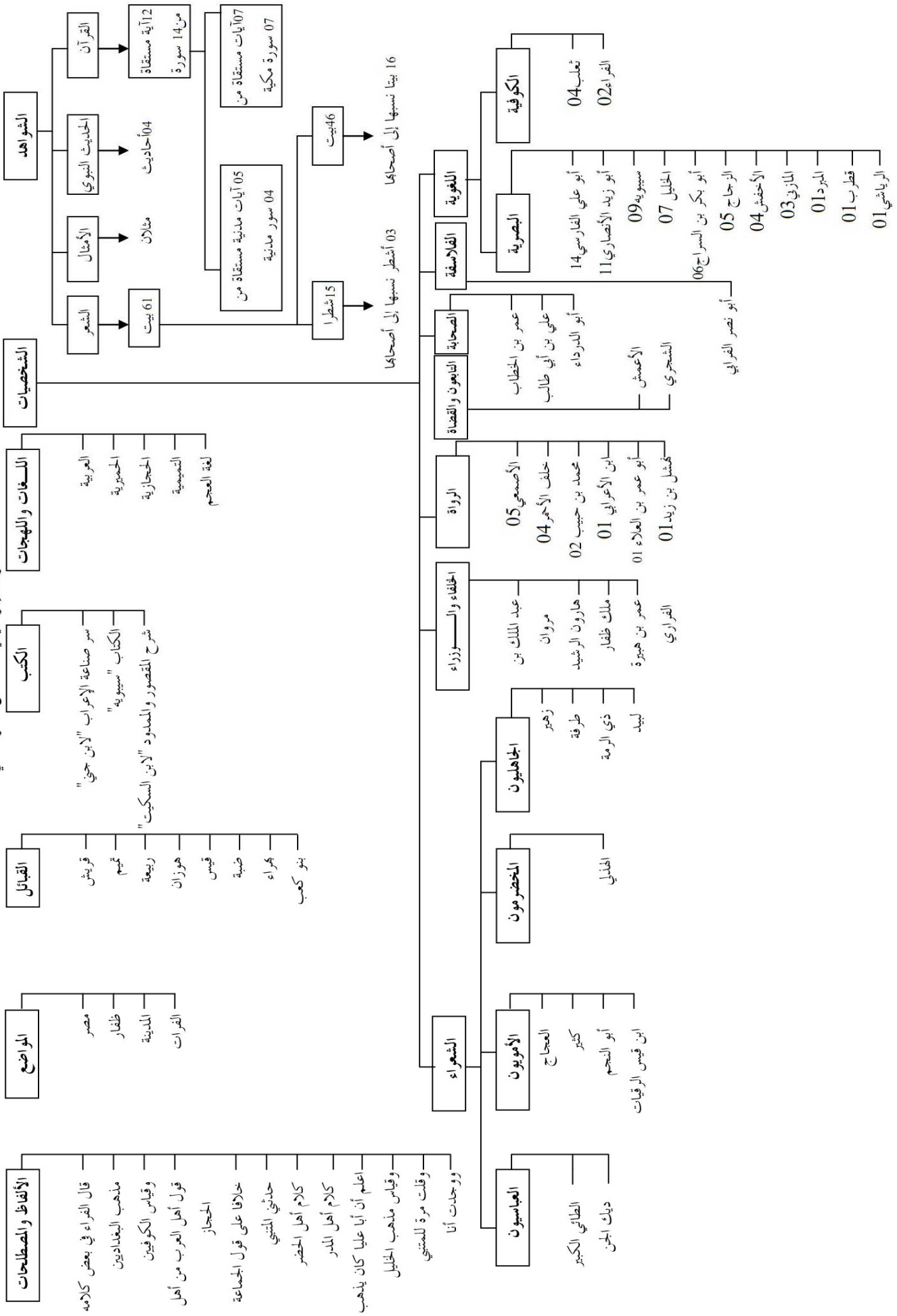

خطاطة الشواهد والشخصيات والقراءات والكتب والقبائل والمواضع والألقاظ
للمستوى الإفرادي في التخصص "الجزء الثالث"

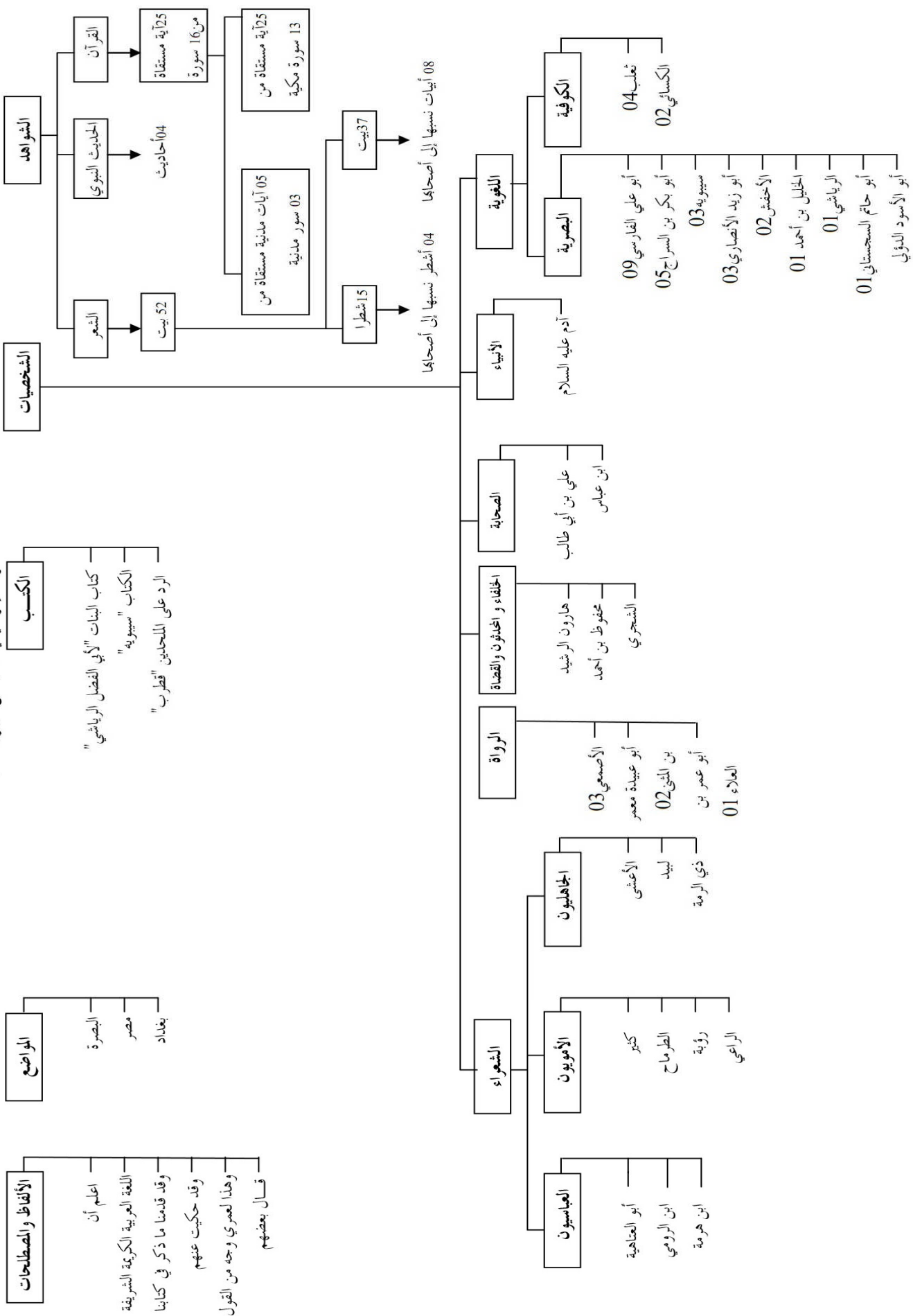

خطاطة الشواهد والشخصيات والقراءات والكتب والمواضع والألفاظ

للمستوى الإفرادي في الصماحي

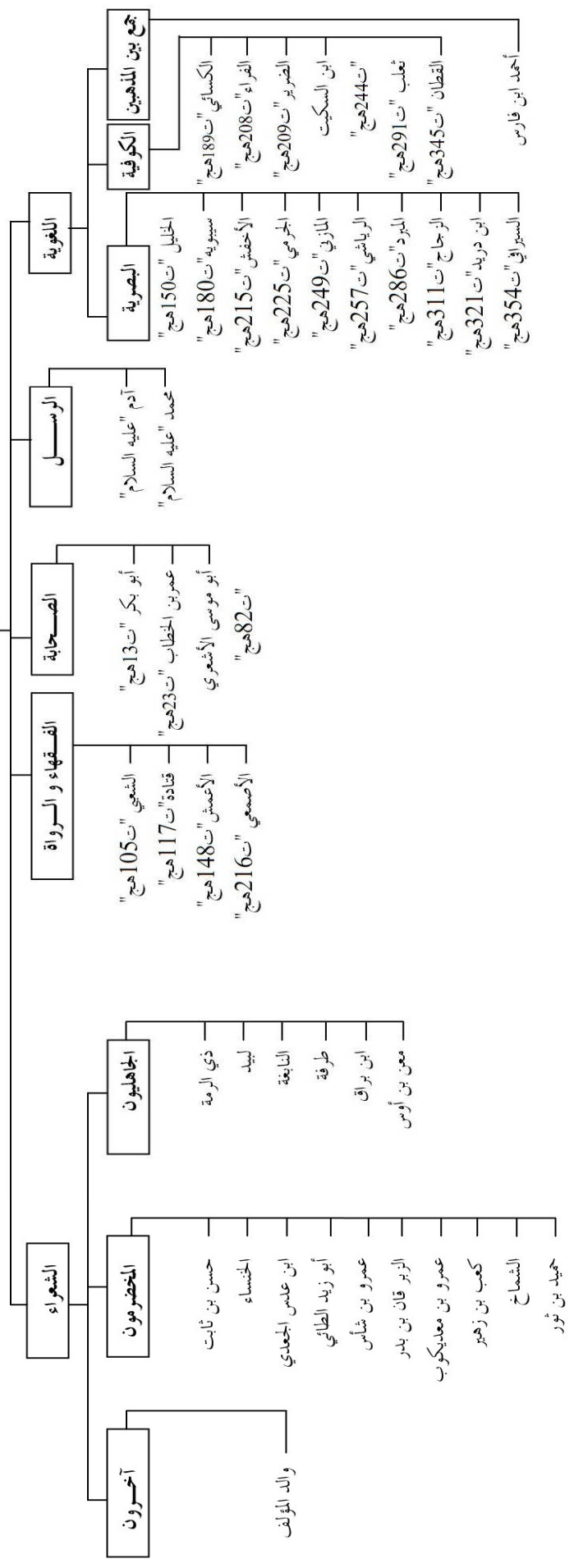
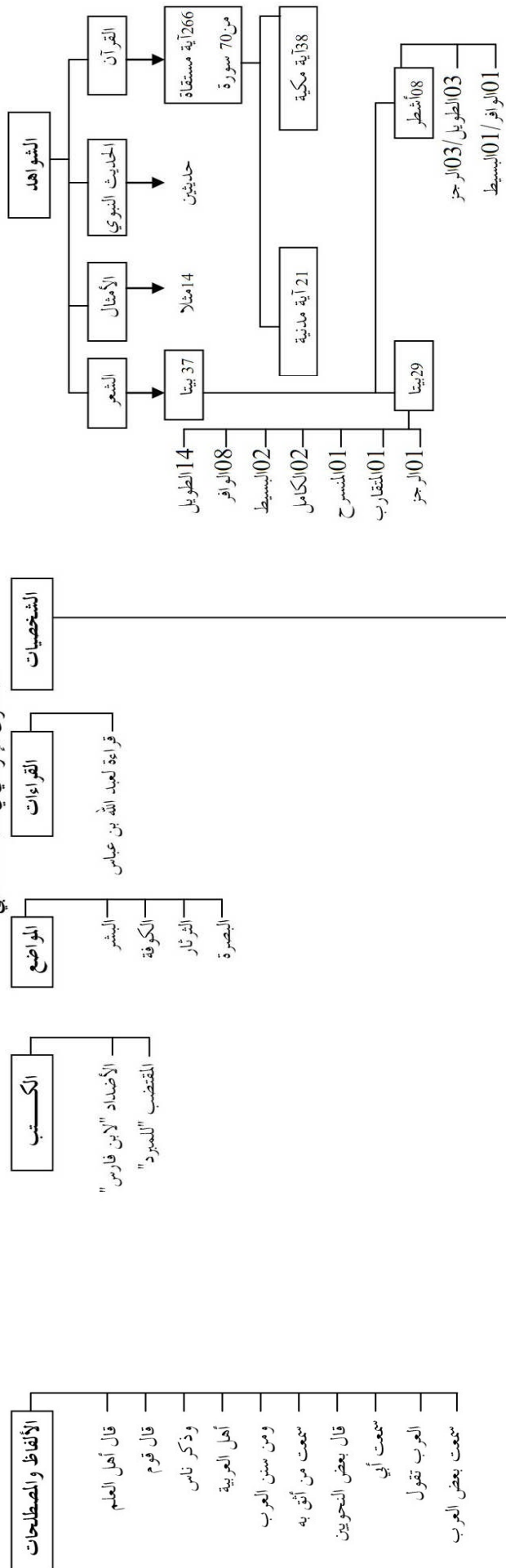

الفصل الثالث

في المبادئ التوجيهية

»:

«1»

»i" "

" "

" "

«2»

%67

%46.98

%27.35

%05.65

i%30.42

" "

%38.17

%17.98

i%29.33

i%14.52

." "

%05.37

" " " "

—

» . «3» —

i «4»

.

32:

- 1

.240:

- 2

.273 :

."

"

- 3

48 :

- 4



.

»

" "

"1"«

."2".«

»

» : " "

: » :

"3"

" "

."4" «

.

»

" :

F.DE Saussure, Cours de linguistique generale, p 25-31, Paris, Payo,t 1983- 1

.439 : - 2

.21 : j1 : ." " 131 : 5 - 3

." " 131 : 5 - 4

j5 ." :

." " 131:

«2»

:

«1»

» :

«3»

«4»

: »

«5»

.

.

.12: 1 - 1

370: 33 : ." " 2023: 5 - 2

.25: 1 : ." " 3922: 43 ." "

. " 1309 - 708" - 3

":

." : " 1360 - 761"

.147: 4 .

. 1969 j2 419: 1 - 4

." " 369 : 33 ." " 49 : 7 - 5

": ." " 3922: 43

." :

.18: 1

»

.

«1»

»

:

«2»

.

»

-

-

«3»

«4»

»

»

«5»

»

. 1995

23:

- 1

. 1987

1

25:

- 2

":

.17: 1

-3

." "

42: 5

."

.17: 1

- 4

.03: i2

- 5



«1»«

«4»
i

«3»

«2»

» i «5»

«6»«

»

»

«7»«

«8»

: » :

:

:

.

18: 1 - 1

." " 2023: 5 - 2

." " 369: 33 - 3

." " 49: 7 - 4

." " 3922: 43 - 5

.292: - 6

i19: 1 - 7

": - 8

.32: 1 ."

«1»«

.

!"

":

." " "

" "

.

.

» :

."3"«

"2"

» :

. 82 j81 :

- 1

."

":

.21: 1

:

":

- 2

.18: 1

."

.32: 1

- 3

«1»«

.

«2»
:

“ ”

.

-

-

-

: ”:

.757:

- 1

.1370: i2

.”

i3

.”

”:

.

32

- 2

”:

.90:

18 : 13

.”

. 2006- 1427 i1

.242:

«2»«

» : «1»«

» :-

» :

-

-

«4» Phrase

«3»«

.

:

» :

» :

«5»«

«6»«

.

:

.1087: 2816 3

- 1

.

.149: 1

.1284 : 3269 3

- 2

75: 1

.185:

. 1967- 1387 j2

.2301: 5876 5

- 3

Phrase : assemblage de mots énoncé qui présente un sens complet. Dictionnaire encyclopédique, - 4
p :976

." " 481: 1

- 5

.

1

- 6



			»		
		» :	»	«1»	
			»	«2»	
			»	«3»	
«4»			»		
			» :	»	
				«5»	
686:	8	:	»	238: 28	- 1
				.82:	»
	»	»	261: 1		- 2
	»				
			.576:	1	
	24:				-3
			. 1986 - 1406	2	
			».341 :		- 4
i»					
			.181:		- 5



	“ ”	·	“ ”	
“ ”	“ ”	»:	“ ”	
» :	:	“ ”	“ ”	
		“1”	«	
		“2”	«	
		» :		
		“3”	«	
» :				
		“4”	«	
:				
	» :	“5”	«	»
	490: 2			- 1
		. 1972 j1		
		.25 : 1		-2
	431: 2			- 3
05: 1		: . 1996 - 1416		
1	. 2000 - 1420 j1			
		15:		- 4
			. 1989	
	“ ”	289: j1		- 5

» :

«2»«

«1»«

» :

«3»«

» :

«4»«

.49: 1 - 1

.23: j1 - 2

: .121: - 3

: -1

: -2

: -3

: -4

: -5

.121:

.13: 1 - 4

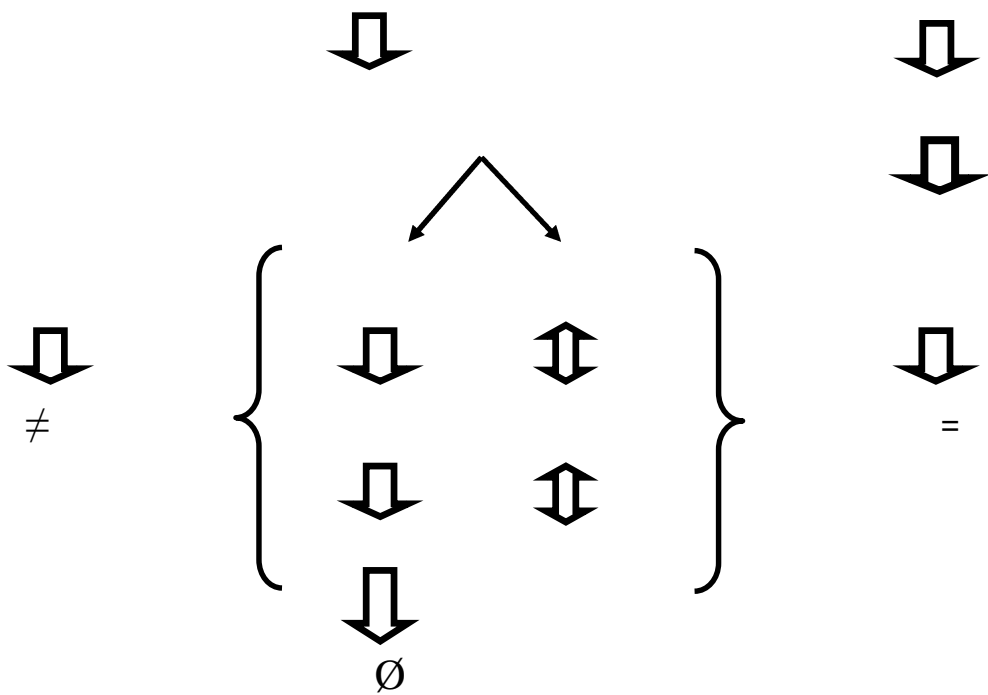

» »

»

»¹»

»

» :

.

»²»

.33: 1 - 1

.755: - 2



«2» « » «1» «

»

«3» «

.

» : «4» «

» :

«5» «

«6» «

:

» :

«7»

.

1

419: 1

." " 371: 33 - 1

. 1992 - 1413

.41: - 3

.19: 1 - 4

.24: 1 - 5

" : .758: - 6

": "

"

": .

.27 19: 1 : ."

" : - 7

."

.439:



“ ”

.

/1

“ ”

» :

.

“1” «

» “ ”

“2” «

“ ” “ ” “ ”

.

j2

“

”

.32: 1 - 1

.12 -10: 2 -2

.13 j12 :

«1» « »
 «2» « » : - -
 «3» « »
 » :

«4» «
 " "
 «5»
 «6» « » :

		.10 :	2	- 1
:	.57 :		2	- 2
.	1420 j5		490 j2	
		.14 :	2	- 3
		.16 j15 :	2	- 4
	90	.21 :	2	- 5
		:	.	
	.73 j72 :	5	.	
" :	.51:	:	.28 :	j2 - 6
:	!	:		
:	.	:	"	
		.60:	4	

«2»«

»

.

«1»

.

.

«3»«

»

/2

» :

«4»«

.-"

" "

"

.

.60 : 4

.

.12 : 2

.757:

.81:

- 1

- 2

- 3

- 4



" "

»

» "1"«

"2"«

.

»

"3"«

»

:

"4"«

" "

»

"5"«

.

" " " "

" "

" "

" "

" "

»

"6"«

» .

"7"«

.74 i72 :	- 1
.73:	- 2
.	- 3
.	- 4
.75 i74:	- 5
30 :	- 6
.08 : 1	- 7

» : " "

"1"«

«1» « »

» " "

«2» «

/1

» :

«3» «

" "

» :

«4» «

.

.49: 1 - 1

.33: - 2

.24 : 1 - 3

.188 : 1 : - 4



“ ”

.

“ ”

» :

- -

“1”«

» :

“ ”

“2”«

.

“ ”

“3”«

»

“ ”

.02: 1 - 1

.67 : 1 - 2

.31: - 3

«2»

«1»

»

»

» :

» :

» :

«3»

«4»

346

-46

-

-

» :

- 1

.88 : j2

» :

.03:

- 2

.26 j25 : 1

- 3

.21 j20: 1

- 4

“ ”

.

“1”

»

“ ”

“2”《

.

»

“3”《

.30 : - 1

. 2003

66: - 2

1958- 1377

456 |455 : - 3

.

“

.

.456: ”.



“ ”

»

“1”«

»

“2”«

»

“3”

“4”

- 1370 j4

07 :

- 1

. 1970

.67:

- 2

: :

: Induction

- 3

25 :

: .153 j152 :

.

. 1979 j3

: Observation

- 4

”:

.423 :

”

. 1967 - 1387

31 :

«2»

«1»«

»

«3»«

«4»

«5»

»

«6»«

«7»«

»

»

«8»«

.110 :

- 1

":

- 2

.16 :

."

.148:

- 3

.193:

."

.27:

."

"

Synchronie : ensemble des fait qui concernent un système linguistique donné à une époque - 4

précisé. Dictionnaire encyclopédique, P : 1233.

Diachronic: caractère des fait de langue étudiés dans leur evolution dans le temps. Larousse, P: -5
414,415.

.26:

- 6

.45:

- 7

.45:

- 8

«1»
i

»

«3» «2»

:

25:

. 1983 - 1403 j1

": - 1

."

Symentique: etude de sens de la signification des signes notamment dans la langue. Le Robert - 2
d'aujourd'hui, education dérigée par Alain Ray,p:935, Paris- France, 1991.

.36: - 3

" " " "

i" " .
% 01.82

.

58

43

07

15

23

05

"

"

.

04

-

-

.



. - -

." "

."1"« »:- -

- -

» :

."2"«

.1872 423 : 2 : .36: 1 - 1

." :

73: 1 : .39: 1 - 2

. 1982 - 1402



07

% 02.03

.

241

16

72

58

169

.

"

"

14

.

% 22.95

:

/1

.

20

70

05

08

"1"

31

03

15

12

- 1

.



17

25

10

11

18

06

07

08

03

05

06

.

.

/2

-

-

«1»

.

- 1

:

i 2

.

.350 :

«1»

10

«6»

«5»

«4»
i

«3»
i

«2»

.

.

- 1

.282: 2

."

:

- 2

.

.

:

.223: 5

.

- 3

.312: 3

.

:

."

":

.

- 4

.430 : 1

-

-

- 5

.430: 5

.

-

-

- 6

.128: 1

.



" "

" "

07

" "

" "

.

.

"

"

"

"

"

"

i

.

:

.

:

:

.

"

"

i

"

"

.

خطاطة الشواهد والشخصيات والقراءات والكتب والقبائل والألقاظ

للمستوى التركيبي "باب النحو" في الخصائص

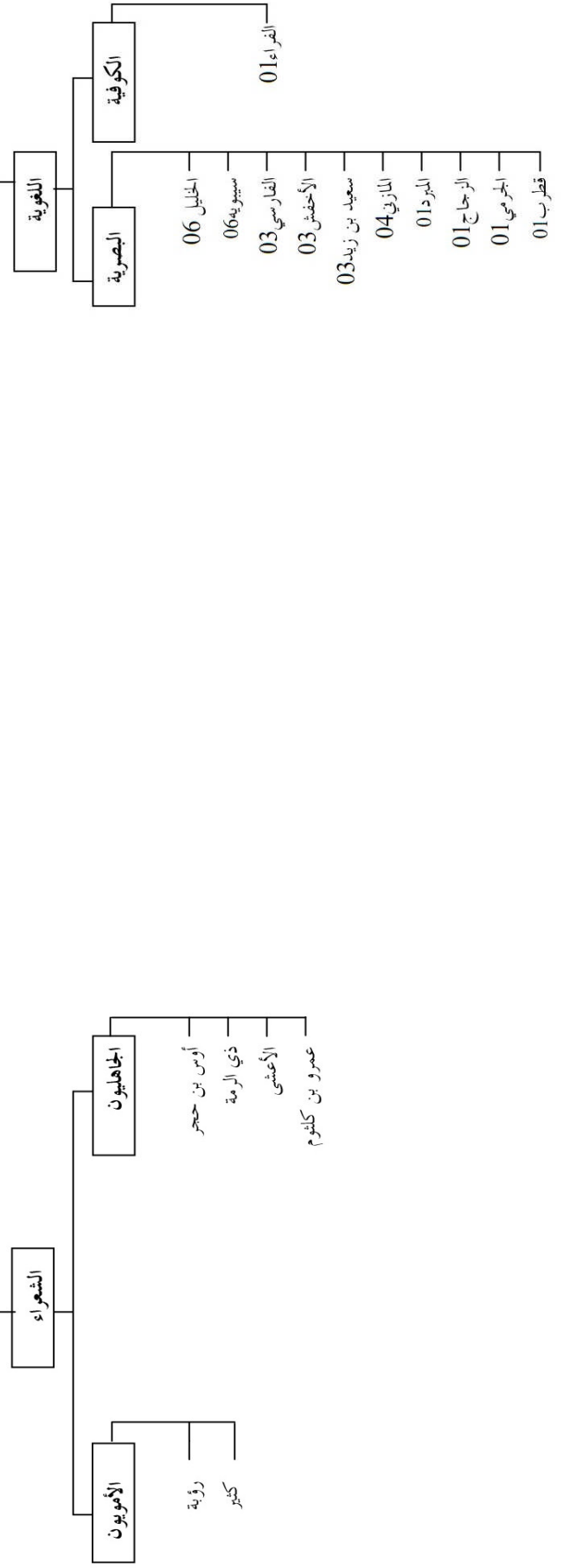
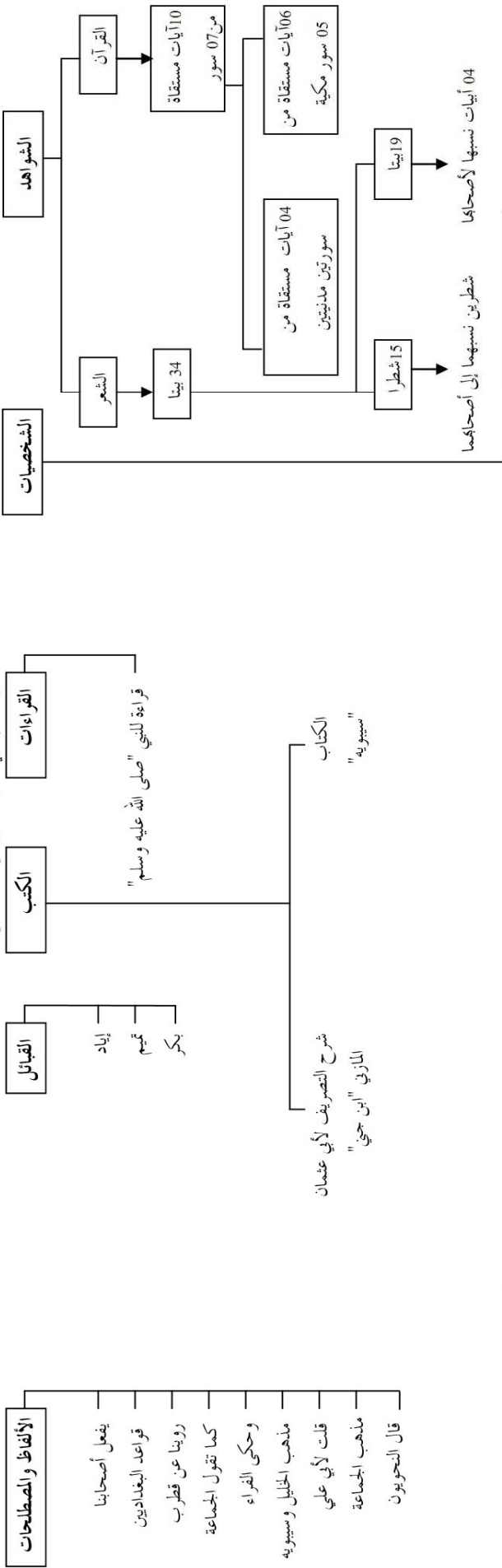

خطاطة الشواهد والشخصيات والقراءات والكتب والقبائل والمواقع والألقاب للمستوى التركيبي "باب الصرف" في الخصائص

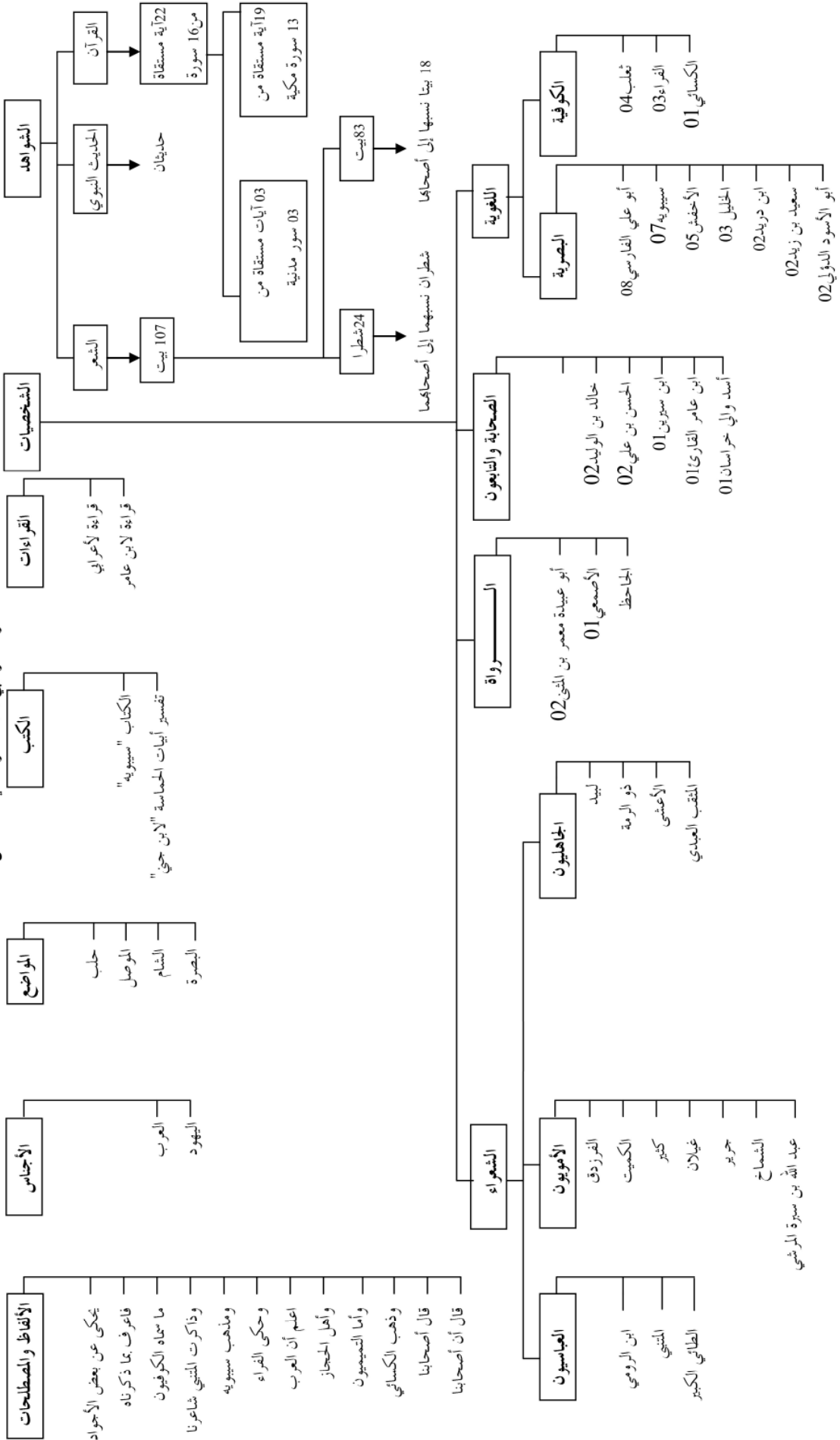

الفصل الأول
في

في الأساليب



.

.

.

.



:

»

«1»«

.

i%30.92

.

i%33.65

.

.766 :

1

- 1

» :

“1”«

.

“2”«

»

“3”

“ ”

“ ”

“ ” “ ” “ ” “ ” “ ”

» :

“ ” “ ” “ ” “ ”

. 1964

178: 2 - 1

104: 1 - 2

.179: 2 . 1975- 1395 j4

.5677 2242 j2241: 5 - 3



“ ” “ ”

“1”《

.

“

”

“2”《

》

》 :

.

“3”《

》

“4”《

“5”《

》

.

.

553:

763: 1

- 1

- 2

.

1980

11

224 :

.113: 1

- 3

.

10:

- 4

335:

- 5

. 1964



“ ”

%33.65

%19.55

%30.48

° %07.41

.

:

“2” 《

》 : -

-

“1”

“3” 《

》

“4”

.

j8

.465: 296: 6

.752: 1

.184:

.274:

. 12:

- 3

. 1983 - 1403 j 3

”: - 4

.”

. 1956 04:

/1

»:

«1»«

- -

.

:

»:

:

“ ”

:

“ ”

«2»«

«3»

.

.

j2 “ ” :

.442: 2 - 1

.173: 3 448 j447 :

”:

.317 : 1 - 2

:

j3 :

.46: 3 .”

.268 j47:

.399 j398 j 298 j297 : 1 - 3

- " " " " » :
 i "2" « : "1" :-
 "

"3" « »: "
 "
 - - »" : i"

"4" «

"5" « »

"6" «

. 01 - 1

": .462: 2 - 2

()

." :- -
 .269: 3 .464: 2 :

.264: 3 - 3

. 260 j255: 3 .255: j3 - 4

.24 : 3 - 5

. 3 - 6

«1»

«2»

«3»

«5»

«4»

»

«6»

»:

»

»

51

«7» «

»:

»

»

«8» «

»

»

»:

392	61	60	:	3	393	392	:	2	327	323	:	1	:	- 1
														.393
				.145:				1	:	.231	:	2		- 2
						.133				113	:	2		- 3
									.	145	:	2		- 4
									.	152	:	2		- 5
									.	168	:	2		- 6
										.360	:	2		- 7
										.145:		1		- 8

...

«1» «

- -

/2

«2» «

»

» :

«4»

«3» «

»

«5» «

»

.152 : 2

- 1

.197:

- 2

.447 : 2

- 3

.442: 2

.197 | 196:

- 4

"

.379 :

"

. 239:

: .428 : 3

- 5

«1» «

«2»

:

«3»

»

»

«4» »

»

»

»

»

»

»

»

»

«5» «

195 : 1 - 1

. 1967- 1387 j2

. 31 - 2

.335 : 1 : .247 : - 3

." " : - 4

." " 92: 3

13: - 5



«1»

.

»

»

«2»«

«3»

«4» «

.

»

»

»

»

»

63 : - 1

. 2001- 1422 j1

.344: - 2

. 1968 86 j85 : - 3

92: - 4

. 1998- 1419 j1



“ 1”

“ 2”

“4” “ 3”

“5” “ ”

» :

:

“7” « ” “6” « :

.

“8”

“: - 1

.300 : 1 .”

.168 : 2 - 2

“: - 3

.312: 1 .”

”

- 4

.234 : 2 .”

08 j07 : : - 5

. 2006 146

.442: 2 - 6

.94: - 7

“: - 8

08 : .”

: “ . 1999

.05: .”



» :

:

:

«1»
i

- -

:

:

«2»«

»:

«3» «

.

.	50	- 1
.204:		- 2

":

:

:

"

":

"

":

.94:

."

295:

- 3

. 1981

»

«1»«

«2»

«3»«

»

“ “ “ “

» :

43 : 2

- 1

.376 j368 j220 j219 j29j 28:

: - 2

330 j280 j217 j28 j27:

.192 j185 j171 j159 :

.350 :

- 3



«1»«

i " " " "

.

.

:

.

-1

.

-2

.

-3

.

.28:

- 1

«1»

«2»

:

«3» . -1

«4» . -2

«5» . -3

«6» « »

.447: 2 - 1

. 360 : 2 - 2

.192 - 179 : - 3

.201-196 : - 4

.243-239 : - 5

.195 : - 6

» :

«1» «

«2»

«3»

":

":

» :

»

.28:		- 1
.466:	2	- 2
.467 j466 :	2	- 3

0"1" «

" "

"2" «

»

»

»:

"3" «

"4" «

" "

" " "5"

.

.469: 2 - 1

.115 : - 2

.200: - 3

. - 4

": . - 5

.197 : ."



-

-

-

-

«1»

»

»

»

«2»

«3» «

.

i-

-

-

-

»:

«4» «

.

.201 j200 j79 j65 j36 :

- 1

- 2

.

.

09:

- 3

j1

15 : 1

- 4

. 2005- 1426



“ “ “

%41.24 266
“1” 155

.

%49.57 177
58 “2” 97

% 46.59 89 “3”

.

“ “ “
i”

29

24

.

.	51	76	28	- 1
.	82	46	19	- 2
.	19	30	09	- 3

03

% 16

-

“

”

» :-

-

“1”«

“2”-

-

.658: 219: 1 - 1
.190: - 2

128

% 29.27

110

% 37.20

% 81.81

18

.

«1»

573

«2»

399

«3»

174

09

10

06

% 07.05

.

161

257

156

- 1

114

170

115

- 2

47

87

40

- 3

“ ”

“ ” 08

.

“

“ ”

“ ”

“ ”

» 0”

“ ” “ ”

“1”«

“ ”

.

.

¡ 05:

- 1

. 1988- 1408 ¡1



„3“

„2“

„1“

„4“

„5“
.

/1

20

08

i"

"

07

17

23

28

42

60

03

09

12

14

.

.431: 4

.272: 1

.149: i2

.242: 5

.118:

. - 1

- 2

- 3

- 4

- 5

.

10

15

/2

19

53

8

17

09

.

05

04

10

19

-

-

18

08

„1“

“

і”

”

06

„2“«

»

. 13

- 1

„ 763- 146“

„ 814- 198“

. 225 : 2

„«

»:

241: 3

- 2

.318: і3

09

.

/3

- -

.- -

03

07

15

.

»:

«1» 41

»:

»:

«2» 46

- -

41

184 : 2

- 1

. 341

. 346

262 : 3

- 2



- - » : "1"«
 "3"« » : i "2"«

. " "

 " " " "

 .

.268 :	1	-	1
.262 :	1	-	2
.270 :	3	-	3

خطاظة الشواهد والشخصيات والقراءات والكتب والقبائل والمواضع والألفاظ

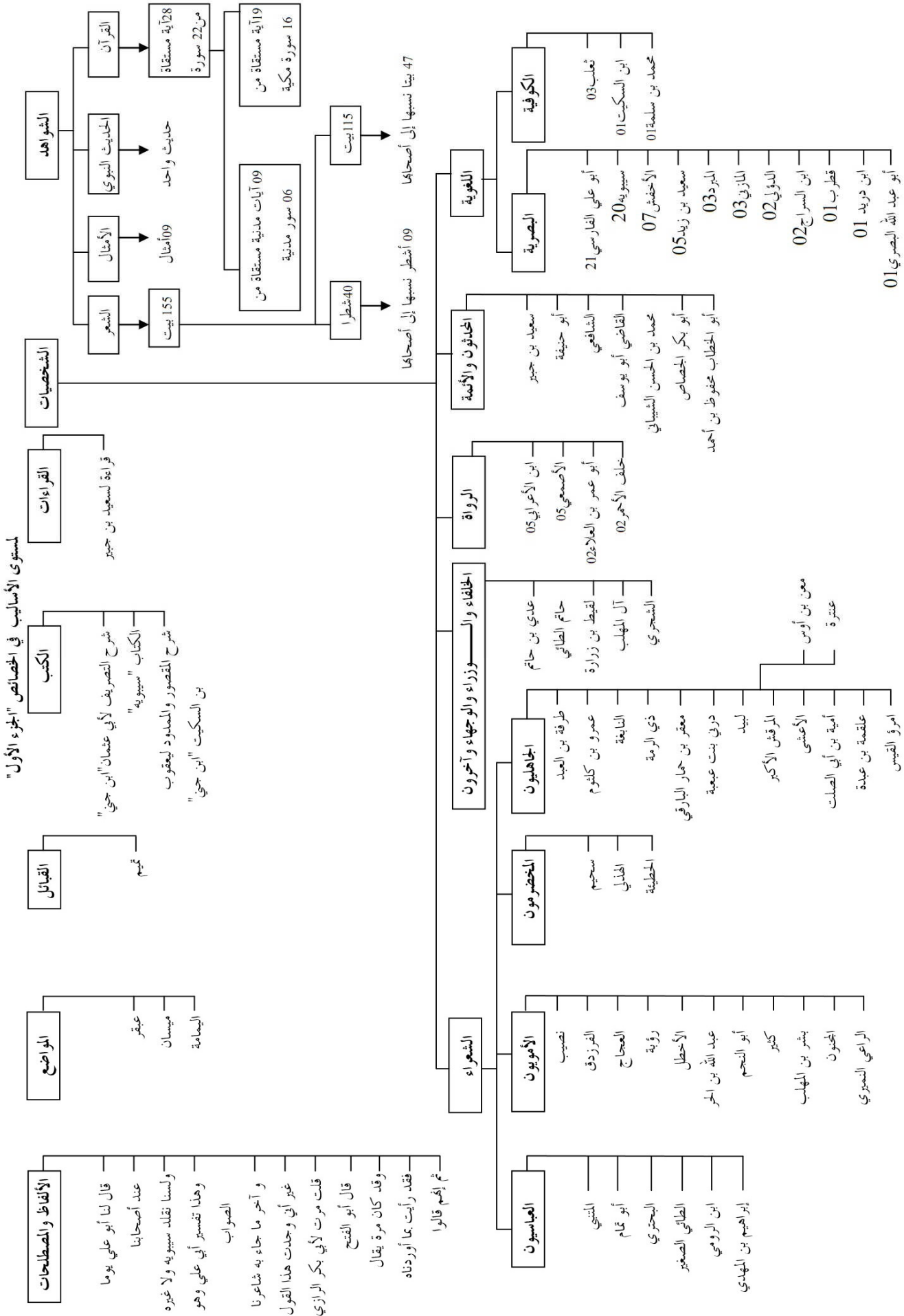

خطاطة الشواهد والشخصيات والقراءات والكتب والقبائل والمواضع والألقاب
لمستوى الأساليب في الخصائص "الجزء الثالث"

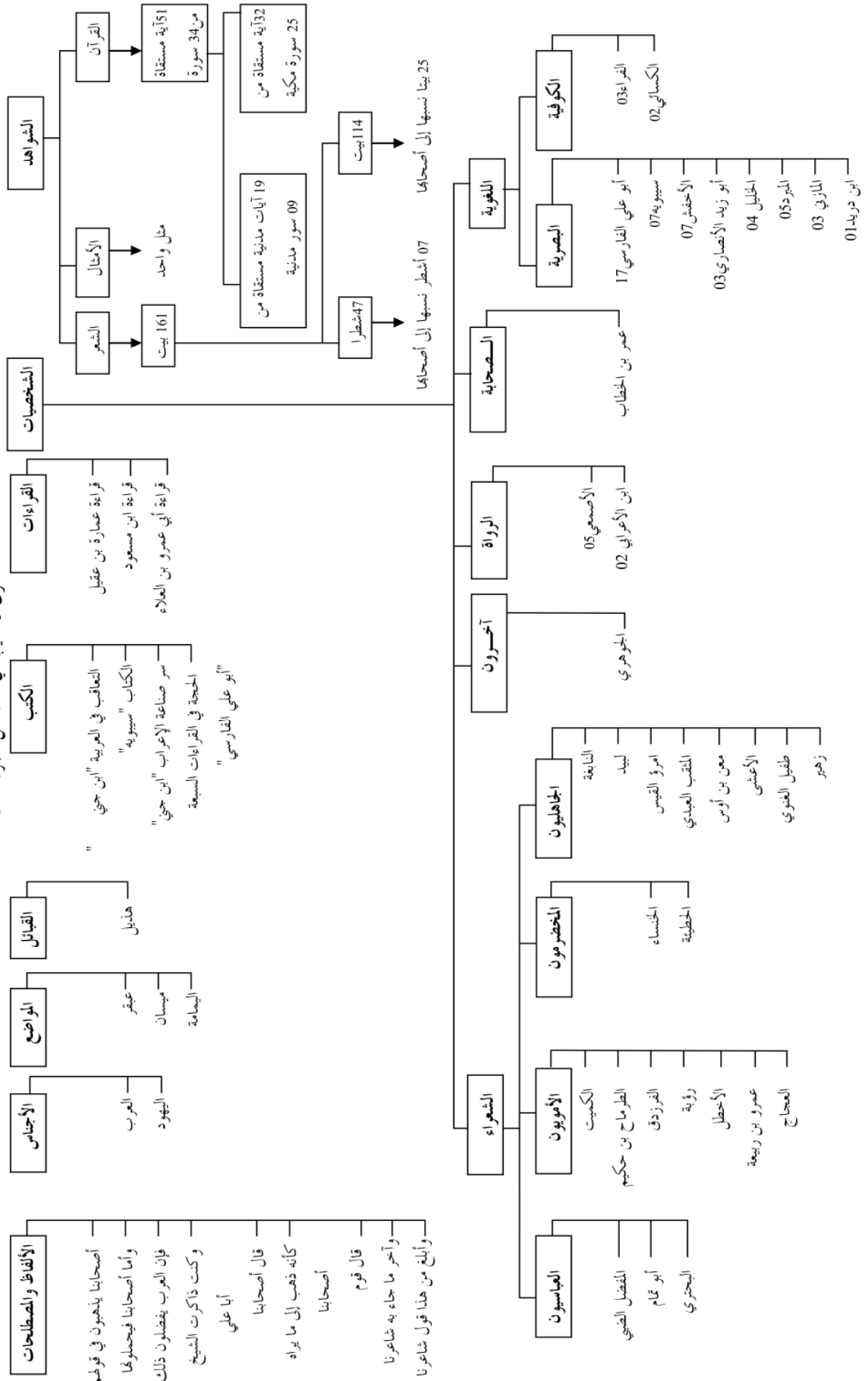

خطاطة الشواهد والشخصيات والقراءات والكتب والقبائل والمواضع والألقاظ

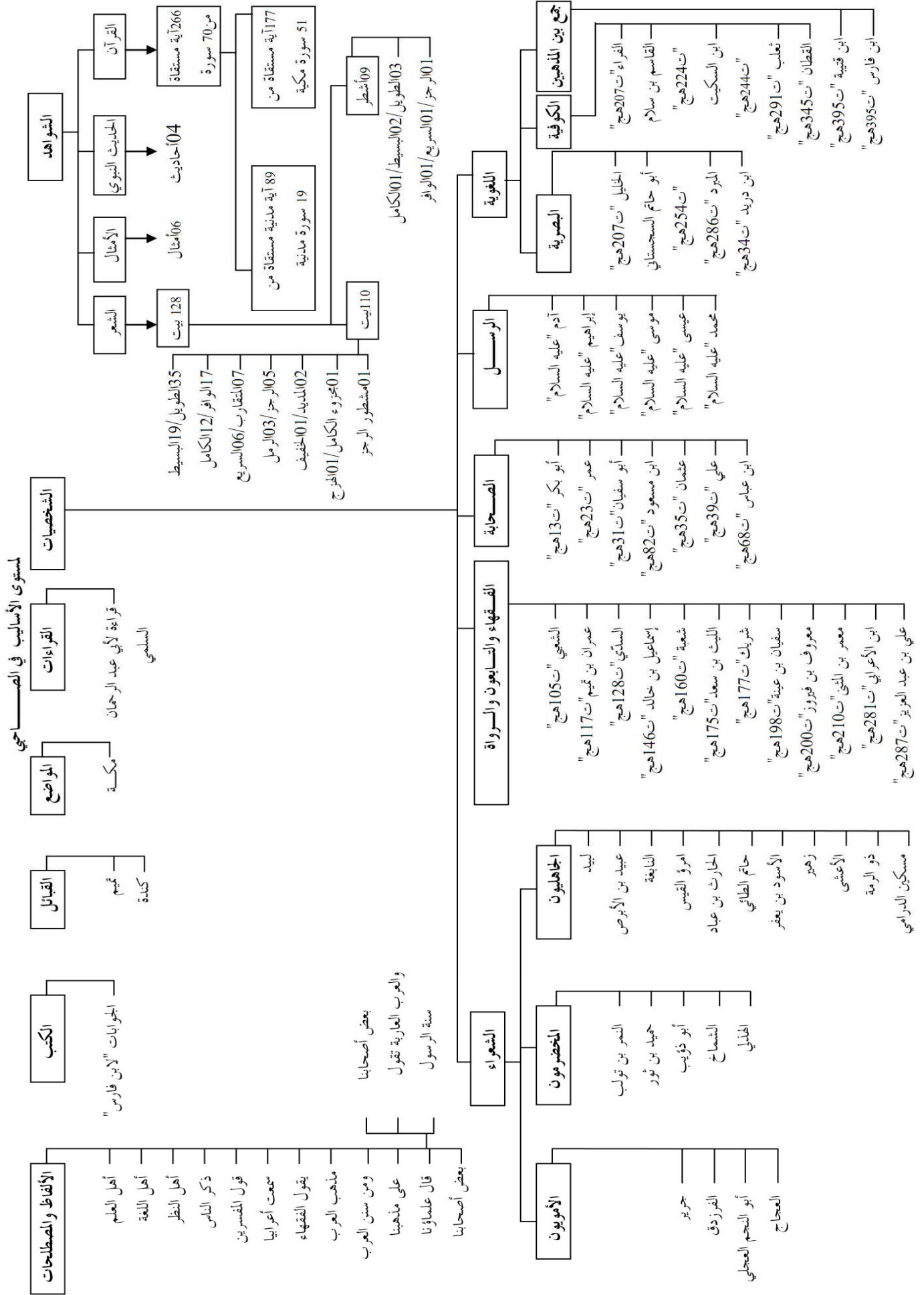

السلامة

حفظ

:

•

•

•

:

✓

✓

✓

✓

✓

✓

✓

سُبْحَانَكَ يَا رَبُّ الْعَالَمِينَ
سُبْحَانَكَ يَا رَبُّ الْعَالَمِينَ



.

.

:

-1

"

"

-2

.

.

-

-

-3

.

.

"

"

-4

.

"

"

-5

.



-6

“ “ “ “ .

-7

: .

-8

.

-9

.

“ ”

-10

.

0” ”

-11

.

-12

.

.

-13



-14

%67

-15

"

"

-16

.

-17

":

.

"

-18

.

-19

.

-20

.

-21

.

-22

.

.

-23

.



-24

.

-25

.

-26

.

:

-27

-

.

-

.

-

.

.

-

-28

.

.

-29

.

-30

"

"

"

"

:

مكتبة القرآن الكريم

„1“

“ ”

.

•

.1

. 1983 j1

•

- 1416 j2

.2

. 1996

•

.3

. 1981

.4

. 1980 j4

•

j1

.5

. 1983 - 1404

•

.6

. 1992 - 1413 j1

:

- 1

.



. 1970

.1

. 1985

. 2003 - 1424 i1

. 1990- 1411

.7

.8

.9

.10

.11

.12

.13

.14

. 1996



"	"	.15	•
	. 2001		
"	"	.16	•
	2005- 1426 j1		
		.17	•
	. 1990j 4		
		.18	•
	. 1997- 1418 j1		
		.19	•
	. 2007- 1428 j2		
	:	.20	•
	. 1410 j 1		
		.21	•
	. 1986 - 1406 j2		
		.22	
. 1963 - 1382		/	



.23

. 1983 - 1403 j1

.24

1979 - 1399

.25

1958- 1377

•

.26

•

.27

i 4 i

. 1405

•

.28

- 1369

.29

. 1950

•

.30

i1

. 2007

•

.31

i2

. 2005

		•
		.32
. 1998 - 1419 j2 i		•
		.33
.		•
		.34
	. 2001- 1422 j1	•
		.35
	. 1998- 1419 j1	•
.		.36
		•
		.37
	. 2006	•
		.38
2000- 1420		•
. 1955		.39
		•
		.40



		.49	•
	. 1982 -	1402	
	"	"	•
		.50	
	. 1993 j1		
. 1977-	1397	.51	
			•
		.52	
	. 2002	1423 j1	
			•
		.53	
			•
.		.54	
		.55	
	. 1981 j9		
			•
j2		.56	
		. 1985	



		•
		.57
	1989 j1	
. 1987 j1		.58
		•
		.59
	. 1990- 1410 j1	
		•
		.60
		•
- 1426		.61
		. 2005
		•
		.62
	. 1994 - 1415	
		•
j1		.63
	. 1996 - 1416	
		•
		.64
	. 1973	
		.65
		•

i1

.66

. 2005- 1426

i2

.67

. 1997- 1417

.68

. 1400 i1

.69

. 2006- 1427 i1

.70

. 1990 i 2

.71

. 1996 i1

.72

. 1990 - 1410



•

.73

. 1975 - 1395 j2

.74

.

•

.75

. 1998 - 1418 j1

•

.76

. 1994

•

.77

. 1997 - 1417 j2

•

.78

.

.79

.

•

. 1995

.80

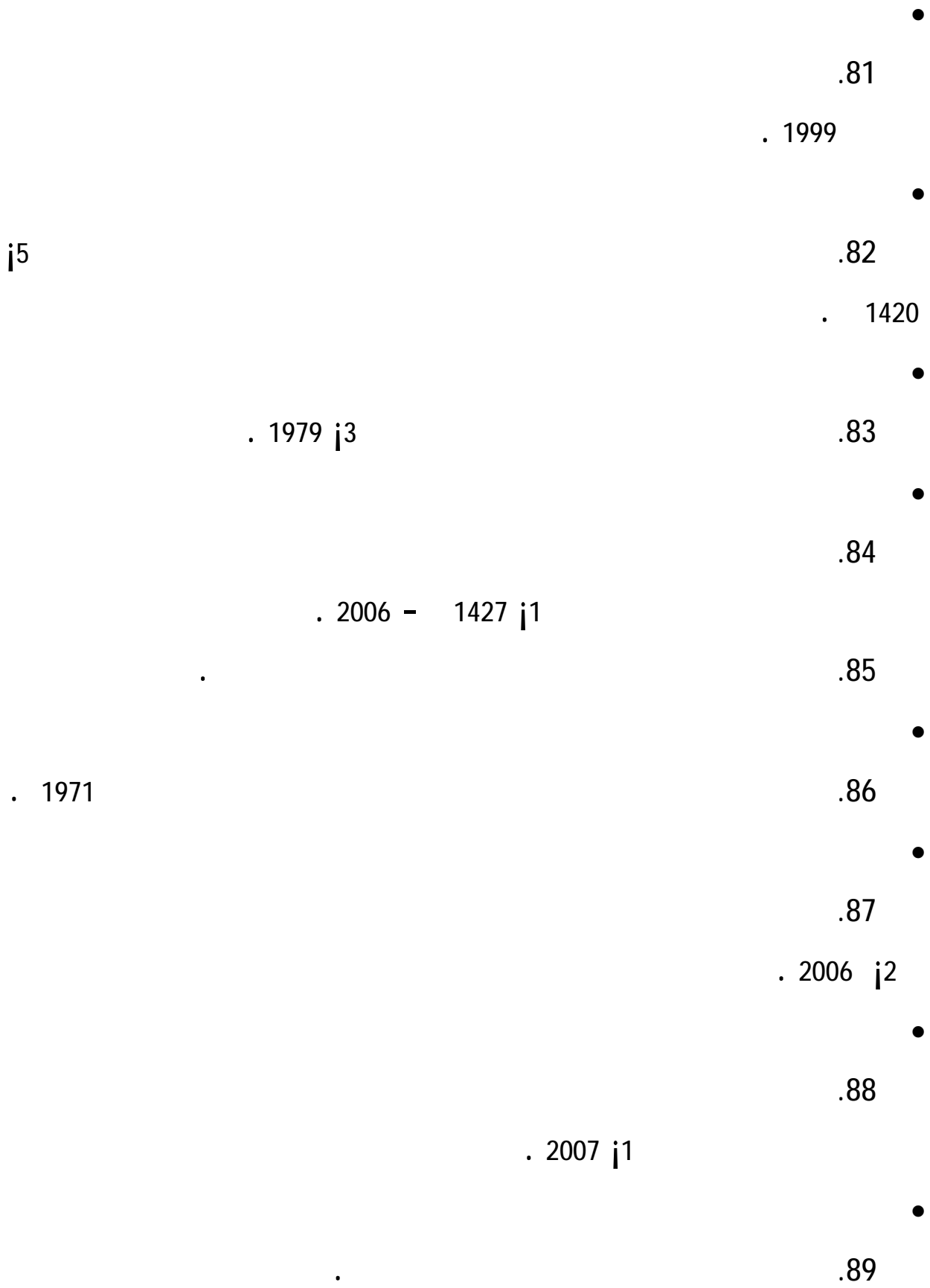



		•
		.90
	. 1986 - 1406 j2	•
		.91
.		•
	. 2005	.92
	. 1995	.93
		•
- 1370 j4		.94
		. 1970
		•
		.95
	. 2000- 1420 j1	•
		.96
		•
. 1994		.97
		•
. 2003		.98
		•
		.99
	. 1986- 1406 j1	

- 1407

:

. 1961- 1380 j4

.100

. 1986 -1406 j5

.101

. 1987

.102

.103

.104

. 1985 - 1405 j3

) .105

(

. 2001- 1421

.106

.107

.108

. 2005- 1325

.109

. 2006 - 1426



	.	.110
		.111
	. 1998- 1418	
		•
		.112
	. 1986 j1	
		•
		.113
	. 1954- 1373j1	
		•
		.114
	. 1983 - 1403 j 3	
- 1407		.115
		. 1987
	.	.116
		•
		.117
	. 2005- 1426	
		•
	.	.118
		•
		.119
	. 1409 j 1	



		•
	.	.120
	. 1964	.121
		•
	. 1969 j2	.122
		.123
	. 1972 j1	
		.124
	. 1996 - 1416	
	:	.125
		.
		•
		.126
	. 1997- 1418 j1	
		.127
	. 1983 - 1403 j2	
j1		.128
		. 1938
		•
- 1387		.129
		. 1967

- 1392

.130

. 1972

.131

. 1988

.132

i¹

. 1988- 1408

.133

. 1994- 1415

.134

. 1989- 1409 i²

.135

i

. 1955

3

.136

. 1993- 1413

.137

. 1987- 1407 i¹

.138

. i

i1

.139

. 1992 - 1413

. 1999

.140

.141

. 2000 - 1421 j1

. 1968

.142

.143

. 1967 - 1387 j2

.144

. 1975- 1395 j4

.145

.146

. 1988 - 1408 j3



			•
3		.147	
	. 1983		•
		.148	
	. 1969-	1389	•
		.149	
	1985		•
. 1993j1		.150	
.		.151	•
		.152	•
	. 1997 -	1418j1	•
		.153	
	1999		•
. 2000-	1420	.154	
. 1955		.155	



		•
. 2002 j15		.156
		•
		.157
.		•
		.158
		•
	:	
i"	"	.1
. 2008- 2007		•
		.2
. 2003- 2002		
		•
. 1956		.1
		.2
. 1964		

146

.3

. 2006

.4

1980

11

.5

1984

-

1404

15

:

1- Dictionnaire encyclopédique, s.p.a.d.e.m. et a.d.g.p. paris –France , 1993.

2-LAROUSSE, Librairie Larousse, Paris, FRANCE, 1977.

3-Le Robert d'aujourd'hui, education dérigée par Alain Ra, Paris-France, 1991.

4-F.DE Saussure, Cours de linguistique generale , Paris, Payot ,1983.

فَهَارِسُ الْبَيْتِ

02	02			12	
02	195			26	
02	28			39	
03	37			13	
22	27			20	
38	41			05	
38	46			04	
40-38	64			17	
38	19			31	
38	02			49	
53	66			55	
60	17			32	



81	19			26	
123	32			25	
156	-2-1 4-3			55	
158	01			76	
161	31			02	
164	50			74	



03		« »
03		« »
17		: : » «
27		» «.
37		» : i" " : «" " :
39		» «
39		» « .
39		» «

40		i " " « .	»
40		«.	»
40		«.	»
59		«	»
107-62		«	»
107		«	»
107		«	»
107		:	»
		«	
124		«	»
124		«	»
131		«	»
143		«	»
143		«	»



156		« »
172		« »



41		
164		



131	



26	
47	"
70	
71	
72	
73	
113	
114	
115	
116	
148	
149	
150	
179	
180	
181	
182	
189	
190	



83	
84	
86	
128	



47	" "
51	
76	
153	

فهارس الموضوعات
الموجودة في



.....

02.....

05.....

05.....

07.....

08.....

10.....

12.....

15.....

16.....

20.....

21.....

21.....

25.....

25.....

26.....

26.....

27.....

28.....

:

32.....

33.....

35.....

36.....

37.....

39.....

41.....

42.....

43.....

45.....

46.....

47....." " /

48....." " /

49.....

49..... /

50..... /

51.....

52.....

58....." " " "

58.....

59.....

60.....

61.....

64.....

65.....

65.....

66.....

66..... /1

68..... /2

70.....

71.....

72.....

73.....

:

75.....

75.....

76.....

76.....

77.....

78.....

80.....

81.....

82.....

83.....

83.....	/1
84.....	/2
84.....	
86.....	
87..... " " " "	
87.....	/1
88.....	/2
92.....	
92.....	/1
93.....	/2
94.....	
94.....	
94.....	
96.....	
100.....	
101.....	
104..... " " " "	
104.....	
105.....	
107.....	
108.....	
108.....	
109.....	

109.....	
110.....	/1
111.....	/2
111.....	/3
112.....	
113.....	
114.....	
115.....	

:

117.....	
118.....	
120.....	
123.....	
124.....	
128.....	
128.....	
130.....	
130.....	/1
132.....	/2
135.....	
135.....	/1
138.....	/2

142.....	" " "	
142.....		
143.....		
144.....		
144.....		
144.....		
144.....		/1
145.....		/2
146.....		
147.....		
148.....		
149.....		
150.....		
:		
152.....		
153.....		
153.....		
154.....		
156.....	" " "	
157.....		/1
160.....		/2

162.....	" " "	
165.....		
166.....		
167.....		
168.....		
171.....	" " "	
171.....		
171.....		
172.....		
173.....		
173.....		
174.....		
174.....		
175.....		
175.....		/1
176.....		/2
177.....		/3
177.....		
179.....		
180.....		
181.....		
182.....		

190-185.....

211-192.....

222-213.....

213.....

215.....

218.....

219.....

220.....

221.....

222.....

223.....