



سازمان اسناد و کتابخانه ملی جمهوری اسلامی ایران

المعجم الوسيط



مَجْمَعُ اللُّغَةِ الْعَرَبِيَّةِ

المعجم الوسيط

الجزء الأول

الطبعة الثالثة

بِسْمِ اللَّهِ الرَّحْمَنِ الرَّحِيمِ
تصدير الطبعة الثالثة

عشتُ مع المعجم الوسيط ربع قرن أو يزيد ، وأسعدني أني أسهمت في إخراجه إلى النور ، وقد بدأت فكرته عام ستة وثلاثين .

ولعل المرحوم «محمد على علوبة» هو الذي وجه النظر إليه يوم أن كان وزيراً للمعارف . وسار العمل في جمع مادته نحو عشرين عامًا ، وقام على أمره بعض شيوخ الجمعيين والخبراء المعاونين ، وعرضت مادته كلها على مجلس الجمع ومؤتمره . وفي عام تسعة وخمسين خشيت أن تضيق هذه المادة أو أن يفقد شيء منها ، ورغبت في أن تعدّ الأصول التي يمكن أن توجه إلى المطبعة . ومن حسن الحظ أن اضطلع بذلك أربعة من كبار الجمعيين هم : إبراهيم مصطفى ، وأحمد حسن الزيات ، وحامد عبد القادر ، ومحمد على النجار ، تغمدهم الله برحمته ، وقضوا في تنقيحه ومراجعته عامين ، ثم أرسل إلى المطبعة ، وأشرف على الطبع الأستاذ عبد السلام هارون .

وما إن صدرت الطبعة الأولى حتى أقبل عليها الدارسون والباحثون ، ورحب الجمع بكل ملاحظة أو تعليق ، وكونت لجنة خاصة تسهر على هذا المعجم ، وتجمع كل ما يمكن أن يثار حوله تمهيداً للطبعة التالية ، وتلك سنة استنتها الجمع ، فلا يعيد طبع معجم لغوي إلا بعد تنقيح ومراجعة . وعلى هذا الأساس صدرت الطبعة الثانية عام ألف وتسعمائة واثنين وسبعين ، واضطلع بها هي الأخرى أربعة من كرام الراحلين هم : إبراهيم أنيس ، وعبد الحلیم منتصر ، وعطية الصوالحي ، ومحمد خلف الله أحمد ، وأشرف على الطبع المرحوم حسن عطية ، والأستاذ محمد شوقي أمين . والمعجم الوسيط في ذبوعه والاعتداد به أصدق دليل على جهود كل من أسهموا فيه .

وسيراً على هذه السنة اتجهنا نحو الطبعة الثالثة . وها هو ذا الأستاذ عبد السلام هارون يعود إلى المعجم الوسيط لكي يسهم في لجنة إعداد أصول طبعته الثالثة مع زملاء له هم المرحومان : علي النجدي ناصف ، وأحمد الحوفي ، والأستاذ محمد شوقي أمين ، والدكتور محمود حافظ . وليس هذا الإعداد بهين ونقضى فيه عادة عامين أو ثلاثة ، ولعنى خاضة بدقة التعريفات العلمية ، وبوضوح العبارة ، وسلامة الأسلوب . ومن الرسوم والأشكال ما قد يستلزم إعادة النظر لكي تجيء مطابقة للواقع ومعبرة عن المدلول المراد تعبيراً صادقاً . ويسعدنا أن الزميل الأستاذ عبد السلام هارون اضطلع بالاشراف على إخراج هذه الطبعة ، وليس الإخراج بأيسر من إعداد الأصول . وسبق لنا أن أشرنا في الطبعة الثانية إلى أن تجربة المعجم الوسيط دفعتنا إلى التفكير في وضع معجم أصغر منه يلائم صغار الناشئين ، وهو «المعجم الوجيز» . وقد أخرجناه فعلاً عام ١٩٨٠ ، وسلطنا فيه نفس السنة التي سلطناها في إخراج المعجم الوسيط ، ولن يعاد طبعه إلا بعد تنقيح ومراجعة .

ورغبنا في أن نلحق بالوسيط معجم أعلام يعرف طائفة من الأشخاص ، والنظريات الكبرى ، والأماكن التاريخية . وبدأنا نعدّ لذلك ، وكنا نأمل أن يُلحق بهذه الطبعة ، وهوكلنا رجاء ألا يتأخر ظهوره طويلاً .

ولا يفوتني أن أنوه بمجهود جنود مخلصين يعملون في حقل المعجمات بمجمع اللغة العربية من خبراء ، ومحررين ، ورؤساء تحرير ، ومراقبين ، ومديرين عامين ، ألقوا منهجنا وأحسنوا تطبيقه ، وألّموا بالمراجع ، وعرفوا كيف يفيدون منها ، ونحسّ بغيبة من يلبّون منهم دعوة بلد عربي شقيق .

ولم يكن إخراج هذه الطبعة الثالثة يسيرًا ، فقد أمضينا فيه زمنًا غير قصير ، وأتاح ذلك للمستغلين وبعض الموزعين أن يغالوا في أسعارهم ، ونحن نعلم أن طلاب هذا المعجم كثيرون ، إن في مصر أو خارجها ، ونحرص الحرص كلّه على أن نيسّر لهم أمر الحصول عليه . وأملنا كبير في أن تزيد طاقتنا الطباعية بحيث تتوفر في يسر مطبوعاتنا للدارسين والباحثين .

ابراهيم مذكور

بِسْمِ اللَّهِ الرَّحْمَنِ الرَّحِيمِ

تصدير الطبعة الثانية

بقلم الدكتور إبراهيم مذكور

طلّاب البحث والحقيقة لا يقفون عند حدّ ، ولا يقنعون بمغنم ، وجُلّ همهم أن يحصوا ويحدّوا ، أن يهذبوا وينقّحوا . والمجمعيّون ، وقد وقفوا أنفسهم على خدمة اللغة ، يحرصون دائماً على أن يشرحوا غامضها ، ويذلّلوا صعابها ، ويسروا أمرها على الدارسين والباحثين . ويسعدهم أن يسهم معهم في ذلك جمهور المثقفين ، ويرون في هذا الإسهام تجاوباً نافعا وتعاوناً صادقا ، ويؤمنون إيماناً جازماً بأن العربية ملك أبنائها جميعاً . وتجربة (المعجم الوسيط) خير شاهد على ذلك ، روى فيه الجمعُ : ما وسعهم ، ثم قدموا طبعته الأولى إلى القراء واللغويين ، راغبين إليهم أن يوجهوا ما يعنّ لهم عليها من نقد وملاحظة ، وقد فعلوا . وكم رحّب الجمع بهذه الملاحظات ، عُنى بجمعها وتبويبها ، ووضعها تحت نظر اللجنة المختصة ، وهي صاحبة الكلمة الأولى فيها .

ولجنة (المعجم الوسيط) ذات سنّد متصل ، قام أربعة من شيوخها على إخراج طبعته الأولى ، ورحبوا هم أنفسهم بكل تعليق أو استدراك . ويوم أن فكر الجمع في إخراج الطبعة الثانية ، عوّل في ذلك أولاً على مَنْ مدّ الله في أجله منهم ، وضم إليه من ضم من زملاء أجلاء . ولا نزال نذكر المرحوم «أحمد حسن الزيات» وهو آخر الأربعة الخالدين رحيلاً ، في حرصه على متابعة إعداد هذه الطبعة وإنجاز أعمالها . ثم اضطلع بالأمانة كاملة أربعة آخرون ، هم خير تحلف لخير سلف ، وما نحن أولاء ، نقدم اليوم لطلاب العربية ثمار جهودهم وما أسفر عنه درسهم وبخثهم . وهم بدورهم يجتهدون الرجاء إلى الدارسين والباحثين أن يعثوا إليهم بما عسى أن يعنّ لهم من آراء .

وفي وسعنا أن نقرر أنه استقام لجمعنا منهج في التأليف المعجمي يتمشى مع طبيعة اللغة العربية ، ويحقق ما نشد من يسر ووضوح . فهي لغة اشتقاقية تقوم على أسر من الكلمات ، وليس من الملائم أن نفرّق شمل هذه الأسر ، وأن نوزع أفرادها بين جنّبات المعجم ، لا لشيء اللهم إلا محاكاة لترتيب أبجدي صيرف يلائم بعض اللغات الأخرى . وفي هذا التوزيع ما يهدم وحدة المادة ، وما يقضى على أصول الدلالات وفقه اللغة ، وما يحول دون الفهم الدقيق ، وما لا يسمح بتكوين ملكة لغوية سليمة . وفي حدود المادة يجب أن نبوّث في عناية . وأن نلتزم الترتيب الأبجدي في دقة ، فنيسر في غير بلبلة ، ونجدد في غير شطط . ولا أدلّ على هذا من أن الجمع التزم في منهجه بوضع الكلمات المعرّبة في ترتيبها الهجائي ، لأنها ليست لها في العربية أسر تنتمي إليها . وهو لا يمانع في أن تذكر بعض الكلمات العربية غير الواضحة الأصل في ترتيبها من حروف الهجاء على أن يحال شرحها إلى مادتها الحقيقية . وإذا كان لم يلحظ ذلك باطراد في معجميه الوسيط والكبير ، معوّلاً على ثقافة قرائهما ، فإنه ينبغي أن يلتزم في معجم الناشئين الصغير .

والواقع أن الحديث عن معجم كبير ومعجم وسيط يلفت النظر فوراً إلى معجم صغير ، وهو لازم حقاً لمرحلة الدراسة الابتدائية والثانوية . وقد فُكّر فيه فعلاً ، وخوِطب « مجمع اللغة العربية » في شأنه ، والكلمة الأولى والأخيرة فيه ، وهو معجم مدرسي أساساً ، لوزارة التربية والتعليم . ونعتقد أن في المنهج الذي رسمه المجمع خيراً ما يعين عليه ، وفي (المعجم الوسيط) مادة صالحة له ، ويرحب المجمعون دائماً بكل ما يعين على تعليم العربية ونشرها .

وبعد ، فلا يفوتني أن أشير إلى جنود مجهولين بمجمع اللغة العربية ، يعملون بانتظام في حقل التأليف المعجمي ، من خبراء ، ومحربين ، ورؤساء تحرير ، ومراقبين ، وبدونهم ما كانت تتوافر لنا هذه المادة الخِصبة التي نقدمها لقراء العربية في العالم بأسره .

وأحرص أيضاً على أن أسجل تقديرنا لذلك الجُهد الكبير الذي بذلته « دار المعارف » في عامين متتاليين لإخراج هذه الطبعة الثانية ، بما هي أهل له من فن وخبرة . وللمعجم الوسيط طلاب يرغبون فيه ، ويحرصون على اقتنائه ، وليسوا بمقصورين على أبناء مصر وحدهم ، بل يشاركونهم في ذلك إخوان لهم من أبناء الوطن العربي الكبير . والمعجم بين المطبوعات العربية ، من أمسها حاجة ، وأشدّها طلباً ، وأولاهها بتيسير النشر والتوزيع .

إبراهيم مذكور
الأمين العام للمجمع

بِسْمِ اللَّهِ الرَّحْمَنِ الرَّحِيمِ

مقدمة الطبعة الثانية

خرج هذا المعجم للناس منذ عشر سنين ، فتقبلوه بقبول حسن ، وأقبلوا على اقتنائه إقبالا يدل عليه أن الطبعة الأولى قد نفذت أو كادت في زمن وجيز ، وبذلك اتضح أن المعجم قد حقق رغبة منشودة لدى جمهور المثقفين من أبناء العربية والراغبين في دراستها . ومن القبول الحسن ما عمد إليه الباحثون ونقده اللغة من تعقيهم لمواد المعجم وتعقيهم عليها ، وموافاة المجمع بما عن لهم من ملاحظات . ولم يكن القائمون على إخراج المعجم يومئذ - طيب الله ثراهم - ليوقع في تحلدهم أن المعجم باري من وهم ، أو أنه بنجوة من زلل ، فقد توجهوا في مقدمتهم بالرجاء إلى الناظرين فيه من رجال اللغة والأدب أن يبعثوا بما يستدر كونه عليه .

على أن أكبر ما غنّى المجمع بتعرف الرأي فيه ، هو منهاج المعجم وخطته ، ويبدو أن المعجم - من حيث ذلك - قد لقي من الرضى به ، والاطمئنان إليه ، حظًا موفورًا ، فإن الدارسين والنقاد قد اتجه اهتمامهم أكثر ما اتجه إلى محتوى المعجم وعبارته ، وفي ذلك شاهد على أن بناء المعجم في أساسه قد صادف قبولًا .

أما مادة المعجم فكانت - من حيث الكم - مفترقًا لأذواق الدارسين والنقاد . وجمهرتهم ممن عز عليه ألا يجد فيه كل ما أراد من لفظ أو ضبط أو تعبير . والحق أن المجمع أراد لهذا المعجم أن يفي بالحاجة إلى معرفة ألفاظ العربية ودلالاتها المختلفة ، فكان من هم لجان الإعداد والتحرير ، للوفاء بذلك ، أن تحشد ما يمكن أن يتسع له مثل هذا المعجم من الألفاظ ، لتحقيق غرضين ، أحدهما : أن يرجع إليه القارئ المثقف ليسعفه بما يسد الحاجة إلى تحرير الدلالة للفظ شائع أو مصطلح متعارف عليه . والغرض الآخر : أن يرجع إليه الباحث والدارس لإسعافهما بما تيسر الحاجة إليه من فهم نص قديم من المنشور أو المنظوم .

كذلك كان الكشف عن معاني بعض الألفاظ مدعاة إلى ملاحظات أباها بعض النقاد ، كما كان إثبات بعض الصيغ أو إهمالها مثارًا لمثل هذه الملاحظات ، غير أن أكثر ما كان من ذلك مبعثه أن أولئك النقاد كانوا يصدرون فيما لاحظوه عن مرجع أو عدد من المراجع بأعيانها ، على حين أن لجان الإعداد والتحرير كانت تضع بين أيديها أشتات المصادر والأصول ، فتقابل وتوازن لتتهدى إلى أرجح الآراء .

وما أوشكت طبعة المعجم الأولى أن تنفذ ، حتى وكّل المجمع إلينا أن نتولى معاودة النظر فيه . وأن نعده لطبعة ثانية - فكان فيما حرصنا عليه أن نبحث ما وصل إلينا من الملاحظات ونأخذ بما نطمئن إلى سلامته ، شاكرين كل من تفضل بإبداء رأي علمي ، أو لغوي ، أو منهجي . وفيما عُيّنت اللجنة بدراسته ، كتاب للأستاذ الدكتور « عدنان الخطيب » أخرجته « مجمع اللغة العربية بدمشق » ، عنوانه : (المعجم العربي ونظرات في المعجم الوسيط) .

ولقد أعادت اللجنة قراءة الطبعة الأولى من المعجم مادة مادة ، مرددة فيها نظرات فحص وتمحيص ، فتبعت ما ترك المعجم من بعض الألفاظ أو فروع المعاني ؛ لتزوده منها بما يسوغ .

وتحرّرت في مراجعة الشروح والتفسيرات أن تجعل عبارتها أيسر منالا ، وأقرب إلى دقة وإحكام . كما عدّلت ترتيب بعض المواد وتسلسلها ؛ بما يكفل تساوق الخطّة ووحدة المنهج . وحققت من الضوابط في الأفعال والصيغ ما احتاج ضبطه إلى مزيد من التحقيق . ووقفت من التفرقة بين (المولّد) و(المحدث) موقفاً حاولت فيه ، ما أمكن ، الإقلال من احتمال التداخل بين هذا وذاك . وأضافت إلى المعجم طائفة كبيرة من أمهات المصطلحات العلمية وألفاظ الحضارة التي أقرّها المجمع ، وذلك إلى جانب مراجعة التعريف بكل مصطلح علمي ورد له في المعجم ذكراً . وعُنيت باستكمال النص القرآني المستشهد به وضبطه . وأدخلت من الضبط في عبارات الشروح والتفسيرات ما يرفع اللبس .

وقد عمل مع اللجنة خبيران من سابقى محررى المجمع : الأستاذ « حسن على عطية » والأستاذ « محمد شوق أمين » ، وإليهما عهد المجمع بالإشراف على هذه الطبعة الثانية من المعجم .

واللجنة ترجو أن يكون لهذه الطبعة مزيد من حُسن الأثر الذي كان للطبعة الأولى ، وتجدد الرجاء إلى الباحثين والدارسين أن يعثوا بما عسى أن يعينهم من آراء . والله الموفق .

دكتور ابراهيم أنيس دكتور عبد الحلیم منتصر عطية الصوالحي محمد خلف الله أحمد

ربيع الأول ١٣٩٢ }
القاهرة في : } مايو ١٩٧٢

تصدير الطبعة الأولى

بقلم الدكتور إبراهيم مذكور

للمعاجم فن يسير بسير الزمن ، وقد خطا خطوات فسيحة في القرنين الأخيرين ، وكانت له آثار واضحة في المعاجم الغربية ، بين إنجليزية وفرنسية وألمانية وروسية .

والمعجم العرى القديم ، على غزارة مادته وتنوع أساليبه ، أضحى لا يواجه تمامًا حاجة العصر ومقتضياته ، ففي شروحه غموض ، وفي بعض تعاريفه خطأ ، وفي تبويبه لبس . وأبى أصحاب المعاجم إلا أن يقفوا باللغة عند حدود زمانية ومكانية ضيقة ، ففقدت كثيرًا من معالم الحياة والتطور .

وما المعجم إلا أداة بحث ، ومرجع سهل المأخذ ، فينبغى أن يكون واضحًا ، دقيقًا ، مصورًا ما أمكن ، محكم التبويب . ومعاجمنا العربية القديمة لا تتمشى - في منهجها - مع مبادئ فن المعاجم الحديث ، ففي الرجوع إليها عناء ومشقة ، وفي عرضها حشو واستطراد .

ولقد حاول بعض اللغويين منذ أواخريات القرن الماضي تدارك هذا النقص ، فوضع البستاني (محيط المحيط) ، والشرتوني (أقرب الموارد) ، والأب لويس معلوف (المنجد) . وهم فيما يبدو متأثرون بالمعاجم الغربية الحديثة ، ولكنهم لم يستطيعوا التخلص من قيود الماضي ، ولم يجرعوا على أن يستجلوا شيئًا من لغة القرن العشرين . وما كان لهم أن يفعلوا والأمر يتطلب سلطة أعظم ، وحجة لغوية أقوى .

ويوم أن أنشئ «مجمع اللغة العربية» ، نُصِّ في مرسوم إنشائه عام ١٩٣٢ على أن من أهم أغراضه :

(أ) «أن يحافظ على سلامة اللغة ، وأن يجعلها وافية بمطالب العلوم والفنون في تقدمها ، ملائمة لحاجات الحياة في العصر الحاضر»

(ب) «أن يقوم بوضع معجم تاريخي للغة العربية» .

وقد أخذ نفسه بذلك منذ البداية ، فكون لجنة للمعجم من كبار اللغويين العرب والمستعربين ، وسارعت هذه اللجنة إلى تحديد الخطة ، ورسم المعالم الرئيسية لما ينبغى أن يكون عليه المعجم المجمع في القرن العشرين . وشاءت الأقدار أن يكون من بين أعضائها مستعرب ألماني عُنى بالمعجم العرى منذ أوائل هذا القرن ، ورغب في أن يخرج على غرار معجم أكسفورد التاريخي ، فيضعد إلى النصوص الأولى ليوضح معاني الكلمات ، ويتتبع تاريخها وتغير مدلولها ، وتُعنى به «فيشر» . وقد أبلى في ذلك بلاءً حسنًا ، وقام بجهود مضية ، شاء أن يتوجها بإخراجها تحت كنف المجمع اللغوي ورايته . ولم يتردد المجمع في أن يجيبه إلى ذلك ، وأمدّه بوسائل العون المختلفة . وبعد عمل متصل في الجمع والتنسيق طوال أربع سنوات تمهيدًا للطبع والنشر ، جاءت الحرب العالمية

الثانية فوقفت كلَّ شيء ، وباعدت بين فيشر ومصر ، وحالت دونه والإشراف على معجمه . وما إن وضعت الحرب أوزارها ، حتى قعد به المرض عن أن يعود إلينا ، وفقدناه عام ١٩٤٩ قبل أن يخرج معجمه إلى النور ، وعبثًا حاول المجمع أن يُلْمَّ شَعَثَ ما تفرق من أصوله بين ألمانيا ومصر ، ولم يقف من جهود أربعين سنة كاملة إلا على جذاذات غير مستوفاة ، حرص على أن يرتبها ويضعها تحت تصرف الباحثين والدارسين . ولم يستطع أن ينشر من معجم فيشر إلا مقدمة ونموذجًا صغيرًا ، سبق للمؤلف أن أعدهما .

وبالرغم من تبني المجمع لمعجم فيشر ، ورغبته في نشره ، لم يصرفه ذلك عن أن يضطلع بوضع معجم شامل يستوعب اللغة في مختلف عصورها . واكتفى بأن يسميه « المعجم الكبير » ، تفاديًا لما يقتضيه المعجم التاريخي من أعمال تمهيدية لم يؤخذ فيها بعد ، وقام على أمره منذ سنة ١٩٤٦ . واستطاع أن ينشر منه في عام ١٩٥٦ جزءًا في نحو ٥٠٠ صفحة ، عدّه مجرد تجربة دعا المتخصصين في اللغة إلى قراءتها ، وتسجيل ما يمكن أن يلاحظوه عليها ، راجيًا أن يرسلوا إليه ملاحظاتهم مشكورين .

ومن أهم ما قرّر في مقدمة هذا الجزء أن للغة ماضيًا وحاضرًا ، فلها قديمها الموروث ، وحاضرها الحي الناطق . ولا بد أن يلاحظ ذلك في وضع معجم جديد للغة العربية ، « فيستشهد فيه بالشعر والنثر مهما يكن العصر الذي أنشئ فيه ، وتثبت الألفاظ الطارئة التي دعت إليها ضرورات التطور ، وفرضها تقدم الحضارة ورفق العلم » .

ولا يزال المجمع يوالي جهوده لإخراج هذا « المعجم الكبير » ، حريصًا على أن يؤدّي الأمانة على وجهها ، ولن يطول بنا الزمن حتى نرى منه أجزاءً مستوفاة .

على أن وضع المعاجم عمل طويل المدى ، ويكفي جيلًا أن يرسم في دقة المنهج ، وأن يطبّقه على خير وجه ، تاركًا للخلف أن ينهض بما تقاصرت عنه جهوده .

لم يقف نشاط المجمع عند المعاجم الكبرى ، بل امتد إلى الوسطى ، فقد طلبت إليه وزارة المعارف سنة ١٩٣٦ أن يسعف العالم العربي بمعجم على خير نمط حديث ، بحيث لا يقل في نظامه عن أحدث المعجمات الأجنبية ، فيجئ بحكم الترتيب ، واضح الأسلوب ، سهل التناول ، منشملاً على صورٍ لكل ما يحتاج شرحه إلى تصوير ، وعلى مصطلحات العلوم والفنون . وبذا ينتفع به طلاب العلم ، ويسر عليهم تحصيل اللغة . وشاءت الوزارة أيضًا أن يضاف إليه ملحق بالمشهور من أعلام الأشخاص والأماكن ، وكأنها كانت تصوّب إلى شيءٍ شبيهة بالمعجم الفرنسي المعروف باسم : (لاروس الصغير) .

وكان لا بدّ للإجراءات الإدارية والمالية أن تعرّو وتعتلّ ، فلم ينتظم العمل في هذا المعجم إلا عام ١٩٤٠ . ثم سار بين البطء والإسراع لتغير أعضاء اللجنة المشرفة عليه تارة ، أو الخبراء الذين اضطلعوا بإعداده تارة أخرى ، مما أدى إلى تغيير في الخطة والطريقة . وقد حظى بعناية مجلس المجمع ومؤتمره ، فناقشوا نماذج منه غير مرة ، وأبدوا عليها ملاحظات

قضت بكثير من التعديل والتجوير . وبرغم هذا كله كان معدًّا للطبع منذ عدة سنوات ، وقدم بالفعل للمطبعة مرتين . ولكن المجمع رأى أخيراً أن يَكِل أمره إلى أربعة من أعضائه ، فقضوا ثلاث سنوات في مراجعته وتنقيحه وتهذيبه وتنسيقه ، وها هم أولاء يخرجونه اليوم بما عُرفوا من حسن مهرف ، وذوق سليم ، ورأى أصيل ، وخبرة تامة ، وفقه في اللغة .

ولقد أغفل المجمع في هذا المعجم منذ البداية ملحق الأعلام الذي أشرنا إليه من قبل ، وقصر همه على اللغة قديمها وحديثها ، وتوسع في المصطلحات العلمية الشائعة ، ودعا إلى الأخذ بما استقر من ألفاظ الحياة العامة ، وخطا في سبيل التجديد اللغوي خطوات فسيحة ، ففتح باب الوضع للمحدثين ، شأنهم في ذلك شأن القدامى سواء بسواء ، وعمم القياس فيما لم يقس من قبل ، وشدّد في هجر الحوشي والغريب .

أما فن المعاجم الحديث فقد طبّقت اللجنة أحسن تطبيق ، فأحكمت الترتيب والتبويب ، وذوّلت الصعاب الصرفية والنحوية ، ويسّرت الشرح ، وضبطت التعريف ، وصوّرت ما يحتاج توضيحه إلى تصوير ، واكتفت من الشواهد بما تدعو إليه الضرورة في غير ما غموض ولا تعقيد . وبوجه عام كتبت بلغة العصر وروحه فجاء المعجم دقيقاً في وضوح ، غزيراً في يسر ، يمتُّ إلى الماضي بصلة وثيقة ، ويعبر عن الحاضر أصدق تعبير . وبرهننت على أن باب الاجتهاد مفتوح في اللغة ، كما هو مفتوح في الفقه والتشريع ، وأن العربية في آن واحد لغة قديمة وحديثة ، وقد استعادت في القرن العشرين حياة وحركة لم يولغا فيها منذ عدة قرون .

يشتمل المعجم الوسيط على نحو ٣٠ ألف كلمة ، وستائة صورة . ويقع في جزأين كبيرين يحتويان على نحو ١٢٠٠ صفحة من ثلاثة أعمدة ، ويكاد يزيد في حجمه على (أقرب الموارد) . ولكن لا سبيل إلى مقارنته بأي معجم من معاجم القرن العشرين العربية ، فهو دون نزاع أوضح ، وأدق ، وأضبط ، وأحكم منهجاً ، وأحدث طريقة . وهو فوق كل هذا مجدّد ومعاصر ، يضع ألفاظ القرن العشرين إلى جانب ألفاظ الجاهلية وصدر الإسلام ، ويهدم الحدود الزمانية والمكانية التي أقيمت خطأً بين عصور اللغة المختلفة ، ويثبت أن في العربية وحدة تضم أطرافها ، وحيوية تستوعب كل ما اتصل بها وتصوغه في قالبها . فيه ألفاظ حديثة ، ومصطلحات علمية ، لم يرضى المجمع الفرنسي أن يدخلها في معجمه إلا بعد مضي مائة سنة تقريباً من نشره ، وفي الطبعة الرابعة .

ومهما يكن من أمر ، فإننا نتوقع أن يثير هذا المعجم نقداً ومعارضة ، وإننا لنرحب بهما معاً . والحقيقة بنت البحث ، وكم أثار معجم المجمع الفرنسي من اعتراض وملاحظة ! ولكننا نؤمن بأنه رسم منهجاً جديداً في فن المعاجم العربي . وإنه ليسعد المجمع اللغوي أن يضيف إلى طبعته المستقبلية الجديد تلو الجديد .

إبراهيم مذكور

الأمين العام للمجمع

مقدمة الطبعة الأولى

وبعد ، فقد يسأل القارئ حين يتناول هذا المعجم : هل كان قراء العربية في حاجة إليه وبين أيديهم من المعاجم القديم المطول والمتوسط والموجز ، والحديث المرتب والمصور ؟

وماذا عسى أن تكون مميزات المعجم الوسيط ... ، واللغة هي اللغة ، والرواية هي الرواية ؟
وجوابنا عن هذا السؤال : أن وضع هذا المعجم كان عملاً لا بد منه ، لأن المعاجم الأخرى ، سواء منها القديم والحديث ، قد وقفت باللغة عند حدود معينة من المكان والزمان لا تتعداها ، فالحدود المكانية شبيهة جزيرة العرب ، والحدود الزمانية آخر المائة الثانية من الهجرة لعرب الأمصار ، وآخر المائة الرابعة لأعراب البوادي .
ومعظم هذه المعاجم قد تصونت عن إثبات ما وضع المؤلفون والمحدثون في الأقطار العربية من الكلمات والمصطلحات والتراكيب ، حتى قر في نفوس الدارسين أن اللغة قد كملت في عهد الرواية ، واستقرت في بطون هذه المعاجم .

ظل الأمر على هذه الحال حتى نهض العرب نهضتهم العامة في العصر الحديث ، وأرادوا أن يسايروا ركب الحضارة ، ويشاركوا في تحصيل العلوم والفنون الحديثة ، وينقلوها إلى أبنائهم بلغتهم ، فلم يجدوا من اللغة الماثورة المحصورة ، القدرة على التعبير عن أكثر ما يريدون أن ينقلوا من علوم أو فنون ، أو ما يستعملون من أدوات وآلات ، أو ما يتداولون من سلع وعروض ، أو ما يتخذون من أثاث وفراش ، أو ما يلبسون من خلى وثياب ، أو ما يركبون من بواخر وطائرات .

ولقد اقتضت هذه الحال إنشاء « مجمع اللغة العربية » ؛ ليحافظ على سلامة اللغة العربية ، ويجعلها وافية بمطالب العلوم والفنون وتقدمها ، ملائمة على العموم لحاجات الحياة في العصر الحاضر ، وذلك بأن يحدد في معاجم أو تفاسير خاصة ، أو بغير ذلك من الطرق ، ما ينبغي استعماله أو تجنّبه من الألفاظ والتراكيب^(١).

فراى المجمع - وهو الجهة اللغوية العليا - أن يتخذ جميع الوسائل الكفيلة بتحقيق الأغراض التي من أجلها أنشئ ؛ وذلك بإنهاض اللغة العربية وتطويرها ، بحيث تسير النهضة العلمية والفنية في جميع مظاهرها ، وتصلح موادها للتعبير عما يستحدث من المعاني والأفكار .

وكان من بين هذه الوسائل اتخاذ قرارات لغوية هامة ، منها :

- ١ - فتح باب الوضع للمحدثين بوسائله المعروفة من اشتقاق ، وتجوّز ، وارتجال .
- ٢ - إطلاق القياس ؛ ليشمل ما قيس من قبل وما لم يقس .
- ٣ - تحرير السماع من قيود الزمان والمكان ؛ ليشمل ما يُسمع اليوم من طوائف المجتمع ، كالحلّادين والنجارين والبنّائين ، وغيرهم من أرباب الحرف والصناعات .
- ٤ - الاعتداد بالألفاظ المولدة ، وتسويتها بالألفاظ الماثورة عن القدماء .

(١) من قانون المجمع .

ثم رأت وزارة المعارف (التربية والتعليم) ورأى معها المجمع ، أن من أهم الوسائل لإنهاض اللغة وضع معجم يقدم إلى القارئ المثقف ما يحتاج إليه من مواد لغوية ، في أسلوب واضح ، قريب المأخذ ، سهل التناول ؛ وأتفق على أن يسمى هذا المعجم : « المعجم الوسيط » . ووكل المجمع إلى لجنة من أعضائه وضع هذا المعجم .

وسارت اللجنة في عملها مستقلةً بتبعته ، ومسترشدة بما يُقره مجلس المجمع ومؤتمره من ألفاظٍ حضارية مستحدثة ، أو مصطلحاتٍ جديدة موضوعية أو منقولة ، في مختلف العلوم والفنون ، أو تعريفات علمية دقيقة واضحة للأشياء .

ولهذا كله تهيأ لهذا المعجم ما لم يتهيأ لغيره من وسائل التجديد ، واجتمع فيه ما لم يجتمع في غيره من خصائص ومزايا ، فقد أهملت اللجنة كثيراً من الألفاظ الحوشية الجافية ، أو التي هجرها الاستعمال لعدم الحاجة إليها ، أو قلة الفائدة منها ، كبعض أسماء الإبل وصفاتها وأدواتها وطرق علاجها ، وأهملت كذلك الألفاظ التي أجمعت المعاجم على شرحها بعبارات تكاد تكون واحدة ، شرحاً غامضاً مقتضباً ، لا يبين حقائقها ، ولا يقرب معانيها .

كذلك أغفلت بعض المترادفات التي تنشأ عن اختلاف اللهجات ؛ مثل : اطمانٌ واطبانٌ ، ورعس ورعش ، إلخ .

وعُنيت اللجنة بإثبات الحي السهل المألوس من الكلمات والصيغ ، وبخاصة ما يشعر الطالب والمترجم بالحاجة إليه ، مع مراعاة الدقة والوضوح في شرح الألفاظ أو تعريفها .

واستعانت اللجنة في شرحها للألفاظ بالنصوص والمعاجم التي يُعتمد عليها ، وعززته بالاستشهاد بالآيات القرآنية ، والأحاديث النبوية ، والأمثال العربية ، والتراكيب البلاغية الماثورة عن فصحاء الكتاب والشعراء ، وصورت ما يحتاج توضيحه إلى التصوير : من حيوان ، أو نبات ، أو آلة ، أو نحو ذلك .

وآثرت في الشرح الأساليب الحية على الأساليب الميتة .

وأدخلت اللجنة في متن المعجم ما دعت الضرورة إلى إدخاله من الألفاظ المولدة أو المحدثه ، أو المعربة ، أو الدخيلة ، التي أقرها المجمع ، وارتضاها الأدباء ، فتحركت بها ألسنتهم ، وجرت بها أقلامهم .

واللجنة على يقين من أن إثبات هذه الألفاظ في المعجم من أهم الوسائل لتطوير اللغة ، وتنميتها وتوسيع دائرتها .

ومما حرصت اللجنة على أتباعه في هذا المعجم الاقتصار في ذكر أبواب الفعل ، فاكتفت بذكر باب واحد إذا كانت الأبواب متحدة المعاني كما في الفعل (نبع) ، أما إذا اختلف المعنى باختلاف الباب فقد ذكرت الأبواب كلها ، كما في الفعل (قدم) .

كما اختارت اللجنة من المصادر أشهرها وأكثرها استعمالاً ، إلا إذا اختلف المعنى باختلاف صيغة المصدر ، فإنها تثبت الصيغ كلها ، كما في : ثبات ، وثبوت ؛ ودعوة ، ودعاء ، ودعاية . وكذلك الحال في الجموع .
 أما أسماء الفاعلين والمفعولين ، فذكرت مع الفعل ما رأته ضرورة النص عليه لخبائه ، أو لتفريع بعض المعاني عليه .
 أما المؤنثات ، فقد أهملت منها ما كان بزيادة تاء على مذكوره ؛ لوضوحه وشهرته . وما كان بغير تاء اكتفت منه بما قد يخفى على كثير .

كما راعت اللجنة في صياغتها لمواد المعجم ما أقره المجمع من قرارات في مختلف دوراته السابقة ، مثل :

- ١ — قياس المطاوعة من فَعَّلَ وما أَلْحَقَ به ، وهو « تَفَعَّلَ » ؛ نحو : دحرجته فتدحرج .
 - ٢ — قياس تعدية الفعل الثلاثي اللازم بالهمزة .
 - ٣ — قياس المطاوعة لفَعَّلَ مضَعَّفَ العين ، وهو « تَفَعَّلَ » .
 - ٤ — قياس صيغة استفعل لإفادة الطلب أو الصيرورة .
 - ٥ — قياس صنَع مصدرٍ من كلمة بزيادة ياءٍ مشددة وتاء ؛ وهو المصدر الصناعي .
 - ٦ — قياس صَوغ مصدر على فَعَالٍ من الفعل اللازم المفتوح العين للدلالة على المرض .
 - ٧ — قياس صَوغ مصدر على وزن فَعْلَانٍ للفعل اللازم المفتوح العين إذا دلَّ على تقلب واضطراب .
 - ٨ — قياس صَوغ مصدر على وزن فِعَالَةٍ من جميع أبواب الثلاثي للدلالة على الحرفة أو شبيها .
 - ٩ — قياس صَوغ اسم على وزن مِفْعَلٍ ومِفْعَالٍ ومِفْعَلَةٍ من الفعل الثلاثي للدلالة على الآلة التي يُعالَجُ بها الشيء ، ويضاف إلى هذه الصيغ الثلاث فعالة (كخِرَاطَةٌ ، وَسَمَاعَةٌ ...) .
 - ١٠ — قياس صَوغ مِفْعَلَةٍ من أسماء الأعيان الثلاثية الأصول ، للمكان الذي تكثر فيه هذه الأعيان ، سواء أكانت من الحيوان ، أم من النبات ، أم من الجماد ، كَمَبْطَخَةٍ ، وَمَأْسَدَةٍ .
 - ١١ — قياس صَوغ فَعَالٍ للمبالغة من مصدر الفعل الثلاثي اللازم والمتعدى .
- هذا إلى تطبيق قرار المجمع بتكملة المادة اللغوية إذا ورد بعضها ولم يرد بعضها الآخر .

ويتلخَّص المنهج الذي نهجته اللجنة في ترتيب مواد المعجم فيما يأتي :

- ١ — تقديم الأفعال على الأسماء .
- ٢ — تقديم المجرد على المزيد من الأفعال .
- ٣ — تقديم المعنى الحِسِّي على المعنى العقلي ، والحقيقي على المجازي .
- ٤ — تقديم الفعل اللازم على الفعل المتعدى .
- ٥ — رُتِّبَت الأفعال على النحو الآتي :

(١) الفعل الثلاثي المجرد :

- (١) فَعَلٌ يَفْعُلُ ، كَنَصَرَ يَنْصُرُ . (٢) فَعَلٌ يَفْعِلُ ، كَضْرَبَ يَضْرِبُ . (٣) فَعَلٌ يَفْعَلُ ، كَفَتَحَ يَفْتَحُ .
 (٤) فَعِلٌ يَفْعَلُ ، كَعَلِمَ يَعْلَمُ . (٥) فَعُلٌ يَفْعُلُ ، كَشَرَفَ يَشْرُفُ . (٦) فَعِلٌ يَفْعِلُ ، كَحَسِبَ يَحْسِبُ .
 (ب) ورتب الفعل المزيد ترتيبًا هجائيًا على الوجه الآتي :

الثلاثي المزيد بحرف :

- (١) أَفْعَلٌ ، كَأَكْرَمَ . (٢) فَاغْعَلٌ ، كَقَاتَلَ . (٣) فَعَّلٌ ، كَكْرَّمُ .

الثلاثي المزيد بحرفين :

- (١) افْتَعَلَ ، كَانْتَصَرَ . (٢) انْفَعَلَ ، كَانْكَسَرَ . (٣) تَفَاعَلَ ، كَتَشَاوَرَ .
 (٤) تَفَعَّلَ ، كَتَعَلَّمَ . (٥) افْعَلَّ ، كاحْمَرَّ .

الثلاثي المزيد بثلاثة أحرف :

- (١) اسْتَفْعَلَ ، كاسْتَفْعَرَ . (٢) افْعَوَعَلَ ، كاعشَوْشَبَ . (٣) افْعَالٌ ، كاحْمَارٌ .
 (٤) افْعَوَّلٌ ، كاجْلَوَّلٌ .

(د) الرباعي المجرد : دَخَرَجَ .

الرباعي المزيد بحرف : تَفَعَّلَلٌ ، كَتَدَحْرَجَ .

وأما ما أُلْحِقَ بالرباعي من أوزان ، فقد ذُكِرَ منها ما رأت اللجنة إثباته مع الإحالة عليه في موضعه من الترتيب الحرفي للمواد : (فكوثر) مثلًا ، تذكر في (كثر) موضحةً معناها ، وفي (كوثر) مُحَالَةٌ على مادة (كثر) .
 و (غيلم) في مادة (غلم) ، وتذكر أيضًا في (غيلم) محالة على (غلم) ، وهكذا .

و (مضَعَفُ الرباعي) فُصِّلَ عن مادة الثلاثي ، وذكُرَ في موضعه من الترتيب الحرفي . مثلًا (زلزل) كتبت في مادة (زلزل) ، و (زَلَّ) كتبت في (زلل) ، وهكذا (حسحس) وما إليها .

وهناك كلمات صُدِّرَتْ بالتاء المبدلة من الواو إبدالًا دائمًا كالتَّوَدَّةُ ، وتَجَهْ ، وتَقَى ، واتَّقَى ، وتَخَمَ ، والثَّرَاثُ ، فجعلناها مع أصلها في باب الواو .

كما راعت اللجنة في رسم مثل (اثتب) إذا وقعت في مبدأ الكلام أن تثبت الهمزتان : همزة الوصل المرسومة ألفًا ، وهمزة فاء الكلمة المرسومة ياء ، وإن كانت قواعد الصرف تقضي بإبدال الهمزة الثانية ياء في البدء بالفعل فيقال : (اثتب) . وقد آثرنا الرسم الأول ليتبين للقارئ بوضوح أن الألف همزة لا ياء .

أما الأسماء فقد رتب ترتيبًا هجائيًا .

وأما الرموز التي استعملتها اللجنة في هذا المعجم ؛ فهي :

- ١ - (ج) : لبيان الجمع .
- ٢ - (ُ) : لبيان ضبط عين المضارع بالحركة التي توضع فوقها أو تحتها .
- ٣ - (و -) : للدلالة على تكرار الكلمة لمعنى جديد .
- ٤ - (مو) : للمولد ، وهو اللفظ الذي استعمله الناس قديماً بعد عصر الرواية .
- ٥ - (مع) : للمعرب ، وهو اللفظ الأجنبي الذي غيره العرب بالنقص ، أو الزيادة ، أو القلب .
- ٦ - (د) : للدخيل ، وهو اللفظ الأجنبي الذي دخل العربية دون تغيير ، كالأكسيجين ، والتليفون .
- ٧ - (حج) : للفظ الذي أقره « مجمع اللغة العربية » .
- ٨ - (محدثة) : للفظ الذي استعمله المحدثون في العصر الحديث ، وشاع في لغة الحياة العامة .

وقد أشرف على طبع هذا المعجم الأستاذ « عبد السلام هارون » ، رئيس قسم الدراسات النحوية بكلية دار العلوم ؛ فراجع الأصول ، وضبطها ، ورقمها ، قبل تقديمها إلى المطبعة . وهذا مجهودٌ جديرٌ بالتثويه .
وتحرص اللجنة على أن تسجل الشكر لكل من أسهم في إعداد هذا المعجم من السادة أعضاء المجمع ، وخبرائه ، ومحرريه الحاليين والسابقين . وتخصُّ بالذكر الأستاذين « عبد العليم الطحاوى » رئيس التحرير ، و « حسن عطية » المحرر الأول بالمجمع ، فقد بذلا في السنوات الأخيرة ، عوناً وعناية في إعداد المواد ، وتوفير المراجع ، وتحرير الأصول .
وتتوجه اللجنة بالرجاء إلى رجال اللغة والأدب ، أن يبعثوا إليها بما يستدركون عليها من نقص يلزم الإنسان ، أو خطأ يفوت جهد الحريص ؛ ليثبت ما يصحُّ منه في الطبعة الثانية .
كتب الله التوفيق لكل مجاهدٍ في سبيل اللغة ، مخلص في خدمة الأدب .

إبراهيم مصطفى أحمد حسن الزيات
حامد عبد القادر محمد علي النجار

القاهرة في } ١٣٨٠ هـ
 } ١٩٦٠ م

باب الهمزة

استأب (استأب) فلاناً : اتخذته أباً ، وانتسب إليه . (انظر : أبو) .
تأبب به) : فخر به .
الأبأب) : الماء الكثير .
الأبابة) : داء يصيب الغريب ، وهو شدة حنينه إلى وطنه . (مع) .

الأب) : العُشب رطبه وباسه . وفي التنزيل العزيز ﴿ وَفَاكِهَةً وَأَبًّا ﴾ . وتقول : فلان راع له الحَب ، وطاع له الأب : زكا زرعه ، واتسع مرعاه . و - لغة في (الأب) . و - علف الحيوان .

إبان) الشيء : أوأته ، ويغلب استعماله مضافاً ، مثل : إبان الفاكهة . (انظر : ابن) .

أبيب) : الشهر الحادى عشر من السنة القبطية ، ويقابله شهر نوفمبر من السنة الميلادية .

أيت) اليوم - أيتاً : اشتد حره ، فهو أيت .

المأبوت) : المخرور .

أبجد) : أول الألفاظ الستة : (أبجد ،

هوز ، حطى ، كلمن ، سققص ، قرشت) التى جُمِعت فيها حروف الهجاء ، بترتيبها عند

الساميين ، قبل أن يرتبها نصر بن عاصم

اللثي ، الترتيب المعروف الآن . أما (تخذ

وضطغ) فحروفها من أبجدية اللغة العربية .

وتسمى الروادف . وتستعمل الأبجدية في حساب

الجمل على الوضع التالى :

أ ب ج د هـ و ز ح ط ي ك ل م ن

س ع ف ص ق ر ش ت ث خ ذ ض ظ غ

والمغاربة يخالفون في ترتيب الألفاظ التى

بعد : كلمن ، فيجعلونها : صقفص ،

قرست ، تخذ ، ظغش . (انظر : حساب

الجمل) .

أبداً) - أبوداً : توخش وانقطع عن الناس .

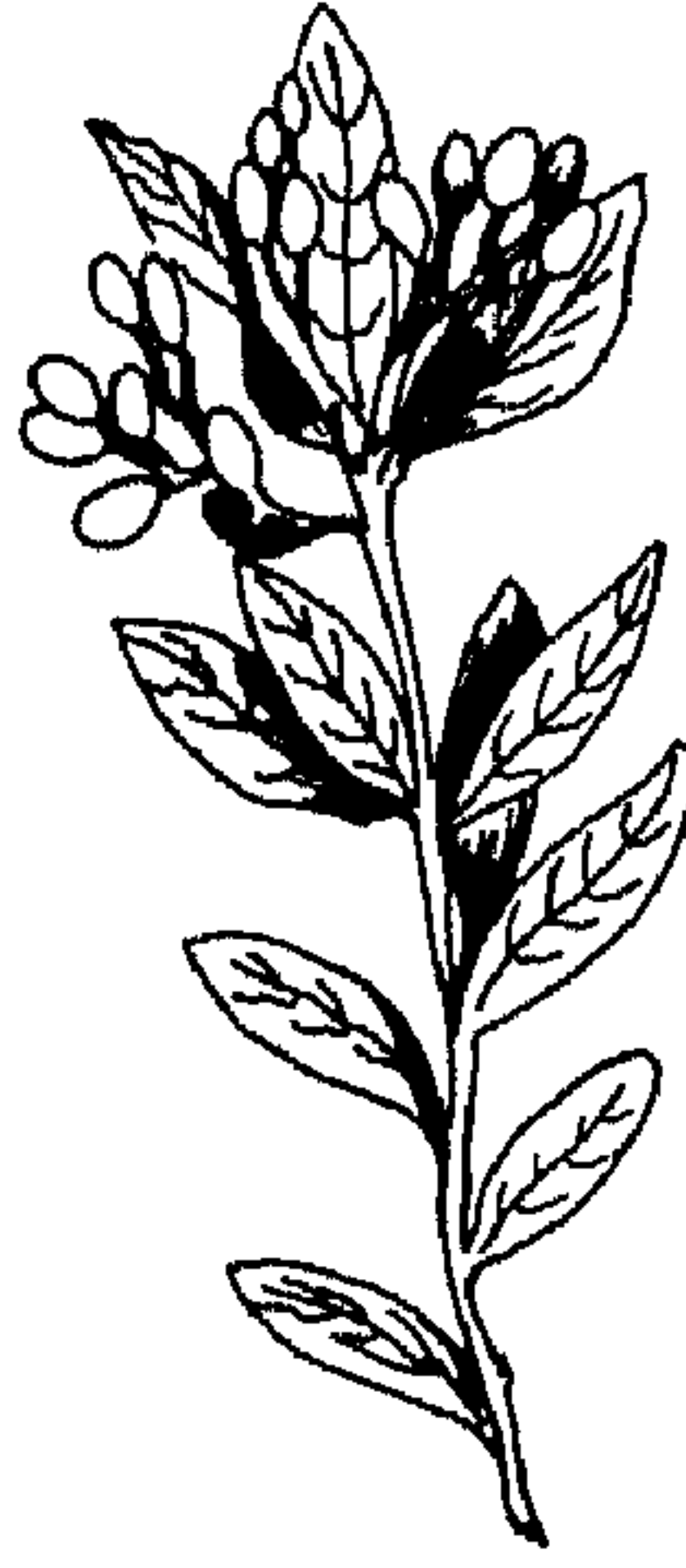

★ (الأس) : شجر

دائم الخضرة ، يبيض

الورق ، أبيض الزهر

أو وردية ، عطرى ،

وشماره لبيبة سود

ثوكل غضة ،

وثجف فتكون من

التوابل . وهو من

فصيلة الآسيات .

و - ورقة من ورق

اللعب ذات نقطة واحدة . (د) .

★ (آسيا) : (انظر : أسى) .

★ (آل) : (انظر : أول) .

★ (آمين) : لفظ يقال عقب الدعاء ، يراد به : اللهم استجب .

★ (الآيسون) : نبات

حولى ، زهرة صغير

أبيض ، وثمره حب

طيب الرائحة ، يستعمل

في أغراض طبية .

★ (الأكك) : الرصاص الأسود .

★ (الآين) : العادة . و - العرف المتبع في

جماعة من الناس . (مع) .

★ (أباه) بسهم - أبأ : رماه به .

★ (الأباء) : القصب .

(الأبائة) : واحدة الأباء . و - أجمة القصب

★ (أب) للسير - أبأ ، وأبأباً : تهيأ وتجهز .

و - إليه : اشتاق ونزع . و - على أعدائه :

حمل عليهم حملة صادقة . ويقال : أبأ أبأبة

الشيء : استقامت طريقته . و - الشيء أبأ :

قصده . ويقال : أب أبه : قصد قصده . و -

يدّه إلى سيفه : ردّها ليستلّه .

(أبب) له : أب .

الهمزة : صوت شديد ، محرّجه من الحنجرة ، ولا يوصف بالجهر أو الهمس .

وتكون الهمزة من حروف المعاني ، فتستعمل

في النداء ، لنداء القريب ، فيقال : أبئى ؛ وفي

الاستفهام ، فيسأل بها عن أحد الشئيين

أو الأشياء ، مثل : أخوك سافر أم أبوك ؟ ونحو :

﴿ وَإِنْ أَدْرَى أَقْرَبَ أَمْ بَعِيدَ مَا تُوعَدُونَ ﴾ ،

ويكون الجواب بالتميين . ويسأل بها عن

الإسناد ، مثل : أسافر أخوك ؟ ويكون الجواب

بنعم أو بلا . وتقول في جواب : ألم يسافر

أخوك ؟ نعم ، أى لم يسافر ؛ وبلى ، أى سافر .

★ (آ) : حرف نداء للبعيد .

★ (آب) : الشهر الحادى عشر من الشهور

السريانية ، يقابله أغسطس من الشهور الرومية (الميلادية) .

★ (الآب) : الأقنوم الأول عند النصارى .

★ (الآبنوس - الآبنوس) : شجر ينبت في

الخيصة والهند ، خشبه أسود صلب ، ويصنع منه

بعض الأدوات والأواني والأثاث . (د) .

(الآبنوسية) : مادة سوداء صلبة ، تُتخذ من

تخلط الكبريت بالمطاط النقي ، غير موصلة

للكهربا .

★ (الآجر) : اللين المحرق المُعد للبناء . وفيها

لغات . (مع) .

★ (الآح) : انظر (أح) .

★ (آدم) : انظر (أدم) .

★ (آذار) : الشهر السادس من الشهور

السريانية ، يقابله مارس من الشهور الرومية

(الميلادية) .

★ (الآذريون) : نبات زهرى حريفى ، زهره

أصفر أو أحمر ذهبى في وسطه حمل أسود ، وهو

من فصيلة المركبات الأثوية ، من جنس

كاندولا . (مع) .

و - الشاعر ونحوه : أتى بالمعوص في شعره .
 و - فلان بالمكان : أقام به ولم يترح .
 (أبد) - أبداً : توخّش ، فهو أبد .
 و - عليه : غضب .
 (أبد) الشيء : خلده .
 (تأبد) : توخّش . و - المكان : أقفر وخلا
 من الأيس . و - الشيء : بقي أبداً طويلاً .
 و - الرجل : طالت عزيمته وقلّ أربه في النساء .
 (الآبدة) : الأمر العجيب يُستغرب له .
 و - الداهية يبقى ذكرها أبداً . (ج) أوابد .
 وأوابد الكلام : غرائبه وعجائبه . وأوابد الطير :
 التي تقيم بأرضها شتاءً وصيفاً . وأوابد
 الوحش : التي توخّشت وتقرت من الإنس .
 ويقال : قرّس قيّد الأوابد : يقيد طريده
 لسرعته ، فلا تُفليت منه .
 (الأبد) : الدهر . (ج) آباد ، وأبود .
 ويقال : لا أفعل ذلك أبد الآبدن ، وأبد الآباد :
 مدى الدهر . وفي المثل : طال الأبد على
 لبد : يضربُ للشيء يُعمر ، ويحمر عليه دهرٌ
 طويل . (وانظر : لبد) .
 (أبداً) : ظرف زمان للمستقبل ، يستعمل مع
 الإثبات والنفي ، ويدل على الاستمرار ، نحو :
 ﴿ تعاليدن فيها أبداً ﴾ وقد يُقيد هذا الاستمرار
 بقرينة ، نحو : ﴿ إنا لن ندخلها أبداً ما داموا فيها ﴾ .
 (الأبدى) : ما لا يخزل له .
 (الأبدية) : مصدر صناعي من الأبد .
 (المؤبد) : الحكم المؤبد في القضاء : الحكم
 بالأشغال الشاقة مدى الحياة ، ويُخفف إلى
 عشرين عاماً . (محدثه) .
 * (أبر) النخل - أبراً ، وإباراً ، وإبارة :
 لفتح . و - الزرع : أصلحه . و - القرب
 والنحلة فلائاً : لسنته . و - الحيوان : أطعمه
 الإبرة في العلف ليقته . و - فلائاً : آذاه
 واغتابه . و - بين الناس : نم .
 (أبر) الزرع - أبراً : صلح ، فهو أبر .

* (الإبريز) : الذهب الخالص . ويقال : ذهب
 لإبريز . (مع) .

* (الإبريسم) : أحسن الحرير . (مع) .

* (الإبريق) : وعاء له أذن
 وخرطوم ينصب منه
 السائل . (ج) أبريق .
 (مع) .



* (إبريل) : الشهر الرابع من

الشهور الرومية (الميلادية)

يقابله (تيسان) من الشهور السريانية .

* (أبر) - أبراً ، وأبوراً : وثب وقفز في غلوه .

* (الأبرن) : حوض من المعدن ونحوه

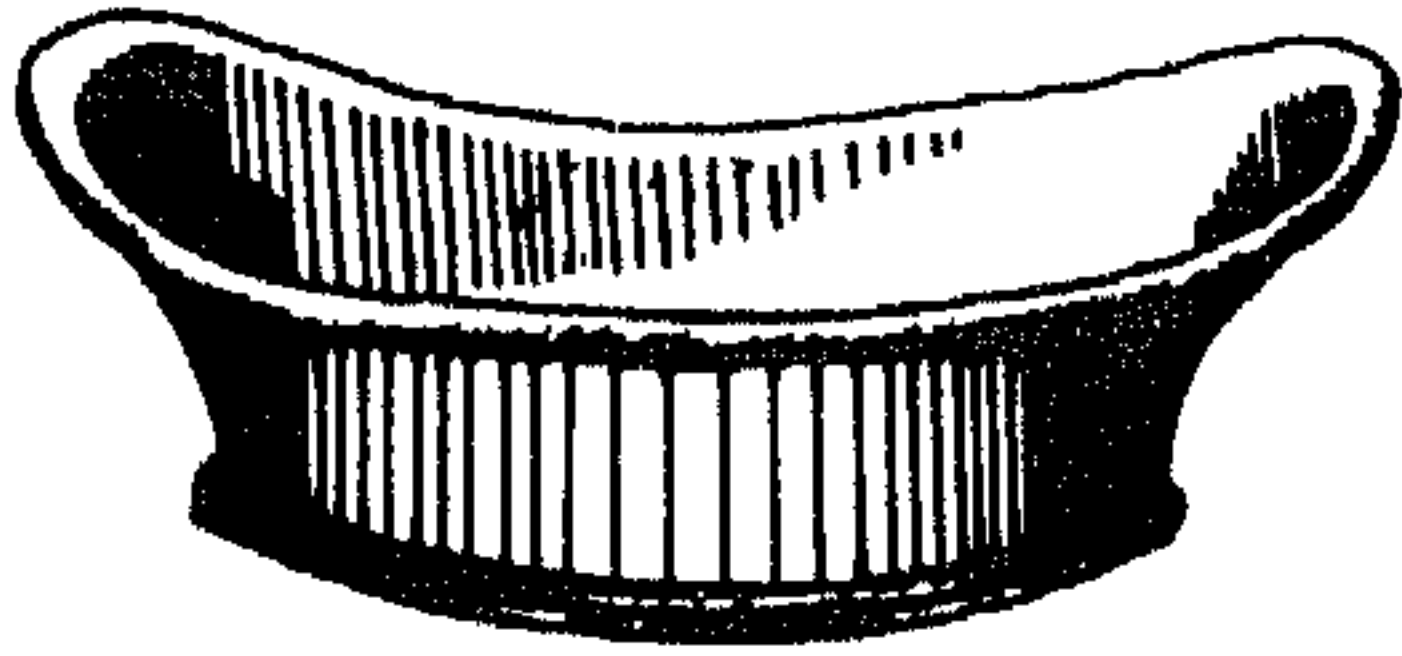

للاستحمام . (ج) أبرن . (مع) .

* (الإبريم) : عروة معدنية في أحد طرفيها

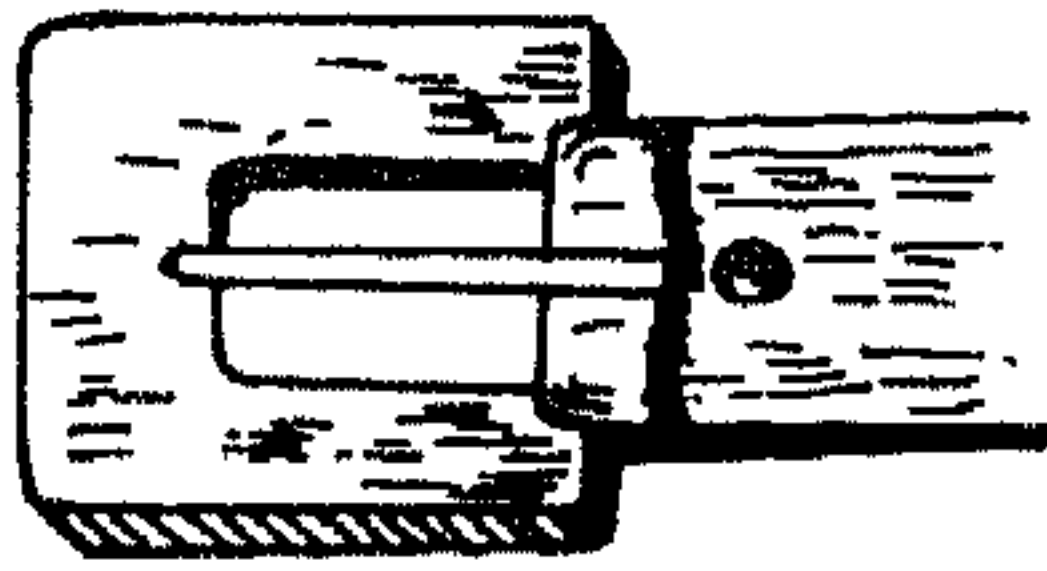

لسان ، تُوصل بالحزام ونحوه لتثبيت طرف الحزام
 الآخر على الوسط . (مع) .

* (أبس) - أبساً : قهره . و - عابه .

(أبس) : أبس .

(أبس) : عجل ذو صفات خاصة ، جملة

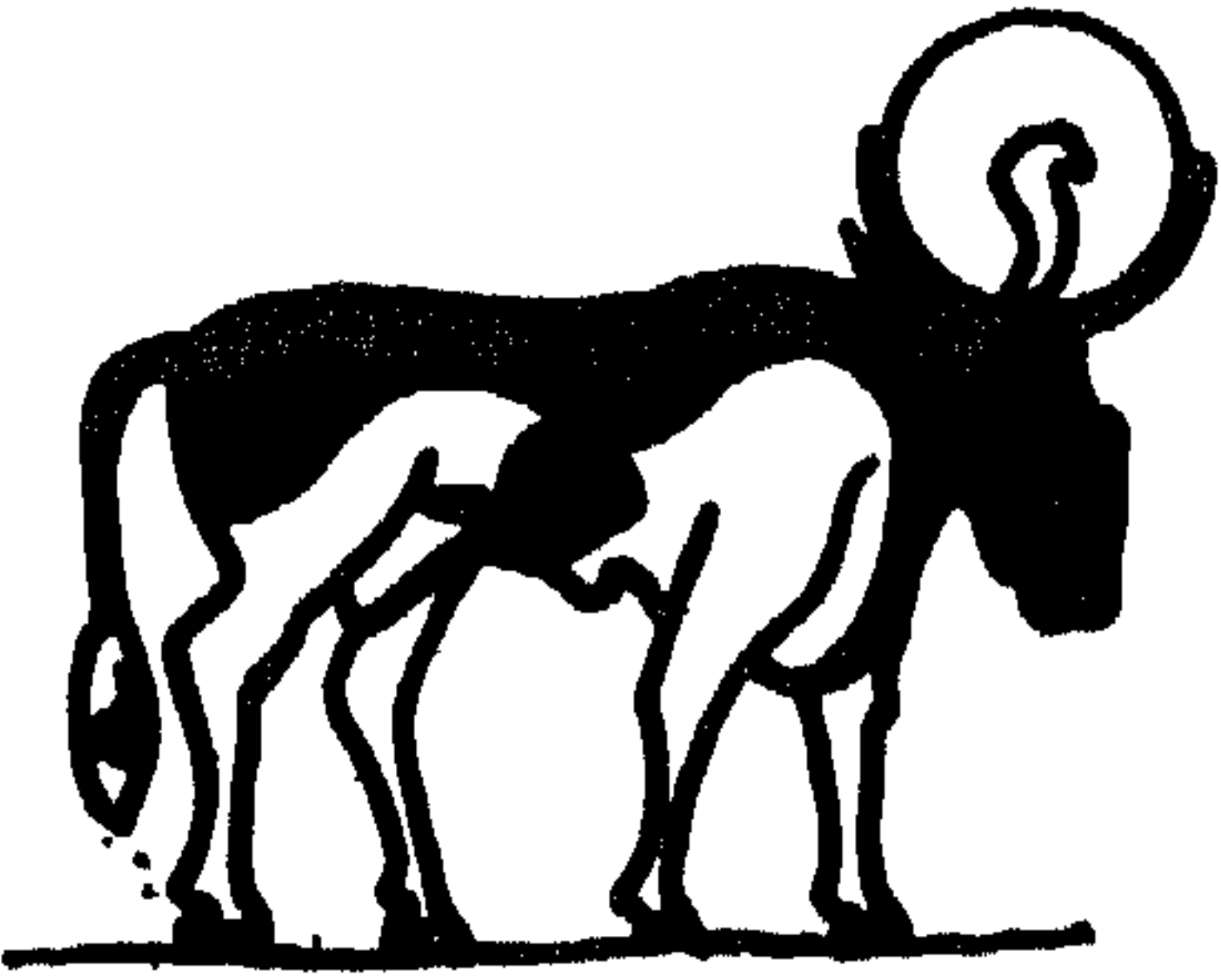

المصريون القدماء رمزاً للقوة الحيوانية ، وقدسوه .

(أبر) النخل أو الزرع : أبره .

(إفتبر) فلائاً : سأله أن يأبر نخله أو زرعه .

(تأبر) : مطاوع أبره . و - صيفار النخل :
 كبرت وتهيأت للإبار .

(الإبارة) : جرفة من يأبر النخل أو الزرع .

(الأباز) : صانع الإبر .

(الإبرة) : أداة أحد طرفيها مُحدّد والآخر

مشقوب ، يُخاط بها . و - من القرب أو النحلة :

ما تُلسع به . و - من القرن : طرفه . و - من

الجرفق : طرف العظم الناق عند ثني الذراع .

(إبرة الميخنة) : إبرة يُغرّز طرفها في الجسم

لينفذ منها الدواء إليه . وإبرة (الفونغراف) :

ما تُمر على أثر الصوت المسجل لتعيده . (ج) إبر .

ويكنى بوخز الإبر عن الإيذاء المتتابع في بحفية .

(الإبرة المغنطيسية) : قطعة صغيرة من

الصلب رقيقة ، معددة الطرفين ، مُمغنطة .

(بيت الإبرة) : علبّة صغيرة ، بها إبرة

مغنطيسية ، تدور على محور دقيق ، يتجه رأسها

نحو الشمال دائماً ، تُعرف بها الجهات . والاسم

الشائع لها « البوصلة » .

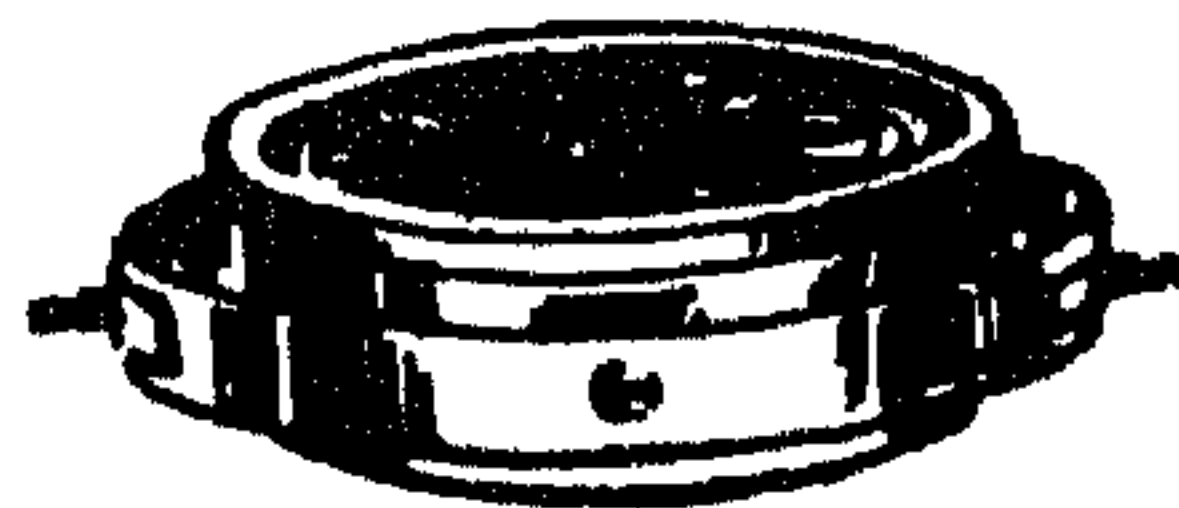

(الأبور) : الطلع الذي يُؤثر به النخل .

(ج) أبر .

(المأبر) : قشر الطلع . (ج) مأبر .

(الجفبر) : الإبرة الكبيرة . و - عضو التذكير في

النباتات الزهرية . و - وعاء الإبر . (ج) مأبر .

(الجفبرة) : الثميمة . (ج) مأبر . يُقال :

فشت بينهم المأبر .

* (الأبرا) : مسرحة شيعرية غنائية ، تقوم على

الموسيقى . (مع) .

* (الأبرشية) : منطقة من البلاد تخضع لسلطة

أسقف . (د) .

* (أَبَش) لأهله - أَبَشَا : كَسَب .
 و - الشَّيْءَ : جَمَعَهُ ، فَهوَ آبَش ، وَأَبَاش .
 (أَبَشْتُهُ) : أَبَشْتُهُ . وَيُقَالُ : آبَشَ كَلَاماً :
 جَمَعَهُ أَخْلَاطاً مِنْ هَاهُنَا وَهَاهُنَا .
 (تَأَبَّشَ) : تَجَمَّعَ .
 (الْأَبَاشَةُ) : الْأَخْلَاطُ مِنَ النَّاسِ .
 * (أَبَصَ) - أَبَصَا : أَرْنُ وَتَشِيْطُ ، فَهوَ آبِصَ
 وَأَبْرُوصَ .
 (أَبِصَ) - أَبِصَا : أَبِصَ ، فَهوَ آبِصَ .
 * (أَبِضَ) النَّسَاءُ - أَبِضَا : تَوَثَّرَ . وَ - الْبَعِيرَ :
 شَدَّ رُسْعَ يَدِهِ إِلَى عَضُدِهِ ، لِيَرْتَفِعَ عَنِ الْأَرْضِ ،
 فَلَا يَسِيرُ . وَ - الْإِنْسَانَ وَنَحْوَهُ : جَمَعَ سَاقِيهِ
 إِلَى فَخْذَيْهِ فَضَمَّهُ وَحَمَلَهُ مِنْ خَلْفِهِ .
 (أَبِضَ) النَّسَاءُ - أَبِضَا : أَبِضَ .
 (تَأَبَّضَ) : مَطَاوَعَ أَبِضَهُ . وَ - النَّسَاءُ : أَبِضَ .
 وَ - اللَّذْبُ وَنَحْوَهُ : أَقْبَى . وَ - الْبَعِيرَ : أَبِضَهُ .
 (الْإِبَاضُ) : عِقَالٌ يُشَدُّ بِهِ رُسْعُ الْبَعِيرِ
 إِلَى عَضُدِهِ وَهُوَ قَائِمٌ ، لِيَرْتَفِعَ يَدَهُ عَنِ الْأَرْضِ
 فَلَا يَسِيرُ . (ج) أَبِضٌ . وَ - النَّسَاءُ .
 (الْإِبَاضِيَّةُ) : فِرْقَةٌ مِنَ الْخَوَارِجِ ، شَاعَ أَمْرُهَا
 فِي أَوَاخِرِ الدَّوْلَةِ الْأُمَوِيَّةِ ، تَنَسَّبَ إِلَى عَبْدِ اللَّهِ بْنِ
 إِبَاضِ التَّمِيمِيِّ .
 (الْأَبُوضُ) مِنَ الْخَيْلِ : الشَّدِيدُ السَّرْعَةِ .
 (ج) أَبِضٌ .
 (الْمَأْبِضُ) : بَاطِنُ الرُّكْبَةِ وَالْمَرْفُوقِ .
 (ج) مَا يَبِضُ .
 * (تَأَبَّطَ) الشَّيْءَ : وَضَعَهُ تَحْتَ إِبْطِهِ .
 وَ - الثَّوْبَ : أَدْخَلَهُ مِنْ تَحْتِ إِبْطِهِ الْأَيْمَنِ ، فَأَلْقَاهُ
 عَلَى مَنْكِبِهِ الْأَيْسَرِ . وَ - الْمَرْأَةَ الْطِفْلَ : حَضَنْتَهُ
 وَتَوَلَّى تَرْبِيَّتَهُ . وَتَأَبَّطَ شَرًّا : لَقِبَ ثَابِتُ بْنُ جَابِرٍ ،
 عَدَاءَ عَرَبِيٍّ جَاهِلِيٍّ . وَالنِّسْبَةُ إِلَيْهِ : تَأَبَّطِيٌّ .
 (الْإِبَاطُ) : مَا يُجْمَلُ تَحْتَ الْإِبْطِ مِنْ ثَوْبٍ
 أَوْ نَحْوِهِ . (ج) أَبْطٌ .
 (الْإِبْطُ) : بَاطِنُ الْمَنْكِبِ وَالجَنَاحِ . وَ - مَا رَقَّ
 مِنَ الرَّمْلِ . وَ - سَفْحُ الْجَبَلِ . (بِذَكَرَ وَيُوَثِّقُ) .

وإبط الزهرة : الثُّورُ التي تنمو بين الساقِ وَذَنْبِ
 الورقة . (ج) آباط . وَقَالُوا : ضَرَبَ آبَاطَ الْأُمُورِ :
 أَي عَرَفَ بِوَاطِنِهَا .
 * (أَبَقَ) - أَبَقَا وَإِبَاقًا : هَرَبَ ، فَهوَ آبِقٌ وَأَبُوقُ .
 (أَبِقَ) - أَبَقَا : أَبِقَ .
 (تَأَبَّقَ) : أَبِقَ . وَ - الشَّيْءَ وَمِنَهُ : أَنْكَرَهُ
 وَتَبَرَّأَ مِنْهُ .
 * (أَبَلَّتْ) الْإِبِلُ - أَبَلَّتْ ، وَأَبَلَّتْ : كَثُرَتْ .
 وَ - تَوَحَّشَتْ . وَ - اسْتَعْنَتْ بِالنَّبَاتِ الرُّطْبِ عَنِ
 الْمَاءِ . وَ - فَلَانٌ : كَثُرَتْ إِبِلُهُ . وَ - فَلَانٌ إِبَالَةٌ :
 أَحْسَنَ رِعَايَةَ الْإِبِلِ . وَ - الرَّجُلُ أَبَلٌّ ، وَأَبَالَةٌ :
 تَسَلَّكَ وَتَرَهَّبَ . وَ - فَلَانٌ أَبَلٌّ : جَعَلَ لَهُ إِبِلًا .
 (أَبَلَّتْ) الْإِبِلُ - أَبَلَّتْ : أَبَلَّتْ . وَ - فَلَانٌ أَبَلٌّ ،
 وَأَبَالَةٌ ، وَإِبَالَةٌ : أَحْسَنَ رِعَايَةَ الْإِبِلِ ، فَهوَ أَبِلٌّ .
 (أَبَلَّ) - أَبَالَةٌ : تَرَهَّبَ وَتَسَلَّكَ ، فَهوَ آبِيلٌ .
 (آبَلَّ) إِبِلًا : كَثُرَتْ إِبِلُهُ .
 (أَبَلَّ) : آبَلَّ . وَ - الْإِبِلُ : اقْتَنَاهَا .
 وَ - سَمَّيْنَاهَا .
 (الْإِبْلُ) : امْتَنَ رَعَى الْإِبِلِ .
 (تَأَبَّلَتْ) الْإِبِلُ : اسْتَعْنَتْ بِالنَّبَاتِ الرُّطْبِ
 عَنِ الْمَاءِ . وَ - فَلَانٌ الْإِبِلُ : اقْتَنَاهَا .
 (الْأَبَائِلُ) : الْجَمَاعَاتُ ، وَيُجْمَعُ فِي مَوْضِعِ
 التَّكْثِيرِ ، وَفِي التَّنْزِيلِ الْعَزِيمِ : ﴿ وَأَرْسَلْنَا عَلَيْهِمْ
 طَيْرًا أَبَائِيلَ ﴾ .
 (الْإِبَالَةُ) - وَتَخَفُ الْبَاءُ - الْحُزْمَةُ مِنَ الْأَعْوَادِ
 وَنَحْوِهَا . وَمِنَ الْمَثَلِ : « ضِعْفَتْ عَلَى إِبَالَةٍ » :
 عِيبَةٌ عَلَى عِيبَةٍ أْتَمَّ فَذَخَهُ .
 (الْإِبِلِيُّ) : الْجَمَالُ وَالثُّورُ ، لَا وَاحِدَ لَهُ مِنْ
 لَفْظِهِ (مَوْثُ) . (ج) أَبَالٌ . وَيُقَالُ : إِبِلَانٌ ،
 لِلْقَطْعَيْنِ .



(الْأَبْلَةُ) : الْقَبِيلَةُ . وَأَبْلَةُ الرَّجُلِ : أَصْحَابُهُ .
 وَ - بَلَدٌ قُرْبَ الْبَصْرَةِ .
 (الْأَبِيلُ) : الْعَصَا ، وَيُطْلَقُ عَلَى الرَّاهِبِ .
 (الْأَيْلَةُ) : الْحُزْمَةُ مِنَ الْأَعْوَادِ وَنَحْوِهَا .
 (الْمَأْبَلَةُ) : الْمَوْضِعُ تَقْيِيمٌ فِيهِ الْإِبِلُ ، أَوْ تَكَرَّرَ
 فِيهِ . (ج) مَابِلٌ .
 * (الْإِبِلِي) : الطَّرِيقُ الَّذِي يُخَلِّفُهُ نَهْرُ النَّيْلِ عَلَى
 وَجْهِ الْأَرْضِ بَعْدَ ذَهَابِهِ . (د) .
 * (إِبِلِي) : رَأْسُ الشَّيَاطِينِ . وَ - الْمُتَمَرِّدُ .
 (ج) أَبَالِيْسُ ، وَأَبَالِيْسَةُ . (مَعَ) .
 * (أَبِنَ) الدَّمُ فِي الْجُرْحِ - أَبِنَا : اسْوَدَّ .
 وَ - فَلَانٌ : عَابَهُ وَرَمَاهُ بِخَلَّةٍ سَوَاءٍ . وَقَدْ يُقَالُ :
 أَبِنْتَهُ بِخَيْرٍ .
 (أَبِنَ) الشَّيْءَ : اقْتَنَى أَثَرَهُ . وَ - الْمَيْتَ : رَثَاهُ
 وَأَثَمَ عَلَيْهِ . يُقَالُ : هُوَ يُقَرِّطُ الْأَحْيَاءَ ، وَيُؤْنِنُ
 الْأَمْوَاتَ .
 (تَأَبَّنَ) الْأَثَرَ : اقْتَفَاهُ .
 (إِبَانٌ) الشَّيْءُ : أَوَانُهُ . (وَانظُرْ : أَبٌ) .
 (الْإِبْنُ) : (انظُرْ : بَنُو) .
 (الْأَبْنَةُ) : الْعُقْدَةُ فِي الْعُودِ وَنَحْوِهِ . وَ -
 الْعَيْبُ . وَ - الْحِجْدُ . (ج) أَبْنٌ . وَيُقَالُ : بَيْنَهُمْ
 أَبْنٌ : عِدَاوَاتٌ . وَفِي حَسْبِهِ أَبْنٌ : عِيُوبٌ .
 (الْمَأْبُونُ) : الْمُتَهَمُ .
 * (أَبَهُ) لَهُ ، وَبِهِ - أَبَهُأَ : فَعِلَنَ لَهُ وَتَثَبَّهُ ؛
 وَيُقَالُ : شَيْءٌ لَا يُؤَبُّهُ لَهُ أَوْ بِهِ : لَا يُحْتَفَلُ بِهِ ،
 وَلَا يُتَلَفَّتْ إِلَيْهِ ، لِحُمُولِهِ أَوْ حِقَارَتِهِ . وَ - فَلَانٌ
 بِكَذَا : أَتَهَمَهُ بِهِ .
 (أَبَهُ) لَهُ . وَبِهِ - أَبَهُأَ : أَبَهُ .
 (أَبَهُ) فَلَانٌ لِكَذَا : تَبَهَهُ إِلَيْهِ . وَ - فَلَانٌ
 بِكَذَا : أَتَهَمَهُ .
 (تَأَبَّهُ) : مَطَاوَعَ أَبَهُهُ . وَ - عَلَيْهِ : تَكَبَّرَ .
 وَ - عَنْهُ : تَنَزَّهَ وَتَرَفَّعَ .
 (الْأَبْهَةُ) : الْعِظْمَةُ وَالرُّوَاهُ . وَيُقَالُ : عَلَيْهِ
 أَبْهَةٌ السُّلْطَانِ : عِظْمَتُهُ وَرُؤُؤُهُ .
 * (أَبَا) - أَبُوءُ ، وَإِبَاوَةٌ : صَارَ أَبَاً . وَيُقَالُ :

الير مع الأبوة ، والمعقوق مع البتوة . و - فلاناً : صار له أباً . و - كان له كالأب في التغذية والتربية ، يقال : إنه ليأبو يتيما .
(أباه) : قال له : يا بني أنت ، أي : أفديك به .
(تأبى) أباً : اتخذ أباً . و - فلاناً : اتخذه أباً . و - فلاناً أباً : اتخذه أباً .
(استأبى) أباً : تأبى أباً . و - فلاناً : تأباه .

(الأب) : الوالد . و - الجد ، ويطلق على العم ، وعلى صاحب الشيء ، وعلى من كان سبباً في إيجاد شيء أو ظهوره أو إصلاحه . (ج) آباء ، وأبؤ ، وأبوؤة . ولى التنزيل العزيز : ﴿ وَأَتَّبَعْتَ مِلَّةَ آبَائِي ﴾ . ويقال : أبؤته أبؤة صديق : آباؤه . ويقال : فلان أبو الضيف ، وأبو الأضياف ؛ إذا كان كريماً مطعماً . وفلان ابن أبيه : إذا شابهه أباه . ويقال : لله أبوك : في معرض المدح والتعجب . وبأى أنت : أفديك بأى . ويقال : لا أب لك : في مواضع التعجب ، والحث ، والزجر .

(الأبا) (مقصور) : لغة في الأب .

(الأبوان) : الأب والأم . قال تعالى : ﴿ وَوَرِثَةَ آبَائِهِ ﴾ . و - الأب والجد . و - الأب والعم .
(الأبوى) : المنسوب إلى الأب .
(الأبوية) : نظام اجتماعي يتألف من جماعة أو جماعات ، أصلها أستر مشتركة في الدم ، بحيث تخضع جميعها لسلطة حاكم هو أكبر الذكور فيها . (محدثه) .

★ (أبى) على - إباء ، وإباءة : استعصى . و - الشيء : كرهه ولم يرضه ، ولى التنزيل العزيز : ﴿ وَيَأْتِي اللَّهُ إِلَّا أَنْ يُتِمَّ نُورَهُ ﴾ . ولى المثل : « رضى الخصمان وأبى القاضى » : يضرب لمن يطالب بحل نزل أصحابه عنه . و - ترفع عنه . فهو أب ، من قوم أباة ؛ وهو إباءة ، وأبى . ويقال : له نفس أبية : ذات ترفع . وأبئت اللعن : من تحية الملوك في الجاهلية ، معناها : أبئت أن تأتى ما تلتعن عليه .

(أبى) الغذاء ، ومنه - أبى : عافه فامتنع عنه . فهو أبيتان .
(آبى) فلاناً كذا إبياءة : جعله ياباه .
(تأبى) عليه : استعصى .
(الأبأء) : عارض يجعل صاحبه يأبى الطعام والشراب ؛ يقال : أصابه أبأء .
(الإبئية) : تجتمع اللبن في الثدي أو الضرع . و - احتباسه .

(المأبأة) من الطعام والشراب : ما يؤبى تناوله . و - مذعاة الإباء . (ج) مأب .
★ (الأييقوريون) : أتباع المذهب الذى أسسه الفيلسوف اليونانى أبيقور (٣٤١ - ٢٧٠ ق.م) ، وهم يقيمون الفلسفة على مذهب مادى جسسى في الأخلاق ، ويتخذون اللذة هدفاً أعلى للحياة السعيدة الخالية من الآلام والمخاوف . ويملاك هذه الحكمة العملية عندهم المنطق والعلم الطبيعى . (ج) .

★ (أبب) الفتاة : ألبسها الإثب .
(تأببت) المرأة الإثب ، وبه : لبسته . و - فلان القوس : تقلدها .

(الإثب) : الثوب القصير إلى نصف الساق . و - القميص يشق قلبسه المرأة من غير جيب ولا كمين .
(المؤثب) الظهر : المؤثبه .

★ (أث) رأسه - أثا : شدخه . و - خصمته بالحجة : كبته .

★ (الإثاذ) : حبل تضبط به رجل البقرة ونحوها عند الحلب . (ج) أثذ .

★ (الأثرج) : شجر

يلو ، ناعم الأغصان والورق والثمر ، وثمره كالليمون الكبار ، وهو ذهبي اللون ، ذكى الرائحة ، حامض الماء . (مع) .

★ (أثل) - أثلا ، وأثولا : قارب خطوه في غضب . و - مشى متثاقلاً . و - من الطعام



أو الشراب : امتلاً .
★ (أثم) السقاء - أثماً : انفتقت حُرزتان منه ، فصارتا واحدة . و - فلان بالمكان : أقام وثبت .
(أثيم) في سيره - أثماً : أبطأ ، فهو أثيم .
(الأثم) : شجر من الفصيلة الزيتونية ، ينبت بالجبال ، ويسمى الزيتون الجبلى ، أو البرى ، يطول ويثمر .

(المأثم) : الجماعة من الناس في حزن أو فرح ، وغلب استعماله في الأحران . (ج) مأثيم .

★ (أثن) بالمكان - أثناً ، وأثناً : أقام وثبت . و - فلان أثناً : قارب الخطو في غضب .
(أثنت) الوالدة إيثاناً : نزل ولدها برجليه قبل يديه ورأسه .

(استأثن) فلان : اتخذ أثاناً . و - الحمار : صار كالأثان .

(الأثان) : الجمارة . (ج) أثن ، وأثن .
(الأثون) : الموقد الكبير ، كموقد الحمام والجصاص . وتشدد التاء .

★ (أثا) الشجر - أثوا ، وأثاء ، وإثاء : طلع ثمره ، وكثر حمله . و - الماشية : نمت . و - الحيوان أثوا : أسرع في السير وابتقام فيه . و - فلاناً أثوا ، وإثاوة : رشاه .

(أثى) الشجر إيثاء : أثا .

(الإثاء) : الرئع والغلة . ولبن ذو إثاء : ذو زبيد .

(الإثاوة) : الجزية . و - الخراج . يقال :

ضربت عليهم الإثاوة . و - الرثوة . وقالوا :

شككم فاه بالإثاوة : رشاه . و - ما يؤخذ كرهاً .

(ج) أثاوى .

(الأثو) : العطاء . و - الطريقة .

★ (أثى) - أثيا ، وإثياناً ، وإثيا ، ومأثى ،

ومأثاة : جاء ، يقال : أثيت الأمر من مأثاه

ومأثاته : من وجهه . و - قرب ودنا . و - عليه

كذا : مَرَّ به . و - عليه : أئفده . و - عليه

الدهر : أهلكه . و - المكان والرجل : : جاءه .

و- الأمر: فعله. و- المرأة: باشرها.
 و- القوم: انتسب إليهم وليس منهم، فهو أتي.
 (أتى) الجيش ونحوه: ذهته العدو.
 و- فلان: تغير عليه جسده، فغلبت عليه
 الأوهام. و- من جهة كذا: أصيب من جهته.
 وفي المثل: «من مأنه يوتى الحدير». فهو
 مأنى. ويقال: وعذ الله مأنى: آت.
 (أتى) فلاناً الشيء: أتى به إليه. وفي التنزيل
 العزيز: ﴿قَالَ لِقَتَاهُ آتِنَا غَدَاةً﴾. و- أعطاه
 إياه. وفي التنزيل العزيز: ﴿وَأَتَى الْمَالَ عَلَى
 حُبِّهِ ذَوِي الْقُرْبَىٰ وَالْيَتَامَىٰ وَالْمَسَاكِينَ﴾. و-
 الزكاة: أداها. و- فلاناً على الأمر: وافقه؛ ويقال:
 آتته الفرصة. و- جازاه.
 (أتى) الشيء: هيأه وسهله. و- الماء للماء:
 سهل له سبيله. ووجه له مجرى إلى مقره.
 (أتى) إليه الأمر: خيل إليه.
 (تأتى) للأمر: ترفق له، وأتاه من وجهه.
 و- له بسهم: قصد له حتى أصابه.
 (استأناه): طلب إتيانه.
 (الآية): آية الجرح: يذته، وما يأتي منه.
 (الإتاء): ما يقع في مجرى الماء من خشب أو
 ورق ونحوه، مما يحبس الماء.
 (الأتى): النافذ في الأمور، الذي يتأتى لها.
 و- الغريب الدعى. و- السيل يأتي من بعيد.
 (الميتاء): الغاية ينتهي إليها السباق.
 * (الأثاب): شجر عظيم جداً، من



الفصيلة الثوتية، كثير الفروع، ويتدلى من
 فروعه ما يشبه الجنود.

(الأثاب): الأثاب.
 * (أث) - أثا، وأثونا، وأثانا، وأثانة: كثر
 وعظم. و- النبات: تكاثف والتف. و- الشعر:
 عزز وطال. فهو أث وأثيث. (ج) إثاث.
 (أث) - أثا: أث، فهو أثيث. (ج)
 إثاث.
 (أثته): لبيته ومهده. و- البيت: قرشته
 بالأثاث.
 (تأث) فلان: أصاب خيراً. و- البيت:
 فرش بالأثاث.
 (الأثاث): متاع البيت، من فراش ونحوه.
 و- المأل - أجمع، من ماشية وغيرها. (ج)
 أثث. وواحدته: أثانة.
 * (أثره) - أثرا، وأثارة، وأثرة: تبع أثره.
 و- الحديث: نقله، ورواه عن غيره. و- السيف
 وغيره أثراً، وأثرة: ترك فيه علامة يعرف بها.
 و- فلان أن يفعل كذا: اختار فعله.
 (أثر) عليه - أثراً، وأثرة، وأثره، وأثرى:
 فضل نفسه عليه في النصب، فهو أثر. و- أن
 يفعل كذا: فضل. و- على الأمر: عزم. و- له:
 قرغ له. و- به: حدقه، ومرن عليه.
 (آثره) إثاراً: اختاره وفضله. ويقال: آثره
 على نفسه. وفي التنزيل العزيز ﴿وَيُؤَثِّرُونَ عَلَىٰ
 أَنفُسِهِمْ﴾. و- الشيء بالشيء: خصه به.
 و- جعله يتبع أثره.
 (أثر) فيه: ترك فيه أثراً.
 (أثره): تتبع أثره.
 (تأثر) الشيء: ظهر فيه الأثر. و-
 بالشيء: تطبع به. و- الشيء: تتبع أثره.
 (استأثر) به: خص به نفسه. و- الله فلاناً
 وبه: توفاه.
 (الآثار): علم الآثار: مصطلح معناه:
 معرفة القديم، أو علم الوثائق القديمة.
 (الإثار): شبه كيس يثد على الثدي حتى
 لا يتدلى، وعلى الفاكهة وقاية لها. (ج) أثر.

(الأثارة): العلامة. و- بقية الشيء. وفي
 التنزيل العزيز: ﴿أَتُونِي بِكِتَابٍ مِنْ قَبْلِ هَذَا أَوْ
 آثَارَهُ مِنْ عِلْمٍ إِنْ كُنْتُمْ صَادِقِينَ﴾.
 (الأثر): لمعان السيف ورؤفته، ويشبه به
 كل ذي لصاعة نقيية. و- بريق السيف. و- ماء
 الوجه ورؤفته. وجاء في أثره: في عقبه.
 (الأثر - الأثر): بريق السيف. و- ماء
 الوجه ورؤفته. و- أثر الجرح بعد البرء.
 (الأثر): العلامة. و- لمعان السيف. وأثر
 الشيء: بقية. وفي المثل: «لا تطلب أثراً بعد
 عين». يضرب لمن يطلب أثر الشيء بعد فوت
 عينه. و- ما يحدثه. وجاء في أثره: في عقبه.
 و- ما خلفه السابقون. و- الخبر المروي والسنة
 الباقية. (ج) آثار، وأثور.
 (الأثر الرجعي): (في التشريع): سريان
 القانون الجديد على المدة التي سبقت صدوره.
 (الأثر): رجل أثر: يستأثر على غيره بالخير.
 (الأثرة): المنزلة. يقال: لفلان عندي
 أثره. و- تفضيل الإنسان نفسه على غيره،
 وفي الحديث: «سترون بعدي أثرة»: يستأثر
 أمراء الجور بالفىء. وأثرة العلم: بقية منه تؤثر.
 و- (في الفلسفة): حب النفس. وتطلق أخلاقياً
 على من لا يهدف إلا إلى نفعه الخاص، وتقابل
 الإيثار. (ج).
 (الأثرة): الأثر في الأرض. و- أثر
 السيف. و- المكزمة المتوازنة. و- أثره العلم.
 ويقال: هو ذو أثره عندي: من خلصاني.
 (الأثرى) من الأشياء: القديم المأثور.
 و- المشتغل بدراسة الآثار.
 (الأثر): بريق السيف. و- المفضل على
 غيره. يقال: هو أثرى: أوثره وأفضله.
 و- (في الفيزياء): وسط افتراضى يتم
 الكون، ويتخلل جميع أجزائه، وضع لتعليل
 انتقال الضوء في الفراغ.
 و- (عند الكيميائيين): سائل عضوي

لا لون له ، يذيب المواد العضوية ويستخدم في الطب . (ج) .

(الإيثار) : تفضيل المرء غيره على نفسه . (ج) .

(الإيثارية) : (عند علماء الأخلاق) : مذهب يعارض الأثرة ، ويرمى إلى تفضيل خير الآخرين على الخير الشخصي .

و - (عند علماء النفس) : اتجاه اهتمام الإنسان وميول الحب فيه نحو غيره ، وقبل ذاته ، سواء أكان هذا عن فطرة أم عن اكتساب . (ج) .

(التأثرية) : (في النقد) : مذهب يرى أن النقد الأدبي لا يوضع لأصول مرعية وقواعد عقلية ، بقدر ما يوضع للذوق الشخصي والتأثر الذاتي . (المأثرة) : المكزمة المتوارثة . (ج) مآثر . (المبثرة) : أداة تترك في الشيء أثراً خاصاً يتميز به . (ج) مآثر .

(المأثور) : ما ورث الخلف عن السلف . و - الحديث المروى .

* (أثف) - أثفاً : ثبت واستقر . و - فلاناً : تبعه . و - طلبه .

(آثف) القدر إيثافاً : وضعها على الآثافي .

(أثف) القدر : آثفها .

(تأثفت) القدر : وضعت على الأثافي .

و - القوم على الأمر : تعاونوا . و - القوم المكان وبه : لرموه ، فلم يبرحوه .

(الأثيفية) : أحد أحجار ثلاثة توضع عليها

القدر . (ج) آثافي ، وآثاف . وثالثة الآثافي :

حرف الجبل يجعل إلى جنبه أثفيتان . ويقال : رماه بثالثة الآثافي : بدهاية كالجبل .

* (أثل) - أثولا : تأصل وقدم .

(أثل) - أثالة : أثل . فهو أثيل . يقال :

شرف أثيل : أصيل .

(أثل) : كثر ماله . و - الشيء : أصله . قال

امرؤ القيس :

ولكنما أسمى لجيد مؤثّل

وقد يذكرك المجد المؤثّل أمثالي

و - مآلاً : ادخره ليستثمره . وفي الحديث في الوصي على اليتيم : «إنه يأكل من ماله غير متأثّل

مآلاً» . و - ماله : نماءه . و - أهله : كساهم وأعزهم . و - فلاناً بمال أو برجال : أعزه بهم .

(تأثّل) : تأصل وثبت . و - تجمع .

و - عظم . و - فلاناً : ادخر مآلاً ليستثمره .

(الأثال) : المال . و - الشرف والمجد .

(الأثل) : شجر من الفصيلة الطرفاوية ، طويل

مستقيم ، يعمر ، جيد الخشب ، كثير الأغصان متعقداً ، دقيق الورق ، واحده : أثلة .

(الأثلة) : الأصل . يقال : لفلان أثلة مالي .

و - البيرة تجلب إلى القوم . و - متاع البيت .

و - الأبهة والعدة . (ج) إثال . ويقال : نحت أثلته : عابه وتثقتصه . قال الأعشى :

ألست مُنتهياً عن نحت أثلتنا

ولست ضائرهما ما أطلت الإبل

(الأثلة) : متاع البيت .

(الأثيل) : (في الكيمياء) : مجموعة أحادية

التكافؤ ، مكونة من ذرتين من الكربون وخمس ذرات من الهيدروجين .

* (أثيم) - أثماً ، وإثماً ، وإثاماً ، ومأثماً : وقع

في الإثم . فهو أثيم ، وإثم ، وأثيم ، وإثام ، وأثوم .

(آثمة) إيثاماً : أوقعه في الإثم .

(أثمه) : عدّه آثماً .

(ثأثم) : تجنّب الإثم . تقول : فلان يتأثم من

الصغائر . و - تاب من الإثم واستغفر .

(الأثام) : الإثم . و - جزاء الإثم . وفي التنزيل

العزير : ﴿وَمَنْ يَفْعَلْ ذَلِكَ يَلْقَ أَثَاماً ، يُضَاعَفْ لَهُ الْعَذَابُ﴾ .

(الإثم) : الذنب الذي يستحق فاعله العقوبة

عليه . (ج) آثام .

* (الإثيمد) : هو الأثيمون . (انظر: ثمذ) .

* (أثا) - أثوا : وشى ، قال الشاعر :

وإن امرأ يأتو بسادة قويمه

حري لعمري أن يذم ويشتما

(آثاه) مؤاناة : خاصمه .

(تآثوا) : تخاصموا وترافعوا إلى السلطان .

* (أجت) النار - أجا ، وأجيجا ، وأجة :

تلهبت وثوقدت ، وكان للهبها صوت . ويقال :

مر يوج في سره : إذا كان له حفيف كحفيف

اللب . وسمعت أجة القوم : حفيف مشبه

واضطرابهم . و - الشيء : لمع وتوهج .

و - النهار : اشتد حره . و - الأمر : اختلط .

و - الماء أجوجاً ، وأجوجة : ملح ومر .

(أجج) الماء إيجاباً : جعله أجاجاً .

(أجج) النار : ألهبها . و - بينهم الشر :

أوقده وأثاره . و - الماء : جعله أجاجاً . (ج) .

(أثجت) النار : أجت . و - النهار : اشتد

حره .

(تأثجت) النار : أثجت . ويقال : تأجج

فلان غضباً أو ذكاء .

(الأجاج) : ما يلدع الفم بمرارته أو ملوحته .

(الأجوج) : النهر المضىء .

* (أجد) البناء - أجداً : قواه وثوقه وأحكامه .

ويقال : الحمد لله الذي أجدني بعد ضعف .

(أجده) إيجاباً : أجده . يقال : إنه لمؤجد

الأنياب والأظافر . وثوب مؤجد النسيج : متينه .

(أجده) : أجده .

(الأجد) : ناقة أجد : موثقة الخلق .

ولا يقال : جمل أجد .

* (أجر) العظم - أجرأ ، وأجورأ ، وإجارأ : برأ

على غير استواء . و - العظم أجرأ : جبره على غير

استواء . و - الشيء : أكره . و - فلاناً على

كذا : أعطاه أجرأ . و - العامل صاحب العمل :

رضى أن يكون أجرأ عنده . وفي التنزيل العزيز :

﴿عَلَى أَنْ تَأْجُرَنِي ثَمَانِي حِجْرًا﴾ : تكون أجريناً

لي . و - الله عبده : أتابه .

(أجر) : فلان في ولده : مات فكان له

أجرًا عند الله .

(آجره) إيجارًا : أجره . و - من فلان الدار وغيرها : أكثرها منه . و - فلانًا الدار : أكثرها إياها .

(آجره) مؤاجرة : استأجره .

(أجتجر) : طلب الثواب بصدقة أو نحوها .

و - على فلان بكذا : عجل له بأجر .

(استأجره) : اتخذه أجيرًا .

(الإجارة) : الأجرة على العمل . و - عقد

يؤد على المتافع بيوض .

(الأجر) : عيوض العمل والانتفاع . و - التمهر .

(ج) أجور . وفي التنزيل العزيز : ﴿ فَآتَوْهُمْ أَجُورَهُمْ فَرِيضَةً ﴾ . والأجر الحق (في

الاقتصاد) : الأجر الذي يكفي العامل ليعيش

عيشة هادئة مريحة . (ج) .

و (الأجر الحقيقي) : ما للنقد الذي يحصل

عليه العامل من قوة الشراء . (ج) .

(الأجرة) : الأجر . (ج) أجرة .

(الأجير) : من يعمل بأجر . (ج) أجراء .

* (استأجر) على الوسادة ونحوها : اعتمد

بصدره عليها . و - عن الوسادة : تنحى عنها .

(الإجاز) : اعتماد الجالس بصدره على وسادة

ونحوها ، غير مُكَيِّئ على يمين ولا شمال .

(الإجازة) : الإجاز . (وانظر : جوز) .

* (الأجرخانة) : دكان الصيدل . (ج) .

* (الإجاص) : شجر

من الفصيلة الوردية ،

ثمره حلو لذيذ ، يطلق

في سورية وفلسطين

وسنة على الكمثرى

نوشهرها ، وكان يطلق

في مصر على الثرغوق وشجره . (مع) .

* (أجل) الشيء - أجلا : حبسه ومنعه .

و - فلانًا : حاله من الإجل .

(أجل) - أجلا : تأخر . فهو أجيل ،

و أجيل ، وأجيل . و - فلان : اشتكى الإجل .

(أجله) إيجالًا : حبسه ومنعه .

(أجل) الشيء : أخره . و - سئى له أجلا .

و - الماء : جمعه وحبسه . و - فلانًا : داواه من

الإجل .

(تأجل) القوم : تجمعوا ، ويقال : تأجلوا

عليه . و - البهائم : صارت إجلا . و - الماء :

تجمع واستنقع . و - الشيء : أجله . و -

فلانًا : طلب منه أن يؤجله إلى مدة .

(استأجل) فلانًا : طلب منه تحديد أجل .

(الأجلة) : الآخرة .

(أجل) : يقال : فعلت ذلك أجلك ، ومن

أجلك : بسبك .

(أجل) : حرف جواب كنعم ، يكون تصديقًا

للمخير ، وإعلانًا للمستخير ، ووعداً للطالب .

(الأجل) : مدة الشيء . و - الوقت الذي يُحدَّد

لانتفاء الشيء أو حلوله . يقال : ضربت له أجلا .

ويقال : جاء أجله : إذا حان موته . (ج) . آجال . و -

غاية الوقت المهدد لشيء ، وفي التنزيل العزيز :

﴿ وَبَلَّغْنَا أَجَلَنَا الَّذِي أَجَّلْت لَنَا ﴾ .

(الإجل) : وجمع في العثق من ميله عن

الوسادة . و - القطيع من بقر الوحش والظباء .

(ج) آجال .

(الأجيل) : المؤجل إلى وقت . و - من الماء :

الجميع . و - حوض حول الشجرة يخمس الماء لريها .

(المأجل) : حوض واسع يجمع فيه الماء ، ثم

يُنقَر إلى المزارع وغيرها . (ج) مأجل .

* (أجم) - أجمًا ، وأجومًا : سكت على غيظ .

و - الماء : أجم وتغير . و - النار أجمًا ، وأجمًا :

أجت . و - الطعام وغيره ، أجمًا : ملأه من

المدامة عليه . و - فلانًا : حمله على ما يكرهه .

(أجمته) - أجمًا : أجمته . يقال : داوم على

طعام واحد حتى أجمه . فهو أجم ، وأجم .

(أجمته) إيجامًا : أجمته . و - فلانًا الشيء :

كرهه إياه .

(أجم) النار : أوقدها وأجمها

(تأجم) الأسد : دخل في أجمته - النار :

تأجمت . و - عليه : اشتد غضبه .

(الأجم) : القصر . و - الحصن . (ج) آجام .

(الأجمة) : الشجر الكثير المتف . (ج) .

أجم ، وإجام ، وآجام .

(الأجوم) : الملؤل الشديد الكراهة للشيء .

و - من يكره إلى الناس أنفسهم .

* (أجن) الماء - أجنًا ، وأجونًا : تغير طعمه

ولونه ورائحته . يقال : يُفسد الرجل المجون ، كما

يُفسد الماء الأجون . و - القصار الثوب : ذقه .

(أجن) الماء - أجنًا : أجن ، فهو أجن .

(أجن) - أجونة ، وأجانة : أجن ، فهو أجين .

(الإجانة) : إناة تُغسل فيه الثياب . و -

الحوض حول الشجرة (على التشبيه) . (ج) .

أجاجين . (مع) .

(الأجنة) : أداة من الحديد الصلب ،

تستعمل في كسر الأجسام الصلبة . (د) .

(اليفجنة) : يدقة القصار . (ج) مأجن .

(اليفجنة) : اليفجنة .

* (أخ) : حكاية صوت الساعل أو المتوجع .

(أخ) - أحا ، وأحاحًا ، وأحيمًا : سعل

وتنحج . و - توجع بصوت من الغيظ أو الغم .

و - اشتد عطشه .

(أخى) : أخ ، (أصله : أضح) .

(الأخاح) : العطش . و - الغيظ .

(الأخيح) : الغيظ .

* (أخذ) الشيء : وحده . و - العشرة :

جعلها أحد عشر .

(أخذ) : (انظر : وحد) .

(استأخذ) : انفراد .

(أخاد) : يقال : جامعوا أخاد ، وجامعوا أخاد

أخاد : واحدًا واحدًا .

(أخذ) « بالتعكير » : اسم لكل من يصلح أن

يخطب . يقال : ليس في الدار أحد (يسئوى

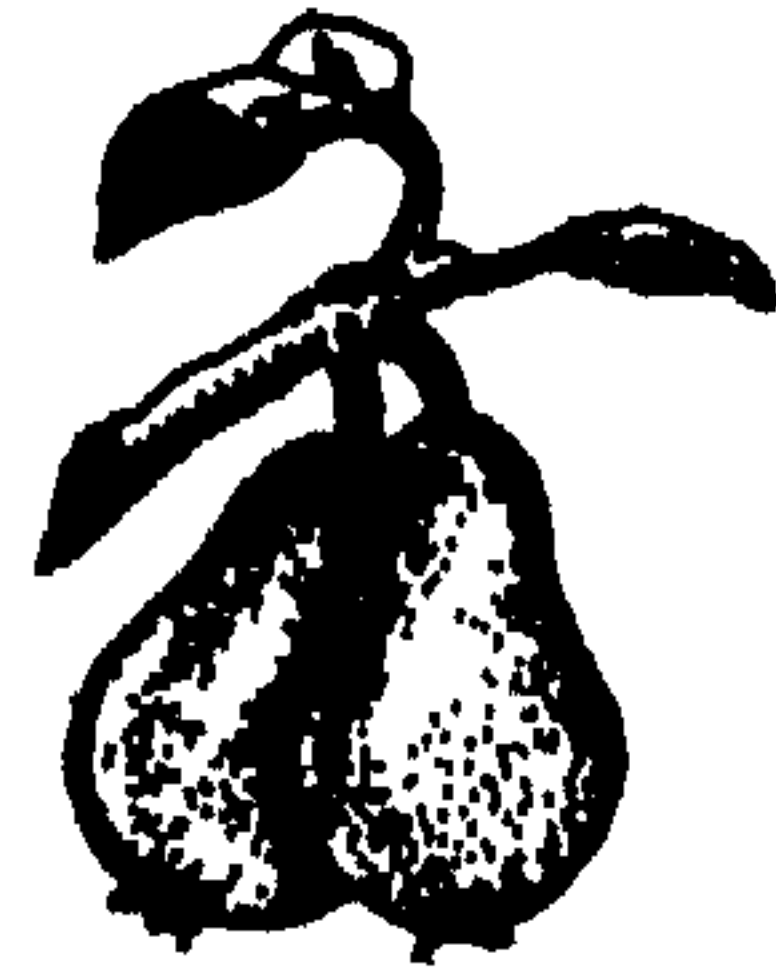

فيه المفرد والمفردة وفروعهما). وفي التنزيل العزيز:
﴿ يَأْتِيَنَّكَ مِنَ الْبَيْنِ نَاقَةٌ كَأَنَّهُ مِنَ النَّسَاءِ ﴾، و:
﴿ مَا كَانَ مُحَمَّدٌ أَبَا أَحَدٍ مِنْ رِجَالِكُمْ ﴾.
(الأخذ): الواحد، وهو أول العدد. تقول:
أَحَذْتُ وَائْتَانُ، وَأَحَذْتُ عَشْرًا. و- المنفرد. و- يومٌ
من أيام الأسبوع. (ج) آحاد، وأخذان،
وأخذون. ويقال: فلانٌ أَحَذَّ الْأَحْدِيْنَ: لا مثيل
له. والمؤنث: إِحْدَى. يقال في العدد: إِحْدَى
عَشْرَةً، وَإِحْدَى وَعَشْرُونَ. ويقال: فلانة إِحْدَى
الإحْد: لا مثيل لها. ويقال: أُنِي بِإِحْدَى الْإِحْدِ:
بالأمر العظيم، أو بالأمر المنكر.
* (أَجَنَ) عليه - أَحْنًا وَأَحْنًا: حَقْدٌ؛ فهو أَجِنٌ.
(أَحْتَهُ) مؤاخنة: عااده. يقال بينهما مضاعفة
عظيمة، ومؤاخنة قديمة.
(الإحنته): اليقظة والضيق. (ج) إِحْنٌ.
يقال: إِنْ الْإِحْنَ تَجُرُّ الْيَمْحَنَ.
* (أَخَ): اسم صوت يدل على التوجع والتأوه
من غيظ أو حزن.
(إِخَ)، وقد تفتح الهمزة: صوت ينادى به
الجمل. و- بمعنى كَيْخَ، أي: اطرح.
(الأخَّ): لغة في الأخ. (وانظر: أخو).
(الأخَّ، والإخَّ): القدر.
(الأخيخة): طعام رقيق يُعْمَلُ مِنْ دَقِيقٍ،
يُصَبَّ عَلَيْهِ مَاءٌ وَقَلِيلٌ مِنْ زَبْتٍ أَوْ سَمْنٍ فَيُشْرَبُ.
* (أَحَذَ) الشيء - أَحَذًا، وتَأَخَذًا، وَمَأَخَذًا:
حازه وحصله، وفي التنزيل العزيز: ﴿ حُذِّ مِنْ
أَمْوَالِهِمْ صَدَقَةٌ تُطَهِّرُهُمْ وَتُزَكِّيهِمْ بِهَا ﴾.
و- تناوله، يقال: أَحَذْنَا الْمَالَ. و- قَبَلَهُ، وفي
التنزيل العزيز: ﴿ وَأَحَذْتُمْ عَلَيَّ ذَلِكُمْ إِصْرِي ﴾.
و- فلانًا: حبسه، وفي التنزيل العزيز: ﴿ فَحَذُّ
أَحَدْنَا مَكَائِهِ ﴾. و- عاقبه، وفي التنزيل العزيز:
﴿ وَكَذَلِكَ أَحَذَّ رَبُّكَ إِذَا أَحَذَ الْقَرْيَ وَهِيَ
ظَالِمَةٌ ﴾. و- قتله، وفي التنزيل العزيز:
﴿ وَهَمَّتْ كُلُّ أُمَّةٍ بِرَسُولِهِمْ لِيَأْخُذُوهُ ﴾. و-
أسره، وفي التنزيل العزيز: ﴿ فَاقْتُلُوا الْمُشْرِكِينَ

حَيْثُ وَجَدْتُمُوهُمْ وَخُذُوهُمْ ﴾. و- غلبه،
وفي التنزيل العزيز: ﴿ لَا تَأْخُذْهُ سِنَّةٌ وَلَا
تَوْمٌ ﴾. و- أَمْسَكَ بِهِ، وفي التنزيل العزيز:
﴿ وَأَخَذَ بِرَأْسِ أَخِيهِ يَجُرُّهُ إِلَيْهِ ﴾. و- فلانًا
بذنبه: جازاه. و- فلانًا بالأمر: ألزمه. و-
الله فلانًا: أهلكه. و- على يد فلان: منعه عمدًا
يريد أن يفعله. و- على فمه: منعه من الكلام.
و- عليه الأرض: ضيق عليه سبيلها. و- إِخَذَ
فلان وَمَأَخَذَهُ: سار سيرته، وتخلق بأخلاقه.
و- عن فلان: تلقى عنه علمًا. و- فلانًا الداءَ
والعذاب: نزل به. ويقال: أَخَذَتْ فِيهِ الْخَمْرُ:
أثرت. و- الشيء حَذَهُ: استوفى ما ينبغي له.
و- عليه كذا: عدّه عليه. و- نفسه بكذا:
ألزمها إياه. و- اللين: حَمَضَهُ. ويقال: أَخَذَ
في الأمر، وأخذ يفعله: شرع فيه.
والأمر منه: حُذَّ (أصله أُوْحَذَ). الفاعل:
أَخَذَ، والمفعول: مأخوذ، وأخيد.
ويقال: ما أنت إلا أَخَذٌ تَبَاذَ: لمن يأخذ
الشيءَ حريصاً عليه؛ ثم يبيذه سريعاً.
وقالوا في: أَخَذَتْ كَذَا: أَخَبَتْ؛ بإدغام
الذال في التاء تخفيفاً، وهو أكثر من أَخَذَتْ
بلا إدغام.
(أَخَذَ) الرضيع - أَخَذًا: اتَّخَمَ مِنْ كَثْرَةِ
اللبن. و- العين: رَمِدَتْ. و- الحيوان: اعتراه
مثل الجنون. فهو أَخِذٌ.
(أَخَذَ) اللبن ونحوه - أَخُوذَةً: حَمَضَ.
(أَخَذَتْهُ) الساحرة إِخْذًا: عَمِلَتْ لَهُ أَخْذَةً.
(أَخَذَهُ) بذنبه مؤاخنة: عاقبه.
(أَخَذَ) الجمل: قيده وربطه. و- الساحرة
الرجل: أَخَذَتْهُ. يقال: هو مُؤَخَذٌ عَنِ النَّسَاءِ:
محبوسٌ عنهنَّ بالسَّحَرِ..
(إِشْحَذَ) القوم في القتال: أخذ بعضهم
بعضاً. و- في المصارعة: أَخَذَ كُلُّ عَلَى مِصْرَاعِهِ
أَخْذَةً يَمْتَقِلُهُ بِهَا. و- فلان لمرضه: صار
مستكيناً خاضعاً.

(أَخَذَهُ): أخذه (انظر: تخذ).
(استأخذ) فلان: استكان وحضغ. و-
طأطأ رأسه من رمد أو وجع أو غيره. و-
الشعر ونحوه: طال فاحتيج إلى أخذه.
(الإخاذه): أرض يجوزها الإنسان لنفسه.
و- العدير الصغير. و- مقبض الثرس. (ج) إخاذا.
(الأخذ، والإخذ): السيرة والهدى؛
يقال: ذهبوا ومن أخذ أخذهم. ولو كنت منا
لأخذت بأخذنا: بطريقتنا وهدينا. و- ما حفره
الإنسان كهيفة الحوض. (ج) أخذان.
(الأخذ، الأخذ): الرمد.
(الإخذه): الأخذ. (ج) إخاذاً.
(الأخذة): المصيدة. و- حيلة يتخذها
المصارع. و- ما يُحْتَالُ بِهِ فِي السَّحَرِ.
(الأخيد): الأسير. يقال: هو أخيدٌ في يد
لعدو، ويقال: هو أسير فتنة، وأخيد مخنة.
(الأخيدة): المرأة تُسَبَّى فِي الْحَرْبِ.
و- ما اغتصب من شيء فأخذ.
(المأخذ): المنهج. و- ما يُعَابَى عَلَى الْعَمَلِ
والعامل (ج) مأخذ. ومأخذ الطير ونحوه:
أماكن صيده. ومأخذ الشيء: مصادره.
* (أخَرَ): تأخَّر. و- الشيء: جعله بعد
موضعه. و- الميعاد: أجَّله.
(تأخَّر) عنه: جاء بعده. و-: تفر عنه.
و- لم يصل إليه.
(استأخَرَ): تأخَّر.
(الآخِر): أحد الشيئين، ويكونان من جنس
واحد، قال المتنبي:
وَدَعَّ كُلَّ صَوْتٍ غَيْرَ صَوْتِي فَأَنْتِي
أَنَا الصَّائِحُ الْمَحْكِيُّ وَالْآخِرُ الصَّدَى
و- بمعنى غير، قال امرؤ القيس:
إِذَا قَلْتُ هَذَا صَاحِبٌ قَدْ رَضِيْتَهُ
وَقَرَّتْ بِهِ الْعَيْنَانِ بُدِّلْتُ آخِرًا
(الآخِر): مقابل الأول. ويقال: جاعوا عن
آخِرهم. و- من أسماء الله تعالى: الباقي بعد

فناء خلقه .

(الآخرة): مقابل الأولى. و - دار الحياة بعد الموت. و - من العين: ما جاوز الصدغ. ويقال: حصل الشيء بآخرة، وجاء الشيء بآخرة: أخيراً. (الآخري): يقال: جاء آخرياً: آخراً كل شيء.

(الأخضر): الأخضر. و - المتأخر عن الخير. و - المؤخر المطروح.

(الأخضر): ضد القديم. يقال رجع أخراً، كما يقال: ذهب قديماً. و شق ثوبه من أخير: من خلف.

(الأخرة، والأخرة): الأخير، يقال: نلتها بآخرة، وأخرة: أي أخيراً.

(الآخرة): النسيئة، يقال: بعته سلعة بآخرة: بنظرة.

(الآخري): مؤث الآخرة. و - الحياة الآخرة. ويقال: لأفعله أخرى الليلي: أبدأ. (ج) آخر، وأخريات. ويقال: جاء في أخريات الناس. وفعل ذلك في أخريات أيامه.

(الآخروي): المنسوب إلى الآخري.

(الأخير): يقال: لقيته أخيراً، وجاء أخيراً: آخراً كل شيء.

(المؤخر): الكثير التأخر. و - من الشجر: ما يتأخر نضج ثمره إلى آخر الموسم. (ج) مؤخر.

(المؤخر): من العين: ما يلي الصدغ. يقال: نظر إلى مؤخر عينه.

(المؤخرة): من العين: المؤخر.

(المؤخر): نهاية الشيء من الخلف.

يقال: مؤخر السفينة، ومؤخر البناء. و - من الدنين أو الصداق: ما أجل منه.

(المؤخر): من أسمائه تعالى.

(المؤخرة): نهاية الشيء من الخلف.

ومؤخرة الجيش: جزء من القوة يُعين لحراسة الخطوط الخلفية تكون مهمته تأخير العدو حتى

يتم للجيش تنظيم انسحابه .

* (الإخشيدي): لقب ملوك فرغانة، ومعناه: ملك الملوك. و - لقب محمد بن طغج الذي تولى إمارة مصر عام ٣٢٦ هـ = ٩٣٧ م، لأن آباءه من ملوك فرغانة. (مع).

* (الأخطبوط): حيوان بحري، من الرخويات له ثمان أرجل رأسية، يضرب به المثل في شدة التشبث بما يمسكه.

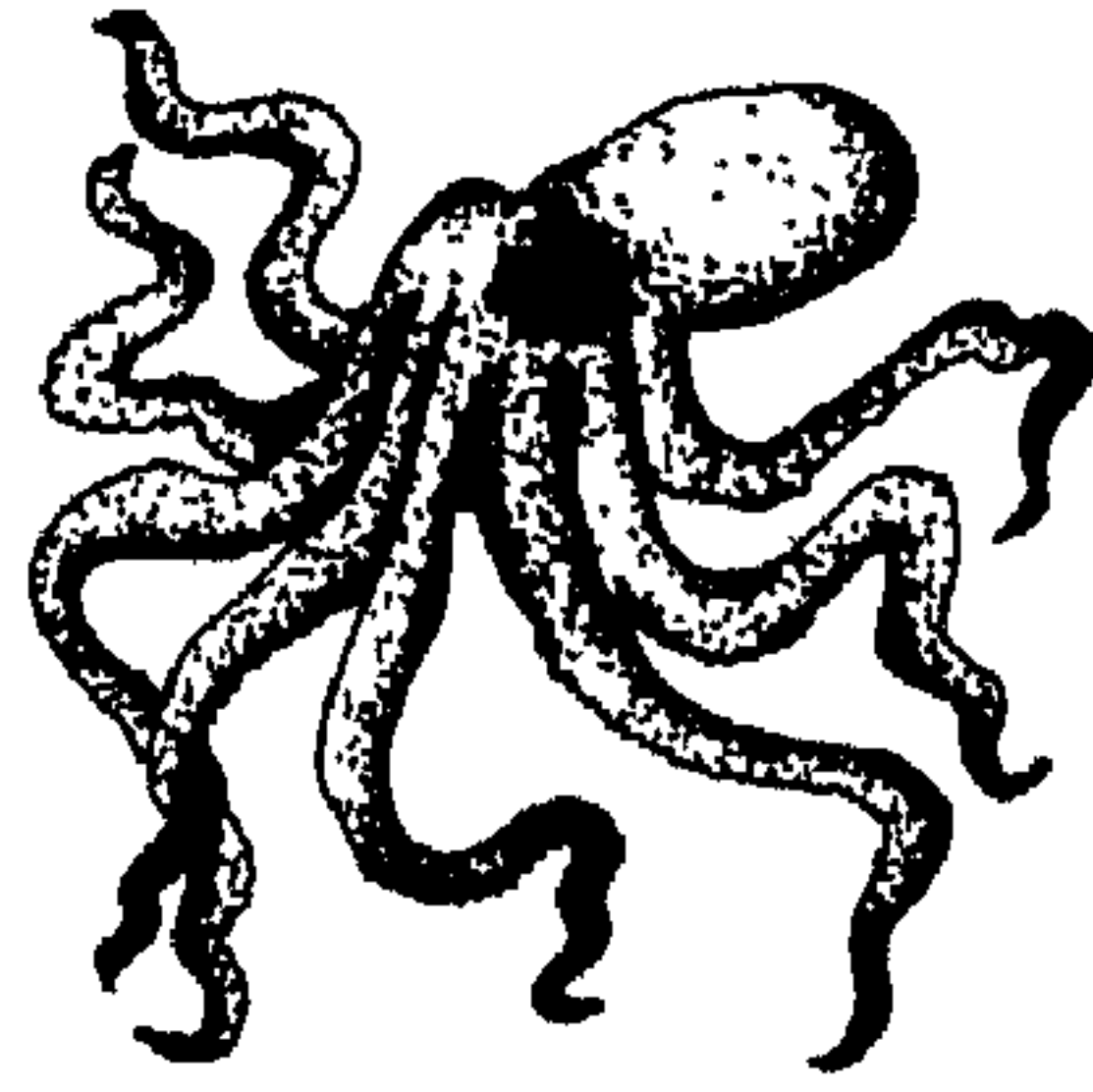

* (أخا) فلاناً - أخوة، وإخوة: اتخذه أخاً.

(أخى) فلاناً مؤاخاة، وإخاء: اتخذه أخاً.

و - بينهما: جعلهما كالأخوين. و - قرن بينهما.

و - في فلان آخية: اصطنع عنده معروفاً.

(أخى) فلاناً: قال له: يا أخى. و - للدابة:

عمل لها آخية.

(تأخى): صار كالأخوين. ويقال: بين

السماحة والحماسة تأخ.

(تأخى) فلاناً: اتخذه أخاً. و - الشيء:

تخراه.

(الآخية): عروة تثبت في أرض أو حائط

وتربط فيها الدابة. و - المعروف. (ج) أواخ.

(الآخية): الآخية. و - الحرمة والذمة.

ويقال: له عنده آخية ترعى. ويقال:

شدت له آخية لا يحلها المهز الأرن. (ج)

أواخى. ويقال: شد الله بينكما أواخى. الإخاء.

(الأخ): من جمعك وإياه صلب أو بطن أو

هما معاً. و - من الرضاع: من يشارك في

الرضاعة. و - الصديق. وفي المثل: «إن أخاك

من آسك». و: «رب أخ لك لم تلده أمك». و: «مكره أخاك لا بطل»: ليس من طبعه

الشجاعة، ويضرب لمن يُحمّل على ما ليس من شأنه. ويقال: لا أخا لك بفلان: لا صداقة معه. و - الشريك الميثيل. وأخو الشيء: صاحبه وملازمه. يقال: هو أخو أسفار: كثيرها. وأخو القبيلة: أحد رجالها. (ج) آخاء، وإخوان، وإخوة. ويقال: وإخوان الوداد، أقرب من إخوة الوداد.

(الأخ): لغة في: الأخ.

(دم الأخوين): صبيغ أحمر، يتخذ من شجر البقم وغيره.

(الأخت): مؤنث الأخ. و - المثيلة. يقال:

رماه الله بليلة لأخت لها. (ج) أخوات. وأخت

يوشع كناية عن الشمس. (محدثة).

(الآخية): الآخية (ج) أخايا.

* (أدب) - أدباً: صنع مأدبة. و - القوم:

دعاهم إلى مأدبته. و - القوم وعليهم: صنع لهم

مأدبة. و - فلاناً: راضه على محاسن الأخلاق

والعادات. و - دعاه إلى المحامد. و - القوم على

الأمر: جمعهم عليه، وتديبهم إليه.

(أدب) فلان - أدباً: راض نفسه على

المحاسن. و - حدق فنون الأدب. فهو أديب.

يقال: هو أدب نظرائه.

(أدب) إبداعاً: صنع مأدبة. و - القوم:

دعاهم إلى مأدبته.

(أدبه): راضه على محاسن الأخلاق. و -

لقنه فنون الأدب. و - جزاه على إساءته.

ويقال: أدب الدابة: روضها وذلها.

(تأدب): تعلم الأدب. ويقال: تأدب

بأدب القرآن، أو أدب الرسول: احتذاه.

(الآدب): صاحب المأدبة، والداعي إليها.

(ج) أدبة.

(الأدب): رياضة النفس بالتعليم والتهديب

على ما ينبغي. و - جملة ما ينبغي لذي الصناعة أو

الفن أن يتمسك به، كأدب القاضي، وأدب

الكتاب. و - الجميل من النظم والنثر. و - كل

ما أنتجه العقل الإنساني من ضروب المعرفة .
وعلمون الأدب عند المتقدمين تشمل : اللغة
والصرف ، والاشتقاق ، والنحو ، والمعاني ،
والبيان والبديع ، والعروض ، والقافية ،
والخط ، والإنشاء ، والمحاضرات . (ج) آداب .
وتطلق الآداب حديثاً على الأدب بالمعنى الخاص ،
والتاريخ والجغرافية ، وعلوم اللسان ، والفلسفة .
والآداب العامة : العرف المقرر العرضي .
وآداب البحث والمناظرة : قواعد تبيين وتنظيم
الإكيفية المناظرة وشرائطها .

الـ (الأدبي) : المنسوب إلى الأدب . يقال : قيمة
أدبية : تقدير معنوي غير مادي ؛ ومنه : مركز
أدبي ، وشجاعة أدبية ، وكسب أدبي ، وموت
أدبي . (محدثة) .

(الأديب) : وصف من أدب . و - الآخذ
بمحاسن الأخلاق . و - الحاذق بالأدب وفنونه .
و - من الحيوان المرؤوس المذلل . (ج) أدباء .
(التأديب) : التهذيب . و - المجازاة ومجلس
التأديب : شبه محكمة ، يراد منه المحافظة على
المصلحة العامة .

(المأذبة ، والمأذبة) : الطعام يُصنع لدعوة .
وفي الحديث : «إن هذا الكتاب مأذبة الله في أرضه» .
(المؤذّب) : لقب كان يلقب به من يُختار
لتربية الناشئ وتعليمه .

* (أذ) في سيره - أذا ، وأديداً : اشتد فيه
وأُسرع . و - الإبل : رجعت حنيتها . و - الأمر
فلاناً أذا : اشتد عليه ودهاه . و - الحبل : شدّه .
(تأذد) : تشدد .

(الأذد) : امتداد الطريق واستقامته .
(الإذ) : الأمر الداهي المنكر . وفي التنزيل
العزير : ﴿ لَقَدْ جِئْتُمْ شَيْئاً إِذَا ﴾ . (ج) إذاذ .
(الإذة) : الإذ . (ج) إذذ .
(الأديد) : الجلبة . ويقال : شديد أديد :
على الإتيان .

* (أذر) - أذراً ، وأذرة ، وأذرة : انتفخت

تحصيته ، لتسرب سائل في غلافها . فهو آذر .
وأذرت الحصى فهي أذراء . (ج) أذّر .
(الأذرة) : كبر الصفن من تجمع سائل
بداخله . و - الحصى المتفخخة . (ج) أذّر .

(المأذور) : الآذر . (ج) مآذير .
* (الإذرجين) ، أو الإيدروجين) : غاز لآلون له
ولا طعم ولا رائحة ، يتحد مع الأكسجين بنسبة
خاصة ، فيكون الماء (انظر : هيدروجين) .
* (أدرينالين) : أحد إفرازات غدة الكظر ،
وهي فوق الكلية .

* (اللا أذرية) : (انظر : دري) .
* (أذل) الجرح - أذلاً : سقطت قشرته عند
البرء . و - اللبن : مخضه وحركة . و -
الشيء : دلج به ثقلاً .

(الإذل) : وجع في العنق . و - اللبن الخائر
الشديد الحموضة . و - الحمل يتوء به حامله .
* (أذم) بينهم - أذماً : أصلح وألف . و -
الصانع الجلدة : أصلحه بنزع الزائد من أذمته .
و - الخبز : خلطه بالإدام ، فهو مأدوم وأديم .
و - فلاناً بأهليه : خلطه بهم .

(أذم) - أذماً وأذمة : اشتدت سئرته . فهو
أذم ، وهي أذماء . (ج) أذم .

(أذم) - أذامة ، وأذومة : أذم .
(آذم) بينهما إيداماً : أصلح وألف . و - الخبز
والجلدة : أذمة . و - الشمس فلاناً : لوثت لونه .
(أذم) الخبز : سبكر إدامته .

(انقذم) العود : جرى فيه الماء . و - فلان :
أكل خبزته بالإدام .

(استأذم) فلاناً : طلب منه الإدام .
(آذم) : أبو البشر .
(الآذيمي) : الإنسان ، نسبة إلى آدم .
(الإدام) : ما يستمرأ به الخبز . (ج) أذم .
(الأذم) : الإدام . و - الألفة والاتفاق . (ج)
آدام .

(الأذمة) : باطن الجلد تحت البشرة وفوق

اللحم . و - من الأرض ما يلي وجهها .
(الأذمة) : الخلطة . و - الموافقة والألفة .
يقال : بينهم أذمة .

(الأديم) : الجلد الذي يغلف جسم الإنسان
أو الحيوان . و - الطعام المأدوم . وأديم كل شيء :
ظاهره . يقال : أديم الأرض . وأديم الليل :
ظلمته . وأديم الثمار : تياضه . ويقال : ليس
تحت أديم السماء أكرم منه . وهو برىء الأديم :
متهم بما لم يفعل . (ج) أذم ، وآدام ، وآذمة .

* (أدا) - أذواً : مشى مشياً ليس بالسرير ولا
بالبطيء . و - اللبن : خثر . و - اللبن أذواً ،
وأذياً : مخضه . و - اللطبي ونحوه : خدعه
ليصيده ، ويقال : أدا فلاناً ، وله .

(أدى) اللبن - أدياً ، وأذواً : أدا .
(أدى) فلاناً إيداءً : قوى . و - للأمر :
أخذ أذاته واستعد له . و - فلاناً على كذا : قرأه
عليه وأعانه .

(أدى) الشيء : قام به . و - الدين : قضاه .
و - الصلاة : أقامها لوقتها . و - الشهادة :
أدل بها . و - إليه الشيء : أوصله إليه .
(تأدى) للأمر : أخذ أذاته واستعد له .

(تأدى) الأمر : قضى . و - إلى فلان :
توصل . و - له الأمر : تيسر ونهياً . و -
الدين : قضى . و - الرجل : قضى دينه .
يقال : تأدى إلى دائيه ، وله من دينه : خلص .

(استأذاه) عليه : استعداه . و - فلاناً مالا :
صادره وأخذته منه .

(الأداء) : التأدية . و - التلاوة .
(الأداة) : الآلة الصغيرة . و - (في اصطلاح
النحويين) : اللفظة تستعمل للربط بين الكلام أو
للدلالة على معنى في غيرها ، كالتعريف في الاسم
أو الاستقبال في الفعل . (ج) أدوات .

(الإداوة) : إناء صغير يُحمل فيه الماء . (ج)
أداوى .

* (إذ) : كلمة مبنية على السكون ؛ تكون :

(١) ظرفاً لحدث ماض ، وتضاف إلى جملة فعلية ماضوية أو مستقلة ، أو إلى جملة اسمية ، ففى التزييل العزيز : ﴿ إِلَّا تَنْصُرُوهُ فَقَدْ نَصَرَهُ اللَّهُ إِذْ أَخْرَجَهُ الَّذِينَ كَفَرُوا ثَانِي اثْنَيْنِ ، إِذْ هُمَا فِي الْعَارِ ، إِذْ يَقُولُ لِصَاحِبِهِ لَا تَحْزَنْ إِنَّ اللَّهَ مَعَنَا ﴾ . وقد تحذف الجملة ، فيعوض عنها بتنوين إذ وتكسر ، مثل قوله تعالى : ﴿ فَلَوْلَا إِذَا بَلَغَتِ الْحُلُقُومَ وَأَنْتُمْ حِينِيذٍ تَنْظُرُونَ ﴾ .

(٢) وحرفاً للتعليل ، مثل : ضربته إذ أساء ، وقوله تعالى : ﴿ وَإِذْ لَمْ يَهْتَدُوا بِهِ فَسَيَقُولُونَ هَذَا إِنْكَ قَدِيمٌ ﴾ . وقول الفرزدق : فأصبحوا قد أعاد الله نعمتهم إذ هم قريش ، وإذ ما مثلهم بشر (٣) وتكون حرفاً للمفاجأة ، وهى الواقعة بعد بينا أو بينا ، نحو قوله :

* فبينما العُسر إذ دارت مياسير *

* (إذما) : أداة شرط وجزاء ، تجزم فعلين . وتعرّب حرفاً مثل : إن ، أو ظرفاً مثل : متى . والجزمُ بها قليل ، ومنه قول الشاعر : وإنك إذ ماتأت ما أنت أمر

به تُلف من إياه تأمر آتيا

* (إذن) ، ويقال : «ذن» بحذف الهزرة . حرف يقع فى صدر الكلام ، مغناه الجواب والجزاء لكلام سابق . يقال لك : سأكرمك . فتجيب : إذن أُجِبك . فكلامك جواب لقول القائل : أكرمك ، وجزاء لفعله .

وإذا دخلت على المضارع نصبته ، بشرط كونها متصدرة ، وغير مفصولة منه بفاصل ، ويكون زمن الفعل مستقبلاً .

* (إذا) : كلمة مبنية على السكون تأتى لمعنيين : (١) فتكون حرفاً للمفاجأة ، مثل : خرجت فإذا المطر ، أو فإذا البرد شديد : أى خرجت ففاجأتى المطر أو شدة البرد . ولا تيجىء فى أول الكلام ، وتختص بالدخول على الجملة الاسمية

ويُحذف خبرُ المبتدأ معها كثيراً .

ويذهب بعض اللغويين إلى أنها اسم لا حرف ، وهى ظرف زمان أو ظرف مكان للجملة التى بعدها ، أو خبر مقدم للمبتدأ إذا حُذف خبره . (٢) وتكون أداة للشرط والجزاء فى المستقبل فتختص بالدخول على الجمل الفعلية ، ويكون فعلا الشرط والجواب بعدها مرفوعين ، مثل :

* وإذا تُردُّ إلى قليل تفتنع *

وقد يجزم بها الفعل نادراً فى الشعر ، مثل قوله :

* وإذا تُصَيِّك حصاصة فتجمل *

وتعرّب ظرف زمان فى محل نصب بجواب الشرط ، وهى مضافة إلى جملة الشرط . وتدخل أحياناً على الأسماء المرفوعة فى مثل : ﴿ إِذَا السَّمَاءُ انشَقَّت ﴾ . فيكون المرفوع بعدها فاعلاً لفعل محذوف يفسره الفعل الذى بعده . ويجوز الأخفش أن يكون الاسم المرفوع بعدها مبتدأ ، وما بعده خبره .

* (أذن) الحَبُّ والثَّمَامُ - أذناً : خرجت أذنته . و - فلاناً : أصاب أذنه .

(أذن) - أذناً : كان عظيم الأذنين طوليلهما ، فهو آذن ، وهى أذناء . (ج) آذن . و - له وإليه : استمع . و - إليه : استراح . و - لرائحة الطعام : اشتهاه . و - به إذناً ، وأذناً ، وأذناً ، وأذاتة : علم . و - له فيه إذناً وأذينا : أباحه له . و - له على فلان : أخذ له منه الإذن ، فهو آذن .

(آذن) العشبُ إيداناً : بدأ يحجف . و - به : نادى وأعلم . يقال : آذن المؤذن بالصلاة . و - فلاناً : عرك أذنه أو نقرها . و - الشيءُ فلاناً : أعجبه فاستمع له . و - فلاناً الأمر ، وبه : أعلمه به .

(أذن) فلانٌ تأذينا ، وأذناً : أكثر الإعلام بالشيء . و - بالصلاة : نادى بالأذان . و - بالحج : أعلم . و - الشيء : جعل له أذناً . و - فلاناً : عرك أذنه أو نقرها .

(تأذن) فلان : أعلم . و - أقسم . و - فى الناس : نادى فيهم بتهديد أو نهي . و - بالشر : أذنب به .

(استأذنه) فى كذا : طلب إذنه فيه . و - على فلان : طلب إذن الدخول عليه .

(الآذن) : العظيم الأذن الطويلها .

(الآذن) : الحاجب .

(الآذان) : النداء للصلاة .

(الآذانان) : الأذان وإقامة الصلاة .

(الآذنى) : الآذن .

(الآذن - الأذن) : عضو السمع فى الإنسان والحيوان . وتطلق على عروة الكوز والإبريق والجرّة . (ج) آذان . و - المستمع القابل لما يقال له ، (يستوى فيه المذكر والمؤنث وفروعهما) . و - بطانة الرجل . ويقال : هو آذن ، وأذن تخير . ويقال : هو آذن قومه : إذا كان ينصحهم . ويقال : لبست آذنى له : أعرضت عنه أو تغافل . ووجدته لابساً آذنيه : متغافلاً . وحاء ناشراً آذنيه : طامعاً .

(أذن الحمار) : عُشب ينمو فى جنوب أوربة ، كثير الشوك ، أزهاره صفراء ناصلة ، وجذوره تحوى مادة حمراء .

(آذان الأرنب) : عُشب من الفصيلة الحمحمية تشبه أوراقه آذان الأرنب ، ذات



شعيرات خشنة صلبة شائكة ، وزهره قمتى الشكل أزرق فيه بياض ، وثماره خشنة تعلق بالتياب .

(الأذى) : الموج الشديد . (ج) أواذى .
 (الأذى) : الضرر غير الجسيم . وفي التنزيل
 العزيز : ﴿لَنْ يَضُرُّكُمْ إِلَّا أذى﴾ . - العيب .
 (الأذى) : الأذى .
 (الأذى) : هو أذى : شديد التأذى .
 (الأذى) : الشديد التأذى .
 (الأذى) : الأذى .
 * (أزبه) - أرباً : عقده وشده وأحكمه .
 يقال : أرب العقدة .
 (أرب) العضو أرباً : قطع أو سقط من
 الجذام ونحوه . ويقال منه : أرب فلان .
 و - بالشئ : كلف به ولزمه . و - في الشئ
 وبه : درب ، وصار ماهاً بصيراً . و - عليه
 بكذا : قوى واستعان . و - إليه : احتاج وافترق ،
 فهو أرب ، وأرب .
 (أرب) - أرباً ، وإرباً : كان ذا دهاء
 وفطنة ، فهو أرب .
 (أرب) عليه إرباً : فاز . و - فلاناً مؤاربة :
 باراه وغالبه في الدهاء ونحوه . يقال : هو يوارب
 أخاه . ويقال : مؤاربة الأرب جهل وعناء .
 (أرب) : شخ وخرصن . و - الشئ :
 أربه . و - وفره وكمله . والديحة : قطعها إرباً
 إرباً . و - العضو : قطعه كاملاً . و - فلاناً :
 جعله أربياً .
 (أرب) : مطاوع أربه . و - توثق واشتد
 و - فلان : تكلف الدهاء والفطنة . و - في
 حاجته : تشدد . و - عليه : تأبى وتشدد وتعسر .
 (استأرب) : توثق واشتد . و - فلان : أحاطت
 به النوائب من كل ناحية . و - أحاط به الدن .
 (الأرب) : الدهاء والفطنة والبصير بالأمر .
 (الإرب) : الحاجة . و - الدهاء والفطنة .
 و - العقل . و - العضو الكامل . يقال : قطع إرباً
 إرباً : عضواً عضواً . (ج) آراب ، وأرآب .
 (الأرب) : صغار البهائم ساعة تولد .
 (الأرب) : الحاجة ، أو الحاجة الشديدة .



(آذان الحيطان) : يقصد بها الثمام . قيل :
 احفظ السر بإخفائه فإن للحيطان آذاناً
 (الإذن) : (في الشرع) : فك الخجر
 وإطلاق التصرف لمن كان ممنوعاً منه شرعاً . و -
 الإعلام بإجازة الشئ والرخصة فيه .
 (إذن البريد) : ورقة مالية تتعامل بها هيئة
 البريد . (ج) أذون (محدثة) . ويقال في
 الاستئذان : بإذنك ، وعن إذنك .
 (الأذنة) : ورقة الحية أول ما تنبت .
 و - نحوصة الثمام . (ج) أذن .
 (الأذنة) : يقال : رجل أذنة : يسمع مقال
 كل أحد ويصدقه . وهي أذنة أيضاً .
 (الأذنين) : الأذان . و - المؤذن . و - الكفيل .
 (الأذنين) : (في التشریح) أحد تجوفى القلب
 العلويين وهما أيمن وأيسر ، وهما اللذان يستقبلان
 الدم من الأوردة .
 (الأذنية) : آلة السمع . و - الجزء الأسفل
 من الأذن . و - (في النبات) : جزء ناتج من
 قاعدة الورقة متحول يتخذ صوراً مختلفة . (ج) .
 (البيذنة) : المنارة يؤذن عليها . (ج) مآذن .
 (المأذون) : مؤثق عقود الزواج والطلاق (ج) .
 * (أذى) الشئ - أذى ، وأذاه ، وأذية :
 بغير . و - فلان : أصابه أذى . ويقال : أذى
 بكذا : تضرر به وتألم منه ، فهو أذى .
 (آذاه) إيداء : أصابه بأذى .
 (تأذى) به : أذى .

(آذان الجدى) : نبات من الفصيلة الحمليية
 أوراقه متلاصقة ، تخرج من وسطها شمرايح

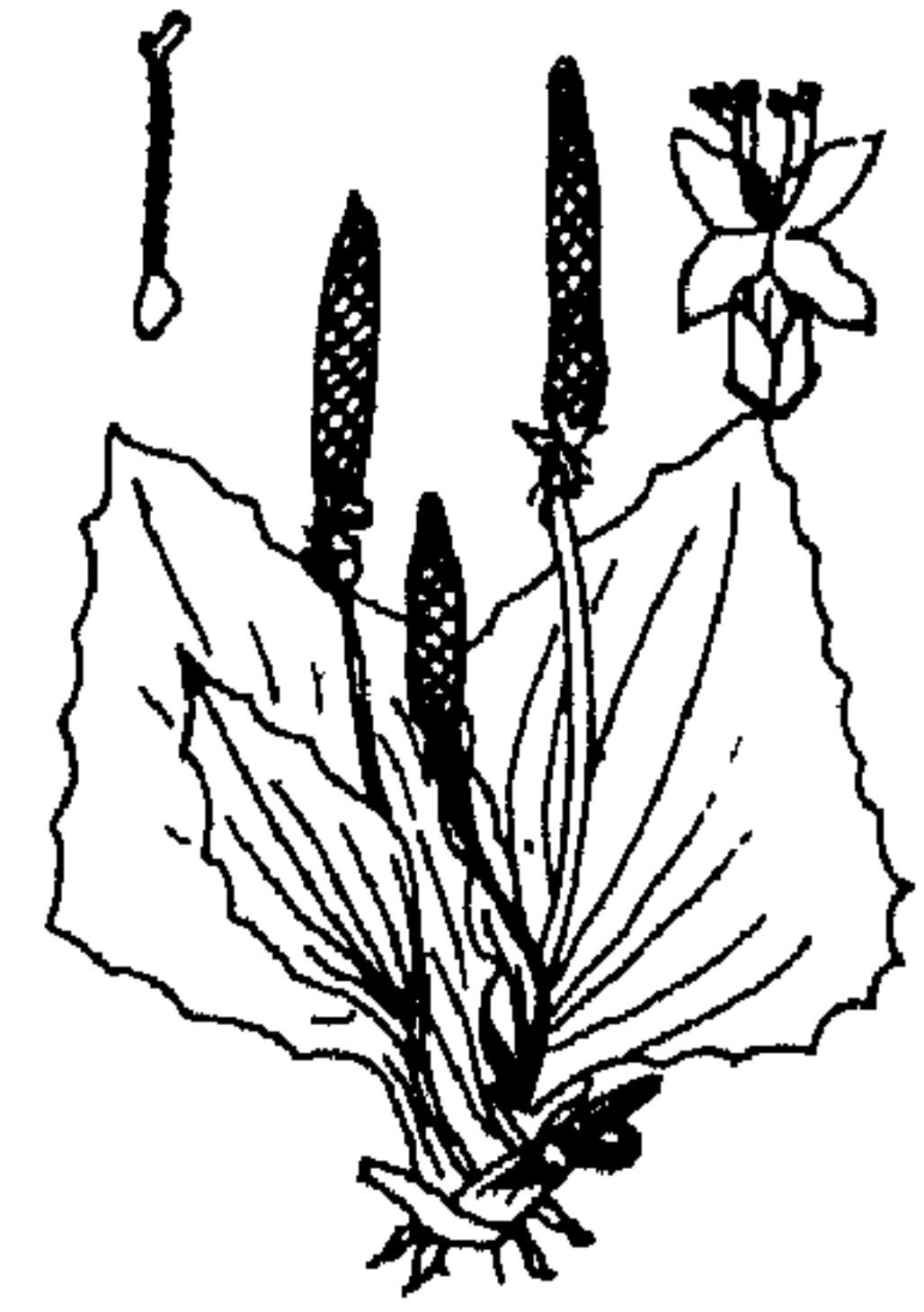

طويلة تحمل أزهاراً صغيرة ، وثمره جاف غليبي
 به بلور دقيقة .

(آذان الدب) : هو البوصير ، عشب من
 الفصيلة «الخنزيرية» ينبت في الشام وسيناء ،

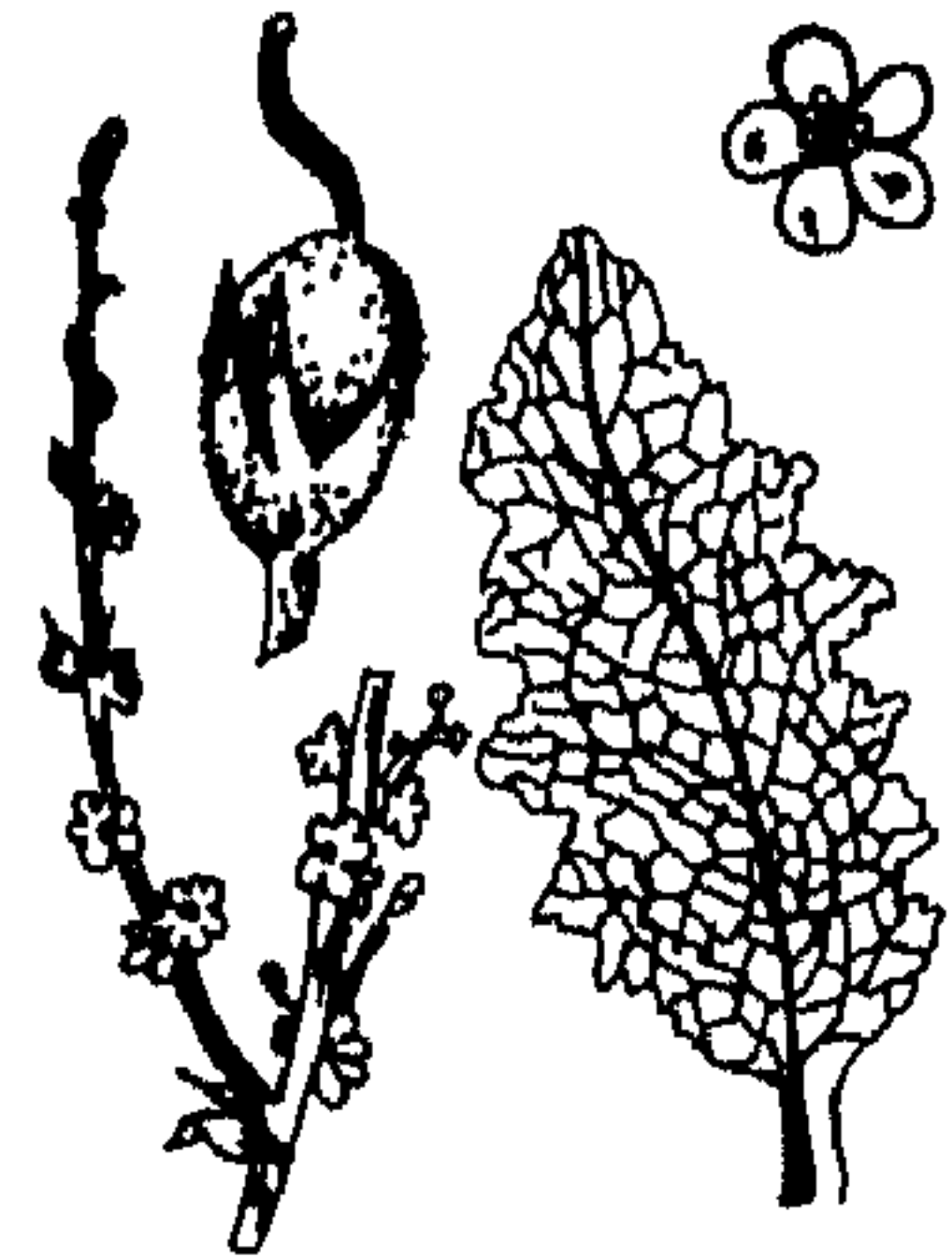

يرتفع إلى مترين ، وبكسوه زغب أصفر أو
 زمادى ، وتنتهى ساقه بزهرة طويلة مركبة صفراء
 عادية ، وثماره غليبية مغطاة بالكأس ، تحتوى على
 بلور عديدة .

(آذان الشاة) : عشب من الفصيلة الحمحمية
 ينبت في أوربة وحوض البحر المتوسط .

(آذان العنز) : نبات مائى من فصيلة
 المزماريات ، يقال له : زمزار الراعى .

(آذان الفيل) : القلقاس ، من الفصيلة
 القلقاسية ، تستعمل أروماتة أى سوقه الأرضية
 للطعام .

(المُورِّخُ) : عالم التاريخ .
 * (الأرخييل) : مجموعة من الجزر المتقاربة .
 (ج) .
 * (الإردبُ) : مكيال يسع أربعة وعشرين صاعاً ، أو ست ويات . و - القناة التي يجري فيها الماء على وجه الأرض . و - القرميد . (ج) أرادبُ . (مع) .
 (الإردبَةُ) : البالوعة الواسعة من الحزف .
 * (الإردواز) : حجر صُلصالي ، ذو لون أدكن يضرب إلى الزرقة أو الخضرة . ويستعمل في سقف المنازل ، ويتخذ منه ألواح للكتابة . (د) .
 * (أرز) - أرزاً : صوت . و - الحيوانُ - أرزاً : استطلق بطنه وتتابع . و - النار : أوقدها . و - الحيوانُ : طرده .
 (الإرّة) : النار .
 (الأرير) : الصوت . وأرير التليفون : صوته حين ترفع السماعة . (معدنة) .
 * (أرز) - أرزاً ، وأروزاً : تقبض وتجمع ، يقال : فلان إذا سئل أرزاً . فهو آرز . ويقال : ما بلغ أعلى الجبل إلا آرزاً : متقبضاً عن الانسياط في مشيه ، لشدة إعياته . و - الحيوانُ : قَوَى واشتد ، واندج تحلقه . فهو آرز . و - إلى المكان : لجأ . وفي الحديث الشريف : «إن الإسلام ليأرز إلى المدينة كما تأرز الحية إلى جحرها» . و - الشجرة : ثبتت في الأرض . و - الأصابع من البرد : تقضت . و - الليلة أرزاً ، وأروزاً ، وأريزاً : اشتد بردها .
 (الأرز) : شجر عظيم صلب من الفصيلة



تحلقه . و - بين الناس أرزجاً ، وأزجاناً : أغرى وهيج . فهو آرج ، وأراج ، ومترج .
 (أرج) الطيب - أرزجاً ، وأريجاً : فاح . و - المكان : انتشر فيه الطيب . وهو أرج . و - الناس : اضطربوا وضجوا بالبكاء .
 (أرج) النار : أشعلها . و - الحرب : أثارها . و - بين القوم : أغرى بينهم .
 (تأرجت) النار : اشتعلت . و - الطيب : فاح . و - المكان : انتشر به الطيب .
 (الأريجة) : الريح الطيبة . (ج) أرائج .
 * (الأرجون) : عنصر غازي حامل لالون له ولا رائحة ، يوجد في الهواء بنسبة قليلة ، ويستعمل عادة في ملء المصابيح الكهربائية . (ج) .
 * (الأرجوان) شجر من الفصيلة القرنية له زهر شديد الحمرة حسن المنظر وليست له رائحة .

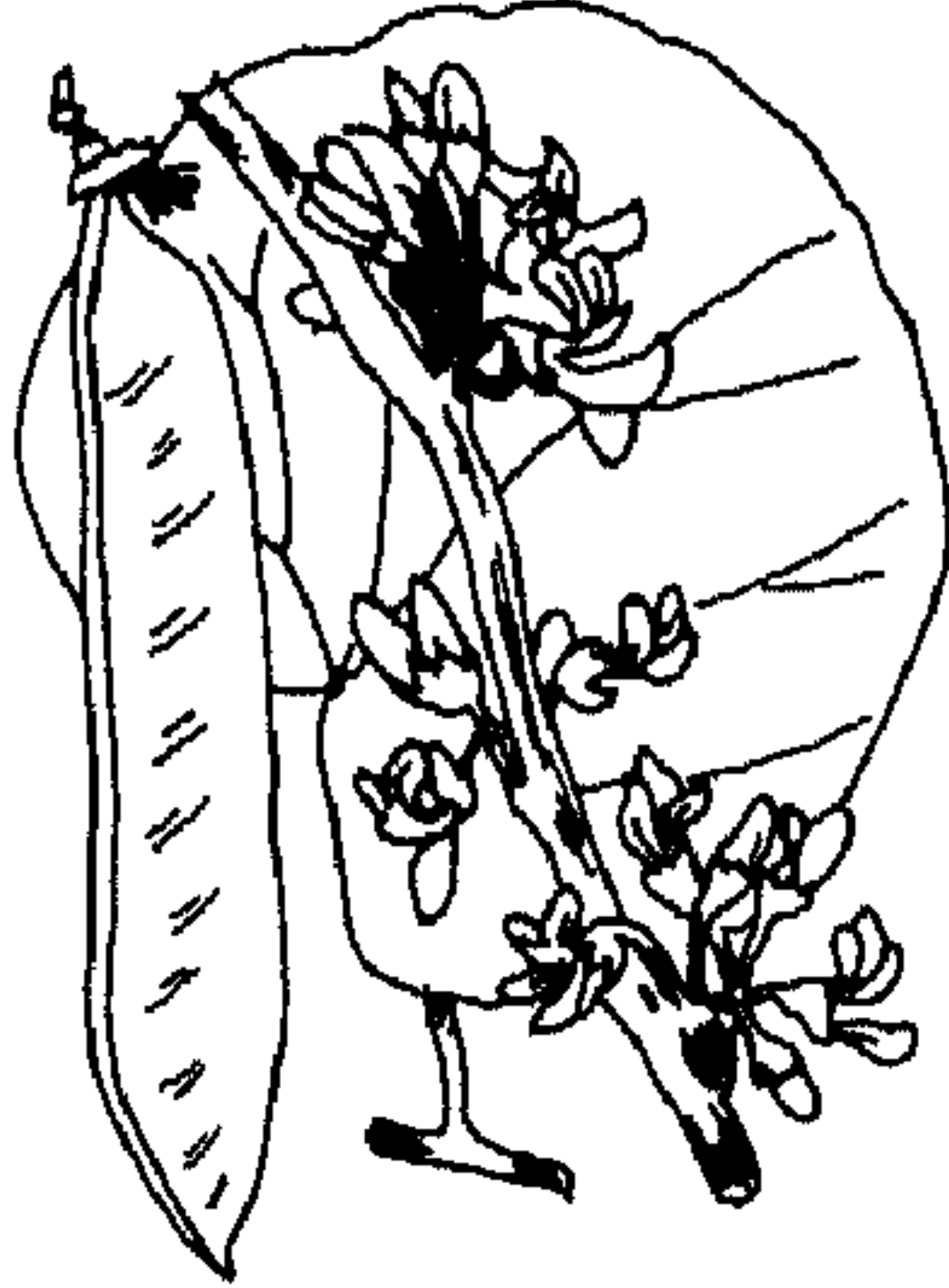

و - الصبغ الأحمر . و - الثوب المصبوغ فيه . يقال : أحمر أرجواني : قان . (مع) .
 * (أرخ) إلى مكانه - أروخاً : حن . و - الكتاب وغيره بكذا - أرخاً : بين وقته .
 (أرخ) الكتاب : حدّد تاريخه . و - الحادث ونحوه : فصلّ تاريخه وحدّد وقته .
 (التاريخ) : جملة الأحوال والأحداث التي يمر بها كائن ما ، ويصدق على الفرد والمجتمع ، كما يصدق على الظواهر الطبيعية والإنسانية . (ج) .
 ويقال : فلان تاريخ قومه : إليه ينتهي شرفهم ورياستهم .
 (التاريخ) : تسجيل هذه الأحوال . (ج) .

و - البغية والأمنية . يقال : بلغ أربه ، ونال أربه .
 (الأربي) : الداهية .
 (الأربان) : العزبون .
 (الأزبة) : الأرب . و - العقدة لا تتحل إلا بعناء . و - عروة تُثبت في حائط أو وتد ، تُربط بها الدابة . و - القلادة التي يُقاد بها الحيوان . (ج) أرب .
 (الإزبة) : البغية ، وفي التنزيل العزيز : ﴿غَيْرِ أُولَى الْإِزَةِ مِنَ الرِّجَالِ﴾ : البغية في النساء .
 (الأربون) : الأربان .
 (الأربية) : أصل الفخذ مما يلي البطن أو لحمه فيه . و - أهل بيت الرجل وبنو عمه ، يقال : جاء في أربة من قومه .
 والفثق الأربي (عند الأطباء) : فثق يمتد من البطن إلى القناة الأربية .
 (مأرب) : مدينة كانت باليمن ، أقيم بها السد المشهور ، وهو سد مأرب .
 (المأرب) : الأرب . (ج) مأرب .
 (المأربة) وتكسر الراء وتضم : المأرب . (ج) مأرب .
 * (أرثوذكس) : كلمة يونانية ، أصل معناها الرأي المستقيم ، تطلق على المسيحيين الذين يقولون بالطبيعة الواحدة والمشيئة الواحدة للمسيح .
 * (أرث) النار : أوقدها . ويقال : أرث بين القوم : أغرى بعضهم ببعض . و - بين الأرضين : جعل بينهما فاصلاً .
 (تأرثت) النار : اتقدت .
 (الإرث) : ما تشعل به النار . و - التهمة .
 (الإرث) : بقية الشيء . و - الميراث . و - الرماد . و - الأمر القديم توارثه الآجر عن الأول .
 وفي حديث الحج : «إنكم على إرث من إرث أبيكم إبراهيم» . (ج) إراث . (وانظر : وراث) .
 (الأرثة) : الوعود . و - الحد الفاصل بين الأرضين . (ج) أرث .
 * (أرج) - أرزجاً : كذب . و - الحق بالباطل :

الصنوبرية، دائم الخضرة، يعلو كثيراً، تصنع منه السفن، وأشهر أنواعه أرز «لبنان»، وهو شعار له.

(الأرز): الأرز. و- نبات حَوْلَى من الفصيلة النجيلية لا غنية له عن الماء، يحمل سنابل ذوات غُلف صُفْر تُقَشَّر عن حب أبيض صغير يطبخ ويؤكل. وهو من الأغذية الرئيسة في كثير من أنحاء العالم. (مع). (وانظر: ررز).

(الأريز): الصقيع. و- اليوم الشديد البرد.

* (أرس) - أرساً: صار أرسياً.

(أرس): أرس.

(أرس): أرس. و- فلاناً: جعله أرسياً.

(الإرس): الأصل.

(الإريس): الأكار. (ج) أريس،

وأرارة، وأراسى.

(الأريس): الإريس.

* (الأرسقراطية): حكومة أو طبقة تمثل الأقلية المتنازعة. (ج).

* (أرش) بينهم - أرشاً: أغرى بعضهم ببعض. و- فلاناً: شجّه. و- أذى أرشه.

(أرش) بينهم: أرش. و- النار والحرب: أوقدهما.

(الترش) جُرّحه: أخذ أرشه.

(الأرش): الشجّة ونحوها. و- دية الجراحة. و- ما يُسْتَرَدُّ من ثمن المبيع إذا ظهر فيه عيب. (ج) أروش.

* (أرشت) الأرضة الخشب ونحوه - أرشاً: أكلته.

(أرشت) الأرض والروضة - أرشاً: كبر نباتها، وحسن مزارها. و- القرحة: فسدت وتقطعت. و- الخشب ونحوها: أكلتها الأرضة، فهي أريضة.

(أرشت) الأرض - أريضة: أريشت.

و- فلان: صار خيراً متواضعاً. فهو أريض.

(أريض) فلان: أصابه مرض يحرك له رأسه بلا

عَمد. فهو مأروض.

(أرض) الأرض: ارتادها ورعاها. و-

الشيء: أصلحه. و- السقاء: أصلحه وليته بنحو اللبن والسمن.

(تأرض) الثب: تمكّن وامتدت أصوله.

و- فلان: استقر في المكان وتلبث. و- المنزل:

ارتاده وتخيّره للنزول. و- له: تعرّض وتصدى.

(استأرضت) الأرض والقرحة: أريشت.

و- القسييل: صار له عرق في الأرض. و-

السحاب: ثقل واتسع حتى كأنه ثبت. و- بالمكان: تلبث.

(الإراض) بساط ضخم من وبر أو صوف.

(ج) أرض.

(الأرض): أحد كواكب المجموعة الشمسية

وترتيبه الثالث في فلكه حول الشمس، وهو

الكوكب الذي نسكنه. و- الجزء منه. وفي التنزيل

العزير: «قَالَ اجْعَلْنِي عَلَىٰ خَزَائِنِ الْأَرْضِ»

وأرض الشيء: أسفله، وهي مؤنثة. (ج)

أرضون، وأرضون، وأراضي، وأروض.

و (علم الأرض): علم يبحث في الأرض:

طبقاتها وتكوّنها وتطوّرها. (جيولوجيا).

(الأرضة): الكلاء الكثير الطويل.

(الأرضة): حشرة بيضاء مصفرة تشبه النملة

تعيش في مستعمرات كبيرة، وتأكل الخشب



ونحوه. وهي من رتبة متساوية الأجنحة أو النمل الأبيض.

يقال: خشبة مأروضة، وفلان أفسد من

الأرضة. (ج) أرض.

(الأرضية): أجرة شغل الأرض وقتاً ما.

وأرضية الحجر ونحوها: ما يقابل سقفها. (محدثة).

* (أرطت) الإبل - أرطاً: أكلت الأرطى. و- الأديم: دبغه بالأرطى.

(أرطت) الإبل - أرطاً: اعتلت بطونها من أكل الأرطى، فهي أرطة.

(آرطت) الأرض إرطاً: أثبتت الأرطى. (الأرطاة): واحدة

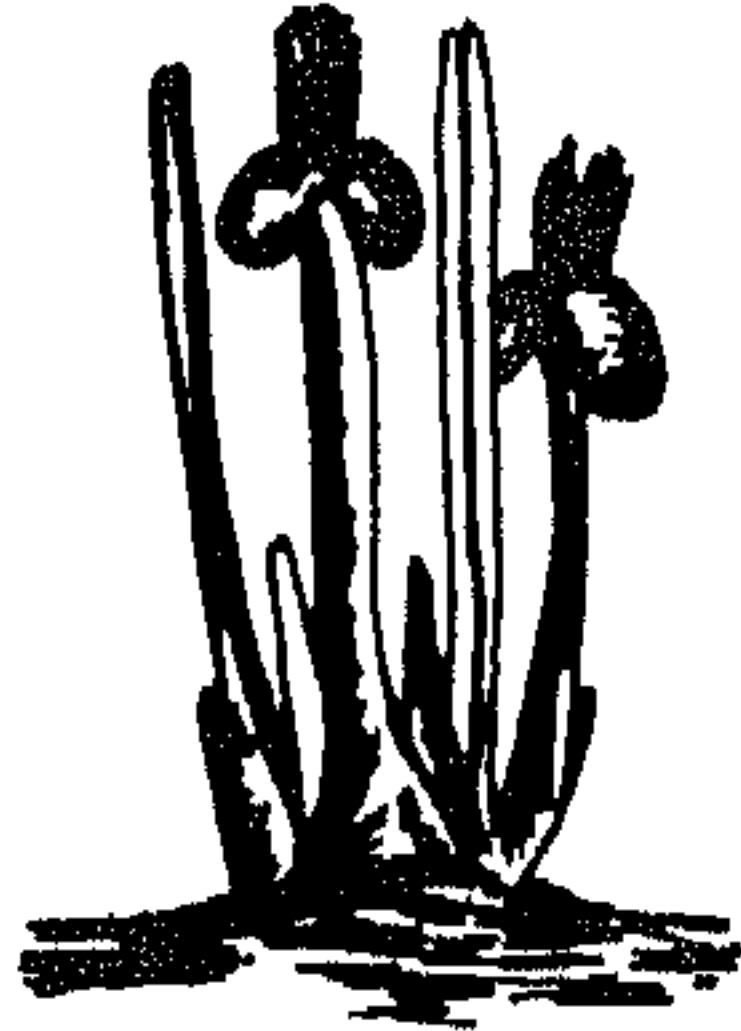

الأرطى، نبات

شجيري من الفصيلة

البطباطية، ينبت في

الرمل، ويخرج من أصل

واحد كالعصى، ورقه

دقيق، وثمره كالعناب.

* (الأرغن): آلة موسيقية نفخية، بها منافخ

جلدية وأنايب ومفاتيح لتنغيم الصوت

(يونانية). (ج).

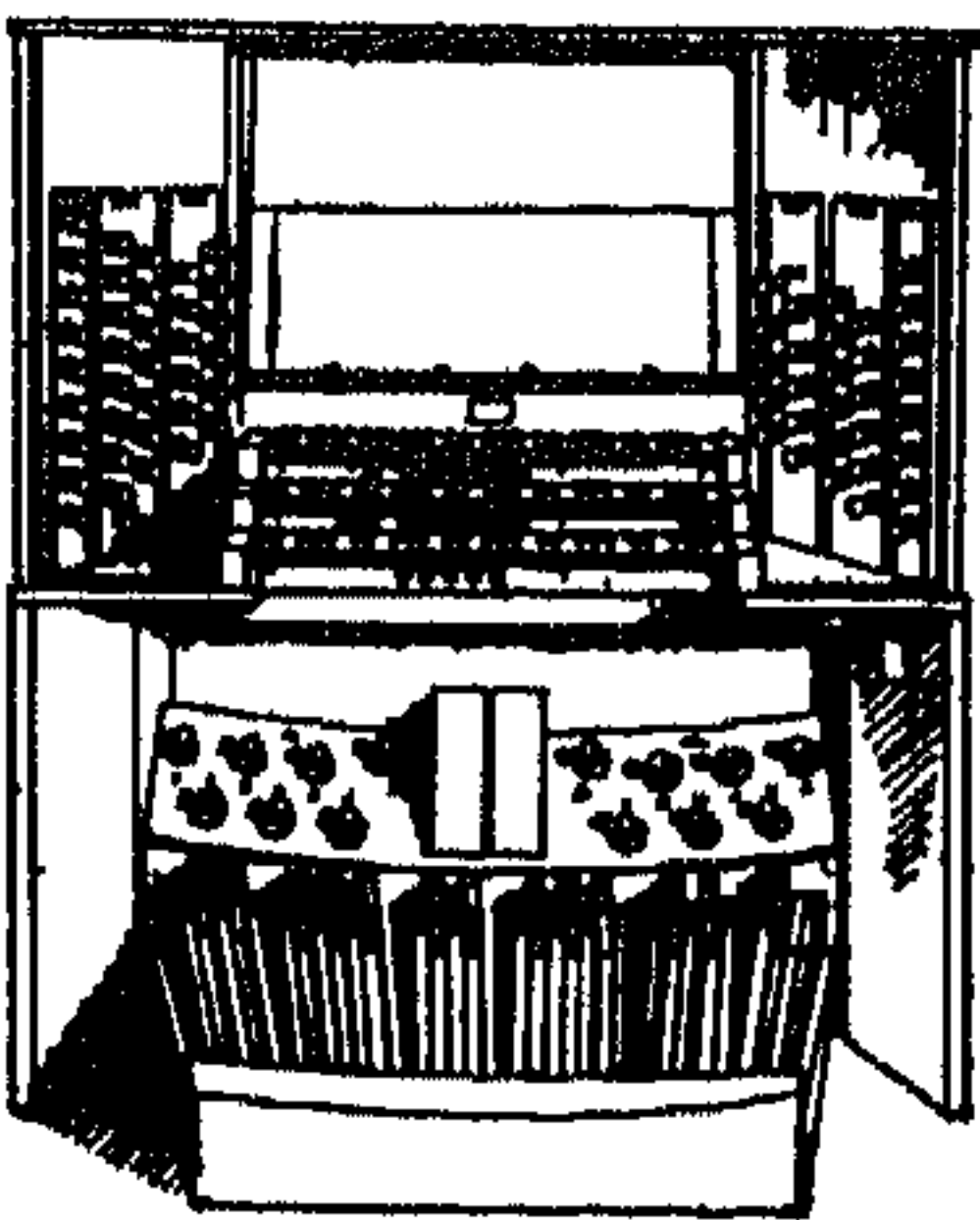

* (الأرغول): ميزمار ذو قصبين مُتَقَبَّتين

إحدهما أطول من الأخرى. (ج) أرغيل.

(د).



* (آرّفه) مؤارفة: جاوره، وجعل حده إلى

حده.

(أرف) الأرض: قسّمها وحدّها بعلامات.

(الأرفة): علامة تنصب، تبين الحد بين

الأرضين. (ج) أرف.

* (أرق) - أرقاً: امتنع عليه النوم ليلاً. فهو

أرق، وآرق.

والأنثى ، أو الأرنبُ الأنثى والحَزْرُ الذكور).
(ج) أرناب ، وأراين .

(الأرنبانى) : الأذكن . يقال : كسأه أرنبانى .
(الأرنبة) : واحدة الأرناب . وأرنبة الأنثى :
طَرْفُهُ . ويقال : جدع أرنبتُهُ : أهانه . (ج)
أرناب . وقومٌ شُمُّ الأرناب : شاعنون .

* (الأرنذج) : جلد أسود تعمل منه الأحذية .
و - طلاء أسود تسود به الأحذية .

* (أرا) النار - أرواً : جعل لها إزرة .

* (أرى) النحل - أرياً : عَمِلَ الأرى . و -

القدر : ليزق بأسفلها شيء مما فيها بالاحتراق .

و - فلان : اغتاض . و - صدره : ثبت فيه شيء

من الضيق والغيظ . و - الدابة إلى الدابة :

انضمت إليها ، وألفت معها مغلفاً واحداً . و -

الدابة مَرَبَطُها ومغلفها : لزمته . و - الريح

السحاب : ساقته . و - فلان الماء : صبّه شيئاً

فشيئاً .

(أرى) اللبن ونحوه بالإناء - أرياً : شاط

فلفصق به شيء منه . و - القدر : أرت . و -

فلان أو صدره : أرى .

(أرى) الدابة إلى الدابة إبراءً : ضمها إليها وجعل

هما مغلفاً واحداً .

(أرى) الشيء : ثبته ومكثه . و - الدابة

ولها : جعل لها أرياً . و - فلاناً : غشّه وهو

يسترشده . و - عن الشيء : ورى عنه ، أى

أزاده وأظهر غيره . و - النار ولها : جعل لها إزرة .

(أرى) النحل : أرى . و - فلان بالمكان :

أقام به ولزمه . و - الأرى بالخلية : التزق .

(تأرى) النحل : أرى . و - بالمكان :

اتترى . و - عنه : تغلف . و - الشيء : تحراه .

(الآرى) : مخبئ الدابة . و - عروة ثبتت

في حائط أو وتد ، تشدُّ فيها الدابة . (ج) أوارى .

(الآرى) : الآرى . (ج) أوارى . والجنس

الآرى : جنس تجمعه بعض الخصائص اللغوية

والجنسية ، بعضه في الهند وإيران ، وبعضه في

* (الأركون) : رئيس القرية . (مع) .

* (أرم) عليه - أرمأ : عض . و - الشيء :

استأصله . يقال : أرميت السائمة المرعى :

أنت عليه . وأرم الجدب الماشية . و - الحبل :

قتله فتلا شديداً .

(أرم) - أرمأ : فنى . و - الأرض : لم

ثبت شيئاً . فهو أرم وآرم ، وهى أرماء .

(الأرم) : الأضراس ، كأنها جمع أرم .

وفلان يحرق عليك الأرم : يحكك أضراسه بعضها

ببعض من الغيظ .

(الأرم - الإزم) : الضرس .

(الإزم) : حجارة أو نحوها تنصب في المفازة

ليُهتدى بها . (ج) آرام ، وأروم .

(إزم) : قوم منهم عاد ، وقيل مدينة كبيرة لهم .

(الأرم) : الإزم .

(الأروم ، والأرومة) : أصل الشجرة .

واستعملت للخسب ؛ يقال : هو طيب

الأرومة : كريم الأصل .

* (الأرمادا) : الأسطول الإسباني الذى هزمه

الإنجليز في القرن السادس عشر الميلادى ، وتردد

ذكره في التاريخ . (مع) .

* (أرنة) - أرنأ : عضه .

(أرن) - أرنأ ، وإرانأ ، وأرينأ : نشط ومرح .

و - بَطِرَ . فهو أرن . وفي المثل : «سَمِنَ

فأرن» : يضرب لمن تعدى طوره . وهو وهى أرون .

(أرنة) مؤانئة ، وإرانأ : فاخره وباهاه .

(الإران) : الثور الوحشى ، يطلق على الذكر من

الفصيلة البقرية ، وهو من العواشب أى آكلات

العشب المجتر : (مع) . و - الشمس . (ج) أرن .

(الأرائى) : سجين الرطب . و - حب

يُطرح في اللبن فيجبنه . رنج (أرائى) .

(الأرنة) : الأرائى . (ج) أرن .

* (الأرنب) : جنس من القوارض يتبع طائفة

الثدييات ومنه أنواع عدة ، ويغطف جسمها فرو

ناعم ، ومنها البرى والداجن (يكون للذكر

(آرقة) إيراقاً : جعله يَأْرُق .

(أرقة) : آرقة .

(إترق) : أرق .

(تأرق) : أرق .

(الأرق) : امتناع النوم ليلاً .

(الأرق) : من عادته الأرق .

(الأرقان) : اليرقان . (انظر : يرق) .

* (أركت) الإبل - أركأ ، وأركأ : رعت

الأراك . فهى أركة . (ج) أوارك . و - اعتلت

بطونها من أكله . و - الرجل بالمكان : أقام به

فلم يترخه . و - الجرح : تيباً للبرء . و - في

الأمر : ليج . و - الإبل : أزعها الأراك . و -

الأمر في عنقه : ألزمه إياه .

(أركت) الأرض - أركأ : كثر أراكها .

فهى أركة . و - الأراك : ألتف وضخم . و -

الإبل : أركت . و - فلان بالمكان : أرك .

(أركت) الإبل : اعتلت بطونها من أكل

الأراك ، فهى أركة . (ج) أرك ، وأوارك .

(الأراك) أو شجر المسوك ، واحده :

أراكة : نبات شجورى من الفصيلة الأراكية ،

كثير الفروع ، حوَار العود ، متقابل الأوراق . له

ثمار حمراء كثرة تؤكل ، ينبت في البلاد الحارة ،

ويوجد في صحراء مصر الجنوبية الشرقية .



(الأريكّة) : مقعد مُتَجَد . (ج) أريك ،

وأرائك . وأريكة الجرح : لحمه الصحيح الأحمر

قد ذهب قَيْحُه .

أورية . (د) .

(الآرية) : خصائص الجنس الآري .

(الإزرة) : موضع النار من حفرة ونحوها .

و- لحم يجفف ليحمل في السفر .

(الإزوية) : تقع على الذكر والأنثى من الوعل .

(ج) أراوى ، وأروى (على غير قياس) .

(الأزى) : العسل . و- الندى يسقط على

الشجر . و- ما التصق بجوانب القدر من الطعام .

* (الأزيجي) : (انظر : روح) .

* (أزب) الماء - أزبا : جرى وسال . فهو آزب .

(أزيت) الماشية - أزبا : لم تجتر .

(تأزبوا) المال بينهم : اقتسموه .

(الإزب) : القصير الضخم البطن والألية .

و- اللهم . و- الداهية .

(الميزاب) : الميزاب ، وهو قناة أو أنبوبة

يصرف بها الماء من سطح بناء أو موضع عالي .

(ج) مآزيب . (ج) .

* (أزج) في مبيته - أزوجا : أسرع . و-

عنه : تناقل وتحلف . فهو آزج ، وأزوج .

(أزج) - أزجا : أزج . و- العشب :

طال ، فهو آزج .

(أزج) البناء : جعله أزجا .

(الأزج) : بناء مستطيل مقوس السقف .

(ج) آزج ، وآزاج

* (أزج) - أزوحا : تقبض وتصم . و- تباطأ

وتخلف وتأخر . و- العرق : اضطرب ونبض .

و- القدم أو النعل : زلت . فهو آزج ، وأزوح .

(تأزج) : أزج .

(الأزوح) : المتخلف عن المكارم . و-

الجرون . و- الذي يزخر عند الحمل .

* (الأزاد) : نوع جيد من التمر . (مع) .

* (أزر) الزرع - أزرأ : التف فقوى بعضه

بعضاً . و- به : أحاط . و- فلاناً : ألبسه

الإزار . و- الشيء : قواه ودعّمه .

(أزر) الحصان - أزرأ : كان أبيض المعجز

أو الفخذين ، ومقاديمه غير بيض . فهو آزر ،

وهي أزرء . (ج) أزر .

(آزر) الزرع مؤازرة : آزر . و- فلاناً :

عاونه . و- الشيء : ساواه وحازاه .

(أزره) : أزره . و- التبت الأرض : غطاها .

و- الحائط : قواه بحويط يلزق به . و- الكتاب : علق

عليه برأيه . ويقال : نصره نصرأ مؤزرأ : شديداً قوياً .

(أترز ، وأترز) : ليس الإزار . ويقال :

أترز به ، وأترز إزره حسنة .

(تأزر) : أترز . و- الزرع : أزر .

(الإزار) : ثوب يحيط بالنصف للأسفل من

البدن « يذكر ويؤنث » . و- الرأي يعلق به في

أسفل الكتاب . (مو) . ويقال : فلان عفيف

الإزار : عفا عما يحرم عليه من النساء .

وإزار الحائط : ما يلصق به بأسفله للثغوية

أو الصيانة أو الزينة . (ج) . (ج) أزر ، وآزرة .

(الإزارة) : الإزار .

(الأزر) : القوة . ويقال : شد أزره : قواه .

وفي التنزيل العزيز : ﴿ أشدذ به أزرى ﴾ . وفي

المثل : « إن كنت لي تشد أزرك فأزجه » . أى إن

تشكل على في حاجتك فقد حرمتها .

(الإزر) : الإزار . و- الأصل .

(الإزرة) : هيئة الإيزار .

(الميزر) : الإزار . ويقال : شد للأمر

ميزره : تهيأ له وتشتت . وشد ميزره دون

النساء : اعتزلهن . وفلان عفيف الميزر : عفا عما

يحرّم عليه من النساء . (ج) مآزر .

(الميزرة) : الميزر . (ج) مآزر .

* (أز) - أزا ، وأزرا ، وأزرا : تحرك

واضطرب . و- صوت من شدة الحركة أو

الغليان . يقال : أزر الرعد والقدر والطائرة . و-

النار - أزا ، وأزرا : أجهجا . و- القدر وبها :

جعلها تميز من الغليان . و- الشيء : هزه وحركه

شديداً . و- فلاناً : أغراه وهيجته . وفي التنزيل

العزيز : ﴿ ألم تر أننا أرسلنا الشياطين على

الكافرين تؤزهم أزا ﴾ . و- بينهما : أغرى .

(إترز) : أزر . و- منه : امتعض وانزعج .

(تأزر) : أزر . و- المكان : ماج فيه الناس

واضطربوا .

(الأزر) : ضربان موجه في حجاج ونحوه .

(الأزر) : الجمع الكثير المزدحم .

(الأزرة) : الصوت .

(الأزير) : شدة السير ، ويقال : لجوفه

أزير : صوت .

* (أزف) الوقت - أزفاً ، وأزوا : دنا .

يقال : أزف الترحل . وفي التنزيل العزيز :

﴿ أزفت الآزفة ﴾ : دنا يوم القيامة . و- الرجل :

عجل . و- الجرح : اندمل .

(أزفه) إيزافاً : أعجله .

(تآزف) الخطو : تقارب . و- القوم : تدانى

بعضهم من بعض . وقيل على الجاز : تآزف

الرجل : ضاق صدره ، وساء خلقه .

(الآزفة) : القيامة .

(الأزف) : الضيق وسوء العيش .

* (أزق) - أزقا : ضاق . و- الشيء :

ضيقه .

(تأزق) : أزق .

(المأزق) : المضييق الحرج . (ج) مآزق .

* (أزل) المكان - أزلأ : ضاق . و- الرجل

صار في ضيق أو جذب . و- فلاناً : حبسه .

و- أوقعه في ضيق وشدة . و- الدابة : حبسها .

و- قصر حبليها . و- تركها في المرعى .

(أزل) الناس : فحطوا . يقال : أزلوا حتى

هزلوا .

(أزلت) السنة إيزالا : اشتدت .

(تأزل) : ضاق . ويقال : تأزل صدره .

(الآزل) : الهبوس لوجع أو خوف .

(الأزل) : شدة الزمان . و- ضيق العيش .

(الأزل) القديم . و- ما لا أول له .

(الأزلى) : القديم العريق . و- ما لا أول له .

(المأزل) : المضييق . (ج) مأزل .

★ (أزم) على الشيء - أزمأ : عض بالضم كله عضاً شديداً . يقال : أزم الفرس على اللجام . وأزم فلان على كذا : لزمه وواظب عليه . وأزمت عليهم السنة : اشتد قحطها . و - الشيء : قطعه . و - الحبل وغيره : أحكم قتله . و - الباب : أغلقه .

(أزم) عليه - أزمأ : أزم .

(تأزم) : أصابته أزمة .

(الآزم) : الناب . (ج) أزم .

(الآزمة) : الشدة والقحط . (ج) أوزم .

(الأزمة - الأزمة) : الضيق . و - الشدة .

يقال : أزمة مالية ، وأزمة سياسية ، وأزمة مرضية . و - القحط . و - الجنية . و - (في علم الطب) : نهاية فجائية تحدث في مرض حاد كالتهاب الرئة . أو الحميات كالتيفوس والراجعة . و - هبة حادة في سير مرض مزمن . و - (في علم الأحياء) : دور اضطراب أحيائي كالبلوغ . (ج) .

(المأزم) : الطريق الضيق بين الجبلين .

(ج) مأزم .

★ (أزا) الظل - أوزأ : تقلص . و - اليوم : اشتد حره .

★ (أزى) - أزيأ ، وأزيأ : تقبض . و - الظل تقلص ، ويقال : أزي الثوب : انكمش بعد الغسل . و - له أزيأ : أتاه من وجه مأمته ليحمله .

(أزى) - أزي : تقلص . و - اليوم : اشتد حره .

(أزى) الشيء إزاء : ضمه . و - الحوض : جعل له إزاء .

(أزاه) مؤازاة ، وإزاء : حاذاه . و - جراه . ويقال : فلان لا يؤازيه أحد .

(أزى) الحوض : جعل له إزاء .

(تأزيا) : تمأزيا .

(تأزى) عنه : تكص وهابه . و - السهم :

أصاب الرمية واهتز فيها .

(الإزاء) : الحذاء ، يقال : جلس إزاءه

ويأزاه : بحذائه . ويقال : هو إزاء الأمر . خبير

به ، قيم عليه . وهو إزاء مالي ، وإزاء حرب .

و - مصب الماء في الحوض . و - ما يوضع على فم الحوض وقاية له إذا صب فيه الماء .

★ (الإسباناخ) : نبات من الحضر الشتوية من الفصيلة السرمقية الرمامية ، يطبخ ويؤكل . (ج) .

★ (الإسيداج) : كربونات الرصاص القاعدية ، وهو مادة بيضاء تستخدم في أعمال الطلاء . (ج) .

★ (الأسبرين) : استيل حمض الساليسيليك ويستعمل طبياً في علاج الصداع والروماتيزم . (ج) .

★ (الإستاج) : ما يُلَف عليه الغزل بالأصابع لينسج . (مع) .

★ (الأستاذ) : المعلم . (مع) . و - الماهر في الصناعة يُعلمها غيره . و - لقب علمي عالٍ في الجامعة . (ج) أساتذة ، وأساتيد .

(الأستاذية) : مصدر صناعي من كلمة أستاذ .

★ (الإستار) : الأربعة . (مع) . و - في الوزن : أربعة مثاقيل ونصف مثقال . (ج) أساتير .

★ (الإستبرق) : الدباج الغليظ . (مع) .

★ (أستراليا) : أصغر القارات . وهي بين المحيطين الهندي والهادي ، وفي الجنوب الشرق من آسيا ، وتمتد بين خطي العرض ١٠ و ٣٩ الجنوبيين ، ويقسمها مدار الجدي قسمين متساويين تقريباً ، معظمها في المنطقة المعتدلة الجنوبية . النسبة إليها : أسترالي .

★ (الإستيج) : الإستاج .

★ (أسيد) - أسدأ : تخلق بصفات الأسد . و - رأى الأسد فدهش وفرع لرؤيته . و - عليه : اجترأ .

(أسد) بين الكلاب مؤاسدة : حرش بعضها على بعض . و - يئتهم : أفسد . و - الكلب بالصيد إسداداً : هيجه وأغراه به .

(أسد) الكلب : أسده .

(تأسد) : مطاوع أسده .

(استأسد) : تجرأ جرأة الأسد . و -

النبث : طال وتشعب . و - عليه : اجترأ .

(الأسند) : حيوان مفترس من جنس السنور من الفصيلة السنورية ، رتبة آكلات اللحوم من طائفة الثدييات ، يشمل الذكر والأنثى ، ويطلق على الأنثى أسندة ولبوة ، وهو من الوحوش الضارية ، وله في العربية أسماء كثيرة . (ج) آساد ، وأسود ، وأسند . و - أحد بروج السماء ، بين السرطان والعذراء ، وزمنه من ٢٣ من يولية إلى ٢٢ من أغسطس . (انظر : برج) .

(داء الأسند) : صيف من الحذام ، سُمي بذلك لمشابهة وجه صاحبه وجه الأسد .

(المأسدة) : المكان تكثر فيه الأسود وتأنفه . (ج) مأسد .

★ (أسره) - أسراً وإساراً : قيده . و - أخذه أسيراً . (أسير) البول - أسراً : احتبس . فهو أسير .

(استأسره) : أخذه أسيراً . و - له : استسلم لأسره .

(الإسار) : ما يقيد به الأسير . (ج) أسر . (الأسر) : شدة الخلق . يقال : شد الله أسره : أحكم خلقه . و - القيء . ويقال : هدا الشيء لك بأسره : كُله . وجاعوا بأسرهم : جميعهم . (الأسر - الأسر) : احتباس البول .

(الأسرة) : الدرع الحصينة . و - أهل الرجل وعشيرته . و - الجماعة يربطها أمر مشترك . (ج) أسر .

(الأسير) : المأخوذ في الحرب . (ج) أسراء ، وأسارى ، وأسارى .

★ (الأسرب) : الرصاص .

★ (أس) بينهم - أسأ : أفسد . و - البناء : وضع أساسه . و - فلاناً : أغضبه ، فهو أساس . (أسسن) البناء : أسه .

(الأساس) : قاعدة البناء التي يُقام عليها . و - أصل كل شيء ومبدؤه . ومنه : أساس الفكرة ، وأساس البحث . والتعليم الأساس : الخبرة العلمية والعملية التي لاغنى عنها للناس . والنظام

الأساسي: هو النظام الذي يمثله دستور الدولة. (مج).

(الأس - الإس - الأس) : الأساس . و -

من الدهر : قدمه .

(الأس) : الأساس . يقال : قلعه من أسه .

و - الأثر من كل شيء . و - باق الرماد . و -

قلب الإنسان . (ج) إساس ، وآساس . و - في

الحساب : العدد الدال على قوة الكمية ؛ فالقوة

الثانية أسها ٢ والقوة الثالثة أسها ٣ وهكذا .

(التأسيس) في القافية : ألف تلزم القافية ،

وبينها وبين حرف الروي حرف ، مثل :

* وتلبل أقاسيه بطيء الكواكب *

فالألف في (الكواكب) هي التأسيس .

(المؤسسة) : كل تنظيم يرمى إلى الإنتاج أو

المبادلة للحصول على الربح . (مج) .

* (الأسطبة) : البقايا المتخلفة عن الصناعات

الكثائبة والقطنية ، وتُستعمل في تنظيف

الآلات . (مع) .

* (الإسطبل) : حظيرة الخيل . (ج) إسطبلات

(مع) .

* (الأسطرلاب) : جهاز استعمله المتقدمون في

تعيين ارتفاعات الأجرام السماوية ، ومعرفة الوقت

والجهات الأصلية . (مج) .

* (الأسطقس) : الأصل البسيط يتكون منه

المركب . والأسطقسات : العناصر الأربعة عند

القدماء ؛ وهي الماء والهواء والنار والتراب .

(مع) .

* (الأسطورة) : الخرافة . و - الحكاية ليس لها

أصل . (ج) أساطير (انظر : سطر) .

* (الأسطول) : مجموعة من السفن تُعد للحرب

أو للنقل . (ج) أساطيل . (مع) . ويقال

لمجموعة الطائرات : أسطول جوي .

* (الأسطوانة) : العمود . و - السارية . و -

في الهندسة : جسم صلب ذو طرفين متساويين ،

على هيئة دائرتين متماثلتين ، تُحصران سطحاً

ملفوقاً بحيث يمكن متابعته بخط يتحرك موازياً

لنفسه ، وينتهي طرفاه في محيطي هاتين الدائرتين .

و - كل جسم أو شيء ذي شكل أسطوانتي .

و - القرص الذي تسجل فيه أصوات الغناء أو

الموسيقى أو غيرها . (ج) أساطين . (مع) .

(وأساطين العلم أو الأدب) : الثقات المبرزون

فيه . وهم أساطين الزمان : حكماءه وأفراده .

مفردة : أسطون ، معرب (أستون) الفارسية .

* (أسف) عليه - أسفا : حزن . و - له : تألم

وتدبم . فهو آسيف ، وأسيف ، وأسيف .

(آسفة) إسافاً : جعله يأسف .

(تأسف عليه) : أسيف .

(الأسيف) : الأجير . و - من لا يكاد

يسمن . و - الرقيق القلب البكاء ، قالت السيدة

عائشة رضي الله عنها في أبيها : « إن أبا بكر رجل

أسيف ، فمتى ما يقيم مقامك يغلبه البكاء » .

(ج) أسفاء .

* (الإسفناخ) : الإسفناخ (السباخ) . (مج) .

* (الأسفلت) : أحد المنتجات الثقيلة التي

تتخلف عن تقطير البترول الخام . ويُستعمل في

تعبيد الطرق ونحو ذلك . (مج) .

* (الإسفننج) : حيوان بحري يغتذى بالنبات ، وهو

يرجو الجسم ، ذو مسام واسعة ، يكثر وجوده في

البحار المصرية . و - جسم رنجو مرن واسع المسام .

يُتخذ من الحيوان السابق ، ويُستعمل في الاستحمام

والتنظيف وغيرهما ، لقوة امتصاصه الماء . (د) .



* (الإسفيداج) : الإسفيداج . (مج) .

* (الإسفين) : وُتد يستعمل في أغراض كثيرة ،

منها ربط جسم بآخر ، أو الإبقاء على الانفراج .

(مج) . يقال : دق بينهم إسفيناً : فرّق بينهم . (محدثه) .

* (الإسقالة) : ما يربطه البتاعون من الأخشاب

والحبال ، ليصلوا بها إلى المحال المرتفعة . (ج) (ج)

أساقيل . (مج) .

* (الأسقربوط) : مرض يصيب الجسم من

نقص فيتامين (ج) ومن أعراضه الضعف العام ،

والنزف من اللثة ، وتحت الجلد ، وفي المفاصل

أحياناً (مج) .

* (الأسقف والأسقفة) : لقب ديني لأخبار

النصارى فوق القسيس ودون المطران . (مع) .

* (الأسكرجة) : إناء صغير توضع فيه الكواخ

ونحوها من المشهيات على المائدة . (مع) .

(وانظر : سكرجة) .

(الإسكارية) : مرض ينشأ من وجود دود

الإسكارس في الأمعاء الدقيقة أساساً وفي بعض

الأعضاء الأخرى . (د) . (وانظر : الصقر) .

* (الإسكاف) : (انظر : سكف) .

* (الإسكلة) : (انظر : سكل) .

* (الإسكيم) : ثوب الراهب . (نصرانية

معرية) .

* (الإسكيمو) : جيل من الناس يسكنون

منطقة القطب الشمالي . (د) .

* (أسل) - أسالة : ملس واستوى ، فهو أسيل .

يقال : خذ أسيل ، وكف أسيلة الأصابع .

.. (أسله) : جعله أسيلاً . و - الحديد ونحوه :

رققه . و - السلاح : حدده .

(تأسل) أباه : أشبهه وتخلق بأخلاقه .

(الأسل) : نبات ذو أغصان كثيرة شائكة

الأطراف من الفصيلة الأسلية ، ينبت في الماء وفي

الأرض الرطبة ، وتُصنع منه الحُصُر والحبال .

و - الشوك الطويل . و - الرماح . و - التبل .

و - كل ما رُقق وُحِد من الحديد ، من سيف

أو سكين أو سنان .

(الأسلة) : كل عود طويل لا عوج فيه . و -

طرف الشيء المُستدق . ومنه : أسلة النصل ،

وأسلة اللسان ، وأسلة الذراع .

* (الأسلوب) : (انظر : سلب) .

* (الأسمنت) : مسحوق يتكون من محروق

والسلم . و- فلان : اتخذ أشابة . (مج) .
 (الأشابة) من الناس : الأخلاط . قال النابغة
 الذبياني يصف جيش عمرو بن الحارث الغساني :
 وَثَقَّتْ لَهُ بِالنُّصْرِ إِذْ قَبِلَ قَدْ غَزَتْ
 قِبَائِلُ مِنْ غَسَّانَ غَيْرِ أَشَابِ
 و- من الكسب : ماخالطه الحرام . (ج) أشائب .
 و- (في الكيمياء) : مادة مكونة من اتحاد معيدين
 أو أكثر أو من اتحاد معيدين بغير معيدين . (مج) .
 * (أشْرَ) الحشبة وعيرها - أشراً : نشرها و-
 الأسنان : حرّها ورقق أطرافها .
 (أشِيرَ) - أشراً : مرّح وشط . و- يطير
 واستكر . فهو أشيرٌ ، وفي التنزيل العزيز : ﴿بَلْ
 هُوَ كَذَّابٌ أَشِيرٌ﴾ . وهو أشران ، وجمع هذا
 أشاري ، وأشري . و- البرق : تردّد لمعانه .
 و- النبات : ترعرع .
 (أشْرَهُ) : أشره . يقال : نغرمؤشّر . و- على
 الكتاب : وضع عليه إشارة برأيه . (محدثه) .
 (الأشارة) : الشّارة .
 (الإشارة) : (انظر : شور) .
 (الأشْرُ) : التحزير في الأسنان حلقة أو صناعة .
 (الأشْرة) : عقدة في رأس ذنب الجرادة
 كالخيلين تعضّ بها . و- من المنجل : أسنانه .
 (المشّار) : المنشار . (ح) مآشير .
 * (الإشراس) : أصل نبات الخنثى ، يحضر من
 ذرّاته (جذوره) مادة تستعمل للصق الأحذية
 وصناعتها وللتجديد ، وهو من الفصيلة الزنبقية ،
 ويعرف في مصر باسم (الرُسْراس) .
 * (أشْ) - أشأ ، وأشاشاً ، وأشاشة : هتس .
 و- نشيط وارتاح . و- ورّق الشجر أشأ :
 خبطه بالعصا ليتساقط .
 (الأشْ) : الخبز اليابس الهشّ .
 * (الإشْفَى) : ميخْرُ الإسْكَاف . (ج) أشاف .
 * (تأشْن) : غسل يده وغيرها بالأشنان .
 (الأشنان) : شجر من الفصيلة الرّمرامية
 ينبت في الأرض الرملية ، يستعمل هو أو رماده في

(تأسى) به : اتسى .
 (الأسى) : الجراح ، والطبيب . (ج)
 أساة ، وإساء .
 (الآسيّة) : الدّعامه . و- الأسطوانة . و-
 البناء المُحكّم أساسه . (ج) أواس .
 (الأسوة) : القدوة . و- ما يُتعرّى به .
 و- المثل .
 (المأساة) : (التراجيدية) : مسرحية عنيفة
 التأثير ، بليغة الأسلوب ، سامية المغزى ، تُقتبس
 غالباً من التاريخ أو الأساطير ، وتنتهى بخاتمة
 محزنة . (ج) مآس . (مج) .
 * (أسيّا) : أعظم القارات اتساعاً ، بين خطّي
 العرض الشماليين ١٥ ، و ٧٨ ، ٥ ما عدا جزائر الهند
 الشرقية ، وتمتد من المنطقة الحارة إلى المنطقة الجامدة
 الشمالية . ويعيش فيها نحو نصف سكان العالم .
 النسبة إليها : أسيّ ، وأسيويّ . (مج) وقد تطلق
 آسيّا بالمد ، والنسبة إليها : آسيّ ، وآسيبيّ ،
 وآسيويّ .
 * (الأسيتون) : سائل عضوي طيار لالون له ،
 ذو رائحة مميزة . (مج) .
 * (أشَبَ) الأشياء - أشبأ : جمعها وخلطها .
 و- فلاناً بكذا - أشبأ : عابّه به .
 (أشيبَ) الشجر - أشبأ : اشتدّ النفاثه وكثر ،
 حتى لا يجاز فيه ، فهو أشيب . ويقال : مكان أشيب ،
 وبلدة أشيبة . و- الأمرُ بينهم : اختلط وفسد .
 ويقال : أشيب ما بيني وبينه : انقطعت المودّة .
 (أشَبَه) : مبالغة في أشبه . و- بينهم :
 حَرَس . و- صنع أشابة . (مج) .
 (أشْتَبُوا) : تجمّعوا واختلطوا .
 (تأشَبَ) : أشيب . و- القومُ : تجمّعوا
 واختلطوا . وفي الحديث الشريف أن الرسول صلّى
 الله عليه وسلم كان يقرأ : ﴿يَا أَيُّهَا النَّاسُ اتَّقُوا
 رَبَّكُمْ إِنَّ زَلْزَلَةَ السَّاعَةِ شَيْءٌ عَظِيمٌ﴾ ، فتأشَبَ
 أصحابه إليه . وفي حديث العباس يوم حُتِن أنه دعا
 المنهزمين « حتى تأشَبوا حول الرسول صلى الله عليه

الحجر الجعري والطفّل ، يضاف لنتجهما نسبة
 صغيرة من الجبس ، ويستعمل في البناء ، ومه
 أنواع أخرى تستعمل في أغراض شتى . (مج) .
 * (أَسْمَنْجُون) : اللون الأزرق الخفيف ،
 والنسبة إليه : أسمنجونيّ . (د) .
 * (أَسَنَ) الماء - أسناً ، وأسوناً : تغيّر فلا
 يُشْرَب .
 (أَسِنَ) الماء والهواء - أسناً : أسن . و-
 فلانٌ : أُغْمِيَ عليه من فساد الهواء . فهو أسينٌ .
 (أَسَنَتْه) الرائحة المُتة إساناً : جعلته
 يأسن .
 (تأسَنَ) الماء : أسن . و- عهد فلانٍ ووُدّه :
 تغيّر .
 (الأسينية) : ستر أو نحوه يُضفّر مع غيره فيجعل
 حَبلاً أو عِناً أو وَتْراً . (ج) أسنّ ، وأسائن .
 * (أسا) بينهما - أسوا ، وأسأ : أصلح . و-
 الجرح والشيء : أصلحه . و- المرض والمريض :
 داواه وعالجه . و- فلاناً : أزال أساه . و- فلاناً
 بفلان : جعله يأتسى به .
 * (الأسوار) : كلمة فارسية معناها الفارس والقائد
 في الجيش . (ج) أساور ، وأسورة . (مع) .
 * (أسى) الجرح أو المرض أو المريض - أسياً :
 أساه يأسوه .
 (أسى) عليه وله - أسأ ، وأسى : حزن .
 فهو آس ، وأسى ، وأسوان ، وأسيان .
 (أساه) يُواسيه ، ويواسيه ، إساءة : أحزنه .
 (آسى) بينهما يُواسى ، ويواسى ، مؤاساة ،
 ومواساة : سوى . و- فلاناً بماله : أناله منه ،
 أو جعله مساوياً له فيه . وفي المثل : «إن أخاك من
 آساك» . و- فلاناً بمصيبته : أساه ؛ أى عزّاه
 وسلّاه .
 (أسى) بينهما : أسا . و- فلاناً بمصيبته
 تأسية ، وتأساء : أساه .
 (اتسسى) به : اتخذ أسوة ، واقتدى به .
 (تأسوا) : آسى بعضهم بعضاً .

شعر أصير، ونخمل أصير. (ج) أصر .
 (المأصير) : سلسلة تمد على النهر ، لمنع السفن من المرور . - والحاجز في طريق العابرين لمنع المرور أو أخذ العشور . (ج) ماصر .
 * (أصت) الناقة - أصاً ، وأصبصاً : اشتد لحمها وتوثق خَلْقُها . فهي أصوص . (ج) أصص ، وأصائص . - القوم بعضهم بعضاً أصاً : تراحموا . - الشيء : أحكمه ووثقه .
 (أصصه) : وثقه وشدده .
 (اتصصوا) : اجتمعوا وتراحموا .
 (الأصص) : صانع الأصص .
 (الأصيص) : وعاء كالجرّة له عُروتان يُحمل فيه الطين . - وعاء من الفخار غالباً ، تستنبت فيه النباتات . (ج) أصائص ، وأصص .
 (الأصيصه) : البيوت المتقاربة .
 * (الأصطبة) : الأسطبة .
 * (الإصطبل) : (انظر : إسطبل) .
 * (الإصطقلين) : الجزر الذي يؤكل واحده : إصطقلينة ، وردت في كتاب من معاوية إلى ملك الروم .
 * (الإصطليل) : الأعمى . خاطب بها الشريف المرتضى أبا العلاء في بغداد . (د) .
 * (الأصيف) أو اللصيف : نبت من الفصيلة الكبريتية ، له شوكة وورق أخضر ناضر ، وثمره كَبِيٌّ ، تؤكل براعمه مُخَلَّلَةً ، أو مُتَلَحَّةً . (مع) .
 * (أصل) الشيء - أصلاً : استقصى بحقه ، حتى عرف أصله .
 (أصل) اللحم - أصلاً : تغيّر وفسد .
 (أصل) - أصالة : ثبت وقوى . - الرأي : جاد واستحكم . - الأسلوب : كان مبتكراً متميزاً . - النسب : شرف . فهو أصيل .
 (أصل) إصصاً : دخل في وقت الأصيل .



غسل الثياب والأيدي . (ج) .
 (الإشنان) : الأشنان .
 (الأشنته) : نبات لازهرى يتألف من كائنين نباتيين ، أحدهما طحلب والآخر فطر ، بينهما تكافل وتعاون وثيق ، يكسبون على هيئة قشور أو صفائح أو فروع دقيقة لطيفة تنمو على الصخور أو الأحجار أو تتعلق بأغصان الأشجار ، وتعرف بشيبة العجوز . (ج) أشن .
 * (أصدّه) إيصاداً : أصدّه (لغة في أوصده) .
 ومنه في صفة النار الآية : ﴿إِنَّهَا عَلَيْهِمْ مُّوَصَّدَةٌ﴾ .
 في صفة النار الآية : ﴿إِنَّهَا عَلَيْهِمْ مُّوَصَّدَةٌ﴾ .
 (أصد) الثوب : جعله أصدّه . - الجارية ونحوها : ألبسها الأصدّه .
 (الأصدّه) : قميص صغير بلا أكمام ، تلبسه الصغيرة ، فإذا كبرت دُرعت . (ج) أصد .
 (الإصدّه) : مُجْتَمَعُ القوم . (ج) إصد .
 (الأصيّد) : الوصيّد ، وهو الفئاء .
 (الأصييدة) : الأصدّه . - الحظيرة .
 (ج) أصد ، وأصائد .
 (المؤصد) : الأصدّه .
 (المؤصدّه) : الأصدّه .
 * (أصره) - أصرّاً : عقده وشده . - لواه وعطفه . - حبسه . ويقال : أصره عنه .
 (اتصصرت) الأرض : اتصل نبتها . - النبت : طال وكثر والتف . - القوم : كثر عددهم .
 (الأصيرة) : ما عطفك على غيرك من رحم ، أو قرابة ، أو مصاهرة ، أو معروف . - القُد يُضمُّ عَضُدَى الرَّجُل . (ج) أواصر .
 (الإصائر) : القُد يُضمُّ عَضُدَى الرَّجُل .
 (ج) أصر ، وأصرة .
 (الإصير) : العهد المؤكّد . وفي التنزيل العزيز : ﴿قَالَ أَقْرَبْتُمْ وَأَخَذْتُمْ عَلَيَّ ذَلِكُمْ إِبْرِي﴾ . - والثقل ، وفي التنزيل العزيز : ﴿رَبَّنَا وَلَا تَحْمِلْ عَلَيْنَا إِبْرًا كَمَا حَمَلْتَهُ عَلَى الَّذِينَ مِن قَبْلِنَا﴾ .
 (الأصير) : نبات أصير : طويل ملتف . ويقال :

* (استأفر): نشيط . و - سمين بعد الجهد .
* (الأفرة): الاحتلاط والجلبة . و - الشدة
والبليّة .

* (الأفار): العذاء جيّد العذو .

* (اليفقر): الخادم يسمى بين يدي الرجل .
(ج) مأفر .

* (الإفرنج ، والإفرنجية): جبل من الناس
يسكنون أوربة . (مع) .

* (الإفريز): إفريز الحائط ونحوه : ما أشرف
منه خارجاً عن البناء . (مع) .

* (إفريقيّة): إخذى قارات الدنيا السبع يقع
أكثرها في المنطقة الحارة ، وهي بين خطى العرض
٣٧ الشمالي و ٣٥ الجنوبي ، ويحيط بها البحر
المتوسط ، والمحيط الأطلسي ، والمحيط الهندي ،
والبحر الأحمر ، وأطلقها العرب على تونس ،
والنسبة إليها : إفريقي .

* (أف) - أفا : قال أف من كرب أو ضجر ،
فهو أفاف ، وأفوف ، لمن يكثر ترددها .

* (أفف) : أف . و - فلاناً وبه : تضجر منه .

* (تأفف) به ومنه : تضجر . ويقال : تأفف
من مرارته .

* (أف) : كلمة تضجر وتكره ، تضم همزتها
وتكسر ، وتأخذ الفاء كل شكل ، منونة وغير
منونة .

* (الأفة) : الجبان . و - القدر يتأفف منه .

* (اليأفوف) : الجبان الطائش . و - المر من
الطعام . و - فرخ الدراج . (ج) يأفيف .



* (أفق) - أفقا : ضرب في الآفاق . و - فلاناً
وعليه : تفوق . فهو أفق ، وأفاق للمبالغة .

* (أطم) - أطوماً : سكت على ما في نفسه .
و - يده : أطماً : عض عليها . و - على البيت :
أرخی ستوره .

* (أطم) - أطماً : احتبس بؤله أو برازه . و -
فلان : غضب . و - سكت على ما في نفسه .

* (أطم) الباب إيطاماً : أغلقه . و - فلاناً : أغضبه .
* (أطم) الهودج ونحوه : ستره . و - الأطم :
علاه ورفق بناءه .

* (تأطم) : سكت على ما في نفسه . و -
علني : تطاول في غضبه . و - الليل : اشتدت
ظلمته . و - السيل : ارتفعت أمواجه فتكشتر
بعضها على بعض . و - النار : ارتفع لهبها .
و - البول أو البراز : احتبس .

* (الأطام) : انخياس البول انخباساً تاماً .

* (الأطم - الأطم) : الحصن . و - البيت
المرتفع (ج) أطام ، وأطوم .

* (الأطوم) : السلحفاة البحرية . و -
الصدف . و - القنفذ . (ج) أطم .

* (أغسطس) : الشهر الثامن من الشهور الرومية
(الميلادية) ، يقابله (آب) من الشهور السريانية .
* (أفحة) - أفحا : ضرب يأفوحه .

* (اليأفوخ) : فجوة مغطاة بغشاء ، تكون
عند تلاق عظام الجمجمة . وهما يأفوخان : يأفوخ
أمامي ويأفوخ خلفي .

* (أفد) - أفداً : دنا وقرب . يقال : أفد
الحج ، وأفد الثرحل . و - أسرع ، يقال : أفد
علينا : أسرع وعجل .

* (استأفد) : أفد .

* (الأفد) : الأجل .

* (أفر) - أفرا ، وأفورا : نشط . و - وثب
في عذوه . فهو أفر ، وأفار ، وميفر . و -
القدر : اشتد غليانها . و - الحيوان : سمين بعد
الجهد . و - الخادم : خف في الخدمة .

* (أفر) - أفرا : نشيط . و - سمين بعد
الجهد . فهو أفر ، وأفرا .

* (الإضاء) : الأجمة من الخلاف الهندي .
* (الأضاء) : المستقع . (ج) أضوات ،
وأضيات .

* (أطر) الشيء - أطراً : جعل له إطاراً . و -
العود : عطفه وحنأه .

* (أطر) الشيء : أطره .

* (أناطر) : اعوجج وانثنى .

* (تأطر) : اناطر . و - المرأة : تثنت في
مشيها . و - بالمكان : تجس به .

* (الأطرة) : الآصرة . (ج) أواطر .

* (الإطار) : كل ما أحاط بالشيء من خارج .
ومنه إطار الصورة والعجلة والدق الباب . و -

الحلقة من الناس . يقال : بنو فلان إطار لبني
فلان : إذا حلوا حولهم . و - قضبان الكرم تلوى
للتعريش . وإطار السهم : عصبه تلوى على
موضع الوتر منه . وإطار الشفة : ما يفصل بينها
وبين شغري الشارب . (ج) أطر .

* (الأطر) من القوس : منحنائها .

* (الأطرة) : الإطار . و - ما أحاط بالظفر من
اللحم . (ج) أطره وإطار .

* (الأطير) : الذئب ؛ يقال : أخذني بأطير غيري .

* (المأطورة) : القوس . (ج) مأطير .

* (الأطربون) : الرئيس من الروم . و - القائد
من قوادهم . (مع) .

* (أط) - أطا ، وأطيطاً : صوت . قالوا :
شجاني أطيطن الركاب . و - البطن : صوت من
الجوع ، أو من شرب الماء عند الامتلاء . و -
الظهر : صوت من ثقل الحمل . و - الإبل :
أنت من تعب أو ثقل حمل أو حنين .

* (الإطيل) : الخاصرة . (ج) أطال .

* (الأيطل) : الخاصرة . (ج) أياطل .

* (الأطلس) : الثوب الخلق . و - الذئب
الأمعط في لونه غبرة إلى سواد . و - الرجل إذا
رمى بقبیح . و - الأسود ، كالحبشي ونحوه . و -
الوسخ . و - مجموع مصورات جغرافية . (د) .

(أُفِق) - أَفَقًا : بلغ النهاية في الكرم والعلم ،
فهو أُفِقٌ ، وأُفِقَ .
(تَأْفَقَ) فلان بالقوم : ألم بهم غير متلبث .
(الآفِقَة) : الخاصرة . (ج) أوافق .
(الأفاق) : الضَّارِبُ فِي آفَاقِ الْأَرْضِ . و -
من لا يتسبب إلى وطن .
(الأفُق) : النَّاحِيَّةُ . و - خَطُّ دائِرَى يَرى فِيهِ
المشاهد السَّمَاءِ كأنها مُتَّقِيَةٌ بِالْأَرْضِ ، ويبدو
متعرِّجًا على اليابس ، ومكونًا دائرة كاملة على الماء .
(ج) . و - مدى الاطلاع ، يقال في المعرفة
والرأى : فلان واسع الأفق أو ضيق الأفق . (ج)
آفاق . ويقال : فلان جَوَّاب آفاق . وفي التنزيل
العزير : ﴿سَتْرِيهِمْ آيَاتِنَا فِي الْأَفَاقِ وَفِي
الْأَنْسَامِ﴾ .
(الأفُق) : الأفق .
(الأفُقَى) : نسبة إلى الأفق . و - من الناس : من
لا ينسب إلى وطن . و - من الخطوط : خط مستقيم
يوازى سطح الأرض المستوية . و - في الصحيفة :
ما يمتد من اليمن إلى اليسار .
(الأفِيق) : الجِلْدُ . (ج) أفق ، وآفِقَة .
* (أَفَكَ) فلان - أَفَكَ ، وإفكًا ، وأفوكًا :
كذب وأفترى . و - فلانًا أَفَكَ ، وإفكًا :
كذب عليه . و - خدعه . و - فلانًا عن الشيء
أَفَكَ : صرَّفه . وفي التنزيل العزيز : ﴿قَالُوا
أَجِئْنَاكَ لِتُؤَيِّدَنَا عَنْ آلِهَتِنَا﴾ . و - الأمر عن
وجهه : قلبه وصرفه عنه .
(أَفِكَ) - أَفَكَ ، وإفكًا : كَذَبَ . و -
عنه : ضلَّ . فهو آفَكَ ، وأفيك .
(آفَكَ) إيفاكًا : حمله على الإفك .
(أَفَكَ) : كَذَبَ . و - فلانًا : كَذَبَهُ .
(اِثْتَفَكَتِ) الْأَرْضُ : انقلبت بمن عليها .
و - الرياحُ : هبَّتْ من كل ناحية . و - القومُ :
اضطربوا وانقلبت أحوالهم من الخير إلى الشر .
(تَأْفَكَ) : اصطنع الكذب .
(الأفِكَة) : الكَذْبَةُ العظيمة . (ج) أفانك .

(المؤثفكات) : الرِّيحُ تُخْتَلَفُ مهابها
و - مدائن قوم لوط التي قلبها الله على قومه .
* (أَفَلَ) النجمُ - أَفَلًا ، وأفولًا : غاب . فهو
آفَل . (ج) آفَل ، وأفول . وفي القرآن الكريم :
﴿فَلَمَّا أَفَلَ قَالَ لَا أُحِبُّ الْآفِلِينَ﴾ . و -
المرضىع : ذهب لبنها .
(أَفَلَ) - أَفَلًا ، وأفولًا : أَفَلَ .
(الآفِيل) : الصغير من الإبل والغنم . (ج)
إفَال ، وأفائل .
* (أَفَنَ) الرجلُ - أَفَنًا : نقص عقله . و - الله فلانًا :
نقص عقله ، فهو مأفون ، وأفين . وقيل نالبطنة تأفن
الفطنة . و - الناقة : حلبها في غير حينها . ويقال :
ما في فلان آفنة : خصلة تأفن عقله .
(أَفِنَ) - أَفَنًا ، وأفنا : نقص عقله ، فهو
أفِن . و - الناقة ونحوها : قَلَّ لبُّها ، فهي آفنة .
(أَفِنَ) الطعامُ : أعجب ظاهره ولا خير فيه .
(تَأْفَنَ) : تخلَّقَ بما ليس فيه وتدهى .
* (أَفَنِدَى) : لقب تكريم ، أصله يوناني . دخل
التركية ، معناه السيد . شاع في مصر منذ حكم
الأتراك ثم ألعى .
* (الآفِينون) : عَصَاة ثَمرة المَحْشَحَاشِ ،
ويستعمل للتخدير وتسكين الآلام . (د) .
* (أَفَنَة) : وَقْتُهُ . (وانظر : وقت) .
* (الآفِحُونان) : نبت زهره أصفر أو أبيض .
ورقه مسنن كأسنان
المنشار . ومنه البابونج .
وكثر في الأدب العربي
تشبيه الأسنان بالبيض
المؤلل منه . (ج) أقاج
وأقاجي . قال البُحْتَرِيُّ :
كأنما ييسم عن لؤلؤ منضد أو برد أو أفاخ
واسمه عند فلاحي البساتين في مصر «حوان» .
* (الآفِط) : لَبَنٌ مُخَمَّضٌ يُجَمَّدُ حتى
يستحجر ويُطبخ ، أو يطبخ به .
* (الآفَة) : يُقَلُّ قدره أربعمائة درهم ، أو ثمانية



وأربعون ومنتان وألف جرام . وقد بطل استعمالها
في مصر (ج) أقق . (د) .
* (الإقليد) : اليفتاح . (ج) أقاليد .
* (الإقليم) : جزء من الأرض تجتمع فيه صفات
طبيعية أو اجتماعية تجعله وحدة خاصة . (مع) .
* (الأقنوم) : الجوهر ، والشخص ، والأصل .
(ج) أقانيم . واصطلاحًا : (عند أفلوطين) :
أحد مبادئ العالم الثلاثة الأولى وهي الواحد ،
والعقل ، والنفس الكلية . و - (في اللاهوت
المسيحي) : أحد الأقانيم الثلاثة وهي : الآب ،
والابن ، والروح القدس .
* (الأقيانيس) : البحر العظيم المحيط بالقارات . (د) .
* (أكتوبر) : الشهر العاشر من الشهور الرومية
(الميلادية) ، يقابله تشرين الأول من الشهور
السريانية .
* (أَكَدَ) الشيءُ - أَكَدًا : وثَّقه ، وأحكمه
وقرَّره ، فهو أكيد .
(آكَدَهُ) إيكادًا : وثَّقه ، وأحكمه .
(أَكَدَهُ) تأكيدًا : أَكَدَهُ . يقال : قول
مؤكد ، ويمين مؤكدة .
(تَأَكَّدَ) : مطاوع أَكَدَهُ . و - اشتد ، وتوثق .
(الإكاد) : حِزَام يُرْبَطُ بِهِ وَيُشَدُّ . (ج)
أكائد . (وانظر : وكد) .
* (أَكْرَ) الأرضُ - أَكْرًا : حرثها ، وزرعها .
و - النهْر ونحوه : حفره ، وعمقه .
(آكْرَة) مُؤَاكْرَة : زارعه على نصيب معلوم
مما يزرع .
(الأكْرَة) : حُفْرَة تَعْتَقُ لِيَتَجَمَعَ المَاءُ فِيهَا
رَشْحًا . و - الكرة .
(الأكْران) : الحِرَاثُ . (ج) أكرَة .
(الأكْرارة) : آلة تَحْفَرُ بِهَا التُّرَعُ والأَنْهَارُ .
* (الأكسيجين) : عَنَصْرٌ غازيٌّ من عناصر
الهواء ، عديم اللون والطعم والرائحة ، ويذوب
بنسبة ضئيلة في الماء ، وهو لازم للتنفس للحَيوان
والنبات . (ج) .

و- الماشية: تركها ترعى كيف تشاء .
 * (الأكسيد): مُرَكَّبٌ من عنصرٍ مع الأوكسجين . مثل أكسيد المنجنيز (من أ) أو ثاني أكسيد الكبريت (ك ب أ) .
 * (الإكسبير): مادة مركبة، كان الأقدمون يزعمون أنها تحول المعادن الرخيص إلى ذهب .
 و- شراب في زعمهم يطيل الحياة . (مع) .
 * (أَكْف) الحمار والبغل: شد عليهما الإكاف .
 و- الإكاف: صنعه . و- اتخذه .
 (الإكاف): البرذعة . (ج) أَكْف .
 (الأكاف): صانع الأكف .
 * (أَك) اليوم - أكا ، وأكة : اشتد حره في رطوبة وسكون ريح ، فهو أكا ، وأكيا . و- فلان : ضاق صدره ، وساء خلقه .
 (أَك) اليوم: أكا . و- الجمع: ازدحم . و- فلان من الأمر: عظم عليه وتأفف منه .
 * (أَكَل) الطعام - أكلأ : مضغه ويلعه . والأمر منه : كل . ويقال : أكلته النار : أفتته . وأكله السوس : أغره وأفسده . وفي المثل : « آكل من السوس » . و« أكل عليه الدهر وشرب » ، أى طال عمره . و- ماله أو حقه : استباحه . وفي التنزيل العزيز : ﴿ وَلَا تَأْكُلُوا أَمْوَالَكُمْ بَيْنَكُمْ بِالْبَاطِلِ ﴾ . و- فلاناً أو لحمه : اغتابه . و- غمره : هريم وتحاثت أسنانه . وأكله رأسه أو جلده إكله ، وأكلأ : هاجه من جرب أو نحوه فحكه . يقال : أكلنى موضع كذا من جسدى . ويقال : وقعت في رجله آكلة .
 (أَكَل) - أكلأ : أكل بعضه بعضاً . و- أسنائه : تكسرت وتساقطت .
 (أَكَل) الشجر إكلأ : أعطى أكله . و- بين القوم : أغرى بعضهم ببعض بالقيام . و- فلاناً : أطعمه . و- فلاناً الشئ : أطعمه إياه .
 (أَكَلَه) مؤاكلة ، وإكالا : أكل معه .
 (أَكَل) بين القوم : أكل . و- فلاناً الشئ : أطعمه إياه . و- أمكنه منه . يقال : أكلتلك فلاناً . ويقال : فلان أكل مالى وشربه : أطعمه الناس .
 والمرزق . (ج) مآكل .
 * (الإكيل) (انظر : كلل) .
 * (استأكم) الموضع : ارتفع وصار كالأكمة .
 (الأكمة): الثقل . (ج) أكم ، وإكام ، وآكام .
 (المأكم - المأكم): الكفل . (ج) مآكم .
 (المأكمة): الكفل . (ج) مآكم .
 * (الأكنة): ونر الطائر . (ج) أكن . (وانظر : وكن) .
 (أكوثين): مادة مغدرة تستخرج من نبات خائق الذئب .
 * (أل): أداة تعريف للاسم ، همزتها همزة وصل مفتوحة ، وقد تدخل على الفعل المضارع وتكون موصولا في مثل قول الفرزدق :
 * ما أنت بالحكيم الترضى حكومته *
 واستعمل هذا الأسلوب للدلالة على القابلية ، مثل : اليذاب واليوكل ، أبا القابل للذوبان والقابل للأكل . (ج) .
 وتدخل على « لا » النافية في مثل : اللانهاية والألسكى . (ج) .
 * (ألا): أداة تبدأ بها الجملة للتشبيه ، مثل : ﴿ أَلَا إِنَّ أَوْلِيَاءَ اللَّهِ لَا خَوْفَ عَلَيْهِمْ وَلَا هُمْ يَحْزَنُونَ ﴾ . وللعرض ، مثل : ﴿ أَلَا تُحِبُّونَ أَنْ يَغْفِرَ اللَّهُ لَكُمْ ﴾ . ونحو مركبة من همزة الاستفهام ولا النافية ، فندل على التحضيض مثل : ألا تنوب وترتد عن غيبك .
 * (إلى): حرف جر للغاية ، مثل : ﴿ ثُمَّ أتموا الصيام إلى الليل ﴾ . و : ﴿ سُبْحَانَ الَّذِي أَسْرَى بِعَبْدِهِ لَيْلًا مِنَ الْمَسْجِدِ الْحَرَامِ إِلَى الْمَسْجِدِ الْأَقْصَى ﴾ .
 ويقال : إليك عنى : في طلب التنحى . وإليك هذا : في عرض الشئ .
 * (أولى ، أولاء ، أوليك): اسم إشارة للجمع : مذكراً ومؤنثاً .
 * (الألى): جمع لا واحد له من لفظه بمعنى الذين .
 * (أولات): ذوات ، مثل : ﴿ وَإِنْ كُنْ أَوْلَاتٍ فَأَلْفِقُوا عَلَيْهِنَّ حَتَّى يَضَعْنَ حَمْلَهُنَّ ﴾ .

و- الماشية: تركها ترعى كيف تشاء .
 (أَتَكَل) الشئ: أكل بعضه بعضاً . و- النار : اشتد التهابها ، كأنما يأكل بعضها بعضاً .
 (تَأَكَل) الشئ: أتكَل . و- فسد . و- رأسه أو أسنانه : أصابها أكل .
 (استأكل) فلان غيره : أكل ماله . و- فلاناً الشئ : طلب إليه أن يجعله له طعمة .
 (الأتكال): (في الاصطلاح العلمى) : التغيير الناشئ عن عوامل التأكل المختلفة من طبيعية وكيمائية وغيرها .
 (الأكيلة): الحكمة . يقال : وقعت في رجله آكلة .
 (الأكل): ما يؤكل . يقال : ما ذقت عنده أكلأ .
 (الأكل): الآكلة . و- الجرب .
 (الأكل): مبالغة في الأكل . وفي التنزيل العزيز : ﴿ سَمَاعُونَ لِيَكْذِبَ أَكْأَلُونَ لِمَسْحَتِ ﴾ .
 (الأكل - الأكل): الثمر . وفي التنزيل العزيز ، في صفة الجنة : ﴿ أَكْأَلُهَا دَائِمٌ وَظِلُّهَا ﴾ .
 و- الرزق الواسع . (ج) آكل .
 (الأكلة): المرة من الأكل . يقال : رُبُّ أكلة منعت أكلات . و- المأكل .
 (الأكلة): الأكل .
 (الأكيلة): الحكمة .
 (الأكولة): ما يُسَمَّن ليذبح من الحيوان . (ج) أكائل .
 (الأكيل): الأكل . و- المؤاكيل . قال قيس بن عاصم ، أو حاتم الطائي :
 إذا ما صنعت الراد فاتمسى له
 أكيلاً فإنى لسث آكيله وخيدى
 (الأكيلة) - أكيلة الأسد : فريسته التى أكل بعضها .
 (البيكال): الملعقة ونحوها . (ج) مآكيل .
 (المأكل): ما يؤكل . و- الكسب . (ج) مآكل .
 (المأكلة): ما يؤكل . و- الطعمة

و- الماشية: تركها ترعى كيف تشاء .
 (أَتَكَل) الشئ: أكل بعضه بعضاً . و- النار : اشتد التهابها ، كأنما يأكل بعضها بعضاً .
 (تَأَكَل) الشئ: أتكَل . و- فسد . و- رأسه أو أسنانه : أصابها أكل .
 (استأكل) فلان غيره : أكل ماله . و- فلاناً الشئ : طلب إليه أن يجعله له طعمة .
 (الأتكال): (في الاصطلاح العلمى) : التغيير الناشئ عن عوامل التأكل المختلفة من طبيعية وكيمائية وغيرها .
 (الأكيلة): الحكمة . يقال : وقعت في رجله آكلة .
 (الأكل): ما يؤكل . يقال : ما ذقت عنده أكلأ .
 (الأكل): الآكلة . و- الجرب .
 (الأكل): مبالغة في الأكل . وفي التنزيل العزيز : ﴿ سَمَاعُونَ لِيَكْذِبَ أَكْأَلُونَ لِمَسْحَتِ ﴾ .
 (الأكل - الأكل): الثمر . وفي التنزيل العزيز ، في صفة الجنة : ﴿ أَكْأَلُهَا دَائِمٌ وَظِلُّهَا ﴾ .
 و- الرزق الواسع . (ج) آكل .
 (الأكلة): المرة من الأكل . يقال : رُبُّ أكلة منعت أكلات . و- المأكل .
 (الأكلة): الأكل .
 (الأكيلة): الحكمة .
 (الأكولة): ما يُسَمَّن ليذبح من الحيوان . (ج) أكائل .
 (الأكيل): الأكل . و- المؤاكيل . قال قيس بن عاصم ، أو حاتم الطائي :
 إذا ما صنعت الراد فاتمسى له
 أكيلاً فإنى لسث آكيله وخيدى
 (الأكيلة) - أكيلة الأسد : فريسته التى أكل بعضها .
 (البيكال): الملعقة ونحوها . (ج) مآكيل .
 (المأكل): ما يؤكل . و- الكسب . (ج) مآكل .
 (المأكلة): ما يؤكل . و- الطعمة

وهي مضافة دائما . ويستعمل للمفردة « ذات » من غير لفظه .
 * (الو) : ذور . وهو مضاف دائما . ويستعمل للمفرد « ذو » من غير لفظه .
 * (الْب) القوم - ألبا : تجمعوا . و - السماء : دام مطرها ، فهي ألوب . و - الزرع أو النخل : أفرغ . و - الجرح : برى ظاهره دون باطنه فانتقض . و - القوم إليه : أئوه من كل جانب . و - فلان القوم وغيرهم : جمعهم . و - عليه الناس : حرضهم . (الْب) الجرح - ألبا : ألب . (الْب) القوم : جمعهم . و - بينهم : أفسد ما بينهم . و - عليه الناس : حرضهم . (تألبوا) : تجمعوا . و - عليه : تضافروا . (الْألب) : القوم يجتمعون على عداوة إنسان . يقال : هم عليه ألب واحد . ويقال : ألب ألوب : كثير مجتمع . و - ميل النفس إلى الهوى . و - شدة الحر والعطش . و - شدة الحمى . (الإلب) : القوم يجتمعون على عداوة إنسان . و - الفتر . (الْألب) : المجاعة ، أو المجاعة الشديدة . (الجلب) : السريع . (ج) مآلب . * (الْت) الشيء - ألتا : نقصه . و - فلانا وعليه : حط من قدره . و - فلانا عن قصده : صرفه . و - فلانا حقه ومن حقه : نقصه . وفي التنزيل العزيز : ﴿ وَمَا أَلْتَأْتُهُمْ مِنْ عَمَلِهِمْ مِنْ شَيْءٍ ﴾ . و - فلانا يمينا : طلب منه خيلا أو شهادة يقوم له بها . (الْت) فلانا حقه ، أو عمله إيلانا : ألته . (الألتة) : العطية القليلة . و - العين يتعمد فيها الكذب . * (الْس) - ألسا : غشه . و - سرقه . (السن) فلان ألسا : اختلط عقله ، فهو مألوس . (الْس) مؤالسة : ألسه . يقال : فلان لا يؤاليس ولا يؤاليس .

(تألس) : توجع . و - المدين : ماطل . (الآلوس) : القليل من الطعام . * (الْف) - ألقا : أعطاه ألقا . (الْف) - إلقا ، وألقا ، وإلقا : أنس به وأحبه . فهو آلف . (ج) آلاف . وهو أليف أيضا . (ج) ألقاء ، والآف . ويقال في المثل : « هو آلف من كلب » . ويقال : هذا من أولف الطير : من ذواجنها . (آلف) الجمع إيلافا : صار ألقا . و - الجمع : كمله ألقا . و - الشيء : ألقه . و - فلانا : جعله بألقه . و - مؤالفة : عاملة أو شارطة على آلف . (آلف) فلان : صارت أمواله ألقا . ويقال : فلان من المؤلفين . و - بينهما : جمع . و - الشيء : وصل بعضه ببعض . و - الكتاب : جمعه ووضع . و - العدد : كمله ألقا . و - قلبه : استماله . (التلف) الناس : اجتمعوا وتوافقوا . (تألف) : مطاوع ألقه . و - اتلف . و - فلانا : استماله . (الإلاف) : الأمان والعهد يؤخذ لتأمين خروج التجار من أرض إلى أرض . (الآلف) : عشر مئات . ويقال : آلف مؤلف : تام . (ج) آلاف ، وآلوف . (الإلف) : المؤلف . (ج) آلاف . وهي إلف ، وإلفة . (الأيف) : اسم لأول صوت من حروف الهجاء . و - الإلف . (ج) آلاف . و - عرق مستبطن العضد إلى الذراع . وهما إلفان . (الآلفة) : الاجتماع والالتام . و - (في علم النفس) : خاصة تجاذب الظواهر النفسية في المجال الشعوري بتداعي الأفكار وترابطها . و - (في الأخلاق) : وشيجة بين شخصين أو أكثر ، يحدثها تجاذب الميول النفسية ، كصلة الصداقة ولحمة القرابة .

(الآلوف) : الكثير الألفة . (ج) آلف . وهي آلوف أيضا . (ج) آلاف . (الأيف) : حرف الألف . و - المؤلف . (المآلف) : الموضع يؤلف . (ج) مآلف . (المؤلف) : الكتاب يؤدون فيه علم ، أو أدب ، أو فن . * (التي) البرق - أليقا : لمع وأضاء . و - ألقا ، وإلقا : كذب ولم يعقبه مطر ، فهو آلق وآلق . و - فلان ألقا : كذب . (ألق) فلان ألقا ، وألقا : جن ، فهو مألوق . (اتلق) البرق : لمع وأضاء . (تألق) البرق : اتلق . و - المرأة : تزينت وبرقت . و - شممت للخصومة ، واستعدت للشر . (الإلاق) : البرق الكاذب الذي لا مطر معه . ويقال : رجل إلاق : كذوب خداع متلون . (الآلاق) : الجنون . (الإلق) : الكذوب السبي الخلق . و - الذئب . (الإلقة) : مؤنث الإلق . و - الذئبة . و - المرأة الجريئة . (ج) إلق . (الآلقة) : البرق واللمعان . (الآلق) : يقال : برق ألق : لامطر معه . (الأولق) : الجنون . و - الأحق . - المعتوه . (وانظر : ولق) . (الميلق) : المعتوه . و - الأحق . (ج) ق . * (ألك) بين القوم - ألكا ، وألوكا : كان رسولا بينهم . و - فلانا ألكا : أبلغه رسالة . ويقال : ألكنى إلى فلان برسالة أو رسالة : كن رسولا إليه ، وهو على عكس الظاهر منه . و - الفرس اللجام : علكه ومضعة . (استألك) إلى فلان مألكتة : حمل إليه رسالة . (الآلوك) : الرسالة . و - الرسول . و - ما يهلك ويؤكل . (الآلوكة) : الرسالة . (ج) ألك . (المآلك) : الرسالة . (ج) مآلك .

(المالكة، والمالكة): الرسالة. (ج) مالك.
 (الملك): واحد الملائكة. أصله مالك،
 من الألوكة، ثم تصرفوا في لفظه لتخفيفه، فقالوا:
 مَلَأُك، ثم نقلوا حركة الهمزة إلى اللام وحذفوا
 الهمزة، فقالوا مَلَك. (ج) ملائك، وملائكة.
 (وانظر: لأك).
 * (الإلكترون): دقيقة ذات شحنة كهربائية
 سالبة، شحنتها هي الجزء الذي لا يتجزأ من
 الكهربية. (مج).
 * (أل) في سيره - أَلَا: أسرع. و - اللون:
 بَرَق ولمع. و - فلان - أَلَا، وَأَلَلَا، وَأَلِيلَا:
 أن. و - رفع صوته بالدعاء. و - صرخ من
 الألم. و - الفرس: نصب أذنيه وحددتهما.
 و - الصقر: أبى أن يصيد. و - عليه: حمل.
 و - فلانًا: طرده. و - طعنه بالآلة. و -
 الثوب: خاطه تضريرًا.
 (أَلَل) السقاء ونحوه - أَلَلَا: تغيرت
 رائحته. و - أَسْنَأَه: فسدت.
 (أَلَلَه): حدد طرفه.
 (أَتَلَل): تألَّى وترفق في العمل.
 (تَأَلَل): تحدد طرفه.
 (الإل): العهد. وفي التنزيل العزيز:
 ﴿لَا يَرْقُبُونَ فِي مُؤْمِنٍ إِلَّا وَاذًا ذِمَّةً﴾. و -
 القرابة. و - الحقد والعداوة. و - الأصل
 الجيد. و - المعدن الصحيح.
 (الأل): صفحة السكين وكل عريض.
 (الألة): مصدر المزة. و - الحربة العريضة
 الثصل أو اللامعة. و - كل أداة للحرب. و -
 الألة. (ج) آل، وإلأل.
 (الإلة): القرابة. (ج) إلل.
 (الأليل): صليل الحصى. و - الثكل.
 و - قلق المصوم واضطرابه. و - الأنين.
 (الأيلة): الثكل.
 (الجعل): القرن الذي يطعن به. ومنه،
 رجل يعل: يقع في أعراض الناس.

* (آلا): حرف تمضيض مثل هَلَا، مثل: آلا
 تُكْرِمُ والذبيك.
 * (إلأ): أداة استثناء؛ مثل: كل شيء يتقص
 بالإتفاق إلا العلم.
 * (أليم) - أَلَمًا: وجع فهو أَلِيم. ويقال: أَلِيم
 بطنه: وجع بطنًا (على التمييز).
 (آلمة) إيلامًا: أوجعه، فهو مؤلم، وأليم.
 (تألّم): توجع.
 (الألم): (في الفلسفة): أحد الظواهر
 الوجدانية الأساسية. وهي حال نفسية معينة
 يصعب تعريفها، وتميز بإحساس مادي
 أو معنوي بعدم الراحة، أو بالضيق،
 أو بالمضض. ويقابل اللذة. و - إدراك المتألم من
 حيث إنه متألم. ومتألم الشيء هو مقابل ما لا
 يلائمه. (تعريفات الجرجاني). واتخذت اللذة
 والألم مقياسًا للخير والشر في بعض المدارس
 الفلسفية. (ج) آلام.
 (الألومة): اللؤم والخسة.
 * (الآلماس): حجر شفاف شديد اللمعان،
 ذو ألوان، وهو أعظم الحجارة النفيسة قيمة،
 وأشد الأجسام صلابة، يؤثر في جميعها ولا يؤثر
 فيه جسم. (د).
 * (الآليثيم): معدن خفيف أبيض، فضي
 رثان، قابل للطرق والسحب والصهر، لا يصدأ
 في الهواء. ويضاف إلى النحاس لعمل سبيكة تشبه
 الذهب. ولخواصه الكثيرة يستعمل في كثير من
 الأغراض. (د).
 * (آلة) فلان - إلهة، والوهة، والوهية:
 عبدة. و - فلانًا آلهًا: أجاره وآمنه.
 (آلة) فلان - إلهة، والوهة، والوهية:
 عبدة. و - آلهًا: تحير. و - إليه: لجأ. و -
 عليه: اشتد جزعه. و - بالمكان: أقام.
 (آلهة): اتخذها إلهًا. و - عدده إلهًا.
 (تآلة): تنسك وتعبد. و - ادعى
 الألوهية.

(الإلة): كل ما اتخذ معبودًا. (ج)
 آلهة.
 والحق الإلهي: أصل استند إليه بعض ملوك
 أوربة في القرون الوسطى، يقرر أن سلطة الملك
 على شعبه تفويض إلهي. وقد اندثر من بعد.
 (محدثه).
 (الإلهيات): كل ما يتعلق بذات الإله
 وصفاته.
 (الإلاقة): الشمس. و - الحية العظيمة.
 (الأيهة): الشمس.
 (التأليه): القول بوجود إله مُدبّر للعالم،
 وهو ضريان: طبيعي يُعول على الأدلة العقلية
 ويرفض الوحي، وديني يسلم بالعقل والنقل معًا
 ولا يرفض الوحي بحال. ويقابل الإلحاد.
 (الله): علم على الإله المعبود بحق. أصله
 إله، دخلت عليه أل، ثم حذفت همزته وأدغم
 اللامان.
 (اللهم): كلمة تستعمل في النداء مثل:
 يا الله. وقد تحيى بعدها إلاً، فتكون للإيدان
 بندرة المستثنى، مثل: اللهم إلاً أن يكون كذا.
 وقد تحيى للدلالة على تبين الجيب للجواب المقترن
 به، مثل: اللهم نعم.
 * (آلا) - ألوا، وألوا، وألوا: اجتهد. و -
 فتر وضغف. و - قصر وأبطأ. ومنه: إني
 لا آلوك نصحًا. و - الشيء ألوا: استطاعه.
 و - تركه. و - فلانًا الشيء: أعفاه إياه.
 (آلى) - آليا، وآلى: عظمت آيته، مهر
 آليان وهي آليا، وهو آل وآلى، وهي آلياء.
 (ج) آلى.
 (آلى) إيلاء: أقسم، يقال: آلى عليه
 ومنه. و - المرأة: اتخذت مغلًا.
 (آلى): آلا. و - الشيء: استطاعه.
 (آلى): حلف.
 (تآلى): اجتهد. و - حلف.
 (الإلى - الآلى): البعثة. (ج) آلاء

(الآلاء) : شجر رملي حسن المنظر ، مرّ الطعم ، دائم الخضرة ، يؤكل مادام رطباً ، فإذا جفّ ذُبِغَ به .
 (الآلاء) : الألاء .
 (الآلاء) : بائع الآلية .
 (الآلوة) : الثعنة . (ج) آلاء .
 (الآلوة - الآلوة) : اليمين .
 (الآلوة) : اليمين . و - الغلوة .
 (الآلوة) : هو الألتجوج ، شجر من الفصيلة المازرونية ، وفصيلة الألتجوجية ، له عود راتنجي ، إذا أحرق سطعت له رائحة جميلة ، وكثيراً ما يخلطون عود هذا النبات بعود نبات آخر من الفصيلة القرنية ، ويسمى أيضاً العود الهندى أو الند . و - الغلوة .
 (الآلوة) : عود يُتبخّر به .
 (الآلوى ، والآلى) : الثعنة . (ج) آلاء .
 (الآلية) : العجيزة ، أو ما ركبها من شحم ولحم . وآلية الساق والخنصر والإبهام : اللحم المرتفعة تحت كل منها ، وآلية القدم : اللحم المرتفع يقع عليه المشى . (ج) ألبا .
 (الآلى) : الكثير الأيمان .
 (الآلية) : اليمين . و - التقصير . وفى المثل : « إلا حظية فلا آلية » يضرب للنصح فى مداراة الناس لإدراك بعض ما يُحتاج إليه منهم : (ج) ألبا .
 (الوقلة) : المندبل تمسكه المرأة عند الترح ، وتسمى به . و - بخرقة الحائض . (ج) مآل .
 * (أم) : حرف للمعادلة بعد همزة الاستفهام المطلوب بعدها تعيين أحد الشيعين ، نحو : ﴿ أَقْرَبَتْ أُمُّ بَيْبَعٍ مَا لَوْحَدُونَ ﴾ .
 وتأتى بمعنى بل ، مثل : ﴿ هَلْ يَسْتَوِي الْأَعْمَى وَالْبَصِيرُ ، أَمْ هَلْ نَسْتَوِي الظُّلُمَاتُ وَالنُّورُ ﴾ .
 وتستعمل فى لغة اليمن بدل آل ، مثل : « ليس بين أميرٍ أمصيامٍ فى أمسفر » .

* (أما) : تكون حرف استفتاح ، مثل ألا ، نحو : أما والله ما فعلتُ هذا .
 وحرف عرض ، مثل : أما تأكل مَعَنَا ؟
 وتكون بمعنى حقاً ، نحو : أما أنك مُصِيب .
 * (الأمبير) : وحدة قياس شدة التيار الكهربائى فى النظام الدولى للوحدات . (د) .
 * (أمتة) - أمّتا : خزره وقدره . و - فلاناً : عابه .
 (أمت) : فلاناً بشرّاً : أثمه به .
 (الأمث) : المكان المرتفع . و - صغار التلال . و - الاختلاف فى المكان ارتفاعاً وانخفاضاً ، ورقّة وصلابة . و - الضعف والوهن . و - الشك . و - العيب . و - العوج . (ج) إمات ، وأموت .
 * (أمج) - أمجاً : سار سيراً شديداً .
 (أمج) - أمجاً : اشتد به الحرّ والعطش .
 و - الصبف : اشتد حره .
 * (أمج) الجرجح - أمجاً : ضرب بوجع .
 * (أمد) - أمداً : غضب . ويقال : أمد عليه .
 (أمدة) : بين أمدته . و - السقاء : لم يترك فيه جرعة ماء .
 (تأمّد) : بان أمدته .
 (الآمد) : السفينة المشحونة . و - الذى ملئ من خير أو شر .
 (الآميدة) : السفينة المشحونة . (ج) أوامد .
 (الأمث) : الغاية والنهاية ، يقال : ضرب له أمداً . (ج) آماد . ويقال : هو بعيد الآماد .
 * (أمر) عليهم - أمراً ، وإمارة ، وإمارة : صار أميراً عليهم . و - فلاناً أمراً ، وإمارة ، وإمارة : صار كلفه شيئاً . والأمْر منه : مر . ويقال : أمره به ، وأمره إياه . وأمْرته أمرى : ما ينهى لى أن أمره به ، وأمْرته أمره : بما ينهى له من الخير . و - فلاناً : أشار عليه بأمر . و - الله القوم : كثر

نسلهم وماشيئهم . ويقال : ماهرة مأمورة : كثيرة التناج .
 (أمر) عليهم - أمراً ، وإمارة : صار أميراً .
 و - الشيء أمراً ، وأمارة ، وأمارة : كثر ونما ، فهو أمر . يقال : قل بنو فلان بعدما أمرُوا .
 ويقال : من قل ذل ، ومن أمر فل . و - فلان : كثر ماله . و - الأمر : اشتد .
 (أمر) عليهم - أمارة : صار أميراً .
 (أمر) الله القوم إماماً : كثر نسلهم وماشيئهم . و - فلان فلاناً فى الأمر مؤامرة : شاوره .
 (أمر) فلان أمارة : نصّب غلامه . و - فلاناً : صيره أميراً . و - الشيء : جعل له حدوداً بالعلامات . و - السنان : حدده . و - القناة : ركب فيها سيناكاً .
 (أتمر) : مطاوع أمره ، يقال : أمرته فأتمر . و - القوم : تشاوروا . و - أمر بعضهم بعضاً . و - بالشيء : هموا به . و - بفلان : تشاوروا فى إيدائه . و - فلان برأيه : استبد .
 ويقال : فلان لا يأتمر رُشدًا : لا يأتى برشد من ذات نفسه . و - لفلان : امتثل أمره . و - فلان رأيه : شاور نفسه فيما يأتى وما يذر .
 (تأمروا) : تشاوروا . و - عليه : تشاوروا فى إيدائه .
 (تأمروا) عليهم : صار أميرا .
 (استأمره) : طلب أمره . و - استشاره .
 (الاستيمارة) : المرّة من الاستعمار ، وهو طلب الأمر . و - (فى اصطلاح اللّواوين) : مثال مطبوع يتطلّب بياناتٍ خاصةً ، لإجازة أمر من الأمور . (ج) .
 (الأمارة) : العلامة . و - الموعد والوقت .
 (الإمارة) : منصب الأمير . و - جزء من الأرض يحكمه أمير .
 (الأمر) : الحال والشأن . وفى التنزيل العزيز : ﴿ لَيْسَ لَكَ مِنَ الْأَمْرِ شَيْءٌ ﴾ . و -

الحادثة . (ج) أمور . و - العُطْب أو المأمور به ، وفي التنزيل العزيز : ﴿ وَقَضَى الْأَمْرُ ﴾ . (ج) أوامر . وأولو الأمر : الرؤساء والعلماء . وأمر الوفاء (أمر الأداء) : أمر يُضدده القاضي ، تعويلاً على مستند بوفاء دين من الديون الصغيرة . (ج) .
 (الإمر) يقال : أمر إمر : عجيب مُنكر .
 (الأمر) : يقال : ما في الدار أمر : أخذ . (الإمرّة) : الإمارة ، يقال : تأمر فلان علينا ، فحسنت إمرته .
 (الأمرة) : الزيادة والنماء . يقال : ألقى الله في مالك الأمرة . و - العلامة . (ج) أمر .
 (الأمر - الإمر) : الذي يوافق كل أحد على ما يريد من أمره كله ، لضعف رأيه .
 (الإمرّة) : مؤنث الإمر . و - الإمر ، والتاء فيه للمبالغة .
 (الأمير) : من يتولى الإمارة . و - من وُلد في بيت الإمارة . (ج) أمراء . و - المشاور . وأمير المؤمنين : لقب لخليفة المسلمين .
 (الثأمور ، والثأمور) : الصومعة . و - الوعاء . و - عرين الأسد . و - وزير الملك . و - النفس . و - القلب ، يقال : اجعل هذا الأمر في تأمورك . و - الدُّم . و - الخمر . ويقال : ما في البئر تأمور : ماء . وما في الدار تأمور : أخذ . (ج) تأمير .
 (الثأمورة ، والثأمورة) : الصومعة . و - عرين الأسد . و - الخمر . (ج) تأمير .
 (التأمير) : الإنسان . يقال : ما رأيت تأميراً أحسن من هذا .
 (التأمور) : ما ينصب للهداية . (ج) تأمير . ويقال : ما بالدار تأمور : أخذ .
 (المؤتمر) : مجتمع للتشاور والبحث في أمر ما . (ج) .
 (اليغمر) : المشورة . يقال : فلان يعمد من اليغمر .

(المأمور) : أحد رجال الإدارة المصرية . (ج) .
 * (أمريكه الجنوبية) : إحدى قارات الدنيا السبع ، اكتشفت كأمریکة الشمالية في نهاية القرن الخامس عشر وهي بين المحيطين : الأطلسي والهادي ، وفي جنوبي أمريكه الشمالية ، وبين خطي العرض ٨ الشمالي و ٥٥ الجنوبي . وهي على شكل مثلث كبير تقريباً ، رأسه إلى الجنوب ، وجزؤها الشمالي في المنطقة الحارة . والنسبة إليها : أمريكي جنوبي .
 (أمريكه الشمالية) : إحدى قارات الدنيا السبع ، اكتشفت كأمریکة الجنوبية في نهاية القرن الخامس عشر ، وهي بين المحيطين : الأطلسي والهادي ، وفي شمالها المحيط الجامد الشمالي . وهي كذلك على شكل مثلث كبير تقريباً ، رأسه إلى الجنوب ، وتقع بين خطي العرض ١٠ و ٨٣ الشماليين ، وتمتد من المنطقة الحارة إلى المنطقة الجامدة الشمالية . والنسبة إليها : أمريكي شمالي .
 * (أمس) : اليوم الذي قبل اليوم الحاضر . وقد يدل على الماضي مطلقاً . وهو مبنى على الكسر ، قالوا : أمس الدابر لا يعود . وإذا نُكِّر أو أُضيف أو دخلت عليه أل ، أُعرب ، تقول : كل غد صائر أمساً ، وكان أمسنًا طيبًا ، وكان الأمس طيبًا . (ج) أموس ، وأمس ، وآماس .
 * (أمشير) : الشهر السادس من الشهور القبطية .
 * (أمض) - أمضًا : عزم على الشيء ولم يبال المعاتبه . و - أدى لسائه غير ما يُريد ، فهو أمض .
 * (تأمع) : صار إمعًا .
 (الإمع) : الذي يقول لكل أحد : « أنا معك » ، ولا يثبت على شيء ، لضعف رأيه . و - المقلد في الدين . و - المتردد الذي لا يثبت على صتعة . و - الطغفلي . وتزاد التاء فيه للمبالغة .
 * (أمتي) : المؤمن ، مؤقفاً ، وهو طرفها الذي يلي

الأنف . (ج) آماق . (وانظر : مؤق) .
 * (أملة) - أملاً ، وأملاً ، وأملاً : رجاء وترقية .
 (أملة) : أملة . يقال : فلان بحر المؤمن .
 (تأمل) : تلبث في الأمر والنظر . و - الشيء ، وفيه : تديره وأعاد النظر فيه مرة بعد أخرى ليستيقنه .
 (الأيمل) : عون الرجل وساعده . (ج) أملة .
 (الأمئل) : الرجاء ، وأكثر استعماله فيما يُستبعد حصوله . (ج) آمأل .
 (المؤمل) : الشاين من تحصيل الحبة العشرة .
 * (أميت) المرأة - أمومة : صارت أمًا . و - ولداً : صارت له كالأم . و - فلاناً أمًا : أصاب أم رأسه . ويقال : أمته بالعصا فهو مأموم ، وأميم . و - الشيء ، وإليه أمًا : قصده . يقال : خرجوا يؤمون البلد . وأم فلان أمراً حسناً : أرادته . و - القوم وبهم أمًا ، وإمامًا ، وإمامة : تقدمهم . و - صلى بهم إمامًا .
 (أميت) المرأة - أمومة : صارت أمًا .
 (أمته) : قصده . و - الترفيق والشركة : جعلهما يئكاً للأمة . (ج) .
 (أتم) بالرجل : اقتدى . و - الشيء : قصده .
 (تأمم) به : اقتدى . و - باله : اب : تبسم .
 و - امرأة : اتخذها أمًا . و - مرة : قصده وتعمده .
 (استأم) امرأة : اتخذها أمًا .
 (الأمة) : مؤنث الأم . و - الفحجة بلغت أم الرأس . (ج) أوام .
 (أمام) : ظرف بمعنى قدام . ويستعمل اسم فعل بمعنى احذر وتبصر ، يقال : أمامك : احذر وتبصر .
 (الإمام) : من يأتم به الناس من رهس أو غيره ، ومنه إمام الصلاة . و - الخليفة . و - قائد

الجُند. و- القرآن للمسلمين. و- الكتاب، وفي التنزيل العزيز: ﴿وَكُلُّ شَيْءٍ أَحْصَيْنَاهُ فِي إِمَامٍ مُّبِينٍ﴾. و- الدليل للمسافرين. و- الحادى للإبل. و- القدر الذي يتعلمه التلميذ كل يوم في المدرسة. يُقال: حفظ الصبي إمامه. و- الطريق الواسع الواضح. و- خشبة أو خيط يُستوى بهما البناء؛ يُقال: قوم البناء على الإمام. و- الجثال. و- (في الاصطلاح): أصدق مقياس اتفق عليه لضبط الوحدات المتداولة، أو لقياس الأشياء أو الصفات. (ج). (ج). أئمة.

(الإمامة): رياسة المسلمين. و- منصب الإمام.

(الإمامية): نسبة إلى الإمام أو الإمامة. و- فرقة من الشيعة تقول بإمامة عليّ واثني عشر من ذريته دون غيرهم.

(الأم): العلم في مقدمة الجيش.

(الأم): أصل الشيء (للحيوان والنبات). و- الوالدة. وتطلق على الجدة.

يقال: حواء أم البشر. و- الشيء يتبعه ما يليه. (ج) أمات، وأمتهات. ويقال: هو من أمتهات الخير: من أصوله ومعادنه. ويقولون في الذم والسب: لا أم لك، وقد تكون للمدح والتعجب. وأم القرآن: فاتحته. وأم الكتاب:

اللوحة المحفوظ. وأم النجوم: المجرة. يقال: ما أشبه مجلسك بأم النجوم. وأم الطريق:

الطريق الأعظم بجانبه طرق أخرى. وأم المثوى: مذبذبة المنزل. يقال: من أم مثواك؟ وأم القرى:

مكة، وكل مدينة هي أم ما حولها من القرى. وأم الرأس: الدماغ. وأم الدماغ:

الجلدة الرقيقة التي تجمعه. يقال: بلغت الشجة أم الدماغ. وأم الخبائث: الخمر. وأم قشع:

المنيّة. والأم الحنون (في التشريح): الفشاء اليرعاني الرقيق المؤلف للطبقة الداخلة من الأغلفة الثلاثة المحيطة بالدماغ والحبل الشوكي.

(الأمم): مقابل الشيء. و- القرب،

يقال: أخذته من أمم: من كتب. و- اليسر القريب التناول. يقال: ما طلبت إلا شيئاً أمماً. وما الذي ركبتة بأمم: بشيء هين قريب.

و- البين من الأمور. و- الوسط. (الأمة): الوالدة. و- جماعة من الناس أكثرهم من أصل واحد، وتجمعهم صفات موروثه، ومصالح وأمانى واحدة، أو يجمعهم أمر واحد من دين أو مكان أو زمان. يقال: الأمة المصرية، والأمة العراقية. و- الجيل. و-

الرجل الجامع لخصال الخير. وفي التنزيل العزيز: ﴿إِنَّ إِبْرَاهِيمَ كَانَ أُمَّةً قَانِتًا لِلَّهِ حَنِيفًا﴾. و-

الدين. وفي التنزيل العزيز: ﴿إِنَّا وَجَدْنَا آبَاءَنَا عَلَىٰ أُمَّةٍ﴾. و- الطريقة. و- الحين والمدة.

وفي التنزيل العزيز: ﴿وَلَقَدْ أَخْرَجْنَا عَنْهُمْ الْعَذَابَ إِلَىٰ أُمَّةٍ مَّعْدُودَةٍ لَّيْقُولُنَّ مَا يَحْبِسُهُ﴾. و-

القامة. و- مظهر الوجه من الحسن. و- عشيرة الرجل. (ج) أمم. ومجلس الأمة:

المجلس النيابي في مصر، أنشئ بمرسوم عام ١٩٥٧ وحل محله مجلس الشعب.

(الإئمة): هيئة الإمام. و- الإمامة. و- النعمة.

(الأئمة): نظام الأمم: نظام تعلق فيه مكانة الأم على مكانة الأب في الحكم، ويُرجع فيه إلى الأم في النسب أو الوراثة. (ج).

(الأمي): نسبة إلى الأم، أو الأمة. و- من لا يقرأ ولا يكتب. و- العبي الجاني.

(الأميئة): مؤنث الأمي. و- مصدر صناعى، معناه الغفلة أو الجهالة.

(الأميم): من يهذى لإصابة أم رأسه. و- الحسن القامة.

(الأميئة): مصدر الأم. و- بطرقة الحداد.

(الميمم): الدليل الهادى. و- الجمل يتقدم الجمال.

* (أما): تكون حرف شرط وتفصيل وتوكيد؛ وفي التنزيل العزيز: ﴿كَذَّبَتْ ثَمُودُ وَعَادٌ بِالْقَارِعَةِ. فَأَمَّا ثَمُودُ فَأَهْلِكُوا بِالطَّاغِيَةِ. وَأَمَّا عَادُ فَأَهْلِكُوا بِرِيحٍ صَرْصَرٍ عَاتِيَةٍ﴾.

* (إما): تكون للتفصيل: نحو: ﴿إِنَّا هَدَيْنَاهُ السَّبِيلَ إِمَّا شَاكِرًا وَإِمَّا كَفُورًا﴾. وللتخيير، نحو: ﴿إِمَّا أَنْ تُعَذِّبَ وَإِمَّا أَنْ تَتَّخِذَ فِيهِمْ حُسْنًا﴾. وللإباحة، نحو: تعلم إماما رياضة وإماما أدبا. وللشك، نحو: روى القصة إما محمد وإماما علي، إذا لم تعلم الراوى منهما.

وللإبهام، نحو: ﴿وَأَخْرَجُوا مُرَجُومَ الْإِمْرَةِ إِيمًا يُعَذِّبُهُمْ وَإِمًا يَتُوبُ عَلَيْهِمْ﴾.

* (أمن) - أمتا، وأمانا، وأمانة، وأمتا، وإمتا، وأمنة: اطمأن ولم يخف، فهو أمين، وأمين، وأمين. يقال: لك الأمان: أى قد آمنتك. و- البلد: اطمأن فيه أهله. و-

الشر، ومنه: سليم. و- فلانا على كذا: وثق به واطمأن إليه، أو جعله أمينا عليه؛ وفي التنزيل العزيز: ﴿هَلْ أَمْنُكُمْ عَلَيْهِ إِلَّا كَمَا أَمْسَكْتُمْ عَلَىٰ آخِيهِ مِنْ قَبْلُ﴾.

(أمن) - أمانة: كان أمينا.

(آمن) إيمانا: صار ذا أمن. و- به: وثق، وصدقه. وفي التنزيل العزيز: ﴿وَمَا أَنتَ بِمُؤْمِنٍ لَّنَا﴾. و- فلانا: جعله يأمن.

(أمن) على دعائه: قال: آمين. و- على الشيء: دفع مالا متجما لينال هو أو ورثته قدرا من المال متفقا عليه، أو تعويضا عما فقد.

يقال: أمن على حياته، أو على داره، أو سيارته. (ج). و- فلانا: جعله فى أمن.

و- فلانا على كذا: أمينه.

(أتمن) فلانا: أمته. و- أمته. و-

فلانا على الشيء: جعله أمينا عليه.

(استأمن) إليه: استجاره وطلب حمايته؛ ويقال: استأمن الحرى: استجار ودخل دار الإسلام مستأمنا. و- فلانا: طلب منه الأمان.



* (أبئة) : وبخه وعنفه ولامه ، أو بالغ في ذلك . ويقال : فلان لا ينفع فيه تأنيب ولا تأديب . وكم أبوه وأدبوه . و - رده .
(الأناب) : المسك ، أو عطر يشبهه .
يقال : بلد عبق الجناب ، كأنما ضمخ بالأناب .

* (الأب) : الباذنجان ، واحده : أبئة .
(الأبواب) : ما بين الكعبين من القصب .
و - القناة . و - (في الاصطلاح العلمي) : جسم مجوف أسطوانى طويل ، من الخشب أو المعدن أو الزجاج . (مج) (وانظر : نب) .
(الأنبوبة) : الأنبوب . وأنبوبة البيان : أنبوبة من زجاج يتحمل الحرارة العالية ، تثبت رأسياً في المراجل البخارية ، لبيان مستوى ارتفاع الماء بها . (مج) .

* (الأبيح) : شجر المنجبة (المانجو) ، ويطلق الاسم على ثمره ، موطنه الأصلي بلاد الهند ، ويوجد الآن في كثير من البلاد . (مع) .
* (الإبيق) : جهاز تقطّر به السوائل . (مع) .

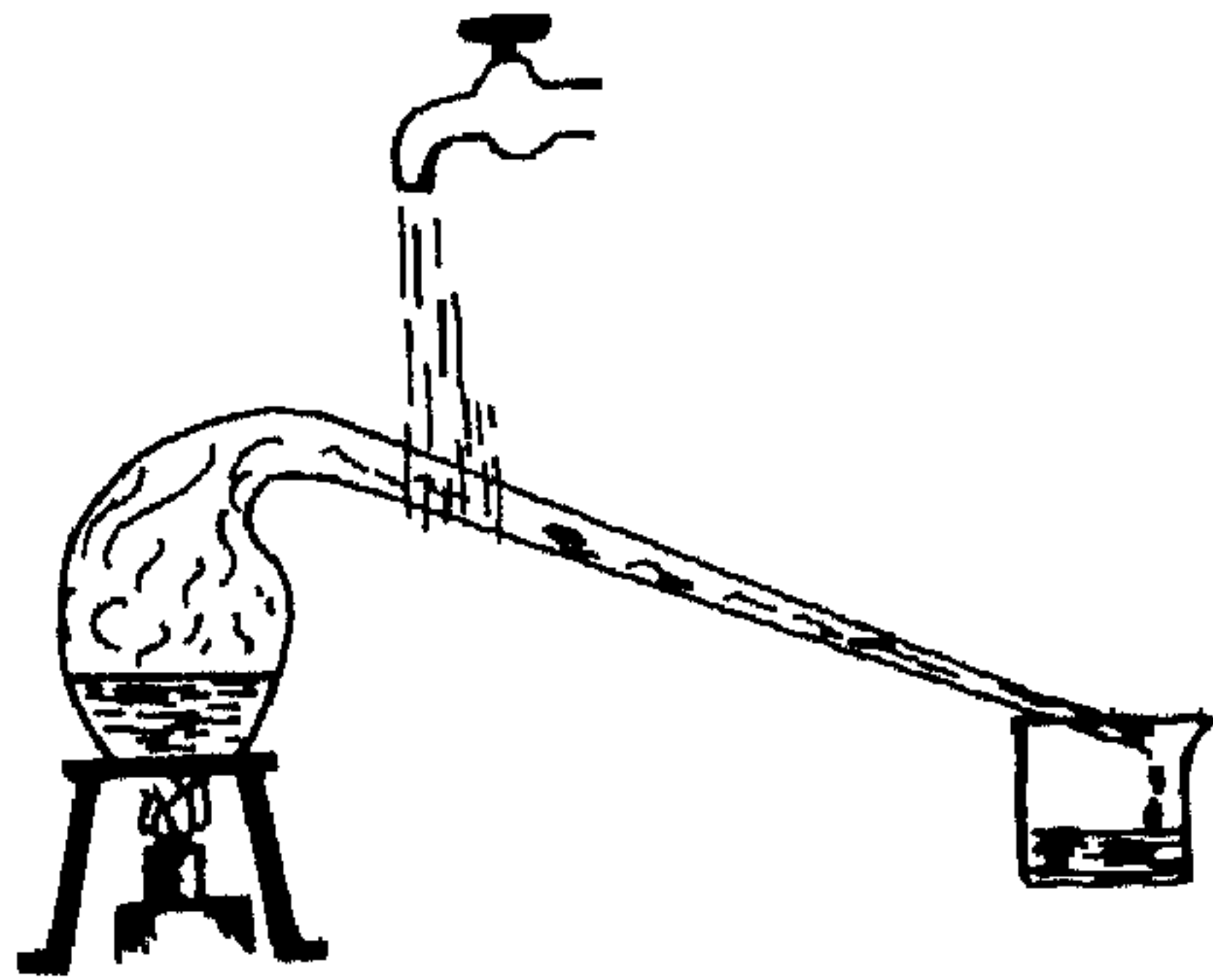

* (أنت) - أيتها : أن . و - فلاناً ألتأ : حسنه . و - الشيء : قدره . فهو مأنوت وأنيث .

(ج) إماء ، وآم ، وإموان ، وأموان .
(أمية) : مصغر الأمة .

و (بنو أمية) : بطن من قريش ينتسبون إلى أمية بن عبد شمس ، والنسبة إليهم أموي على القياس ، وأموي على السماع .

* (أن) : تكون مصدرية ، تدخل على المضارع فتصبه نحو : ﴿ وَأَنْ تَعْسُوْا خَيْرٌ لَكُمْ ﴾ ، وعلى الماضي فلا تؤثر فيه نحو : ما عابى أن سبغنى الجهال . وتكون مخففة من أن ، نحو : ﴿ عَلِمَ أَنْ سَيَكُونُ مِنْكُمْ مَرْضًى ﴾ . ومفسرة كأي ، نحو : ﴿ فَأَوْحَيْنَا إِلَيْهِ أَنْ اصْنَعْ الْقُلُوبَ ﴾ . وزائدة للتوكيد ، نحو : ﴿ فَلَمَّا أَنْ جَاءَ الْبَشِيرُ أَلْقَاهُ عَلَى وَجْهِهِ فَارْتَدَّ بَعِيرًا ﴾ .

* (إن) : تكون شرطية مثل : ﴿ إِنْ يَنْتَهَوْا يُغْفَرْ لَهُمْ مَا قَدْ سَلَفَ ﴾ . وقد تفرق بلا النافية ، مثل : ﴿ إِلَّا تَنْصُرُوهُ فَقَدْ نَصَرَهُ اللَّهُ ﴾ . وتكون نافية ، مثل : ﴿ إِنْ الْكَافِرُونَ إِلَّا فِي غُرُورٍ ﴾ . ومخففة من إن ، مثل : ﴿ وَإِنْ كَادُوا لَيَسْتَفِزُّوكَ مِنَ الْأَرْضِ ﴾ . وزائدة نحو :

* ما إن أتيت بشيء أنت تكرهه *

* (أنا) : ضمير رفع منفصل (للمتكلم أو المتكلمة) .
(الأنانية) : الأثرة . و - مذهب يرد كل شيء إلى «الأناء» ، وبعد وجود كل الموجودات الأخرى وهياً . (مج) .

* (أناضول - أناطول) معناها : الشرق . وتطلق الآن على الأراضى الواقعة شرقى البحر المتوسط ، وهى جزء من الجمهورية التركية .

* (الأنام) : جميع ما على الأرض من الخلق .
* (الأناس) : عشب مستديم يسمو إلى نحو المتر ، أوراقه طويلة ، ويخرج من وسطه حامل ذهبى طويل غليظ ، بطرفه ثحث لحمى عليه أزهار صغيرة ، ويتضخم تحت مكرّنا ثمرة كبيرة ، لحمها عصيرى حلوى ، يؤكل طازجاً أو يعلب . (د) .

و - أئمنته .

(الأمانة) : الوفاء . و - الوديعه .

(الأمنة ، والأمنة) : من يؤمن بكل

ما يسمع ، ويطمئن إلى كل أحد .

(الأمنة) : الذى يأمنه كل أحد في كل شيء .

(الأمون) : المطية المأمونة لاتعثر ولا تفتقر .

(ج) أمن .

(أمين) : أمين .

(الأمين) : الحافظ الحارس . و - المأمون .

و - من يتولى رقابة شيء أو المحافظة عليه .

(ج) أمتاء .

(الإيمان) : التصديق . و - شرعاً :

التصديق بالقلب ، والإقرار باللسان .

(التأمين) : عقد يلتزم أحد طرفيه ، وهو

المؤمن ، يقبل الطرف الآخر ، وهو المستامن ،

أداء ما يتفق عليه عند تحقق شرط أو حلول أجل

في نظير مقابل نقدى معلوم . (مج) .

أمة) إليه في كذا وكذا - أمها : عهد إليه فيه .

(أمة) - أمها : نسي . و - الشيء :

نسيه .

(أمة) : أصابه الأمة . و - ذهب عقله .

و - الغنم : أصابها الأيبيه .

(تأمة) امرأة : جعلها كالأم .

(الأمة) : الجدرى .

(الأيبيه) : جدرى الغنم .

* (أمت) المرأة - أموة : صارت أمة . و -

المرأة أماء ، وإماء : صاحت .

(أميته) المرأة - أموة : أمت .

(أموت) المرأة - أموة : أمت .

(أمي) المرأة : صيرها أمة .

(تأمت) المرأة : صارت أمة ، يقال :

كانت حرة فتأمت . و - فلان أمة : اتخذها .

(استأمت) أمة : اتخذها .

(الأمة) : المرأة المملوكة ، خلاف الحرة .

وتقول : يا أمة الله ، كما تقول : يا عبد الله .

واستوحش كل إنسى . و- الزائر : استأذن . و-
 الشيء : أبصره . و- الرّوحى : أذهب وخشيتته .
 (الأنس) : المؤمن أو ذو الأنس .
 (الأنسة) : مؤنث الأنس . و- الفتاة الطيبة
 النفس المهبوب قربها وحدثها ، يؤنس بها . و-
 الفتاة ما لم تتزوج . (هج) . (ج) أو أنس .
 (الأنس) : حديث النساء ومغازلتهم .
 (الإنس) : خلاف الجن . و- الصديق
 الصفي . يقال : هو ابن إنس فلان : خليله
 الخاص به . (ج) أناس .
 (الأنس) : الجماعة الكثيرة من الناس . و-
 خلاف الجن .
 (الإنسان) : الكائن الحي المفكر . (ج) أناسي
 (أصله أناسين) . وإنسان العين : ناظرها . و(في
 الطب) : الفتحة التي يمر فيها الضوء إلى داخل
 العين ، وتوسع وتضيق تبعاً لشدة الضوء . وإنسان
 السيف والسهم : حدّهما . و- الإنسان الراق ذهنياً
 وخلقاً . و- الإنسان المثالي : الذي يفوق
 العادى بقوى يكتسبها بالتطور . (هج) .
 (الإنسانية) : خلاف البهيمة . و- جملة
 الصفات التي تميز الإنسان . أو جملة أفراد النوع
 البشرى التي تصدق عليها هذه الصفات ، وهي في
 نظر «أوجست كونت» تؤلف كائناً جماعياً يتطور
 مع الزمن . والإنسانية عند «كانط» هدف
 الأخلاق وأساس فكرة الواجب . (هج) .
 (الإنسى) : نسبة إلى الإنس . و- واحد
 الإنس . و- الجانب الأيسر من كل شيء . و-
 جانب العضو من ناحية الجسم . (ج) أناسي .
 (الأنوس) : الأنسة . و- من الكلاب :
 الأليف غير العقور . (ج) أنس .
 (الأنيس) : وصف بمعنى الأنس . و-
 المؤمنس . و- كل مأنوس به . يقال : هو أنيسى
 وجليسى . ويقال : ما بالدار أنيس . و- الدبك .
 (الأنيسة) : مؤنث الأنيس . و- النار .
 (الأنيسون) : (انظر : أنسون) .

السيوف : اللين . (ج) مآنيث .
 (المؤنث) من الرجال : من يُشبه الأنثى .
 و- من الطيب : ما تطيب به النساء مما يترك لوناً
 كالزعفران .
 * (الإنجاص) : الإجاص .
 * (الأنجر) : برؤسة السفينة . (مع) .
 * (الإنجيل) : كتاب الله المنزل على عيسى عليه
 السلام ، وهي كلمة يونانية معناها . البشارة .
 (ج) أنجيل . (ج) .
 * (أنح) - أنحاً ، وأنيحاً ، وأنوحاً : تنفس
 بأين ، من ثقل يجده من مرض أو تعب . و- زفر
 وتنتخخ بخلأ إذا سئل . و- تأخر عن فعل
 الخير . فهو أنح ، وأنح ، وأنوح . يقال :
 البخيل أنوح .
 * (الأنزيم) : إفراز يخرج من الخلايا الحية
 يُحدث تغييرات كيميائية في المركبات التي تحويه
 دون أن يتغير . (هج) .
 * (أنس) به وإليه - أنسا : سكن إليه وذهبت به
 وخشته . يقال : لى بفلان أنس وأنسة . و- فرح .
 (أنس) به وإليه - أنسا ، وأنسة : أنس .
 و- به : فرح . فهو أنس .
 (أنس) به - أنسا : أنس ، فهو أنيس .
 (آنس) فلاناً إناساً وموانسة : لطفه وأزال
 وخشته . فهو مؤنس ، وأنيس ، وموانس . و-
 الشيء إناساً : أحسن به . يقال : آنتت منه
 قرعاً . و- أبصره . ومنه : «آنتت نازاً» .
 و- الصوت : سمعه . و- الأمر : علمه .
 يقال : آنتت منه رُشداً .
 (أنسة) : لطفه وأزال وخشته . و- أبصره .
 (آنسا) : أنس كل منهما صاحبه .
 (آنس) به : أنس . و- البازي : جال
 بطرفه مستطليماً . و- له : تسمع .
 (استأنس) : أنس ، ويقال : استأنس به وإليه .
 و- الرّوحى : أحسن إنسيّاً . و- له : تسمع .
 ويقال : إذا جاء الليل استأنس كل وخشى ،

(أنت) : ضمير رفع منفصل ، للمخاطب .
 (أنتي) : ضمير رفع منفصل ، للمخاطبة .
 (أنتم) : ضمير رفع منفصل ، للمخاطبين .
 (أنتما) : ضمير رفع منفصل ، للمخاطبتين
 أو المخاطبتين .
 (أنتن) : ضمير رفع منفصل ، للمخاطبات .
 * (أنتاركتكا) : إحدى قارات الدنيا السبع ،
 وهي القارة المتجمدة الجنوبية ، كُشِف عنها قبيل
 منتصف القرن التاسع عشر ، وهي جزيرة
 عظيمة ، أكبر مساحة من أوربة ، وتحيط بالقطب
 المتجمد الجنوبي . ويمتد بعض أجزائها شمالاً إلى
 نحو خط عرض ٦٣ الجنوبي حيث تقرب من
 أمريكا الجنوبية . وتظهر كهضبة يُغطها الجليد
 دائماً ، إلا أطرافها فتظهر أراضيها صيفاً . النسبة
 إليها أنتاركتي .
 * (الأنثيمون) : عنصر فلزي بلوري الشكل
 قصديري اللون ، صلب قصيف ، يوجد في حالة
 نقية أو متحدداً مع غيره من العناصر .
 * (أنت) - أنوثه ، وأنثة : لان ، فهو أنيث .
 (آنتي) الحامل إيناثاً : ولدت أنثى ، فهي
 مؤنث .
 (أنت) في الأمر : لان ولم يتشدد . و-
 الكلمة : ألحق بها علامة التأنيث .
 (تأنت) : مطاوع أئته . و- لان ولم يتشدد .
 يقال : تأنت له في الأمر . و- تشبه بالأنثى .
 (الأنثى) : خلاف الذكر من كل شيء . وامرأة
 أنثى : كاملة الأنوثة . (ج) إناث . وأنائى .
 (الأنثيان) : المخصيتان . و- الأذنان . يقال :
 ضربه تحت أنثيه .
 (الأنيث) : يقال : حديد أنيث : غير صلب .
 وسيف أنيث : لين . ومكان أنيث : سهل ميناث .
 ورجل أنيث : لين الكلام ، متكسر الأعضاء .
 (الأنثا) : صيغة مبالغة للتي من عاداتها
 ولادة الإناث . ويقال أيضاً : رجل ميناث . و-
 من الأرض : السهلة الكثيرة الإنبات . و- من

(الأنيف) : اللين من الحديد . و - المكان
المنبت قبل غيره .

(الأنيفة) : مؤنث الأنيف . ويقال : أرض
أنيفة ، وأنيفة التبت : بكر نباتها .

(الأنيف) : من يطعم ماشيته أنف الكلاب .
و - الرجل السائر أول النهار أو أول الليل .

* (الأنفلونزا) : حمى مُعديّة يسببها فيروس ،
تتميز بالتهاب رئوي في الجهاز التنفسي أو الهضمي
أو العصبي ، يصحبها صداع وأرق . (ج) .

* (أنق) - أنقا ، وأناقة : راع حسنه
وأعجب . فهو أنيق . و - فلان : فريخ وسر .

و - به وله : أعجب به ، فهو أنيق . و - الشيء :
أحبه ، ويقال : روضة أنيق .

(أنقه) الشيء إنقا : أعجبه ، فهو مؤرق ،
وأنيق ؛ يقال : روضة أنيقة . و - الشيء : جعله
أنيقاً .

(أنق) الشيء : صيره أنيقاً . و - الشيء
فلاناً : أعجبه .

(تأنق) : مطاوع أنقه . و - طلب أعجب
الأشياء . و - فيه : أنقته وجوده . و - الروضة
وفيها : أعجب بها ، وتمتع بحاسنها .

(الأنوق) : العقاب ، أو الرخمة .

* (الأنقليس) : نوع من السمك العظمي ،
جسمه مستطيل يشبه الثعبان ، ولذلك يسمى
ثعبان السمك ، يعيش في مياه الأنهار ، ويتكاثر في
الهيئات . (ج) .

* (الأنقليس) : الأنقليس .

* (الأنام) : لغة في الأنام .

(الأنام) : ما ظهر على الأرض من جميع
المخلوق - الإنس والجن .

* (الأنموذج) : المثال الذي يعمل عليه الشيء
كالنموذج . (مع) . (ج) نماذج . (انظر :
نموذج) .

* (أن) : حرف للتأكيد ونفي الإنكار والشك ،
تنصب الاسم ، وترفع الخبر ، ولا تقع في أول

ويقال : هو يتأنف الإخوان : يطلبهم ممن لم
يعاشروا أحداً قبل . و - المرأة الشهوات :
تشبهت الشيء بعد الشيء لشدة وحيها .

(استأنف) الشيء : استنفه . و - الحكم :
طلب إعادة النظر فيه . (محدث) .

وفي المثل : وفي التجارب علم مستأنف :
جديد .

(الاستئناف) : طريق الطعن على الحكم يرفعه
إلى المحكمة التي هي أعلى من المحكمة التي أصدرته
لإلغائه أو تعديله . (ج) .

(الأنف) : الماضي القريب . يقال : فله
أنفاً : قريباً ، أو أول هذه الساعة ، أو أول وقت
كنا فيه .

(الأنفة) : مؤنث الأنف . و - من كل شيء :
أوله . يقال : مضت أنفة الشباب .

(الأنف) : العظيم الأنف .

(الأنف) : عضو التنفس والشم ، وهو اسم
لمجموع المنخرين والحاجز . ويقال : حصى أنفه :
اشتد غضبه وغضبه . ورجل حصى الأنف : بأنف
أن يضام . وشمخ بأنفه : تكبر . ورغم أنفه :
ذل . ومات خنق أنفه : من غير قتل . وفلان يتبع
أنفه : يتشمم الرائحة فيتبعها . وفي المثل : وأنفك
منك وإن كان أجدع . و - من كل شيء : أوله
وطرفه . وأنف العود الموسيقي : قطعة رقيقة من
العاج توضع في نهاية رقبته من جهة الملاوى .
وأنف الجبل : ما تقات منه وشخص . وأنف القوم :
سيدهم . (ج) أنوف ، وآناف ، وآنف .

(الأنف) : الجديد ، يوصف به المذكر
والمؤنث ؛ يقال : كلاً أنف ، وروضة أنف : لم
ترع من قبل . ومنهل أنف : لم يورد . وخنر
أنف : لم يستخرج من ذنبا شيء ، وكأس
أنف : لم يشرب بها قبل . وأمر أنف : جديد .

(الأنفة) : العزة والحمية .

(الأنوف) : المرأة الطيبة رائحة الأنف
جملقة . والرجل الشديد الأنفة . (ج) أنف .

(الأنوس) : الذي فيه أنس . يقال : مكان
مأنوس .

(المستأنس) : الحيوان الأليف ، ذهبث
وخشيته .

* (الأنسولين) : هرمون تفرزه جزر (لانجرهانز)
بالبنكرياس (البنكرياس) ويختص بعمليات أيض
(الكربروهيدرات) . (ج) .

* (الأنشوجة) : جنس من صغار السمك من
فصيلة الصابوغيات من طائفة السمك ، يحفظ
ويباع مُعلباً . (د) .



* (أنض) اللحم - أنيضاً : فسد وتغير .
(أنض) اللحم - أناضة : لم يتضح ، فهو
أنيض .

(أنض) اللحم إناضاً : لم يئضجه .

* (أنفت) الماشية - أنفاً : وطعت كلاً أنفاً .
و - فلاناً : ضرب أنفه . و - الماء فلاناً : بلغ أنفه .

(أنف) البحر - أنفاً : وجعه أنفه من
الجزامة ، فهو أنف ، وأنف . و - منه أنفاً ،
وأنفة : استنكف واستكبر . يقال : فهم أنفة
وأنف . و - الحامل : لم تثبت من الطعام
ما كانت تثتبه . و - المسافر : سافر أول النهار
أو أول الليل . و - الشيء ومنه : نثره عنه وكرهه .

(أنف) : اشتكى أنفه ، فهو مأنوف .
(أنفه) إنفاقاً : جعله يشتكى أنفه . و -
جعله بأنف . و - أمره : أعجله . و - الماشية :
تبع بها أنف المرعى .

(أنف) الشيء : حنط طرفه . يقال : نصل
مؤنث . و - فلاناً : جعله بأنف . و - الماشية : أنفها .
(أنفته) : ابتدأه . و - استقبله .

(تأنف) : مطاوع أنفه . و - الكلا ونحوه :
لم يؤكل منه شيء . و - المرعى : طلبه أنفاً .

الكلام، وتوول مع ما بعدها بمصدر، مثل : ﴿ قُلْ أُوْحِيَ إِلَيَّ أَنَّهُ اسْتَمَعَ نَفَرٌ مِّنَ الْجِنِّ ﴾ .
 * (إن) : حرف للتأكيد ، ونفى الإنكار والشك ، تنصب الاسم وترفع الخبر ، وتقع في ابتداء الكلام وما في حكمه ، مثل : ﴿ إِنَّ رَبِّي لَغَفُورٌ رَّحِيمٌ ﴾ ، و ﴿ أَلَا إِنَّ أَوْلِيَاءَ اللَّهِ لَا غَوْفَ عَلَيْهِمْ وَلَا هُمْ يَحْزَنُونَ ﴾ .

* (أن) المبرهن - أباً ، وأنيباً ، وأناناً ، وألته . وتأناناً : تأوؤ . و - القوس ونحوها : رنّ وترها في امتداد .

(أنكته) : ترصناه .

(تأنكته) : أنته .

(الأذن) : طائر كالحمام ، إلا أنه أسود ، له طرق كطوق اللبني ، أحمر الرجلين والمنمار صوته يشبه الأنين .

(الأنان) : وصف للمبالغة .

(الأنكة) : مصدر المرة . و - حديدة منعوفة ، تستخرج بها الدلو من البئر .

١٢ (الأنكة) : الأنان . و - الكثير البت والشكوى .

(المينة) للشئ : موضعه ومطلته . و - الخلق والجدير . وكل شئ ذلك على شئ فهو مينة له ، كأنه جدير بأن تقول فيه : إنه لكذا ؛ يقال : هو مينة للخير وغيره . وإنه لمينة أن يكون كذا ، أو يفعله . وجاءه عنى مينة ذلك : في جينه وأوانه (يستوى فيه المذكر والمؤنث وهروعهما) .

* (أنى) : تكون شرطية بمعنى أين ، نحو : أنى تبحث تمجد فائدة . واستفهامية بمعنى : من أين ؟ نحو : ﴿ يَا مَرْيَمُ أَنَّى لَكَ هَذَا ﴾ . وبمعنى متى ، نحو : أنى جئت ؟ وبمعنى كيف ، نحو : ﴿ أَنَّى يُحْيِي هَذِهِ اللَّهُ بَعْدَ مَوْتِهَا ﴾ .

* (أنى) - أنياً ، وإنى ، وأناة : حان وقرب . يقال : أنى لك أن تفعل ، وألم بأن لك أن تفعل . و - أدرك . و - نضج ، يقال : انتظر إلى الطعام ، وفي التنزيل العزيز : ﴿ غَيْرَ تَأْخِذِينَ إِتَاءَهُ ﴾ . و - تمهل وترفق . و - السائل : بلغ

غاية الحرارة . و - الشئ أنياً : تأخر وأبطأ .

(أنى) - أنياً ، وإنى : تمهل وترفق . و - تأخر وأبطأ ، فهو أنى .

(آناة) إنباء : أخره عن وقته ؛ يقال : لا تؤن فرصتك .

(أنى) : تأخر وأبطأ . و - فيه : قصر . والشئ : أخره .

(تأنى) : أنى . و - فلاناً : أمهله ، وترفق به . ويقال : تأنيتك حتى لا أناة في . ويقال : تأناً ، أمرك واتق .

(استأنى) : تأنى . ويقال : استأنى في الأمر .

- به : ترفق ؛ يقال : استأنى به خوفاً . ويقال : و يستأنى بالجراحة : ينتظر مال أمرها . و - فلاناً : تأناه ولم يعجله . و - الشئ : انتظر أوانه .

(الآناء) : ساعات الليل . مفردة : أنى ، وإنى ؛ تقوا ، هو يقوم آناء الليل .

(الإنناء) : الوعاء للطعام والشراب . (ج) آنية . (جج) أوان .

(الأناة) : الحلم والوقار ؛ يقال : إنه لدو أناة ورفق . و - من النساء : المنعمّة ، فها فتور ورزانة . (ج) أنوات .

* (الأنيلين) : سائل زيتي طيار لالون له ، ذو رائحة نفاذة وطعم لاذع ، يستعمل في صنع بعض الأصباغ .

(الأنيميا) (فقر الدم) : مرض يتميز بنسب الهيموجلوبين في الدم ، أو اختلال في تركيبه . وفي الممرآت السديدة يكون مصحوباً بشحوب وخفقان .

* (أهّب) للأمر : استعد .

(تأهب) له : المتعد ؛ يقال : تأهب للأمر .

(الإهاب) : جلد الحيوان قبل دبهه ، يقال : كاد القرمس يخرج من إهابه ، من نشاطه في القلو ؛ ويقال : جاع القوم حتى أكلوا الأهب . و - (في الاصطلاح العلمي) : الغلاف الذي يحيط بالنبات والجنور وبعض الحيوان ، كالأصداف . (ج) (ج)

أهب ، وآهبة .

(الأهبة) : العدة ؛ يقال : أخذ للأمر أهبته . (ج) أهب .

* (أهل) - أهلاً ، وأهولاً : تزوج . و - المكان أهولاً : غير بأهله . و - فلانة : تزوجها .

(أهل) به - أهلاً : أنس ، فهو أهل . (أهل) المكان : أهل ، فهو مأهول . و - الطعام : وضعت فيه الإهالة ؛ يقال : تريدة مأهولة .

(آهله) إيهالاً : زوجه . و - فلاناً للأمر : صيره أهلاً له ، أو رآه أهلاً له ومستحقاً .

(أهل) به : رحب . و - فلاناً : زوجه . و - فلاناً للأمر : آهله .

(اتتهل) : تزوج .

(تأهل) : اتتهل . و - للأمر : صار له أهلاً .

(استأهل) : أخذ الإهالة وأتدم بها . و - الإهالة : أكلها . و - الشئ : استوجبه واستحقه .

(الآهل) : الأليف من الحيوان (على النسب) .

(الإهالة) : الشخم . و - الزيت . و - كل ما أوتدم به .

(الأهل) : الأقارب والعشيرة . و - الزوجة . وأهل الشئ : أصحابه . وأهل الدار ونحوها : سكانها . (ج) أهالي . ويقال : هو أهل لكذا : مستحق له . (الواحد والجمع في ذلك سواء) . ويقال في الترحيب : أهلاً وسهلاً : جئت أهلاً ، ونزلت مكاناً سهلاً .

(الأهلي) : المنسوب إلى الأهل . و - الأليف من الحيوان .

(الأهلية) : مؤنث الأهلي . والأهلية للأمر : الصلاحية له .

* (الإهليلج) : شجر ينبت في الهند وكابل



وجبال القوقاز، والبحر الأسود. وبينها وبين إفريقيا البحر المتوسط، وفي غربها المحيط الأطلسي، وفي شماليها المحيط المتجمد الشمالي. ومعظم أراضيها في المنطقة المعتدلة، ويمتد بعض أجزائها الشمالية إلى المنطقة المتجمدة. النسبة إليها: أورتي.

* (الأورطي): الشريان الرئيسي الذي يغذي جسم الإنسان بالدم النقي الخارج من القلب. (مج).

* (الإوز): طائر يشبه البط في شكله العام ولكنه أكبر منه حجماً وأطول عنقا، ومن أشهر أنواعه: الإوز البني، والإوز المصري. و - القصر الغليظ الوثيق الخلق.

(الإوزي): مِشِيَةٌ فيها رقص كمشية الإوز، يقال: مَشَى الإوزي.

(المأوزة): الأرض التي يكثر فيها الإوز. (ج) مأوز.

* (أوروريس): معبود من معبودي المصريين القدماء، وهو عندهم حامى الموتى. (د).

* (آسه) - أوساً، وإياساً: أعطاه. و - وُضِعَ مما فقدته. و - أعانه.

(استآسه): استعطاه. يُقال: استآسني فأستته. و - استعاضه. و - استعانه.

(الأوس): الذئب. و - قبيلة قحطانية هي أحد فرعي الأنصار في فجر الإسلام، والآخر: الخزرج.

(الأويس): تصغير الأوس. و - الذئب. * (آفت) البلاد - أوقاً، وآفة: أصابته آفة من قحط أو مرض أو غيرهما. و - الطعام: قسند.

(إف) الزرع ونحوه: أصابته آفة، فهو متوقف. (الآفة): كل ما يصيب شيئاً فيفسده، من عاهة أو مرض أو قحط. يقال: آفة العلم النسيان.

* (آق) - أوقاً: مال بأوقه. و - عليه: مال. و - ظهر وأشرف. و - أتاه بالشوم.

(أوقه): حَمَلَةٌ على المَشَقَّة والمكروه. و - ذلله. و - عرقه. و - قَلَّل طعمه.

(أوق): مطاوع أوقه.

(الأوقى): قصب الحائك تكون فيها خيوط

مأزاة هذا أوبئة. و - الجهة والناحية. يقال: جاءوا من كل أوب.

(الأواب): وصف للمبالغة. و - السقاء. * (الأوج): العلو. و - أبعد نقطة في مدار

القمر عن الأرض. (مج). و - لحن من ألحان الموسيقى. (مع).

* (آد) - أوداً، وأوداً، وإباداً: انثنى وأعوج. و - عليه: عطف. و - العود: اعتمد عليه

فتناه وعطفه. و - الشيء حاملاً: أثقله وأجهده، أو حناه من ثقله.

(أود) - أوداً: أعوج. فهو أود، وآود، وهي أوداء. ويقال: أقام أوده: قوم اعوجاجه.

(أوده): عطفه وعوجه. (انآد): مطاوع آده. و - انثنى واعوج.

(تأود): مطاوع أوده. و - تعوج وتثنى. و - الشيء حاملاً: آده.

(الأويد): أويد الناس: أريزهم وحسبهم. * (استأوز): فرع ونفر. و - البعير: تهيأ للقيام. و - القوم غضباً: اشتد غضبهم.

(الآر): العار.

(الأوار): حر الشمس والنار. يقال: لفحني أوار النار، وأوار الشمس، وأوار الثور.

و - العطش. يقال: كاد يُغشي عليه من الأوار. و - الدخان. و - اللهب. (ج) أوز.

(الأواري): يقال: رجُلٌ أوارى: شديد العطش. (الأورة): يقال: أرض أورة (على

النسب): شديدة الأوار. * (أورانس): أحد كواكب المجموعة الشمسية التسعة، وهو أول كواكب اكتشفت في العصر الحديث، يدور حول الشمس مرة كل أربع

وثمانين سنة. (مج)

(أوربة): إحدى القارات السبع، وأصغرهما مساحة، ماعداً أستراليا. وهي في الجزء الشمالي

الغربي من الدنيا القديمة، بين خطي العرض ٣٧ و ٧١ الشماليين. وتفصل بينها وبين آسيا جبال أورال

والصين، ثمره على هيئة حب الصنوبر الكبار. (مع).

(الإهليلج): المنسوب إلى الإهليلج، أو المشبه لخبه في الشكل.

* (أه) - أهأ، وأهه: توجع وتأوه، فقال: آه. * (أهي) - أهياً: قهقهة في ضحكته.

* (أو): حرف يجرء للشك، نحو: ﴿لَبِثْنَا يَوْمًا أَوْ بَعْضَ يَوْمٍ﴾. وللإبهام نحو: ﴿وَإِنَّا أَوْ

إِبْنَانُكُمْ لَعَلَىٰ هُدًى أَوْ فِي ضَلَالٍ مُّبِينٍ﴾. وللتخيير نحو: خذ السلعة أو ثمنها. وللمطلق الجمع كالواو، نحو:

* جاء الخلافة أو كانت له قدرًا * وللإضراب بمعنى بل نحو: ﴿وَأَرْسَلْنَاهُ إِلَىٰ مِائَةِ أَلْفٍ أَوْ يَزِيدُونَ﴾. وللتقسيم نحو: الكلمة:

اسم، أو فعل، أو حرف. وبمعنى إلى، نحو: * لَأَسْتَسْهِلَنَّ الصَّغْبَ أَوْ أَذْرِكَ الْمَتَى *

وبمعنى إلا، نحو: لَأَعَاقِبْتَهُ أَوْ يُطِيعَ أَمْرِي * (آب) إليه - أوباً، وأوبته، وإياباً، ومآباً:

رَجَعَ. و - إلى الله: رَجَعَ عن ذنبه وتاب. فهو آتب، وآيب، وأواب. و - الشمس: غابت.

و - بيده إلى السيف ونحوه: رَدَّهَا إليه ليضرب به. و - الماء: ورده ليلاً. ويقال: لِيَتَهَيَّئَكَ أوبَةٌ

الغائب. وفلان آواه أواب: رَجَعَ إلى التوبة. ويقال: أبث بنى فلان: جثتهم ليلاً.

(آوبه) في السير مؤاوية: باراه وسابقه. (أوب): رَجَعَ. و - رَجَعَ الصوت. و -

سار النهار كله إلى الليل. و - القوم: تباروا في السير.

(تآوبا) في السير: تباريا وتسابقا.

(تأوب): رجع، أو رجع أول الليل. و - الشيء: جاءه ليلاً. يقال: تأوبت بنى فلان:

و - الشيء فلاناً: عاوده. يقال: تأوبته المرص. (الأوب): السرعة. و - الرِّيح. و -

السحاب. و - جماعة النحل. و - القصد والاستقامة. و - الطريقة والعادة. يقال:

(الإوان، والإيوان) : مجلس كبير على هيئة صُفَّة واسعة، لها سقف محمول من الأمام على عقد، يجلس فيها كبار القوم. (ج) أوان، على التخفيف. (مع).
 (الأون) : الحين. و - العذل. و - أحد جانبي الخرج. و - الخاصرة.
 * (آه) - أُوها، وآها، وآهة: قال آه، أو أُوهُ. (أوه) : آه.
 (تأوه) : آه. يقال: تأوه من خشية الله، ويقال: فلان متأوه متأوه.
 (آه - آه) : كلمة توجع أو تمزق، أو شكاية، يقال: آه منه.
 (الآهة) : مرض الحصبة.
 (أوه) : آه.
 (الأوه) : الكثير التأوه. و - الكثير الدعاء، ومنه الآية: ﴿إِنَّ إِبْرَاهِيمَ لَأَوَّاهٌ حَلِيمٌ﴾. و - الرحيم الرقيق القلب.
 * (أوى) الجرح - أويًا: قرب برؤه. و - له وإليه أويًا، ومأويته، ومأواه: رفق له ورجمته. و - عن كذا: تَرَكَهُ. و - المكان، وإليه أويًا: نزله. يقال: أنا أوى إلى ظلالك أويًا. و - إليه: عاد. و - لجأ. و - فلاناً: أنزله عنده، أو نزل هو عنده.
 (أوى) الجرح إيواءً: أوى. و - فلاناً: أسكنه وأنزله. و - إليه: لجأ. يقال: اللهم آوىني إلى ظلِّ كرمك وعفوك.
 (أوى) إلى المكان: أوى. و - فلاناً: آواه.
 (انتوى) إليه: عاد. و - لجأ. و - فلاناً: رحمه ورق له. و - المكان: نزله.
 (تأووا) : أوى بعضهم إلى بعض. يقال: تألبوا على وتأووا.
 (تأوى) الجرح: أوى. و - الناس أو الطير: تجمعت. و - المكان وإليه: أوى.
 (استأوى) فلاناً: استرحمه.
 (المأوى) : الذى يؤوى إليه؛ يقال: فلان مأوى المهاج. (ج) مأوى.
 (ابن أوى) : حيوان من الفصيلة الكلبية، وهو

(الميكانيكا) : جهاز يؤدى عملاً، بتحويل القوى المحركة المختلفة، كالحرارة والبُخار والكهرباء، إلى قوى آلية، مثل الآلات التى تحرك السفن، والذى تجرُّ القَطْر، والذى تدير الروافع وغيرها. وتُنسب كل آلة إلى القوة التى تحركها، فيقال: الآلة البخارية، والآلة الكهربائية. وآلة التثبيبة: بوق فى السيارة ينبه السائر أو الغافل. (ج) آل، وآلات.
 (الآلاق) : العازف على آلة موسيقية، وهو غير المغنى. و - مؤلف الألحان للآلات الموسيقية. (معدنة).
 (الآلى) ، (أو الداق) ، وهو يه يصدر تلقائياً عن الجسم، بدون توجيه شعورى أو استجابة لمؤثر خارجى.
 (الأول) : ضد الآخر، أصله أوأل، أو وؤأل. (ج) الأوائل. والأولى، والأولون.
 (الأولى) : مؤنث الأول. (ج) الأول. (انظر: وأل).
 (الإيال) : وعاء يُختر فيه اللبن ونحوه ويُجمد.
 (الإيالة) : الوادى. و - قطعة من أرض الدولة يحكمها والى من قبل السلطان. (مج).
 * (آم) - أوما: اشتد عطشه. و - فلاناً: شوه خلقه. و - النحل وعليها: دخن عليها لتخرج من خليتها، فيأخذ ما فيها من العسل.
 (أومه) : عطشه. و - شوه خلقه. و - سَمَد.
 (الأمه) : الحصن. و - الفيث.
 (الأوام) : حرارة العطش، يقال: فى جوفه أوام وأوار. و - الدخان. و - الدوار. و - الوتر.
 * (آن) - أونا: ترقه وصار فى تخفيض ودغة. و - استراح.
 (أوتت) الحامل: عظم بطنها لقرب ولادتها. و - الرجل والدابة: أكل وشرب حتى صار جانباه كالأوتين: العذلين. و - تمهل.
 (تأون) : أون. و - فى الأمر: تلبث.
 (الأزان) : الحين. يقال: جاء أوان البرد. و - العذل. و - العمود. (ج) آونة.

لحمة الثوب.
 (الأوق) : الثقل؛ يقال: ألقى عليه أوقه. و - الشوم.
 (الأوقه) : الجماعة.
 (الأوقه) : حفرة مثل البالوعة ينحدر فيها الماء. و - محضن الطائر على رعوس الجبال. (ج) أوق.
 * (الأوقية) : جزء من اثني عشر جزءاً من الرطل المصرى. (ج) أواق. (مع).
 (الأوقية) : الأوقية. (ج) أواقى.
 * (آل) إليه - أولاً، وإيلاً، وأيلاً، ومآلاً: رجع وصر، يقال: فلان يقول إلى كرم. و - عنه: ارتد، ويقال: آل الشيء: رده. و - الشيء مآلاً: نقص. ويقال: آلت الماشية: ذهب لحمها فضتمت. و - اللبن ونحوه أولاً، وإيلاً: خثر وعطى. و - اللبن أولاً: صيره خائراً غليظاً. و - على القوم أولاً، وإيلاً، وإيالة: ولي. و - الرعية: ساسهم؛ يقال: آل الرعية يؤولها إيالة حسنة. ويروى أن زياداً قال فى خطبته: «قد أنوارى علينا». و - المال: أصلحه وساسه. يقال: هو آيل مال.
 (أول) - أولاً: سبق.
 (أول) الشيء إليه: أرجفه، يقال فى الدعاء لمن فقد شيئاً: أول الله عليك ضائتك، وفى الدعاء عليه: لا أول الله عليك شمتك. و - الكلام: فسره. و - فسره وردّه إلى الغاية المرجوة منه. و - الرؤيا: عبرها.
 (ائال) المال والرعية: آلهما.
 (تأول) : مطاوع أوله. و - الكلام: أوله. و - فى فلان الأمر: توسمه وتمخراه، يقال: تأملته فتأولت فيه الخير.
 (الآل) : السراب، أو هو خاص بما فى أول النهار وآخره (بذكر ويؤنث). وآل كل شيء: شخصه. وآل الرجل: أهله وعياله، وأتباعه وأنصاره.
 * (الآلة) : أداة الطرب. و - عمود الخيمة. و - الحالة. و - الشدة. والآلة الحدباء: سرير الميت. و - أداة العمل البسيطة. و - فى علم الجيل

أصغر حجماً من الذئب. (ح) بنات آوى، وبنو آوى.



★ (أى) : حرف نداء : أَيْ عَمْدُ . و - حرف تفسير : عندى عسجد أَيْ ذهب ؛ ورأيت غضنفرًا أَيْ أسدًا .

★ (إى) : حرف جواب بمعنى نعم . ويقع قبل القسم نحو : ﴿ وَيَسْتَنْبِئُونَكَ أَحَقُّ هُوَ قُلُّ إِي وَرَبِّي ﴾ .

★ (أيا) : حرف نداء للبعيد نحو : أيا صاعد الجبل .
★ (آب) - آيتا ، وإهابا ، وآية وآية : رَجَعَ . و - تاب ، فهو آتب ، وآيب ، وآهَابٌ . (الآهَاب) : السَّقاء .

★ (الآخ) : بياض البيض الذى يؤكل .
★ (آذ) - آئدا ، وآذا : قَوَى واشتد . فهو آئد ، وذو آئد . وفي التنزيل العزيز : ﴿ وَالسَّمَاءَ بَنَيْنَاهَا بِأَيْدٍ ﴾ . وفي المثل : الكَيْدُ أبلغ من الأئد . (آئد) إِيَادًا : آذ . و - فلانًا : قَوَاهُ .

(آئدة) مُؤَايَدة ، وإيادًا : قَوَاهُ بالإياد ، فهو مُؤَيِّدٌ (على غير قياس) .
(أئده) : قَوَاهُ بالإياد .
(تأئد) : تَقَوَى .

(الإياد) : ما يُؤَيِّدُ به الشيء . و - السَّتر . و - الكَنْف . و - المَعْقِل . و - مَيْمَنَةُ الجَيْشِ أو مَيْسَرَتُهُ . يقال : كَرَّ على إيادي العسكر . و - كثرة الناس .

(الأئد) : القَوَى الشَّدِيد .
(المؤيد) : الأمرُ العَظِيم . و - الداهية الشديدة .
★ (الأئير) : عضو التذكير فى الإنسان .

(الأيار) : الثَّعْصَانُ الأصفر .
(أيار) (ويخفف) : الثامن من الشهور السُّريانية ، يوافقها مايو من الشهور الرومية . (مع) .

(الإيار) : الهواء .

★ (إيزيس) : معبودة من معبودات المصريين القدماء ، وهى زوج أوزوريس .

★ (آس) - آيسًا : ذَلَّ وَخَضَعَ . و - فلانًا : قَهَرَهُ . (أيس) منه - آيسًا ، وإياسًا : يمس وانقطع رَجَاؤُهُ ، فهو آيس ، وآيسٌ .

(آيسه) منه إياسًا : أَيْأسه .
(أيس) فيه : آثر . و - فلانًا : أخضعه وذلله .
(تأيس) : مطاوع آيسه . و - ولانٌ وتصاغر .

(الآيسة) : مؤنث الآيس . و - شرعًا : المرأة التى لم تُحِضْ فى حياتها .

(الإياس) : السُّلُّ . و - فترة حرجة فى حياة الإنسان ، تكون فى النساء فى القعد الخامس ، وعند الرجال بعد ذلك ، سببها نقص إفراز البويضات ، أو الخُصْيَتَيْنِ . (حج) .
(أيسن) : خلاف ليس . يقال : آتت به من حيثُ

أيسن وليس : من حيث يكون ولا يكون .

★ (أيش) : منحوت من (أى شىء) ، بمعناه . وقد تكلمت به العرب .

★ (آض) - آيضًا : عاد . ويقال : آض إليه . و - الشيء كذا : تحوّل إليه . يقال : آض الثلج ماءً .

★ (أيك) الشجر - آيكًا : كَثُرَ والتف ، فهو أَيْكٌ . ويقال : أَيْكٌ أَيْكٌ : مُثْمِر . أو هو على المبالغة .

(استأيك) الشجر : أَيْكٌ .
(الأيكة) : الشجر الكثير الملتف . ويقال : فلانٌ قرعٌ من أَيْكَةِ الجهد . (ج) أَيْكٌ .

★ (إيل) : اسم الله تعالى (بالعبرية) .
★ (إيلياء) : بيت المقدس .

★ (الأيمل - الإيمل) : الزَّجَلُ . (ج) أَيْمَلٌ ، وأَيْمَلٌ .



★ (أهلؤل) : الشهر الثانى عشر من الشهور السُّريانية ، يقابله شهر «سبتمبر» من الشهور الرومية . (مع) .

★ (آمت) المرأة - آمتًا ، وآومتًا ، وآئمةً : أقامت بلا زوج ، يَكْرًا أو نِيابًا . و - فقدت زوجها . فهى آئمة ، وآئمة . (ج) آياتم ، وآياتى . ويقال : أم الرجل آيضًا ، فهو آئم . و - المرأة : تزوجها آئمًا . و - النحلٌ وعليها آئمًا ، وإيأما : دَخَنَ عليها لتخرج من الخلية فإخذ ما فيها من العسل .

(آئم) المرأة : صيرها آئمًا .
(آئامت) المرأة : آمت . و - فلانٌ المرأة : تزوجها آئمًا .

(تآئمت) المرأة : آمت . ويقال : تآئم الرجل .
(الآمة) : العيب . يقال : فى ذلك آمةٌ علينا : نقصٌ وعُضاضةٌ .

(الآئيم) : الحية الذَّكَر . (ج) آئوم .
(آئم الله) كلمة قَسَمٌ ، هزتها همزة وصلٍ يقال : آئم الله لأفعلن كذا .

(الآئيم) : العزب ، رجلًا كان أو امرأة ، تزوج من قبل أو لم يتزوج . وهى آئمة آيضًا . يقال : تركوا النساءُ آئامى ، والأولادُ يَتَّامى . (المآئمة) : يقال : الحربُ مآئمةٌ للنساء ، لأنها تقتل الرجال ، فتدع النساءُ آئامى .

(المؤيممة) : المؤسرة لزوج لها .
★ (آن) - آئًا : حان . و - أعيا وتعب . يقال : وجفت الإبل على الأين : على الإعياء .

(الآن) : ظرف للوقت الحاضر ، يقال : حضرت الآن . ويقال : الآن آلك إن فعلت .
(الآئين) : الأئيم (الحية الذَّكَر) .

(أئن) : ظرف مكان . تكون استفهامًا نحو : من أين لك هذا ؟ . وتكون شرطًا نحو : أئن تصرف بنا العداة تمهدنا

تصرف العيس نحوها للتلقى
وتزاد بعدها ما ، نحو : ﴿ أَيْتَمًا تُكُونُوا يُدْرِكُكُمْ

المَوْتُ ﴿﴾ .

* (أَيْه) به : صاح به وناداه . و - زَجْرَةٌ .

(إيه) : اسم فعل للاستزادة من حديث أو عمل معهود ، فإذا نَوَّتْهَا كانت للاستزادة من حديث أو عملٍ مَا . وتكون للإسكات والكف ، بمعنى حَسْبِكَ . وتنون منصوبة . فتقول : إِيهًا : لا تُحَدِّثُ .

(أِيهًا) : أَيْهَات .

(أَيْهَات - أَيْهَات) : هَيْهَات .

* (الْأَيْهَقَان) : عُشْبٌ طَوِيلٌ ، عَرِيضُ الْوَرَقِ



زهرة كزهر الكرنب ، وبدوره كبذوره ، إلا أنها

أصغر ، وفي طعمه حَرَافَةٌ .

* (الإيوان) : الإَوَان . ومنه إيوان كسرى .

(ج) أولوين ، وإيوانات . (انظر : أون) .

* (أَيَا) بالمكان : تَمَكَّثَ وتَلَبَّثَ . و - آيَةٌ : وضع علامة .

(تَأْيَا) بالمكان : تَأَيَّى وتَلَبَّثَ . و -

الشيء : قَصَدَهُ واتَّجَهَ إليه .

(الآيَةُ) : العَلَامَةُ والأَمَارَةُ . و - العِبْرَةُ ؛

قال تعالى : ﴿ فَالْيَوْمَ نُنَجِّيكَ بِيَدِنَا لِنَتَّكُونَ

لِمَنْ خَلَقْنَا آيَةً ﴾ . و - المَعْجَزَةُ ؛ قال تعالى :

﴿ وَجَعَلْنَا ابْنَ مَرْيَمَ وَأُمَّهُ آيَةً ﴾ . و -

الشخص . و - الجماعة . و - من القرآن : جُمْلَةٌ

أَوْ جُمْلٌ أُثِرَ الْوَقْفُ فِي نَهَائِهَا غَالِبًا . وفي التنزيل

العزير : ﴿ وَإِذَا بَدَّلْنَا آيَةً مَكَانَ آيَةٍ وَاللَّهُ أَعْلَمُ بِمَا

يُنزِّلُ قَالُوا إِنَّمَا أَنْتَ مُفْتَرٍ ﴾ . (ج) آي .

(إِيَا) الشمس : ضَوْءُهَا . و - شُعَاعُهَا .

و - حُسْنُهَا . وإِيَا النَبَاتِ : حُسْنُهُ وَزَهْرُهُ .

(ج) إِيَاء .

(إِيَاءُ الشَّمْسِ) : إِيَاءَا .

(الأيون) : ذَرَّةٌ أَوْ مَجْمُوعَةٌ مَتَاسِكَةٌ مِنْ

الدَّرات ذات شِحنة موجبة أو سالبة . ويُطلق

أيضًا على الإلكترون وسواه من الجسيمات

المشحونة . (ج) .

* (أَيُّ) : تَكُونُ شَرْطِيَّةً : نَحْوُ :

﴿ أَيَّمَا الْأَجَلَيْنِ قَضَيْتَ فَلَا عُدْوَانَ عَلَيَّ ﴾ .

واستفهامية نحو : ﴿ أَيُّكُمْ زَادَتْهُ هِدَاهُ إِيْمَانًا ﴾ .

وموصولة نحو : ﴿ ثُمَّ لَنْ نَزِعَنَّ مِنْ كُلِّ شِيْعَةٍ

أَيُّهُمْ أَشَدُّ عَلَى الرَّحْمَنِ عِتِيًّا ﴾ . ووصفًا للدلالة

على الكمال : مُحَمَّدٌ رَجُلٌ أَيُّ رَجُلٍ .

* (إِيَا) ، (إِيَائِي) ، وإِيَاكَ ، وإِيَاهُ ، وفروعهن) :

ضمائر تُصَبِّ منفصلة .

وتكون في التحذير ، نحو إِيَاكَ وَالشَّرَّ .

* (أِيَان) : ظَرْفٌ لِلزَّمَنِ الْمُسْتَقْبَلِ نَحْوُ :

﴿ أَيَّانَ يَبْعَثُونَ ﴾ . وتجيء للشرط .

أَيَّانَ تُؤْمِنُكَ تَأْمَنُ غَيْرَنَا وَإِذَا

لم تُدْرِكِ الْأَمْنَ مِنَّا لم تزل حَيِّدًا

باب الباء

الحرف الثاني من حروف الهجاء ، ومخرجه من بين الشفتين ، وهو مجهور شديد .

وهو من حروف المعاني فيجُرُّ الاسم بعده . ومن معانيه : الاستعانة مثل : كتبْتُ بالقلم . والسببية مثل : أخذ بذنبه . والظرفية نحو : ﴿ وَقَدْ نَصَرَكُمُ اللَّهُ بِبَدْرٍ ﴾ . والإصاق ونحوه مثل : أمسكتُ بالقلم ، وأخذتُ برأيتك . والقسم مثل : أقسم بالله . وتكون للتعديّة مثل : ذهبت به .

★ (البابا) : الرئيس الأعلى للكنيسة الرومانية الكاثوليكية . وأطلق أخيراً على رئيس الكنيسة الأرثوذكسية أيضاً .

(البابوية) : منصب البابا . و - مقامه .

★ (بابه) : الشهر الثاني من الشهور القبطية ، ويقع في فصل الخريف .

★ (البابوذج) : حُفّ أو حذاء من دون رقبة (فارسيته : بابوش) ، ومعناه : غطاء القدم . (مع) .

★ (البابونج) : جنس نباتات عشبية من فصيلة المركبات يستعمل في الصباغة أو التداوي . (مع) .



★ (الباذق) : ما طبخ من عصير العنب أدنى طبخ فصار مُسكراً . (مع) .

★ (الباذنجان) : رأس الفصيلة الباذنجانية ، ذو ثمر أسود أو أبيض ، مستطيل أو مكور . (مع) .



★ (البارود) : خلط من ملح البارود والكبريت ، والفحم ، يكون في قذائف الأسلحة النارية . ويُستعمل في التشف أيضاً . (د) .

★ (البازلت) : صخرٌ ركانيّ دقيق الحبيبات لونه إلى السواد ، يكثر في الهضبة الحبشية ، ويوجد في مصر بمنطقة أسيوط ، ويُستعمل في رصف الطرقات لقوة احتماله . (ج) .

★ (الباسيليك) : ورِيدٌ في الإبط يمتد في العضد على إنسيّة العضلة ذات الرأسين . (ج) .

★ (الباسور) : مرض يحدث منه تمدد وريدتي في الشرج ، تحت الغشاء المخاطي غالباً . (ج) بواسير . (ج) .

★ (الباشا) : لقب من ألقاب الشرف استعمل في تركيا والبلاد التي خضعت لها . (د) .

★ (الباليه) : عرضٌ مسرحي ، في الغالب جماعي ، أساسه الرقص على موسيقى خاصة ، ويلتزم فيه لباسٌ مُعيّن ، يحكي قصة أو يعبر عن فكرة . وهو أنواع تعرف بالتمييز والوصف . (ج) .

★ (بَابًا) : بِأَبَاءَ ، وبِبَاءَ : رَدَدَ البَاءَ في نطقه . و - الصبى : قال : بَابَا . و - الأب الصبى وبه قال : له : بابا . و - فلاناً وبه : قال له : بابي أنت . و - لطفه .

(البوبؤ) : الأصل ، يقال : فلان في بوبؤ الجهد . و - وسط الشيء . و - إنسان العين يقال : هو أعز عليّ من بوبؤ عيني .

★ (البأج) : الشيء المتحد . يقال : جعلهم بَأَجًا واحدًا : سوى بينهم في العطاء . و - الطريق المعتدل السوي . و - الغلام السمين . و - اللون من الطعام . (مع) . (ج) بأجات .

(الباج) : مُخَفَّفُ البَأَج . (ج) أبواج . ★ (بَادَلٌ) : مَشَى مِشْيَةً خَفِيفَةً تَهْتَزُّ فِيهَا بِأِدْلُهُ (البَادَلَةُ) : لحمه نائمة بين العنق والرقبة ، أو فوق الثدي ، أو في باطن الفخذ ، وتظهر في

السمين . (ج) بَادِلٌ .

★ (بَارًا) - تَارًا : حفر بُوْرَة . و - البئر أو البوْرَة : حفرها . و - الشيء : نجّاه وأذخره . و - الخير : عيّلَه مستورًا .

(أَبَارٌ) : فُلَانًا : جعل له بئرًا .

(ابتأر) : بَأَر . و - الشيء : بَأَرَه .

(البأر) : وصف للمبالغة . و - حافر الآبار .

(البوْرَة) : الحفرة . و - الحفرة تُوقد فيها النار .

و - ما يُدْخِر . (ج) بُور . و - نقطة تتلاقى أو تتفرق عندها الأشعة الضوئية أو الحرارية أو الصوتية ، إذالم يعترض دونها شيء . (ج) .

وبوْرَة العدسة (في الفيزيكا) : نقطة تتجمع عندها أو تتفرق منها الأشعة الضوئية أو الحرارية أو الصوتية .

وبوْرَة القَطِيعِ المخروطى (في الرياضه) : النُقْطَة الثابتة التي إذا نُسِبَ بَعْدَهَا عن أى نقطة على منحني القِطْعِ المخروطى إلى بُعد هذه النُقْطَة من الدليل ، كانت النسبة مساوية للاختلاف المركزي (ج) .

وبوْرَة عدسة العين (في الطب) : ملتقى الأشعة المتوازية أو امتدادها بعد نموذها من العدسة . (ج) .

(البئر) : حفرة عميقة ، يُستخرج منها الماء أو التَّفْط . مؤنثة . (ج) أَبوْر ، وَأَبَار ، وآبار وبِيار .

و (بئر السلم) : فراغ داخل المبنى يرتفع فيه دَرَج السلم . (ج) . والبئر الارتوارية : بئر يرتفع فيها مستوى الماء عن السطح العلوي للخزان الارتوازي ، سواء فاض الماء على سطح الأرض أو لم يفيض . (ج) .

(البيرة) : البير . و - ما يُدْخِر .

(البيرة) : ما يُدْخِر .

★ (البأز) : لغة في الباز . (ج) أَبوْر ، وبُعوْر ، وبِيزان . (وانظر : بوز) .

* (بَيْسَ) - بَأْسًا ، وَبُؤْسًا ، وَبَيْسًا : افتقر ، واشتدَّت حاجته . فهو بائس .

(بُؤْسٌ) - بَأْسًا ، وَبَأْسَةً ، وَبَأْسَةً : قوَى واشتد . و - شَجَع . فهو بَيْسٌ . وفي التنزيل العزيز : ﴿ يَعْذَابُ بَيْسٍ يَمَّا كَانُوا يَفْسُقُونَ ﴾ . (بَيْسٌ) : فعلٌ جامدٌ للدمِّ ضدَّ نَعَمَ في المدح ، وفي التنزيل العزيز : ﴿ بَيْسَ الشَّرَابِ وَسَاءَتْ مُرْتَفَقًا ﴾ .

(أَبَاسٌ) : أصابه البؤسُ .

(ابْتَأَسَ) : ائْتَابَ وَحَزِنَ . وفي التنزيل العزيز : ﴿ فَلَا تَبْتَئِسْ بِمَا كَانُوا يَفْعَلُونَ ﴾ .

(تَبَاسٌ) : تظاهر بالبؤس .

(تَبَاسٌ) : تبأس .

(البَاسُ) : الشدَّة في الحرب . و -

الحرب . و - العذاب الشديد ، و - الخوف ، يُقال : لا بأسَ عليه ، ويُقال : لا بأسَ به : لا مانع ، ولا بأسَ فيه : لا حَرَجَ . (ج) أَبُؤْسٌ . ومنه التَّمَلُّلُ : عسى العُوَيْرُ أَبُؤْسًا : يضرب لكل شيء يُخَافُ منه الشرُّ .

(البَاسَاءُ) : التَشَقُّقُ . و - الفقر . و -

الحرب . و - الذَّاهِيَةُ .

(البُؤْسُ) : المشقَّة . و - الفقر .

(البُؤْسِيُّ) : البؤس .

* (بَاشٌ) فَلَائًا - بَاشًا : صَرَعه غَفْلَةً .

* (تَبَاطٌ) : اضطجع . و - أَمْسَى رِيحِي البَالِ غير مهجوم . و - هَنَ : رَغِبَ .

* (بُؤْلٌ) - بَأْلَةٌ ، وَبُؤْلَةٌ : ضُتُولٌ وَضَعْفٌ ، فهو بَيْلٌ . ويقال : هو ضَعِيلٌ بَعِيلٌ ، إِتْبَاعٌ .

* (بَأَيْتٌ) الدَّاهِيَةُ - بَأُؤًا : جَهَدَتْ في عدوها وتسامت . و - فَلَانٌ : فَحَرَ وتماظم . ويقال : بَأَى عليه . و - نَفَسَهُ ، وبها : رَفَعَهَا وفخر بها . (بَأَى) - بَأَيًا : بَأَى .

* (البَيْبُ) : الغلام السُّمِينُ . و - الشَّابُّ المَمْتَلِعُ نَعْمَةً وشبابًا .

(البَيَّانُ) : الشيء المُنْحَد . ويقال : هم

بَيَّانٌ واحد ، وعلى بَيَّانٍ واحد . و - الطريق المعتدل السوَّى . و - اللَّوْنُ من الطعام . (وانظره أيضًا في : بين) .

(البَيْبَةُ) : مؤنث البَيْبِ . و - الأحمق الثقيل .

(بَيْبَةٌ) : حكاية صوت الطُفْلِ .

* (البَيْبَرُ) : حيوانٌ ثدييٌّ من اللواحم من الفصيلة السنَّورية ، ليست له مَعْرِفَةٌ ، وهو حيوان مفترس كبير الحجم ، ويسمى في مصر : الثَّيْر . (ج) . (ج) بَيُورٌ .

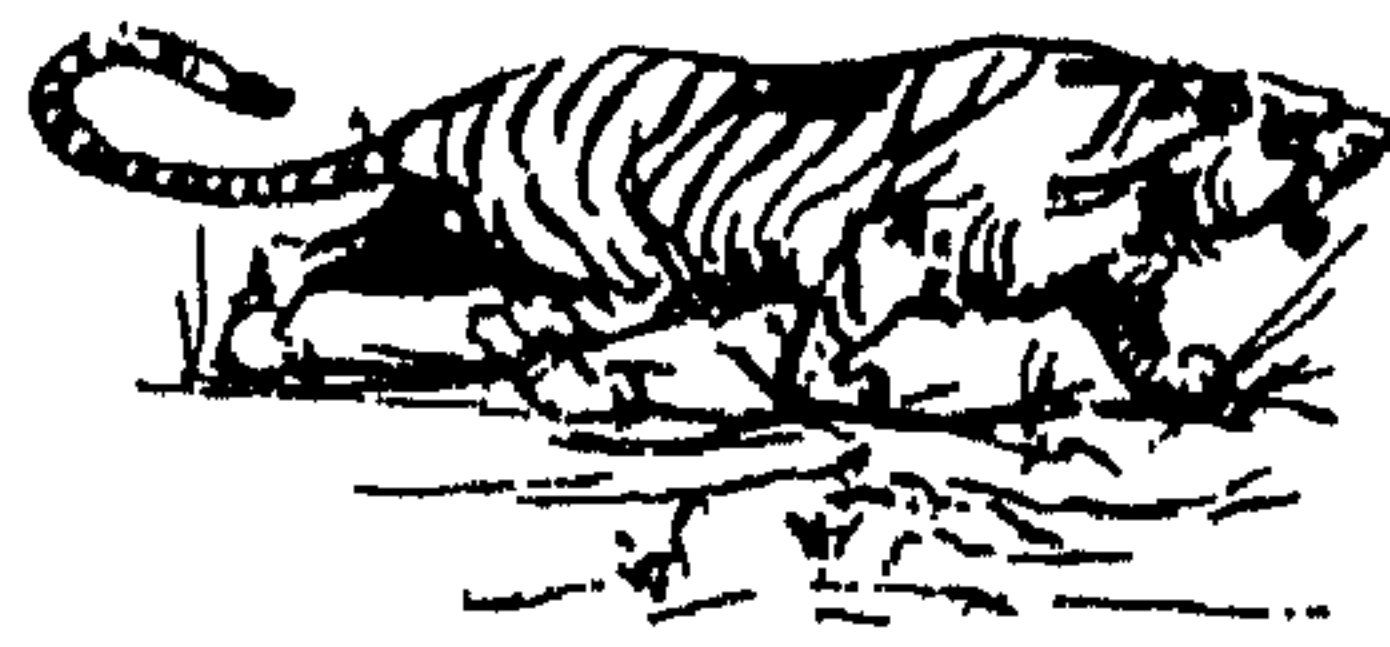

* (البَيْبَغَاءُ) : طائرٌ من الفصيلة البيبغوية يُطَلَّقُ على الذكر والأنثى . يميِّزُ بمنقارٍ مَعْقُوصٍ وأربع أصابع في كل رجل ، وله لسان لحمي غليظ . ومن أشهر أوصافه أنه يحاكي كلام الناس . (ج) .



(البَيْبَغَاءُ) : البَيْبَغَاءُ .

* (بَتَّأٌ) بالمكان - بَتَّأًا ، وَبَتَّؤًا : أقام .

* (بَتَّ) الشيء - بَتَّوْنَا : انقطع . و - فَلَانٌ :

هُزِلَ . و - حَمَقَ . فهو بَاتٌ . و - البهينُ :

وَجَبَتْ وَبُرَّتْ ، فهي بَائَةٌ ، وَبَتَّةٌ . و - الشيءُ -

بَتًّا ، وَبَتَّةً ، وَبَتَّانًا : قطعهُ مستأصلاً . و -

السفرُ فَلَائًا : جَهَدَهُ . يُقال : ساق دابَّته حتى

بَتَّها . و - طلاقُ امرأته : جعله بَائًا لا رَجْعَةَ

فيه . و - الحَكَمُ : أصدره بلا تَرَدُّدٍ . و -

الأَمْرَ : نواه وجزَمَ به . ويقال : بَتَّ الصيَّامُ من

الليل . و - البهينُ : حزمُ بها وأمضاها . و - النِّيَّةُ : جزمُ بها .

(أَبَتَّ) : بَتَّ بمعنى انقطع . و - الشيءُ : قَطَعَهُ .

(بَتَّتْ) فَلَائًا : أعطاه بَتَّانًا . و - أعطاه بَتًّا .

(أَبَتَّ) : انقطع . و - الرجلُ في السَّيْرِ :

جَهَدَ دابَّته حتى أُعِيت . وفي الحديث : « إن المُنْبَتَّ لا أرضاً قَطَعَ ولا ظهراً أَبْقَى » : يقال لمن يُبَالِغُ في طلب الشيء ويُفْرِطُ حتى ربما يُفَوِّتَهُ على نفسه .

(تَبَتَّتْ) : اتَّخَذَ بَتَّانًا . و - اتَّخَذَ بَتًّا .

(البَتَات) : متاع البيت . و - جهاز المسافر ، ويقال : لا أفعله بَتَّانًا : قطعاً لا رجعة فيه . وهو

على بَتَّاتٍ أمرٌ : مُشْرِفٌ عليه . (ج) أَبْتَةٌ .

(البَتُّ) : كساءٌ غليظٌ من صُوفٍ أو وَبَرٍ .

(ج) أَبْتُ ، وَبَتَاتٌ ، وَبَتُّوتٌ .

(البَتَّات) : وصفٌ للمبالغة . و - صانع

البَتُّوت . و - بانمها .

(البَتَّةُ) : يقال : لا أفعله بَتَّةً ، ولا أفعله

البَتَّةً ، وأَبَتَّةً : قطعاً لا رجعة فيه .

(البَتِّي) : البَتَّات .

* (بَتَّرَهُ) - بَتَّرًا : قطعهُ مستأصلاً . و - العملُ

ولحوه : قطعهُ قبل أن يُتَمَّهُ ، فهو بَاتِرٌ .

(بَتَّرَ) - بَتَّرًا : انقطع ، فهو أَبَتَّرٌ ، وهي

بَتَّرَاءٌ . (ج) بَتَّرٌ .

(أَبَتَّرَهُ) : بَتَّرَهُ . و - الله فَلَائًا : أَخَفَمَهُ .

(البَتَّر) : انقطع .

(بَتَّر) : تقطع .

(الأَبَتَّر) : المقطوع الذئب . و - من

الحَيَّات : القصير الذئب الحبيث . و - من

الناس : من لا عَقِبَ له . و - من لا خيرَ فيه . و -

الحقير الدليل . وفي التنزيل العزيز : ﴿ إِنْ شَأْنُكَ

هُوَ الْأَبَتَّرُ ﴾ . (ج) بَتَّرٌ . و - (في علم

العروض) : الضرب اجتمع فيه الحذف والقَطْعُ .

(الأَبَتَّرَانِ) : العَمْرُ والعَبْدُ .

﴿ وَبَثَّ مِنْهُمَا رِجَالًا كَثِيرًا وَنِسَاءً ﴾ . ويقال :
 بَثَّ السلطانُ الجندَ في البلاد . و - الخبرُ :
 أذاعه . و - السرُّ : أفشاه وأظهره . و - حاجتهُ :
 ذكرها وأظهرها .
 (أَبَثَّ) : بَثَّ . و - فلانًا سيره : أطلعه عليه .
 (بَأَثَّ) ما في نفسه : أبثه إياه .
 (أَبَثَّ) : تفرَّق وانتشر ، فهو مُبَثَّثٌ . وفي
 التنزيل العزيز : ﴿ فَكَانَتْ هَبَاءً مُبَثَّتًا ﴾ .
 (استَبَثَّ) السرَّ ونحوه : طلب إليه أن يبثه إياه .
 (الْبَثُّ) : الحال . و - أشدُّ الحزن الذي
 لا يصبر عليه صاحبه ، فَبَثُّهُ . وفي التنزيل
 العزيز : ﴿ إِنَّمَا أَشْكُوا بَثِّي وَحُزْنِي إِلَى اللَّهِ ﴾ .
 و - المرضُ الشَّدِيدُ لا يصبر عليه صاحبه .
 * (بَثَّرَ) جلده - بَثَّرًا : ظهر به بَثْرٌ . فهو بَثْرٌ .
 (تَبَثَّرَ) جلده : بَثَّرَ . و - ظهرت به نُفُوحَاتٌ
 مملوءة ماءً .
 (البَاثِرُ) : الماء البادئ من غير حَفْرِ .
 (البَثْرُ) : خِرَاجٌ صغار . (واحدتهُ بَثَاءٌ) .
 و - أرضٌ سهلة رِخْوَةٌ . (ج) بَثُورٌ .
 * (بَيْعَتِ) الشَّفْعَةُ - بَيْعًا ، وبُيُوعًا : غَلَطَ لحمها
 وظهر لونٌ ذيمها . و - انقلبت عند الضَّجِكِ ، فهي
 بايعةٌ ، وبُيُوعٌ . ويقال : بَيْعَ فلانٌ . فهو بَيْعٌ وهي
 بَيْعَةٌ ، وهو أَبْيَعٌ وهي بَيْعَاءٌ . (ج) بَيْعٌ . و - الدَّمُ :
 ظهر لونه في الجسد . و - اللَّقَّةُ : غَلِظَتْ وارتفعت ،
 كأنَّ بها وَرَمًا . و - الجِرْحُ : خرج فيه بَيْعٌ شبيهٌ
 الضَّرُوسِ .
 (بَيْعَ) الجِرْحُ : بَيْعٌ .
 (بَيْعَتِ) الشَّفْعَةُ : بَيْعَتٌ .
 (البَيْعَةُ) : لحمة حمراء نايمة ، تظهر في الشَّفْعَةِ
 واللَّقَّةِ والجِرْحِ . (ج) بَيْعٌ .
 * (بَيْقُ) الماءُ - بَيْقًا : اندفع فجأةً . و -
 البِقْرُ : امتلأت وفاض ماؤها . و - العينُ : أسرع
 دمعها . و - السُّدُّ بَيْقًا : ثقبه وشقَّه فاندفع منه
 الماء . ويقال : بَيْقَ النهرَ ونحوه : كسر شطئه .
 (بَيْقَهُ) : بَيْقَهُ .

(البَيْسُكَةُ) : القطعة من الشيء المبتوك . و - من
 الليل : جزء من آخره . (ج) بَيْسُكٌ .
 (البَيْسُوكُ) : البَيْسُوكُ .
 * (بَيْسَلَةٌ) - بَيْسَلًا : قطعه . و - فصله عن غيره .
 (بَيْسَلٌ) - بَيْسَلًا : بقُد ما بين مَنكِبَيْهِ ، فهو
 أَبَيْسَلٌ ، وهي بَيْسَلَةٌ . (ج) بَيْسَلٌ .
 (بَيْسَلٌ) الشيءُ : انقطع . و - الله : انقطع إليه
 وأخلص . و - الشيءُ : بَيْسَلَةٌ . و - عمَلُهُ لله :
 أخلصه من الرياء .
 (البَيْسَلُ) : انقطع . و - الفسيلةُ من أمها :
 انفصلت عنها .
 (تَبَيْسَلٌ) : انقطع . و - عن الزَّوْجِ : تركه
 زُهْدًا فيه . و - إلى الله : تفرَّغ لعبادته .
 (البَيْسَلُ) يقال : عطاءٌ بَيْسَلٌ : منقطع النظر ،
 أو لا عطاءَ بعده . و - الحقُّ . يقال : ما قلتُ
 إلا بَيْسَلًا .
 (البَيْسَلَاءُ) : يقال : بات فلان على بَيْسَلَاءٍ من
 رأيه : عزيمةٌ لا تُرَدُّ .
 (البَيْسَلَةُ) : يقال : يَجِينُ بَيْسَلَةً : قاطعة .
 وصدقَةُ بَيْسَلَةٍ : منقطعة عن صاحبها ، خالصة
 لوجه الله . و - من النحل : الفسيلة التي انفردت
 عن أمها ، واستعنت بنفسها .
 (البَيْسُولُ) من النساء : العذراء المنقطعة عن
 الزواج إلى الله .
 (البَيْسُولُ) من النساء : البَيْسُولُ . و - من
 النحل : البَيْسَلَةُ . و - من الشجر : ما تدلت ثماره
 وكهائسه . و - المسيلُ في أسفل الوادي . و -
 الحَصْرُ الدَّقِيقُ . (ج) بَيْسُولٌ .
 (البَيْسُولَةُ) من النحل : البَيْسَلَةُ . و - من الجسم :
 كلُّ عضوٍ اكتنز وتميز عن غيره . (ج) بَيْسُولٌ .
 ويقال : بات فلان على بَيْسُولَةٍ من رأيه : عزيمةٌ لا تُرَدُّ .
 * (بَيْسَلَةٌ) - بَيْسَلًا : فرَّقه ونشره . و - التُّرابُ
 ونحوه : أثاره وميجه . و - المتاعُ في نواحي
 البيت : فرَّقه وبسطه . و - اللهُ الخَلْقُ : نشرهم
 في الأرض وأكثرهم . وفي التنزيل العزيز :

(البائر) من السيوف : القاطع . (ج) بَوَائِرٌ .
 (البَيْتَارُ) : وصف للمبالغة . و - السيفُ
 القاطع .
 (البَيْتَرُ) في الجراحة : قطع طَرْفٍ أو جزء منه
 جراحياً . (ج) .
 (البَيْتَرَاءُ) : مؤنث الأبر . و - من الحُجَّيجِ :
 القاطعةُ الفاصلة في الحَصُومَةِ . و - من
 الخُطْبِ : ما لم يُحَمِّدِ اللهُ فيها . (ج) بَيْتَرٌ .
 (البَيْتَرُ) : البَيْتَارُ .
 * (البَيْتَرُولُ) : زيت اللوقود والاستصباح ،
 يستنبط من بعض أجواف الأرض ، ومن مشتقاته
 النَّفْطُ . ومعناه : زيت الحجر . (ج) .
 * (بَيْتَعٌ) في الأرض - بَيْتُوعًا : تباعد . و - منه :
 انقطع . و - المسَلُّ - بَيْتَعًا : صيرهُ بَيْتَعًا . و -
 الحَمْرُ والنَّبِيدُ : اتخذهما من العسل .
 (بَيْعٌ) الإنسان - بَيْعًا : طال . و - الحيوانُ :
 اشتدت مفاصله . و - عُثْقُهُ : اشتدَّ مَطْرُزُهَا
 وطال . فهو بَيْعٌ ، وهي بَيْعَةٌ ، وهو أَبْيَعٌ ، وهي
 بَيْعَاءٌ . (ج) بَيْعٌ . و - فلانٌ عليه بأمر : قطعه
 دونه ، ولم يُشَاوِرْهُ فيه .
 (أَبْيَعٌ) : يقال : رُسِعَ أَبْيَعٌ : مُمْتَلِئٌ . و -
 كلمة يؤكد بها بعد أجمع . يقال : جاء القوم
 كلُّهم أجمعون أبعمون ، والنساءُ كلُّهنَّ جُمَعٌ
 بَيْعٌ ، والقبيلةُ كلُّها جمعاء بَيْعَاءٌ .
 (البَيْعُ) : صانع البَيْعِ . و - بالعه .
 (البَيْعُ) : لبيدُ العسل .
 * (بَيْعَةٌ) - بَيْعًا : قَطَعَهُ . و - الفطرُ
 ونحوه : اقلعه من أصله . فهو بَيْعٌ .
 (بَيْعَةٌ) : قَطَعَهُ ، وفي السرايل العزيز :
 ﴿ فَلْيَبْتِكُنْ آذَانَ الْأَنْعَامِ ﴾ .
 (البَيْعُ) : انقطع .
 (بَيْعُكُ) : لَقَطَعُ .
 (البَيْعُكُ) من السيوف : القاطع . (ج) بَوَائِكُ .
 (البَيْعَالُ) : وصف للمبالغة . و - من
 السيوف : القاطع .

(أَبْتَقَ): انثقب وانثقب . - والسيل : عليهم : أقبل فجأة . - فلان عليهم بالكلام : اندفع . - والأرض : أخصبت .
(الْبَثْقُ): موضع انبثاق الماء من نهر ونحوه .
(ج) بَثُوقٌ .
* (البَثْنَةُ): الأرض السهلة اللينة الطيبة الإنبات . - والروضة . - والزبدة . - والمرأة الحسناء البضة . ومصغرها (بُثْنِيَّة) . - وحفص العيش ونعيمه . (ج) بَثَانٌ .
(البِثْنَةُ): الأرض السهلة اللينة الطيبة الإنبات . (ج) بَثْنٌ .
* (البَثَاءُ): الأرض السهلة .
(البِثْيُ): الكثير المدح للناس (كالثبِّي) .
* (بَبَجَجَ) الصبي : ناغاه .
(بَبَجَجَ) لحمه : كثر واسترخى . - تورم في استرخاء .
(البَبَجَاجُ): من الرمل : المجتمع الضخم . - من الرجال : السمين المضطرب اللحم . (وهي بباء) . - والأحمق . - والكثير الكلام . ومنه حديث عثمان : «إن هذا البَبَجَاجُ النَّفَّاجُ لا يدرى أين الله» . - والضعيف السريع العرق .
(البَبَجَاجَةُ): من الرجال : البَبَجَاجُ . - والمهذار . - والردىء من الناس .
* (بَبَجَةٌ) - بَبَجَا : شقته . يقال : بَجَّ القَرْحَةُ ونحوها . - وقطعة . - فلان بالريح : طعنه . - بمكروه : رماه . - في المبارزة : غلبه . يقال : باجّه فبجّه .
(بَابَجَةٌ): بارزه . - فاخره وباهاه .
(بَبَاجًا): تبارزا . - تفاخرا .
(البَبَجَةُ): البثرة في العين . - والدم يُفصد عنه عرق الحيوان ، وكان العرب يتبلغون به في الجذب .
* (بَبَجَ) به - بَبَجَا : فرح . - فخر . - والشيء : عظمه . فهو بابجج .
(بَبَجَ) به - بَبَجَا : فرح . - فخر .

إليه يُعَجْرَى وَبُجْرَى : أطلعته على معايبى وأمرى كله ، لثقتى به .
(البَجِيرُ): المال الكثير . ويقال : كثير بَجِيرٌ : إتياع .
* (بَجَسَ) الماء - بُجُوسًا : انفجر . - والسد والجرح : شقّه فسال منه الماء والدم . ويقال : بَجَسَ الماء : فَجَّرَهُ . - فلان : شتمه .
(بَجَسَهُ): بَجَسَهُ .
(انبجس): انفجر . وفي التنزيل العزيز : ﴿فَأَنْبَجَسْتُمْ مِثْلَهُ اثْنًا عَشْرَةَ عَيْنًا﴾ .
(تَبَجَسَ): تفجّر .
(البِجَاسُ): نفاية قصب السكر بعد عصره . (مج) .
(البِجَيسُ): ماء بَجَيسٌ : سائل . وبثر بَجَيسٌ : غزيرة .
* (البِجَعَةُ): طائر مائي شاطئي من الفصيلة البَجَعِيَّة ، ورتبة البَجَعِيَّات ، طويل الساقين والعنق والينقار ، صبور على الطيران . وهو أنواع كثيرة ، أشهرها الأبيض .



* (بَبَجَلٌ) - بَبَجَلًا ، وبُجُولًا : ضحك . - وهو - حسن حاله وأخصب . - فرح ، فهو باجل .
(بَبَجَلٌ) - بَبَجَالَةً ، وبُجُولًا ، وبُجُولَةً : عظم قدره وسنّه . - جمل ونبل ، فهو بَبَجِيلٌ .
(أَبَجَلَةٌ): أفرحه . - كفاه .
(بَبَجَلَةٌ): عظمه ووقره . - قال له : بَبَجَلٌ : حَسْبُكَ حيث انتهيت .
(الأَبَجَلُ): عرق في ذراع البعير والفرس ، بمنزلة الأكل من الإنسان .
(البَبَجَالُ): ألبجج . - والجسيم . - و-

فهو بَجِجٌ .
(أَبَجَحَهُ): أفرحه .
(بَبَجَحَهُ): أبججه .
(أَبَجَحَ): فرح . - افتخر وتباهى .
(تَبَاجَحُوا): تفاخروا وتباهوا .
(تَبَجَحَ): أبتجج .
* (بَبَجَدَ) بالمكان - بُجُودًا : أقام فلم يرح . يقال : بَبَجَدَتِ الماشية بالمرتع .
(البِجَادُ): كساء مُحَطَّطٌ . (ج) بُجُدٌ . وذو البِجَادَيْنِ : لقب عبْدِ اللهِ بن عبْدِ نُهْمٍ ، دليل الرسول ﷺ في إحدى الغزوات .
(البَبَجْدُ) من الناس : الجماعة . - من الخيل : مائة فأكثر . (ج) بُجُودٌ .
(البَبَجْدَةُ): الصَّخْرَاءُ . - حقيقة الأمر وباطنه . يقال : عنده بَبَجْدَةٌ ذلك : علمه . وهو ابن بَبَجْدَتَيْهَا : العالم بالشيء المتقن له . وأصله الدليل الهادي في الصحراء . - من لا يترخ عن قومه .
(أَبَجَدَ): (انظره في باب الهمزة) .
* (بَبَجَرَ) - بَبَجْرًا : عظم بطنه . - وانتفخ جوفه ، ومنه بَجِرَتِ الحَقِيْبَةُ . - وتأت سرته . - امتلأ بطنه ولم يترؤ . - عن الأمر : استرخى وتناقل . فهو بَبَجْرٌ ، وباجرٌ ، وهو أَبَجْرٌ ، وهي بَبَجْرَاءُ . (ج) بُجْرٌ ، وبُجْرَانٌ .
(أَبَجَرَ): استغنى بعد فقر مُدْقِعٍ ، حتى كاد يَطْعَى .
(تَبَجَرَ) الشراب : أكل منه .
(الأَبَجْرُ): حبل السفينة ، يعظمه . (ج) أَباجرٌ .
(البَبَجْرُ): الشر . - والعجب . - الأمر العظيم . (ج) أَباجرٌ . (جج) أَباجيرٌ على غير قياس فهما .
(البَبَجْرَاءُ): مؤنث الأَبَجْرِ . - والأرض المرتفعة الصلبة . ويقال : حَقِيْبَةُ بَبَجْرَاءُ : ممتلئة .
(البَبَجْرَةُ): السرة . - والمعدة في البطن أو الوجه أو العنق . (ج) بُجْرٌ . ويقال : أفضيتُ

<p>* (بَحَّرَ) الشيءَ : فرَّقه وبَدَّده . (تَبَحَّرَ) : تفرَّق وتبدَّد . * (بَحَّحَ) - (كَمَّلَ) بَحَّحًا ، وبَحَّاحَةً ، ويُحَوِّحُهُ ، وبُحَّاحًا : غَلَّظَ صَوْتَهُ وَخَشَّنَ ، فهو أَبْحَحٌ ، وهي بَحَّاحَةٌ . (ج) بَحَّحٌ . (أَبْحَحَهُ) الصياحُ وغيره : أحدث له بُحَّةً . يقال : ما زِلْتُ أَصْبِحُ حَتَّى أَبْحِحُنِي ذَلِكَ . (الْأَبْحَحُ) : السَّمِينُ . - الوترُ الغليظُ الصَّوْتِ من أوتار العود . وَعَظَمَ أَبْحَحٌ : كَثِيرُ الْمُخِّ . (ج) بَحَّحٌ . (الْبَحَّاحُ) : غَلَّظَ الصَّوْتِ وَخَشَّنُوهُ من داءٍ . (الْبُحَّةُ) : غَلَّظَ الصَّوْتِ وَخَشَّنُوهُ من داءٍ ، أو كَثْرَةُ صياحٍ ، أو تَصَنُّعٌ في غِناءٍ ، وقد يكون يُحَلِّقُهُ . * (بَحَّذَلَ) : مَالَتْ كَيْفُهُ ، وَأَسْرَعَ في مَشِيئَتِهِ . * (بَحَّرَ) الأَرْضَ - بَحَّرًا : شَقَّهَا . - الحفرةُ : رَسَمَهَا . - النَّاقَةُ أو الشاةُ : شَقَّ أَذُنَهَا . (بَحَّرَ) - بَحَّرًا : رأى البحرَ ففرقَ ودَهِشَ . - تَحْيِيرٌ من الفزع . - اشتدَّ عطشه من داءٍ فلم يَرَوْ . - أَكْثَرَ من الشرابِ فأصابه داءُ البَحْرِ . - اجتهد في العَدْوِ ، فضعف وانقطع . فهو بَحْرٌ ، وبَحِيرٌ . (أَبْحَرَ) الماءُ : صار كماء البحرِ في ملوحته . - الأرضُ : كثرت مناقع الماء فيها . - فلان : اشتدَّت حُمرةُ أنفه . - فلان : رَكِبَ البَحْرَ . (تَبَحَّرَ) المكانُ : اتَّسَعَ وانبسط . - فلان في العلم والمال وغيرهما : توسَّع فيه وتعمَّق . - الخَبِيرُ : تَطَلَّبَهُ . (استَبَحَّرَ) المكانُ : اتَّسَعَ وانبسط . - فلانٌ في العلم والمال وغيرهما : تبَحَّرَ . - الشاعرُ أو الخطيبُ : اتَّسَعَ له القولُ . (الْباحِرُ) : الأحمقُ الذي إذا كَلَّمَ بَحْرًا وبَقِيَ كالمجهول . - الفُضُولِيُّ . - الكَذَّابُ . - الشديذُ الحُمرةُ . (الْباحرةُ) : مؤنثُ الباحرِ . - الغزيرةُ اللبنِ من الثورِ وغيرها . (ج) بَوَاحِرٌ . (الْباحورُ) : القمرُ . - شدَّةُ الحرِّ في شهرِ</p>	<p>المذكر والمؤنث ، والمفرد والمثنى والجمع . وقد يؤنث ، ويثنى ويُجمع ، فيقال : عَرَبِيَّةٌ بَحْتَةٌ ، وَأَعْرَابٌ بُحُوثٌ) . * (البَحْرُ) : القَصِيرُ المَجْتَمِعُ الخَلْقِ . (ج) بَحَارٍ . * (بَحَثَ) الأَرْضَ وفيها - بَحَثًا : حَفَرَهَا وطلب الشيءَ فيها . وفي التنزيل العزيز : ﴿ فَبَعَثَ اللَّهُ غُرَابًا يَبْحَثُ فِي الأَرْضِ ﴾ . - الشيءُ وعنه : طلبه في الترابِ ونحوه ، وَتَشَّعَ عنه . - الأَمْرُ وفيه : اجتهد فيه ، وتعرَّفَ حقيقته . - عنه : سأل واستقصى ، فهو باحثٌ ، وبَحَثٌ ، وبَحَثَةٌ . وفي المثل : كَبَّاحَةٌ عن حَتْفِهَا بِظَلْفِهَا : يُضْرَبُ في طلب الشيءِ يُؤدِّي بِصاحبه إلى التَّلَفِ . (باحثٌ) في الشيءِ : بحثَ معه فيه . (ج) . (ابْتَحَثَهُ) ، وعنه : بحثَ عنه . (تباحثا) : تبادلوا البحثَ . (تَبَحَّثَهُ) وعنه : بحثَ عنه . (استَبَحَّثَهُ) ، وعنه : بحثَ عنه . (البَحَاثَةُ) : التُّرابُ الذي يُبْحَثُ فيه عن الشيءِ . (البَحْثُ) : بذلُ الجهدِ في موضوعٍ ما ، وجمع المسائل التي تتصل به (محدثة) . - ثمرةُ هذا الجهدِ ونتيجه . - المَنْجَمُ يُبْحَثُ فيه عن المعادن . - الحَيَّةُ العظيمةُ . (ج) بُحُوثٌ ، وَأَبْحَاثٌ . وآدابُ البحثِ والمناظرةِ (انظر : أدب) . (البُحْثَةُ) : لُعبةٌ للصبيان ، وهي أن يُحْفَى أحدهم شيئًا في التُّرابِ ، ثم يطلب البحثَ عنه . (ج) بُحْثٌ . (البُحُوثُ) من الدوابِّ : التي تَبْحَثُ التُّرابَ بأرجلها ، وتثيرة ورائعها . (البُحُوثُ) : اسمُ لسورةِ براءةٍ ، سُمِّيَتْ بذلك لأنها بحثت عن المنافقين وأسرارهم ، أي استنارتها وفكَّشت عنها . ويُقال بفتح الباء أَيْضًا . (البَحِيثُ) : السَّرُّ . يقال : بَدَأَ بَحِيثُهُمْ . (المبحث) : مسألةٌ هي موضعُ بحثٍ .</p>	<p>الشيخ الكبير السيد ، مع جمال وثقل (بَجَلٌ) : حرفٌ يجوابٌ بمعنى نَعَم . - بمعنى حَسَبٌ . يقال : بَجَلِي بَجَلِي . (البَجَلَةُ) : الهيئةُ الحَسَنَةُ . - الحَسَبُ والثَبَلُ . - الشجرةُ الصَّغِيرَةُ . (البَجِيلُ) : البَجَالُ . - الغليظُ من كل شيءٍ . - الأَمْرُ المنكرُ . - الكثيرُ . * (بَجَمَ) - بَجَمًا وبُجُومًا : سكتَ من عَيْءٍ ، أو فَرَجٍ ، أو هَيْبَةٍ . - انقبضَ وتجمَّع . - أَبْطَأَ . (بَجَمَ) : بَجَمَ . - حَدَّقَ بالنظرِ . (البَجْمُ) : الجماعةُ الكثيرةُ . - ثمرُ الأَثَلِ . * (بَجَبَحَ) فلانٌ : اتَّسَعَ . - في الشيءِ : توسَّعَ . - الدَّارُ : تَمَكَّنَ في المَقَامِ والحلولِ بها . - الدَّارُ ، وفيها : توسَّطَها . (تَبَجَّبَحَ) : بَجَبَحَ . يقال : تَبَجَّبَحَ في المَجْدِ ونحوه . (بَجَبَّاحُ) : كلمةٌ ثَنِييَةٌ عن تَفَادِي الشيءِ وفنائه . (البَجَبَّاحُ) : ما استَوَى طولُهُ وعرضُهُ . - السَّمْعُ . (البَجَبَّحِيُّ) : الواسعُ التَّفَقُّةُ . - الواسعُ في المنزلِ . (البُجْبُوحَةُ) مِن كلِّ شيءٍ : وَسَطُهُ وخياره . (ج) بَجَبَّاحٌ . * (بَحَثَ) الشيءُ - بُحُوثَةً ، وبَحَثًا : خَلَصَ ولم يخالطه غيره . (بَاحَثَ) فلانًا الوُدَّ : أَخْلَصَهُ له . - فلانًا بما عنده : كاشَفَهُ به . (البَحَثُ) : الصَّرْفُ الخالصُ لا يخالطه غيره ، يقال : شرابٌ بَحَثٌ : غيرُ مَمزُوجٍ . وخبزٌ بَحَثٌ : غيرُ مَأدُومٍ . وعَرَبِيٌّ بَحَثٌ : خالصُ النَّسَبِ . وظَلَمٌ بَحَثٌ : صَرَّاحٌ . وبَرْدٌ أو حَرٌّ بَحَثٌ : شَدِيدٌ . وأكَلُ اللَّحْمِ بَحَثًا : بغيرِ خُبْرٍ . (يستوى في كل ذلك</p>
---	--	---

و - السائل : حَوَلَهُ إِلَى بَحَارٍ بِالْغَلْيَانِ . (ج) .
(تَبَخَّرَ) : مطاوع بَخْرَهُ . و - بِالْبَحُّورِ :
تطَّيَّبَ . و - السائل : تحَوَّلَ إِلَى بُخَارٍ دُونَ أَنْ
يَتَطَلَّبَ ذَلِكَ رَفْعَ دَرَجَةِ الْحَرَارَةِ إِلَى دَرَجَةِ
الغليان . (ج) .

(الباخرة) : سفينة كبيرة تسير بالبُحَارِ .
(ج) بواخِرُ . (ج) .

(البُخار) : كل ما يصعد كالدخان من
السوائل الحارة . و - الرائحة . (ج) أَبْخِرَةٌ .

(البُخْر) : نبات بَخْرُ : سحائب رفاق بيض
يأتين قَبْلَ الصَّيْفِ .

(البُخْر) : الرائحة الكريهة من الفم .

(البُخُور) : ما يَبْخُرُ بِهِ مِنْ عُودٍ وَنَحْوِهِ .
وَبُخُورِ مَرْيَمَ : نباتٌ عُشْبِيٌّ مُعَمَّرٌ ، يَنْبَتُ فِي
أوربة ، وغربي آسيا ، وشمال إفريقيا ، وفي
المناطق الجبلية في أواسط أوربة وجنوبها ، له
درنات إلى السواد في شكل اللقت ، وساقه
قصيرة ، وأوراقه كبيرة ، على شكل القلب ،
وأزهاره حمراء ، لكل منها عنق طويل . تُسْتَعْمَلُ
درناته في مداواة الحيوان ، ويُزْرَعُ لِلزينة .

(المَبْخَرَة) : ما يسبب بخر الفم . و -
مكان التبخير . (ج) مَبَاخِرُ .

(المَبْخَرَة) : أداة التبخير . (ج) مَبَاخِرُ .

* (بَخَسَ) الكيل والميزان - بَخْسًا : نقصه .
وفي التنزيل العزيز : ﴿ وَلَا تَبْخَسُوا النَّاسَ
أَشْيَاءَهُمْ ﴾ . و - فلاناً : ظلمه . و - عابه .
و - عينه : فقأها . و - فلاناً حقه : لم يؤفقه
إياه . فهو باخس ، وهي باخس أيضاً ، وباخسة .

(بَخَسَ) مُخَّ العظم : نقص من الهزال ، ولم
يبق إلا في السلاهي والعين ، وهو آخر ما يبقى .
(اباخس) القوم : بَخَسَ بعضهم بعضاً .

(الأباخس) : الأصابع .

(البَخَس) : النقص ، يقال : تَمَنَّ بَخَسٌ .
وفي التنزيل العزيز : ﴿ وَشَرُّهُ بِمَنْ بَخَسَ ﴾ .

و - المَبِيعُ الحسييس الذي عُيِّنَ فِيهِ المشتري

* (بَخِجَ) بَخِجَةً ، وبخياًحاً : احتسب من
الحر فلم يسر وقت الظهيرة . و - لحمه :
استرخى من هزال بعد سمن . و - البعير : هذر
وملاً فمه بشيقشيقته . و - فلاناً : قال بَخِجَ بَخِجًا .
و - في النوم : غَطَّ .

(تَبَخَّجَ) الحر : سكنت فورته ، و - الغنم :
سكنت حيث كانت . و - لحمه : بَخِجَ .

(البَخْبَاح) : الذي استرخى بطنه ، واتسع
جلده .

* (البُخْت) : الحظ . (مع) . (ج) بُخُوتٌ .
(البُخْت) : الإبل الخراسانية . (مع) واحدها :
بُخْتِي . (ج) بَخَاتِي ، وبخاتي ، وبخاتٍ .

(البَخَات) : مقتنى البُخْتِ . و - المتجر
فيها . و - العامل عليها .

(البَخِيت) : المحظوظ .
(المَبْخُوت) : البخيت .

* (بَخَّرَ) في مشيه : مَشَى مِشْيَةً المعجب
بنفسه . و - تمايل وتثنى .

(تَبَخَّرَ) : بَخَّرَ .
(البَخْتَرِي) : المَبْخَرِي .

(البَخْتَرِيَّة) : مؤنث البخترى . و - مشية
المعجب بنفسه : يقال . فلان يَمْشِي البَخْتَرِيَّةَ .

* (بَخَدَجَ) في مشيته : فَرَّشَ رجليه ، وباعد
بينهما .

(البَخْدَج) : السمين . (ج) بَخَادِجُ .

* (بَخَر) الماء - بَخْرًا ، وبُخَارًا : صعد
بُخَارُهُ . ويقال بَخَرُ الإِنَاءِ .

(بَخَرَ) القم - بَخْرًا : أنتنت ريحه . فهو
أَبْخَرُ ، وهي بخرَاء . (ج) بَخْرُ .

(أَبْخَرَهُ) : صيره أَبْخَرًا . و - الماء : جعله
يَبْخَرُ . (ج) .

(بَخْر) له : طيب . و - عليه : ثن . و -
الشيء : استخرج بخاره . و - طيبه بالبُخُورِ .

و - ثياب المريض والأشجار ونحوها : طهرها مما
عسى أن يكون قد علق بها من جراثيم (معدثة) .

تَمُوزَ .

(الباهوراء) : شدة الحر في شهر تموز .

(البِخارة) : مهنة البُحَارِ . (معدثة) .

(البُخَار) : الملاح . ويقال للجماعة : بَخَارَةٌ .

(البُخْر) : الماء الواسع الكثير ، ويُغْلَبُ فِي
الملح . و - من الرجال : الواسع المعروف . و -

الواسع العليم . و - من الخيل : الواسع الجري
الشديد العدو . (ج) أَبْخَرُ ، وَيُخُورُ ، وَيَبْحَارُ .

(البُخْر) : السُّلُّ . و - داء يسبب شدة
الظمأ وشرب الماء .

(البُخْران) : التغير الذي يحدث للليل فجأة
في الأمراض الحُمِّيَّة الحادة ، ويصحبه عرق غزير ،
ونخفاض سريع في الحرارة . (مو) .

(البُخْرَة) من الأرض : الواسعة . و - المنخفضة .
و - مستنقع الماء . و - القرية على نهر . و -

الروضة المتسعة . (ج) بَحَارٌ ، وَبِخْرٌ .

(البُخْرِي) : الملاح . و - كل منسوب إلى البحر .

(البُخْرِيَّة) : عُدَّة الدولة في البحر ، من سفن
وغواصات ، وطائرات وجنود ، ونحو ذلك .

(ج) .
(البُخْرِيَّة) : مُجْتَمَعُ الماء ، تحيط به الأرض .

(ج) .
(البخيرة) : الناقة كانت في الجاهلية إذا ولدت
خمسة أبطن شقوا أذنفا ، وأعفوها أن يتفقع بها ،
ولم ينعوها من مَرَعَى ولا ماء . وقد أبطلها
الإسلام ، وفي التنزيل العزيز : ﴿ مَا جَعَلَ اللَّهُ مِنْ
بَجِيرَةٍ وَلَا سَائِبَةٍ وَلَا وَصِيلَةٍ وَلَا حَامٍ ﴾ .

و - الغزيرة اللبن . (ج) بَحَائِرُ ، وَبُخْرٌ .

* (بَخَشَل) : رَقَصَ رقص الزُّلْجِ .

(البَخَشَل) من الرجال : الأسود الغليظ .

(ج) بَخَشَلٌ .
(البَخَشَلِي) : البَخَشَلُ .

* (بَخ) : كلمة تقال عند الرضا والإعجاب
بالشيء أو المدح أو الفخر . تقول : بَخ ، وَبَخِجَ .
وتقول مكرراً : بَخِجَ بَخِجًا ، وَبَخِجَ بَخِجًا .

يُبدئُ وما يُعيدُ : ما يتكلم ببادئة ولا عائدة :
أى لا حيلة له ، أو هلك .

(بَدَأَ) الشيءَ : قدمه وفضله .

(ابتَدَأَ) الشيءَ ، وبه : بدأه .

(تَبَدَّأَ) : بدأ .

(البادئُ) : بادئُ الرأي : ما يتبدأ منه ، وهو
الرأى الفطير يبدو قبل إنعام النظر . يقال : فعلته
بادئُ الرأى .

(البَدءُ) : أوَّلُ كلِّ شيء . يُقال : فعلته
بَدءًا ، وبَدءَ بَدءً ، وأوَّلُ بَدءٍ . ويُقال : فعله
عَوْدًا وبَدءًا ، وعَوَّدًا على بَدءٍ : فعله مرة بعد
أخرى . ورجع عَوَّدَه على بَدءه : فى الطَّرِيقِ الذى
جاء منه . و - السَّيِّدُ الأوَّلُ فى السَّيَادَةِ . و -
الشَّابُّ العاقل المُسْتَحَادُ الرأى . و - حير
نصيب من الذَّيْبَةِ . (ج) أَبْدَاءٌ ، وَبُدُوءٌ .

(البَدَاءُ) : (انظر : بدو) .

(البُدَاءَةُ) : يُقال : لك البُدَاءَةُ : البَدءُ .

(البُدَاءَةُ) : أوَّلُ الحال والنشأة . و - خير
نصيب فى الذَّيْبَةِ .

(البُدَائِيُّ) : المنسوب إلى البُدَاءَةِ . و - ما
كان فى الطُّورِ الأوَّلِ من أطوار النُّشُوءِ . (ج) .
(البُدَائِيَّةُ) : (انظر بدو) .

(البُدَائِيَّةُ) : (فى علم الاجتماع) : الطُّورُ
الأوَّلُ من أطوار النُّشُوءِ . (ج) .

(البَدْيَةُ) : وصفٌ للمذَّكَّرِ والمؤنَّثِ . و -
البئرُ الحادثة غيرُ القديمة . و - أوَّلُ الشيءِ .
يُقال : فعَلَهُ بادئُ بَدْيٍ . و - المخلوقُ . و -
العجيب . و - السَّيِّدُ الأوَّلُ فى قومه . (ج) بُدُوءٌ .
(البَدْيِيَّةُ) : مؤنَّثُ البَدْيِ . و - أوَّلُ الحال
والنشأة . و - البديهة . (ج) بَدَايَا .

(المَبْدَأُ) : مبدأ الشيء : أوَّلُه ومادته التى
يتكوَّن منها ، كالنَّوَاةُ مبدأ النَّخْلِ ؛ أو يترَكَّب
منها ، كالحروفُ مبدأ الكلام . (ج) مَبَادِيٌّ .
ومبادئُ العلمِ أو الفنِّ أو الخلقِ أو الدستورِ
أو القانونِ : قواعدُه الأساسِيَّةُ التى يقوم عليها

(بَحَّلَ) - بَحَّلًا ، وَبُحَّلًا ، وَبُحُولًا :
بَحَّلَ . فهو بِحِيلٌ . (ج) بُحْلَاءٌ .

(أُبَحَّلُهُ) : وَجَدُهُ بِحِيلًا . و - جعله بِحِيلًا .

(بَحَّلَهُ) : رماه بالبُحْلِ . و - جعله بِحِيلًا .

(تَبَحَّلَ) : بَحَّلَ .

(استبَحَّلَهُ) : عَدَّهُ بِحِيلًا .

(البَحَالُ) : الشَّدِيدُ : السُّخْلُ .

(البَحَالُ) : البَحَالُ .

(البَحْلُ) : مصدرٌ . ويوصف به ، فيقال :
رَجُلٌ بَحْلٌ .

(المَبْحَلَةُ) : ما يَحْمِلُ على البُحْلِ ويدعو
إليه ، يقال : «الوَلَدُ مَبْحَلَةٌ مَجِبَةٌ» .

* (بَحْنَقُ) المرأة : أَلْبَسَهَا البُحْنُقُ .

(تَبَحْنَقَتْ) : تَفَنَّتْ بالبُحْنُقِ .

(البُحْنُقُ) : خرقَةٌ تَتَفَنَّنُ بها المرأة ، فتشَدُّ
طرفيها تحت حَنَكِهَا . و - البرقع . و - البُرْسُ
الصَّغِيرُ . و - جَلِبَابُ الجَرَادَةِ الذى على أصل
عُنُقِهَا . (ج) بَحَانِقُ .

(المَبْحَنْقُ) من الخيل : الذى امتدَّتْ غرَّتُه من
صفحتيه إلى أصولِ أذنيه .

* (بَحَا) غَضِبَهُ - بَحَاؤًا : سَكَنَ وَقَتَرَ .

(أُبْحَى) غَضِبَهُ : سَكَنَهُ وَقَتَرَهُ .

(البَحْوُ) : الرُّخُو . و - الرُّطْبُ الرديء .

* (بَدَأَ) - بَدءًا ، وَبَدءًا : حدث ونشأ . و -
من مكانٍ إلى آخر : انقل . و - يفعل كذا :
أخذ وشرع . ويُقال : بدأ فى الأمر وعاد : تكلم
فيه مرة بعد أخرى . و - البئرُ : احتفرها . فهى
بَدْيَةٌ . و - الشيءُ : أنشأه وأوجده . و - الشيءُ
وبه : فعله قبل غيره وفضله .

(بُدِيٌّ) : أصابه الجُدْرِيُّ أو الحَصْبَةُ .
و - مَرَضٌ . فهو مَبْدُوءٌ .

(أَبْدَأَ) : جاء بالبديء (العجيب) . و -

الصبيُّ : نبت أسنانه بعد سقوطها . و - من
مكانٍ إلى آخر : بدأ . و - الشيءُ وبه : بدأه .
ويُقال : أبدأ فى الأمر وأعاد : بدأ وعاد . وما

و - من الزُّرُوعِ : ما يسقيه المطر ولا يُسقى
(ج) بُحُوسٌ .

* (بَحَصَ) عينه - بَحَصًا : فقأها .

(بَحَصَ) - بَحَصًا : نثأ فوق عينيه أو
تحتها لحم كهية النَّفْحَةِ . فهو أَبْحَصٌ ،
وهى بَحْصَاءٌ . (ج) بَحْصٌ . ويقال أيضًا :
بَحِصت عينه .

(البَحْصُ) : لحمُ القَدَمِ والحفِّ وأصُولُ الأصابعِ
مما على الرَّاحَةِ . و - اللحمُ النَّائِيُّ فوق العينين أو تحتها
كهية النَّفْحَةِ . و - لحم الجرح يَبْيَضُ من فساد . و -
لحم الذَّرَاعِينَ . و - لحم العين .

* (بَحَعَ) له - بَحَعًا ، وَبُحُوعًا ، وَبَحَاعَةً :
تذلل له وأطاع وأقر . ويُقال : بَحَعَ له بالحق
أو بالطاعة . و - الذبيحة وبها : بلغ بدبها
القفا . و - نفسه : قتلها غيظًا أو غمًا . وفى
التنزيل العزيز : ﴿ فَالْعَلَّكَ بِأَخِيْعِ نَفْسِكَ عَلَى
آثَارِهِمْ ﴾ . و - قهرها وأذلها . و - الوجدُ
فلانًا : نهكته وأسقمه . و - الأرضُ بالزراعة :
تهكها وتابع حرثها ، ولم يُرْحَمَ سنة . و -
البئرُ : حفرها حتى ظهر ماؤها . و - له نُصْحَةٌ :
أخلصه وبالغ فيه .

(بَحَعَ) له بالحق أو الطاعة - بُحُوعًا ،
وَبَحَاعَةً : بَحَعَ .

* (بَحَقَّتْ) عينه - بَحُقُوقًا ، وَبَحُقًا : انفقت
فهى باخقة ، وبخيق ، وهو باخق العين وبخيقها .
و - عينه بَحُقًا : فقأها . ومنه الحديث : «فى العين
القائمة إذا بَحِقَتْ بمئة دينار» .

(بَحِقَتْ) عينه - بَحِقًا : بَحَقَّتْ . و -
عَوَّرَتْ أبيض العور ، فهى بَحِقَاءٌ ، وهو أَبْحَقُ .
(ج) بَحِقٌ .

(أُبْحَقُ) عينه : بَحِقَهَا .

(أَلْبَحَقَتْ) عينه : بَحَقَّتْ .

* (بَحَّلَ) - بَحَّلًا ، وَبُحَّلًا ، وَبُحُولًا : ضمُّ بما
عنده ولم يَبْجُدْ . فهو باحلٌ . (ج) بُحْلٌ ،
وَبُحَالٌ . وهو بِحِيلٌ . (ج) بُحْلَاءٌ .

(أَبْدَر) : طلع عليه البدر . و - سَرَى في ليلته . و - الوصى في مال اليتيم : أكله قبل كبره . (بادر) إليه مادرة ، وبداراً : أسرع . و - فلاناً العاية ، وإليها : سبقه إليها . (أَبْدَرَتْ) عيناه : سالت دموعهما . و - فلاناً بكذا : عاجله به . و - القوم الشيء : تسارعوا إليه . (تَبَادَر) القوم : تسارعوا . و - القوم : الشيء : ابتدروه . (البادر) : القمر المكتمل . (البادرة) : مؤنث البادر . و - ما ييدر من رجل عند غرضه من خطأ أو سقط . و - الغضبة السريعة . و - الكلمة العوراء . ومنه قولهم في الحلبي : « فلان لا تُخشى بوادره » . و - من النبات : أول ما يتفطر منه . و - من السهم : طرفه من قبل التصل . و - اللحم بين المنكب والعق . (ج) بوادر . (البدارة) : قعبة من حديد ، مثقوبة الأسفل ، يجعل فيها حب الحنطة ونحوها حين تُبدر . (ج) . (عربيها : جرة) . (بدر) : واد يقع بين مكة والمدينة ، على ٢٨ فرسحاً من المدينة ، وكان به غزوة بدر المشهورة في صدر الإسلام . (البدر) : القمر ليلة كاله . و - الغلام المكتمل . (ج) بُدور ، وأبذار . وليلة البدر : ليلة أربع عشرة . (البدرى) يقال : استبقنا البدرى : مُبادرين . (البدر) : كيس فيه مقدار من المال يُعامل به ، ويقدم في العطايا . ويختلف باختلاف العهود . (البدر) : مسحوق يُدثر على الجلد وغيره للزينة والتبريد ، ويُطلق على كل مسحوق . فيقال ، سكر بكرة . (د) . (البدرى) : من شهت وقعة بدر . و - من الغيث : ما كان قبيل الشتاء . و - من الماشية : ما بدرت أمه في النتاج فجاءت به أول الزمان . و - من الزرع : ما بدر به الزارع أول الزمان .

(استبدر) به : انفرد به . و - ذهب . و - الأمر بفلان : غلبه فلم يقدر على صبطه . وبأميره : غلب على رأيه ، فهو لا يسمع إلا منه . (أباديد) : يقال : ذهبوا أباديدي : فرقاً مُتبددين . وطير أباديدي : متفرقة . (الأبدي) : التساج ؛ لتباعد ما بين رجله . (الباد) : باطن الفخذ الذي يلي السرج . (بداي) : أمر بالمبارزة . يقال : ياقومُ بَداد بَداد : ليأخذ كل رجل منكم رجلاً . (التداد) : المبارزة . ويقال : لقوا بَدادهم : أخذوا أقرانهم ، كل رجل رجلاً . (البدا) : النصب من كل شيء . و - الحشية تحت السرج أو القتب . (البدا) : النصب من كل شيء . (البدي) : القتب . و - النصب من كل شيء . (البدي) : الحاجة . و - الطاقة . (البدي) : النصب من كل شيء . و - العوض . و - الفراق . ويقال : لا بُد منه : لا مفر . و - الصنم ، أو بيته . (مع) . (ج) أبدا ، وبدة . (البدي) : النصب من كل شيء . و - المثل والنظير . (البدي) : الطاقة والقوة . (البدي) : النصب من كل شيء . و - الغاية والمدة (ج) بُدد . (البدي) : البدي . (ج) بدد . (البديدي) : النظير . و - الخرج ، وهما بديديان . (البديدي) : البديدي . و - الغلاة لا أحد فيها . (التبديد) في القانون : يُطلق على التصرف في الأشياء المخجوزة قبل بيعها على يد المُخضِر ، تهرباً من وفاء الحقوق المخجوزة من أجلها . (ج) * (بدر) القمر - بَدراً : اكتمل . و - إلى الشيء بُدوراً : أسرع . ويقال : بدر إلى الزرع : بكر به أول الزمان . و - الأمر فلاناً ، وإليه : عجل إليه . و - فلاناً بالشيء : عاجله به . و - فلاناً : سبقه .

ولا يخرج عنها . (ج) . (المبدا) : المبدأ . * (بَدَحَت) المرأة - بُدوحاً : مشت مشية فيها خلاعة . و - بالسر : باح . و - الشيء بَدْحاً : رمى به . و - فلاناً : ضربته بشيء رنحو كالبطيخ ونحوه . و - بالعصا : ضربته بها . (تَبَادَحُوا) : تراموا بشيء رنحو . وفي الحديث : « كان أصحاب محمد صلى الله عليه وسلم يتباحون ويتبادحون بالبطيخ ، فاذا جاء الحق كانوا هم الرجال » . (تَبَدَحَت) المرأة : بَدَحَتْ . و - السحاب : أمطر . * (بُدَّة) - بُدًا : فرقه . و - تجافى به . و - فلاناً وبه عن الشيء : كفه وأبعده عنه . و - السرج أو القتب : اتخذ تحته حشية لفلان يفرح ظهر الفرس أو البعير . (بُد) - (كَمَل) بَدَدًا : بُعد ما بين فخديه من كرة اللحم . و - عظم تخلقه وتباعد بعضه من بعض . فهو بُد ، وهى بَداء . (ج) بُد . (أبُد) بينهم العطاء : أعطى كلاً منهم بُدته على جدة ، ولم يجمع بين اثنين . ويقال : أبُدَّهُم العطاء ، ومنه حديث أم سلمة : « يا جارية أبُدِّيهم ثمرة تمر » . و - يده إليه : مدها . و - بصره نحو الشيء : مده وأدام النظر إليه . (باد) القوم في السفر مُباداً ، وبداداً : أخرج كل واحد منهم شيئاً ، ثم جمعوا ذلك وأنفقوه بينهم . و - الشيء : باعه معاوضةً : سلعة بسلمة . (بُد) الشيء : فرقه . (أبُد) التوءمان أمهما : رضع هذا من ثديي وهذا من ثديي . و - الرجلان فلاناً بالضرب : أخذاه من ناحيتيه . (تباد) القوم : مروا اثنين اثنين . و - برز كل يقترنه . (تَبَدَد) : تفرق . و - القوم الشيء : اقتسموه حصصاً . و - الخلى صدر الجارية : عمه كله .

و - الشَّرِيفُ الكَرِيمُ . و - واحدُ الأَنْدَالِ عند الصوفية . (ج) أَبْدَالٌ . و - (في النَّحْوِ) : التابعُ المَقْصُودُ بالحُكْمِ بلا واسطة ، مثل : الخليفةُ الثاني عُمَرُ .

(البَدَلُ) من الشيءِ : البَدَلُ . و - الشَّرِيفُ الكَرِيمُ . و - واحدُ الأَبْدَالِ عند الصوفية . (ج) أَبْدَالٌ .

(البَدِيلُ) : الحَلْفُ والعَوَضُ . و - واحدُ الأَبْدَالِ عند الصوفية . (ج) أَبْدَالٌ ، وَبَدَاءٌ . و - (في الإصلاح السنياني) : من يُؤَدِّي بالعَرَبِيَّةِ أو بغيرها ، كَلَامٌ مُسْتَلٌ أُجْنِبِيٌّ في رِوَايَةِ سنيانية . (ج) .

(البَدِيلَةُ) : الموادُ البديلة : ما يصنع عوضاً عن المواد الطبيعية كاللَطَّاطِ الصَّنَاعِي والألياف الصناعية وغيرها . و - (في الاقتصاد) : قطعة من نِطِ القِطْعَةِ الثالفة في السَّلْعِ والآلات ، يُستعاض بها عنها . (ج) .

(البَدِيلُ) : (في اصطلاح علماء الحياة والطب) : استحالةُ مادةٍ إلى مادةٍ أخرى ، بفعل كيميائي أو طبيعي ، كاستحالة سُكَّرِ القصبِ إلى سُكَّرِ عنب ، وكاستحالة التَّسْيِجِ الضَّمَامِ إلى التَّسْيِجِ العَضَلِيِّ في نشأة الجنين . (ج) .

* (بَدَنٌ) - بَدَنًا ، وَبُدْنًا ، وَبُدُونًا : سَبَنٌ . و - ضَنْجَمٌ . فهو بَدَنٌ ، وهي بَدِينَةٌ . (ج) بُدْنٌ ، وَبُدْنٌ . وهي أيضاً بَادِنٌ . (ج) بُدْنٌ ، وَبَوَادِنٌ .

(بَدْنٌ) - بَدَانَةٌ ، وَبَدَانًا : بَدَنٌ ، فهو وهي بَدِينٌ . (ج) بُدْنٌ .

(بَدْنٌ) : بَدَنٌ . و - أَسَنٌ وَضَعْفٌ . و - الحيوانُ : سَمْنَةٌ وَضَنْجَمَةٌ . و - فلاناً : أَلَيْسَتْهُ دِرْعًا .

(البَدْنُ) : ماسِيَرَى الرَّأْسِ والأَطْرَافِ من الجِسمِ . و - الدَّرْعُ أو القَصِيرَةُ من الدَّرُوعِ .

و - من الثَّوبِ : ما يَتَّقَعُ على الظَّهْرِ والبَطْنِ دون الكُمَّيْنِ والجانبين (محدثة) . (ج) أَبْدَانٌ .

(البَدْنَةُ) : ناقةٌ أو بقرةٌ ، تُنَحَرُ بِمِكَّةٍ قُرْبَانًا

أَبْدَاعٌ ، وَبُدْعٌ .

(البِدْعَةُ) : ما اسْتَحْدِثَ في الدِّينِ وغيره . (ج) بَدْعٌ .

(البِدْيَعُ) : المُبْدِعُ ، وفي التنزيل العزيز : ﴿بِذِيْعِ السَّمَوَاتِ وَالْأَرْضِ﴾ . و - المُبْدِعُ .

(ج) بدائع . ويُقال : هذا من البدائع : ممَّا بَلَغَ الغَايَةَ في بابهِ . و - عِلْمٌ يُعْرَفُ به وجوهُ تحسِينِ الكلامِ . * (بَدَلٌ) - بَدَلًا : وَجَعَتَهُ مَفَاصِلُهُ أو عِظَامُهُ أو يَدَاهُ ورجلاه ، ويُقال : بَدَلتُ مَفَاصِلَهُ . و - شَكَا بِأَدَلَّتُهُ ، فهو بَدِيلٌ .

(أَبْدَلُهُ) : غَيْرُهُ . و - الشيءُ بِغَيْرِهِ ، ومنه : اتَّخَذَهُ عِوَضًا عَنْهُ ، وَخَلَفًا لَهُ .

(بَادَلٌ) الشيءُ بِغَيْرِهِ ، مُبَادَلَةٌ ، وَبَدَالًا : أَخَذَهُ بَدَلَهُ . و - فلاناً : أعطاه شيئاً منه بَدَلَهُ .

(بَدَّلَ) الشيءَ : غَيَّرَ صُورَتَهُ . ويُقال : بَدَّلَ الكَلَامَ : حَسَرَفَهُ . وَبَدَّلَ بالثَّوبِ القديم الثَّوبَ الجديدَ ، (بإدخال الباء على المتروك) . و - الشيءَ شيئاً آخر : بَدَّلَهُ مكانَ غيره . ومِنهُ : جَعَلَهُ بَدَلَهُ . وفي التنزيل العزيز : ﴿وَإِذَا بَدَلْنَا آيَةً مَكَانَ آيَةٍ﴾ .

(تَبَادَلَا) : بَادَلَا كُلُّهُمَا صَاحِبَهُ .

(تَبَدَّلَ) : تَغَيَّرَ . و - الشيءُ ، وبه : اتَّخَذَ مِنْهُ بَدَلًا . و - الشيءُ بالشيءِ : اتَّخَذَهُ بَدَلَهُ .

(الأَبْدَالُ) : الرُّهَادُ . و - (عند الصوفية) : لَقَبٌ يُلَقَّبُ به على رجال الطليقة من مراتب السُّلُوكِ عندهم .

(البَدَالُ) : رَافِعَةٌ تُعَالَجُ بالقَدَمِ ، لتحريك رَحَى أو مِجْرَطَةٍ أو دَرَّاجَةٍ ، أو لتغيير الثَّغْمِ في آلة موسيقية . (محدثة) .

(البَدَالُ) : أَلَدَى ليس له مَالٌ إِلَّا بِقَسْدٍ ما يَشْتَرِي به شيئاً ، فإذا باعَهُ اشْتَرَى بَدَلًا مِنْهُ . و - بائِعُ الأَطْعَمَةِ المحفوظة والقطناني والسكر والصَّابُونِ ونحوها . (محدثة) . وهو ما تُسَمِّيهِ العامة في مصر : البَقَالُ .

(البَدَلُ) من الشيءِ : الحَلْفُ والعَوَضُ .

(المُبْتَدِرُ) : الأَسَدُ .

* (البدروم) : (انظر : البدرون) .

* (البَدْرُونُ) : بيت تحت الأرض للسُّكْنَى وللخزن ، فارسيته : بيدون . (د) (عربيته السَّرْبِ) .

* (بَدَعَةٌ) - بَدْعًا : أنشأه على غير مثال سابق ، فهو بديع . (للفاعل والمفعول) . و - البِئْرُ : استنبطها وأحدثها .

(بَدَعٌ) - بَدَاعَةٌ ، وَبُدُوعًا : صار غاية في صِفَتِهِ ، خيراً كان أو شراً ، فهو بديع .

(أَبْدَعُ) : أتى البديع . و - أتى بالبِدْعَةِ . و -

الرَّاحِلَةُ : كَلَّتْ وَعَطِبَتْ . و - قال : أَبْدَعُ الرَّاحِلُ : كَلَّتْ راحلته ، وَوَعَطِبَتْ . و - حُجَّتُهُ : بَطَلَتْ . و - يَرُهُ بِشُكْرِهِ : فاقَهُ . و -

فَلَانٌ بِفُلَانٍ : خَدَلَهُ ولم يَقُمْ بحاجته . ويُقال : أَبْدَعُ لِي فَلَانٌ : إذا لم يكن عند ظنك به في أمر

وقف به في كِفَايَتِهِ وإصلاحه . و - الشيءُ : بَدَعُهُ . و - استخرجه . و - أخذته .

(أَبْدَعَتْ) حُجَّتُهُ : أَبْطَلَتْ . و - يُفْلَانٌ : عَطِبَتْ راحلته وكَلَّتْ ، وبقي منقطعاً عن الرُّقْعَاءِ .

(بَدَعُهُ) : نَسَبَهُ : إلى البِدْعَةِ .

(أَبْدَعُ) : أتى ببِدْعَةٍ . و - الشيءُ : بَدَعُهُ . (تَبَدُّعٌ) : أتى ببِدْعَةٍ . و - صار مُبْتَدِعًا .

(اسْتَبْدَعَهُ) : عَدَّهُ بَدِيعًا .

(الإِبْدَاعُ) : (عند الفلاسفة) : إيجاد الشيء من عدم ، فهو أَحْصَى من الخلق . (ج) .

(الابتداعية) : نزعةٌ في جميع فروع الفن تُعْرَفُ بالعودة إلى الطبيعة وإثارة الحسِّ والعاطفة على العقل والمنطق ، وتمييز بالخروج على أساليب القَدَماء باستحداث أساليب جديدة . (ج) .

(البادعُ) : الأمرُ البديع .

(البِدْعُ) : الأمرُ الذي يُفْعَلُ أَوَّلًا . يُقال : ما كان فلانٌ يَدْعًا في هذا الأمر . وفي التنزيل

العزيز : ﴿قُلْ مَا كُنْتُ بِدْعًا مِنَ الرُّسُلِ﴾ . و -

الغِرُّ من الرِّجَالِ . و - الغايةُ في كل شيء ، وذلك إذا كان عالماً ، أو شجاعاً ، أو شريفاً . (ج) .

وكانوا يسمونها لذلك . (ج) بُدُنٌ ، وِبُدُنٌ .
وفي التنزيل العزيز : ﴿ وَالْبُدْنَ جَعَلْنَا لَكُمْ مِنْ
شَعَائِرِ اللَّهِ ﴾ . و - الثوبُ يُشَقُّ فتلبسه المرأة من
من غير جيب ولا كُمّين .

(البندان) : السريع إلى السمن على قلة أكله .
* (بَدَهَهُ) - بَدَّهًا ، وبَدَاهَهُ : فَجَّاهَهُ . ويقال *
بَدَّهَهُ بِكَذَا . و - فلاناً بِكَذَا : بَدَّاهُ بِهِ .

(بَادَهَهُ) مبادهة ، وبداها : بَدَّهَهُ . ويقال :
بادهه بكذا .

(بَدَّهَ) : أجاد وأحسن القول على البديهة .
(ابتدأه) الخطبة ونحوها : ارتجلها .

(تبادأه) القوم الخطب والأشعار وبهما : قالها
بعضهم لبعض بدهاة .

(البدهاة) : أول كل شيء . و - ما يُفَجَّأُ من
الأمر . و - (في الفلسفة) : وضوح الأفكار
والقضايا بحيث تفرض نفسها على الذهن . (ج) .

(البديهة) : البدهاة . و - الابتداء . و - سداد
الرأى عند المفاجأة . و - المعرفة يجدها الإنسان في
نفسه من غير إعمال للفكر ، ولا عِلْمٍ بسببها . (ج) .

(البديهيّة) : قضية أو مبدأ يُسَلَّمُ بهما لأنهما
واضحان بذاتهما ولا يحتاجان إلى برهان كالمبادئ
العقلية والأوليات والضروريات مثل : «أنصاف
الأشياء المتساوية متساوية» و - ما يستخدم في جميع
العلوم ، أو في علوم بعينها كمبادئ البرهنة الرياضية .

وتقابل المسألة التي لا بد من البرهنة عليها . (ج) .
(البديهة) : السريع البديهة ، الحاضر الجواب .

* (بَدَأَ) - بُدِّئَ ، وبَدَّأَ : ظهر . و - له في
الأمر كذا : جَدَّ له فيه رأى . يقال : فَعَلَ كَذَا ثم
بدا له . وفي المثل : « ما عدا ممَّا بدأ » .

و - فلانٌ بُدِّئَ ، وبَدَّأَهُ : أخرج إلى البادية .
ويقال : بدأ إلى البادية . و - أقام بالبادية ، فهو
بادٍ . (ج) بُدِّئَ ، وبُدِّئَ ، وبُدِّئَ .

(أبدئى) الشيء به : أظهره . و - صَفَّحْتَهُ :
أظهر المخالفة . و - الرجلُ : أخرجته إلى البادية .
و - في منطقه : جار وتعدي

(بادى) بينهما : قايَسَ . و - فلاناً : بارزه .

و - فلاناً بأمر : كاشَفَهُ وجاهرَهُ .
(ابتدى) : ذهب إلى البادية .

(تبادى) : تشبَّه بأهل البادية . و - القومُ
بالعداوة : جاهر بعضهم بعضاً بها .

(تبدى) : ظهر . و - أقام بالبادية .
(البادى) : المقيم في البادية . وفي التنزيل

العزيز : ﴿ يَأْدُونَ فِي الْأَعْرَابِ ﴾ . وبادى الرأى :
ظاهره الذى لا روية فيه . وفي التنزيل العزيز :
﴿ إِلَّا الَّذِينَ هُمْ أَزْدَلُّنَا بِأَدَى الرَّأْيِ ﴾ . وبادى بدأ ،
وبادى بد ، وبادى يدى : أول الشيء .

(البادية) : مؤث البادى . و - فضاء واسع
فيه المرعى والماء . و - أهل البادية . (ج) بَوَادٍ .

والتسبة إليها : بَدَوِيٌّ (على غير قياس) .

(البداة) : الكمأة . و - الرأى يسبح . (ج)
تَدَا . وتَدَوَات ، ويُقال : فلانٌ ذو بَدَوَاتٍ ،
وأبو البَدَوَاتِ : إذا كانت تظهر له آراء فيمختار
أحزمها .

(البداء) : ظهور الرأى بعد أن لم يكن . و -
استصواب شيء عُلِمَ بعد أن لم يُعَلَم . ويُقال : بدأ
ل في هذا الأمرِ بَدَاءً ، أى ظهر لى فيه رأى آخر .

(البدائية) : قومٌ جاوزوا البداء على الله .
(البداوة) : الحياة في البادية ، ويغلب عليها
التنقل والترحال . (ج) .

(البدو) : البادية . وفي التنزيل العزيز :
﴿ وَجَاءَ بِكُمْ مِنَ الْبَدْوِ ﴾ . و - أهل البادية .

* (بَدَأَ) - بَدَّأَ ، وبَدَّأَهُ : فحش قوله . وفي
الحديث : (البداء من الجفاء) . ويقال : بدأ عليه .
و - الأرضُ : ذمٌ مرعاها . و - فلاناً : ذمّه . و -
رأى منه حالاً كرهها فازدراه . ويقال : بدأئُهُ

عينى : احتقرته ، وادرت مراه .
(بدئى) - بَدَّأَ : بدأ .

(بَدَّأَ) - بَدَّأَهُ ، وبَدَّأَهُ : فهو بَدَّأَى .
(أبدأ) : جاء بالبداة .

(بأذاه) بدهاة ، ومبأذاه : فاحشه في القول .

و - خاصمه .

* (البذج) : الحَمَل . (ج) بَذَجَانٌ . (مع) .

* (بَدَحَهُ) - بَدَّحًا : شَقَّهُ . ويُقال : بَدَّحَ لِسَانَ
الفصيل : شَقَّهُ لَعَلَّ يَرْضَع . و - الجلد عن اللحم :
قَشَّرَهُ . و - بالرأى : قطع به . يُقال : لو سألتهم
ما بَدَّحُوا بِشَيْءٍ : لم يُعْنُوا شيئاً .

(بَدَّحَتْ) فَجَّذَهُ - بَدَّحًا : تسلخت من
رُكُوبٍ أو نحوه .

(تبدَّح) السحاب : أمطر .

(البذح) : الشَّقُّ . (ج) بُدُوحٌ .

* (بَدَّحَ) الجبل ونحوه - بُدِّوْحًا : عَلَا فبان
عُلُوُّهُ . فهو بادح . (ج) بَوَادِحُ ، وبُدِّحُ .
ويقال : شَرَّفَ بادح . و - الرجلُ : عَظُمَ . و -

افتخر فتعالى في فخره . و - تكبَّرَ . فهو بادح .
(ج) بُدِّحَاءُ ، وبُدِّحُ . وهو بَدَّاحٌ . و - البعيرُ
بَدَّحَانًا : اشتدَّ هديره . فهو بادح ، وبَدَّاحٌ .

(بَدَّحَ) - بَدَّحًا : بَدَّحَ . فهو بَدَّحٌ ، وبادحٌ .
(بادحه) : فاحره .

(تبدَّح) : بَدَّحَ .

(البيدح) : المرأة البادنة .

* (بَدَّهَ) - بَدَّأَ : غَلَبَهُ . و - فَاقَهُ . و - سَبَّغَهُ .
(بَدَّ) - (كَمَل) بَدَّأً ، وبَدَّأَهُ : ساءت
حاله ، ورثت هيئته . فهو باد ، وبَدَّ .

(بَادَهُ) : غَالَبَهُ . و - سَابَغَهُ ، ويُقال : بَادَهُ
الشيء : سَابَغَهُ إليه .

(ابتدأه) منه : أخذته مُغَالِبَةً .

* (بَدَّرَ) الحَبُّ - بَدَّرًا : ألقاه في الأرض
للزراعة . ويُقال : بَدَّرَ الأَرْضَ : إذا زَرَعَهَا .
و - الشيءُ : نكَّره وفَرَّقه . و - مَالَهُ : أسرف في
إنفاقه . و - الحديثُ : أفشاه ونشَّره .

(بَدَّرَ) الزُّرْعُ - بَدَّرًا : زَكَوَتْهَا . و - فلانٌ :
تجاوز الحد في النُّفقة . و - أكَرَّ القَوْلَ . و - أَفْشَى

السِّرَّ . فهو بَدَّرٌ ، وهى (بتاء) . ومنه حديث
فاطمة : أن عائشة سألتها عن أمر نكته ، فقالت :
« إني إذنٌ لبيدرة » .

من حق له عليه : خلصه منه .
 (بازاً) شريكه مبارأة، وبراءة : فاصلته ،
 وفارقة . و- الرجل زوجته : صالحها على الفراق .
 (برأه) من كذا : أبرأه . و- من العيب
 أو الذنب أو التهمة : قضى ببراءته منه . وفي التنزيل
 العزيز : ﴿ فَبِرَأِهِ اللَّهُ بِمَا قَالُوا ﴾ .
 (تباراً) الشريكان : تفاعلاً وافتراقاً .
 (تبرأ) من كذا : تخلص منه وتخلي عنه . وفي
 التنزيل : ﴿ إِذْ تَبَرَأَ الَّذِينَ اتَّبَعُوا مِنَ الَّذِينَ اتَّبَعُوا ﴾ .
 (استبرأ) من النجس والبول : استنقى منه .
 و- من الدين والذنب : طلب البراءة منه . و-
 الشيء : تقصى بجمه ليقطع الشبهة عنه .
 (البارئ) ويخفف : من أسماء الله الحسنى .
 وفي الكتاب العزيز : ﴿ هُوَ اللَّهُ الْخَالِقُ الْبَارِئُ
 الْمُصَوِّرُ ﴾ .
 (البراء) : مصدر ، ويوصف به . وفي التنزيل
 العزيز : ﴿ إِنِّي بَرَاءٌ مِمَّا تُعْبُدُونَ ﴾ . و- أول
 ليالي الشهر . و- آخرها . و- أول أيام الشهر .
 و- آخرها .
 (البراءة) : الإعذار والإنذار . وفي التنزيل
 العزيز : ﴿ بَرَاءَةٌ مِنَ اللَّهِ وَرَسُولِهِ ﴾ . و(براءة
 الاعتماد) : الأمر الصادر من الدولة المعتمد لديها
 القنصل بالإذن له في مباشرة عمله القنصلي في
 دائرة اختصاصه . و(براءة الاختراع) : شهادة
 تُعطى للمخترع الذي سجل اختراعه . (مج) .
 (البراءة) : مخبأ الصائد يستتر به عن الصيد .
 (ج) برأ .
 (البريئة - البريئة) - وترك الهمز أولى - :
 الخلق . (ج) برأيا .
 * (برأل) الذبك : نفس ريش عنقه متبهاً
 للقتال . و- الرجل : تحفز للشر .
 (البرأل) : برأل .
 (تبرأل) : برأل .
 (البرائل) : ما استدار من ريش الطائر حول
 عنقه . وبرائل الأرض : عشبها . وأبو برائل : كنية

ترك التزيين والتجمل . و- ليس الخلق من الثياب .
 (استبذله) : طلب منه البذل . و- فلاناً
 شيئاً : سأله أن يبذل له .
 (البذل) : يُقال : سألته فأعطاني بذل
 يمينه : ما قدر عليه . ويقال : صوته خيّر من
 بذله : باطنه خير من ظاهره .
 (البذلة) من الثياب : ما يُلبس في المهنة والعمل
 ولا يُصان . (ج) بذل .
 (المبذل) : البذلة . و- الثوب الخلق .
 (ج) مبادل . يقال : خرج علينا في مياذله : في
 ثياب البيت أو العمل .
 (المبذلة) : المبذل . (ج) مبادل .
 * (بذم) - بُذمة ، وبذماً : قوی ومثن . ويقال :
 ثوبٌ بذمٌ : متين الغزل صفيق . و- فلانٌ : حزم
 وجاد رأيته . يقال : فلان ذو بذمٍ : له رأي وحزم .
 * (بذا) - بُذوا ، وبذاءً : ساء خلقه . و- عليه :
 أفحش في منطقه .
 (بذو) - بُذوا ، وبذاءً ، وبذاءةً : بذا . فهو
 بذوئى .
 (أبذى) : بذا .
 * (برأ) الله الخلق - برأاً ، وبروؤاً : خلقهم . فهو
 بارئ .
 (برئى) المريض - برأاً ، وبروؤاً : شفى
 وتخلص مما به . و- من فلان برأةً : تباعد وتخلي
 عنه . و- من الدين والعيب والتهمة : تخلص
 وخلا . فهو بارئ . (ج) برأ .
 (برؤ) - برؤاً ، وبروؤاً ، وبروؤاً : برئى .
 ويُقال : برؤ فلان : كان سليم الصدر خالص
 النية . فهو برئى . ويُقال : عمل برئى : خلا من
 الدغل والغش . وفلان برئى الساحة : خالٍ مما
 أتهم به . وبرئى الذمة : خالص من الدين . (ج)
 برأ ، وبرأه ، وبرأه ، وأبرأه . وهى
 (بناء) . (ج) برأيا .
 (أبرأ) فلانٌ : دخل في يوم البراء ، وهو أول
 الشهر ، و- الله المريض : شفاه . و- فلان فلاناً

(بذّر) المال : فرقه إسرافاً . وفي التنزيل
 العزيز : ﴿ إِنَّ الْمُبَذِّرِينَ كَانُوا إِخْسَانًا
 الشَّيَاطِينِ ﴾ . و- فلاناً : جرّبه ؛ يُقال : لو
 بذرت فلاناً لوجدته رجلاً .
 (تَبذَّر) الشيء : ائثر وتفرق .
 (استبذّر) السحاب : أسرع وفرق مائه .
 (البذارة) : الذرية . و- الثمأ والبركة .
 (البذُر) : كل حب يُزرع في الأرض .
 و- الثبات أول ما يبذو . و- النسل ؛ ومنه : « إن
 هؤلاء لبذُر سوء » . (ج) بذور ، وبذار .
 (البذرة) : واحدة البذر . و- (في علم النبات) :
 ما تتكون في الثمرة وتحوى الجنين النباتى . (مج) .
 (البذور) : الثمأ . (ج) بذُر .
 (البذيرة) : (في علم النبات) : الحبة
 المبتدئية قبل تمام تكوينها في نبات بادى الزهر .
 و- الجسم الذى يحوى الخلية الجرثومية قبل
 الإلقاح ، فإذا ألقيت صارت بذرة . (مج) .
 (البذائر) : المهذار الكثير الكلام .
 (التبذارة) : الذى يبذّر ماله ويُفسده .
 * (بذرق) : تحفر . ومنه قول المتنبي حين سئل
 أن يتخذ خفراء في سفره : أبذرق ومعنى سيفى ؟
 (البذرة) : الحراس يتقدمون القافلة .
 و- أجر الجراسة . و- الأمان يُعطاه المسافر .
 * (ابذعرت) الخيل : ركضت تبادر شيئاً
 تطلبه . و- القوم : تفرقوا وفرّوا .
 * (ابذقر) القوم : تفرقوا وفرّوا . ويقال : ما
 ابذقر الدم في الماء : مر فيه مجتمعاً غير ممتزج به .
 * (بذله) - بذلاً : جاد به عن طيب نفس ، فهو
 باذل ، وبذال ، وبذول ، وببدال . و- الثوب :
 ليسه في أوقات الخدمة والمهنة .
 (ابتذل) الرجل : ليس المبذل . و- الشيء
 والثوب : امتنه . فهو مبتذل . ويقال : كلام
 مبتذل : مستعمل ملهوج به . وسيف صدق
 المبتذل : ماضى الحد .
 (تبذل) الرجل : ترك التصون والتحرز . و-

الذئب .

* (الْبَرْبُخُ): منفذ الماء ومجراه . و - البالوعة من الخزف وغيره . (ج) بَرْبُخُ . (مع) عريبتها : الإردبة .

* (بَرْبَرْت) الدُّلُو: صوتت في الماء . فهي بَرْبَارٌ .

و - التيس أو الأسد : علاصوته عند الهياج . و -

فلان : أكثر الكلام في جلبة وصياح . و - خلط

في الكلام مع غضب ونفور .

(الْبَرْبَارُ) : الأسد .

(بَرْبُرُ): اسم صوت لدعاء الغنم إلى العلف .

(الْبَرْبُرُ): شعب أكثره قبائل تسكن الجبال في

شمال إفريقيا . (ج) بَرَابُرٌ ، وَبَرَابِرَةٌ .

(الْبَرْبُرِيُّ): واحد البَرْبُرِ .

* (الْبَرْبُرُطُ): العود (من آلات الموسيقى) .

ومعناه : صدر البط . (ج) بَرَابِطُ . (مع) .

* (الْبُرْتُ): السكر الأبيض . (مع) .

(الْبُرْتُ - الْبُرْتُ): الدليل الماهر . و - الفأس

يُقطع بها الشجر .

* (الْبُرْتُقال): شجر صغير مستديم الخضرة من

الفصيلة السندية من جنس الموالح . أزهاره بيض

عطرة الرائحة ، يُزرع لثمره ، ومنه ضروب

كثيرة . (د) .



* (الْبُرْتُن) يخلب السبع أو الطائر الجارح .

(ج) بَرَاتِنُ .

* (بَرَج) - بُرُوجاً: ارتفع وظهر .

(بَرَجَت) العين - بَرَجاً: أحدق بياضها

بالسواد كله . و - فلان : تباعد ما بين حاجتيه .

و - اتسع أمره في الأكل والشرب . فهو أْبْرُجٌ ،

وهي بَرَجَاءُ . (ج) بَرَجٌ .

(أْبْرَج) : بنى تُرْجاً . و - الله السماء : جعلها

دات بُرُوج وزينها بالكواكب .

(تَبْرَجَت) السماء : تزينت بالكواكب . و -

المرأة : أظهرت زينتها ومحاسنها لغير زوجها .

(الْإْبْرِج) : مِمْحَضَةُ اللَّبَنِ . (ج) أْبَارِجٌ .

(البارجة) : الشَّير . و - سفينة ذات برج من

سفن الأستطول الحربي . (مع) . وقد استعملها

المسعودي .

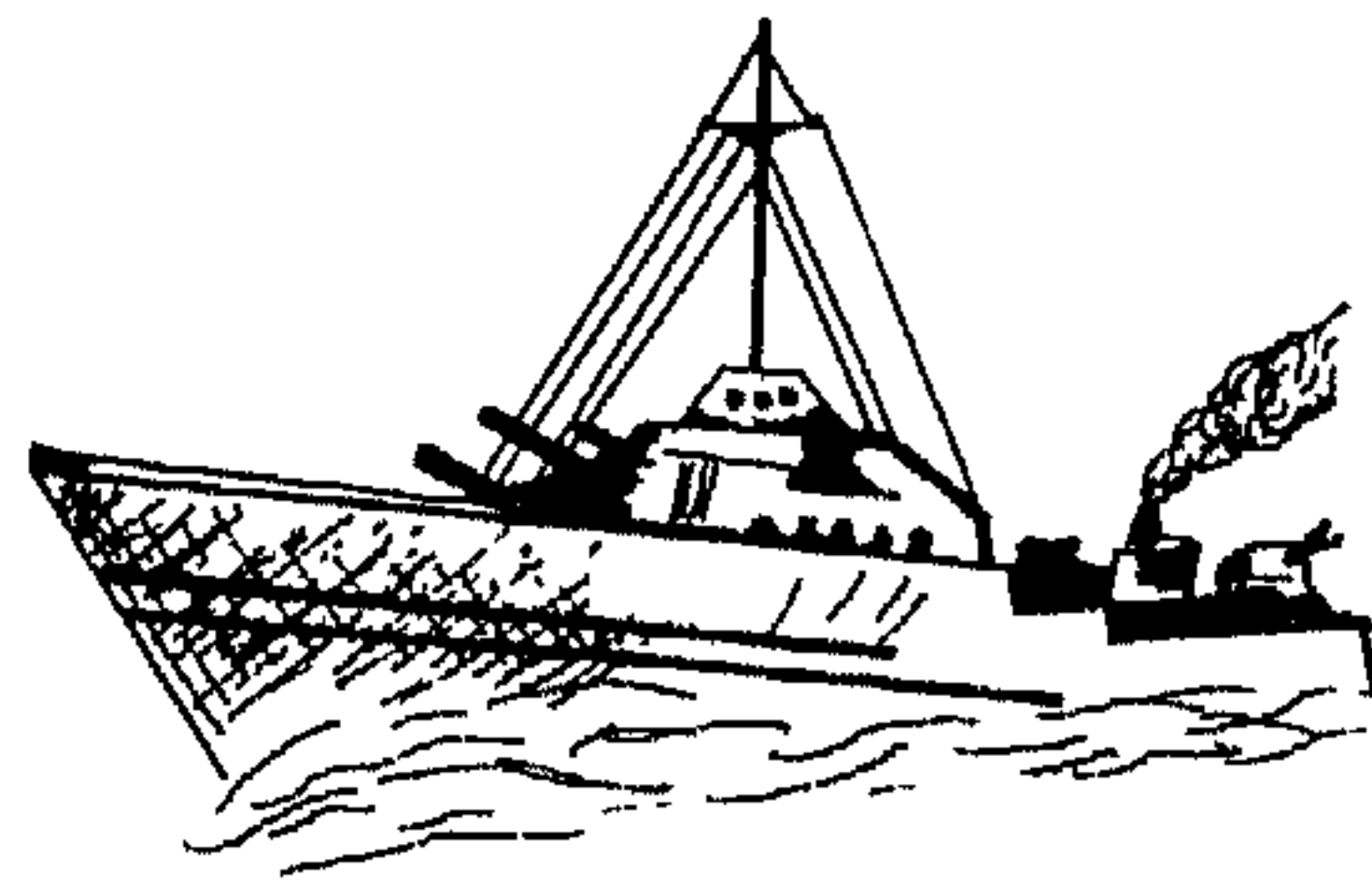

(الْبُرْج) : الحصن . و - البيت يُبنى على سور

المدينة ، وعلى سور الحصن . و - من المدينة

والحصن : الركن . و - أحد بروج السماء الاثني

عشر . و - البناء العالى الذاهب في السماء . وبرج

الحمام : بناء خاص يأوى إليه .

و (منطقة البروج) : جزاء دائري توهمه

القدماء في السماء ؛ عرضة ١٨ درجة . يرى أبناء

الأرض الشمس وتوابعها (عدا بلوتو) لا تتجاوزها

في دورتها الظاهرية حول الأرض خلال السنة ،

وقسموه اثني عشر برجاً ، كل برج ٣٠ درجة ،

سموها بأسماء حيوانات أو أشياء ، فخلوا

المجموعات النجمية الثابتة من ورائها تمثل أشكالها .

وهذه البروج هي : الحَمَلُ ، الثَّورُ ، الجوزاء

(أو الثوأمان) ، السرطان ، الأسد ، العذراء

(أو السنبلة) ، الميزان ، العقرب ، القوس (أو

الرَّامِي) ، الجَدْيُ ، الدُّلو ، الحوت .

(الْبَرَج) : الجميل الحسن الوجه . (ج) أْبْرَاجٌ .

(التبارج) : تبارج الثبات : أزاهيره .

* (الْبُرْجُد) : كساء مغطط غليظ ، يصلح للخباء

وغيره . (ج) بَرَاجِدٌ .

* (الْبُرْجَاس) : هدف يُنصب على رُح أو سارية

(يونانية) ومعناه عندهم : رح أو سارية في أعلاه

كرة من ذهب أو فضة ، يرميها الحُذَّاق وهم على

الجياد . (ج) بَرَاجِيسٌ .

* (الْبَرَجَل) : آلة مركبة من ساقين متصلتين ،

ثبَّتت إحداهما وتدور حولها الأخرى ، تُرسمُ بها

الدوائر والأقواس . ويقولون له أيضاً : بَرَكَارٌ .

وفرحار . (د) .

* (بَرَجَم) : الكلام : غلظ .

(الْبُرْجُمة) : مفصل الإصبع . (ج) بَرَاجِمٌ .

والبراجم : قوم من تميم . وفي المثل : «إل الشقي وإفد

البراجم» : يضرب لمن يوقع نفسه في هلكة طمعاً .

* (الْبُرْجَوَارِيَة) : طبقة نشأت في عصر النهضة

الأوربية بين الأشراف والزراع ، وأضحت دعامة

النظام النيابي ، ثم صارت في القرن التاسع عشر

الطبقة التي تملك وسائل الإنتاج في النظام

الرأسمالي ، وقابلت بهذا طبقة العمال . (ج) .

* (بَرَج) - بُرُوحاً ، وَبَرَحاً : زال . و - فلان :

غضب . و - الظبي والطائر : مر من يمين الراى إلى

يساره (والعرب تتشائم به) . فهو بَارِجٌ ،

وَبُرُوحٌ ، وَبَرِجٌ .

(بَرَج) - بَرَحاً ، وَبَرَحاً ، وَبُرُوحاً : زال .

ويقال : في الاستمرار : ما بَرِحَ يفعل كذا . و -

صار في البراح . ويقال : بَرِحَ الخفاء : وضع

الأمر ، وزالت خفيته . و - مكانه : زال عنه

وغادره . فهو بَارِجٌ .

(أْبْرَج) به : ألح عليه بالأذى . ويقال : أْبْرَجَتْ

لُؤماً ، وأْبْرَجَتْ كَرَمًا : إذا تعجبت من إفراطه في

اللؤم والكرم . و - الشيء : أزاله عن مكانه . والشيء

فلاناً : أعجبه . و - فلاناً : أكرمه وعظمه .

(بَارَج) بَرَاحاً : كاشف . و - المَكَانُ :

مبارحة وبراحاً : فارقه .

(بَرَح) الله عنه : كشف عنه البَرَحُ . و - به

فلان : أبرح . و - به الضرب : اشتد . يُقال : ضَرْبُهُ

ضرباً مُبرِّحاً. و- بفلان الأمر: جهده وشق عليه؛
ومنه: برّحت به الحمى: أصابته برحاؤها.

(تبرّح): زال.

(البارح): الرّيح الحارّة في الصيف.

(البارحة): مؤنث البارح. و- أقرب ليلة
مضت؛ ومنه المثل: «ما أشبه الليلة بالبارحة».

(براح - برّاح): اسم للشمس. وقولهم.

لا برّاح، ولا برّاح: لا ريب ولا تحوّل.

(البرّاح): المتسرع من الأرض، لا زرع فيه ولا

شجر. و- من الأمر: البين الواضح. و- الرأى المنكر.

(البرّح): الشدّة. و- العذاب الشديد. و-

الأذى. يقال: لقي منه برّحاً بارحاً، وبرّحاً

مُبرِّحاً. ولقي منه بتات برّح: الشدائد والدواهي.

(برّحى): كلمة تقال عند الخطأ في الرمي

وغيره، ضد: مرّحى.

(البرّحاء): الشدّة. ومنه: برّحاء الحمى.

(البرّحة): الخيار من كلّ شيء.

(البرّيح): الثّعب.

(التباريح): الشدائد. وتباريح الشوق:

توهّجه.

* (برّد) - برّداً، وبرّوداً: هبطت حرارته. فهو

بارد، وبرّود. و- حقّه على فلان: لزم وثبت. ومنه

قول عمر: «وددّث أنه برّد لنا عملنا». و- فلان:

فتر، يقال: جدّ في الأمر ثم برّد. و- مات. و-

الأمر: سهّل. و- السيف: نبا. و- الشيء برّداً:

جعله بارداً، أو خلطه بالثلج. و- الخبز بالماء: بلّله

به. فهو مبرّود، وبرّود. و- الليل القوم وعليهم:

أصابهم برّده. و- الحديد ونحوه: سخّله. و-

العين: كحلها بالبرود. و- برّيداً: أرسله.

(برّدة) - برّودة: صار بارداً. و- الأرض:

أصابها البرّد.

(برّدة) القوم: أصابهم البرّد.

(أبرّدة): دخل في البرّد. و- دخل في آخر

الثّهار. و- له: سقاه بارداً. و- برسالة ونحوها:

أرسلها بطريق البريد. و- فلاناً: أرسله برّيداً. و-

الشيء: جاء به بارداً. و- جعله بارداً. و- تُخبّزه:

بلّله بالماء. و- الشيء فلاناً: فتره وأضعفه.

(برّد) له: أبرّد. و- عنه: خفّف. وفي

الحديث: «لا تبرّدوا عن الظالم»: لا تخفّفوا عقوبة

الذّنوب بشتمه والدعاء عليه. و- الشيء: جعله

بارداً. و- طعامه وشرابه: وضعه في الثّلاجة

ليبرّده. و- الشيء فلاناً: أبرّده.

(أبرّدت): اغتسل بالماء البارد. و- شرب الماء

ليبرّد جوفه.

(تبرّدت): مطّارِع برّده. و- بالماء: اغتسل به

بارداً. و- فيه: استنقع.

(استبرّد) عليه لسانه: أرسله كالليبرّد.

(الأبرّدان): الغداة والعشي. و- الظلّ والفتىء.

(الإبرّدة): برد في الجوف.

(البارّد): عيش بارد: هنيء.

(الباردة): مؤنث البارد. و- الرّيح في التّجارة

ساعة شرائها. ويقال: غنيمة باردة: تنال بغير تعب،

ومنه في الحديث: «الصّوم في الشّتاء الغنيمة

الباردة» لتحصيله الأجر بلا ظمأ في الهواجر. وليلة

باردة العيش: هنيئة. وحرّب باردة: حرب الدّعاية

والكلام، دون سلاح مادي. (محدثة).

(البرّادة): ما يتساقط من الحديد أو نحوه في

أثناء برده.

(البرّادة): حرّفة البرّاد.

(البرّدة): نزلة تُصيب أغشية الجهاز التنفّسي

المُخاطبة. (مج).

(البرّدة): كساء مُخَطَّط يُتَخَف به. (ج)

أبرّاد، وأبرّدة، وبرّود.

(البرّدة): الماء الجامد ينزل من السّحاب قطعاً

صغاراً، ويُسمّى: حبّ الغمام، وحبّ المزن.

(البرّدة) يقال: سحاب برّدة: ذو برّدة.

(برّدى): نهر دمشق الأعظم، يخرج من قرية

الزّهّدانيّ، على خمسة فراسخ من دمشق، مما يلي

بعلبَك.

(البرّداء) ككرماء: الحمى الباردة، وتسمّى:

النافضة.

(البرّدان): الأبرّدان.

(البرّدة): كساء مُخَطَّط يُتَخَف به. (ج)

برّدة، وبرّدة. و- قصيدة في مدح الرسول

للنّبويّ.

(البرّدة): الثّخمة.

(البرّدى): نبات مائي من الفصيلة السعدية



تسمو ساقه الهوائية إلى نحو متر أو أكثر، ينمو

بكرة في منطقة المستنقعات بأعلى النيل، وصنع

منه المصريون القدماء ورق البرّدى المعروف.

(البرّدى): نوع من جيّد الثّمر.

(البرّاد): وصف للمبالغة. و- من يحترف

البرادة. و- إناء يبرّد الشراب. (محدثة).

(البرّادة): مؤنث البرّاد. و- الثّلاجة. (مج).

(البرّود): كلّ ما برّد به شيء، كالشراب

تبرّد به الثّلة، والكحلّ تبرّد به العين. و- من

الثياب: ما لم يكن دقيفاً ولا ليّناً.

(البرّيد): أصله الدّابة التي تحمل الرسائل.

و- الرّسول. و- المسافة بين كلّ منزلين من

منازل الطّريق، وهي أميال اختلّف في عدديها.

و- الرّسائل. (ج) برّدة. (مع).

(التبرّيد): (في علم الطّبيعة): طريقة

لإيجاد الحرّارة التّوجّية لوسائل ما. (مج).

(البرّيد): أداة بها سطوح خشنة، تُستعمل

لتسوية الأشياء أو تشكيلها بالتأكل

المختلفة للتخلص منها وإخراجها مثل إخراج البول والعرق . و- (في علم النبات) : خاصية تشبه الإبراز في الحيوان .

(الإبريز) : (انظر : إبريز في باب الهمزة) .

(البراز) : الفضاء الواسع الخالي من الشجر

ونحوه . و- المواد المطرودة من الأمعاء عند التبرز .

(البراز) : المواد المطرودة من الأمعاء عند التبرر .

(البرزة) : العقبة من الجبل . و- المرأة التي

تجالس الرجال .

(البريزة) : المقبس ؛ وهو الموضع الذي

يُتخذ منه التيار الكهربائي . (د) . و- (في لغة

العامية) : عملة تساوي عشرة قروش .

(المبارزة) : نوع من الألعاب الرياضية

يستخدم فيه نوع من السلاح يُسمى (الشيش) .

(محدثة) .

* (البرزخ) : الحاجز بين شيئين . و- ما بين الموت

والبعث ، فمن مات فقد دخل البرزخ . وفي التنزيل

العزير : ﴿ وَمِنْ وَرَائِهِمْ بَرْزَخٌ إِلَى يَوْمِ يُبْعَثُونَ ﴾ .

و- (في علم الجغرافية) : قطعة أرض ضيقة ،

محصورة بين بحرين ، موصلة بين أرضين .

و- (في علم الطب) : البرزخ الدريقي : جزء

منقبض من الغدة الدرقية ، يكون في الحط الوسطى

من الرغامى ، ويصل بين الفصين الجانبيين اللذين

تتألف منهما تلك الغدة . (ج) برازخ .

* (برس) الأرض : سهلها ولينها .

(البرس) : القطن .

* (البرستاتة) : عدة تُحيط بأول مجرى البول

عند خروجه من المثانة . (د) .

* (برسيم) : أصابه البرسام ؛ فهو مُبرسم .

(البرسام) : ذات الجنب ، وهو التهاب في

الغشاء المحيط بالرئة .

(البرسيم) : من الفصيلة القرنية ، وهو عشب

حولي ، يُزرع في مصر ، أوراقه مركبة ثلاثية

ذات أذينات . وأزهاره بيض ، وبلوره صفر تميل

إلى الحمرة ، ويُستعمل في العلف رطباً ويابساً .

(الأبر) : اسم تفضيل . ويُقال : أصلح العرب

أبرهم : أصلحهم في الفصاحة أبعدهم في البر .

(البر) : ما انبسط من سطح الأرض ولم يُعطه

الماء . (ج) برور . و- اسم من أسماء الله الحسنى .

(البر) : الخير . و- الغواد . ويُقال : فلان

لا يعرف هراً من بر : لا يميز من يكرهه من يجهه .

(البر) : حب القمح . وابن برة : الخبز .

(البراني) : الخارجى (نسبة إلى البر على غير

قياس) ، وهو خلاف الجواني . وفي الحديث :

« من أصلح جوانيته أصلح الله برانيته » .

(برة) : غلم للبر (غير مصروف) .

(البرية) : الصحراء . (ج) برارى .

(البرير) : ثمر الأراك .

(البرية) : مصدر ميمي . و- موضع البر ،

كبعض الملاجئ والمستشفيات . (محدثة) .

* (برز) - برورا : ظهر بعد خفاء . ويُقال : برز

له : انفرد عن جماعته لينازله . و- فلان : ثبه بعد

لحمول . و- خرج إلى البراز . و- الأرض :

صارت برازا . و- إلى المكان : خرج .

(برز) - برازة : ثم عقله ورأيه . و- كان طاهر

الخلق عفيفاً . فهو برز ، وبرزى . و- المرأة :

تركت الحجاب وجالست الناس . فهي برزة .

(أبرز) : عزم على السفر . و- الشيء :

أظهره وبينه . و- الكتاب : نشره . فهو مُبرز

ومبرور . (الأخير على غير قياس) .

(بارزه) : مبارزة ، وبرازا : برز إليه وتنازله

بالسيف ونحوه .

(برز) : خرج إلى البراز . و- الفرس على

الخليل : سبقها . و- الرجل : فاق أصحابه فضلاً .

ويُقال : برز عليهم . و- الشيء : أبرزه . و-

الفرس رآكبه : نجاه .

(تبارزا) : بارز كل منهما صاحبه .

(تبرز) : خرج إلى البراز . و- تفرط .

(الإبراز) : (في علم الحيوان) : فصل المواد

الزائدة أو النفايات من داخل الجسم أو انسجته

أو السُّعل . (ج) .

* (البرذعة) : ما يوضع على الجمار أو البغل ،

ليركب عليه ، كالسرج للفرس . (ج) براذع .

* (البرذعة) : البرذعة . (ج) براذع

* (برذن) الفرس : مشى مشية البرذون .

و- الرجل : ركب برذوناً أو ملكة . و-

قُتل . و- أعيان عن الجواب .

(البرذون) : يُطلق على غير العرى من الخيل

والبغال ، من الفصيلة الخيلية ، عظيم الخلق ،

غليظ الأعضاء ، قوى الأرجل ، عظيم الحوافر .

(ج) . (ج) براذع .

* (بر) حجه - برا : قبل . و- اليمن

صدقت . و- فيها : صدق . و- بوعده :

وفى به . و- السلعة : راجت . و- البيع : خلا

من الشبهة والكذب والخيانة . و- الله حجة :

قبله . و- الله قسمة : أجاهه إلى ما أقسم عليه . و-

فلان ربه : توسع في طاعته . و- والذية - برا :

توسع في الإحسان إليهما ووصلهما . فهو بار . (ج)

برزة . وهو بر . (ج) أبرار . و- فلاناً - برا : قهره

بفعل أو قول .

(بر) - (كمل) برا : برير . و-

فلان : صلح ، ضد فجر . فهو بر . (ج)

أبرار . وهو بار . (ج) برزة .

(أبر) : سافر في البر . ويُقال : أبر وأبحر :

كان كثير الأسفار . و- الرجل : كثر ولده .

و- القوم : كثروا . و- على القوم : غلبهم .

و- العمل : طلب به البر والتقرب إلى الله . و-

يمينه : أمضاها على الصدق . و- الله قسمة :

أجاهه إلى ما أقسم عليه . وفي الحديث : « رُبُّ

أشعث أغبر ذى طمرنين لا يؤبه له ، لو أقسم على

الله لأبره » . و- الله حجة : قبله .

(برز) عمله : زكاه ، وذكر من الأسباب

ما يبيحه (محدثة) .

(أبر) : انفرد عن أصحابه .

(تباروا) : بر بعضهم بعضاً .



* (بَرَشَ) - بَرَشًا ، وَبَرَشَةً : اختلف لونه فكأت فيه نقطة حمراء، وأخرى سوداء أو غبراء أو نحو ذلك . فهو أَبْرَشُ . يقال : جلدت أَبْرَشُ ، وَفَرَسَ أَبْرَشُ ، وروض أَبْرَشُ . وهي بَرَشَاءُ . (ج) بَرَشٌ .

(أَبْرَشُ) : بَرَشٌ .

(الْبَرَشُ) : حَصِيرٌ صَغِيرٌ مِنْ سَعْفِ النَّطْلِ ، يُجْلَسُ عَلَيْهِ . (د) .

* (بَرَشَقَ) اللَّحْمَ : قَطَعَهُ .

(أَبْرَشَقَ) : فَرِحَ وَسُرَّ .

* (بَرَشَمَ) بَرَشْمَةً ، وَبَرَشَامًا : وَجَمَ وَأَظْهَرَ الْحَزْنَ . وَ- أَدَامَ النَّظْرَ وَأَحَدَهُ . وَفِي حَدِيثِ حَدِيثَةٍ : «كَانَ النَّاسُ يَسْأَلُونَ رَسُولَ اللَّهِ ﷺ عَنِ الْخَيْرِ ، وَكَانَتْ أَسْأَلُهُ عَنِ الشَّرِّ ، فَبَرَشَمُوا لَهُ ، أَي حَدَقُوا بِالنَّظْرِ إِلَيْهِ . وَيُقَالُ : بَرَشَمَ لَهُ وَإِلَيْهِ . وَ- فِي الشَّيْءِ : نَقَطَهُ نَقَطًا مُخْتَلِفَةً الْأَلْوَانَ . وَ- الْمَسَامِرُ : دَقَّ رَأْسَهُ بَعْدَ نَفَاذِهِ دَقًّا شَدِيدًا لِيَتَمَلَّطَحَ الرَّأْسُ . (د) .

(الْبَرَشِيمُ) : الْحَدِيدُ النَّظْرُ .

(الْبَرَشَامُ) : غُلْفٌ تُحْمَشَى أَذْوَبَةٌ . الْوَاحِدَةُ :

بَرَشَامَةٌ . (د) . وَ- نَوْعٌ مِنَ الْمَسَامِيرِ .

(الْبَرَشِيمُ) : الْبُرْقُوعُ .

* (بَرَصَ) - بَرَصًا : ظَهَرَ فِي جِسْمِهِ الْبَرَصُ . وَ- الْحَيْةُ : كَانَ فِي جِلْدِهَا لَمَعٌ بَيَاضٍ . وَ- الْأَرْضُ : رُجِيَ نَبَاتُهَا فِي مَوَاضِعَ ، فَفَرِيَتْ مِنْهَا . فَهُوَ أَبْرَصٌ ، وَهِيَ بَرَصَاءُ . (ج) بَرَصٌ .

(أَبْرَصَ) الرَّجُلُ : وَكَدَ وَلَدًا أَبْرَصًا . وَ- اللَّهُ

فَلَانًا : أَصَابَهُ بِالْبَرَصِ .

(بَرَصَ) الْمَطَرُ الْأَرْضَ : أَصَابَهَا قَبْلَ أَنْ

تُحْرَثَ . وَ- الرَّأْسُ : خَلَقَهُ .

(تَبْرَصَ) الْأَرْضَ : لَمْ يَدْعُ فِيهَا رَيْغًا إِلَّا رَعَاهُ .

(الْأَبْرَصُ) - سَامٌ أَبْرَصٌ : الْوَزْغَةُ . تَنْبِيْهُ : سَامًا أَبْرَصًا . (ج) سَوَامٌ أَبْرَصًا . وَتَقُولُ : سَوَامٌ ، دُونَ أَبْرَصٍ ؛ أَوْ بَرَصَةً وَأَبَارِصًا ، دُونَ سَوَامٍ .

(الْبَرَصُ) : بَيَاضٌ يُصِيبُ الْجِلْدَ .

(الْبَرَصَةُ) : فَتَقَى فِي الْقَيْمِ يَرَى مِنْهُ أَدِيمُ

السَّمَاءِ . وَ- بَقْعَةٌ فِي الرَّمْلِ لَا تَنْبِتُ شَيْئًا . (ج) :

بِرَاصٍ . وَ- (فِي عِلْمِ الْاِقْتِصَادِ السِّيَاسِيِّ) : الْمَصْنُوعُ ؛ وَهِيَ سَوْقٌ يَعْقَدُ فِيهَا صَفَقَاتُ الْقَطَنِ وَالْأَوْرَاقِ الْمَالِيَةِ . (مَع) . (ج) بَرِصٌ .

(الْبَرِصُ) : الْبَرِيقُ .

(الْبَرِصِيُّ) : أَبُو بَرِصِيٍّ : كُنْيَةُ الْوَزْغَةِ .

* (الْبَرِصُومُ) : مَا يُغَطِّي بِهِ رَأْسُ الْقِسَارِوْرَةِ وَنَحْوِهَا .

* (بَرَضَ) الْمَاءُ - بَرَضًا ، وَبُرُوضًا : قَلَّ .

وَ- مَخْرَجٌ وَهُوَ قَلِيلٌ . وَ- النَّبَاتُ : ظَهَرَ مِنَ الْأَرْضِ أَوَّلَ مَا يَبْدُو . وَ- لَهُ مِنْ مَالِهِ بَرَضًا : أَعْطَاهُ مِنْهُ شَيْئًا قَلِيلًا .

(بُرِضَ) : نَفَذَ مَا كَانَ عِنْدَهُ لِكُرَّةِ عَطَاةٍ ، فَهُوَ مُبْرُوضٌ .

(أَبْرَضَتِ) الْأَرْضُ : كَثُرَ بَارِضُهَا .

(بَرَضَتِ) الْأَرْضُ : أَبْرَضَتْ . وَ- الرَّجُلُ : أَتْلَفَ مَالَهُ فِي الْعَطَاءِ .

(أَبْرَضَ) الْمَاءُ : بَرَضَ . وَ- فَلَانٌ فِي عَيْشِهِ :

تَطَلَّبَهُ مِنْ هُنَا وَهُنَا لِيَتَبَلَّغَ بِهِ .

(تَبْرَضَتِ) الْأَرْضُ : أَبْرَضَتْ . وَ- فَلَانٌ :

تَبَلَّغَ بِالْقَلِيلِ مِنَ الْعَيْشِ . وَ- صَاحِبَهُ أَوْ مَالَهُ :

أَخَذَ مِنْهُ الشَّيْءَ بَعْدَ الشَّيْءِ وَتَبَلَّغَ بِهِ . وَ-

حَاجَتَهُ : نَالَهَا قَلِيلًا قَلِيلًا . وَ- الْمَاءُ : اغْتَرَفَهُ كَلْمًا

اجْتَمَعَ مِنْهُ شَيْءٌ . وَ- الشَّرَابُ : تَرَشَّعَهُ . وَ-

الْمَاشِيَةُ النَّبَاتُ : رَعَتْهُ قَبْلَ أَنْ يَطْوَلَ وَيُشْبِعَ .

(الْبَارِضُ) : أَوَّلُ مَا تُخْرِجُ الْأَرْضُ مِنْ نَبْتٍ

قَبْلَ أَنْ تَتَبَيَّنَ أَنْوَاغُهُ .

(الْبَرِاضُ) : الْقَلِيلُ .

(الْبَرِاضَةُ) : الْبَرَاضُ .

(الْبَرِضُ) : الْبَرَاضُ . وَ- مِنَ الْآبَارِ : الْقَلِيلَةُ

الْمَاءِ . (ج) بُرُوضٌ ، وَبِرَاضٌ ، وَأَبْرَاضٌ .

(الْبَرِضَةُ) : مَا يُبْرِضُ بِهِ . وَ- أَرْضٌ لَا تُبَيْتُ .

* (بُرْطَلٌ) : جَعَلَ بِإِزَاءِ حَوْضِيهِ بِرْطِيلًا . وَ-

رَأْسُهُ : طَالَ فَأَشْبَهَ الْبِرْطِيلَ . وَ- فَلَانًا : أَلْبَسَهُ

الْبِرْطُلَ . وَ- رَشَاهُ

(تَبْرُطَلٌ) : لَبَسَ الْبِرْطُلَ . وَ- ارْتَشَى .

(الْبِرْطُلُ) : قَلَنْسُوَةٌ .

(الْبِرْطُلَةُ - الْبِرْطُلَةُ) : الْمِطْلَةُ الصَّيْفِيَّةُ .

(الْبِرْطِيلُ) : حَدِيدَةٌ طَوِيلَةٌ ، أَوْ حَجَرٌ طَوِيلٌ

صَلْبٌ مِجْلَقَةٌ ، تُنْفَرُ بِهِمَا الرِّيحُ . وَ- حَجَرٌ عَظِيمٌ

مُسْتَطِيلٌ بِقَدْرِ الذَّرَاعِ يُتَى بِهِ . وَ- الرِّشْوَةُ .

(ج) بَرَاطِيلٌ .

* (بُرْطَمٌ) اللَّيْلُ : اسْتَوَدَّ . وَ- فَلَانٌ : اغْتَاظَ . وَ-

انْتَفَخَ وَأَدْلَى شَفْتَيْهِ مِنَ الْغَضَبِ . وَ- فَلَانًا : غَاظَهُ .

(تَبْرُطَمٌ) : تَغَضَّبَ مِنْ كَلَامٍ .

(الْبَرَاطِمُ) مِنَ الرِّجَالِ : الضُّخْمُ الشَّقِيَّةُ .

(الْبَرُطَمُ) : الْقَيْمِيُّ اللَّسَانُ .

(الْبَرُطَمَانُ) : إِثْلَةٌ مِنْ زَجَاجٍ أَوْ حَزْفٍ ،

تُحْفَظُ فِيهَا الْمُرَبِّيَاتُ وَنَحْوُهَا . فَارْسِي الْأَصْلُ ،

وَلَفْظُهُ عِنْدَهُمْ : (مَرْتَبَانُ) .

(الْبُرْطُومُ) : خَشْبَةٌ غَلِيظَةٌ يُدْعَمُ بِهَا الْبَيْتُ

وَيَسْقَفُ . (ج) بَرَاطِيمٌ .

* (بَرَعٌ) - بَرُوعًا : فَاقَ نُظْرَاءَهُ فِي أَمْرٍ . وَ-

الْجَبَلُ : عِلَاهُ . وَ- صَاحِبَهُ : غَلِبَهُ .

(بَرَعٌ) - بَرَاعَةٌ : فَاقَ نُظْرَاءَهُ فِي أَمْرٍ . فَهُوَ

بَارِعٌ ، وَبَرِيعٌ .

(تَبْرَعٌ) بِالْعَطَاءِ : أَعْطَى مِنْ غَيْرِ سَوْأَلٍ . وَ-

تَفَضَّلَ بِمَا لَا يَجِبُ عَلَيْهِ ، غَيْرَ طَالِبٍ عَوَضًا .

(الْبَارِعُ) : سَعَدَ الْبَارِعُ : نَجْمٌ .

(الْبَرَاعَةُ) : كَمَالَ الْفَضْلِ . وَ- حُسْنُ

الْفَصَاحَةِ الْخَارِجَةِ عَنِ نَظَائِرِهَا .

* (بَرَعَمَ) الشَّجَرُ : أَخْرَجَ بَرَاعِيْمَهُ .

(تَبْرَعَمَ) الشَّجَرُ : بَرَعَمَ .



(البرعم): كيم ثمر

الشجر. - و- زهرة

الشجرة قبل أن تنفتح .

- (في علم النبات) :

بداية زهرة أو بداية

فرع، وتتركب في كلتا

الحالتين من أوراق متراكبة . (ج) براعم .

(البرعمة): البرعم . (ج) براعم .

(البرعوم): البرعم . (ج) براعم .

(البرعومة): البرعم . - من الجبل :

رأسه . (ج) براعم .

* (برغ) - برغاً : تنعم .

(البرغ): اللعاب .

* (البرغقة): لون بين العبرة والسواد ، بياض

قليل .

(البرغوث): ضرب من صغار الهوام ،

عضوض ، شديد الوثب . (ج) براغيث .

* (البرغش): يرى من مرضه وقام ومشى .

ويقال : أبرغش من مرضه .

(البرغش): البعوض اللساع .

* (برغل): سكن البراعيل .

(البرغل): جربش القمح . (د) .

(البرغيل): الأرض القريبة من الماء . - و-

البلد بين الريف والبرية . (ج) براغيل .

* (برق) البرق - برقاً ، وبريقاً : بدا . - و-

السحابة ، أو السماء : لمع فيها البرق . - و-

الشيء : لمع وتلألأ ؛ يقال : برق الصبح ،

وبرقت أسارير وجهه ، وبرق السيف . - و-

فلان : تهدد وأوعد . - والبصر : شخص فلم

يظرف دمهناً . - والمرأة : تحسنت وتزينت .

- و- بوجهها : أظهرته على عمد . - والطعام

يزينت أو سنن : جعل فيه قليلاً منه . فهو بارق .

وهي (بنا) .

(برق) - برقاً : فرغ ودهش فلم يميز ،

ومنه حديث عمرو ، أنه كتب إلى عمر : إن

البحر خلق عظيم ، يركبه خلق ضعيف ، دود

على عود ، بين غرقى وبرقى . - والبصر :

برق . - و- الشيء : اجتمع فيه لونان من سواد

وبياض . فهو أبرق ، وهي برقاء . (ج) برق .

(أبرقت) السماء : برقت . - و- فلان :

برق . - و- أصابه ضوء البرق . - و- أرسل

برقية . (محدث) . - و- تهدد وأوعد . - و-

السحاب على البلد : أمطر . ويقال : أبرق

بالسيف وبالشيء : ألمع به . وأبرقت المرأة

بوجهها ويعنيها . - و- فلان البرق : رآه .

(برق) بصره ، وبصره : أوسع وأخذ

النظر . - و- فلان : هدّد وأوعد . وفي المثل :

« برق لمن لا يعرفك » : هدّد من لا علم له بك ،

فإن من عرفك لا يتعبأ بك . - و- سافر سافراً

بغيرها . - و- في المعاصي : لج . - و- المرأة

بوجهها : برقت . - و- منزلة : زينة وزوفاة .

(الأبرق) : مكان غليظ فيه حجارة ورمل

وطين مختلطة . (ج) أبرق .

(الإبريق) : السيف البراق . - و- المرأة

الحسنة البراقة اللون . - و- التي تظهر حسنها على

عمد . - و- إناء معين . (انظر : إبريق) .

(الإستبرق) : (انظر : إستبرق) .

(البارقة) : مؤنث البارق . - و- برق السلاح ؛

وق الحديث : « كفى يبارقة السيوف على رأسه

ضنة » .

(البراق) : (في حديث المعراج) : ذابئة

ركبها رسول الله ﷺ ليلة المعراج .

(البرق) : الضوء يلمع في السماء على إثر

انفجار كهربائي في السحاب . - و- جهاز

التلغراف الذي ينقل الرسائل من مكان إلى آخر

بعمد بواسطة إشارات خاصة (ج) . (ج) بروق .

(البرق) : الحمل . (ج) أبرق ، وبرقان .

(مع) .

(البرقاء) : أرض غليظة فيها حجارة ورمل

وطين مختلطة . (ج) برقي .

(البرقة) : الأبرق . - و- القليل من الدسم .

(ج) برق ، وبراق .

(البرقية) : رسالة ترسل من مكان إلى آخر

بوساطة جهاز التلغراف . (ج) .

* (البيرق) : راية ، أو علم . (ج) يبارق . (د) .

(البيرقدار) مركب من « بيق » و « دار »

الفارسيين ، أي حامل البيرق .

* (برقش) الشيء : نقشه بألوان شتى . - و-

زينه . - و- الكلام ، وفيه : خلطه .

(تبرقش) : تزين بألوان مختلفة . - و- النبث

وغيره : اختلف ألوانه .

(البرقشيت) الأرض : اخضرت . - و-

الأشجار : حسنت .

(براقش) : أبو براقش : طائر يتغير لونه ألواناً

شتى . ويقال للمتلون من الناس : أبو براقش .

- و- كلبة ضرب بها المثل في الشوم على قومها ،

فقال : « على أهلها جنت براقش » .

(البرقش) : طائر صغير من فصيلة الطيور

النساجة ، وهو مثل العصفور ، أعلى ريشه أغبر ،

وأوسطه أحمر ، وأسفله أسود



* (برقط) فلان : قعد على ساقه ، مقرجاً

ركبته . - و- الشيء : فرقه . - و- الكلام :

طرحه بلا نظام .

(تبرقط) : وقع على قفاه . - و- الماشية :

اختلف اتجاهها في المرعى .

* (برقت) وجهها : غطته بالبرقع . - و- المرأة

أو الدابة : ألبسها البرقع . - و- الرجل بالعصا :

ضربه بها بين أذنيه .

(تبرقع) : مطاوع برقعته .

(الْبُرْقُوعُ) : قِنَاعُ النِّسَاءِ وَالدُّوَابِّ . وَ - سِيَمَةٌ فِي فَيْحِدِ الدَّابَّةِ . (ج) بَرَّاقِعُ .
(الْبُرْقُوعُ) : الْبُرْقُوعُ . (ج) بَرَّاقِعُ .
(المُبْرَقَعُ) : مِنَ الْخَيْلِ : الَّذِي أُخْذَتْ عُزَّتُهُ جَمِيعَ وَجْهِهِ . وَ - ضَرْبٌ مِنَ الْمَوْسِيقَى .
(المُبْرَقَعَةُ) : مُؤَنَّثُ الْمَبْرَقِ . وَ - مِنَ الشَّاةِ : الْبَيْضَاءُ الرَّأْسِ .
(المُبْرَقَعَةُ) مِنَ الْغُرُرِ : الَّتِي تَغْطِي جَمِيعَ وَجْهِ الْفَرَسِ .
* (الْبُرْقُوقُ) : شَجَرٌ مِنَ الْفَصِيلَةِ الْوَرْدِيَّةِ ، يَنْمُو فِي الْمَنَاطِقِ الْمُعْتَدَلَةِ ، أَزْهَارُهُ بَيْضٌ وَرْدِيَّةٌ ، وَثَمَرُهُ مُخْتَلِفٌ الْأَلْوَانِ . (مَع) .

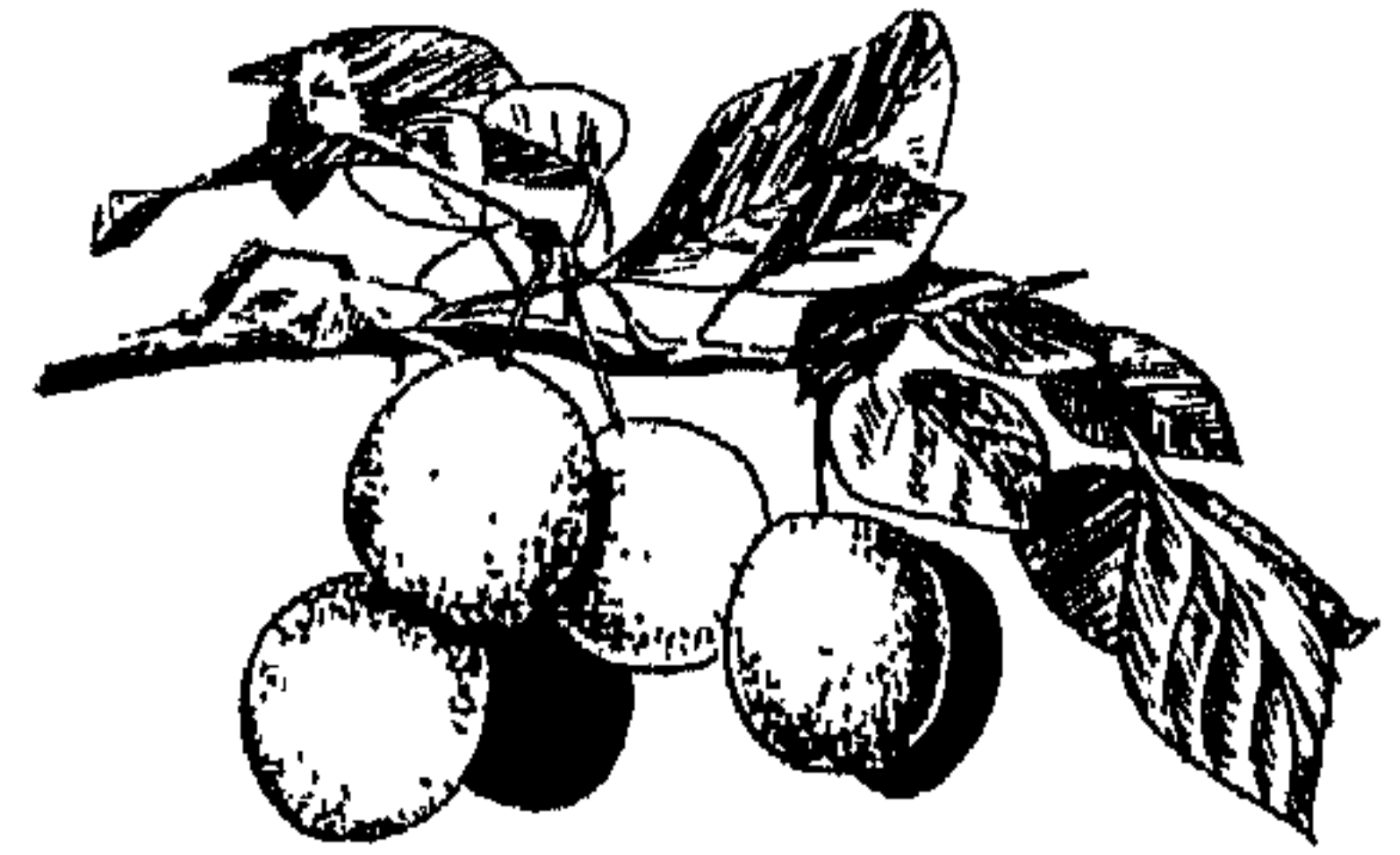

* (بُرْقُلٌ) : كَذِبٌ . وَ - تَكَلَّمَ كَلَامًا لَا يَتَّبِعُهُ عَمَلٌ .
(الْبِرْقِيلُ) : الْقَوْسُ الَّتِي يُرْمَى بِهَا الْبُنْدُوقُ . (مَع) .
* (بَرَّكٌ) الْبَعِيرُ - بُرُوكًا ، وَتَبْرَاكًا : وَقَعَ عَلَى بَرَّكِهِ . وَ - أَنَاخَ فِي مَوْضِعٍ فَلَرِمَهُ . وَ - فَلَانٌ : ثَبِتَ وَأَقَامَ . وَ - اجْتَهَدَ . وَ - عَلَى الْأَمْرِ : وَاظَبَ . وَ - السَّمَاءُ : دَامَ مَطْرُهَا . وَ - لِلْقِتَالِ بَرَّكًا : جَنَّا عَلَى رِكْبَتَيْهِ . وَ - الْمَرْأَةُ : تَزَوَّجَتْ وَلَهَا وَلَدٌ كَبِيرٌ . فَهِيَ بُرُوكٌ .
(أُبْرُوكٌ) فِي عَدُوِّهِ : أَسْرَعَ فِيهِ مَجْتَهِدًا . وَ - الْبَعِيرُ : أَنَاخَهُ .
(بَارَكٌ) عَلَى الشَّيْءِ : وَاظَبَ . وَ - اللَّهُ الشَّيْءَ وَفِيهِ وَعَلَيْهِ : جَعَلَ فِيهِ الْخَيْرَ وَالتَّبَرُّكَ .
(بُرَّكٌ) الْبَعِيرُ : بَرَّكٌ . وَ - السَّحَابُ : اشْتَدَّ مَطْرُهُ حَتَّى قَشَرَتْ وَجْهَ الْأَرْضِ . وَ - عَلَيْهِ ، وَفِيهِ : دَعَا بِالْبَرَكَةِ . وَفِي حَدِيثِ أُمِّ سَلِيمٍ : وَفَحْنُكَه وَبَرَّكَ عَلَيْهِ .

(ابْتَرَكْتُ) الْبَعِيرُ : بَرَّكْتُ . وَ - الْقَوْمُ فِي الْقِتَالِ ، وَلَهُ : بَرَّكُوا . وَ - الدَّابَّةُ : مَالَتْ عَلَى أَحَدٍ شِقْبَيْهَا فِي عَدُوِّهَا . وَ - الصَّيْقَلُ : مَالٌ عَلَى أَحَدٍ شِقْبَيْهِ .
وَ - فِي الْقَدْرِ : أَبْرَكَ . وَ - السَّمَاءُ : بَرَكَتْ . وَ - مُصَارِعَتُهُ : صَرَعَهُ وَجَعَلَهُ تَحْتَ بَرَّكِهِ . وَ - الرَّجُلُ فِي عِرْضِهِ ، وَعَلَيْهِ : تَنَقَّصَهُ وَاجْتَهَدَ فِي ذَمِّهِ .
(تَبَارَكَ) : ارْتَفَعَ . وَ - اللَّهُ : تَقَدَّسَ وَتَنَزَّهَ وَتَعَالَى . وَفِي التَّنْزِيلِ الْعَزِيزِ : ﴿ تَبَارَكَ الَّذِي بِيَدِهِ الْمَلَكُوتُ ﴾ . وَ - بِهِ : تَفَاعَلٌ وَتَيَمَّنٌ .
(تَبَرَّكٌ) بِهِ : تَيَمَّنٌ .
(بَرَّاكٌ) : اسْمٌ فِعْلٌ أَمْرٌ بِمَعْنَى : اثْبُتْ .
(الْبَرَّاكَةُ) : سَاحَةُ الْقِتَالِ . وَ - الثَّبَاتُ وَالْجِدُّ فِي الْحَرْبِ .
(الْبَرَّكُ) : الصَّدْرُ . وَ - مَا تَلِي الْأَرْضَ مِنْ صَدْرِ الْبَعِيرِ . وَ - جَمَاعَةُ الْإِبِلِ الْبَارِكَةِ . وَ - الْإِبِلُ الْكَثِيرَةُ . الْوَاحِدُ : بَارَكَ .
(الْبَرَّكُ) مِنَ الرَّجَالِ : الْبَارِكُ عَلَى الشَّيْءِ . وَ - الْجَبَانُ . وَ - الْكَابُوسُ .
(الْبَرَّكَةُ) : النَّمَاءُ وَالتَّزْيَادَةُ . وَ - السَّعَادَةُ .
(وَ حَبَّةُ الْبَرَّكَةِ) : عَشْبٌ حَسُولِيٌّ ، مِنْ جِنْسِ نَيْجَلَةٍ ، مِنَ الْفَصِيلَةِ الشَّقِيقِيَّةِ ، مَنْبَتُهُ مِصْرٌ ، وَبِلَادُ حَوْضِ الْبَحْرِ الْمُتَوَسِّطِ وَالْمَنْدِ .
أَوْرَاقُهُ دَقِيقَةٌ التَّجْزُؤُ ، وَأَزْهَارُهُ زُرْقٌ ، وَثَمَرُهُ جِرَابِيَّةٌ ، بِدَاخِلِهَا بَذُورٌ صَغِيرَةٌ سَوْدٌ تَسْتَعْمَلُ عِلَاجًا ، وَتُضَافُ أحيانًا إِلَى بَعْضِ أَصْنَافِ الْخَبْزِ وَالْفَطَائِرِ ، لَطِيبٌ طَعْمُهَا وَرَائِحَتُهَا ، وَيُتَعَصَّرُ مِنْهَا زَيْتُ الْحَبَّةِ السَّوْدَاءِ ، أَوْ زَيْتُ حَبَّةِ الْبَرَكَةِ . وَمِنْ أَسْمَائِهَا : الْحَبَّةُ الْمُبَارَكَةُ ، وَالشُّونِيزُ ، أَوْ حَبَّةُ الشُّونِيزِ ، وَالْحَبَّةُ السَّوْدَاءُ . (مَج) .



(ج) بُرَّكٌ . وَ - أُجْرَةُ الطَّحَّانِ وَالْفَرَّانِ . (ج) بُرَّكٌ ، وَأَبْرَاكٌ .
(الْبُرُوكُ) : الْحَبِيبُ .
(الْبَرِّيكَ) : الْمُبَارَكُ . وَ - الرُّطْبُ يُؤْكَلُ بِالزَّبْدِ . (ج) بُرَّكٌ .
(الْبَرِّيكَةُ) : الْحَبِيبُ .
(الْمَبْرُوكُ) : اسْمٌ مَكَانٍ مِنْ بَرَّكٍ . وَيُقَالُ : لَيْسَ لَهُ مَبْرُوكٌ جَمَلٌ : لَا يَمْلِكُ كَثِيرًا وَلَا قَلِيلًا . (ج) مَبَارِكٌ .
* (الْبَرَّكَارُ) : (انظر : بَرَجَلٌ) . وَهُوَ فِي الْفَارْسِيَّةِ : بَرَّكَارٌ .
* (الْبَرَّكَانُ) : فَتْحَةٌ فِي الْقَشْرَةِ الْأَرْضِيَّةِ تُخْرِجُ مِنْهَا مَوَادَّ مَنْصَهْرَةٌ وَغَازَاتٌ وَأَبْخَرَةٌ ، يَكُونُ غَالِبًا مَخْرُوطَى الشَّكْلِ . وَيُطَلَّقُ كَذَلِكَ عَلَى الْجِبَلِ الَّذِي يَتَكَوَّنُ مِنْ تَرَاقِمِ هَذِهِ الْمَوَادِّ . (مَع) .
* (بَرَّكَجٌ) : سَقَطَ عَلَى رِكْبَتَيْهِ . وَ - قَامَ عَلَى أَرْبَعٍ . وَ - الرَّحَلُ : صَرَعَهُ . وَ - الشَّيْءُ : قَطَعَهُ .
(تَبَرَّكَجٌ) : مَطَاوَعُ بَرَّكَجَةٌ .
(الْبَرَّكُجُ) : الْقَصِيرُ مِنَ الْإِبِلِ وَالرَّجَالِ . وَ - الْمُسْتَرْخِي الْقَوَائِمُ فِي ثِقَلٍ .
* (الْبَرَّكُنْتُ) : أَعْلَى أَنْوَاعِ الْأَمْسِ صَفَاءً وَلَمَعَانًا . (د) .
* (بَرَّمٌ) الْحَبْلُ - بَرَّمًا : فَتْلُهُ مِنْ طَرَفَيْنِ . وَ - الشَّيْءُ : أَحْكَمَهُ . وَيُقَالُ : بَرَّمِ الْأَمْرَ وَالْعَقْدَ .
(بَرَّمٌ) بِالشَّيْءِ - بَرَّمًا : سَمَّمَهُ وَطَجَّرَ بِهِ فَهُوَ بَرَّمٌ . وَ - يَمْنُطِقُهُ : عَمَى . يُقَالُ : بَرَّمِ بِالْحَجَّةِ وَالْجَوَابِ .
(أَبْرَمٌ) : صَنَعَ بَرَّمَةً . وَ - الْكَرْمُ : كَانَ ثَمَرُهُ قَدَرِ الْبَرَّمِ . وَ - الْحَبْلُ وَالشَّيْءُ : بَرَّمَهُ . وَ - الثُّوبُ : قَتَلَ غَزْلَهُ طَاقِنِينَ . وَ - الرَّجُلُ : أَضَجَّرَهُ وَأَمَلَهُ . وَ - الْأَمْرُ : أَحْكَمَهُ . وَ - الْحُكْمُ (فِي الْقَضَاءِ) : أَيَّدَهُ . (مَج) .
(تَبَرَّمٌ) بِالشَّيْءِ : بَرَّمٌ .
(الْبَرَّامَةُ) : أَدَاةٌ ذَاتُ لَوْلَبٍ مَعْدِنِيٍّ ، تَسْتَعْمَلُ فِي الثَّقَبِ ، وَفِي نَوْعِ السُّدَادَةِ مِنَ

القارورة . (محدثة) .

(البريمة) : البرامة . (محدثة) .

(البرم) : الذي لا يدخل مع القوم في الميسر ليخله . وفي المثل : «أبرماً قرونأه» ، يضرب لمن يجمع بين تحصلتين مكروهتين . - والكخل المذئاب . - حب العتب أول ما يظهر . (ج) أبرام . (البرمة) : القدر من الحجارة . (ج) برم ، وبرم ، وبرام .

(البريم) : كل شيء من خيط وغيره فيه لوان مختلطان . - جبل فيه لوان مزيج بحر تشده النساء على الوسط والعضد . - العوذة تعلق على الصبي لدفع العين . - الخيل الذي جعل بين حبلين مفتولين ، ثم قيل الثلاثة جبلاً واحداً . - لفيف القوم . - الجيش فيه أخلاط من الناس . - القطيع يجمع بين الضأن والمغز . - الدمع المختلط بالإنجد . - ضوء الشمس في بقية من سواد الليل . - المتهم .

(البيرم) : قطعة حديد يوسع بها النجار شق الخشبة عند نشرها . (ج) .

(البيرم) : البعزل . (ج) مبارم .

(المبرم) : الثقل . - العث الحديث .

(البرماني) : الكائن الحي الذي يعيش في البر والبحر . ويقال : طائفة برمائية : تبيض في البر والبحر . (ج) . و (في علم الحيوان) : تطلق على الأنواع التي تنتمي إلى شعبة البرمائية مثل الضفدع .

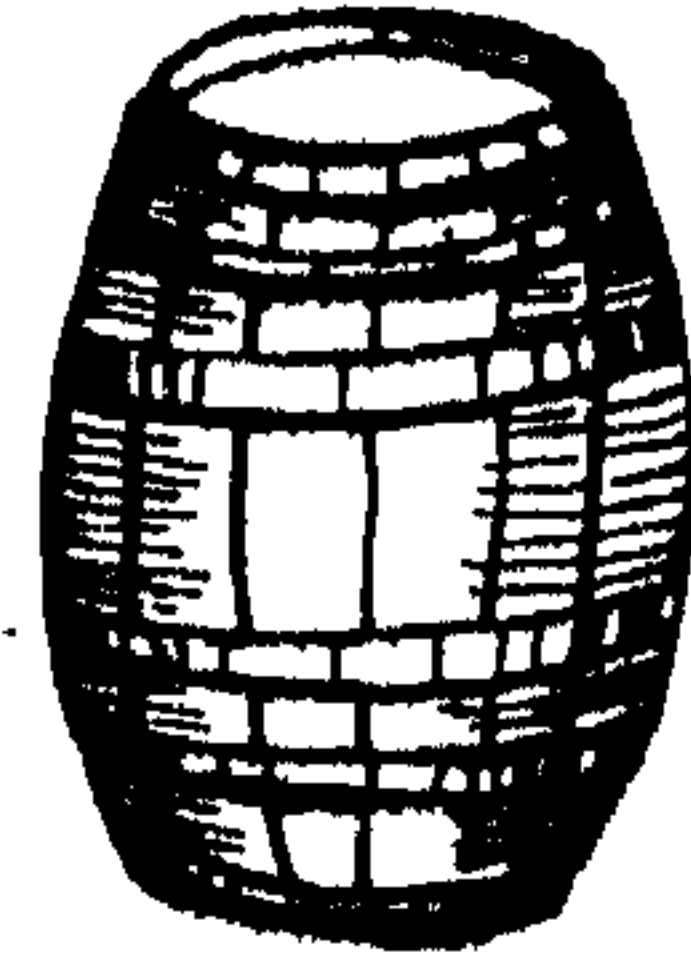

* (البرميل) : وعاء

من خشب يتخذ

للخمر والحل

ونحوهما . (د) . (ج)

براميل .

* (برمها) : الشهر السابع من الشهور القبطية ، وفيه يحل فصل الربيع . (د) .

* (برمودة) : الشهر الثامن من الشهور القبطية ، وهو من فصل الربيع . (د) .

* (البرني) : نوع جيد من التمر مذور أحمر مشرب بصفرة ، ويقال : نخل برني ، ونحلة برنية .

(البرنية) : واحدة البرني . - وإناء واسع القم من خزف أو زجاج ثخين . - والديك الصغير حين يذرك . (ج) براني .

* (البرنامج) : الورقة الجامعة للحساب ، أو التي يرسم فيها ما يحمل من بلد إلى بلد من أمتعة التجار وسلعهم . - والنسخة التي يكتب فيها المحدث أسماء رواته ، وأسائيد كتبه . - الخطة المرسومة لعمل ثما كبراج الدرس والإذاعة . (مع) ، فارسيتها : برنامج . (ج) برامج .

* (البرن) : أشابة من النحاس والقصدير ، وقد تشتمل في بعض الأحيان على نسب قليلة من عناصر أخرى ، مثل الزنك والفسفور . (ج) . * (تبرنس) : لبس البرنس .

(البرنس) : كل ثوب رأسه منه ، ملتزم به . - قانسوة طويلة : - و رداء ذو كمين يلبس بعد الاستحمام . (محدثة) . (ج) برانس .

* (البرنوف) : نبات من الفصيلة المركبة ،



معمّر ، يكثر في مصر على شواطئ الترع والمصارف ، له رائحة حادة ثقيلة ، تطرد الحشرات ، وتواته كثيرة صغيرة بيضية .

* (البرنيطة) : لباس الرأس عند الفرنج . (ج) برانيط . (مع) .

* (برنق) الشيء : صبغة البرنيقي . فهو مبرنق . (البرنيقي) : صيغ مصنوع من بذر الكتان

تدهن به المصورات وغيرها ، وهو مسوب إلى «برنيقا» إحدى مدن بركة . (وهو الوريث) . (د) .

* (برة) الرجل - برها : امتلاً جسمه وتر . - و - أبيض . - و - ثاب جسمه بعد علة . فهو أبرة . وهي برها . (ج) برة .

(أبرة) : أتى بالبرها . - و - أتى بالمعجائب . - و - غلب الناس .

(البره) : المدة من الرمان . (ح) برة . (البره) : البره .

* (برهم) : أدام النظر مع سكوب الطريف . ويقال : برهم إليه .

(البراهمة) : من يؤمنون بالديانة البرهمانية ، وهي ديانة هندية تقول بأنه مجرد أعلى ، خلق العوالم كلها ، وتجعل الناس طوائف مغلقة على رأسها الكهنة . وتدعو إلى تقديم القرابين ، وتأخذ بالتناسخ ليتخلص المرء من القيود التي تربطه بالدنيا . وذهب مؤرخو الفرق الإسلامية إلى أنها تنكر الثبوت والبعث وتحرّم لحوم الحيوان . واحدهم : برهمي . (البرهمة) : البرهمة . (البرهمة) : البرهمة .

* (برهن) : أبرة ، أي أتى بالبرهان . ويقال : برهن على النظرية : ذلك على صحتها .

(البرهان) : الحجّة البيّنة الفاصلة . - (عند المنطقيين) : استدلال ينتقل فيه الذهن من قضايا مسلمة إلى أخرى تشج منها ضرورة . وعند المناطق القدامى : أسنى صور الاستدلال لأنه يقوم على أساس من مقدمات يقينية ، وينتهي تبعاً لذلك إلى نتائج يقينية . وأوضح صور البرهنة الرياضية . - (عند الرياضيين) : ما يثبت قضية من مقدمات مسلم بها . (ج) براهين .

* (برا) البرة - برا : عملها وصنعها . - و - الجمل وغيره : جعل البرة في أنفه . - و - العود أو السهم أو القلم : لخته وسواه . - و - الله الشيء : خلقه . فهو مبرو .

(أبرى) الجَمَل وغيره : جعل في أنفه البُرَّة .
 (البُرَّة) : حَلَقَةٌ من صُغُرٍ أو غيره في أحد
 جانبي أنف البعير للتذليل ، أو في أنف المرأة
 للزينة . و - كل حَلَقَةٌ من سيوار وقرط وخلقخال
 وما أشبه ذلك . (ج) بُرَاتٌ ، وبُرَى ، وبُرُونٌ في
 الرفع ، وبُرِينٌ في النصب والجر .
 (البُرَّة) : لغة في البُرَّة . و - نُحاتة القلم
 والعود والصابون ونحو ذلك . و - ما بقى من
 قِطْعِ الصَّابُونِ بعد الاستعمال . (ج) .
 (البُرِّيَّة) : المخلوق . (ج) تَرايا . (انظر : برأه) .
 * (البُرُوتِسْتَنْتِيَّة) : مذهب مسيحي ، نشأ عن
 حركة الإصلاح الديني التي قادها (لوثر) ويدعو
 إلى تحرر الفرد من سلطان الكنيسة ، وجعله
 مسئولاً أمام الله وحده ، ويقابل (الكاثوليكية)
 و(الأرثوذكسية) . (مع) .
 * (بُرُوتِسْتُون) : ورقة رسمية تُحرر بناء على طلب
 صاحب الشأن ، لإثبات امتناع المسحوب عليه
 من قبول (الكفيلة) ، أو من الوفاء بها أو بالسند
 الإذني . (ج) .
 * (بروتون) : أحد الجُستيمات الأولية التي
 تدخل في تركيب نواة الذرة . (ج) .
 * (بُرُوز) الصورة ونحوها : جعل لها بُرُوزاً .
 (البُرُوز) : ما يحيط بالشيء ، (د) .
 و (عربيته : إطار) .
 * (البُرُوق) : ما يكسو الأرض من أول تحضرة
 النبات . و - جنس نبات من فصيلة الزنبقيات .
 (ج) بُراوق .
 * (بُرَى) العود أو الحجر ونحوهما - بُرِيّاً :
 نَحْتَهُ . فهو بارٍ . ومنه المثل : «أعطى القوسَ بارياً» :
 كبل الأمر لصاحبه . و - القلم : سَوَى طَرَفَهُ
 للكتابة . و - السفر والجوع الإنسان والبعير :
 هَزَلَهُ . فهو مَبْرِيٌّ ، وبُرِيٌّ . و - له : عَرَضَ .
 (أبرى) الشيء : أصابه البُرَى .
 (باراه) في الأمر مبارأة : عارضه فيه ، وفعل
 مثل فعله . و - (في الرياضة البدنية) : نافسه .

(بزر) : السريع السير . و - الكثير
 الحركة . و - الغلام الخفيف في السفر .
 (البزباز) : البزباز .
 (البزباز) : البزباز .
 * (بَزَج) - بُزَجاً : فَاخَرَ . و - عليه :
 حَرَشَ . و - الشيء : حَسَنَهُ وزَيَّنَهُ .
 (بَزَج) في الشيء : فَاخَرَهُ .
 (بَزَج) الشيء : بَزَجَهُ .
 (تَبَازَج) الرجلان : تَفَاخَرَا .
 (البزيج) : المكافئ على الإحسان .
 * (بَزَخ) - بَزَخاً : ضربه فدخل ما بين
 وَرِكَتَيْهِ وخرجت سرته . و - ظهره بالعصا :
 ضربه حتى انخفض . و - القوس : حَنَاهَا . و -
 الرجل : فَضَحَهُ .
 (بَزَخ) - بَزَخاً : دَخَلَ ظَهْرَهُ وخرج
 صدره . و - القرس : انخَضَ ظَهْرَهُ . فهو
 أَبْزَخٌ ، وهي بَزَخَاءُ . (ج) بَزَخٌ .
 (بَزَخ) : خَضَعَ .
 (البَزَخ) ظهر الفرس : بَزَخَ .
 (تَبَازَخ) : مَشَى مَشِيَةَ الأَبْزَخِ . و - جلس
 جِلْسَتَهُ . و - المرأة : أُخْرِجَتْ عَجِيذَتُهَا . و -
 الفرس : نَتَى حَافِرَهُ إِلَى بَطْنِهِ عند الشرب ، لقصر
 عُنُقِهِ . و - عن الأمر : تَأَخَّرَ .
 (البَزَخ) : الوطاء من الرمل . (ج) أَبْزَاخُ .
 * (البَزْدَرَةُ) : جِرْفَةُ البَيِّزَارِ . و - البَيِّزَرَةُ .
 (مع) .
 * (بَزَز) الحَبُّ - بَزَزاً : أَلْقَاهُ فِي الأَرْضِ
 للإلثبات . و - القَدْرُ : رَمَى فِيهَا الأَبَاذِيرَ . و - فلاناً
 بالعصا : ضربه . و - القَصَّارُ الثُّوبَ : ضربه بالعصا .
 (بَزَز) القَدْرُ : بَزَزَهَا . ويُقال : بَزَزَ
 الطعامَ . و - كلامه : حَسَنَهُ وَزَوَّقَهُ .
 (البازور) من الرجال : المُهْرَبُ . (ج)
 بوازير .
 (البزور) : الحَبُّ يُلْقَى فِي الأَرْضِ للإلثبات .
 و - الأولاد . (ج) بَزُورُ .

(بج) . و - امرأته : صالحها على الفراق .
 (انظر : برأ) .
 (ابترى) العود والحجر ونحوهما : براه .
 (أبرى) : مطاوع بَرَى . و - له : عَرَضَ .
 (تبارى) الرجلان : تعارضا ، وفعل كلاهما مثل
 ما يفعل صاحبه . و - تنافسا . ومنه الحديث : «لَيْسَ
 عَن طَعَامِ المُتَبَارِئِينَ أَنْ يُؤْكَلَ» .
 - (تَبَرَّى) له : تَعَرَّضَ له . و - لودِّهِ ومعروفه :
 تَصَدَّى لطلبها . ويقال : تَبَرَّاهُ ، وتَبَرَّى وَدَّهُ
 ومعروفه .
 (البارياء) : (انظر : بور) .
 (البارى) : البارئ .
 (البارى) : (انظر : بور) .
 (البارية) : (انظر : بور) .
 (البرى) : التراب . ويقال في الدعاء : «يَهِيهِ
 البرى» . و - الوَرَى .
 (البراء) : ماتساقط من كل ما برى أو نُحِثَ .
 (البراءة) : البراء . و - حُثالة القوم . و ناقة ذات
 بُرَايَةٍ : ذات شحم ولحم ، أو ذات بقاء على السير .
 (البراءة) : جِرْفَةٌ نَحَبِ العُودِ أو الحجر
 ونحوهما .
 (البراء) : مَنْ صَنَعَتَهُ البراية .
 (البراءة - البرائة) : الأداة تُبْرَى بِهَا أَقْلَامُ
 الرصاص ونحوها .
 (البرى يرى) : مرض ينشأ عن نقص فيتامين
 (ب) ، ويتميز بإصابة المجموع العصبي وعضلة
 القلب . (د) .
 (المباراة) : منافسة رياضية بين فريقين
 أو فردين . (ج) مباريات . (ج) .
 (الجيرة) : البرائة . (ج) مَبَارٍ .
 * (بَزَز) : أسرع في سيره . و - انهزم وقَرَّ .
 و - كثرت حركته واضطرابه . و - الرجل :
 حَرَكَه بِعُنْفٍ . و - الدابة : ساقها بشدة . و -
 الشيء : عَالَجَهُ وَأَصْلَحَهُ . و - سَلَبَهُ وانتزعه .
 و - رَمَى بِهِ ولم يَرُدَّهُ .

(البزُرُ) : الحَبُّ يُلقَى في الأرض للإنبات .
 (ج) بُزور . - والتابل . (ج) أَبزَار . (جج) أَبازير .
 و (بِزْرُ قَطُونَا) : بُدور نبات غشبي حَوْلِي ، من فصيلة لسان الحمل ، ينبت في الأراضي الرملية في مصر وبلاد حوض البحر المتوسط ، وتستعمل طبيًا في حالة الإمساك المستعصي . (د) .
 (البزْرَاءُ) : المرأة الكثيرة الولد .
 (البزْرَةُ) : كل ما يُبزَرُ في الأرض للزُرْع .
 وغلب في مصر على بذرة القطن . - (في علم الزراعة) : تطلق على أجزاء من النبات تحفظ للزرع . (ح) .
 (البزْرُ) : بائع البزور .
 (الببْرَاءُ) : الحَرَاث . - حامل البزاي في الصيد . (ج) بَيَازِرَة . (مع) .
 (الببْرَاة) : العصا الضخمة يُدَقُّ بها القصار الثوب . (ج) بَيَازِرُ .
 (الببْرُ) : الببْرَاة .
 (الببْرَةُ) : علم يُبحث فيه عن أحوال الجوارح ومعرفة العلامات الدالة على قوتها في الصيد . وقد أُجِدَّ اسمُه من البزاي لشهْرَتِه في الصيد وخفته . (مع) .
 (المبْرُ) : الببْرَاة .
 (المبْرُورُ) : الرجل الكثير الولد .
 * (بَزْرُ) قَرِينَةُ - بَزْرَا ، وبَزْرَة ، وبِزْرِي : غَلْبُه . - سَلْبُه . ومنه المثل : « من عَزَّ بَزْرُه : من غَلَبَ أَخَذَ السَّلْبَ . - الشيء : نزعُه وأخذه بِجَفَاءٍ وقَهْرٍ . (ابتزَّ) قَرِينَتَه : بَزْرُه . - الشيء : بَزْرُه .
 (الببْرَاة) : حِرْفَةُ الببْرَاز .
 (الببْرُ) : نوع من الثياب . - السَّلَاح .
 (الببْرُ) : الثَّدْي . (فارسية) .
 (الببْرُ) : السَّلَاح .
 (الببْرَا) : بائع الببْر .
 (الببْرَة) : الببْرُ . - الهَيْبَة . - والشَّارَة .
 * (بَزْرُعُ) الصَّبِيُّ - بَزَاغَة : صار ظريفًا

كَيْسًا . - صار جريماً على الكلام . - صار مُتَنَاهِي الجمال . - الرجلُ : سَادَ وَشَرَّفَ . فهو بَزِيْعٌ ، وبَزَاغ .
 (بَبْرُعُ) الصَّبِيُّ : بَزْرُع . - الشَّرُّ : تَارَ ولم يَبْقَ بَعْدُ .
 * (بَبْرَغِي) السِّنُّ - بَزْرَغَا ، وبَزْرُغَا : شَقَّت اللحم فخرجت . - الشمسُ ، أو القمرُ ، أو النجمُ : بدأ طُلُوعُه . وفي التنزيل العزيز : ﴿ فَلَمَّا رَأَى الْقَمَرَ بَازِغًا ﴾ . - والطبيبُ الجِلْدَ بَزْرَغَا : شَرَطَه فأسال دَمَه . - دَمَه : أسالَه .
 (بَزْرَغُه) : بَزْرَغُه . - البيطارُ الدابةُ : وَخَزَهَا وَخَزَا خَفِيْفًا فوق الحافر لا يَتَلَمَّعُ العَصَبُ علاجاً لها . (ابتزَّغَ) الربيعُ : جاء أولُه .
 (البازِغَة) : السِّنُّ .
 (المبْرُغُ) : المِشْرُوط . (ج) مَبْرَاغُ .
 * (بَبْرَقُ) - بَزْرَقَا ، وبَزْرَاقَا : بَهَقَ . - الشمسُ : بَزَعَتْ .
 * (الببْرُقُ) : آلة موسيقية ، هي نوع صغير من الطنبور ، تُشبه العود .
 (الببْرَاقُ) : البُصَاقُ .
 * (بَبْرَلُ) النَّابُ - بَبْرَلَا ، وبَبْرُولَا : طَلَع . فهو بَازِلٌ . - والبحيرُ : طَلَعَ نَابُه ، وذلك في السنة الثامنة أو التاسعة . فهو وهي بَازِلُ . (ج) بَبْرُلُ للجمال ، وببوازِلُ للثوق . وهو وهي بَبْرُولُ . (ج) بَبْرُلُ ، وبَبْرُولُ . - الرجلُ : كَثَلَتْ تجربته . فهو بَازِلُ . - الرَّأْيُ والأمرُ : استحكما . - الشيءُ بَبْرَلًا : شَقَّه . - الشرابُ : ثَقَبَ إناءَه لِيَسِيلَ . - صفاه . فهو مَبْرُولٌ ، وبَبْرِيلُ . - الأمرُ أو الرَّأْيُ : قطعَه . - الرَّأْيُ : ابتدَعَه . - الحاجةُ : قضاهَا .
 (بَبْرُلُ) الرَّأْيُ والأمرُ - بَبْرَالَة : استقام واستحكم .
 (بَبْرُلُ) الشيءُ : بَبْرَلَه .
 (الببْرُولُ) : انشَقَّ .
 (بَبْرُولُ) الشيءُ : تشقَّقَ . ويقال : تَبَبْرُولُ

الجِلْدُ بالدم ، والسَّقَاءُ بالماء . - الشرابُ : سال من المَبْرُولِ . - الشرابُ : بَبْرَلَه .
 (الببْرَالُ) : السِّنُّ تَطْلُعُ وقت البَبْرُولِ . (ج) ببوازِلُ .
 (الببْرَالَة) : الشَّجَّةُ تَبَبْرُولُ الجِلْدَ ، وتَسِيلُ الدمَ . - كُلُّ ما يَسْتَدُّ الحاجة من المال .
 (الببْرَالُ) : الموضع الذي يخرج منه الشيءُ المَبْرُولُ .
 (الببْرَالُ) : أداة يُثَقَبُ بها الدُّنُّ ونحوه .

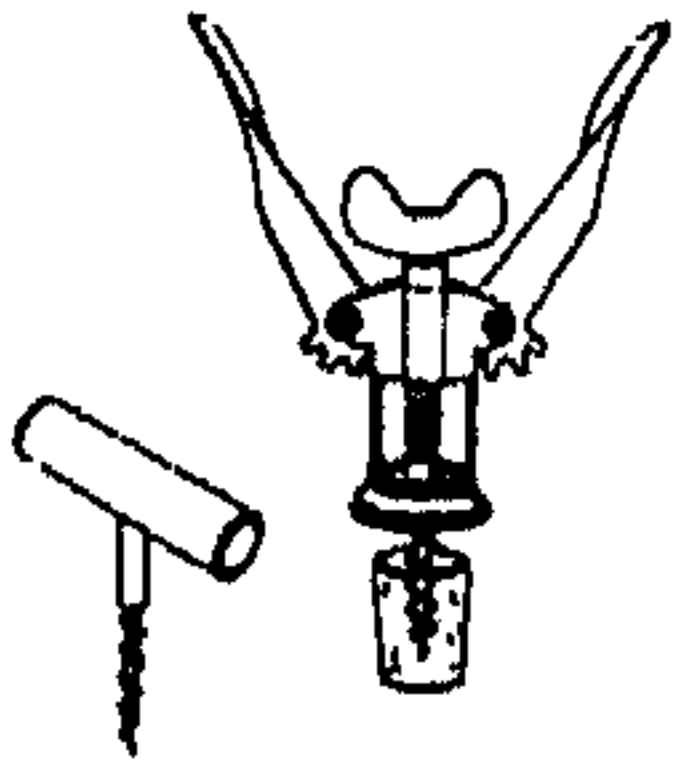

(المبْرَالُ) : الببْرَالُ . - مصفاة الشراب .
 (ج) مَبْرَالُ .
 (المبْرَالَة) : يصفاه الشراب .
 * (بَبْرَمُ) القَوْلُ - بَبْرَمًا : غَلَطَ . - عليه : عَضَّ بِمُقَدِّمِ أسنانه . - على الأمر : عَزَمَ . - والعيبُ : نَهَضَ واستمرَّ . - الرجلُ بَبْرَامَةً من بوازم الذهر : أصابته . - الشيءُ : كَسَرَه . - الناقةُ : حَلَبَهَا بالسَّبَابَةِ والإبهام فقط . - والبزْرُ : أَخَذَه بالسَّبَابَةِ والإبهام ثم أرسلَه . - فلانًا الشيءُ : سَلَبَه إِيَّاهُ .
 (الإبْرِيمُ) : (انظر : إبْرِيمُ في باب الهـ) .
 (الببْرَامَة) : الشَّدَّةُ . (ج) بببْرَامُ .
 (الببْرَامَة) : الشَّدَّةُ . - الأكلة الواحدة في اليوم والليلة . - وزن ثلاثين درهماً .
 (الببْرِيمُ) : الخوصة يُشَدُّ بها البَقْلُ . - الخبْزَة من البقل . - فضلة الزَّادِ . (ج) بببْرِيمُ .
 (الببْرِيمَة) : الببْرِيمُ . (ج) بببْرَامُ .
 * (بَبْرَا) - بَبْرَوَا : تَطَاوَلَ وتَلَفَّت لِيَبصر شيئاً أو لِيَسْمَعَه . - الرجلُ : خرج صدره ودخل ظهره . - وبَبْرَوَانَا : وَثَبَ . - الرجلُ بَبْرَوَا : قَلَبَه وبَطَّشَ به .
 (بَبْرِي) - بَبْرَا ، وبَبْرَاءُ : خرج صدره ودخل

ظهره . فهو أَبْرَى .

(أَبْرَى) به : قهره . و- بَطَّشَ به . و- بالأمر : قَوَّى عليه وضَبَّطه .

(تَبَاوَى) : أخرج صدره وأدخل ظهره . و- الرجل : وسَّع خطوه . و- تَكَثَّر بما ليس عنده .

(البازي) : جنس من الصقور الصغيرة أو المتوسطة الحجم ، من فصيلة العقاب النسرية ، تميل أجنحتها إلى القصر ، وتميل أرجلها وأذناها إلى الطول . ومن أنواعه : الباشق ، والبيدق . (ج) بَوَاز ، وبُزَاة .



(البَزْو) : بَزُو الشيء : عَذَّله ونظيره .

* (بَسْ) : بمعنى حَسَب . (فارسية) .

(بَسْ) : صوت يُزَجْر به الهِرَّ . (مو) .

(بَسْ بَسْ) : صوت تُذْعَى به الناقة أو الشاة للحلب . و- صوت تُذْعَى به المرأة لِتُقْبِل . (مو) .

* (بَسَأَ) به - بَسَأَ ، وبَسُوعًا : أيس . و-

بالأمر : أَلْفه ومَرَّن عليه . و- به : تهاوَنَ .

(بَسَى) به - بَسَأَ وبَسَأَ : بَسَأَ .

(أَبْسَأَهُ) : آتَسَهُ . ويقال : أَبْسَأَهُ بكذا .

* (بَسَبَسَ) : أسرع في السير . و- بالناقة أو الشاة : دعاها للحلب بقوله : بَسْ بَسْ . و-

بالماشية إلى الطعام أو الشراب : دعاها . و-

بينهم : سعى بالحيلة .

(بَسَبَسَ) الماء : جَرى على وجه الأرض .

(البَسْبَاسَة) : يطلق على شجر جوز الطيب ،

وهي أصلًا زائدة ورقية قرمزية اللون تحيط ببذرة

النبات وتستعمل تابلًا . و- يطلق على تركيب

نباتي يوجد في طرف بعض الثبات كالحروع .

(ج) البَسْبَاس .



(البَسْبَسُ) : القفر الخالي . (ج) بَسَابِسُ .

والتُرْهَاتُ البَسَابِسُ وتُرْهَاتُ البَسَابِسِ : الأباطيل .

* (البَسْبُوسَة) : حَلْوَى تُتَّخَذُ من دقيق البُرِّ

والسكر والسمن . (د) .

* (بَسَّتَرَ) اللبن : عَقَّمه على طريقة العالم الفرنسي

(باستير) . (د) .

(البَسْتَرَة) : تعقيم اللبن ونحوه على طريقة

(باستير) .

* (البُسْتَانُ) : جُنَيْتَةٌ فيها نخيل متفرقة يمكن

الزراعة بينها ، وإلا كانت حديقة . (ج) بساتين .

(مع) .

(البُسْتَانِي) : عامل البستان .

(البَسْتَنَّة) : علم فلاحه البساتين . (ج) .

* (بَسَّرَ) - بَسَّرًا ، وبُسُورًا : عَجَّل . و-

أظهر العُبُوسَ . ويقال : بَسَّرَ وجهه . وفي

التنزيل العزيز : ﴿ تَمَّ عَيْسَ وَبَسَّرَ ﴾ . و-

بالشيء : ابتدأ . و- فلان النخلة بَسَّرًا ،

وبَسَارًا : لَفَّحها قبل أوان التلقيح . و- النبات :

رعاه غَضًّا أولَ رَعَى . و- القَرْحَة : نَكَّأها قبل

التفنج . و- الدَّيْنُ : تقاضاه قبل حُلُول موعده .

و- السَّقَاءُ : شرب من لبنه قبل أن يُرُوبَ . و-

البُسْتَرُ : خلطه بالرُّطْبِ والتمر في النيذ . وفي

الحديث : « لا تُجْرُوا ولا تُبَسِّرُوا » .

(بُسِيرَ) : أصيب بالبأسور .

(أُبَسَّرَ) النخل : صار ماعليه بُسْرًا . و-

طاب بُسْرُه . ويقال : أُبَسَّرَتِ الأرض . و-

المركبُ في البحر : وقف . و- البُسْتَرُ والقَرْحَة

والحاجة : بَسَّرَها .

(بَسَّرَتِ) الدابةُ : طلبت اللُقَاعَ قبل الأوان .

(ابْتَسَّرَتِ) الرَّجُلُ : تخدِث واسترحت .

و- بالشيء : ابتدأ . وفي الحديث : « أنه كان إذا

نهض في سفره قال : اللهم بك ابْتَسَّرْتُ » . و-

النخلة والحاجة : بَسَّرَها . و- الفاكهة ونحوها :

أخذها غَضَّةً طرية . ويقال : ابْتَسَّرَ الرَّأْيُ : أبداه

قبل نضجه .

(ابْتَسَّرَ) لونه : تَغَيَّرَ وصار في لون البُسْرِ .

(بَسَّرَ) : طلب البُسْرَ . و- الرَّجُلُ :

ابْتَسَّرَتْ . و- النبات : طلبه بالحفر عنه قبل أن

يخرج . و- الحاجة : بَسَّرَها .

(البَسُورُ) : طَيَّةٌ سميقة من الغشاء المخاطي في

أسفل شقِّ شرجي . (ج) بواسير . وتطلق

البواسير عامة على مرض يحدث فيه تمدد وريدي

دوالي في الشرج على الأشهر ، تحت الغشاء

المخاطي . (ج) .

(البَسْرُ) : يقال : وجَّهَ بَسْرًا : باسِرًا . و-

الماءُ أولُ ما ينزل من السحاب .

(البُسْرُ) : تمر النخل قبل أن يُرطَّبَ . و-

الغضُّ الطريُّ من كل شيء . و- الماءُ أولُ

ما ينزل من السحاب . (ج) بَسَارٌ .

(البُسْرَة) : واحدة البُسْرِ . و- البُسْرَة أولُ

ظهورها .

(المِبْسَارُ) من النخل : التي لا تُرطَّبُ بُسْرَها .

(المُبْسِرَة) : ريحٌ يُسْتَدَلُّ بهبوبها على المطر .

(المُبْسِرَة) : المُبْسِرَة .

* (بَسَّ) الرَّجُلُ - بَسًا : طَلَّبَ وجهَهُ . و- اتَّخَذَ

البَسِييسَةَ ، ويقال : بَسَّها . و- البَسِييسَة : صَنَعها .

و- الشيءُ : فَتَّه . وفي التنزيل العزيز : ﴿ وَبَسَّتِ

الجِبَالُ بَسًّا ﴾ . و- الشيءُ ، وفيه : فَرْقَه وأذهب

منه شيئاً . ويقال : بَسَّتْ منه الأيامُ : نالت منه . وفي

حديث المُتَّفَعِ : « ومعى بُرْدَةٌ قد بَسَّ منها » : يَبَلُ

منها وَيَلِيثُ . ويقال : بَسَّ عليه عقابرةٌ : أرسل عليه

نمائمًا وأذاهُ . ويقال : بَسَّ له من يتخَبَّرُ خبره :

دَسَّ إليه من يأتيه بخبره . و- الإبلُ ، وبها : ساقها

سَوَاقًا سَهْلًا . و- زَجَّرَها بقوله : بَسَّ بَسَّ . و-

بالناقة : صَوَّتْ لها متلطفًا بقوله : بَسَّ بَسَّ ، لِتَسْكُنَ

وتدبر. و- الرُّجُلُ: طَرَدَهُ وَنَحَاهُ.

(أَبَسَ) الإِبِلُ، وبها: بَسٌ. و- بالنَّاقَةِ: بَسٌ. ومنه المثل: «الإيناس قبل الإبتاس»، يضرب في المداراة عند الطَّلَب. ويقال في تأييد الثَّقَى: «لا أفعل ذلك ما أبسُ عبدٌ بناقته»، أي أبداً. و- دَعَاها إِلَى الطَّعَامِ أَوْ المَاءِ.

(أَبَسَ): ذَهَبَ. يقال: ابْتَسَتِ الحَيَّةُ عَلَى وَجْهِ الأَرْضِ. و- تَفَرَّقَ. يقال: ابْتَسَ المَاءُ عَلَى وَجْهِ الأَرْضِ.

(الْبَاسَةُ): مؤنث الباس. و- من أسماء مكة.

(البَسُّ): الهرة الأهلية.

(الْبَسَّاسَةُ): من أسماء مكة.

(البَسُوسُ): الراعى. و- الناقة لا تدير إلا على الإبتاس. (ج) بَسُوسٌ. و- امرأة تَسْبِثُ في حرب بين قبيلتين، فضربَ بها المثل في الشؤم، فقيل: «أشأمٌ من البسوس».

(البَسِيسُ): القليل من الطعام.

(البَسِيسَةُ): السويق أو الدقيق يُلْتَبَزُ بزيت أو سمن أو نحوهما، ثم يؤكل غير مطبوخ. و- تُحْبِزُ يُجْفَفُ وَيُدْقُ ويمزج بالماء ويُشْرَبُ. و- خَلَوَى نُصِنَعُ من دقيق الذرة (معدثة).

* (بَسَطَ) الشَّيْءَ - بَسَطًا: نَشَرَهُ. و- يَدَهُ أَوْ ذِرَاعَهُ: فَرَشَهَا. ويقال: بَسَطَ كَفَّهُ: بَشَّرَ أَصَابِعَهَا. و- يَدَهُ لِي الإِنْفَاقِ: جَاوَزَ القَصْدَ. و- يَدَهُ إِلَيْهِ بِمَا يُحِبُّ أَوْ يَكْرَهُ: مَدَّهَا. و- لِسَانَهُ إِلَيْهِ بِالْحَرِّ أَوْ الشَّرِّ: أَوْصَلَهُ إِلَيْهِ. و- اللهُ الرِّزْقَ لِعِبَادِهِ: كَثَّرَهُ وَوَسَّعَهُ. و- فَلَانًا: سَرَّهُ. ولى حديث فاطمة: «بَسَطَنِي مَا بَسَطُهَا». و- المَكَانَ القَوْمَ أَوْ الفِرَاشَ النَّائِمَ: وَسَّعَهُ. و- فَلَانًا عَلَى فَلَانٍ: سَطَّطَهُ. و- فَضَّلَهُ. و- العُدْرَ: قَبَلَهُ. و- من فَلَانٍ: أَرَالَ احتشامه.

(بَسَطَ) وَجْهَهُ - بَسَاطَةً: تَلَّالًا. و- لِسَانَهُ: انطلق. و- يَدَهُ: البسطة بالمعروف. فهو بسيط. (ج) بَسِيطٌ. (بَسَطَةً): لَاطَفَهُ.

(بَسَطَ) الشَّيْءَ: نَشَرَهُ. و- جَعَلَهُ بَسِيطًا لَا تَعْقِيدَ فِيهِ. (معدثة).

(الْبَسَطَ) الشَّيْءَ: انشتر. و- يَدَهُ: امْتَدَّتْ. و- لِسَانَهُ: انطَلَقَ. و- فَلَانًا: سَرَّ. و- تَرَكَ الاحتشامَ. و- الثَّهَارَ: طَالَ.

(بَسَطَ): انشتر. ويقال: تَبَسَطَ فِي كَلَامِهِ: فَصَّلَ وَأَوْضَحَ. و- تَنَزَّهُ. و- لِي البِلَادِ: سَارَ فِيهَا طَوِيلًا وَعَرْضًا.

(الباسِيطُ): من أسماء عَزْرٍ وَجَلَّ.

(الباسِيطَةُ): قَامَةٌ بِاسِيطَةٍ: مَقْدَارُ طَوِيلِ الرَّجْلِ إِذَا كَانَ بِاسِطًا ذِرَاعِيهِ إِلَى فَوْقِ.

(الْبَسَاطُ): من الأَرْضِ: الواسعة. و- الأَرْضُ ذاتُ الرِّياحِينِ.

(الْبَسَاطُ): كُلُّ مَا يُبَسَطُ. و- من الأَرْضِ: البَسَاطُ. و- القِدْرُ العَظِيمَةُ. و- ضَرْبٌ مِنَ الفُرَشِ يَنْسَجُ مِنَ الصُّوفِ وَنَحْوِهِ. (ج) بَسَاطٌ.

(الْبَسَاطُ): (في علم الحساب): العَدَدُ الأعلى لِي الكسْرِ الاعتيادي كالعَدَدِ (٥) فِي الكسْرِ (١/٥). (مو).

(الْبَسِيطَةُ): من الآذَانِ: العَرِيضَةُ العَظِيمَةُ. (ج) بَسِيطٌ.

(الْبَسِيطَةُ): الزيادة. ولى التنزيل العرير: ﴿وَزَادَهُ بَسِيطَةً فِي العِلْمِ وَالْجِسْمِ﴾. و- السَّعَةُ. و- من الطَّبَّاءِ والنساء: الحَسَنَةُ الجِسْمِ النَّاعِمَةُ. و- الفُرْيَانَةُ، وهى عُجْبَةٌ من دَقِيقٍ وَلَبَنٍ وَبَيْضٍ وَسُكَّرٍ. (مع).

(الْبَسِيطُ): المُنْبَسِطُ. و- ضَيْدُ المَرْكَبِ. و- مَا لَا تَعْقِيدَ فِيهِ. و- أَحَدُ بِحُورِ الشُّعْرِ، يُؤَسَسُ الشَّطْرُ مِنْهُ عَلَى النَحْوِ العَالِي: مُسْتَفْعَلُنِ فاعِلُنِ مُسْتَفْعَلُنِ فاعِلُنِ. و- من الأَرْضِ: البَسَاطُ. (ج) بَسَاطٌ.

(الْبَسِيطَةُ): مؤنث البسيط. و- الأَرْضُ. (ج) بَسَاطِطٌ.

(المُبَسِّطُ): السَطْحُ المُبَسِّطُ: سَطْحٌ يُمْكِنُ بَسَطُهُ إِلَى مُسْتَوٍ، كسطح الأسطوالة (ج).

* (بَسِيطْرَةٌ): لَحْمٌ فَيُجَدُّ يُعَالَجُ بِالثُّومِ وَالثُّوَابِلِ،

ثم يُهَضَقُ وَيُقَدَّدُ. (د).

* (بَسَقَ) الشَّيْءَ - بَسُوقًا: تَمَّ ارْتِفَاعَهُ. و- الرَّجُلُ: عَلَا ذِكْرُهُ فِي الفَضْلِ، وَيُقَالُ: بَسَقَ أَصْحَابَهُ، وَعَلَيْهِمْ. ولى حديث ابن الخنفيه: «كَيْفَ بَسَقَ أَبُو بَكْرٍ أَصْحَابَ رَسُولِ اللهِ ﷺ». و- لِي الشَّيْءِ: مَهَرَ.

(أَبَسَقَ) الناقةَ والجاريةَ ونحوهما: جَرَى اللَّبَنُ فِي نَدْيِهَا عَنِ غَيْرِ وِلادَةٍ. فهى مُبَسِّقٌ. (ج) مَبَاسِيقٌ، وَمَبَاسِيقٌ.

(بَسَقَ) عَلَيْهِ: تَعَالَى وَتَعَاظَمَ. و- بَسَقَهُ.

(تَبَسَّقَ) الشَّيْءُ: ارْتَفَعَ. و- فَلَانًا: عَلَا ذِكْرَهُ.

(الباسِقةُ): السَّحَابَةُ البَيْضَاءُ الصَّافِيَةُ اللَّوْنِ.

(ج) بَوَاسِيقٌ. ولى الحديث لِي صِفَةِ السَّحَابِ:

«كَيْفَ تَرُونَ بَوَاسِيقَهَا؟».

(بُسَاقَةُ القَمَرِ): حَجَرٌ أبيض صَافٍ يَتَلَّالًا.

(الْبَسِيقَةُ): الأَرْضُ ذاتُ الحِجَارَةِ السُّودِ.

(ج) بَسَاقٌ.

* (بَسَكْرِيَّةٌ): أَقْرَاصُ هَشِيَّةٍ تُتَّخَذُ مِنْ دَقِيقٍ وَبَيْضٍ وَسُكَّرٍ وَقَلِيلٍ مِنَ الدَّهْنِ. (د).

* (بَسَلٌ) - بَسُولًا: عَجَسَ غَضَبًا أَوْ شِجَاعَةً. فَهُوَ بِاسِيلٌ. (ج) بَسِيلٌ، وَبَوَاسِيلٌ. وَهُوَ بَسِيلٌ.

(ج) بَسَلَاءٌ. وَهُوَ بَسَلٌ أَيضًا. و- الطَّعَامُ أَوْ الشَّرَابُ: تَغَيَّرَ وَقَسَدَ. و- اليَوْمُ والقَوْلُ: ائْتَدَّ. و- الشَّيْءُ بَسَلًا: حَبَسَهُ. و- فَلَانًا: لَامَهُ. و- عَنِ حَاجَتِهِ: أَهْجَلَهُ. و- الشَّيْءَ: أَخَذَهُ قَلِيلًا قَلِيلًا. و- الدَّقِيقَ وَنَحْوَهُ: تَخَلَّه.

(بَسَلٌ) - بَسَالًا، وَبَسَالَةً: شَجَعٌ وَعَجَسٌ عِنْدَ الحَرْبِ. فَهُوَ بِاسِيلٌ. (ج) بَسِيلٌ، وَبَوَاسِيلٌ. وَهُوَ بَسِيلٌ أَيضًا. (ج) بَسَلَاءٌ.

(أَبَسَلُ) الشَّيْءُ: حَرَمَهُ. و- لَفَسَهُ لِلْمَوْتِ وَالعَطَرِ: وَطَّنَهَا عَلَيْهِ. و- الشَّيْءَ وَفَلَانًا: رَهَنَهُ. و- فَلَانًا لِلهَلَكَةِ: أَسْلَمَهُ. ولى التنزيل العرير:

﴿أَنْ لَبَسَلُ نَفْسٌ بِمَا كَسَبَتْ﴾. و- فَلَانًا لِعَمَلِهِ وَبِهِ: وَكَمَلَهُ إِلَيْهِ. و- لَكِلْدًا: عَرَّطَهُ.

(بَاسَلَهُ): صَاوَلَهُ فِي الحَرْبِ.

(بَسَل) وَجْهَهُ : عَيْبَهُ عَيْبُوسًا كَرِيهًا . و -
الطعامُ أو الشرابُ : حَمَضَهُ وَأَفْسَدَهُ .
(اِبْتَسَل) فَلَانٌ لِّلْمَوْتِ : اسْتَسَلِمَ .
(تَبَسَّل) الرَّجُلُ : عَبَسَ غَضِبًا أَوْ شَجَاعَةً .
و - تَشَجَّعَ . و - الوجهُ : كَرَّةٌ مَنظَرُهُ وَفَطَعُ .
ويقال : تَبَسَّلَ لِي .
(اسْتَبَسَّل) فَلَانٌ : أَقْدَمَ عَلَى الْحَرْبِ مُوْطِنًا نَفْسَهُ
عَلَى الْهَلَكَةِ . و - لِلْمَوْتِ أَوْ الضَّرْبِ : اِبْتَسَلَ .
(الباسل) : الْأَسَدُ . و - اللَّيْنُ الْكَرِيهُ الطَّعْمِ
الْحَامِضِ . و - الحَلُّ الَّذِي تَغَيَّرَ طَعْمُهُ .
و - الكلامُ الشَّدِيدُ الْكَرِيهِ .

(بَسَل) : بِمَعْنَى أَجَلَ .
(البَسَل) : الْحَرَامُ ، (الواحد والجمع ،
والمذكر والمؤنث ، فيه سواء) . و - عُصَارَةٌ
العُصْفَرِ وَالْحِجَائِ . و - الرَّجُلُ الْكَرِيهُ الْوَجِيهُ .
وَبَسَلًا لَهُ : وَبَسَلًا لَهُ . وَبَسَلًا بَسَلًا : آمِينَ آمِينَ .
(البَسِيلَةُ) : بِقَلِّ زَرَاعِي حَسُولِي مِنَ الْقَرْنِيَاتِ
الْفَرَّاشِيَةِ ، ضَرُوبُهُ كَثِيرَةٌ ، وَطَبِخُ بَزُورِهِ (مع) .



(البَسِيلِيُّ) : الْبَسِيلَةُ .
(البَسُولُ) : وَصْفٌ لِلْمَبَالِغَةِ . و - الْأَسَدُ .
(البَسِيل) : الْفَضْلَةُ مِنَ الشَّرَابِ تَبِيثٌ فِي
الْإِنْسَاءِ .
(البَسِيلَةُ) : الْبَسِيلُ . و - الْمَرَارَةُ فِي طَعْمِ
الشَّيْءِ . و - التُّرْمُسُ .
(المُبَسَّل) : الْأَسَدُ .

* (بَسَمَ) - بَسَمًا : انْفَرَجَتْ شَفْتَاهُ عَنْ ثَنَائِيهِ
ضَاحِكًا بِدُونِ صَوْتٍ ، وَهُوَ أَعْفُفُ الضَّحِكِ
وَأَحْسَنُهُ . فَهُوَ بِاسْمٍ ، وَبَسَامٌ . وَهُوَ هِيَ مِبْسَامٌ .
ويقال : مَا بَسَمْتُ فِي هَذَا الطَّعَامِ : مَا ذُقْتَهُ .
(اِبْتَسَمَ) : بَسَمَ . و - السُّحَابُ عَنْ
الْبَرَقِ : انْفَرَجَ .

(تَبَسَمَ) : اِبْتَسَمَ . و - الطَّلَعُ : تَفَلَّقَتْ
أَطْرَافُهُ .
(البَسِيمَةُ) : ضَرْبٌ مِنَ الْخَلْوِيِّ يُتَّخَذُ مِنَ
مَبْشُورِ جُوزِ الْهِنْدِ ، وَالسُّكَّرِ ، وَقَلِيلٍ مِنَ
الدَّقِيقِ وَالسَّمْنِ . (مو) .

* (المَبْسِيمُ) : الثَّقَرُ . و - أَنْبُوبَةٌ مِنَ خَشَبِ
أَوْ مَعْدِنٍ أَوْ نَحْوِهِمَا ، تَوْضَعُ فِيهَا لِفَافَةُ التَّدَخِينِ
أَوْ تُدَخَّنُ بِهَا النَّارُجِيلَةُ . (ج) مَبْسِمٌ .
(معدنة) .

* (بَسَمَلٌ) بَسَمَلَةٌ : قَالَ : بِسْمِ اللَّهِ الرَّحْمَنِ
الرَّحِيمِ ، أَوْ كَتَبَهَا .

* (أَبَسَنَ) : حَسَنَتْ سَخْنَتُهُ .
(البَاسِنَةُ) : جُورَالِقِيٌّ غَلِيظٌ مِنَ مُشَاقَّةِ
الْكُتَّانِ . و - سَلَّةٌ مِنَ نُحُوصِ بِلَا عُرْوَةٍ . و -
حَدِيدَةُ الْمَرَاثِ . (ج) بَوَامِينُ .

(بَسَنَ) : يُقَالُ : «هُوَ حَسَنٌ بَسَنٌ» ،
عَلَى الْإِتْبَاعِ .

* (البِشْتُ) : كِسَاءَةٌ مِنَ صَرْفِ غَلِيظِ
النُّسُجِ ، لَا كُتْمِينَ لَهُ ، يَرْتَدِيهِ أَهْلُ الرِّيفِ فِي
الشَّيْءِ . (د) .

* (بَشَّرَ) بِهِ - بِبَشْرًا : فَرَّخَ . و - فَلَانًا
بِالْأَمْرِ : فَرَّحَهُ بِهِ . و - فَلَانًا بِوَجْهِ طَلْقٍ : لَقِيَهُ
بِهِ . و - الْأَدِيمَ وَغَيْرَهُ بِبَشْرًا : فَشَّرَ وَجْهَهُ .
و - الشَّرَابَ : بِالْبَعْثِ فِي أُخْذِهِ حَتَّى تَظْهَرَ بِبَشْرَتِهِ .
وَالْحَدِيثُ : «أَمْرُنَا أَنْ تَبَشَّرَ الشَّرَابَ بِبَشْرًا» .
و - الْجَرَادُ الْأَرْضَ : أَكَلَّ مَا عَلَيْهَا مِنَ نَبَاتِ .

(بَشِيرٌ) بِالْحَبْرِ - بِبَشْرًا : فَرَّخَ بِهِ وَسَّرَ . و -
بِالشَّيْءِ : اسْتَبَشَرَ بِهِ .

(بَشْرٌ) - بِبَشْرًا : حَسَنٌ وَجَمَلٌ . فَهُوَ

بَشِيرٌ . (ج) بَشْرَاءٌ . وَهِيَ (بِتَاءٌ) . (ج) بِبَشَائِرٍ .
(أَبَشَّرَتِ) الْأَرْضُ : أَخْرَجَتْ أَوَّلَ نَبْتِهَا .
و - الرَّجُلُ : فَرَّحَ وَسَّرَ . وَيُقَالُ : أَبَشَّرَ بِهِ . وَفِي
التَّنْزِيلِ الْعَزِيزِ : ﴿وَأَبَشِّرُوا بِالْجَنَّةِ الَّتِي كُنْتُمْ
تُوَعَّدُونَ﴾ . و - النَّاقَةُ : لَقِيَتْ . و - فَلَانًا : أَفْرَحَهُ .
و - الْأَدِيمَ : بَشَّرَهُ . و - الْفَرَّخَ وَجْهَهُ : نَصَّرَهُ .
(أَبَشِيرُ) الرَّجُلُ : جَمْعُ لَيْنِ الْأَذْمَةِ وَخَشُونَةِ
البَشْرَةِ . و - كَمَلَتْ تَجْرِبَتُهُ . فَهُوَ مُبَشِّرٌ .

(بَاشَرَ) زَوْجَهُ مَبَاشَرَةً ، وَبِشَارًا : لَامَسَتْ
بَشْرَتَهُ بِبَشْرَتِهَا . و - وَغَشِيَهَا . وَفِي التَّنْزِيلِ الْعَزِيزِ :
﴿وَلَا تَبَايَسُوا وَهِنَّ وَأَنْتُمْ عَاكِفُونَ فِي الْمَسَاجِدِ﴾
و - الْأَمْرَ : تَوَلَّاهُ بِنَفْسِهِ . و - الْفَعْلُ : فَعَلَهُ مِنْ غَيْرِ
وَسَاطِعَةٍ . و - التَّعِيمُ فَلَانًا : بَدَأَ عَلَيْهِ أَثْرَهُ . و -
الشَّيْءَ بِالشَّيْءِ مَبَاشَرَةً : جَعَلَهُ مَلَاصِقًا لَهُ . وَفِي
الْحَدِيثِ : «اللَّهُمَّ إِنِّي أَسْأَلُكَ إِيمَانًا تَبَاشِيرًا بِهَ قَلْبِي» .

(بَشَّرَتِ) النَّاقَةُ أَوْ النَّخْلَةُ : بَدَأَ أَوَّلَ نَتَاجِهَا .
و - الرِّيحُ بِالغَيْثِ : سَاقَتْ مَعَهَا مُزْنًا مُمِطِّرًا . وَفِي
التَّنْزِيلِ الْعَزِيزِ : ﴿وَمِنْ آيَاتِهِ أَنْ يُرْسِلَ الرِّيحَ
مُبَشِّرَاتٍ﴾ . و - فَلَانًا : أَخْبَرَهُ بِخَبْرٍ مُفْرَحٍ .
ويقال : بَشَّرَهُ بِهِ . وَفِي التَّنْزِيلِ الْعَزِيزِ :
﴿يَا زَكَرِيَّا إِنَّا نُبَشِّرُكَ بِغُلَامٍ اسْمُهُ يَحْيَى﴾ .
و - صَاحِبُ الدِّينِ النَّاسِ : وَعَدَهُمْ بِثَوَابِ اللَّهِ .
وَفِي التَّنْزِيلِ الْعَزِيزِ : ﴿وَبَشِّرِ الَّذِينَ آمَنُوا وَعَمِلُوا
الصَّالِحَاتِ أَنَّ لَهُمْ جَنَّاتٍ﴾ .

(اِبْتَشَّرَ) الشَّيْءَ : اِنْتَشَرَهُ .
(تَبَاشَرَ) الْقَوْمُ : بَشَّرَ بَعْضُهُمْ بَعْضًا .
ويقال : هُمُ يَتَبَاشَرُونَ بِكَذَا .

(تَبَشَّرَ) : فَرَّحَ وَمَبَّلَ .
(اسْتَبَشَّرَ) : فَرَّحَ وَسَّرَ . وَيُقَالُ : اسْتَبَشَرَ
بِالشَّيْءِ . وَفِي التَّنْزِيلِ الْعَزِيزِ : ﴿يَسْتَبَشِرُونَ
بِنِعْمَةِ اللَّهِ وَفَضْلِهِ﴾ . و - فَلَانًا : بَشَّرَهُ .
(البُشَارُ) : بُشَارُ النَّاسِ : حُفَّالَتُهُمْ .

(البِشَارَةُ) : الْحَبْرُ السَّارُّ لَا يَعْلَمُهُ الْمُحَطَّرُ بِهِ .
و - مَا يُعْطَاهُ الْمُبَشِّرُ . (ج) بِبَشَائِرٍ . وَالبِشَائِرُ :
الدُّفُوفُ وَنَحْوُهَا . جَاءَتْ فِي قَوْلِ بَهَاءِ الدِّينِ زَهْرٍ

الشاعر المصري :

ما القسلب إلا دائرة ضُرِبَتْ له فيها البشائر
وبشائر الصبح أوائله . وبشائر الوجه :
مُحَسَّناته . وبشائر الفاكهة والزرع : أوائلهما .
(البُشَّارة) : البشارة . و - ما يُبشِّر من
الأديم وغيره . (ج) بُشَائِرُ .
(البِشْر) : طلاقة الوجه . تقول : لَقِيَهُ
بِيشِرٍ ، وهو حَسَنُ البِشْرِ .

(البِشْر) : الإنسان (الواحد والجمع والمذكر
والمؤنث فيه سواء) . وقد بُشِيَ ، ويُجمع على بُشَائِرٍ .
وفي التنزيل العزيز : ﴿ أَتُؤْمِنُ لِبَشَرَيْنِ مِثْلِنَا ﴾ .
(البِشْرَة) : الطبقة الخارجية الخلوية من الجلد
أو ظاهر الجلد ، وكذلك من أعضاء النبات الهوائية .
و (في علم النبات) الطبقة الواقية الخارجية للجذور
والسوق والأوراق . وبشْرَة الأرض : ما ظهر من
نباتها . (ج) بَشْرٌ . وفي المثل : « إِنَّمَا يَعْائِبُ الأَدِيمُ ذُو
البِشْرَةِ » : إِنَّمَا يَعْائِبُ من فيه رجاءٌ ومُسْتَعْتَبٌ .
(البِشْرِي) : ما يُبشِّر به . و - ما يُعْطاه
المُبشِّر . (ج) بُشْرٌ .

(البِشْرِيَّة) : طائفة من المعتزلة ، يُنسَبون إلى
بشر بن المعتزير .

(البِشْرور) من الرياح : التي تُبشِّر بالمطر .
(ج) بُشْرٌ .

(التبشير) : تبشير كل شيء : أوائله ؛
كتبشير الصبح والزهر ، وبواكير النخل .
و - الطرائق على الأرض من آثار الرياح .

(التبشير) : الدعوة إلى الدين . (محدثة) .
(المبشيرة) : آلة البشْر .

(المبشيرة) من النساء : الجميلة الناعمة من
كل وجه .

(المبشورة) من النساء : المبشيرة .
* (البشرف) : مقدمة اللحن في الموسيقى (فارسية) .
* (بشْر) وجهه - (كَمَل) بَشَاءٌ ، وبَشَاشَةٌ :
تهلّل . و - فلانٌ بفلان : ضحك إليه ولقِيَهُ لقاءً
جميلاً . فهو بَشٌّ وبَشَّاشٌ . و - له بخير : أعطاه .

(أُبشَّت) الأرض : أنبت أول نباتها .
و - التفت نباتها .

(تَبشَّشَ) به : بَشَّ .

(البشيش) : الوجه .

* (بَشِيع) الطعام - بَشَعًا ، وبَشَاعَةً : صار طعمه
كربها . ويقال : بَشِيعَ بالطعام : لم يُسِفِه . و -
خشِن . ويقال : بَشِيعَ اللباسُ والكلامُ . و -
خَلَّقَه : ضاق بالطعام لخشونته ويُسِبه . و -
الرجلُ : تَغَيَّرَ رِيحُ فَمِهِ . ويقال : بَشِيعَ فَمُهُ .
و - ساءَ خُلُقُهُ . ويقال : بَشِيعَ خُلُقُهُ . و - خَبِثَتْ
نَفْسُهُ . ويقال : بَشِيعَتْ نَفْسُهُ . و - عَبَسَ .
ويقال : بَشِيعَ وَجْهُهُ . و - قَبِحَ مَنْظَرُهُ . ويقال :
بَشِيعَ مَنْظَرُهُ . و - الوادي : تضايق بالماءِ
أو بالناس . و - الخشبة والعودُ : كثرت عُقْدُهُمَا .
و - بالأمر : ضاق به ذَرْعًا . و - بَعْدُوهُ : بَطَّشَ به
بَطْشًا مُتَكَرِّرًا . فهو بَشِيعٌ ، وبَشِيعٌ .

(أُبشَعَه) الطعام أو الشرابُ : حَمَلَهُ على
البَشِيعِ منه .

(استبشع) الشيء : عَدَّهُ بَشِيعًا .

* (بَشَق) - بَشَقًا : أَحَدَ النظرَ . و - الشيءَ :
أَخَذَهُ . و - الثوبَ : قَطَعَهُ في خِيفَةٍ . و - فلانًا
بالعصا : ضَرَبَهُ .

(الباشق) : نوع من جنس البازي ، من
فصيلة العقاب النسرية ، وهو من الجوارح ،
يُشبه الصقور ، ويتميز بجسم طويل ، ومنقار قصير
بادي القفوس . (ج) بواشِق . (مع) .
(الباشيق) : الباشق . (ج) بَوَاشِيقُ .



(البشيق) من الرجال : من يدخل في أمور

لا يكاد يخلص منها .

* (بَشَكَيْت) الدابة - بَشَكَاً : أُسْرِعَتْ نَقْلَ
قوائمها في العدو . و - فلانٌ : كَذَبَ . فهو
باشك ، وبشاكٌ . و - الشيءَ : قَطَعَهُ . و -
الدابة : ساقها سوقًا سريعًا . و - الثوبَ : خاطه
بِحياطة متباعدة رديئة . و - العقالَ : خَلَهُ . و -
الكلامَ : خَلَطَهُ بالكذب . و - العَمَلَ : أَسَاءَ
فيه . و - الشيءَ : خَلَطَهُ بغيره .

(أُبشَكَ) الكلامَ : بَشَكَاً .

(أَبشَكَ) الخيطُ ونحوه : انقطع . و -
فلانٌ : كَذَبَ . و - الكلامَ : بَشَكَاً . و -
ارتجله . و - عَرَضَ فلانٌ : وَقَعَ فيه .

(البشكى) : ناقةٌ بَشَكَى ، وامرأةٌ بَشَكَى
اليدين والعمل : سريعةٌ خفيفةٌ .

* (البشكور) : قضيب من حديد معقوف يُجر
به الرغيف من الفرن . وبشكور العسل :
المِشْوَار . (مع) .

* (البشكير) : فُوطةٌ كبيرةٌ للحمام . (ج)
بشاكير . (د) .

* (بَشِيم) من الطعام - بَشِيمًا : أَكْثَرُ منه حتى
أَتَحَمَّ وسَكِمَهُ . فهو بَشِيمٌ .
(أُبشِمَهُ) الطعامَ : أَتَحَمَّهُ .

(البشامة) : شجرةٌ طيبة الريح والطعم يُستاك
بها ، صغيرة الورق ، لا تَمَرُّ لها ، إذا قُطِعَ ورقها
أو غُصِّنَتْها سال منها لبنٌ أبيضٌ . (ج) بَشَامٌ .

* (البشملة) : شجرٌ منمر من الفصيلة الوردية ،
يزرع في مصر ، وفي سواحل الشام . (د) .

* (بَشَنَس) : الشهر التاسع من الشهور
القبطية ، وهو من فصل الربيع . (د) .

* (البشنين) : نبات مائي من الفصيلة التيلوفرية ،
ينبت عادة في الأنهار والمناقع ، وقد يُزرع في
الأحواض . (مع) .

* (بَصْبَصَ) الكلبُ : حَرَكَ ذَنَبَهُ طَمَعًا أو مَلَقًا .
و - الإبلُ : حَرَكَتْ أذنانها عند الحُذَاءِ
وأُسْرِعَتْ . و - في دعائه : رفع سبائيه إلى السماءِ

بصيرة فيه . و - الشيء : استبانه .
 (البصير) : يقال : لَمَحَ بِاصْبِرٍ : نظرَ ذو تحديق . ولَقِيَ مِنْهُ لَمَحًا بِاصْبِرًا : أمرًا واضحًا .
 (الباصيرة) : مؤنث الباصر . و - قوة الإبصار .
 (البصارة) : مطبوخ متخذ من جريش الفول والملوخية أو التتاع ، وبعض الأفوايه . (مو) .
 (البصير) : العين . و - قوة الإبصار . و - قوة الإدراك . (ج) أبصار .
 ولقته بصيرًا : حين يُستطاع الإبصار عند اختلاط التور بالظلمة . ومنه : صلاة البصير : صلاة المغرب أو الفجر . ويقال : فعلته بين سمع الناس وبصيرهم : جهارًا . وبين سمع الأرض وبصيرها : بأرض خلاء لا يبصرني ولا يسمعي سواها .
 (البصير) : الحجر الأبيض الرخو . و - الطين العليل الجيد فيه حصى .
 (البصير) : الحجر الأبيض الرخو .
 (البصير) : الأرض الطيبة الحمراء . و - القشتر . و - من كل شيء : سَمَكُهُ وارتفاعه . و - جانبه وحرفه . وثوب جيد البصير : قوى .
 (البصيرة) : الأرض الغليظة . و - الحجارة الرخوة فيها بياض . و - الطين العليل الجيد فيه حصى . (ج) بصار . و - مدينة كبيرة في العراق . والبصرتان : البصرة والكوفة .
 (البصيرة) : الأرض الطيبة الحمراء . و - الأثر القليل من اللبن .
 (البصيريون) : المنسوبون إلى مدينة البصرة . و - نحاة البصرة .
 (البصير) : من أسماء تعالي . و - الأعشى . وأبو بصير : كنية أعشى قيس .
 (البصيرة) : قوة الإدراك والفظنة . و - العلم والخبرة . ويقال : فِرَاسَةٌ ذَاتُ بَصِيرَةٍ : صادقة . وَقَعَلْ ذَلِكَ عَنْ بَصِيرَةٍ : عن عقيدة ورأى . و - الحججة . و - الرقيب . و - العبرة . و - الستارة تغطي الباب . و - كل ما اتخذ جُنة كالدرع والثرس وغيرها . و - القليل من الدم

وحرُّكهما . و - بسيفه : لَوَحَ بِهِ . و - الجِرُّو : فَتَحَ عَيْنَهُ أَوَّلَ مَا يُبْصِرُ . و - الأَرْضُ : ظهر أولُ نبتها . و - الرجلُ للمرأة : تَمَلَّقَهَا وَغَاظَهَا .
 (تَبَصَّرَ) : بَصَّبَ . و - فلانٌ : تَمَلَّقَ .
 (البصائب) : من الخيل : الكَمَيْت الذي تملوه شفرة .
 (البصائب) : من الجمال : الدقيق الضامر . و - من الكلاب : ما يبقى على عود . و - من الماء : القليل . و - من الأيام : الشديد الحر . و - اللبن . و - الخبز .
 * (بصير) - بصيرًا : صار مُبْصِرًا . و - به : أبصره . و - عليمه .
 (بصير) - بصيرًا ، وبصارة : صار بصيرًا . و - صار ذا بصيرة . فهو بصير . و - بالشيء : عليم به . و - به بصيرًا : أبصره . و - نظر إليه هل يبصره .
 (أنصر) فلانٌ : نظر بصره فرأى . و - رأى بصيرته فاهتدى . و - أتى البصرة . و - علق على بابه بصيرة . و - النهار : أضاء فصار يبصر فيه . و - الطريق : استبان ووضع . ويقال : أبصرت الآية : صارت واضحة بينة . و - إليه : التفت . و - الشيء : رآه . و - نظر إليه هل يبصره . و - عليمه .
 (باصرة) : باراه في الإبصار . و - الشيء : أشرف ينظر إليه من بعيد . و - أبصره .
 (بصير) : أتى البصرة . و - الجِرُّو ونحوه : فَتَحَ عَيْنَهُ أَوَّلَ مَا يَرَى . و - الشيء : عرفه ووضحه . و - فلانًا الأمرَ وبه ، تبصيرًا ، وبصرة : علمه إياه ، ووضحه له .
 (تباصر) القوم : أبصر بعضهم بعضًا .
 (تبصير) : تأمل وتعرف . ويقال : تبصير الشيء . وتبصير في رأيه : تبين ما يأتيه من خير أو شر . و - الشيء : نظر إليه هل يبصره .
 (استبصير) : أبصر . و - الطريق والأمر : استبان ووضح . و - في أمره ودينه : كان ذا

يُستدلُّ به على الرمية . (ج) بصائر ، وبصائر .
 (المبصير) : المشرف على الشيء المحافظ عليه .
 * (بصير) = بصًا ، وبصيصًا : لمع وتلألأ . و - العين : نظرت بتحديق . فهي بصاصة . و - الماء : رَشَحَ .
 (بصصت) الأرض : ظهر أولُ نبتها . والجرو : فَتَحَ عَيْنَهُ .
 (تبصص) الرجل : تَمَلَّقَ .
 * (بصع) الماء - بصعًا : رَشَحَ قليلًا . و - العرقُ بصاعة : تبع من أصول الشعر .
 (تبصع) العرق : بصع .
 (البصع) : الحرق الضيق ، لا يكاد ينفذ منه الماء .
 (البصيع) : العرق الراشح .
 * (بصق) - بصقًا : لفظ ما في فمه . و - الشاة : حَلَبَهَا وَفِي بطنها ولد .
 (البصاق) : الريق إذا لُفِظَ ، والأخلاق التي تُفْرِزها مسالك التنفس عند المرض .
 (البصافة) : بصافة القمر : حَجَرٌ أبيض صافٍ يتلألأ .
 * (بصلة) من ثيابه : جرده .
 (تبصل) الشيء : تراكم قشره كالبصل . و - فلانًا : جرده من ثيابه ، وقالوا : تبصلوه : أكثروا سؤاله حتى استفدوا ما عنده .
 (البصلة) : ثبته ذات جسم مخوري ، تنمو تحت الثرى ، ولها جذور دقيقة تضرب تحتها ، وأغصان ترتفع قليلًا فوق سطح الأرض . ومنها المغلف الذي يؤكل ، وغير المغلف كبصلة السوسن . و - بيضة الرأس من الحديد ونحوه . (ج) بصل .
 * (البوصلة) : جهاز تُعَيَّن به الجهات . (انظر : بيت الإبرة) . (ج) .
 * (بصم) = بصمًا : ختم بطرف إصبعه . (م) .
 (البصم) : قوت ما بين طرف الخنصر إلى البصير .
 (البصم) : كثافة الثوب .

بصيرة فيه . و - الشيء : استبانه .
 (البصير) : يقال : لَمَحَ بِاصْبِرٍ : نظرَ ذو تحديق . ولَقِيَ مِنْهُ لَمَحًا بِاصْبِرًا : أمرًا واضحًا .
 (الباصيرة) : مؤنث الباصر . و - قوة الإبصار .
 (البصارة) : مطبوخ متخذ من جريش الفول والملوخية أو التتاع ، وبعض الأفوايه . (مو) .
 (البصير) : العين . و - قوة الإبصار . و - قوة الإدراك . (ج) أبصار .
 ولقته بصيرًا : حين يُستطاع الإبصار عند اختلاط التور بالظلمة . ومنه : صلاة البصير : صلاة المغرب أو الفجر . ويقال : فعلته بين سمع الناس وبصيرهم : جهارًا . وبين سمع الأرض وبصيرها : بأرض خلاء لا يبصرني ولا يسمعي سواها .
 (البصير) : الحجر الأبيض الرخو . و - الطين العليل الجيد فيه حصى .
 (البصير) : الحجر الأبيض الرخو .
 (البصير) : الأرض الطيبة الحمراء . و - القشتر . و - من كل شيء : سَمَكُهُ وارتفاعه . و - جانبه وحرفه . وثوب جيد البصير : قوى .
 (البصيرة) : الأرض الغليظة . و - الحجارة الرخوة فيها بياض . و - الطين العليل الجيد فيه حصى . (ج) بصار . و - مدينة كبيرة في العراق . والبصرتان : البصرة والكوفة .
 (البصيرة) : الأرض الطيبة الحمراء . و - الأثر القليل من اللبن .
 (البصيريون) : المنسوبون إلى مدينة البصرة . و - نحاة البصرة .
 (البصير) : من أسماء تعالي . و - الأعشى . وأبو بصير : كنية أعشى قيس .
 (البصيرة) : قوة الإدراك والفظنة . و - العلم والخبرة . ويقال : فِرَاسَةٌ ذَاتُ بَصِيرَةٍ : صادقة . وَقَعَلْ ذَلِكَ عَنْ بَصِيرَةٍ : عن عقيدة ورأى . و - الحججة . و - الرقيب . و - العبرة . و - الستارة تغطي الباب . و - كل ما اتخذ جُنة كالدرع والثرس وغيرها . و - القليل من الدم

(الْبَيْضَةُ) : أثار الحثم بالإصبع . (ج) .
 * (بَصَا) - بَصَوْنَا : بالغ في استقصاء ما عند غريمه . و - الحيوان بَصَوْنَا ، وبصاء : استقصى بخصائه .
 (الْبَيْضُوتُ) : الجمرة . وفي التاج : « والعامة تقول : بَصِيَّةٌ » . ولا تزال كذلك في لسانهم .
 * (تَبْضُضٌ) : فلاناً : أخذ كل شيء له .
 (البُضْبَايُضُ) : من الناس والحيوان : القوي .
 (البُضْبَايُضَةُ) : الرُحْصَةُ الجِسْمِ ، المتلفة البدن ، الصافية اللون .
 * (بَضُّ) : البَدَنُ - بُضَايُضَةٌ ، وبُضُوضَةٌ : امتلاً وتضُّرٌ . ويقال : بَشْرَةٌ بَضَّةٌ وبَضِيضَةٌ : رقيقة نضيرة . و - الماء - بَضًّا ، وبُضُوضًا : رشح . و - الحَجَرُ : رَشَّحَ منه الماء شبه العرق . و - عينه : دمعت ، ويقال : ما يَبْضُ بَعْطَاء ، وما يَبْضُ يَدُهُ بخير .
 (بَضُّضٌ) : صار بَضًّا .
 (ابْتَضُّ) : الشيء : استأصله .
 (تَبْضُضٌ) : حقه : استوفاه قليلاً قليلاً .
 (البُضَايُضَةُ) : البقية القليلة من الماء ، يقال : ما في السقاء بُضَايُضَةٌ .
 * (بَضَع) : الدمع - بَضْعًا : جال في العين ولم يَبْضُ . و - من الماء وبه : روى وامتلاً . و - من فلان : سقم من تكرار التصح فقطعه . و - فلان : أئجر . و - اللحم : قطعه . و - الجلد : شقه .
 (أَبْضَع) : الشيء : جعله بضاعة .
 (باضع) : الزوجة : باشرها .
 (بَضَع) : اللحم والجلد وغيرهما : بَضَعَهُ .
 (البَضْع) : الشيء : انقطع . و - انشق .
 (بَضَع) : العرق : رَشَّحَ قليلاً قليلاً من أصول الشعر ، ويقال : تبضعت الجبهة .
 (استبضع) : الشيء : جعله بضاعة . ومنه المثل : « كُتِبَ بَضْعُ التمر إلى هَجَرَ » . يضرب لِمَنْ يُقَدِّمُ الشيءَ لمن عنده منه الكثير .
 (الباضعة) : الشجيرة التي تشق الجلد ولا

يسيل منها الدم .
 (البِضَاعَةُ) : ما يُتَّجَرُ فيه . (ج) بضائع .
 (البِضْعُ) : في العدد : من الثلاث إلى التسع .
 تقول : بَضَعْتُ رجالاً وبَضَعْتُ نساءً ، ويركَّب مع العشرة ، فتقول : بَضَعْتُ عَشْرَ رجالاً ، وبَضَعْتُ عشرة امرأة . وكذلك يستعمل مع العقود ، فتقول : بَضَعْتُ وعِشْرُونَ رجلًا ، وبَضَعْتُ وعِشْرُونَ امرأة . ولا يستعمل مع المائة والألف .
 وفي التنزيل العزيز : ﴿ فَلْيَبِثْ فِي السُّجُنِ بِضْعَ سِنِينَ ﴾ .
 (البُضْعُ) : الزواج . و - عَقْدُهُ . و - المَهْرُ .
 و - الفرج . (ج) بَضُوعٌ ، وَأَبْضَاعٌ .
 (البِضْعَةُ) : من اللحم وغيره : القطعة ، ويقال : هو بَضْعَةٌ مني : هو في قرابته كالجزء مني .
 (البِضْيُوعَةُ) : ما يُحْمَلُ عليه البِضَاعَةُ . (ج) بضائع .
 (البِضْيُوعُ) : المِشْرُطُ . (ج) مباضعُ .



* (بَطَّرَ) - بَطَّرًا ، وبَطَّاءٌ : تَوَانَى .
 (أَبْطَأَ) : بَطَّوْا . يُقَالُ : أَبْطَأَ عَلَيْهِ : تَأَخَّرَ .
 وَأَبْطَأَ بِهِ : أَخَّرَهُ .
 (بَطَّاهُ) : بَطَّاهُ عَنْ أمر عزم عليه . وفي التنزيل العزيز : ﴿ وَإِنْ مِنْكُمْ لَمَنْ لَيُبَطِّئَنَّ فَإِنْ أَصَابَتْكُمْ مُصِيبَةٌ قَالَ قَدْ أَنْعَمَ اللَّهُ عَلَيَّ إِذْ لَمْ أَكُنْ مَعَهُمْ شَهِيدًا ﴾ .
 (بَطَّاءٌ) : بَطَّوْا .
 (بَطَّاءٌ) : بَطَّاءٌ .
 (استبطاءه) : طلب منه أن يُبْطِئَ . و - عَدَّهُ بطئًا .
 (بَطَّانٌ) : يقال : بَطَّانٌ ما فعل كذا ، وبَطَّانٌ ما كان كذا : أى ما أَبْطَأَ .
 * (بَطَّطَ) : البَطُّ : صَوْتُ . و - سَبَّحَ في الماء بين غَوْصٍ وِعَوْمٍ . و - رَأَى فلان : ضَعُفَ .
 * (بَطَّحَ) : الشيء - بَطَّحًا : بسطه . و - المكان :

سَوَاهُ . و - فَلَانًا : ألقاه على وجهه .
 (بَطَّحَ) : أَصَابَهُ البَطَّاحُ .
 (أَبْطَحَ) : نَزَلَ البَطَّاحُ .
 (بَطَّحَ) : المَكَانَ : سَوَاهُ .
 (ابْتَطَّحَ) : أَتَسَّعَ . و + فلان : استلقى على وجهه .
 (بَطَّطَحَ) : ابْتَطَّحَ . و - السَّيْلُ : سَالَ عَرِيضًا . و - فلانٌ : نَزَلَ الأَبْطَحَ .
 (استبَطَّحَ) : المَكَانَ : أَتَسَّعَ وانبسط .
 (الأبطح) : المَكَانَ المُتَسَّعُ يَمُرُّ به السَّيْلُ ، فيترك فيه الرَّمْلَ والحصى الصغار . ومنه أَبْطَحَ مَنَةً . (ج) أَبْطاح .
 (البطاح) : هَذَبَانِ يَنْشَأُ عن الحصى . (ج) .
 (البَطَّاحَاءُ) : الأَبْطَحُ . (ج) بَطَّاح .
 (البَطَّاحَةُ) : مَسَافَةٌ بِمِقْدَارِ قَامَةِ المَبْطَحِ . (ج) بَطَّاح .
 (البَطَّاحَةُ) : الأَبْطَحُ . (ج) بَطَّاح .
 * (أَبْطَحَ) : كَثُرَ عَمْدُهُ البَطَّيْحُ . و - أَكَلِ البَطَّيْحُ .
 (تَبْطَحَ) : أَكَلِ البَطَّيْحُ . و - نَزَلَ خَوَارِزْمَ ، يقال : « التَّبْطَحُ خَيْرٌ مِنَ التَّبْطَحِ » ؛ أى النزول بمكة خير من النزول بخوارزم .
 (البَطَّيْحُ) : نَبَاتٌ عُشْبِيٌّ حَوْلَى مَنْسَطِحِ بُرُوعِ لُجَارِهِ في المَنَاطِقِ المَعْتَدِلَةِ والِدَافَةِ ، وهو من الفصيلة القرعية ، وثمرته كبيرة كروية أو مستطيلة ، ومنه أصناف كثيرة . وبلغت أهل الحجاز : البَطَّيْحُ .
 (المَبْطَحَةُ) : المَكَانُ يَنْبِتُ فيه البَطَّيْحُ بكثرة . (ج) مَبْطَحُ . وفي الأساس : « رأيتُه يدور بين المَبْطَاحِ والمَبْطَاحِ » .
 * (بَطَّرَ) : الشيء - بَطَّرًا : شَقَّهُ . فهو مَبْطُورٌ ، وبَطَّريرٌ .
 (بَطَّرَ) : فلانٌ - بَطَّرًا : نَشِيطٌ . و - غَلَا في المَرْجِ والزَّهْوِ . و - بالأمر : ثَقُلَ بِهِ . و - ذَهَبَ وحار فيه . فهو بَطَّريرٌ . و - التَّعَمُّةُ : اسْتَحْفَها فكفرها . وفي التنزيل العزيز : ﴿ وَكَمْ أَهْلَكْنَا مِنْ قَرْيَةٍ بَطَّرَتْ مَعِيشَتَهَا ﴾ . و - الحَقُّ : أَنْكَرَهُ ولم يقبله . و -

الشيء : كرهه دون أن يستعمل كراهة .

(أُبْطَرُهُ) : جعله يجرأ . و - فلاناً ذرعه : حمله ما لا يطيق .

(البطير) : الصحاب الطويل اللسان . و - المتأدى في غبه .

(البطير) : الذي يُبَطِّرُ الدواب (وانظر : بطر) .

(البطار) : البطير .

(البطارية) في علم الفيزياء : مجموعة من الخلايا الكهربائية يتولد عنها التيار الكهربائي من تفاعلات كيميائية . وهي أنواع . (ج) .

* (تَبْطِرُق) : منى يمشية فيها زهر وحللاء .

(البطارق) : الطويل من الرجال .

(البطريق) : الخنثى المزهر . و - السمين من

الطير . و - القائد من قواد الروم . و - الخاذق

بالحرب . و - رئيس رؤساء الأساقفة . و - العالم

عند اليهود . و - جنس من طير الماء قصير الجناحين

سمين ، وهو كثير في الأصقاع الجنوبية . (ج)

بطريق ، وبطارقة ، وبطارق . (مع) .



* (البَطْرُك) : مُقَدِّمُ النصارى . و - رئيس

رؤساء الأساقفة . و - العالم عند اليهود . (ج)

بَطْرِك ، وبطاركة . (د) . و - ورئيس القبيلة

أو العائلة ، وأطلقت الكلمة في التوراة على رؤساء

القبائل أو العائلات وهم : إبراهيم الخليل وإسحق

ويعقوب ، عليهم السلام . (ج) .

(البَطْرِيك) : البَطْرُك . (د) .

(البَطْرِيكِيَّة) : اسم أطلق على كُلِّ من

الكراسي الأربعة الأولى في العالم المسيحي . وصار

لكل بطريركية نفوذٌ روحي على المناطق التابعة لها .

فبطريركية الإسكندرية مثلاً يهبها دينها مسيحي

يصتر والثوبة ولهبها وإثيوبيا (الحبشة) وبعض أقاليم إفريقيا وآسيا . وتطلق أيضاً على مقر البَطْرِيك في عاصمة كُرسِيِّه .

* (بَطَشَ) به = بَطَشاً : أخذه بالعنف . وفي

التنزيل العزيز : ﴿وَإِذَا بَطَشْتُمْ بَطَشْتُمْ جَبَّارِينَ﴾ . ويقال : بَطَشْتُ بهم أهوال الدنيا .

و - بالشئ : أمسكه بقوة . ومنه في الأثر : «فإذا

موسى باطش بجانب العرش» . و - عليه : سَطَأ في

سرعة . و - في العلم بهاج بسيط : تَبَحَّر . فهو

باطش ، وبطاش ، وبطيش .

(باطش) فلان فلاناً مُبَاطَشَةً ، وبطاشاً : مَدَّ

كُلَّ منهما يده إلى صاحبه لبطش به .

* (بَطَّ) الدَّمْلُ ونحوه - بَطًّا : شَقَّه .

(بَطَطَ) : أجز في البَطَّ . و - تبع إلى درجة

الإعلاء . و - المعجم : بَسَطَه ومَدَّه . (محدثه) .

(البَطَّاطُ) : صانع بَطَّة الدَّهن . و - المتجر

فيها .

(البَطَّة) : نوع من الفصيلة الوزية ، أصغر

من الإوز حجماً وأقصر عنقاً ، ولها منقار عريض

(للأنثى والذكر) . و - إناء على شكل البَطَّة

يوضع فيه الدهن . (ج) بَطُّ ، وبَطَطُّ .

(البَطَط) : الكذب . و - العجب . و -

الجذاء بلا رقبة ، (أثبتا التاج من لغة العوام) .

(البِطُّ) : ما يُطُّ به من مِبْضَع ونحوه .

(ج) مَبَاطُ .

(البِطَّة) : البِطُّ .

* (البِطَاقَة) : الرُّقعة الصغيرة من الورق وغيره .

يُكتب عليها اسم الشخص وعنوانه ، أو بيان

ما تُعَلَّق عليه . و (البطاقة الشخصية) : صحيفة

يُسجَل فيها بيان يُثبِت شخصية صاحبها ،

باعتراف رسمي . و (البطاقة العائلية) : صحيفة

يسجل فيها أسماء العائلة باعتراف رسمي . (ج)

بطائق ، وبطاقات (محدثه)

* (بَطَّلَ) الشئ - بَطَّلًا ، وبَطُّولًا ، وبَطُّلانًا :

ذهب ضائعاً . يقال : بَطَّلَ دَمَ القَتِيل ، وذهب دَمُه

بَطُّلاً : إذا قُتِل ولم يؤخذ له ثأر ولا ذية . و - فَسَدَ

وسقط حكمه . يقال : بَطَّلَ البع ، وبَطَّلَ الدليل .

فهو باطل . و - العاملُ بَطَّالَة : تَعَطَّل . فهو بَطَّال .

(بَطَّلَ) في حديثه - بَطَّالَة : هَزَلَ . فهو

بَطَّال .

(بَطَّلَ) - بَطُّولَة : شَجَّع واستبسل . فهو

بَطَّال . (ج) أبطال .

(أَبْطَل) : جاء بالباطل . و - في حديثه :

بَطَّلَ . و - الشئ : جعله باطلاً . يقال : أَبْطَل

البئع والحكم والتدليل والعمل . وفي التنزيل

العزيز : ﴿وَلَا تُبْطِلُوا أَعْمَالَكُمْ﴾ .

(بَطَّلَ) العامل : عَطَّلَه . و - العَمَل :

قطعه . (محدثه) .

(تَبَطَّلَ) : تَشَجَّع . و - تَعَطَّل . و - اتبع

طريق النهو والجهالة . و - القوم : تَدَاوَلُوا

الباطل .

(الأبْطُولَة) : ما لا ثبات له عند الفحص عنه .

(ج) أباطيل .

(الباطل) : الأَبْطُولَة . و (في اصطلاح

الفقهاء) : ما وقع غير صحيح من أصله ، بخلاف

الفاسد الذي يقع صحيحاً في جملة ، ويعوزه بعض

الشرط .

* (البَطْم) : شجرة الحبة الخضراء ، من الفصيلة

الفستقية ، شجرتها من أربعة أمتار إلى ثمانية ،

تنبت في الأراضي الجبلية ، ثمرة حَسَكَة مُفْلَطَحَة

خضراء ، تنقشر عن غلاف خشبي يحوي ثمرة

واحدة ، تؤكل في بلاد الشام .

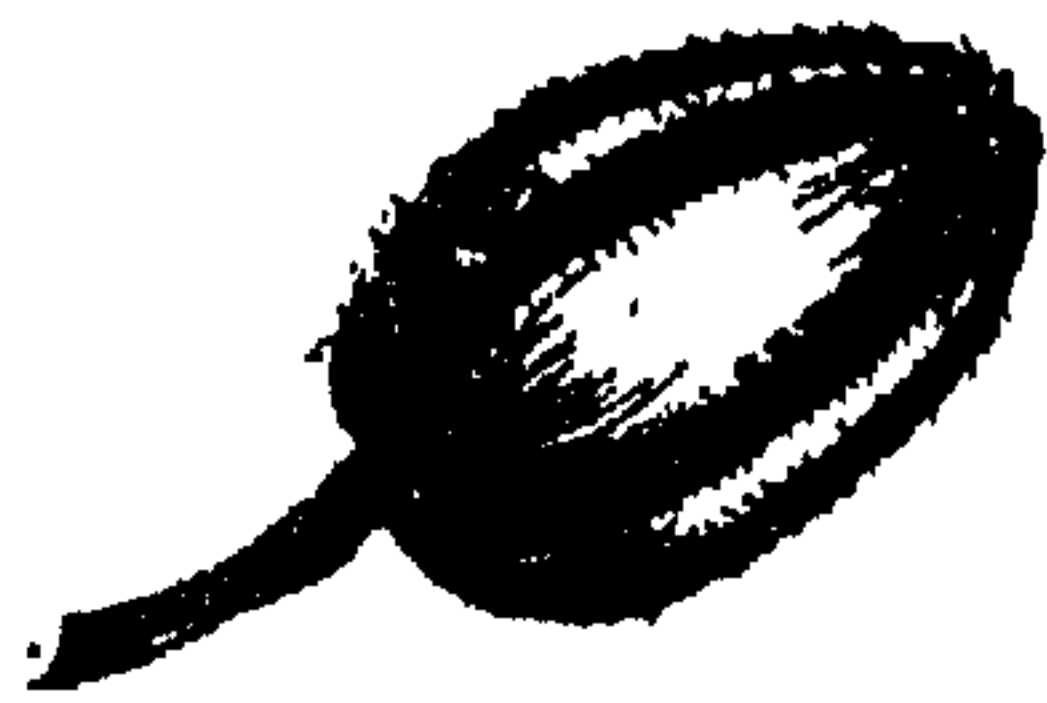

* (بَطَّنَ) الشئ - بَطَّنًا : خَفِيَ . و - من

فلان وبه : صار من بطانته . و - الوادي ،

والبيت بَطَّنًا : تَوَسَّطَه وجال فيه . و - الأمر أو

الرجل : خَبْرُهُ وعَرَبُ باطنه . و - الرَجْلُ : أصابَ بَطْنُهُ . ويقال : بَطْنُهُ الداءُ .
 (بَطْنٌ) - بَطْنًا : أصابَهُ البَطْنُ . و - بَطَرَ .
 و - كَثُرَ ما له . فهو بَطِينٌ .
 (بَطْنٌ) - بَطَانَةٌ : عَظُمَ بَطْنُهُ . ويقال : بَطْنُ المكانِ : بَعْدُ . فهو بَطِينٌ .
 (بَطْنٌ) : اغْتَلَّ بَطْنُهُ . فهو مِبطونٌ .
 (أَبْطَنَ) الثوبُ : جعل له بَطَانَةً . ويقال : أَبْطَنَ فلانًا : قَرَبَهُ وأَطلَعَهُ على أسرارِهِ .
 (بَطْنُهُ) : ضربَ بَطْنُهُ . و - الثوبُ وبِحوه : أَبْطَنَهُ .
 (تَبَطَّنَ) الوادئُ والكَلأُ : توسَّطَهُ وجَوَّلَ فيه . و - الأَمْرُ وفلانًا : خَبِرَهُ وعَرَفَ باطنه .
 (استَبَطَّنَ) الوادئُ وبِحوه : دَخَلَهُ . و - أَمْرُهُ : عَرَفَ باطنه . و - الأَمْرُ : أَخْفَاهُ في نَفْسِهِ .
 (الأَبْطَنُ) : عِرْقٌ يَسْتَبطنُ ذراعَ الفرسِ حتى يَنغمَسَ في عَصَبِ الوظيفِ . وهما أَبْطنانٌ .
 (الباطنُ) : من أسماءِ الله تعالى ، ومعناه : العالمُ بالسُّرائرِ والخَفِيَّاتِ ، والمحتَجِبُ عن أبصارِ الخلائقِ وأُزْهامِهِم . و - من كلِّ شيءٍ : داخِلُهُ .
 و - من الأرضِ : ما اطمأنَّ وانخَفَضَ . (ج) أَبْطِنَةٌ ، وبواطنٌ .
 (الباطنية) من الرجلِ : سِرِّيَتُهُ . و - من الحيوانِ : رَجْعُهُ .
 (الباطنية) : فرقةٌ من الشَّيعَةِ تَعتقدُ أنَ للشَّريعةِ ظاهراً ، باطناً ، وتُؤمنُ في التَّأويلِ .
 (البِطَانُ) : بَرَامٌ تُشَدُّ على البطنِ . ويقال : فلانٌ عَرِيضُ البِطَانِ : رَجِيحُ البالِ . (ج) أَبْطِنَةٌ ، وبُطْنٌ .
 (البِطَانَةُ) : ما يُبطنُ به الثوبُ ، وهي خلافُ ظَهاريهِ . و - السَّريرةُ . و - صَنيفُ الرجلِ يَكشِفُ له عن أسرارِهِ . و - (في الطبِّ) طبقةُ الطَّلَاميةِ التي تبطنُ جميعَ الأوعيةِ الدَّمويَةِ والدَّمفاويَةِ . (ج) بَطائِنٌ .
 (البَطْنُ) من كلِّ شيءٍ : جَوْفُهُ . و - المَرَّةُ

الواحدة من النَّتاجِ والزُّرْعِ . ويُقالُ : نَثرتِ المَرأةُ بَطْنُها : كَثُرَ وَلَدُها . وأَلقتِ الدَّجاجةُ ذا بَطْنِها : باضتِ . (ج) أَبْطُنٌ ، وبَطُونٌ ، وبُطنانٌ . و - (في علمِ الفيزيكا) : مواقعٌ في الموجاتِ الموقوفةِ تَبلُغُ عندها سَعَةُ الدُّبذبةِ الدُّرُوةِ .
 (البِطْنُ) : مرضُ البطنِ .
 (البُطنانُ) من الشيءِ : وَسَطُهُ .
 (البِطْنَةُ) : الامتلاءُ الشَّدِيدُ من الطَّعامِ .
 (البِطْنُ) : يقالُ : كَيْسَ بَطِينٌ : مَلانٌ .
 (البِطْنُ) : منزلٌ من منازلِ القَمَرِ ، وهو ثلاثةٌ كواكبٍ صِغارٍ مستويةِ التَّليثِ ، كأنها أَثافيٌّ . و - تَحويفٌ صَغيرٌ . ويُطلقُ (اصطلاحاً) : على التَّجويِّفِينِ السُّفليِّينِ للقلبِ اللذينِ يَجتمعُ بهما الدَّمُ ، ثم يَدفعُ في الشرايينِ . (ج) .
 (المِبطانُ) : العَظيمُ البطنِ . و - الكَثيرُ الأَكْلِ .
 (المِبطُنُّ) : الضامِرُ البطنِ . و - من الخيلِ : ما كانَ أبيضَ البطنِ والظَّهَرِ ، أيًا كانَ سائرُ لونه .
 * (الباطية) : إناءٌ عَظيمٌ من الرِجاسِ وغيرِهِ يُتَّخَذُ للشَّرابِ . (ج) بَواطٍ . (مع) .
 * (بَطَرَ) - بَطْرًا : تَنَأَ وَسَطُ شَفْتِهِ العَليا ، معِ اسْتِطالَتِها . فهو أَبْطَرٌ ، وهي بَطْرَاءُ . (ج) بَطْرٌ .
 (البُطْيارَةُ) : الحَلْمَةُ النَّاتِئةُ في صَترِ الشاةِ . و - نَوعٌ في حَياءِ الدَّابَّةِ ، ونَظيرُهُ من المَرأةِ . و - نَوعٌ في وَسَطِ الشَفَةِ العَليا .
 (البَطْرُ) : البُطْيارَةُ .
 (البَطْرَاءُ) : الطويلةُ البَطْرُ .
 * (بَطْرَمَ) فلانٌ : رَفَعَ شَفَتَهُ العَليا وَمَطَّها اِمتِماضاً .
 (تَبَطَّرَمَ) : بَطْرَمَ . و - حَمَقَ .
 * (بَطَّ) العازِفُ العودَ - بَطًّا : حَرَكَةُ اللُّضربِ . (أَبْطَ) فلانٌ : سَمِنَ .
 * (بَطًّا) حَمَةُ - بَطْرًا ، وبُطْرًا : اِكتَنَزَ وتَراكَبَ .

* (بَعَجَ) الماءُ : صَوَّتَ حينَ يَخْرُجُ من إنائِهِ مَتابِعاً . و - الرَجْلُ : تابعٌ كَلامُهُ في عَجَلَةٍ .
 (البَعِيجُ) : حِكايةُ الماءِ إذا خَرَجَ من إنائِهِ مَتابِعاً .
 * (بَعَثَهُ) - بَعَثًا ، وبِعثَةً : أرسَلَهُ وحَدَّهُ . ويقالُ : بَعَثَهُ إليه وله : أرسَلَهُ ؛ وبِعثَ بالكتابِ وبِحوه . و - فلانًا من نومِهِ بَعَثًا : أيقَظَهُ وأَيقَظَهُ . و - اللهُ الخَلقَ بعد موتِهِم : أحياهمُ وأَنشَرَهُم . و - البَيعيرُ : حَلَّ عِقالَهُ وأَطلَقَهُ . و - فلانًا على الشيءِ : حَمَلَهُ على فِعلِهِ . و - عليهمُ البَلاءُ : أحَلَّهُ .
 (أَبْعَثَهُ) : بَعَثَهُ . وفي الحديثِ : «أتاني اللَّيلةَ آيَاتٍ فابْتِعثاني» ، أي أيقَظاني من نومي .
 (أَبْعَثَ) : هَبَّ واندَفَعَ . و - في السَّيرِ : أَسرَعَ . و - لحاجتِهِ : مَضَّ لها .
 (تَباعَثَ) القومُ على كذا : دَعَا بَعْضُهُم بَعْضاً إلى عَمَلِهِ . يقالُ : تَواصَّوا بالخَيرِ وتَباعَثوا عليه .
 (تَبَعَّثَ) : اندَفَعَ .
 (الباعثُ) : اسمٌ من أسماءِ الله تعالى .
 (بُعاثٌ) : موضعٌ قَربَ يَثربَ ، وفيهِ كانتِ آخِرُ موقِعةِ بَينِ الأوسِ والخِزْرِجِ في الجاهليَةِ ، وهو «يَوْمُ بُعاثٍ» .
 (البِعثُ) : النُّشْرُ . ويومُ البِعثِ : يومُ القِيامَةِ .
 و - الرسولُ ، واحِدًا أو جَماعَةً . (ج) بُعوثٌ .
 (البِعثَةُ) : هِيبَةٌ تُرسَلُ في عَمَلٍ مُعيَّنٍ مُوقِيتٍ ، منها بَعثَةٌ سياسيَةٌ ، وبِعثَةٌ دراسيَةٌ . (ج) .
 * (بَعَثَرُ) الشيءُ : قَرَقَهُ وبَدَّدَهُ . و - الشيءُ : قَرَقَهُ لِيَنظُرَهُ وَيُفَتِّشَهُ . و - المتاعُ : قَلَبَ بَعْضُهُ على بَعْضٍ . و - الخَبوءُ : أثارَهُ واستَخَرَجَهُ . وفي التَّنزيلِ العَزيزِ : ﴿إِذا بُعِثِرَ ما في القُبُورِ﴾ : أُبْيرَ وأُخْرِجَ .
 * (بَمَجَ) البَطْنُ - بَمَجًا : شَقَّهُ ، فَبَرَزَتْ أَحشائُهُ . و - الأرضُ : شَقَّها . يقالُ : بَمَجَ الأرضَ آبارًا : حَفَرَ فيها آبارًا كَثيرَةً . و - المكانُ : توسَّطَهُ . فهو باعِجٌ وبِعيِجٌ .
 (بَمَجَ) البَطْنُ : مبالِغَةٌ في بَعَجِهِ . و - المَطَرُ

الأرض : شقها لشدة .

(الْبَعْج) : اتسع والفرجت جوائبه . و -
انشق . و - السحاب : انشق بمطر غزير . و -
فلان بالحديث : تدفق .
(تَبَّعَج) : التَّبَّعَج .

* (بَعَدَ) - بَعْدًا : ضدُّ قَرَب . و - هَلَكَ .
و كَثُرَ في دعائهم : لا تَبْعَد ، وفي الرثاء أيضاً ،
قال الشاعر :

يقولون لا تَبْعَد وهم يَدْفِنُونِي

وأين مكان البُعْد إلا مكانيا
(بُعْدٌ) - بُعْدًا : بَعِيدٌ . فهو بَعِيدٌ . (ج)
بُعْدَاءٌ . و - به : جعله بعيداً . و - هَلَكَ .

(أَبْعَدَ) فلانٌ : تنحى بعيداً ، و - جاوزَ
الحَدَّ . يقال : أَبْعَدَ في السُّومِ : آسْتَطَّ . وَأَبْعَدَ في
السُّفْرِ ، وَأَبْعَدَتِ النَّاقَةُ في الرُّغَى . و - في
الأمر : أَمَعَنَ فيه - و - الشيءَ : جعله بعيداً .
ويقال في الدعاء عليه : أَبْعَدَ اللهُ .

(بَاعَدَهُ) مُبَاعَدَةٌ ، وبَعَادًا : أَبْعَدَهُ . و -
جانبه وجافاه . و - بين الشيئين : فَرَّقَ بينهما ،
أو بَيَّنَّها . وفي التنزيل العزيز : ﴿ فَقَالُوا رَبَّنَا بَاعِدْ
بَيْنَ أَسْفَارِنَا ﴾ .

(بَعْدَهُ) : أَبْعَدَهُ .

(ابْتَعَدَ) : بَعُدَ .

(تَبَاعَدَ) : أَبْعَدَ في تكلف . ويقال : تَبَاعَدَ

منه ، وعنه .

(تَبَعَّدَ) : تَبَاعَدَ ، ويقال : تَبَعَّدَ منه ، وعنه .

(اسْتَبَعَّدَ) : صار بعيداً . و - الشيءَ : عَدَّهُ

بَعِيدًا . و - نَحَاهُ . (ج) .

(الْأَبْعَدُ) : كلمة يكتنى بها عن الاسم حين

الدَّمِ . يقال : أَهْلَكَ اللهُ الْأَبْعَدَ . وفي الحديث :

أَنْ رَجُلًا جَاءَ إِلَى النَّبِيِّ ﷺ ، فَقَالَ : «إِنَّ الْأَبْعَدَ

قَدْ زَلَى» ، يكتنى عن نفسه .

(بَعُدَ) : نَقِضَ قَبْلَ . وهو ظَرْفٌ مُبْتَهَمٌ ،

يُفْهَمُ معناه بالإضافة لما بعده ، ويكون منصوباً أو

مجروراً مع مِن ، وقد يُقْطَعُ عن الإضافة ، وهي

مفهومة من الكلام ، فيكون مبنياً على الضم .

(أما بَعُدَ) : كلمة تُسْتَعْمَلُ في الخطابة غالباً ،

وهي تدلُّ على الانتقال من موضوع إلى آخر .

والعرب كانوا يستعملونها بعد تداول الرأي في

الخطابة ، فإذا قيل : «أما بعد» كان إشعاراً ببيت

الحكم ، ولذلك سُمِّيَتْ : فَصْلُ الخطاب .

(وَبَعُدَ) : هي بمعنى : أَمَا بَعْدُ ، و «أَمَا بَعْدُ»

أدُلُّ على الفصل .

(الْبُعْدُ) : اتساع المَدَى . ويقولون في

الدُّعَاءِ عليه : «بُعْدًا لَهُ» : هَلَاكًا . وقالوا : إِنَّهُ

لَدُو بَعْدُ : ذو رَأْيٍ عَمِيقٍ وَخَزْمٍ . ويقال :

«بُعْدَكَ» : يُحَدِّثُهُ شَيْئًا مِنْ خَلْفِهِ .

(الْبَعِيدُ) : المُتَنَائِي . وقالوا : تَنَحَّ غَيْرَ

بَعِيدٍ . وفي التنزيل العزيز : ﴿ فَمَكَثْ غَيْرَ

بَعِيدٍ ﴾ : أَي أَقَامَ قَلِيلًا . ويقال : هذا أمر بعيد .

و - الذي لا قرابة بينك وبينه . وقالوا : «ما أُنِّمَ

مُنَّا ببعيد» : جعلوا المفرد وغيره ، والمؤنث

وغيره ، في هذه الكلمة سواء .

* (بَعَّرَتِ) الشاةُ والناقةُ - بَعْرًا : أَلْقَتِ البَعْرَ .

و - الشيءَ : رَمَاهُ بالبَعْرِ .

(أَبْعَرَ) الأَمْعَاءُ : اسْتَخْرَجَ ما فيها .

(بَاعَرَتِ) الدابةُ حاليتها مُبَاعِرَةً ، وبِعَارًا :

أَلْقَتْ عليه بَعْرَهَا .

(البُعَارُ) : التَّبُّقُ الكبار . (وكانه أصل

المادة) .

(البَعْرُ) : رَجِيعُ ذَوَاتِ الحُفِّ وذَوَاتِ الظَّلْفِ

إِلَّا البَعْرَ الأَهْلِيَّ .

(البَعِيرُ) : ما صلح للركوب والحمل من

الإبل ، وذلك إذا استكمل أربع سنوات . ويقال

للجمل والناقة : بَعِيرٌ . (ج) أَبَاعِرُ ، وَأَبَاعِيرُ ،

وَبُعْرَانٌ .

(المِبْعَرُ - المِبْعَرَةُ) : مكانٌ خسروج البَعْرِ من

الأَمْعَاءِ .

* (بَعَزَقَهُ) بَعَزَقَةٌ : فَرَقَهُ وَبَدَّدَهُ في غير موضعه .

(تَبَعَزَقَ) : تَفَرَّقَ وَتَبَدَّدَ .

* (بَعَصَ) الشيءَ - بَعْصًا : اضْطَرَبَ .

* (تَبَعْصَنَ) : تَلَوَّى في اليد واضطرب ،

كالأرنب إذا أميكت .

(البَعْصُوصُ) من الإنسان : عَظْمٌ صغير بين

الْأَلْيَتَيْنِ .

* (بَعْضَهُ) البَعْضُ - بَعْضًا : لِسَعَهُ وآذَاهُ .

و - الشيءَ : جعله أقسامًا .

(بَعْضُ) المكانُ - بَعْضًا : كَثُرَ فيه البَعْضُ .

(أَبْعَضَتِ) الأَرْضُ : كَثُرَ بَعْضُهَا .

(بَعْضَ) الشيءَ : جَزَّأَهُ .

(تَبَعْضَ) الشيءَ : تَجَزَّأَ .

(بَعْضُ الشيءِ) : طائفة منه ، قَلْتُ أو كَلِمَتٌ .

(البَعْضُ) عدة أجناس من الحشرات الصغيرة

المضرة ، من فصيلة البعوض من رتبة ثنائية

الأجنحة ، تغتذى الإناث منها بدم الإنسان وتنقل

إليه عدَّة أمراض ، وتغتذى الذكور برحيق

الأزهار . وهو (الناموس) . ويقال : كَلَّفَهُ مِخْ

البَعْضُ : ما لا يكون .

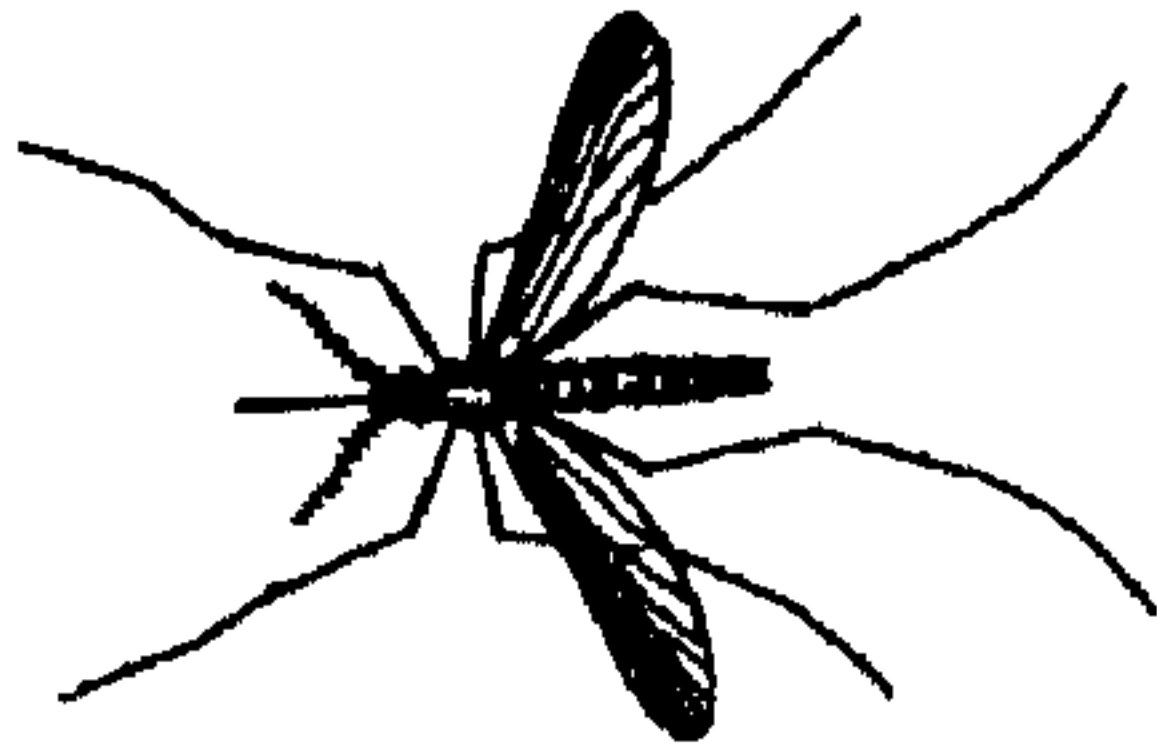

* (بَعَطَ) - بَعْطًا : غَلَا وَأَقْرَبَ في جَهْلٍ أو عَمَلٍ

قَبِيحٍ . و - الحَيَوَانَ : ذَبَحَهُ .

(أَبْعَطَهُ) : كَلَّفَهُ ما ليس في طاقته .

* (بَعَّ) المَطَرُ والسحابُ - بَعًا : نَزَلَ ماؤُهُما

غَزِيرًا . و - المَاءُ - بَعًا : صَبَّه في سَعَةٍ وكَثْرَةٍ .

(البِئَاعُ) : معظَمُ المَاءِ في السحاب . و -

المَتَاعُ ، ويقال : أَلْقَى عليه بِئَاعَهُ : نَفَسَهُ .

* (بَعَقَ) الوابلُ - بَعَقًا ، وَبِئَاعًا : انْفَتَحَ فجأة

و - الحَيَوَانَ والإنسانُ بِئَاعًا : فَتَحَ فاهُ ، وَصَوَّرَتْ

شَدِيدًا . و - عن الشيءِ : كَشَفَ . و - المَطَرُ

الشَدِيدُ الأَرْضَ : شَقَّها . و - البَعْرَ : حَفَرها .

و - الجَمَلَ : نَحَرَهُ .

تراثه ندياً ، حتى يتم خروج ورقه .
 * (بَعَزَت) الدابة - بَعَزَا : ضربت الأرض برجلها ، ونشيطت في سيرها . و - فلان الدابة : صرَبَها برجله ، ليحثها على السير . و - الشيء بالسكين : شَقَّه .
 * (بَعَشَت) السماء - بَعَشَا : أرسلت مطرة خفيفة . ويقال : بَعَشَت السماء القوم والأرض . و - الهباء ونحوه في الكوة : دَخَلَ . و - الصبي إلى أمه : أجهش بالبكاء لاثماً بها .
 (البغاشة) : حلوى سيغة تُتخذ من دقيق وسمن وتحشى بالقشدة أو الجبن . (تركية) .
 (البغشة) : المطرة الخفيفة .
 * (بَغَضَ) الشيء - بَغَضَا : مقته وكرهه . فهو باغض ، وبغوض ، والشيء مبغوض ، وبغيض .
 (بَغِضَ) الشيء - بَغِضَا : صار ممقوتاً مكروهاً .
 (بَغِضَ) الشيء - بَغِضَا : وبغضة : بغض فهو بغيض . ويقال : بغض إلى .
 (أبغضه) : مقته وكرهه .
 (باغضه) : جزاه بغضاً يبغض .
 (بَغِضَهُ) إليه : جعله يبغضه كثيراً .
 (تباغض) القوم : أبغض بعضهم بعضاً .
 (تبغض) إليه : أظهر البغض .
 (البغضاء) : شدة البغض .
 * (بَغَى) الدَّمُ - بَغَا : هاج .
 * (بَغَل) - بَغُولَةٌ : بلد .
 (بَغَل) القوم : تزوج فيهم فأساء نسألهم .
 (البغال) : من يقوم على رعاية البغل .
 * (البغل) : ابن الفرس من الجمار ، وهو عقيم . (ج) أبغال ، وبغال ، وهي (بتاء) . (ج) بغال .
 * (بَغَمَت) الظبية - بَغَامَا ، وبغوماً : صوتت إلى ولدها بالين صوتها . ويقال لكل ذي صوت : بغم صوته ؛ أي لان ورق .
 و - الحديث لفلان : لم يؤضحه له . فهو

﴿أَتَدْعُونَ بَعْلًا وَتَذَرُونَ أَحْسَنَ الْخَالِقِينَ﴾ .
 (البعلة) : الزوجة .
 * (البعيم) : التمثال من الخشب . و - المنفخم لا يحسن الجواب .
 * (بَعَا) الشيء - بَعَا : أخذه عارية .
 (أبعاه) الشيء : أعاره إياه .
 (استبعاه) : استعاره .
 * (بَغِغَ) النائم : غَطَّ . و - في الكلام : خلط . و - في السير : أسرع . و - الشيء : داسه .
 (البغباغ) : حكاية صوت الهدير .
 (البغبع) : البئر القريبة الماء .
 * (بَغَتَه) - بَغَتَا ، وبغته : فجأه وبهته .
 (باغته) مباغته ، وبغاتاً : فجأه .
 * (بَغَثَ) لونه - بَغَثَا : وبغته : كان فيه بضع بيض وسود . فهو أبغث وهي بغثاء . (ج) بَغَثُ .
 (البغاث) : طائر أبغث اللون ، أصغر من الرخيم ، يطير الطيران . (ج) بغثان . وفي المثل : «إن البغاث بأرضنا يستنير» : يراد : من جاوزنا عز بنا .
 (البغشاء) : أخلاط الناس .
 (البغيث) : ردى البر ، والعامه في مصر تسمية البغيث ، على عادتهم من جعل الثاء تاء .
 * (تبغذد) فلان : انتسب إلى بغداد . و - تشبه بأهل بغداد . و - عليه : زها وتكبر .
 (مو) .
 (بغداد) : مدينة السلام ، على نهر دجلة ، وكانت حاضرة الدولة العباسية ، وهي حاضرة العراق الآن .
 * (بَعَرَت) الريح - بَعُرَا : هاجت وأمطرت . و - الماء الأرض بَعُرَا : سقاها قليلاً ، فليتها للحرب .
 (بَعِرَ) - بَعُرَا : عطش فلم يروه الماء .
 (البعز) : داء يشتد معه العطش ، فلا يخففه الماء . و - الماء الحبيث يصيب شاربه بالبعز ، وتأباه الماشية .
 (البعرة) : الزرع يزرع عقب المطر ، فيبقى

(بَعَقَ) : مبالغة في بَعَقَ .
 (ابتعق) في الكلام : اندفع .
 (اتبعق) : انشق . يقال : اتبعق السحاب بالمطر . و - في الكلام : ابتعق . و - عليه الشيء : فاجأه .
 (تبعق) المطر : نزل بشدة . و - في الكلام : ابتعق
 (الباعق) : المطر المفاجى بوابل . و - السيل الدفاع .
 * (بَعَكَه) بالسيف - بَعَكَأ : ضرب أطرافه .
 (بعك) جسمه - بَعَكَأ : غلظ وكثر .
 (البعكوكاء) : الجلبة والشر .
 (البعكوكاة) : جماعة الناس أو الإبل في ازدحام وجلبة . و - آثار القوم حيث نزلوا . و - من الدار ونحوها : وسطها . وبعكوكاة الصيف أو الشتاء : اشتداد الحر أو البرد . (ج) بعكوك .
 * (بَعَلَّ) - بَعَلَا ، وبعولة : تزوج . يقال بعل الرجل ، وبعلت المرأة . و - عليه أمره : أباه عليه .
 (بعل) بأمره - بَعَلَا : دهش وتحمير .
 (باعل) مبالغة ، وبعالاً : اتخذ زوجاً . و - لاعب زوجته . و - القوم قوماً آخرين : تزوج بعضهم من بعض .
 (ابتعلت) المرأة : حسنت طاعتها لزوجها .
 (تباعل) الزوجان : تلاعبا .
 (تبعلت) المرأة : أدت حق البعولة . ويقال : تبعلت زوجها .
 (استبعل) : تزوج . و - الثبات : شرب بعروقه من غير تكلف سقي .
 (البعل) : الزوج . و - الزوجة . و - الأرض المرتفعة التي لا يسقيها إلا المطر . و - الزرع يشرب بعروقه فيستغنى عن السقي . و - رب الشيء ومالكة . (ج) بعال ، وبعول ، وبعولة .
 (بعل) : صنم . و - التنزيل العزيز :

باغم . (ج) بواغم .

(البغام) : صوتُ الطَّيِّبَةِ ..

* (البغو) : الثمرُ قبل نُضْجِه . و - زهرُ الشُّوكِ .

* (بغى) فلانٌ = بغياً تجاوز الحدَّ

واعتدى . وفي التنزيل العزيز : ﴿ فَإِن بَعَثْ

إِحْدَاهُمَا عَلَى الْأُخْرَى فَقَاتِلُوا الَّتِي تَبغى حَتَّى

تَقىءَ إِلَى أَمْرِ اللَّهِ ﴾ . و - تسلطَ وظلم . وفي

التنزيل العزيز : ﴿ وَلَوْ بَسَطَ اللَّهُ الرِّزْقَ لِعِبَادِهِ

لَبَغَوْا فِي الْأَرْضِ ﴾ ، وفي التنزيل العزيز : ﴿ إِنَّ

قَارُونَ كَانَ مِنْ قَوْمِ مُوسَى فَبغى عَلَيْهِمْ ﴾ .

و - سعى بالفسادِ خارجاً على القانون ، وهم

البُغَاةُ . و - الجُرْحُ : ورمٌ وأمُدٌ . و - المرأةُ

بِغَاءٌ : فَجرت . فهي بغى ، بغير تاء . و -

الشيءُ بُغْيَةً : طلبه . ويقال : بَغَيْتُ لَكَ

الأمْرَ ، وبَغَيْتُكَ الأمرَ : طلبته لك . وفي التنزيل

العزيز : ﴿ لَوْ نَحْرَجُوكَ فِيكُمْ مَا زَادُوكُمْ

إِلَّا نَجَسَالًا ، وَلَا أَوْضَعُوا خِلالَكُمْ يَبْغُوكُمْ

الْفِتْنَةَ ﴾ . وأكثر ما يستعمل في معنى الطَّلِبِ :

ابتغى ، لا بَغَى .

(أبغاه) الشيءُ : أعانه على طلبه ، وقالوا :

أَبغى ضالتي : أعنى على طلبها . وفي حديث

نقض الصحيفة : أن زهير بن أمية قال لهاشم بن

عمرو بن ربيعة حين دعاه إلى نقض الصحيفة :

« أبغنا ثالثاً » .

(بأغيت) المرأةُ مُبَاغَاةً ، وبِغَاءٍ : بَعَثَ .

(أبتغى) الشيءُ : أَرادَه وطلَّبه . وفي التنزيل

العزيز : ﴿ يَتَّبِعُونَ فَضلاً مِنْ اللَّهِ وَرَضُوا أَنَا ﴾ .

و : ﴿ لَقَدْ آتَبْنَا الْفِتْنَةَ مِنْ قَبْلُ وَقَلَّبُوا لَكَ

الْأُمُورَ حَتَّى جَاءَ الْحَقُّ وَظَهَرَ أَمْرُ اللَّهِ ﴾ .

(أبتغى) : يقال : يَتَّبِعِي فلانٌ أن يعمل

كذا : يَحْسُنُ به ، وَيُسْتَحَبُّ له . وما يبتغى

لفلانٌ أن يفعل كذا : لا يَلِيقُ به ، ولا يحسن

منه . وفي التنزيل العزيز : ﴿ مَا كَانَ يَتَّبِعِي لَنَا

أَنْ نَتَّخِذَ مِنْ دُونِكَ مِنْ أَوْلِيَاءَ ﴾ .

وندر استعمال غير المضارع من هذه المادة ،

وإذا أريد الماضي قيل : كان يبغي ، وما كان

يبغي .

(تَبَاغَى) القومُ : بَغَى بعضهم على

بعض .

(تَبَغَّى) الشيءُ : تَعَسَّفَ طلبه . قال

ساعدة بن جُوَيْبَةَ الهذلي :

ولكنما أهلي بَوَادٍ أَيْسُئُهُ

سِيَّاعٌ تَبَغَّى النَّاسَ مَتْنِي وَمَوْحَدَا

* (الباعة) : مادة صناعية من نترات السيلولوز

يضاف إليها الكافور ملوناً ، كانت تستعمل في

صناعة الأفلام الفوتوغرافية وغيرها . وهي

شديدة القابلية للاحتراق . (مج) .

(الباغى) : الظالم المستعلى . و - الخارج

على القانون . (ج) بُغَاةٌ . والْفَيْتَةُ الباغيةُ :

الجماعة الظالمة . وفي الحديث : «وَيْلٌ عَمَّارٍ ؛

تقتله الفئة الباغية» .

(الْبَغْيُ) : الظلم . و - الخروج على

القانون . و - الكِبْرُ والاستطالة . و - مجاوزة

الحدِّ . و - فساد الجرح . يقال : بَرَى الجُرْحُ

على بَغْيٍ : إذا التأم على فساد .

(البغْيُ) : الفاجرة تتكسب بفجورها .

(البُغْيَةُ ، والبَغْيَةُ) : ما يُبَغَى . يقال :

ليكن بُغْيَتِكَ ثواب الآخرة ، وليكن الحقُّ

بُغْيَتِكَ . ويقال : هو ابن بُغْيَةٍ : أى حرام .

* (بَبَغَّتْ) القَدْرُ بَبَغْبَةً : سَمِعَ صوتُ

غليانها . و - الماءُ عند نزوله في القَلَّةِ ونحوها :

صوتٌ . و - الرجلُ : كَثُرَ كلامه . و - عَلَيْنَا

الكلامُ : ألقاه جُزْأناً .

(البَبْغَاتُ) : القَمُ .

* (بَقَرَ) البطنَ ونحوه - بَقَرًا : شَقَّه . و -

الْفِتْنَةُ القومَ : فَرَّقَتْهُمْ وَصَدَّعَتْ أَلْفَتَهُمْ . وفي

الحديث : « ستأق على الناس فتنة باقرة تدعُ

الحليمَ خَيْرَان » . و - الحديثُ : أَوْضَحَه

وكشف عنه . وفي حديث الإفك : أن عائشة

رضي الله عنها لم تعرف شيئاً حتى بَقَرَتْ أمَّ مُسْطَاحٍ

لها الحديث . و - الأَرْضُ : حَبَرها وعرف

موضع الماء فيها . و - المسألةُ ، وعنها : أَلْعَمَ

بَعَثَها . ويقال : بَقَرَ في بني فلان : فَتَشَّ

أمرهم ، وعرف أحوالهم .

(بَقَرَ) البطنُ - بَقَرًا : انشَقَّ . وقالوا :

بَقَرَ الرَّجُلُ : رأى بَقَرَ الوَحْشِ كثيراً فجاءه ،

فذهس وذهب عقله .

(البَقَرُ) : انشَقَّ .

(تَبَقَّرَ) : تَشَقَّقَ . و - في الكلام : تَوَسَّعَ

فيه وأفاضَ . و - في العلم والمال : تَوَسَّعَ وأكثَرَ .

(بُقِّرَ) : الرجل لا خير فيه ولا شر .

(الباقِرُ) : المتوسِّعُ في العلم ، وبه سُمِّيَ

أبو جعفر محمد بن علي زين العابدين بن الحسين ،

الباقِر . و - جماعة البقر مع رعاتها .

(البَقَرُ) : جنس من فصيلة البَقَرِيَّاتِ يشمل

الثور والجاموس ، ويطلق على الذكر والأنثى ،

ومنه المستأنس الذي يتخذ للبن والحراث ، ومنه

الْوَحْشِيُّ . وبَقَرُ المَاءِ : حوتٌ بحري يشبه البقرة .

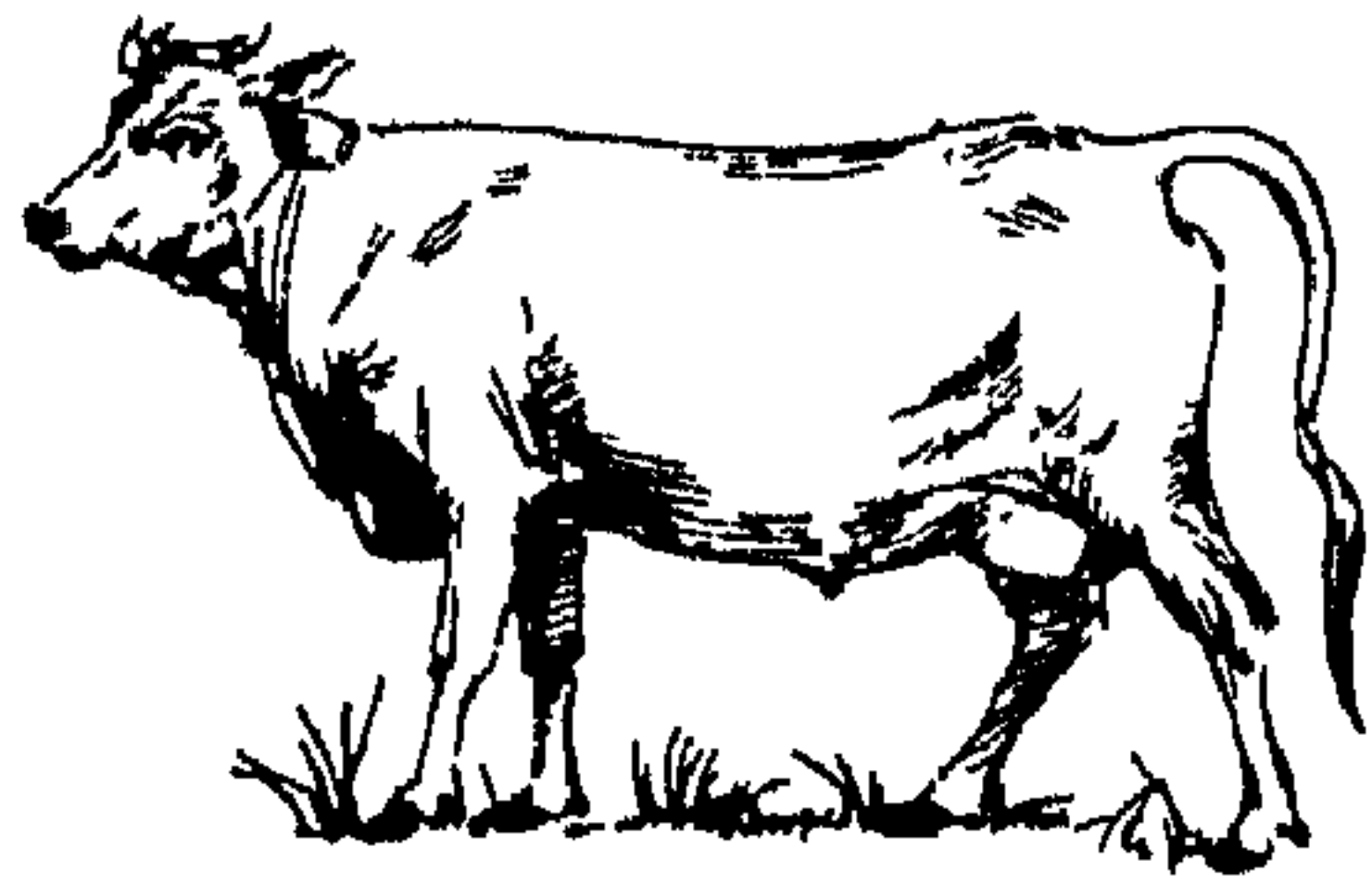

(البَقَارُ) : القِيمُ على البقر . و - الحَفَارُ .

(البَقِيرُ) : الحاملُ يُشَقُّ بطنها عن ولدها .

و - الجنين يخرج بِسَلَاهُ . و - ثوب يُشَقُّ

فِيئَسَ ، بلا كُفٍّ .

* (البَقْسُ) : شجر من

الفصيلة البقسية يشبه الآس .

خشبه صلب . يُعمل منه بعض

الأدوات .

* (بُقْسُمَاطُ) : اسم لنوع

من الخبز ، يخبز ويخفف ،



(بَقْلَاوَة) : فطير يُتخذ من رقائق ، يُحلى وقد يُحشى . (د) .
 (البوقال) : الباقول .
 * (تَبَقْمَت) العنم : ثقلت أولادها في بطونها فربضت ولم تنهض من موضعها .
 (البقامة) : سقط الصوف الذي لا يصلح للغزل .
 (البقم) : نوع شجر من القرنيات الفراشية ؛ وورق شجره كورق اللوز ، وساقه حمراء .



(البقم) : نبات عُشبي طيب ، من أصل هندي .
 * (بَقِي) الشيء - بقاء : دام وثبت . و - من الشيء : فضل . وفي التنزيل العزيز : ﴿وَذُرُوا مَا بَقِيَ مِنَ الرِّبَا﴾ : ما لم تستوفوه منه .
 (أبقى) على الشيء : حفظه . ويقال : أبقى على فلان : رجمه وأشفق عليه . و - من جهده : ادخر بفضله . ويقال : أبقى الخيل : ادخرت بعض جريها . وأبقت الخلوب : لم تعط كل ذرها . وأبقت الأرض : لم تشرب كل الماء على سطحها . و - الشيء : تركه على حاله .
 (بقأه) : تركه وحلاه .
 (بقي) منه : فضل منه . و - الشيء : حاول إبقائه .
 (استبقاه) : أراد بقاءه . يقال : استبقى أخاه : صفح عن زله ، لتبقى مودته .
 (الأبقى) : الأذوم . وفي التنزيل العزيز : ﴿وَالْآخِرَةُ خَيْرٌ وَأَبْقَى﴾ . وهو أبقى على قومه : أكثر رعاية لهم .
 (الباقي) : اسم من أسماء الله تعالى . و - الثابت بعد غيره .
 (الباقية) : البقية . وفي التنزيل العزيز : ﴿فَهَلْ تَرَى لَهُمْ مِنْ بَاقِيَةٍ﴾ . والحياة الباقية :

(أبقى) الرجل ، والمرأة ، والسماء ، والمكان : بقي . و - خيراً أو شراً : أكثر فيه .
 (بقي) المكان : بقي .
 (البقاق) : الرديء من متاع البيت .
 (البقي) : الواسع العريض . و - الواضح . و - عدة أنواع من رتبة الحشرات النصفية الأجنحة ، ذات فم ثاقب ماص ، منها ما يغتذى بدم الإنسان مثل بق الفراش ، ومنها ما يغتذى بعصارة النبات مثل بق ورق القطن .
 (البقاق) : المكثار .
 (البقي) من الرجال : الكثير الكلام .
 (المبقة) : مؤنث البقي . و - كثيرة النسل .
 * (بقل) الشيء - بقلاً : ظهر . و - الأرض : أبتت البقل . و - المرعى : اخضر . و - وجه الغلام : نبت شعره . و - الماشية : جمع لها البقل .
 (أبقل) : بقل . و - القوم : وجدوا بقلاً . و - رعت ماشيتهم البقل .
 (بقل) الشجر : ظهر في أطرافه وزيقات خضر ، تشبه أظفار الطير في الربيع . و - الماشية : أزعها البقل . و - النبات : عدّه من نوع البقل .
 (أبتقلت) الماشية : رعت البقل . و - القوم : رعت ماشيتهم البقل .
 (تبقت) الماشية : رعت البقل فسينت . و - الرجل : خرج لطلب البقل .
 (الباقلاء) : نبات عشبي حولي من الفصيلة القرنية ، تؤكل قرونه مطبوخة وكذلك بذوره .
 (الباقلي) : الباقلاء .
 (الباقول) : كوز بلا عروة . (ج)
 بواقيل . (مع) .
 (البقل) : نبات عشبي يغتذى الإنسان به أو بجزء منه دون تحويله صناعياً . (ج) بقول .
 (البقال) : بائع البقول ونحوها .
 (المبقلة) : موضع البقل .

ويسمى في المغرب : (بشماط) . (مع) .
 * (بقط) متاعه - بقطاً : جمعه وحزمه . و - الرجل : أعطاه بستاناً على الثلث أو الربع أو غيرها .
 (بقط) : أسرع . و - في الجبل : صعّد .
 (تبقط) الخبر : أخذه شيئاً بعد شيء .
 (البقط) : متاع البيت . و - الفرقة من الناس . (ج) بقطوط .
 (البقط) : ماسقط من الثمر عند قطعه . و - من البيت : سقط متاعه . و - الفرقة من الناس .
 * (بقع) الجلد - بقعا : خالط لونه لوناً آخر . فهو أبقع ، والبشرة بقعاء . و - المستقي : انتضح الماء على بدنه ، فابتلت مواضع منه .
 (بقع) : جعله ذا بقع . ويقال بقق المطر الأرض : لم يشملها . و - الصبيغ الثوب : لم يغمه .
 (تبقع) : صار ذا بقع .
 (الأبقع) : الأبرص . و - السراب .
 (الباقعة) : الداهية . ورجل باقعة : حذر ذو حيلة . و طائر باقعة : حذر ، إذا شرب الماء تلتفت يميناً ويسرة . (ج) بواقع .
 (البقعاء) : الأرض ذات الحصى الصغير . وسنة بقعاء : ذات خصب وجذب معاً .
 (البقعة) : القطعة من الأرض تتميز مآ حولها . و - القطعة من اللون تخالف ما حولها . (ج) بققع .
 (البقيع) : المكان المتسع فيه أشجار مختلفة . و - مقبرة أهل المدينة .
 * (بقي) الرجل - بقاً : أكثر القول في صواب أو خطأ . و - المرأة : كثر ولدها . و - السماء : أمطرت بشدة . و - المكان : كثر بقه . و - الجراب ونحوه - بقاً : شقه ، وأخرج ما فيه . و - الكلام : لفظه بقوة . و - الخبر : أذاعه . و - المال : فرقته .

الحياة الآخرة ؛ لدوامها . والباقيات الصالحات : الأعمال الباقية الأثر .

(البقياً) : الإبقاء ، قال اللعين المنقرى :

فما بُقيَا عَلَيَّ تركتاني

ولكن خفتما صرّة الثبال

ونشدتلك الله والبقيَا : أى أن نستبقى المودة

والتواصل .

(البقيّة) : ما بقي من الشيء . وفي التنزيل

العزير : ﴿ بَقِيَّةُ اللَّهِ خَيْرٌ لَكُمْ ﴾ : ما أذخر عنده

من الرواب . و ﴿ أُولُو بَقِيَّةٍ ﴾ : أولو تمييز

واستبقاء ونظر للعواقب .

* (بَكَاتٍ) البئر - بَكَتَا : قَلَّ ماؤها . و -

الحيوان الحلوب : قَلَّ لبنه .

(بَكَوْ) الرجل - بَكَاءَةٌ ، وبُكَتَا : قَلَّ

كلامه . فهو بكىء . (ج) بَكَاءٌ ، وهى

بكىءة ، وبكىة . (ج) بَكَاءٌ ، وبكائها .

(أَبْكَأ) فلان : قَلَّ خَيْرُهُ . و - الدَّرُّ

ونحوه : عَدَّهُ قليلا .

* (بَكَبَكَ) الشيء : هَزَّهُ . و - طرح بعضه

على بعض .

(البكبكة) : الهوى والذهاب . و - الازدحام .

* (بَكَتَهُ) - بَكَتَا : ضربه . و - لَقِيَهُ بما يكره .

و - كَبَّتَهُ بالحجة . و - قَرَعَهُ ووبَّخَهُ .

(بَكَتَهُ) : مبالغة فى بكته .

* (بَكَرَ) - بَكَورًا : خرج أول النهار قبل طلوع

الشمس . و - بَادَرَ . قال ضمرّة النهشلى :

بَكَرْتُ ثَلُومَكَ بعدَ وهنٍ فى الندى

بَسَلٌ عَلَيْكَ ملامتى وعِساى

و - أَسْرَعَ ، يُقال : بَكَرَ إلى الشيء ، وعليه ،

وفيه . و - الشجرة ونحوها : عَجَلت بالثمر .

(بَكَرَ) - بَكَرًا : عَجِلَ .

(أَبَكَرَ) : بَكَرَ .

(باكرة) : بادر إليه . و - سابقه فى التبكير .

(بَكَرَ) : مبالغة فى بَكَرَ .

(ابتكر) : تكلف البُكُور . و - المرأة :

ولدت ولدًا ذكرًا أول ما ولدت . و - الفاكهة

ونحوها : أخذ باكورتها . و - الشيء : ابتدعه

غير مسبوق إليه . (محدثة) .

(تبكّر) : تقدّم .

(الإبتكار) : أول النهار إلى طلوع الشمس ، ومنه

فى التنزيل العزير : ﴿ وَسَبَّحَ بِالْعَشِيِّ وَالْإِبْتِكَارِ ﴾ .

(الباكِرُ) : أول النهار إلى طلوع الشمس .

و - المبكّر .

(الباكُورُ - الباكورة) : أول ما يُذكر من

الثمر . و - المعجّل من كل شيء .

(البَكَارَةُ) : عُذْرَةُ الفتاة .

(البَكْرُ) : الفتى من الإبل . (ج) أَبْكَرُ ،

وبَكَارَ . والأُنثى بَكَرةٌ . ويقال : جامعوا على

بَكَرةٍ أيهم : جامعوا جميعًا .

(البِكْرُ) : أول كل شيء . و - أول ولد للأبوين

ذكرًا أو أنثى . و - العذراء . و - الرجل لم يتزوج .

و - كل فعلة لم يتقدمها مثلها . ويقال : نازَ بِكْرٌ : لم

تقبس من نار . و طَعَنَةُ بِكْرٌ : لا مثيل لها . و عَجَلُ بِكْرٌ :

قوى لم يغلب عليه المزجج .

(البَكَرَةُ - البَكْرَةُ) :

خشبة مستديرة فى جوفها

مخور تدور عليه . و -

أسطوانة من خشب

ونحوه ، يُلف عليها

الخطوط .

(البَكْرَةُ) : أول النهار إلى طلوع الشمس .

والعامّة يسمون يومَ الغدِ كُلَّهُ بَكْرَةً ، وباكراً .

(المِبْكار) : من تعود التبكير .

* (بَكَسَ) عَصَمَهُ - بَكَسًا : قهره .

* (بَكَشَنَ) العُقْدَةَ - بَكَشًا : حلّها . قالوا :

بَكَشَ عِقَالَ بعيره .

* (بَكَعَهُ) - بَكَعًا : ضربه ضرباً شديداً

متتابعاً .. و - استقبله بما يكره .

* (بَكَ) الشيء - بَكَا ، وبَكَةٌ : هَشَمَهُ

ومزقه . ويقال : بَكَ عُنُقَهُ : كسره . و -

الرجل : قهره وكسر من تحوته . و - زَحَمَهُ

و - الدابة : أثقل حملها وجهدها فى السير .

(تَبَاكٌ) الجمعُ : زَحَمَ بعضهم بعضاً .

(التَبَاكُ) : الأحق الرثار ، لا يفرق بين خطي

أو صواب .

(بَكَةٌ) : مكة .

* (بَكَلَ) الشيء - بَكَلًا : خَلَطَهُ . و -

الحديث : جاء به على غير وجهه .

(بَكَلَ) : مبالغة فى بَكَلَ . ويقال : بَكَلَ

علينا حديثه : خَلَطَهُ ولَبَسَهُ .

(تَبَكَلَ) فى الكلام : خَلَطَ . و - فى مَشِيهِ :

اختال .

(البِكَالَةُ) : طعامٌ يُتخذ من دقيق وسويق ،

ويُلْت بالماء والسمن .

(البِكْلُ) : الغنيمه فى الحرب .

(البِكْلَةُ) : الهيفة والزوى .

(البِكَيْلَةُ) : البِكَالَةُ . و - الغنيمه .

* (بَكِمَ) الرجل - بَكَمًا : عجز عن الكلام

خِلْقَةً . وقد يقال لِمن لا يُفصح : بَكِمٌ ، تشبيهاً

ومبالغة . فهو أَبْكَمٌ ، وهى بكماء . (ج) بُكْمٌ .

(بَكْمٌ) - بَكَامَةٌ : انقطع عن الكلام جهلا

أو تعمدًا ، فهو بَكِيمٌ . (ج) بُكْمَانٌ .

(تَبَكَّمُ) عليه الكلام : استغلق .

* (بَكَى) - بَكَى ، وبَكَاءٌ : دَمَعَت عَيْنَاهُ

حُزناً . يُقال : بَكَى الميت ، وعليه ، وله . و -

الميت : زناه . ويقال للمكتر من البكاء : بَكَى ،

وبَكَاءٌ .

(أَبْكَأهُ) : جعله يَبْكى .

(بَكَأهُ) : أَبْكَأهُ . و - الميت : زناه .

(تَبَاكى) : تكلف البكاء .

(استَبْكَأهُ) : أثارَ بَكَاءَهُ .

(التَبْكَاءُ) : كثرة البكاء .

* (بَكَلَ) : أداة تدخل على المفرد ، وعلى

الجملة :

١ - فإذا دخلت على المفرد ، وكان قبلها نفي أو



نهي، فهي بمعنى لكن: تُقَرَّر ما قبلها، وتثبت ضده لما بعدها، مثل: ماعلى شاعر بل خطيب، ولا تقل شعراً بل نثراً. وإذا كان قبلها إثبات أو أمر، فإنها تجعل ما قبلها كالمسكوت عنه، وتثبت حكمه لما بعدها، مثل: قال على شعراً بل نثراً، وقل نثراً بل شعراً. وبعض النحاة ينكر دخولها على مفرد بعد الإثبات.

ب - وتدخل على الجملة، فتفيد حيناً إبطال المعنى الذي قبلها والرد عليه بما بعدها، مثل: ﴿وَقَالُوا اتَّخَذَ الرَّحْمَنُ وَلَدًا سُبْحَانَهُ، بَلْ عِبَادٌ مُّكْرَمُونَ﴾، ﴿أَمْ يَقُولُونَ بِهِ جِنَّةٌ، بَلْ جَاءَهُمُ بِالْحَقِّ﴾. ويقول النحاة إنها هنا للإضراب الإبطالي. وتفيد حيناً الانتقال من معنى إلى معنى آخر هو في الغالب أهم في تقدير المراد، مثل: ﴿قَدْ أَفْلَحَ مَنْ تَزَكَّى. وَذَكَرَ اسْمَ رَبِّهِ فَصَلَّى. بَلْ تُؤْثِرُونَ الْحَيَاةَ الدُّنْيَا﴾، و: ﴿بَلْ قَالُوا أَضْغَاتٌ أُولَئِكَ أَفْتِرَاءُ، بَلْ هُوَ شَاعِرٌ﴾. والنحاة يسمون هذا الاستعمال إضراباً انتقالياً، وهو أكثر استعمال بَلْ.

وقد نجيء لا بعدها (بل) فيكون نفيها موجهاً إلى الكلام السابق ولا تأثير لها فيما بعد بل. فإن كان ما قبلها مثبتاً نفيته، مثل:

وجهك البدر، لا بل الشمس لو لم

يُقَضَّ للشمس كسفةً وأفسول
وإذا كان منفيًا أكدت نفيه، مثل:

وما هجرتك، لا بل زادي شغفاً

هجرٌ ويُعد تراخي لا إلى أجل
وكذلك نجيء قبلها كلاً، فيكون ردعها موجهاً إلى ما قبلها، مثل: ﴿قُلْ أَرُونِي الَّذِينَ أَنْعَمْتُ بِهِمْ شُرَكَاءَ كَلَّا بَلْ هُوَ اللَّهُ الْعَزِيزُ الْحَكِيمُ﴾.

وفي لغة المحدثين تكثر زيادة الواو بعد بَلْ، يقولون: فلان يخطئ بل ويصير على الخطأ، وهو يرضى بل ويبالغ في الرضا، وهو أسلوب

مُحَدَّث .

* (البلاطين) : عنصر فلزى فضي اللون . (ج) .

* (البلازما) : الجزء السائل من الدم . (ج) .

* (بَلَبَلَجَ) المتاع بَلَبَلَةٌ ، وبَلَبَلًا : فرقه وبَدَّده . و - القوم : أوقعهم في افتراق الآراء واضطرابها . و - فلاناً : أوقعه في شدة من الهم والوسواس . و - اللهُ السَّيِّئَةُ الخلق : فرَّقها .

(بَلَبَل) : مطاوع بَلَبَلِه . و - اللغات : اختلطت .

(بَلَبَالُ ، والبَلْبَالَةُ) : شدة الهم والوسواس .

(ج) بلايل ، وبلايليل .

(بَلْبَل) : طائر صغير حسن الصوت من

فصيلة الجواثم ، ويضرب به المثل في حسن الصوت .



و - من الإبريق : قنائه التي ينصب منها الماء . (ج) بلايل .

(بَلْبُول) : طائر مائي أصغر من الإوز ، يكثر في دُمياط في بعض المواسم .

* (بَلَّت) - بَلَّتًا : انقطع . و - الرجل : انقطع عن الكلام . و - الشيء - بَلَّتًا : قطعه . (بَلَّت) - بَلَّتًا : بَلَّت .

(بَلَّت) - بَلَّتًا : فصيح فهو بليت ، وهي (بلاء) (أَبَلَّت) الرجل : قطعه عن الكلام بحجة . و - فلاناً ميمناً : خَلَّفه .

* (بَلَّتَع) : تَحَدَّثَ ونظرف وليس عنده شيء . وقيل في ذم رجل :

* إذا مامشى أو قال قولاً تَبَلَّتَعَا *

* (بَلَّجَ) الصبيح - بُلُوجًا : أسفر فأنار . ويقال : بَلَّجَ الحق . و - الباب - بَلَّجًا : فتحه .

(بَلَّجَ) وجهه - بَلَّجًا : تنضَّر سُروراً . و - صدره : انشرح . و - به : سُرَّ . و -

الإنسان : بَعُد ما بين حاجبيه . فهو أَبْلَجُ ، وهي بلجاء . (ج) بُلَّج . وكل واضح : أَبْلَجُ . وفي المثل : «الحقُّ أَبْلَجُ ، والباطلُ لَجَلَجُ» .

(أَبْلَجَ) : صار ذا بُلُوج . ويقال : أَبْلَجَ الصبيحُ ، وأَبْلَجَ الحقُّ ، وأبَلجت الشمسُ . و - الأمرُ : أوضحه . و - فلاناً : سَرَّه .

(أَبْلَجَ - أَبْلَجَ - أَبْلَجَ) : بَلَّجَ .

(بَلْبَلَجَةُ) : ضوء الصبيح عند انصداع

الفجر . و - الإشراف بين الحاجبين ، وبين العارض والأذن .

* (بَلَّجَ) - بَلَّجًا ، وبُلُوحًا : كَلَّ وعَجَزَ . و - البئرُ : ذهب ماؤها . و - بشهادته : كتمها .

(أَبْلَجَت) النخلة : صار ما عليها بلحاً . و - الأمرُ فلاناً : أعجزه .

(بَلَّجَ) القوم : خاصمهم فَعَلَبَهُمْ بغير حق .

(بَلَّجَ) : كَلَّ وانقطع .

(بَلَّجًا) : تماحدا .

(بَلَّجُ) : ثمر النخل مادام أخضر . واحدته (بلاء) .

* (بَلَّجَ) - بَلَّجًا : تَكَبَّرَ وجَرَّوْهُ على الفجور . فهو أَبْلَجُ ، وهي بَلَّجَاءُ . (ج) بُلَّجُ .

(بَلَّجَ) : تَكَبَّرَ .

* (بَلَّجَ) : غَلَطَ وكَثُرَ لَحْمُهُ .

* (بَلَّدَ) بالمكان - بُلُودًا : اتخذهُ بَلْدًا . فهو بَالِدٌ .

(بَلَّدَ) - بَلَّدًا : ضعف ذكاؤه .

(بَلَّدَ) - بَلَّدًا : قل نشاطه .

و - استكان وقيل الضم .

(أَبَلَّدَ) : لصق بالأرض . و - صار بليداً .

و - بالمكان : اتخذهُ بَلْدًا . و - فلاناً بَلَّدَ :

الزَّيْمَةُ إِيَّاهُ .

(بَلَدٌ) : فتر في العمل وَقَصُرَ . و - سقط إلى الأرض من الضعف . ويقال : بَلَدَ الفَرَسُ : لم يَسْبِقْ . وبلد السحاب : لم يُنْطِرْ . وبلد فلان : لم يتحرك .

(تَبَلَّدَ) : صار بليداً . و - تصنع البلادة . (البَلْدُ ، والبَلْدَةُ) : المكان المحدود يستوطنه جماعات ، ويسمى المكان الواسع من الأرض بلداً . وفي التنزيل العزيز : ﴿وَالْبَلَدُ الطَّيِّبُ يَخْرِجُ نَبَاتَهُ بِإِذْنِ رَبِّهِ﴾ .

(البَلْدِيُّ) : المنسوب إلى البلد في طبيعته وبيئته .

(البَلْدِيَّةُ) : هيئة رسمية تقوم على شؤون البلد . (البليد) : من حرم الذكاء والمضاء في الأمور . * (بَلَدَحٌ) : أَعْيَا وَبَلَدَ . و - وعد ولم يُنْجِزْ عِدَّتَهُ . و - أهيب بنفسه إلى الأرض .

(تَبَلَدَحٌ) : وعد ولم يُنْجِزْ . (البَلْدَحُ) : من النساء : البادنة السمينة . * (بَلْدَمٌ) : سكت خَوْفًا .

(البَلْدَمُ) : مُقَدَّمُ الصدر ، أو الحُلُقُومُ وما اتصل به من مَرِيءٍ . و - السيف الذي لا يَقْطَعُ .

* (بَلْوَرَةٌ) : جَعَلَهُ بَلُورَاتٍ . (مج) . و - المسألة أو الفكرة : استخلصها ونفى عنها الغموض والفضول . (محدثه) .

(تَبَلُورٌ) : مطاوع بَلُورَ (مج) . (البَلُورُ - البَلُورُ) : حجر أبيض شفاف . و - نوع من الزجاج .

* (الإبلين) : (انظر باب الهمزة) . * (أَبْلَسَ) : سكت لحيمة أو انقطاع حجة ، وفي التنزيل العزيز : ﴿وَيَوْمَ تَقُومُ السَّاعَةُ يُبْلِسُ الْمُجْرِمُونَ﴾ .

(إبليس) : (انظر باب الهمزة) . (البَلَّاسُ) : ثوب من الشَّعْرِ غليظ . (ج) بُلَّسُ .

(البَلَّسُ) : صنف من التَّيْنِ .

(البُلُّسُ) : العَدَسُ .

(البَلَّسَانُ) : شجر له زهر أبيض صغير كهيئة العناقيد ، وهو من الفصيلة البخورية ، ويستخرج من بعض أنواعه دهن عطر ينبت بعين شمس بظاهر القاهرة .



* (بَلَّسَمٌ) : أطرق . و - عَبَسَ وَجْهَهُ .

(تَبَلَّسَمٌ) : عَبَسَ وَجْهَهُ .

(البَلَّسَمُ) : عُصَاةٌ رَاتِنَجِيَّةٌ بلسمية تستعمل في الطب تستخرج من أشجار تنمو في البلاد الحارة . و - جنس شجر من القرنيات الفراشية التي يسيل منها عصير إذا جرحت .

* (البَلَّسُ) : العَدَسُ .

* (البَلَّشْفِيَّةُ) : مصطلح أطلق في روسيا عام ١٩١٧ على غلاة الشيوعيين ، وهم الذين يطالبون بالحد الأقصى من المطالب الاجتماعية . وهم خلاف (المنشفيك) .

* (بَلَّصَتْ) من المال : لم يترك له منه شيئاً . (بَالَّصَتْ) : واثبه .

(بَلَّصَتْ) : بَلَّصَتْ .

(تَبَلَّصَ) الشئ ، وَثَهُ : طلبه في خفاء .

(البَلَّاصِيُّ) : جَرَّةٌ

ذات عُرْوَتَيْنِ ، تستعمل في نقل الماء وغيره بمصر ، كأنه منسوب إلى البلاص ، وهو بلد بصعيد مصر . وقد يخفف بمخفف الباء . فيقال : بَلَّاصٌ .



* (بَلَّطَ) الدارَ - بَلَّطاً : قَرَشَهَا بالبَلَّاطِ . و -

الأَرْضَ أو الحائطَ : سَوَّاهُ .

(أَبَلَّطَ) الرَّجُلُ : لَزِقَ بالأَرْضِ . و - أَفْلَسَ . و - الدارَ : بَلَّطَهَا . و - المَطَرُ الأَرْضَ : كشف عن صلابتها فلا يرى على وجهها ترات ولا غبار . و - اللصُّ فلاناً : لم يَدَعْ له شيئاً .

(بَالَّطَ) في أمره : بالغ واجتهد . و - فلاناً : تركه وقراً . و - نازله وجالده على الأرض .

(بَلَّطَ) : أَعْيَا في المشي . و - الدارَ والأرضَ والحائطَ : بَلَّطَهَا . و - أَدْنَتْه : ضربها بطرف سبأته ضرباً يوجعه .

(تَبَالَّطُوا) بالسُّيُوفِ : تجالدا بها وهم على أرجلهم .

(البَلَّاطُ) : ضرب من الحجارة تُفْرَشُ به الأرضُ ، وَيُسَوَّى به الحائطُ . و - من الأرض : وَجْهَهَا الصَّلْبُ . و - قَصَرَ الحاكم وحاشيته . (مع) .

(البَلَّطُ) : الحديدية التي يَخْرُطُ بها الخراط .

(البَلَّطَةُ) : فأس يقطع بها الخشب ونحوه . (د) .

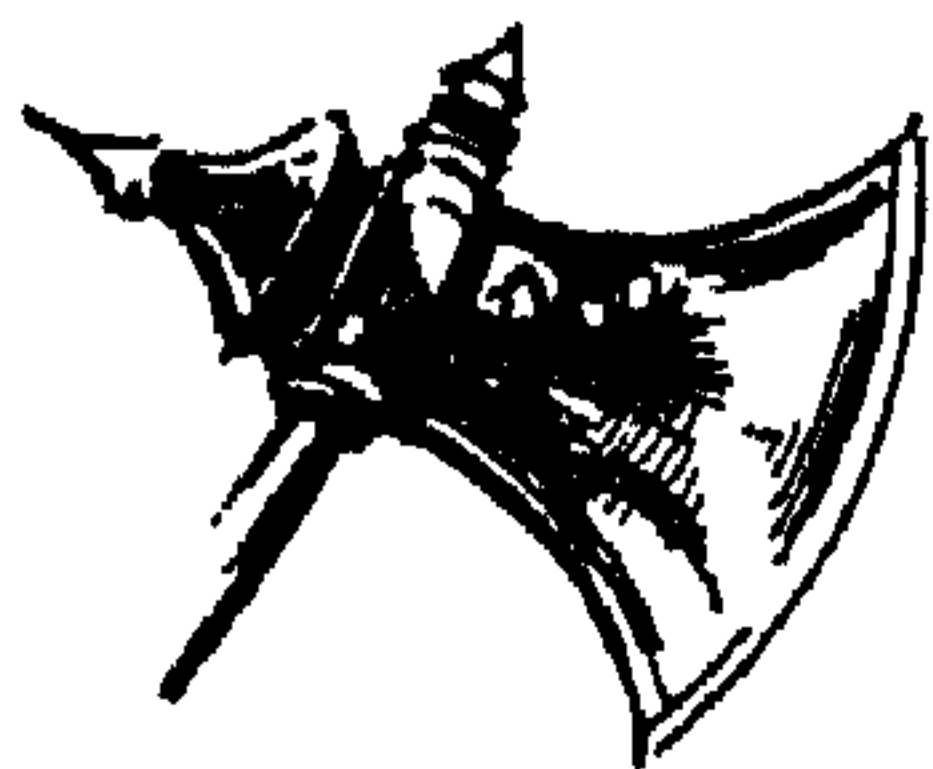

(البَلَّطِيُّ) : عِدَّةُ أنواعٍ من السمك من الفصيلة البلطية ، له أجسام مفلطحة الجانبين ،

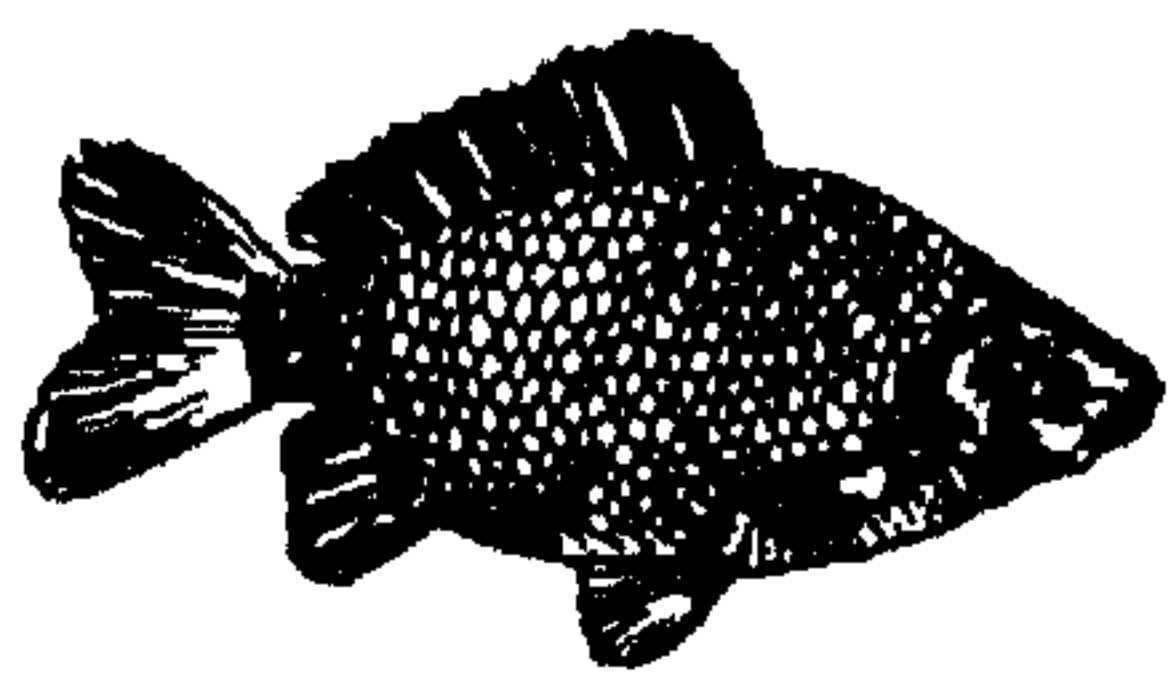

مغطاة بقشور هدية أو مشطية ، يوجد في النيل وبعض بحيرات مصر وفي المياه العذبة بالشام .

(البَلُوطُ) : من أهم شجر الأجراس ، غليظ الساق ، كثير الخشب ، من الفصيلة البلوطية .



* (بَلَطَحَ) : استلقى على الأرض .
 * (بَلَعَ) الماء والرَّيْقُ - بَلْعاً : جَرَعَهُ . فهو بَالِعٌ ، وَبَلُوعٌ .
 (بَلَعَ) - بَلْعاً : بَلَعَ .
 (أَبْلَعَهُ) الشيءَ : جَعَلَهُ يَبْلَعُهُ ، ويقال : أُبْلِغُنِي رِيقِي : أمهلني قليلاً .
 (بَلَعَ) الشَّيْبُ في رأسه : بَدَأَ وَظَهَرَ .
 (أَبْلَعَهُ) : بَلَعَهُ .
 (تَبْلَعُهُ) : بَلَعَهُ .
 (البَّالُوعَةُ - البَّلُوعَةُ) : ثَقْبٌ يُعَدُّ لِتَصْرِيفِ المَاءِ . (ج) بَوَالِيعٌ ، وَبَلَائِعٌ .
 (البَّلْعُ) من الناس : الأَكُولُ . وَسَعْدُ بَلْعٌ : من منازل القمر .
 (البَّلْعَةُ) : الأَجْرَعَةُ .
 (البَّلَاعَةُ) : البَالُوعَةُ .
 (البَّلُوعُ) : الدَّوَاءُ يُبَلِّغُ . وَإِنَاءٌ بَلُوعٌ : واسع يتلعب ما يُلْقَى فيه .
 * (البُّلْمُ ، والبُّلْمُومُ) : مَجْرَى الطَّعَامِ في الحَلْقِ . و - مَسِيلٌ للماءِ في داخل الأرض . (ج) بَلَاعِمٌ ، وَبَلَاعِيمٌ .
 * (بَلَعَ) الشَّجَرُ - بُلُوعاً ، وَبَلَاعاً : حَانَ إِدْرَاكُ ثَمَرِهِ . و - العَلَامُ : أدرك . و - الأَمْرُ : وَصَلَ إِلَى غَايَتِهِ ، وَفِي التَّنْزِيلِ العَزِيزُ : ﴿جِئْتُمُ بِالْبَلْعَةِ﴾ . و - الشيءَ بِلُوعًا : وَصَلَ إِلَيْهِ .
 (بَلَعَ) - بَلَاعَةً : فَصَحَّ وَحَسُنَ بَيَانُهُ ، فَهُوَ بَلِيعٌ . (ج) بُلْعَاءٌ . وَيُقَالُ : بَلَعَ الكَلَامَ .
 (أَبْلَعَهُ) الشيءَ وَإِلَيْهِ : أَوْصَلَهُ إِلَيْهِ .
 (بَالَعَ) فِيهِ مَهَالِغَةٌ ، وَبَلَاعًا : اجْتَهَدَ فِيهِ

وَاسْتَقْصَى . و - غَالَى فِي الشَّيْءِ .
 (بَلَعَ) الشَّيْبُ فِي رَأْسِهِ : ظَهَرَ . و - الفَارَسُ : مَدَّ يَدَهُ بَعْنَانٍ فَرَسَهُ لِيَزِيدَ فِي جَرِيهِ . و - الشيءَ : أَبْلَغَهُ . و - فَلَانًا الشيءَ : أَبْلَغَهُ إِيَّاهُ .
 (تَبَالَعَ) فِيهِ المَرَضُ وَالهُمُّ : تَنَاهَى . و - فِي كَلَامِهِ : تَكَلَّفَ البَلَاعَةَ .
 (تَبَلَّغَ) بِكَذَابٍ : اكْتَفَى بِهِ . و - الشيءَ : تَكَلَّفَ البَلُوعَ إِلَيْهِ حَتَّى بَلَّغَهُ .
 (البَّلَاغُ) : التَّبْلِيغُ . وَفِي التَّنْزِيلِ العَزِيزُ : ﴿هَذَا بَلَاغٌ لِلنَّاسِ﴾ . و - مَا يُتَوَصَّلُ بِهِ إِلَى الغَايَةِ . وَيُقَالُ : فِي هَذَا الأَمْرِ بَلَاعٌ : كِفَايَةٌ . و - بَيَانٌ يُدَاغُ فِي رِسَالَةٍ وَنَحْوِهَا . (ج) .
 (البَّلَاغَةُ) : حَسَنُ البَيَانِ وَقُوَّةُ التَّأثيرِ . و - (عند علماء البلاغة) : مِطَابَقَةُ الكَلَامِ لِما تَقْتَضِي الحَالُ ، مَعَ فَصاحتِهِ .
 (البُّلْعَةُ) : مَا يَكْفِي لِسَدِّ الحَاجَةِ وَلَا يَفْضُلُ عِنهَا . و - نَوْعٌ مِنَ الأَحْذِيَةِ يَكثُرُ فِي بِلَادِ المَغْرِبِ .
 (التَّبْلِيعَةُ) : حَبْلٌ يُوَصَّلُ بِهِ الرِّشَاءُ ، حَتَّى يَبْلُغَ المَاءُ . (ج) تَبَالِيعٌ .
 (البَّلُوعُ) : مَرِحَلَةٌ تُضْجِعُ الأَعْضَاءَ التَّنَاسُلِيَّةَ فِي كَلَا الجِنْسَيْنِ .
 (المَبْلِغُ) : المُتَنَهِي . يُقَالُ : بَلَّغَ مَبْلِغَ فَلانٍ ، وَبَلَّغَ مَبْلِغَ الرِّجَالِ . و - المِقْدَارُ مِنَ المَالِ . (م) .
 * (البَّلْعَمُ) : اللِّعَابُ المُخْتَلِطُ بِالمُخاطِ الخَارِجِ مِنَ المَسالِكِ التَّنْفُوسِيَّةِ . وَفِي الطَّبِّ اليُونَانِي القَدِيمِ كان يُعْتَقَدُ أَنَّهُ يَخْلَطُ مِنَ أَخْلاطِ الجِسمِ ، وَهُوَ أَحَدُ الطَّبائِعِ الأَرْبَعِ . (ج) .
 * (بَلَّقَ) السَّيْلُ الأَحْجَارَ - بَلْقاً ، وَبُلُوقاً : جَرَفَهَا . و - البَابُ : فَتَحَهُ كُتْلَهُ .
 (بَلَّقَ) الفَرَسُ وَنَحْوَهُ - بَلْقاً ، وَبُلْقَةً : كان فِيهِ سِوَادٌ وَبِياضٌ . فَهُوَ أَبْلَقٌ ، وَهُوَ بَلْقَاءٌ . (ج) بُلُقٌ . و - الرِّجْلُ : تَحَمَّرَ وَدَهَشَ : فَهُوَ بَلِقٌ .
 (بَلَّقَ) الفَرَسُ وَنَحْوَهُ - بَلْقاً ، وَبُلْقَةً : بَلِقٌ .
 (أَبْلَقَ) الفَحْلُ : جَاءَتْ أَوْلادُهُ بُلْقاً . و - البَابُ : بَلَّقَهُ .
 (بَلَّقَ) ظَهْرَهُ بالسَّوْطِ : قَطَعَهُ .
 (أَبْلَقَ) البَابُ : انْفَتَحَ .
 (أَبْلُوقٌ) لَوْنُهُ : بَلِيقٌ .
 (البَلِّقُ) : سِوَادٌ وَبِياضٌ فِي اللُّونِ .
 * (بَلَّقَعَ) البَلْدُ : أَقْفَرَ .
 (البَلِّقُ) : الخَالِي مِنْ كُلِّ شَيْءٍ . يُقَالُ : مَكَانٌ بَلَّقَعَ ، وَطَرِيقٌ بَلَّقَعَ . (ج) بَلَاقِعٌ . وَفِي الحَدِيثِ : «الْيَمِينُ الكاذِبَةُ تَدْعُ الدَّيَّارَ بِبَلَاقِعٍ» .
 * (بَلَّ) مِنْ مَرَضِهِ - بَلًّا ، وَبَلَّلًا ، وَبُلُولًا : بَرَأَ وَصَحَّ . و - الرِّيحُ بُلُولًا : تَنَدَّتْ . و - الشيءَ بِالماءِ وَنَحْوِهِ - بَلًّا ، وَبِلَّةً ، وَبَلَّلًا ، وَبَلَّلًا : نَدَّاهُ . و - فَلانًا : أَغْطَاهُ . و - رَجَمَهُ : وَصَلَّاهُ .
 (بَلَّ) الرِّجْلُ - بَلَّلًا ، وَبَلَّلَةً . فَهُوَ أَبَلُّ : أَي دَاهٍ ، فَاجِرُ الخُصُومَةِ . و - بالأَمْرِ : ظَفِرَ بِهِ .
 (أَبَلَّ) العُودُ : جَرَى مائِهِ . و - المَرِيضُ : بَرَأَ . و - عَلَيَّهِ : غَلَبَهُ . و - فَلانًا : صادَفَهُ أَبَلُّ ، أَي فَاجَرَ الخِصُومَةَ .
 (بَلَّلَهُ) بِالماءِ وَنَحْوِهِ : نَدَّاهُ .
 (أَبَلَّلَ) : تَنَدَّى . و - فَلانٌ : بَرَأَ . و - حَسُنَتْ حَالُهُ .
 (تَبَلَّلَ) : أَبَلَّلَ .
 (البَّالَّةُ) : التَّدْيُ . و - الخَيْرُ .
 (البَّالُولُ) : المَاءُ .
 (البَّالُلُ) : البَّالُولُ . و - : ما يُبَلُّ بِهِ الحَلْقُ مِنْ ماءٍ وَنَحْوِهِ .
 (البَّالَّةُ) : التَّدْيُ .
 (البَّلَّةُ) : البَّلَّةُ . و - نِصَارَةُ الشِّبابِ . و - الغِنَى بَعْدَ الفَقْرِ . وَيُقَالُ : رِيحٌ بَلَّةٌ : فِيها بَلَلٌ . وَطِوَاهُ عَلَى بَلَّتِيهِ : رَضِيحَةٌ عَلَى ما فِيهِ .
 (البَّلَّةُ) : الخَيْرُ . و - العَافِيَةُ . و - سِلاَسَةُ اللِّسانِ ، وَوُقُوعُهُ عَلَى مواضِعِ الحُرُوفِ .
 (البَّلِيلَةُ) : حِنطَةٌ أَوْ ذُرَّةٌ تُغْلَى فِي المِاءِ وَتُؤَكَلُ . (مُحَدَّثَةٌ) .
 * (بَلِمَ) - بَلِمَةً : وَرِمَتْ شَفْتَهُ . و - الناقَةُ : اشْتَمَتِ الضَّرَبُ .

(أَبْلَمَ) الرجلُ : سكت . - و - شَفْتَهُ : وَرِمَتْ . و - الثَّاقَةُ : بَلِمَتْ .

(بَلَمَ) : أَبْلَمَ .

(الْأَبْلَمُ) : الغليظ الشفتين . و - حُوصِ الدُّوم .

(الْبِلَامُ) : الحديدية تجعل في فم الفرس تكبجه .

(الْبِلْمُ) : الأنشوجة (انظر : أنشوجة) .

* (الْبَلَانُ) : الحَمَام . (ج) بَلَانَات . و - من يخدم في الحَمَام : (د) .

(الْبَلَانَةُ) : من تخدم في الحمام . (د) .

* (الْبَلَنْطُ) : حَجَرٌ كَالرُّحَامِ إِلَّا أَنَّهُ دُونَهُ فِي الْهَشَاشَةِ وَاللِّينِ وَالرَّخَاوَةِ . قال عمرو بن كلثوم يصف الساقين :

وَسَارِيَتِي بَلَنْطٌ أَوْ رُحَامٌ

يَرِينُ نَحْشَاشُ حَلِيمَا رَزِينَا

* (بَيْلَةٌ) - بَلْهَاءُ ، وَبَلَاهَةٌ : ضَعْفُ عَقْلِهِ ، وَغَلَبَتْ عَلَيْهِ الْغَفْلَةُ ، فَهُوَ أَبْلَهُ ، وَهِيَ بَلْهَاءُ . (ج) بُلْهَةٌ .

(بَيْلَةٌ) : تَصْنَعُ الْبِلَاهَةَ .

(بَيْلَةٌ) : بَيْلَةٌ . و - ضَلَّ الطَّرِيقَ فَتَسْتَفُهُ .

يقال : بَيْلَةٌ فِي طَرِيقِهِ .

(الْأَبْلَهُ) : قالوا : عَيْشُ أَبْلَهُ : نَاعِمٌ رَجِيحِي .

وَشَبَابٌ أَبْلَهُ : غَافِلٌ مَنَعَمٌ . -

(بَلْهَةٌ) : اسم فعل بمعنى : دَغ ، وَيَكُونُ مَا

بَعْدَهَا مَنْصُوبًا . أَوْ مَصْدَرٌ ، وَيَكُونُ مَا بَعْدَهَا مَجْرُورًا . أَوْ بِمَعْنَى كَيْفٍ ، وَيَكُونُ مَا بَعْدَهَا مَرْفُوعًا .

(الْبَلْهِيَّةُ) : الرِّخَاءُ وَسَعَةُ الْعَيْشِ .

(الْبِلْهَارِسِيَا) : جنس من الديدان المفلطحة

يتميز عن بقية الأجناس الأخرى بانفصال الزوجين الذكر والأنثى ، وهي تصيب الإنسان والحيوان

وتسبب البول الدموي والدوستاريا ومضاعفات كثيرة في المسالك البولية ، وفي الكبد والطحال .

وهي تعيش في الأوعية الدموية في المثانة والأمعاء وغيرها ، واكتشفها الطبيب الألماني (تيودور

بلهارس) في مدرسة الطب بالقاهرة عام ١٨٥١م فنسبت إليه . (ج) .

* (بَلَى) : حرف جواب ، يجاب به النفي

خاصة ، ويفيد إبطاله ، سواء أكان هذا النفي مع

استفهام أم دونه ، مثل : ﴿ زَعَمَ الَّذِينَ كَفَرُوا أَنْ لَنْ يُعَذِّبَهُمُ اللَّهُ بِبَلَىٰ وَرَبِّي لَتُبْعَثُنَّ ﴾ و : ﴿ أَلَمْ يَأْتِكُمْ نَذِيرٌ ﴾ .

و : ﴿ أَلَسْتُ بِرَبِّكُمْ ﴾ قالوا : بَلَىٰ قَدْ جَاءَنَا نَذِيرٌ .

* (بَلَاءٌ) - بَلَوًا ، وَبَلَاءٌ : اخْتَبَرَهُ . وفي التنزيل

العزير : ﴿ وَتَبْلُوكُمْ بِالشَّرِّ وَالْخَيْرِ فِتْنَةً ﴾ . و - السَّفَرُ فَلَانًا وَغَيْرِهِ : أَعْيَاءُ أَشَدَّ الْإِعْيَاءِ .

(بَلَى) الثَّوْبُ - بَلَى ، وَبَلَاءٌ : رَثٌ . و - الدارُ ونحوها : فَبَيْتٌ .

(أَبْلَى) في الأمر : اجتهد فيه وبالغ . و -

فلانًا : اختبره . ويقال : أَبْلَاهُ عُدْرًا : اجتهد في الاعتذار إليه حتى رَضِيَ . و - الثَّوْبُ : أَخْلَقَهُ .

(بَلَى) فلانًا وبه : اهتم به .

(بَلَى) الثَّوْبُ ونحوه : أَخْلَقَهُ . و - السَّفَرُ فلانًا وغيره : أتعبه ونهكه .

(ابْتَلَاهُ) : جَرَّبَهُ وَعَرَّفَهُ .

* (الْبَلَاءُ) : الميخنة تنزل بالمرء ليختبر بها .

و - الغم والحزن . و - الجهد الشديد في الأمر .

(الْبَلَوَى) : البلاء .

(الْبَلِيُّ) : الشديد البلى .

(الْبَيْلَةُ) : البلاء . و - (في الجاهلية) : الناقة

يموت صاحبها ، فتحبس على قبره حتى تموت . (ج) بلايا .

* (الْبَلْمُ) : الوتر الغليظ من أوتار العود ، ويقال به

في العود الحديث : العَشِيرَان . (م) .

* (بَنْجَةٌ) : نَحْدَرَةٌ . (مأخوذ من البنج) .

(الْبَنْجُ) : (من الهندية) : جنس نباتات طبية

مخدرة من الفصيلة الباذنجانية . وهو اسم شائع على نبات السكران .



* (الْبَنْدُ) : العَلَمُ الكبير . (فارسي مع) . ويطلق في اصطلاح المحدثين من رجال القانون : على الفقرة الكاملة من القانون .

* (الْبِنْدَارُ) : التاجر يحتكر البضائع ويتربص بها غلاء السعر . (ج) بنادرة . (د) .

(الْبِنْدَرُ) : مُرْسَى السفن في الميناء .

(فارسي) . ويطلق الآن على البلد الكبير ، يتبعه بعض القرى . (م) .

* (بَنْدَقُ) الشيء : جعله بنادق . و - إليه : حدّد النظر .

(الْبَنْدُقُ) : جنس من

الفصيلة البتولية ، ينه

أنواع تنمو في الأحرار ،

ونوع يزرع لثماره التي

تؤكل . و - كرة في

حجم البندق ، يُرمى بها

في القتال والصيد .



(الْبَنْدُقِيُّ) : الذهب البندقى : نوع من

الذهب منسوب إلى البندقية ، من مدن إيطاليا .

(الْبَنْدُقِيَّةُ) : قناة جوفاء كانوا يرمون بها

البندق في صيد الطيور . و - آلة حديد يُقذف بها

الرصاص . (على التشبيه بالأولى) ومنه أنواع .

* (الْبَنْدُولُ) : جِسْمٌ متحرك حركة تذبذبية حول محورٍ أفقي ثابت . (ج) .

* (بَنْزَهِيرٌ) : يطلق في مصر على الليمون

الحامض . كلمة فارسية الأصل معناها : المضاد

للسم .

* (الْبِنْزِينُ) : سائل سريع الاشتعال ، ينتج من

تقطير البترول ، ويستعمل بكثرة في المُحَرِّكَاتِ

ذات الاحتراق الداخلي ، وهو يذيب المواد

الدهنية . (ج) .

* (الْبِنْسِيلِينُ) : عَقَّارٌ من العقاقير التي تُقَفِّ نمُو

الجراثيم ، ويُفيد في كثير من أمراض التقيح .

(ج) .

* (الْبِنْصِيرُ) : الإصبع بين الوَسْطَى وَالْخِنْصِيرِ

التأسيس والتنمية . يقال : بنى مجده ، وبنى الرجال . قال الشاعر :

يبنى الرجال وغيره يبنى القرى

شَتَّانَ بين قُرى وبين رجالٍ

وبنى الطعام جسمه . وبنى على كلامه : احتداه

واعتمد عليه . و - بزوجه ، وعليها : دخل بها .

و - الكسمة : ألزم آخرها حالة واحدة .

الأبى) فلانا : مكثه أن يبنى داره . و -

بزوجه : أدخله بها .

(ابنتى) : بنتى . و - الرجل : صار له نون .

(ابنتى) : مطاوع بنتى . و - عليه كذا :

ترتّب عليه .

(تبنى) : الجسم : اكتنز وامتلاً . و -

فلاناً : اتخذه ابناً .

(استبنى) الدار : تهدمت ، وطلبت التجديد .

(الابن) : الولد الذكر . وهى (بنا) . و -

ابن الابن وإن نزل . وتكنى العرب بابن كذا عن

ملازمه ، فتقول : ابن الحرب : للشجاع . وابن

الليل ، وابن الطريق : اللص . وابن السبيل :

الملازم للأسفار . (ج) أبناء ، وبنون ، والنسبة

إليه : ابنى ، وبنوى ، وتصغره بنتى وأبنتى .

وكنى بابن كذا عن كثير من الحيوان ، كابن

أوى ، وابن عرس ، وابن لبون ، وابن مخاض .

(ح) بنات أوى ، وبنات عرس ، وبنات لبون ،

وبنات مخاض .

(الأبناء) : جمع ابن ، و - أولاد قوم من

الفرس سكنوا اليمن وتزوجوا في العرب .

(ابنم) : لغة في ابن . وتتحرك نونه بحركة الميم

رفعاً ونصباً وجرّاً .

(البانية) : الضلع من أضلاع الصدر . و -

حلقة من حلقات الزور . و - من البناء : أساسه

وقاعدته . و - من الدواب : إحدى قوائمها .

(ج) بوان . ويقال : ألقى فلان بوانيه : أقام

بالمكان ، واطماناً وثبت . وألقى البلد بوانيه :

جاد بخيره وما فيه من السعة والنعمة .

* (النكاح) : ساعة

الرميل ، وشبه بعض

الشعراء المحدثين الحصر

السحيل مخصر البنكام .

(مع) .

* (بن) بالمكاي - بنا :

أقام به ولزمه .

(أبنت) الدابة : أعيها العمل فلزمت

مكاتها . و - السحابة : دام مطرها أياما .

(بنت) الماشية : ارتبطها لتيسر .

(البنا) : أطراف الأصابع ، واحده : بنانة .

(البنانة) : الروضة المغشبية .

(البن) : الطقة من الشحم ، يقال للدابة إذا

سمنت : تراكب جسمها بنا على بن .

(البن) : حب شجر من الفصيلة الفوية ، وأهم

مصادره اليمن والخيشة والبرازيل . يحمص ثم يطحن

ويتخذ منه شراب منبه ، يسمى مجازاً بالقهوة .

(ج) .



(البنتى) : نوع من السمك العظمى ، ينتمى

إلى فصيلة الشبوطية . ويكثر في النيل ، ظهره أصفر

قائم إلى زيتونى ، وبطنه فضي اللون ، وزعانفه

برتقالية إلى حمراء ، ومقدمه مستدير ، وفمه صغير ،

على كل جانب منه زائدتان للتحسس ، وينتشر

الشوك في داخل لحمه . وينطقه العامة بكسر الباء .

(ج) . و - من الألوان : الأحمر القائم يشبه لون

البن المطحون . (محدثة) .

* (بنتى) الشىء - بنتياً وبناءً ، وبتياناً : أقام

جداره ونحوه . يقال : بنتى السفينة ، وبنى الخباء .

واستعمل مجازاً في معانٍ كثيرة ، تدور حول

(مؤنثة) . (ج) بناصير ، وبناصيرة .

* (البط) : (في اصطلاح الطباعة) : وحدة

لقياس حجم الحرف . يقال : حرف ذواتنى عشر

بنطاً . و - (في اصطلاح سوق العقود

المصرية) : جزء من مائة جزء ينقسم إليها الريال .

(ج) بنوط . (د) .

* (البفسج) . بات زهرى من جنس «فيولا»

من الفصيلة البنفسجية ، يزرع للزينة ، وأزهاره

عطرة الرائحة .



* (بنتق) عملة - ب : أمضاه مطرداً . يقال :

بنتق الغرس : غرسه سطرًا واحدًا مطرداً . و -

الشىء بأخر : وصله به .

(بنتق) الشىء : زينته وتأثق في صنعه .

يقال : بنتق الكلام والكثافة والكذب . و -

القميص : جعل له بيسه .

(البنيقة) : السطر المطرد من الشجر ونحوه .

و - الزيت يخالط في جيب القميص ، تثبت فيه

الأزرار .

* (بنتك) الخدم : تحذثوا بأسرار البيوت .

(بنتك) بالمكان : أقام وتمكن . ويقال :

بنتك في عزه : تمكن .

(البنتك) : مؤسسة تقوم بعمليات الائتمان

بالاقتراض والإقراض . (ج) .

(بنكنوت) : أوراق مصرفة رسمية مطبوعة

يتعامل بها الناس بدلاً من المسكوكات النقدية ،

وأول من اتخذها الصينيون . (د) .

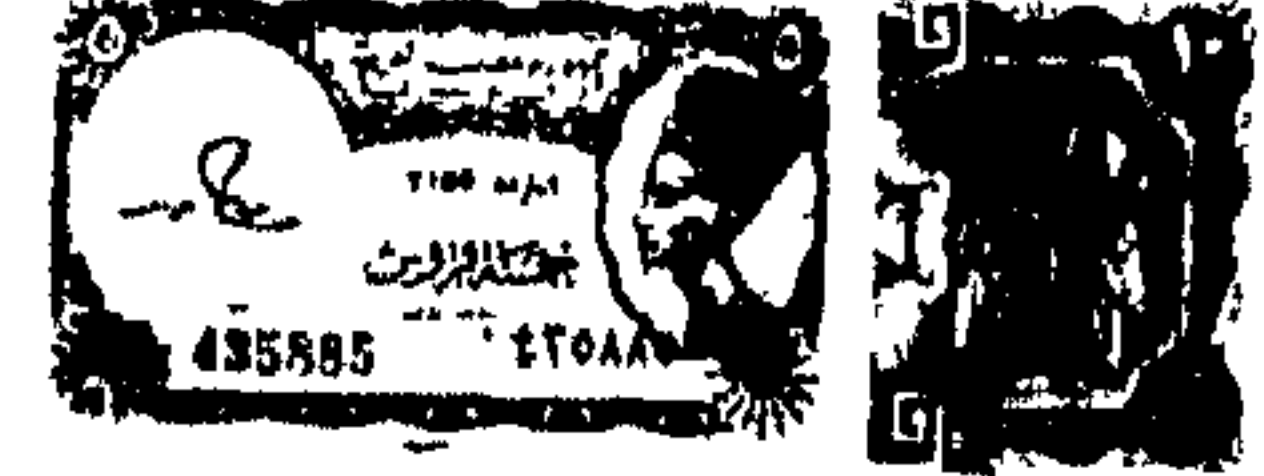

(البناء) : المبنى . (ج) أبنية . (جج) أبنيات . و - (عند النحاة) : لزوم آخر الكلمة حالة واحدة ، مع اختلاف العوامل فيها .
 (البنائية) : حرفة البناء . و - المبنى .
 (البنث) : الأنتى من الأولاد . (ج) بنات ، والنسبة إليها : بنتى ، وابنى ، وتصغيرها بنثية . وبنات الصدر : الهشوم . وبنات الدهر : شدائده . وبنات نعش (في الفلك) : مجموعتان من النجوم ، إحداهما الكبرى والأخرى الصغرى . وبنات الأرض : المواضع التي تخفى على الراعى . وبنات الليل : طائفة من البغايا . (محدثه) .
 (البناء) : من جرفته البناء .
 (البناعون الأحرار) : جماعة سرية لها نظم داخلية دقيقة يتعاون أعضاؤها فيما بينهم ، وإن اختلفت أجناسهم وأوطانهم وأديانهم . وكونها فريق من المبائين في القرن الرابع عشر ، وانتشرت في كثير من الأقطار ، وهم : «الماسون» ومذهبهم : «الماسونية» .
 (البئوة) : مصدر من الابن .
 (البئان) : ما بُئى .
 (البئية) : ما بُئى . (ج) بئى .
 (البئية) : ما بُئى . (ج) بئى . و - هيئة البناء ، ومنه بئية الكلمة : أى صيغتها ، وفلان صحيح البئية .
 (البئية) : كل ما بُئى ، وتطلق على الكعبة .
 (البئية) - بئية الطريق : طريق صغير يتشعب من الجادة .
 (المبناة) : البناء ، و - العيبة . و - حصى أو جلد يغطى التاجر به بضاعته .
 (المبنى) : ما بُئى . (ج) المباني .
 (وحروف المباني) : الحروف الهجائية ، تُبنى منها الكلمة ، وليس للحرف منها معنى مستقل .
 * (بها) به - بهئا ، وبهؤا : أنس به ، وأحب قربه .
 (بهي) به - بهئا ، وبهئا : أنس به وابتهج .

(البهاية) : امتداد للبائية على يدى ميرزا حسين الملقب بهاء الله (١٨٩٢) ، تنزع إلى العالمية في الاعتقاد والتدين ، وتبدو عليها مسحة مسيحية في الأخلاق والسلوك ، ولها أتباع في أوربة وأمريكا . (جج) .
 * (بهئة) الشيء - بهئا : أدهشه وحيره . و - فلاناً : بهئا ، وبهئة ، وبهئاناً : قذفه بالباطل . وفى حديث الغيبة : «وإن لم يكن فيه ما تقول ، فقد بهئه» . فهو بهوت . (ج) بهت . وهو بهات أيضاً .
 (بهت) الرجل - بهتا : أخذ بالحجة ، فشحب لونه . (ومن المحدث) : بهت اللون : ضعف وشحب ، يقولون : ثوب باهت ، ولون باهت .
 (بهت) الرجل : دهب مأخوذاً بالحجة ، وفى التنزيل العزيز : ﴿فَبَهتَ الَّذِي كَفَرَ﴾ .
 (بهاهت) فلاناً : استقبله بالبهتان . قالوا : فلان يُباحث نبيهايت .
 (تباهت) القوم : قذف بعضهم بعضاً بالباطل .
 (البهت) ، والبهتان) : الكذب المُفتَرى .
 (البهتة) : البهتان . (ج) بهات . قالوا : إنه يرمى الناس بهاتته .
 * (بهتر) بهترة : كذب .
 * (بهت) إليه - بهئا : تلقاه بالبشر .
 (تباهت) إليه : بهت .
 (البهتة) : البشر وحسن اللقاء . و - البقرة الوحشية .
 * (بهجة) الشيء - بهجاً : أفاض سروره .
 (بهج) الشيء - بهجاً ، وبهجة : حسن ونضرة . و - فلان : فرح وسر . يقال : بهج به ، وبهج له . فهو بهج ، وبهيج . وفى التنزيل العزيز : ﴿وَتَرَى الْأَرْضَ هَامِدةً ، فَإِذَا أَنْزَلْنَا عَلَيْهَا الْمَاءَ اهْتَزَّتْ وَرَبَتْ ، وَأَبْتَتْ مِنْ كُلِّ زَوْجٍ بَهِيجٍ﴾ .
 (أبهجت) الأرض : حسن نباتها . و - فلاناً : بهجة .
 (باهجة) : فاكهة وسرة . و - باراه في

الحسن . قالوا : باهجت المرأة تزبها .
 (بهج) الشيء : حسنه وجمله .
 (أبهج) بالشيء وله : امتلاً سروراً به .
 (تباهج) الروض : نضرة وكثر تزوره .
 قال الشاعر :

* نواره متباهج يتوهج *

و - بفلان : لقيه لقاء حسناً .

(استبهج) به : استبشر به وسر .

(المبهاج) : الناظر السار . وهى مبهاج .

* (بهدل) فى مشيه ، أسرع ، واهتزت بهدلته ،

(البهدل) : جرو الضبع . و - طائر أخضر .



(البهدلة) : أصل الثدى . و - نخمة من العنق فوق الترقوة .

* (بهرة) - بهراً ، وبهوراً : أجهده حتى تنابع نفسه . ويقال : بهره الأمر . و - الأناة : ملاءة .

و - الشيء فلاناً : أدهشه وحيره . و - غلبه .

ويقال : بهر القمر النجوم : غمرها بضوئه .

وبهتت الشمس الأرض : عمها نورها وضوءها .

وبهتت فلانة النساء : فاقتهن حسناً . وبهت فلان

نظراًه : برعهم وفاقهم .

(بهير) : انقطع نفسه من الإعياء . فهو

مبهور ، وبهير .

(أبهت) : صار وسط النهار . و - تزوج

كريمة ماجدة . و - جاء بالعجب . و - تلوون فى

أخلاقه . و - استعنى بعد فقر .

(باهره) مباهرة ، وبهاراً : فاعره .

(أبهت) : تنابع نفسه . و - ادعى الشيء كذباً .

و - فى الشيء : بالغ فيه ، واستفرغ جهده .

(أبهت) : مطاوع بهره .

(أبهت) : أضاء . و - الإناء : امتلاً

(ابهارم) النهار أو الليل : انتصف . و - علينا الليل : طال .

(الأبهر) من ريش الطائر : ما تلى الخواقي . و - الطيب من الأرض لا يعلوه السيل . و - الجذع الرئيسي الذي يتفرع منه الجهاز الشرياني العام .

(الأبهران) : الوريدان اللذان يحملان الدم من جميع أوردة الجسم إلى الأذين الأيمن من القلب . (البهار) : كل شيء حسن منير . و - البياض في لب الفرس . و - جنس زهر من المركبات الأنبوبية الزهر ، طيب الريح ، ينبت أيام الربيع ، ويقال له : العرار .

(البهار) : الجمل . و - إناء كالإبريق . و - الحطاف الذي يطير وتدعوه العامة : عصفور الجنة . و - جنس سمك من الفصيلة الفرخية له جسم مستطيل مفلطح من الجانبين ومغطى بقشور مشطية صغيرة .

(البهر) : يقال : بهرأه : تغسأ وفلاكأ . وبهراً له : عجباً .

(البهر) : تتابع النفس من الإعياء . و - ما اتسع من الأرض . و ليلة البهر : التي يغلب فيها ضوء القمر النجوم .

(البهرة) يقال : فعل ذلك بهرة : جهرة وعلاية .

(البهرة) : وسط الشيء . و - طائفة من الشيعة الإسماعيلية تعيش في غرب الهند وفي القسم الجنوبي من باكستان .

(البهيرة) : الكريمة الماجدة . ويقال : فلانة بهيرة مهيبة .

* (بهرج) الشيء : أباحه . قالوا : ماء مبهرج : مباح يروده من يريد . ومكان مبهرج : غير جمي فيدخله من يشاء . ودم مبهرج : لادية له . و - فلاكاً : أسقط عنه ثبته عمل ما . قال أبو مخجن : «أما إذ بهرجتني فلا أشربها» . يريد إذ أسقطت عنى عقاب الشراب ، فلا أشربها . و - الكلام وغيره : زفقه . و - زده لزيفه .

(بهرج) : صار مباحاً .

(البهرج) : المباح غير الحمى . و - الباطل * (بهرم) الشيء : صبغه بالعصفر وأشبعه .

(تبهرم) : تلون بلون البهرم .

(بهرام) : العريخ . (مع) .

(البهرم) : العصفر . ونسبوا إليه فقالوا : لَوْنُ بَهْرَمَانِي .

* (بهره) = بهزا : ضربته في صدره ، ودفعه دفعا عفيفاً . و - نحاها .

(أنهزه) : بهزه .

(بأهزه) الشيء : سبقه إليه .

(تبهرت) أشياء كثيرة : عملتها .

* (بهرس) - بهسا : جرؤ وشجع .

(تبهرس) : تبخرت في مشيه .

(البهرس) : الدوم الرطب .

(البهرس) : الأسد . - الشجاع . و -

المتبختر ، ويقال : رجل بهس ، وامرأة بهس . (ج) يهاس .

(البهسية) : فرقة من الخوارج تُنسب إلى أبي بهس بن هيصم بن جابر ، قالوا : الإيمان هو الإقرار والعلم بالله ، وبما جاء به الرسول عليه السلام . ووافقوا القدرية بإسناد أفعال العباد إليهم .

* (بهرش) - بهشا : تبيأ للضحك . و - إلى الشيء ، وبه : ارتاح له ، وتخف إليه . و - عنه : بحث .

(البهرش) : فرح وابتهج .

(تباهش) الرجلان : أخذ كل منهما بناصية الآخر . و - بصفا ونحوها : تهيأ للمصارعة بها .

(البهرش) : الطلق الزوج . و - الدوم الرطب .

* (بهرس) - بهسا : عطش . فهو بهس .

(أبهسه) عن كذا : منعه .

* (بهرسل) الرجل : جرده من ماله .

(تبهرسل) : تعرئ . و - خرج من ثيابه ، وقامر بها .

* (بهرضه) الجمل - بهضا : شق عليه .

ويقال : بهضه الأمر .

(أبهضه) الجمل : بهضه .

(المبهوض) : المكلف ما يشق عليه . و -

المغلوب .

* (بهرط) : بهط .

* (بهرطه) - بهطا : بهضه . و - قرنة : غلبه .

(أبهطه) الجمل : بهطه . و - حوضه : ملاه .

(الباهظ) من الأمور : الشاق . (ج) يواهظ .

(الباهظة) : مؤثت الباهظ . و - الداھية .

(ج) يواهظ .

* (بهق) - بهقا : أصابه البهق . فهو أبهق ،

وهي بهقاء . (ج) بهق .

(البهاق) : داء يذهب بلون الجلد فتظهر

فيه بقع بيض ، وينشأ من نقص الميلانين أو

انعدامه (ج) .

(البهق) : البهاق . (ج) .

* (تبهكتت) المرأة في مشيتها : تناقلت .

(البهكتن) : الشاب الغض الناعم . وامرأة

بهكتنة : بضعة ناعمة .

* (بهلة) - بهلا : أهمله . يقال : بهل

الثاقة : أهمل رعيها . و - تحلاه لإرادته . يقال :

بهل الرجل فتاه . و - كعته . وفي حديث

أبي بكر : « من ولي من أمور الناس شيئا ، فلم

يُعطيهم كتاب الله ، فعليه بهلة الله » .

(بهل) - بهلا : مضى بلا عمل . و - تحلا

من السلاح . و - المرأة : تحلت من الزوج وليس

لها ولد . فهي باهله ، وباهلة .

(أبهله) : بهله . يقال : أبهله الراعي رعيته :

تركهم يفعلون ما يشاءون ، لا يأخذ على أيديهم .

فهم مبهلون . و - الأرض : أرسل الماء فيها بعد

بذرها .

(باهل) بعضهم بعضاً : اجتمعوا فتداعوا ،

فاستنزوا لعنة الله على الظالم منهم . وفي حديث

ابن عباس : « من شاء باهله ، أن الحق معي » .

(أبهل) إلى الله : تضرع واجتهد في الدعاء . و -

(البهائم) : كل ذات أربع قوائم من دواب البر والبحر ، ماعدا السباع . (ج) بهائم .

(المُبْهَم) : ما يصعبُ على الحاسة إدراكه إن كان محسوساً ، وعلى الفهم إن كان معقولاً . - من الأشياء : الخالص الذي لا شية فيه تميزه . - من الأجسام : المصنعت . - من الكلام : الغامض لا يتحدد المقصود منه . - من الظروف : ما ليس له حدود تحصره ، مثل : فوق ، وتحت ، وأمام ، وخلف .

(المُبْهَمَةُ) : الأسماء المُبْهَمَةُ عند النحويين هي : أسماء الإشارة ، والموصول ، والضمائر ، وهي عندهم معارف غير محددة المعنى بذاتها .

* (البُهْتَانَةُ) : الخفيفة المرححة في هدوء ولين . قال الشاعر :

* بهتانة تستعير القوم أعيُنهم *

* (بُهْنَس) في مشيه : تبخر .

(تَبُهْنَس) في مشيه : بهنس .

(البُهْنَس) : الأسد . (ج) بهانس .

* (بَهَا) الشيء - بهاء ، وبهائة : حسن وجمل . - فلاناً في كذا : فاقه .

(بَهَى) - بهاء ، وبهائة : بهأ . فهو به ، وهي (بهاء) . - البيت ونحوه : خلا . فهو باه .

(بَهْو) - بهاء ، وبهائة : بها . فهو بهي .

(ج) أهباء . وهي (بهاء) . (ج) بهايا . - المكان : أتسع .

(أَبْهَى) : حسن وجمل . - الشيء : أخلاه . يقال : أبهى البيت ، وأبهى الإناء ، وأبهى الخيل .

(باهاء) : فآخره .

(بَهَى) (بَهْو) : عمِلَه ووسَّعَه .

(أَبْهَى) : افتخر .

(تَبَاهَى) القوم : تفاخروا .

(البَهْو) : الواسع من كل شيء . ويقال : هو في بهو من العيش . - البيت المقدم أمام البيوت . - المكان المخصص لاستقبال الضيوف . (محدثه) . (ج) أبهأ .

(البهائم) : الجمال . - والمنظر الرائع فيه بهاء . - بريق الرغبة .

* (باء) بالشئء وإليه - بؤءاً ، وبؤاء : رجح . وفي التنزيل العزيز : ﴿ وَبَاعُوا بِعَصَبِ مِنَ اللَّهِ ﴾ . ويقال : بآء به ، وإليه . - بما عليه : احتمله واعترف به . وفي التنزيل العزيز : ﴿ إني أريد أن تبوءَ بإثمي وإثمك ﴾ . - فلانٌ بفلانٍ : قتل به وهو كُفءٌ له . ويقال : بآء دمه بدم فلان .

(أبأء) الشئء : رجَّعه . - فلاناً منزلاً : هيأه له وأنزله . - فلاناً : حمله على الإقرار . - فلاناً بفلانٍ : قتله به .

(بأؤأه) : كان دمه كُفئاً لدمه . - فلاناً بفلان : قتله به وهو كُفءٌ .

(بؤأ) الرجل : تزوج . - فلاناً منزلاً ، وبه : أنزله . وفي التنزيل العزيز : ﴿ وَالَّذِينَ آمَنُوا وَعَمِلُوا الصَّالِحَاتِ لَنُبَوِّئَنَّهُم مِّنَ الْجَنَّةِ غُرَفًا ﴾ . - المنزل له : أعده . - الرمح ونحوه : سدده إليه .

(تَبَاؤأ) القتيلان في القصاص : تعادلا .

(تَبَاؤأ) المكان ، وبه : نزله وأقام به . وفي التنزيل العزيز : ﴿ وَالَّذِينَ تَبَوَّءُوا الدَّارَ وَالْإِيمَانَ ﴾ .

(استبأء) المكان : تبوأه . - فلاناً بفلان : قتله به .

(الباء) : التكاخ . - والجِماع .

(البأءة) : التكاخ . - والجِماع . وفي الحديث : « من استطاع منكم البأءة فليتزوج » . - المنزل . (ج) بآء .

(البؤاء) : فلان بؤاء فلان : كُفؤُه ونظيره في القصاص (للمفرد وغيره) . ويقال : كُلمناهم فأجابونا عن بؤاء واحد : جواب واحد .

(البيئة) : المنزل . - والحال . ويقال : بيئة طبعية ، وبيئة اجتماعية ، وبيئة سياسية .

(المبأءة) : المنزل . ويقال : هو رحيب المبأءة : سخى واسع المعروف .

* (باب) له - بؤبأ : صار له بؤبأ

(بؤب) (بؤب) : الباب : عمله . - الكتاب ونحوه :

القوم : باهل بعضهم بعضاً . وفي التنزيل العزيز : ﴿ ثُمَّ تَبْتَلُوهُمْ فَتَجْعَلُ لَعْنَةَ اللَّهِ عَلَى الْكَاذِبِينَ ﴾ .

(تَبَاهَل) القوم : ابتهلوا .

(تَبَهَّل) القوم : تباهلوا .

(استبهل) : بهلته .

(أبهل) : شجيرة مستديمة الخضرة من عاريات البذور ، من الخروطيات ، تشبه العرعر .

(البهَّل) : المخلَّى بلا رعاية . - والقليل الحقيقير . وفي لسان المحدثين : سارت على البهَّل : تجاوزت حدود الجشمة .

* (البُهْلُول) : السيد الجامع لصفات الخير ، المرح الضحاك . (ج) البهليل .

* (البُهْلَوَان) : البارح في نوع من الألعاب ، كالشئى على الجبل . (مع) .

* (أَبْهَم) الأمر : خفي وأشكل . والأمر : أخفاه وأشكاه . - القفل ونحوه : أغلقه ، فلا يفتدى لفتحه . - فلاناً عن الأمر : نحاه .

(تَبْهَم) عليه الأمر : خفي وأشكل .

(استبهم) فلان : أرتج عليه . والأمر : استغلق وأشكل . - عليه الكلام : استعصى .

(الإبهام) : الإصبع الغليظة الخامسة من أصابع اليد والرجل ، وهي ذات سُلَامَتَيْنِ (مؤنثة وقد تذكُر) . (ج) أباهيم ، وإبهامات .

(الأبْهَم) : المصنعت . - والأعجم . (ج) أبهم .

(البهْمَةُ) : الصغير من الضأن (الذكر والأنثى في ذلك سواء) . (ج) أبهم ، وبهأم .

(البُهْمَةُ) : الصخرة الصلدة الملساء . - والمُعْضِلُ من الأمور . - والشجاع يستبهم على قرنيه وجه غلبته . - من الليالي : التي لا تطلع فيها القمر . (ج) أبهم .

(البهيم) : الأسود . وليل بهيم : لا ضوء فيه إلى الصباح . ويقال للمعهي المحير : لا أغر ولا بهيم . - من الألوان : ما كان لوناً واحداً لا شية فيه يميز بها . - من الأصوات : المتائل لا ترجع فيه . (ج) أبهم ، وبهم .

جعلهُ أبواباً
 (تَبَوَّتْ) : مطاوع بَوَّبُهُ . و - بَوَّاباً : اتخذهُ .
 (الباب) : مدخل البيت . و - ما يُسَدُّ به المدخل
 من خشب ونحوه . و - من الكتاب : القسم يجمع
 مسائل من جنس واحد . ويقال : هذا من باب كذا :
 من قبيلهِ . (ج) أبواب ، وبيان .
 (البابِي) : نسبة إلى الباب . والوريد البابِي :
 وريد كبير يتجمع فيه الدم من أنحاء القناة
 الهضمية ، ويدخل الكبد ويتفرع فيها . (مج) .
 (البابِيَّة) : الأعجوبة . و - نِحْلَةٌ ظهرت
 بإيران في القرن التاسع عشر ، وترجع إلى على
 الشيرازي (١٨٥٠) . تقوم على أساس فكرة
 المهدي المنتظر فتقول بضرورة ظهور مصلح كل
 خمس مئة سنة أو ألف لكي يشرع على حسب
 الظروف . وذهب الشيرازي إلى أنه المهدي المنتظر
 أو بابُ العِلْم ، ومنه لفظ البابية . وتعتمد فلسفتها
 على جذور من آراء الإسماعيلية وبعض غلاة
 الصوفية .
 (البَوَّابَة) : حرفة البَوَّاب .
 (البَوَّاب) : حافظ الباب . و - فتحة المعدة
 الموصلة إلى الأثنا عشرِي .
 (البَوَّابَة) : الباب الكبير كمدخل العمائر
 ونحوها . (مو) .
 * (البوتاسيوم) : عنصرٌ فِلْزِيٌّ لَيِّن ، من
 مجموعة العناصر القلوية . (مج) .
 * (البُوتُقَة) : الوعاء الذي يصهر فيه المعين .
 وقد يستعمل في المعامل لأغراض أخرى (مع) .
 * (بأثُه) - بَوَّنَا : بحث عنه . ويقال : باث عنه . و -
 بَدَدَه و فَرَقَه . و - التراب : استخرجه . و - المكان :
 حَفَر فيه ووضع فيه تُراباً .
 (أبائُه) : بحث عنه . ويقال : أباث عنه .
 (إبائُهُ) : أبائُه . ويقال : ابثاث عنه .
 (استبائُه) : استخرجه . ويقال : استبث : استبث
 فلاناً : استثار ما في نفسه .
 * (باج) البرقُ - بَوَّجاً ، وبَوَّجاناً : لَمَعَ أو

تتابع لمعائه . و - فلانٌ : نُضِر وجهه بعد
 شحوب . و - صاح ، فهو بائج ، وبَوَّج . و -
 تعب وأعيأ . و - فلاناً بائجةً : أصابته . ويقال :
 باجت عليه بائجةً . و - الشرُّ الناس : عمهم .
 ويقال : باجهم الدهرُ بشره .
 (بَوَّج) البرقُ : باج . و - فلانٌ : صاح .
 (ابجاج) البرقُ : باج . و - البائجة : نزلت
 ويقال : ابناحت عليهم البوائج .
 (بَوَّج) الرقُ : باج .
 (البائج) : عرق في باطن الفخذ ، أو عرق مُحيط
 بالبدن كله ؛ سمي بذلك لانتشاره وافتراقه .
 (البائجة) : مؤنث البائج . و - ما أتسع من
 الرَّمْل . و - الدَّاهية . (ج) بَوَّاج .
 (الباج) : الطريقة المستوية . ويقال : جَعَلَ
 الكلامَ باجاً واحداً : وجَّهها واحداً . والناسُ باجٌ
 واحدٌ : سواءً . (ج) أَبَوَّاج .
 * (باج) - بَوَّحاً : ظهر . و - فلانٌ بالسَّر :
 أظهره . فهو بائج ، وبَوَّح . و - خصمه : صرعه .
 (أبأحُه) : أظهره . و - أحله وأطلقه .
 ويقال : أبأحه الشيء .
 (استبأحُه) : عدّه مباحاً . و - استأصله .
 (الإبأحة) (عند الأصوليين) : حكم يقتضى
 التخيير بين الفعل والترك .
 (الإبأحية) : التحلل من قيود القوانين
 والأخلاق . و - فرقة تُبطل قدرة العبد على اجتناب
 المنهيات والإتيان بالمأمورات وتنفي ملكية الفرد ،
 وتشرك الجميع في الأموال والأزواج . (محدثه) .
 (البأحة) : الساحة . و - النخل الكثير .
 وبأحة الماء : معظمه . (ج) بَوَّح .
 * (بأخ) - بَوَّخاً ، وبَوَّخاً ، وبَوَّخاتاً : سكن
 وافر . يقال : باخت النار ، وبأخ الحر ، والغضب ،
 والحُمى ، والحرب . و - فلانٌ : أعيأ وتعب . و -
 سَكَنَ غضبه . و - اللحم ونحوه : تغير وفسد .
 (أبأخ) النار ونحوها : أحمدها . ويقال :
 أبأخ الفئنة والحرب . وأبأخ عن نفسه من

الظهييرة : أقام حتى فتر الحَر .
 (البُوخ) : الاختلاط . يقال : هم في بُوخ
 من أمرهم .
 * (البُودَقَة) : البُوتُقَة . (مج) .
 (البُودِيَّة) : مجموعة الآراء الفلسفية والدينية
 التي نشأت عن تعاليم بوذا الهندي (٥٦٤ ق . م -
 ٤٨٣ ق . م) ، وأساسها القول بأن حياة الإنسان في
 الدنيا شرٌّ وألم ، وأن التخلص منها إما يتم بالاندماج في
 الوحدة الشاملة ، وهي النرفانا . وسبيل ذلك الزهد
 ومحاربة الرغبات والشهوات . تقول بالناسخ ومبدأ
 السببية ، وتنكر الروحية والبعث والحساب ،
 ويغلب عليها تشاؤم واضح . وهي من أكثر الديانات
 شيوعاً في الهند والشرق الأقصى .
 * (بَار) الشيء - بَوَّراً ، وبَوَّاراً : هَلَكَ . و -
 كسد وتعطل . يقال : بارت الأرض : لم تُعَمَّر ،
 أو تُرِكَت سنةً لتُزْرَع من قابل . وبار العمل : لم
 يُحَقَّق المقصود منه . فهو بائِر . (ج) بَوَّر ،
 وبَوَّر . و - الشيء ، بَوَّراً : اختبره .
 (أبارُه) : أهلكه . و - أكسده .
 (إبتارُه) : باره .
 (البارياء) : الحَصير . (فارسي معرب) .
 (الباري) : البارياء .
 (البارية) : البارياء .
 (البوار) : الأرض التي لم تزرع ، أو التي
 تُرِكَت سنةً لتُزْرَع من قابل .
 (البور) : الفاسد لا حير فيه (للمفرد وغيره) .
 و - الأرض البائرة .
 (البورى) : البارى . و - نوعٌ من السمك
 العظمى ، ينتمى إلى الفصيلة البورية ، والاسم
 منسوبٌ إلى بُورَة ، وهي قرية كانت بمصر بين
 بُيُوت دِمياط .
 * (البُورِق) : الملح الصوديومى لحمض البوريك
 يذوب بسهولة في الماء الدافئ ، وبصعوبة في الماء
 البارد . (مج) .
 * (باز) - بَوَّرَا : انتقل من مكانٍ إلى مكانٍ .

جَنَسٌ تيفا .
 * (باع) الرجلُ - بُوعاً : بَسَطَ باعَهُ . ويقال :
 باع بماله : بَسَطَ يَدَهُ بِهِ . - وفي سيره : أوسع
 الحَظُّو فيه . - والشئُ : قَدَرَهُ بالباع . ويقال :
 باع الطريقَ : قَطَعَهُ بِحُظُوٍ واسعٍ سريعٍ . فهو
 بائع . (ج) باعة . وهو يُبَيِّعُ .
 (بُوعٌ) في سيره : أوسع الحَظُّو فيه .
 (ائباع) : امتدَّ . يُقال : ائباعت الحيةُ :
 بسطت نفسها بعد استدارتها لهجم . وائباع
 الرجلُ : وثب . وائباع المقاتلُ من الصفِّ :
 هجم . - وله في السلعة : تسامح في بيعها . - و
 الماءُ ونحوه : رشح .
 (تَبَّوعٌ) : امتدَّ . - الرجلُ : مَدَّ باعُهُ . ويقال :
 تَبَّوعٌ للخير : انبسط له . - وفي مشيه : باع .
 ويُقال : فلانٌ ما يُدْرِكُ تَبَّوعُهُ : لا يُلْحَقُ شَأُوهُ .
 (البائع) : ولد الظبي إذا باع في مشيه . (ج)
 بُوعٌ ، وبوائع (صفة غالبية) .
 (الباعُ) : مسافة ما بين الكفين إذا انبسطت
 الذراعان يميناً وشمالاً . ويُقال : فلانٌ طويلُ
 الباعِ : طويلُ الجسمِ . وطويلُ الباعِ في كذا : بلغ
 الغاية فيه . (ج) أَبواعٌ .
 (الباعة) : باعة الدار : باحتها .
 (البُوعُ) : الباع . (ج) أَبواعٌ .
 (البُوعُ) : الباع . - عظم على إبهام
 الرَّجُلِ . (ج) أَبواعٌ .
 (البُوعُ) : وصفت للمبالغة . ويُقال : جعل
 بُوعٌ : جسمٍ .
 * (أباغ) على فلانٍ : بغى عليه .
 (تَبَّوعٌ) : هاج وثار . ويقال : تَبَّوعٌ به الدمُ
 فقتله . - والشئُ : اتَّسَعَ . - وبخصمه : غلبه .
 (البُوعُ) : التراب عامة . - والتراب الذي
 يطير من دِقَّتِهِ إذا مُسَّ . - من الناس : سَقَلَتْهُمْ
 وَحَمَقَاهُمْ . - من الطَّيْبِ : ريحه .
 * (باق) - بُوقاً ، وبُوقاً : فسَدَ وبار . - و
 غاب . - والسَّمِينَةُ : غرقت . - الرجلُ :

(الباز) : نوع من الصقور ، ينتمي إلى
 الفصيلة الصقرية ، وهو من طيور مصر النادرة ،
 وله مهارة فائقة في الصيد . (ح) أَبوازٌ وبيزانٌ .
 (البُوز) : الفهم وما حواليه . (ج) أَبوازٌ . (د)
 * (باسه) - بُوساً : قَبَلَهُ (فارسي معرب) .
 * (باش) الرجلُ - بُوشاً : صَحَبَ الغوغاءَ .
 - والقومُ : كثروا واختلطوا وضجوا وصاحوا .
 - والشئُ : خلطه بغيره .
 (باوشه) : أوما له بشيء .
 (بُوشوا) : كثروا واختلطوا .
 (انباش) من كذا : انقض ونفر منه .
 (تباوشا) : تناوشا .
 (تبوشوا) : بُوشوا .
 (البُوش) : الجماعة في كثرة واختلاط . - و
 الغوغاء . (ج) أَبواشٌ ، وأوباشٌ (على القلب) .
 (البُوشى - البُوشى) : الفقير الكثير العيال .
 - من كان من غوغاء الناس .
 * (باص) - بُوصاً : بَعَدَ وَشَقَّ الوصولُ إليه .
 - فلانٌ : هرب واستتر . - وفي السير : أَلَحَّ
 وَجَدَّ . - فلاناً ونحوه : سبقه وفاته . - و
 استعجله في أمر ولم يمهله ليترؤى فيه .
 (بُوص) : صفا لونه . - الفرسُ : سبق في
 الحَلَبَةِ .
 (أباص) : انقبض وتقلص .
 (استباصه) : سبقه .
 (البُوص) : اللون والسَّخَنَةُ . (ج) أَبواصٌ .
 (البُوص) : البُوص . - نبات من نباتات
 المستنقعات المعمرة من الفصيلة النجيلية على هيئة
 القصب والغاب . (ج) أبواص .
 (البُوصى) : ضرب من السفن . (مع) .
 * (باض) - بُوضاً : حَسُنَ وجهه بعد كَلْفٍ .
 - بالمكان : أقام به ولزمه .
 * (باط) - بُوطاً : ذَلَّ بعد عَزٍّ . - افتقر بعد
 غِنًى .
 (بُوط) : من نبات المستنقعات المعمرة من

يُحْشَى تَبْنًا وَيُقَرَّبُ مِنْ أُمِّهِ لِنَدْرٍ عَلَيْهِ . و -
الرَّمَاد . و - الأَحْمَق . (ج) أَبْوَاء .

(البَيَّوتَى) : الأَحْمَق .

* (البُويَّة) : مَادَّةٌ تَتَكَوَّنُ مِنْ زَيْتٍ مُعْلَقٍ بِهِ
نَخْضَبٌ ، يُطَلَّى بِهِ الْحَشَبُ وَالْحَوَاطِطُ ، وَمَا إِلَيْهَا .
(ج) .

(البَيْعَةُ) : (انظر : بوا)

* (بَابُ) فَلَانٌ - بَيْتًا : حَفَرَ الْبَيْتَ .

(البَيْبُ) : مَجْرَى الْمَاءِ إِلَى الْحَوْضِ . و -
فُتْحَةُ الْحَوْضِ الَّتِي يُفْرَغُ بِهَا مَائُهُ .

(البَيْبَةُ) : الْبَيْبُ . و - أَدَاةٌ يُدَخَّنُ فِيهَا
الطَّبَاقُ . (مُحَدَّثَةٌ) .

* (بَاتٌ) فَلَانٌ - بَيْتًا ، وَبَيْتَاتًا ، وَبَيْتَاتًا ،
وَمَبَاتًا ، وَبَيْتَوْتَةً : أَدْرَكَهُ اللَّيْلُ ، نَامَ أَوْ لَمْ يَنَمْ .
و - الشَّيْءُ : مَضَتْ عَلَيْهِ لَيْلَةٌ ، فَهُوَ بَائِتٌ .
يُقَالُ : نُحِبُّ بَائِتًا ، وَشَرَابٌ بَائِتٌ . و - فَلَانٌ :
تَزَوُّجٌ . و - فِي مَكَانٍ كَذَا : أَقَامَ بِهِ لَيْلًا . وَيُقَالُ :
بَاتَ يَفْعَلُ كَذَا : فَعَلَهُ لَيْلًا . و - بِهِ ، وَعِنْدَهُ :
نَزَلَ .

(أَبَاتُهُ) : جَعَلَهُ بَيْتًا .

(بَيْتٌ) الْبَيْتُ : بَنَاهُ . و - الشَّيْءُ : أَبَاتَهُ . و -
عَمَلُهُ لَيْلًا . و - دَبْرُهُ لَيْلًا . وَفِي التَّنْزِيلِ الْعَزِيزِ :
﴿بَيْتٌ طَائِفَةٌ مِنْهُمْ غَيْرَ الَّذِي تَقُولُ﴾ . و -
تَوَّاهُ لَيْلًا ، وَمِنْهُ الْحَدِيثُ : «لَا صِيَامَ لِمَنْ لَمْ يُبَيِّتِ
الصِّيَامَ» . و - رَأَىهُ : فَكَّرَ فِيهِ وَحَمَّرَهُ . و -
الْقَوْمَ : أَوْقَعَ بِهِمْ لَيْلًا بَغْتَةً . و - النَخْلَةَ : شَدَّهَا
مِنْ شَوْكِهَا وَسَقَفَهَا .

(بَيْتٌ) : مَطَاوِعُ بَيْتُهُ . و - الْمَرْأَةُ : صَارَ
لَهَا بَيْتٌ وَبَعَلَ . و - الطَّعَامُ : أَكَلَهُ قُبَيْلَ النَّوْمِ .
و - الرَّجُلَ عَنْ حَاجَتِهِ : حَبَسَهُ عَنْهَا .

(الْبَيْتَاتُ) : يُقَالُ : أَتَاهُمُ الْأُمْرُ بَيْتَاتًا : فَجَاءَهُ
فِي جَوْفِ اللَّيْلِ .

وَالْبَيْتَاتُ الشَّتْوَى : حَالَةٌ تَعِينُ النَّبَاتَ أَوِ الْحَيَوَانَ
عَلَى تَمْضِيَةِ الْفَصْلِ الْبَارِدِ فِي سَكُونٍ أَوْ نَوْمٍ .

(الْبَيْتُ) : الْمَسْكُنُ . و - قَرَشُ الْبَيْتِ .

قُوَيْقُ ، وَغَيْرَهَا . وَيَسْكُنُ الْخَرَابَ ، وَيُضْرَبُ بِهِ
الْمَثَلُ فِي الشُّومِ وَقُبْحِ الصُّورَةِ وَالصَّوْتِ ، (يَسْتَوِي
فِيهِ الْمَذْكَرُ وَالْمَوْثُ) . (ج) بَوْمٌ . (جج) أَبْوَامٌ .



(البَّوَامُ) : يُقَالُ : بَوْمٌ بَّوَامٌ : صَوَّتَ .

* (بَاتَهُ) - بَوْنَا : طَالَ فِي الْفَضْلِ وَالْمَرْوَةِ .

(الْبَانُ) : ضَرَبَ



مِنَ الشَّجَرِ ، سَبَطَ

الْقَوَامَ ، لَيْنٌ ، وَرَقَهُ

كَسُورِ الصَّنُفَّافِ .

وَيُشَبَّهُ بِهِ الْجِسَانَ فِي

الطُّولِ وَاللَّيْنِ . وَاحِدَتُهُ

(بَاءٌ) .

(البَيَّوَانُ) : عَمُودٌ لِلخِيَابِ . (ج) أَبْوَتَةٌ ،

وَبُؤُنٌ ، وَبُؤُونٌ .

(البُؤُونُ ، وَالبُؤُونُ) : مَسَافَةٌ مَا بَيْنَ الشَّيْئَيْنِ .

* (بَاهُ) فَلَانٌ - بَوَاهَا : ضَجَّ . و - الْحَيَوَانَ :

هُزَلَ . و - لَهُ - بَوَاهَا : تَبَّهَ وَفَطَنَ . و -

فَلَانًا : لَعَنَهُ .

(اسْتَبَاهُ) السَّيْلُ الشَّجَرَةَ : نَحَاها مِنْ مَنبَتِهَا .

(اسْتَبِيَهُ) الرَّجُلُ : جُنَّ .

(البَاهُ) : النِّكَاحُ . و - الْجَمَاعُ .

(البَاهَةُ) : الْبَاهُ .

(البُوهُ) : طَائِرٌ يَشْبَهُ الْبُومَةَ إِلَّا أَنَّهُ أَصْغَرُ .

و - الصَّقْرُ إِذَا سَقَطَ رِيشُهُ .

(البُوهَةُ) مِنَ الرَّجَالِ : الضَّعِيفُ الطَّائِشُ .

و - الصُّوفَةُ الْمَنْفُوشَةُ تُعْمَلُ لِلدَّوَاةِ قَبْلَ أَنْ تُبَيَّلَ :

اللَّيْقَةُ . و - مَا أَطَارَتْهُ الرِّيحُ مِنَ التَّرَابِ وَالرِّيشِ

وَالْحَوْمِ .

* (البُؤُ) : وَلَدُ النَّاقَةِ . و - جِلْدُ الْحَوَارِ

(ج) بَوَائِكُ .

(البُّوكَاءُ) : الْاِخْتِيْلَاطُ .

(البُّوكَةُ) : الظَّرِيفُ . و - الْمُخْتَالُ ذُو الْهَيْمَةِ .

* (بَالٌ) - بَوْلًا : أُخْرِجَ مَا فِي مَثَانَتِهِ مِنْ مَاءٍ .

فَهُوَ بَائِلٌ ، وَبَوَالٌ . و - فَلَانٌ : نَسَلَ . و -

الشَّحْمُ وَنَحْوَهُ : ذَابَ .

(أَبَالَهُ) : جَعَلَهُ يَبُولُ .

(بَوَّلَ) : بَالَ .

(تَبَوَّلَ) : بَالَ .

(اسْتَبَالَهُ) : أَبَالَهُ . وَيُقَالُ : اسْتَبَالَ الطَّبِيبُ

الْمَرِيضَ : طَلَبَ بَوْلَهُ لِاخْتِبَارِهِ .

(البَالُ) : الْحَالُ وَالشُّأْنُ . يُقَالُ : أَمْرٌ ذُو

بَالٍ : شَرِيفٌ يُحْتَقَلُ لَهُ وَيَهْمُ بِهِ . وَيُقَالُ : فَلَانٌ

رَخِيئُ الْبَالِ ، وَنَاعِمُ الْبَالِ : مَوْفُورُ الْعَيْشِ ،

هَادئُ النَّفْسِ . و - الْخَاطِرُ ، يُقَالُ : فَلَانٌ كَاسَفُ

الْبَالِ : مَهْمُومٌ . و - الْأَمَلُ . و - الْفَأْسُ . و -

حُوتٌ كَبِيرٌ ضَخْمُ الرَّأْسِ مِنَ الْفَصِيلَةِ الْبَالِيَّةِ .

(مَع) .

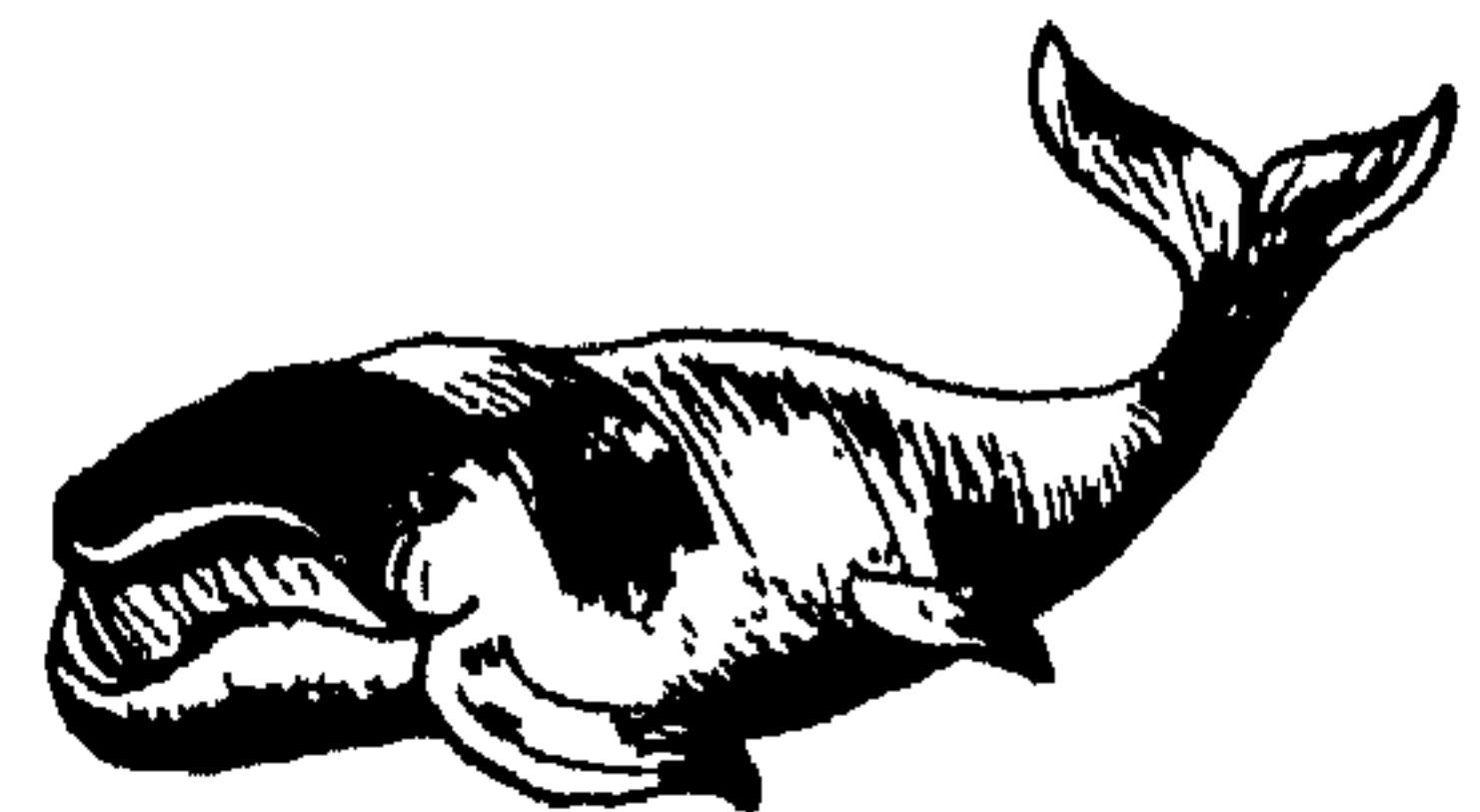

(البَالَةُ) : الْجِرَابُ الضَّخْمُ . و - وَعَاءٌ يَضُمُّ

مَقْدَارًا مَضْغُوطًا مِنَ الْقَطْنِ أَوْ الثِّيَابِ . (مُحَدَّثَةٌ) .

(البُّوَالُ) : دَاءٌ يَكْتَرُ مِنْهُ الْبُولُ .

(البُّوَلُ) : سَائِلٌ تَفْرِزُهُ الْكُلَيْتَانُ ، فَيَجْتَمِعُ فِي

الْمَثَابَةِ حَتَّى تَدْفَعَهُ . (ج) أَبْوَالٌ .

(البُّوَلَةُ) : الْكَثِيرُ الْبُّوَلُ .

(الْمَبَالُ) : مَخْرَجُ الْبُّوَلِ .

(الْمَبُّوَلَةُ) : مَا يُدْرُ الْبُّوَلُ . وَيُقَالُ : كَثْرَةُ

الشَّرَابِ مَبُّوَلَةٌ .

(الْمَبُّوَلَةُ) : مَا يُبَاكُ فِيهِ . (ج) مَبَاوِلٌ .

* (البُّومَةُ) : طَائِرٌ لَيْلِيٌّ ، مِنْ عِدَّةِ أَجْنَاسِ وَأَنْوَاعِ

تَنْتَمِي جَمِيعًا إِلَى الْفَصِيلَةِ الْبُومِيَّةِ وَمِنْ أَشْهَرِهَا : الْبُومَةُ

الْعَادِيَةُ وَالْبُومَةُ الْمَخْطُطَةُ ، وَالْبُومَةُ الْأَذْنَاءُ ، وَهِيَ أُمُّ

و - الكعبة . و - القبر . وبيت الله : المسجد .
و بيت الرجل : امرأته . و - عياله . و بيت
الشعر : كلام موزون اشتمل على صدر وعجز .
و بيت القصيد : أحسن أبيات القصيدة . و يقال :
هو جارى بيت بيت : مُلاصقى . (ج) أبيات ،
و بيوت . (جج) بيوتات . و يغلب على بيوت
الشرف .

(البيث) : القوت .

(البيثة) : هيئة المبيت . و - البيت .

(البيوث) : الأمر الذى يبيت له صاحبه

مهتماً به . و - البائت من الشيء .

(البيوتة) من الأسنان : التى لا تسقط .

* (بيح) بالأمر : أخبر به سراً .

(البيحان) : الذى يوح بسرّه .

* (باد) - يبدأ ، وبياداً وبيوداً ، وبيئوداً :

هلك وانقرض . و - الشمس : غربت .

(أباده) : أهلكه .

(البيد) من الطعام : الردىء .

(البيداء) : الفلاة . (ج) بيد .

(البيدانة) : الحمارة الوحشية .

(بيد) : اسم بمعنى غير ، ملازم للإضافة إلى

(أن) ومعمولها . يقال : فلان كثير المال ، بيد أنه

بخيل . وتكون بمعنى من أجل ، ومنه الحديث :

«أنا أفصح العرب ، بيد أنى من قريش ، ونشأت

في بنى سعد» .

(المبيد) : مبيد الحشرات : مادة تقتل

الجراثيم (البكتيرية) ، فتحول دون العدوى .

* (بيدر) الحنطة ونحوها : كومتها في البيدر .

(البيدر) : الجرن . و - القمح ونحوه بعد

دياسه وتقويمه . (ج) يبادر .

* (البيدق) : الدليل في السفر . و - الجندى

الراجل . (ج) يبادق ، وبيادقة . ومنه بيدق

الشطرنج . (مع) .

* (البيدق) : البيدق .

* (البيرق) : العلم الكبير . (ج) يبارق . (مع) .

* (البيرم) . (مع) : (انظر : برم) .

* (البيروقراطية) : الحكم بوساطة كبار الموظفين .

(مع) .

* (باز) - ييزأ ، وبيوزا : هلك . و - عنه :

حاد .

* (البيزار) : مدرّب جوارح الطير على الصيد .

و - الأكار . و - الحرّاث . (ج) ييازرة .

(البيزارة) : مؤنث البيزار . و - العصا

الضخمة .

(البيزر) : العصا الضخمة . و - مدقة

القصّار . (ج) ييازر .

(البيزرة) : حرفة البيزار .

* (باس) - ييسأ : ماس وتبختر . و - تكبر

على الناس وآذاهم .

* (باضت) الدجاجة وغيرها - يئضأ : ألقت

بيئضها . فهى بائض . (ج) يوائض ، وهى

يئوض . (ج) يئض ، ويئض . وهى يئاضة .

ويقال : باضت يده أو رجله : ورمت وزماً على

هيئة البيض . و - الأرض : أخرجت ما فيها من

النبات . و - السحاب : أمطر . و - الحر :

اشتد . و - العود : ييس . و - فلان بالمكان :

أقام . و - منه : هرب . و - القوم : دخل

جماهم . و - استأصلهم . و - فلاناً : فاقه في

بياض اللون ، يقال : بايضة فباضة يئوضه .

(أباض) الشيء : صار أبيض . و - الرجل

والمرأة : ولداً أولاداً بيضاً . و - الكلاً : ييس .

و - القوم : باضهم .

(أبيض) الرجل والمرأة : أباضا .

(بايضة) : فاتحره في البياض . و - جاره .

(بيض) : لبس ثوباً أبيض . و - العين : فقدت

الإبصار . و - الشيء : جعله أبيض . ويقال : يئض

الجدار : جصصه . و - الإناء : ملأه . و - النحاس :

طلاه بالقصدير . و - الرسالة ونحوها : أعاد كتابتها

بعد تسويدها . (مو) .

(ابتاض) : لبس بيضة الحديد . و - القوم :

أباضهم .

(أبيض) : صار أبيض . ويقال : أبيض

الوجه : سرّ وتهلّل .

(أباض) : أبيض شيئاً فشيئاً .

(الأبيض) : المتصف بالبياض . و - الفضة .

و - السيف . ويقال : وجه أبيض : نقى اللون

من الكلف والسواد الشائن . و فلان أبيض : نقى

العرض . وموت أبيض : أتى فجأة لم يسبقه مرض

يغيّر اللون . (ج) يبيض . والأبيضان : الماء

واللبن . و - الماء والخبز . و - الشحم والشباب .

ويقال : مارأيته مذ أبيضان : مذ يومان ، أو

شهران .

(البياض) : لون الأبيض . و - اللبن . و -

جنس من السمك العظمى من الفصيلة السلورية

يعيش في النيل ، جسده عارٍ من القشور وله

زعنفتان ظهرتان . (ج) . و - الورق . يقال :

آتني دواةً وبياضاً . و - الشحم . و - من

الجلد : ما لا شعر عليه . و - من الأرض : ما لا

عمارة فيها . ويقال : لا يزال سوادى بياضه :

لا يفارق شخصى شخصه .

(البيضاء) : مؤنث الأبيض . و - الشمس .

و - الحنطة . و - القدر . و - جباله الصائد .

والليلة البيضاء : التى يطلع فيها القمر من أولها إلى

آخرها ، وهن ثلاث ليال . والكبيبة البيضاء :

التى عليها بياض الحديد . والأرض البيضاء :

المساء لا نبات فيها . والحجة البيضاء : الظاهرة

القوية . واليد البيضاء : النعمة العظيمة لا يشترئها

من ولا أذى . ويقال : كلمته جما رد علقى

سوداء ولا بياضاً : كلمة قبيحة ولا حسنة .

وأبو البياض : كنية الأسود . وأم البياض :

القدر . (ج) يبيض .

(البيضة) : ما تضعه

إناث الطير ونحوها ،

وتكون منه صفاره . و -

الحصية . و - الخوذة .

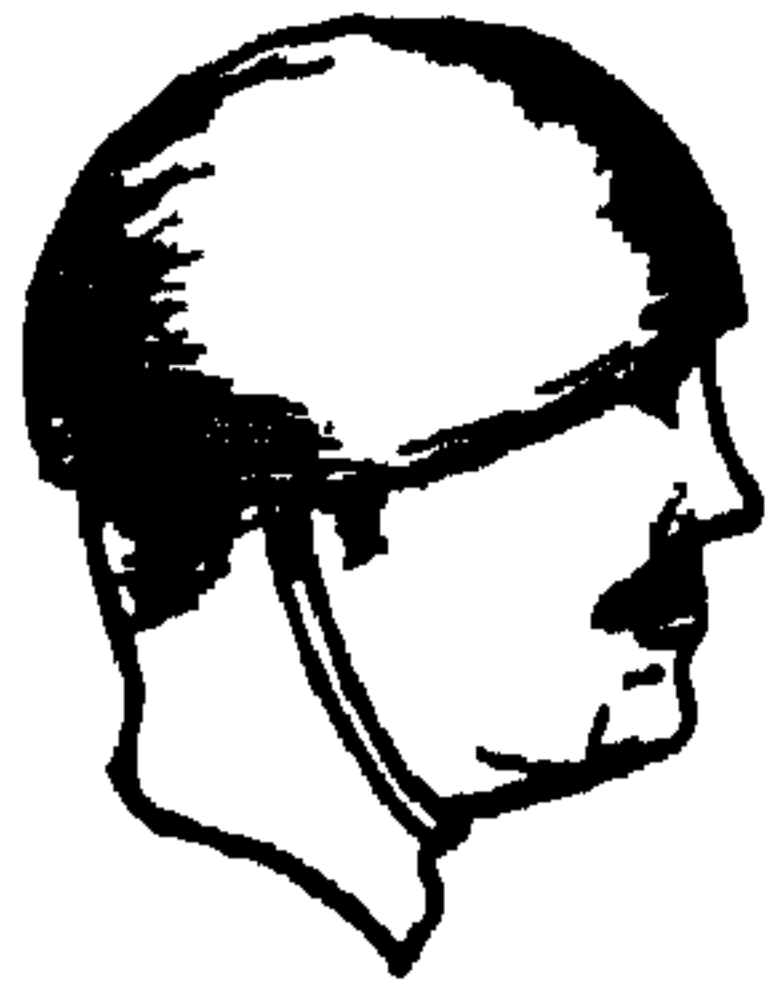

بَعْدَ وانفصل . ويقال : بانبت المرأة عن زوجها ،
ومنه : انفصلت بطلاق . فهي بائنة . و -
الفتاة : تزوجت . و - فلان : رَحَلَ . و -
النخلة ونحوها : طالت طولاً ظاهراً . و - الولد
بالبائنة يئونا : انفرد بها واحتص . و - الشيء
بيئناً : ظهر وأتضح . و - الشيء : أوضَحَه
وأفصح عنه ، فهو بائنة ، ويئِن . و - الشيء
بيئناً : فصله وقطعه . ويقال : بان صاحبه : فارقه
وهجره . فهو بائنة .

(أبان) : ظهر وأتضح . و - فلان : أفصح
عما يريد . و - الشيء : فصله وأبعده . و - أظهره
وأوضحه . و - ابنته : زوجها . و - ولده بمال :
خصه .

(بائنة) : فارقه وهجره . و - غايره وخالفه .
(بين) : ظهر وأتضح . ويقال : بين
الشجر : بدا ورقه أول ما يبئث . وبين القرن :
طلع . و - الشيء تبييناً ، وتبيناً : أوضحه .
و - البنت : زوجها .

(تباينا) : بان كل واحد منهما عن الآخر .
ويقال : تباين ما بينهما : افترقا وتهاجرا . و -
اللفظان (عند المناطقة) : اختلف مفهوم
مدلوليهما ، كالإنسان والفرس .

(تبيين) : مطاوع يئنه . و - الشيء : ظهر
واتضح . و - الشيء : تأمله حتى اتضح .
ويقال : تبيين في أمره : تثبت وتأني .

(استبان) : ظهر وأتضح . و - الشيء :
استوضحه . و - عرفه .

(البائن) : طلاق بائنة : لارجعة فيه إلا بعقد
جديد .

(البائنة) : المال يُخص به أحد الأبناء .
و - (عند الفرنجة) : ما يخص للبت عند
زواجها . (انظر : دوطه) .

(البان) : (انظر : بون) .

(البائنة) : (انظر : بون) .

(البيان) : الحجّة . و - المنطق الفصيح . و -

(أباعه) : عرض له للبيع .
(بايعه) مبيعة ، وباعاً : عقد معه البيع .
و - فلاناً على كذا : عاهده وعاقده عليه .

(ابتاعه) : اشتراه . و - له الشيء : ناب عنه
في شرائه .

(أباع) : بيع . و - راج .

(تبايعا) : عقداً بيعاً أو بيعاً .

(استباعه) الشيء : سأله أن يبيعه منه .

(البياعة) : السلعة .

(البيع) : (في الاصطلاح) : مبادلة المال
المتقوم بالمال المتقوم . (ج) يُباع .

(البيعة) : التولية . و - عقدها .

(البيعة) : معبد النصارى . (ج) بيع .

(البيوع) : الماهر في البيع .

(البيع) : البائع . و - المساوم . و - الماهر
في البيع .

* (باغ) الدم ونحوه - بيغاً : نار وهاج . و -
فلان : هلك .

(تبيغ) الدم بفلان : نار به حتى غلبه . و -
الماء : تردّد في مجراه وتدافع . و - اللين : كثر .
و - عليه الأمر : اختلط .

* (بيقر) : هاجر من أرض إلى أرض . و -
هجر البادية إلى الحضرة . و - تعب وكمل . و -

هلك . و - أفسد . ويقال : بيقر في ماله : أسرع
في إفساده . و - حرص على جمع المال ومنعه .

و - شك في الشيء وتغير . و - الفرس : قام على
طرف حافر يده . و - في العدو : أسرع فيه

مطاطلاً رأسه . و - المكان : اتخذه منزلاً .

(تبيقر) في الشيء : توسع فيه .

(البيقر) : الحائك . (ج) يباقر .

(البيقرة) : قدر واسعة كبيرة .

* (البيلم) : الرغب في جوف البوص أو
البردى . و - عتلة التجار . (لغة في البيرم) .

* (البيمارستان) : المستشفى . (فارسي معرب) .

* (بان) منه ، وعنه - بيئناً ، ويئونا ، ويئونة :

و - ورم في البدن يشبه البيضة . وتُشَبَّه المرأة
بالبيضة في لونها وصيانتها . وبيضة الشيء :
أصله . وبيضة القوم : حوزتهم وجماهم . وبيضة
الدار : وسطها . ويقال : أفرخت بيضته : ظهر
مكتوم أمره . وفلان بيضة البلد : إذا عرف
بالسيادة ، ويقال للشيء المفرد الذي لا يقع إلا مرة
واحدة : بيضة الديك . وبيضة النهار : بياضه .
وبيضة السنام : شحمته . وبيضة الصيف : شدة
حره . (ج) يبيض . (جج) يبيض .

(البياض) : المبيض . و - بائع البيض .

(المبيض) : عضو التأنث الذي ينتج
البيض .

(المبيض) : من يبيض الجدار أو النحاس .

(المبيضة) : فرقة من التتوية ، وهم

أصحاب المقتع ، سُموا بذلك لتبييضهم ثيابهم ،
مخالفةً للمسودة العباسيين . وكذلك كان يطلق
على كل جماعة خارجة على الدولة العباسية .

* (بيطر) الدابة : شق حافرها ليعالجها .

(تبيطر) : تكلف البيطرة .

(البيطار) : معالج الدواب . ويقال : هو بهذا

عالم بيطار : إذا كان خبيراً به حاذقاً فيه . ويسمى
أيضاً : الطبيب البيطري .

(ج) يبايطر .

(البيطر) : البيطار . (ج) يبايطر .

(البيطرة) : مهنة البيطار .

(البيطري) : الطبيب البيطري : معالج
الدواب .

* (باظ) - يبيظ : سمين بعد هزال .

(البيظ) : بيض اصل خاصته .

* (باعه) الشيء ، وباعه منه ، وله - بيغاً ،
ومبيغاً : أعطاه إياه بثمن . ويقال : باع عليه

القاضي ضيعته : باعها على غير رضاه . وباع على
بيع أخيه : تدخل بين المتبايعين لإفساد العقد

ليشتري هو أو يبيع . و - اشتراه . فهو بائع .

(ج) باعة . وهو يبايع .

الكلام يكشف عن حقيقة حال ، أو يحمل في طياته بلاغاً . و - علم يُعرَّف به إيراد المعنى الواحد بطرقٍ مختلفة من تشبيه ، ومجاز ، وكناية .
 * (البيان) : آلة موسيقية لها أصابع بيض وسود ينقر عليها بالأنامل . (معرب بيانو) .

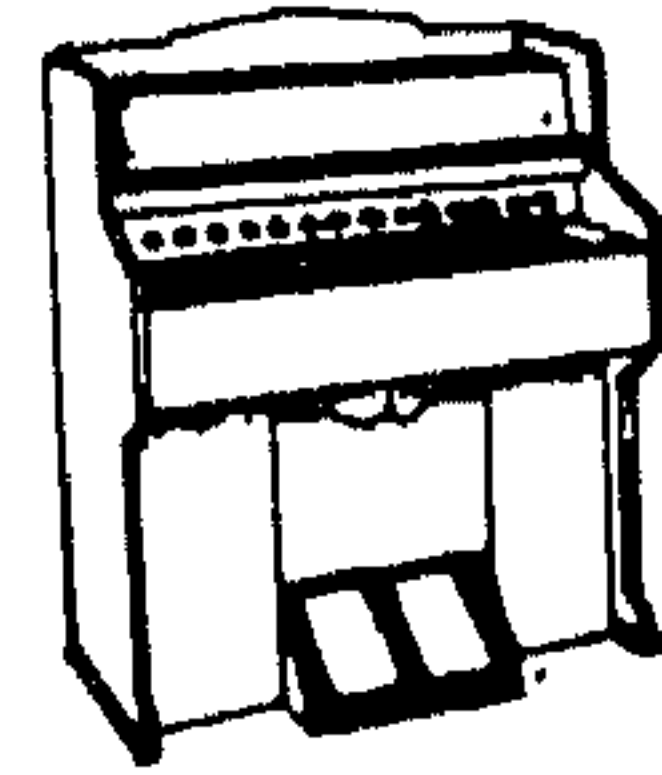

* (البيانلا) : آلة موسيقية يحملها مغنٌ جوال على ظهره ، ويديرها بيده . (د) .
 * (البيانية) : طائفة من غلاة الشيعة ، أتباع بيان بن سيمعان التميمي ، ظهر في أواخر الدولة الأموية . وكان يدعى أن روح الله حلَّت في عليّ ، ثم في محمد بن الحنفية ، ثم في أبي هاشم بن محمد ،

ثم انتقلت إلى بيان نفسه .

(بَيْنَ) : ظرف مُبْتَهَم ، لا يتبين معناه إلا بإضافته إلى اثنين فصاعداً ؛ كقولك : جلست بين محمد وعلي . أو ما يقوم مقام ذلك ؛ كقوله تعالى : ﴿ عَوَانٌ بَيْنَ ذَلِكَ ﴾ ، وجلستُ بين القوم . وقد تُرَاد عليها الألف أو ما ، فتصير بينا ، وبيناً ؛ وتكون ظرف زمان بمعنى المفاجأة . ولها صدر الكلام .

(بَيْنَ بَيْنَ) : مركب مبني على فتح الجزأين ، بمعنى التوسط بين الشيئين . يقال : هذا الشيء ليس بمجيد ولا برديء ، ولكنه بين بين .

(البَيْنُ) : الفرقة . وذات البَيْن : ما بين القوم من القرابة . والصِّلَة والمودَّة ، أو العداوة والبغضاء . وغراب البين : يتشاعم به لأنه نذير الفرقة .

(البيِنُ) : الناحية . و - ما يصل بين الأرض

والنجوم . و - المسافة قَدْرُ مَدِّ البصر .

(البَيُّونُ) من الآبار : الواسعة العميقة .

(البِيْنُ) : الواضح . و - الطَّلَق اللِّسان

الفصيح . (ج) أُبَيْنَاءُ ، وَيُنَاءُ ، وَأُبَيَّانٌ .

(البِيْنَةُ) : الحجَّة الواضحة .

* (بَاءٌ) له = بَيْهَا : فطين .

* (البِيْهَسُ) : (انظر : بهس) .

* (بِيَاءٌ) تَبِيَّاءٌ ، وَتَبِيَّةٌ : بينه ووضحه . و -

سَرَّهُ وَعَجَّلَ له ما يحب . و - بَوَّاهُ مَكَانًا حَسَنًا .

ويقال في الدعاء : حَيَّاكَ اللهُ وَبَيَّاكَ .

(تَبِيَّاهُ) : تعمده . و - قصده .

(البِيُّ) : يُقال لمن لا يُعرف أصله : هو هِيُّ

ابنُ بِيٍّ . ويقال : أَيُّ هِيُّ بنُ بِيٍّ هو ؟ أَيُّ

الناس هو ؟

(البِيَّانُ) : يُقال هو هَيَّانُ بنُ بِيَّانٍ : لمن

لا يُعرف أصله .

باب التاء

(التاء) الحرف الثالث من حروف الهجاء ، وهو مهموس شديد ، ومخرجه طرف اللسان وأصول التاء العليا . ويدل على التانيث مثل : كاتب وكاتب ، وكب وكبث .

ومع الفعل تُكتب تاءً مفتوحة ، ومع الاسم تكتب مربوطة .

وقد تسمى هاء التانيث ؛ لأنه يوقف عليها بالهاء .

وتدل على المبالغة في الوصف مثل : علامة وفهامة .

ويفرق بها بين المفرد والجمع ، مثل : شجرة وشجر .

وتستعمل للقسم مع اسمين اثنين فقط ، قالوا : تالله ، وترب الكعبة .

* (تَأْتَأُ) تَأْتَأَةٌ ، وتَأْتَأَةٌ : كَرَّرَ التَاءَ إِذَا تَكَلَّمَ ، لِيَعْبِي فِي نَطْقِهِ . وَ - تَبَحَّثَرَ شَجَاعَةً أَوْ كِبْرًا . وَ - الطِفْلُ : مَشَى .

(التَأْتَأُ) : من يُكْرِرُ التَاءَ إِذَا تَكَلَّمَ ، لِيَعْبِي فِي نَطْقِهِ .

* (تَأَزَّ) عَلَى الْعَمَلِ - تَأَزَّا : دَاوَمَ عَلَيْهِ بَعْدَ فُتُورٍ . وَ - فَلَانًا : انْتَهَرَهُ . فَهُوَ تَأَزَّرٌ .

(تَأَزَّرَهُ) البَصَرُ : أَتْبَعَهُ إِهَابَهُ . وَ - إِلَيْهِ البَصَرُ : أَحَدَهُ وَحَقَّقَهُ . وَ - فَلَانًا بِالْمَعْنَى : ضَرَبَهُ .

(التَأَزُّرُ) : المُرَّةُ وَالْحِجِينُ . (ج) تَعَزَّرَ ، وَيَتَار . (التَوَرُّور) : تَابِعَ الشَّرْطَى .

* (تَأَزَّ) الجَرْحُ - تَأَزَّا : النَّامُ . وَ - القَوْمُ فِي الْحَرْبِ وَغَيْرِهَا : تَدَاوَا .

* (تَيَقَّقَ) الوَعَاءُ وَنَحْوَهُ - تَأَقَّا : امْتَلَأَ . وَيُقَالُ : تَيَقَّقَ فَلَانٌ : إِذَا امْتَلَأَ شَيْبَعًا أَوْ رِيًّا ، أَوْ قَرَحًا أَوْ حُرْنَا ، أَوْ غَضَبًا أَوْ شَرًّا . وَ - الصَّبِيُّ : أَخَذَهُ شَيْبَةُ الْفُوقِ عِنْدَ الْبِكَاءِ . وَ - الْفَرَسُ وَنَحْوَهُ : تَشِيَطَ ، وَأَسْرَعَ . فَهُوَ تَيَقَّقٌ ، وَهُوَ

(بتاء) . وَ فِي الْمَثَلِ : «أَنْتَ تَيَقَّقُ وَأَنَا مَيَقَّقُ» ، فَكَيْفَ تَتَفَقَّقُ : أَنْتَ سَرِيعُ الْغَضَبِ ، وَأَنَا سَرِيعُ الْبُكَاءِ ، فَكَيْفَ تَتَفَقَّقُ : يَضْرِبُ فِي سُوءِ الْمَعَاشِرَةِ ، وَخْتِلَافِ الطَّرِيقَةِ .

(أَتَأَقَّقَ) الوَعَاءُ وَنَحْوَهُ : مَلَأَهُ . وَ - القَوْسَ : بَالِغٌ فِي شِدَّةِ وَتَرَاهَا .

(الْيَتَأَقَّقُ) : الْحَادُّ السَّرِيعُ إِلَى الشَّرِّ .

* (أَتَأَمَّتْ) الْحَامِلُ : وَلَدَتْ أَكْثَرَ مِنْ وَاحِدٍ فِي بَطْنٍ وَاحِدٍ ، فَهِيَ مُتَمِّمٌ .

(تَأَمَّمَ) الْفَرَسُ وَنَحْوَهُ : وَصَلَ جَرِيًّا بِجَرِيٍّ . وَ - أَخَاهُ : وُلِدَ مَعَهُ . وَ - الثَّوْبَ وَنَحْوَهُ : تَسَجَّهَ عَلَى خَيْطَيْنِ .

(التَّوَامُ) : الصَّدْفُ .

(التَّوَامِيَّةُ) : الدَّرَّةُ .

(التَّوَمُّ) : الْمَوْلُودُ مَعَ غَيْرِهِ فِي بَطْنٍ وَاحِدٍ .

(التَّوَمُّ) : التَّوَمُّ .

(التَّوَمُّ) : التَّوَمُّ . وَيُقَالُ : هُمَا تَوَمٌّ ، وَهُمَا

تَوَمَّانِ . (ج) تَوَامٍ ، وَتَوَامٌ . وَيَجْمَعُ فِي الْعُقْلَاءِ جَمْعًا سَالِمًا أَيْضًا . وَتَوَامِ النُّجُومِ وَاللَّائِيَّ : مَا تَشَابَهَتْ مِنْهَا .

(التَّوَمَان) : اسْمُ آخِرِ لَبْرِجِ الْجُوزَاءِ .

(التَّوَمَّةُ) : مَرَكَبٌ مِنْ مَرَائِبِ النِّسَاءِ أَصْغَرُ مِنْ الْهُودَجِ لَا ظُلَّةَ لَهُ . (ج) تَوَامٍ .

(الْمِتَّامُ) مِنَ النِّسَاءِ : الَّتِي عَادَتِهَا وِلَادَةُ التَّوَامِ . (ج) مِتَّامِيٌّ .

* (تَتَاءَنَ) الصَّيِّدُ ، وَلَهُ : تَحْتَلُّهُ ، وَاحْتِمَالٌ عَلَى اصْطِيَادِهِ . وَيُقَالُ : تَتَاءَنَ فَلَانًا : خَادَعَهُ .

(تَتَانُ) : تَتَاءَنَ .

* (تَبَّ) الشَّيْءُ - تَبًّا ، وَتَبًّا ، وَتَبَابًا ، وَتَبِيبًا : انْقَطَعَ . وَ - فَلَانٌ : تَحْسِرٌ وَهَلْكَ . يُقَالُ فِي الدَّعَاءِ : تَبَّتْ يَدُهُ ، وَتَبَّا لَهُ . وَفِي التَّنْزِيلِ الْعَزِيزِ : ﴿ تَبَّتْ يَدَا أَبِي لَهَبٍ وَتَبَّ ﴾ . وَ - ضَعُفَ وَشَاخَ .

وَ - الْحِمَارُ وَنَحْوَهُ : ذَهَبَ ظَهْرُهُ . وَ - الشَّيْءُ - تَبًّا : قَطَعَهُ ، فَهُوَ تَابٌ . (أَتَبَّ) : اللَّهُ قُوَّتُهُ : أضعفها . (تَبَّيَهُ) : أَهْلَكَهُ . وَ - نَقَصَهُ حَقُّهُ ، وَأَلْحَقَ بِهِ الْخَسَارَةَ . وَ - قَالَ لَهُ : «تَبًّا لَكَ» . وَ - الْمَشَاءُ الطَّرِيقُ : عَبَدُوهُمَا بِكَثْرَةِ مَسَارُوا فِيهَا . (اسْتَتَبَّ) الطَّرِيقُ : وَضَعَ وَاسْتَبَانَ لِيَمُنَّ يَسْتَلِكُهُ . وَ - الْأَمْرُ : اطَّرَدَ وَاسْتَقَامَ وَاسْتَقَرَّ . يُقَالُ : اسْتَتَبَّ الْأَمْنُ ، وَاسْتَتَبَّ النِّظَامُ . * (تَبَّتَبَّ) : شَاخَ . * (التَّابُوتُ) : الصَّنْدُوقُ الَّذِي يُحْرَزُ فِيهِ الْمَنَاعُ . (مَع) . وَيُقَالُ : مَا أُوْدِعْتُ تَابُوتِي شَيْئًا فَفَقَدْتُهُ ؛ أَيْ صَدْرِي . وَ - النَّارُوسُ . وَ - مِنَ النَّاعُورَةِ : عُلبَةٌ مِنْ خَشَبٍ أَوْ حَدِيدٍ ، تَغْرِفُ الْمَاءَ مِنَ الْبِئْرِ . (مَوْ) . وَ - (عِنْدَ قَدَمَاءِ الْمَصْرِيِّينَ) : صَنْدُوقٌ مِنْ حِجْرٍ أَوْ خَشَبٍ تَوْضَعُ فِيهِ الْجُبَّةُ ، عَلَيْهِ مِنَ الصُّورِ وَالرُّسُومِ مَا يَصَوِّرُ آمَالَ الْمَصْرِيِّينَ وَعَقَائِدَهُمْ فِي الْعَالَمِ الْآخِرِ . (ج) . (التَّبُوتُ) : التَّابُوتُ . * (تَبَّرَ) الشَّيْءُ - تَبَّرًا : هَلَكَ . وَ - الشَّيْءُ : أَهْلَكَهُ . وَ - كَسَرَهُ . (تَبَّرَ) - تَبَّرًا ، وَتَبَّرًا : هَلَكَ . (تَبَّرَ) الشَّيْءُ : تَبَّرَهُ . (التَّبَرُّ) : فَنَاتِ الذَّهَبِ أَوْ الْفِضَّةِ قَبْلَ أَنْ يُصَاغَا . (التَّبْرِيرُ) : يُقَالُ : مَا أُصِيبَتْ مِنْهُ تَبْرِيرًا : شَيْئًا . (وَلَا يَسْتَعْمَلُ إِلَّا فِي النَّفْيِ) . * (تَبَّعَ) الشَّيْءَ - تَبَّعًا ، وَتَبَّعًا ، وَتَبَاعًا ، وَتَبَاعَةً : سَارَ فِي آثَرِهِ ، أَوْ تَلَاهُ . وَيُقَالُ : تَبَّعَ فَلَانًا بِحَقِّهِ : طَالَبَهُ بِهِ . وَتَبَّعَ الْمُصَلِّيَ الْإِمَامَ : حَذَاهُ ، وَاقْتَدَى بِهِ . وَتَبَّعَتِ الْأَغْصَانُ الرِّيحَ : مَالَتْ مَعَهَا . (أَتَبَّعَتْ) الْمَاشِيَةُ وَنَحْوُهَا : صَارَتْ ذَاتَ تَبَّيْعٍ . فَهِيَ مُتَبَّعٌ ، وَتَبَّعَةٌ . وَ - فَلَانٌ فِي كَلَامِهِ : أَقْبَضَ بِكَلِمَتَيْنِ عَلَى وَزْنٍ وَاحِدٍ ، تَوَكَّدَ أَخْرَاهُمَا

الأولى؛ وهي إما أن تكون في معنى الأولى، مثل: هو قسيمٌ وسيمٌ. وإما أن تكون خالية من المعنى، مثل: حَسَنٌ بَسَنٌ. - والشئ: تبعه. - والدائن على فلان: أحاله. - والشئ شيئاً: جعله تابعاً له، وألحقه به.

(تابعه) متابعه، وتباعاً: تَبَعَهُ وتقصاه. - فلان العمل أو الكلام: والاه. - وأتقنه وأحسنه. - بين الأمور: واتر، ووالى. - فلاناً بما له عليه: طالبه به. - فلاناً على كذا: وافقه عليه. - فلاناً على الأمر: عاونه عليه.

(اتبع) الشئ: سار وراءه وتطلبه. ويقال: أتبع الإمام: حذا حذوه. - القرآن والحديث: عمل بما فيهما. - فلاناً بالذئب ونحوه: طالبه به. (تتابع) الأشياء: توالى. ويقال: تتابع الفرس: جرى جرياً مستوياً لا يرفع فيه بعض أعضائه.

(تتبعه): تطلبه شيئاً بعد شئ في مهلة. (استتبعه): طلب إليه أن يتبعه.

(الاتباعية) في الأدب والسنن: مذهب المحاكين للمذاهب المتقدمين. (ج).

(التابع): التالى: - الخادم. - ما يتبع غيره. (ج) تبع، وتباع، وتبعة، وتبّع. - (في اصطلاح النحاة): لفظ يتبع ما قبله في إعرابه.

(التابعة): مؤنث التابع. (ج) توابع، ويقال: ذؤلة تابعة لذؤلة أخرى: إذا أخذت تستقل عنها بأمرها الداخلية مع تبعها لها في الشؤون الخارجية. (ج).

(التابعي): من لقي الصحابة مؤمناً بالنبي ﷺ، ومات على الإسلام.

(التباعة): تباعة الأمر: عاقبته، وما يترتب عليه من أثر، ويقال: لى قَبَل فلان تباعة: ظلامته.

(التبّع): التابع. وهو تبع نساء: إذا أكرم من تبعهن. - ولقد الماشية. (ج) أتباع.

(التبّع): التابع (للوحد والجمع). (ج) أتباع.

(التبّع): الظل. - و - يعسوب النحل. (ج) تباع، وتبائع. وتبّع: لقب أعظم ملوك اليمن. (ج) تباعة. (التباعة): التباعة.

(التبعية): كون الشئ تابعاً لغيره. (التبّع): التابع. - والمطالب بالثأر. ومنه في التنزيل العزيز: ﴿هُنَّ لَمْ لَا تَجِدُوا لَكُمْ عَلَيْنَا بِهِ تَبِيعاً﴾. - والخادم. - والمطالب بحق من دين أو نحوه. - ولقد البقرة. (ج) تباع، وتبائع، وأتبعة. (ج) أتباع، وأتابيع.



* (التبّع): نبات من الفصيلة الباذنجانية يستعمل تدخيناً، وسعوطاً، ومضغاً، ومنه نوع يزرع للزينة. (ج).

* (تبيل) فلاناً - تبلاً: نأز منه. -

الدهر القوم: رماهم بصروفه. - والحُب فلاناً: أسقمه، وذهب بعقله. فهو متبول، وتبيل. - والطعام: جعل فيه التابل. ويقال: تبيل كلامه: ضمنه ما يشوق ويؤذي السام، من فكاهة ولطف حديث.

(أقبله): تبيله. (تبيل) الطعام: تبيله.

(توبل) الطعام: تبيله. ويقال: توبل كلامه.

(التابل): أباير الطعام. (ج) توابل. (ج) (ج) توابل.

(التبيل): العداوة. - النار. (ج) تبول. (التبوال): ما يتطاير من المعادن عند طرقها.

(مع). (التبويل): التابل. (ج) توابل.

* (تبين) الماشية - تبناً: علفها التبن. (تبين) - تبناً، وتبائة: فطين وأدق النظر في

الأمر. فهو تبين.

(تبين): تبين. - فلاناً: ألبسه التبان.

(أتبين): لبس التبان.

(التبائة): حرفة التبان.

(التبان): بائع التبن. (ج) تبائة.

(التبان): سراويل قصيرة إلى الركبة أو ما فوقها تستر العورة، وقد يلبس في البحر. (ج)

تبائين: (مع).

(التبن): ما تهشم من سيقان القمح والشعير

بعد درسه، تُعلفه الماشية. - وقدح عظيم يكاد

يروي العشرين. (ج) أتبان.

(التبين): الذى تعبث يده بكل شئ.

(التبني): المنسوب إلى التبن. ويقال:

توبت تبني: لونه لون التبن.

(المتبن): مكان التبن. (ج) متابن.

(المتبنة): المتبن.

* (تتري): (انظر: وتر).

* (التجاب): ما أذيب من حجارة الفضة وقد

بقى فيه منها شئ.

* (التجباب): عرق الفضة ونحوها في حجر

المعدن.

* (تجر) - تجراً، وتجارة: مارس البيع

والشراء، ويقال: تجر في كذا.

(تاجر) فلان فلاناً: أاجر معه.

(أاجر): تجر.

(التاجر): الشخص الذى يمارس الأعمال

التجارية على وجه الاحتراف، بشرط أن تكون له

أهلية الاشتغال بالتجارة. (ج). - والحاذق

بالأمر، والعرب تسمى بائع الخمر: تاجرًا.

(ج) تجر، وتجار، وتجار.

(التاجرة): مؤنث التاجر. ويقال: سلعة

تاجرة: رائجة. (ج) تواجر.

(التجارة): ما يتجر فيه. - وثقلب المال

لغرض الربح. - وحرفة التاجر.

(المتجر): مكان التجارة. ويقال: بلد

يداه : حَسِيرٌ أو افترق . وفي الحديث الشريف : « فَاظْفُرْ بِذَاتِ الدِّينِ تَرْتَثُ يَدَاكَ » .

(أُتْرِب) : كَثُرَ مَالُهُ . و - الشيء : وضع عليه التراب .

(تَارَبَه) : خَادَنَه وصاحبه .

(تُرِب) : أُتْرِب : و - الشيء : وضع عليه التراب . ويقال : تُرِبَ الكتاب .

(تُتْرَب) : تَعَفَّرَ بالتراب . و - لصق به التراب .

(التُّرَاب) : عظام الصدر مما يلي الترقوتين .

و - موضع القلادة . الواحدة : (تُرِيَة) .

(التُّرَاب) : ما تَعَمَّ من أديم الأرض . (ج) أُرْبِيَّة ، وتُرْبَان .

(التُّرْب) : التراب . و - من المغزل : العود الذي يلف عليه الخيط .

(التُّرْب) : المماثل في السن ، وأكثر ما يستعمل في المؤنث . (ج) أتراب .

(التُّرْبَاء) : التراب . و - الأرض .

(التُّرْبِيَة) : التراب . و - طبيعة الأرض . تقول :

أرض جيدة التُّرْبِيَة . و - القبر . و - جزء الأرض السطحي الذي يتناوله المهرات . (ج) تُرْبٌ .

(التُّرْبِي) : من يقوم على شئون المقابر . (محدثة) .

(التُّرْبِيَة) : الحنطة الحمراء ، وسنبلها أيضاً أحمر ناصع الحمرة .

* (تُرْبَس) الباب : أغلقه . (عامية) .

(التُّرْبَاس) : مزلاج من حديد يُغلق به الباب من الداخل . (ج) تُرْبَاسٌ . (د) .

(التُّرْبَس) : حشرات دقيقة من رتبة هُدْبِيَّة الأجنحة تفتك بنباتات مختلفة ، ومن أنواعها تُرْبَس القطن . (د) .

* (التُّرْبِنَة) : إزالة قرص مستدير من العظم بمنشار حَلْقِي . (ج) .

(التُّرْبِين) : آلة دَوَّارَة لتحويل قوة الريح أو البخار أو الماء المندفع إلى طاقة ميكانيكية (مع) .

* (تُرْتَر) : استرخى بدنه ، أو كلامه .

(التُّشُّح) : العجين الحامض . و - العجين اللين المسترخى . و - الكُسْب .

* (تُخَذ) المَال - تُخَذُ : كَسَبَه . و - فلاناً صديقاً : اتَّخَذَه .

(اتَّخَذ) : (انظر : أخذ) .

* (تاتَحَم) الموضع الموضع : جاوره ولاصقه . (اتَّحَم) : (انظر : وخم) .

(التُّخْم) : الحدُّ الفاصل بين أرضين . و -

العالم يُهْتَدَى بها في الطريق . (ج) تُخُوم .

ويقال : فلان طَيَّبُ التُّخُوم : طَيَّب الأغرار .

(التُّخْمَة) : (انظر : وخم) .

* (تُدْرُج) : طائر من الفصيلة التُّدْرُجِيَّة من رتبة

الدجاجيات . ومنه الشنار المغربي ، والشنار

السينائي ، والحجل المصري ، والسُلُوى

(السُّمَانِي) . ويعرف في مصر باسم (السُّمَان) .

(مع) .



* (التُّدْرَة) : يقال : هو ذو تُدْرَه : هَجَامٌ على أعدائه من حيث لا يشعرون . وهو ذو تُدْرَهِيَّهم : الدافع عنهم .

* (تراجيديا) : (انظر : مأساة في : أسى) . (د) .

* (تراخوما) : (الرمد الحَبِيبي) : مرض معد يصيب الملتحمة والقزنيَّة يميّزه التهاب واحمرار

الجُزَيَّات والسُّبُل . (ج) .

* (تُرِب) الشيء - تُرِباً : وضع عليه التراب .

ويقال : تُرِب الجلد ونحوه : وضع عليه التراب ليصلحه .

(تُرِب) - تُرِباً : أصابه التراب . و - المكان :

كثُر ترابه . و - الريح : حملت تراباً . و - فلان

تُرِباً ، ومُتْرِباً ، ومُتْرَبَةً : افتقر . فهو تُرِبٌ ، وهي

تُرِبٌ ، وتُرْبَةٌ أيضاً . ويقال في الدعاء : تُرِبْتُ

مُتَجَرٌّ : تكرر فيه التجارة وتُرُوح . (ج) مُتَاجِرٌ .

(الْمُتَجَرَّة) : يقال : أرض مُتَجَرَّة : يُتَجَر

فيها وإليها . (ج) مُتَاجِرٌ .

* (تُحْتُ) : مقابل فوق . والنسبة إليها تُحْتِي ، وتُحْتَانِي .

(التُّحْتُ) : الكنز الدفين . و - الرُّذَل

السافل . (ج) تُحُوتٌ .

* (تُحْتَحَة) : حُرُكَة .

(تُحْتَح) : تُحْرَك .

(التُّحْتَحَة) : صوت حركة السير .

* (التُّحْتَرَبَة) : طبقة التراب التي تُكوّن تحت

التُّرْبِيَة : أي تحت ما يتناوله المهرات من التُّرْبِيَة

الزراعية . (محدثة) .

* (أُتْحَفَة) : أعطاه تُتْحَفَةً . ويقال : أُتْحَفَه

بكذا .

(أُتْحَفَة) : أُتْحَفُهُ .

(التُّتْحَفَة) : الطرفة . ويقال لما له قيمة فنيّة

أو أثرية : تُتْحَفَة . (ج) تُتْحَفٌ .

(الْمُتْحَف) : موضع التحف الفنية أو

الأثرية . (ج) مُتَاحِفٌ .

* (التُّحْتُ) : وعاء تصان فيه الثياب . (ج)

تُحُوتٌ . (مع) . و - مكان مرتفع للجُلُوس أو

للنوم . و - جَوْقة الموسيقين والمُغَنِّين . (مو) .

و - من الزهرة : ما يحمل أوراقها . (مو) .

(التُّتْحَة) : السُّبُورة . و - مقعد خشبي

يجلس عليه التلاميذ . (مو) .

* (تُحْتَح) تُتْحَحَة : اتَّهَمَ كَلَامُهُ لِلكُتْبِيَة .

. (التُّتْحَاتِح) : الأَلَكَنُ .

* (التُّتْحَرَوَان) : بِحَفَّة لها ذراعان من أسام

ومثلهما من الخلف ، يحملها دابتان . (مع) .

* (تُتْح) العجين ونحوه - تُتْحًا ، وتُتْحُوخًا ،

وتُتْحُوخَة : تخمَّر . و - لان واسترخى لكثرة الماء

فيه . و - فلان : لم يشته الطعام .

(أُتْح) العجين ونحوه : أكثر ماؤه حتى لان

واسترخى .

يغتذى بالأعشاب البحرية ، ويأكله سكان
المواضع . (د) .

(الميتراس) : ما يوضع في طريق العدو
لعرقلته . (ج) متاريس . (مو) .

(الميترس) : الترس . (ج) متارس .

* (تَرْصَن) الشيء - تَرْصَنُ : أخكِمَ وضَبَطَ ،
فهو تارص ، وتريص . يقال : ميزانٌ تَريصُ .
وفي الحديث : «لو وُزِنَ رجاءُ المؤمنِ وخوفُهُ
بميزانِ تريصٍ ، ما زاد أحدهما على الآخر» .

(أُتْرِصَةُ) : أحكمه وسواه .

(تُرْصَةُ) : أترصة .

(المُتْرِصَات) : الرماح المثقفة .

* (تَرْعَه) عن قصده - تَرْعَا : تَنَاهَ وصرفه .

(تَرْعَ) الإثناء ونحوه - تَرْعَا : امتلأ . و -

فلانٌ : سَفِهَ وأسرع إلى الشر . و - إلى كذا :

عَجَلَ وأسرع . فهو تَرْعٌ ، وتَرْيع .

(أُتْرِعَ) الإثناء : مَلَأَهُ .

(تُرْعَ) الباب : أَعْلَقَهُ .

(أُتْرِعَ) الإثناء : امْتَلَأَ .

(تُتْرِعُ) : تَسْرَعُ . ويقال : تَتْرَعُ إليه بالشر .

(الأُتْرِع) من السيول : الذي يملأ الوادئ .

وسيرٌ أُتْرِعُ : شديد .

(التُّرْع) من الأنية : الممتلئ . (وصف

بالمصدر) .

(التُّرْعَة) فم الجدول . و - القناة الواسعة

للسقي أو الملاحة . و - الباب . و - درجة السلم .

و - الروضة في مكان مرتفع . (ج) تُرْعُ .

(التُّرَاع) من السيول : الذي يملأ الوادئ .

* (تُرْف) النبات - تُرْفًا : كثر ماؤه ونضرس .

و - فلانٌ : تَنَعَم . فهو تُرْفٌ . و - صار لشفته

تُرْفَةٌ . فهو أُتْرَفٌ ، وهي تُرْفَاءُ . (ج) تُرْفٌ .

(أُتْرَف) فلانٌ : أصرَّ على البغي . و - فلاناً :

وسَّخَّ عليه ودلَّه . و - النعمة فلاناً : أبطرته .

(تُرْفَه) : أُتْرَفَهُ . و - حَسُنَ غداؤه .

(تُتْرَف) : تَنَعَم .

وتُتْرَوَى عظمه . فهو تَارٌّ .

(أُتْرَ) العضو ونحوه : قطعته . و - الشيء :

أبعده .

(الأُتْرور) : التورور . و - الغلام الصغير .

(ج) أتايرُ .

(التُّر) : خيط الناء الذي يُبْنَى بخذائه .

ويقال : لأَقِيمَنَّكَ على التُّر : على الطريق المستقيم .

* (تُرَز) - تُرْزًا ، وتُرورًا : يَبَسُ . ويقال :

تُرَزَ لحمه : صَلَبَ وغَلَطَ . و - فلانٌ : جاع .

و - مات . و - أذنابُ الإبل : ذهب شعثها من

داءٍ أصابها . و - فلانًا تُرْزًا : صرَّعه .

(تُرَز) اللحم - تُرْزًا : صَلَبَ . و - الماء

ونحوه تُرْزًا : جَمَدَ .

(أُتْرَزُهُ) : أَيْسَهُ .

(التُّرَاز - التُّرَاز) : موت الفجأة .

(التُّرِزِي) : الخياط . (دخيل معرب من

«تُرِزِي» بالفارسية) .

* (تُرْس) : تَوَقَّى بالترس .

(أُتْرَس) : تَرَسَ .

(تُتْرَس) : تَرَسَ .

(التُّارِس) : ذو الترس .

(التُّراسَة) : صِنَاعَةُ الأُتْرَاسِ .

(التُّراس) : صاحب الترس . و - صانعه .

(التُّرْس) : ما كان يُتَوَقَّى به في الحرب .



(ج) أتراس ، وتراس ، وتُرْسَة ، وتُرْس . و -

خشبة أو حديدة توضع خلف الباب لإحكام

إغلاقه . و - في الآلة : قطعة من الحديد ونحوه

مستديرة مسننة ؛ كترس الساعة والساقية ونحو

ذلك . (محدثه) .

* (التُّرْسَة) : (السُّلْحَفَاءُ البحرية) : حيوان

زاحف كبير الحجم ، من رتبة السلاحف ،

و - تكلم فأكثر . و - الشيء : تعتته .

(تُتْرُتَر) : تزلزل وتقلقل .

(التُّرُور) : تابع الشرطي . (ج) تُرَاير .

(انظر : التُّورور) .

* (تُرَج) - تُرْجًا : استتر .

(تُرَج) - تُرْجًا : أَشْكَلَ عليه أمر . فهو تَرِج .

(تُرَج) الثوب : صبغة بالحمر صبغاً مُشْتَبِعاً .

(التُّرُج) : الأُتْرُجُ .

(التُّرِيج) : القوى الأعصاب .

* (تُرَجَم) الكلام : بَيَّنَّه ووضَّحَّه . و - كلام

غيره ، وعنه : نقله من لغة إلى أخرى . و -

لفلانٍ : ذَكَرَ ترجمته . (مو) .

(التُّرْجَمَان) : المُتْرَجِم . (ج) تُرَاجِمُ ،

وتراجمة .

(التُّرْجَمَة) - ترجمة فلان : سيرته وحياته .

(ج) تراجم . (مو) .

* (تُرِخ) - تُرْخًا : حَزِنَ . و - قَلَّ خيرُه .

فهو تُرِخٌ .

(أُتْرِخُهُ) : أَحْزَنَهُ .

(تُرْخُهُ) : أُتْرِخَهُ .

(تُتْرِخ) : تُرِخَ .

(المُتَارِخُ) : أسبابُ التُّرْحِ والحُزْنِ . يقال :

تُرْخَتْهُ المتأريخُ .

(المُتْرُخُ) من العيش : الشديد . و - من

السيول : القليل وفيه انقطاع .

* (التأريخ) : (انظر : أرخ) .

(التُّرِخ) في الجراحة : الشرط الذي لم يُبَالِغْ فيه .

* (تُر) العضو ونحوه - تُرًا ، وتُرورًا : بان

وانقطع . و - فلانٌ عن بلاده : بعد . ويقال : تُرُّ

عن قومه : انفرد . و - النواة ونحوها عند دقها :

وَتَبَّتْ . و - الرجلُ : امتلأ جسمه وتروى

عظمه . فهو تَارٌّ . و - استرخى من جوع أو

غيره . و - الحيوانُ : ألقى ما في بطنه . و -

العضو ونحوه - : قطعته .

(تُر) - (كَمَل) تُرارة : امتلأ جسمه

(استترَفَ): تكبر وطغى من الغنى والسعة .
 (الترفة): النعمة . و - الشيء الطريف
 تختص به صاحبك : (الطرفة) . و - الطعام
 الطيب . و - الهنة الناتجة خلقة في وسط الشفة
 العليا . و - مسقاة يشرب بها . (ج) تَرْف .
 * (الترفاس): جنس برى من الفطر يطلق على
 معظم أنواع الكمأة . (د) .

* (ترقى) فلاناً ترقاة: أصاب ترقوته . يقال:
 ضربته فترقيته .

(الترقوة): عظمة مشرفة بين ثغرة النحر
 والعاتق . وهما ترقوتان . (ج) تراق . وبلغت
 الروح التراقي: كناية عن مشاركة الموت .
 * (ترك) الشيء - تركاً، وتركاناً: طرحه
 وخلاه . ويقال: ترك الميت مالاً: خلفه . وتركه
 يفعل كذا: جعله بفعله . فهو تارك، ومترك .
 (ترك) فلان - تركاً: تزوج تريكة .

(تاركه) البيع وغيره فيه: صالحه على تركه .
 (أترك) الشيء: تركه .

(تراك): اسم فعل أمر . يقال: تراك
 الشيء: أتركه .

(تتاركوا) الأمر بينهم: تركوه .

(الترك): جيل من المغول، واحده تركى .
 (ج) أترك .

(التركة): البيضة بعد أن يخرج منها الفرخ .
 و - بيضة الحديد . (ج) ترك .

(التركة): ما يتركه الميت من مال .

(التركة): التركة .

(التريك): العنقود والعدق، أخذ ما عليهما
 من ثمر .

(التريكة): التركة . و - التريك . و -
 العانس . و - الروضة يُغفل عن رعيها . و -

ما تركه السيل من الماء . و - ما يترك من الضريبة
 السنوية لمن أصيب زرعها بآفة أو نحوها . (مو) .

(ج) تراكك، وتريك، وتترك .

* (الترام): مركب عام يسير بالكهرباء على

قضبان حديدية في المدن وضواحيها (مع) .

* (ترمس): تغيب عن حرب أو شعب .

(الترمس): حب مفلطح مر، من الفصيلة
 القرنية، يؤكل بعد نعه، ويطلق الاسم كذلك
 على النبات نفسه .

(الترمس): إناء عازل يحفظ لما بداخله
 حرارته أو برودته (د) .

(الترمسة): واحدة الترمس . و - السرداب
 تحت الأرض . (ج) ترامس .

* (ترموجراف): جهاز يسجل بالرسم البياني
 درجة حرارة الجو . (مع) .

* (ترموجرام): صفحة يسجل عليها
 الترموجراف درجة حرارة الجو . (مع) .

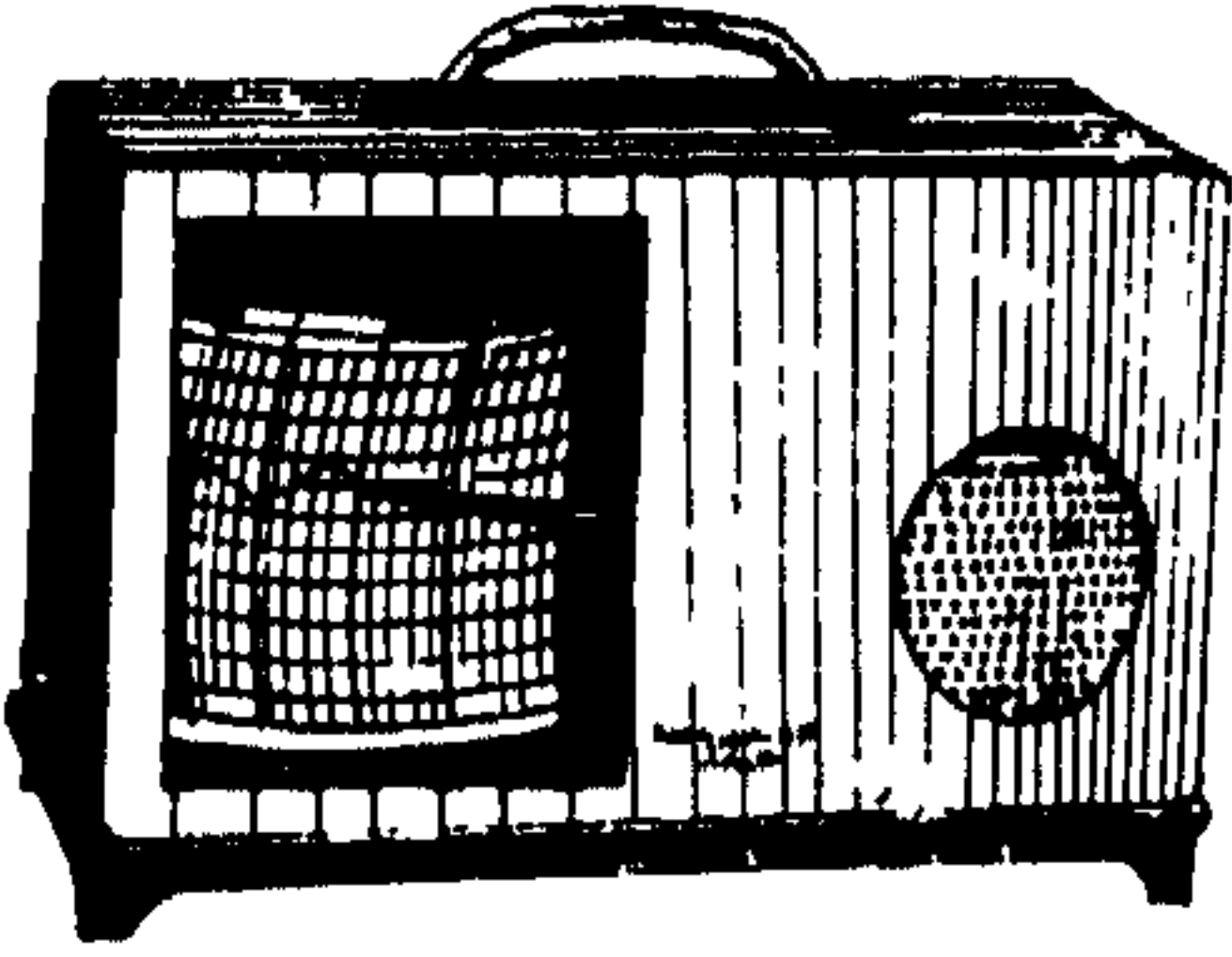

* (ترموستات): أداة لتنظيم درجة الحرارة
 في حيز ما وذلك بتشغيل أو وقف جهاز التسخين
 أو جهاز التبريد في هذا الحيز (مع) .

* (ترمومتر): مقياس لدرجة الحرارة، وهو
 جهاز لبيان درجة الحرارة ويسجلها عادة بالقياس
 المئوي . (مع) .



* (تره) - ترها: وقع في الترهات .

(التره): الباطل .

(الترهة): الفلاة . و - الطريق الصغير
 المتشعب عن الطريق الأعظم . و - الباطل . و -
 القول الخالي من نفع .

* (ترى) - ترها: تراخى في العمل وتباطأ فيه .

(أترى): عجل أعمالاً متواترة، بين كل
 عملين فترة .

* (الترهاق): ما يضاد عمل السم في المعدة

والأمعاء . (ج) .

* (تسع) القوم - تسعاً: صيرهم بنفسه
 تسعة . ويقال: هو تسع ثمانية . و - الشيء:
 أخذ تسعة . ويقال: تسع القوم: أخذ تسع
 أموالهم . و - الحبل: فثله على تسع قوى .

(أتسع) القوم: صاروا تسعة . و - وردت
 إبلهم تسعة أيام . و - العدد: جعله تسعة .

(التاسوعاء): اليوم التاسع من المحرم .

(التسعة): جزء من تسعة أجزاء . (ج) أتساع .

(التسعة): عدد بعد الثمانية . وقبل العشرة .

(التسيع): التسع .

* (تشرين): اسم لشهرين من شهور السنة
 السريانية: تشرين الأول وهو (أكتوبر)،
 وتشرين الآخرو هو (نوفمبر) . (ج) تشارين .

* (تعب) - تعباً: كل وأصابته مشقة . فهو
 تعب .

(أتعب) القوم: تعبث ماشيتهم . و -
 الإنسان والحيوان: جعله يتعب . يقال: أتعب

ركابه: أعجلها في السوق أو السير الخيث .

* (تعتعت) الدابة في الرمل: ساحت فيه
 وارتطمت . و - فلان في كلامه: تردد في عي .

و - الشيء: قلقله وحرّكه بعنف .

(تعتعت) في كلامه: تعتت فيه .

(التعاعيع): الأراجيف .

* (تعس) - تعساً: عثر فسقط وأكب على
 وجهه . و - هلك، فهو تعاس . و - الله فلاناً:

أهلكه، فهو متعوس .

(تعيس) - تعساً: تعس . فهو تعيس،
 وتعيس . وفي الحديث: «تعيس عبد الدينار

والدرهم» . وفي المثل: «تعيست العجلة» .

(أتعس): جعله متعوساً .

(التعس): الشر . ويقال: تعس له: دعاء
 عليه . و - البعد .

* (التعل): حرارة الحلق الهائجة .

* (تغب) الشيء - تغباً: صار فيه عيب .

و - فسد . و - وَسِخَ . و - هلك . و -
الحيوان : جاع . فهو تَغِبٌ .
(أَلْعَبَةُ) : جعله تَغِباً .
* (تَغْتَع) المتكلم : لم يُسْمِعْ كلامه لسقوط
أسنانه . و - الحَلَى : وسوس . و - كلامه : رُدَّه
ولم يبيته . و - الضَّجِج : أراد أن يخفيه فغلبه .
* (تَغَر) - تُغوراً : انفجر . يقال : تَغَر
السحابُ ، والعِرْقُ ، وتغرت القِرْبَةُ . و -
الكلبُ : انفجر بالبول . و - القِدْرُ تَغراناً :
غَلَّتْ . و - الجرحُ : دفع الدَّمُ .
* (تَغِي) - تَغْفًا : احتدَّ وغضب .
(التَّيْفَةُ) - تَفِيعة الشيء : حينه وزمانه .
* (تَغْتَف) : اتَّسَخَ بعد نظافة . و - الرجلُ :
التقط أحاديث النساء .
(التُّغاف) : من يلتقط أحاديث النساء .
* (تَغِيث) - تَغْفًا : ترك الأدهانَ والحلقَ فعلاه
الوَسَخَ والعبار . فهو تَغِيثٌ .
(تَغْت) (الدَّمُ المَكَانُ : لَطَّخَهُ .
(التَّغْتُ) : ما يصيب المهرِمَ بالحج من ترك
الأدهان والغسل والحلق ؛ وإزالته من مناسك
الحج . ولى التنزيل العزيز : ﴿ تُمْ لَيَقْضُوا تَغْتَهُمْ
وَيُؤْفِقُوا لُدُورَهُمْ ﴾ .
* (أُفْحَةُ) : أعطاه تَغْفاحاً . ومن سجعات
الأساس : « أضعفك من أضعفك » .
(التُّغاح) : ثمر شجر من الفصيلة الوردية . له
ضروب كثيرة . واحده : (تُغاحة) .
(التُّغاحة) : واحدة التُّغاح . و - (في علم
التشريح) : رأس الفخيد في البورك . وهما
تُغاحتان . يقال : ضربه على تَغاحتيه .
(التُّغْفحة) : بُسْتان التُّغاح . (ج) متافح .
* (أُفْرَ) الطَّلْحُ : طلعت فيه كُشَاتُهُ .
(التُّهْرَة) : ما ابتدأ من النبات . و - ما ينبت
تحت الشجرة . و - التُّقْرَة في وسط الشفة العليا .
* (تَغ) - تَغًا : بَصَقَ . (مو) .
(تَغْفَة) : قال له : تَغًا .

(التُّغ) : وَسَخَ الطُّفْر . ويقال عند الشيء
يُسْتَقْدَرُ أو يُتَأَذَى منه : تَغ . (ج) تَغْفَة .
(التُّغاف) : جنس من نباتات الفصيلة المركبة
(شامية) ويعرف في مصر باسم (الجفضيض) .
(التُّغافَة) : البُصاق . (مو) .
(التُّغاف) : الوضع .
(التُّغان) - يَغَانُ الشيء : جينه وأوانه .
ويقال : أتيتك يَغَانِيهِ ، وعلى يَغَانِيهِ (انظر : تَغَن) .
(التُّغَة) : دابة نحو الهر ، من الفصيلة
السنورية ، تصيد كل شيء حتى الطير ،
ولا تأكل إلا اللحم .



* (تَغَل) - تَغَلًا : بَصَقَ . و - في أذنه :
ناجاه . و - الماء : مَجَّه كراهة له .
(تَغِيل) - تَغَلًا : تغيرت رائحته . ويقال :
تَغِيل فلان : ترك الطيبَ فتغيرت رائحته . فهو
تَغِيلٌ ، وهو ، وهي أَيْضًا يَتَغَال .
(أُفْلَة) : غير رائحته .
(التُّغَل - التُّغَل) : التُّغَل أو جروه .
(التُّغَال) : البُصاق . و - الزَّيْد .
(التُّغَل) : التُّغَال .
(التُّغَل) : القليل . يقال : ما أصاب منه إلا
تَغَلًا طفيفاً .
(التُّغَلَة) : الإوعاء يصبق فيه . (ج) متأغَل .
* (تَغْتَة) = تَغْفًا : طرده .
(التُّغَان) - يَغَانُ الشيء : إِيَّانَهُ (انظر : تَغ) .
(التُّغُن) : الوسخ .
* (تَغِيَة) - تَغْفًا ، وتُغَوِّها ، وتُغَاهَة : قَل ، وسَخَسَ
وسخَّر . و - الرجلُ : حَمَقَ . فهو تَغِيَة ، وتاغية . و -
الطعام : لم يكن له طعم . فهو تَغِيَة .

(أُفَة) في العطاء : قَلل .
(التُّغَة) : التُّغَة .
* (أُفَغَة) : أحكمه . ولى التنزيل العزيز :
﴿ صُنِعَ اللَّهُ الَّذِي أَتَقَنَ كُلَّ شَيْءٍ ﴾
(تَغَن) أَرْضَهُ : أرسل فيها الماء الخائر لتجود .
(تَغْتَن) البعز : خرج منها طين رقيق يخالطه
خَمًا .
(التُّغُن) : الرجل المتقن الحاذق . و -
الطبع . و - الطين الرقيق يخالطه خَمًا يخرج من
البحر . و - رُسابة الماء ونُحْثارته . و - الطين الذي
يذهب عنه الماء فيتشقق .
(التُّغُن) من الرجال : التُّغُن .
(التُّغُنَة) : رُسابة الماء ونُحْثارته .
* (اتُّكأ) : (انظر : وكأ) .
* (تُكْتَك) الفرس : تَمَشَى كأنه يَطأ على شوك
أو نار . (مو) . و - البَطِيخَ ونحوه : وطَّعَهُ فشدخه .
(التُّكْتِيك) : فن وضع الخطط الحربية
للجيش في الميدان . (د) .
* (تُك) الرجل - تُكُّوكًا : حَمَقَ . و - هُزِلَ . و -
هلك . فهو تَأَكُّ . (ج) تُكَّاك . و - الشيء تَكَّا :
قطعه . و - البَطِيخَ ونحوه : وطَّعَهُ فشدخه .
(استنك) التُّكَّةُ وبها : أدخلها في السراويل .
و - بالحرير وغيره : أخذ منه تِكَّة .
(التُّك) : نَقْرَة موسيقية . (فارسية) .
(التُّكَّة) : رباط السراويل . (ج) يَتُكُّك .
(التُّكِيك) : الذي لا رأي له .
(البيك) : ما لدخل به التُّكَّةُ في السراويل .
(ج) مَتَاك .
* (التُّكِيَة) : رباط الصُّلْبَة . (تركية) .
* (التُّلُب) : الحَسار . يقال : تَلُّا له وتَلُّبًا .
(إتباع) .
(التُّوَلِب) : وَلَدُ الأتان من الحمار الوحشي إذا
استكمل الحَوْل . و - النَجْحَشُ . (ج) تُوَالِبُ .
* (التُّلِبَاتِي) : (Telepathy) : توارد فكرة على
خاطر من شخصين متباعدين في وقت واحد . (ج) .

ونحوهما : قَطَرَ وَرَشَحَ . وفلاناً تلاً : صرعه .
و- ألقاه على عنقه وخذّه . ومنه في التنزيل
العزیز : ﴿ وَتَلَّهُ لِلنَّجَسِ ﴾ ويقال : تَلَّ الناقة :
أناخها وأبركها . و- الماء وبحوّه : قطره . و-
صَبَّهُ . و- الشيء في يد فلان : وضعه فيها ، أو
دفعه إليه . فهو متلؤل ، وتلليل . وجمع الأخير :
تللي .

(أتل) الماء ونحوه : تله .

(تله) : صرعه .

(التلال) : يقال : الضلال ابن التلال : في
المبالغة في الضلال . (إتباع) .

(التلالة) يقال : جاء بالضلالة والتلالة . (إتباع) .

(التل) : ما ارتفع من الأرض عما حوله ، وهو
دون الجبل . (ج) . تلال ، وتلؤل ، وأتلأل .

(التل) : نسيج رقيق يُشْتَفُّ ما وراءه .
(محدثه) . (عريه : شف) .

(التلل) : اللل .

(التلة) : مصدر المرة . و- الضجعة . و-

غلاف الطلج يُجْعَلُ إناءً للشرب . (ج) تلال

(التلة) : مصدر الهيبة . و- الكسل . و-

الحالة . يقال : بات يتلة سوي : بحالة سوء .
ورماه يتلة سوي : بأمر قبيح .

(التلى) : الشاة المدبوحة .

(التلول) : الذي لا ينقاد إلا بطيماً .

(التليل) : العنق . (ج) أتلة ، وتللل ،

وتلاؤل .

(المتل) : القوي . و- المنتصب من

الرياح . و- الشديد من الناس والدواب .

(المتلول) : المستخيم الخلق المدمج .

* (التليسة) : وعاء يُسَوَّى من الخوص شبيهة

القفة . ويقول عامة مصر للجوالق الضخم :

« تليس » بفتح التاء .

* (التلام) : كل شق في الأرض كخط الحراث .

(ج) تلم .

(التلم) : التلام . (ج) أتلام .

رأسها تتعرض للناظرين . فهي متلّج .

(تتالغ) في مشيه : مدّ عنقه ورفّع رأسه .

(تتلع) في مشيه : تتالع . و- البعير : مدّ

عنقه للقيام . و- فلان : رفع رأسه للنهوض .

و- تقدّم . و- للأمر : شخّص له .

(استتلع) للخبر : شخّص له .

(التلعة) : ما ارتفع من الأرض . و- مسيل الماء

من أعلى إلى أسفل . و- ما اتسع من فم الوادي .

ويقال : ما أحاف إلا من سيل تلعتي : من بني عمي

وذوي قرابتي . وفلان لا يؤثّق بسبيل تلعتي :

لا يؤثّق بما يقول وما يجيء به . (ج) تلّع ، وتلأغ .

* (التلغراف) : إحدى وسائل الاتصال . (د)

عربيّة البرق .

* (تلف) - تلفاً : هلك وعطب . فهو تليف

وتاليف . ويقال : ذهبت نفسه تلفاً : هدرًا .

(أتلّفه) : أهلكه وأعطبه . ويقال : أتلف

ماله : أفناه إسرافاً . ويقال : فلان مُحْلِفٌ

مُتْلِفٌ : كسوّب جواد .

(التلّفه) : الهضبة المنيعة يُحْسِنُ التلّف على

من علاها .

(المتلّف) : المتلّف . (ج) متالّف . ويُقال :

فلان مُحْلِفٌ يتلّف : مُحْلِفٌ مُتْلِفٌ .

(المتلّف) : مصدر ميمي . و- المفازة

ونحوها مما يؤدي إلى التلّف . (ج) متالّف .

(المتلّف) : المتلاف . (ج) متالّف .

(المتلّفه) : المتلّف . (ج) متالّف .

* (تليفزيون) : جهاز لاستقبال الصور والأصوات

المذاعة بالأمواج الكهرومغناطيسية . (د) .

* (التليفون) : جهاز كهربى ينقل الأصوات من

مكان إلى مكان . (د) عربيّة : الهاتف .

* (تلك) : اسم إشارة للمفرد المؤنث البعيد

والكاف فيه للخطاب . ويقال : تلكما لخطاب

الانثين والائنتين ، وتلكم لخطاب جمع الذكور ،

وتلكن لخطاب جمع الإناث .

* (تل) فلان - تلاً : سقط . و- الماء والمرق

* (تتل) : سار شديداً . و- ساق سَوْقاً عنيماً .

و- الشيء : حرّكه بعنف . و- فلاناً وغيره :

أقلقه وأزعجه .

(التلايل) من الرجال : الغليظ الممتلئ لحمًا .

(التلثة) : الشدة . و- غلاف الطلج يُجْعَلُ

إناءً للشرب . (ج) تلاتل . و- كسّر حَرْفِ

المضارعة في لغة قبيلة بهراء .

* (تلد) الشيء - تُلَوِّدًا : قدّم . و- ماشية فلان :

توالدت عنده . و- آلت إليه بالمراث . و- الرجلُ

بالمكان وفي القوم - تُلَوِّدًا : أقام . فهو تاليد .

(تلد) بالمكان ، وفي بني فلان - تُلَدًا :

تلد . ويقال : تلد فلان عندنا : ولدنا أمه وأباه .

(أتلد) الرجل : كان ذا مالٍ تاليد . ويقال :

مال مُتَلَدٌ ، ومُحْلَقٌ مُتَلَدٌ : قديم .

(تلد) الرجل : جمع ومنع .

(التلاد) : المال الأصلي القديم .

(التلد) : التلاد . (ج) تلود ، وتلاد .

(التلد) : التلد . و- فرخ العقاب . (ج)

أتلاد ، وتلاد .

(التلد) : التلد . (ج) أتلاد .

(التليد) : التلد . (ج) أتلاد ، وتلداء . وامرأة

تليد : ذات سودٍ . (ج) تلاتد ، وتلد .

* (التليسكوب) : منظار يكوّن صورة قريبة

للأشياء البعيدة ، ويستعمل لرصد الكواكب

والنجوم . (د) .

* (تلغ) الحيوان والإنسان - تلغاً ، وتلوعاً :

أخرج رأسه من شيء يُواريه . ويقال : تلغ

رأسه ، وتلغ رأسه .

(تلغ) الرجل - تلغاً : طال عنقه . و-

طالت قامته . ويقال : تلغ عنقه . فهو أتلغ ،

وهي تلغاء . (ج) تلغ .

(تلغ) الرجل - تلغاً : تلغ . فهو تلّيع .

ويقال : تلغ عنقه .

(أتلغ) الحيوان والإنسان : تلغ . و-

الرجل : مدّ عنقه . و- المرأة الحسناء : رفعت

(التلم) : الحزاث . و - الأكار . و -
الصائع . و - منفاخ الصائغ الطويل . و - تلميذ
الصائع . (ج) تلام .
* (التلمود) : مجموعة التعاليم والتقاليد اليهودية
المنقولة شفهيًا عن رجال الدين . (مع)
* (تلمد) لفلان وعنده : كان له تلميذًا .
(التلميذ) : خادم الأستاذ من أهل العلم أو الفن
أو الحرفة . و - طالب العلم . وخصه أهل العصر
بالطالب الصغير . (ج) تلاميذ ، وتلاميذة .
* (تلة) - تلهأ : تليف . و - فلان : حاز
وتردد . و - ذهب عقله من هم أو خوف أو
عشق . يقال : رجل تاله العقل . (ج) تلة .
و - الشيء ، وعنه : أنسيه وضلّه .
(تلة) : ذهب عقله . فهو متلوه . يقال :
هو متلوه العقل .
(أتلة) الشيء : أتفه . و - فلاناً : حيره .
و - أذهب عقله . و - فلاناً الشيء : أنساه إياه
وأضلّه عنه .
(تلهه) الهم أو الخوف أو العشق : حيره
وأذهب عقله .
(أتلة) : حاز وتردد .
(تتلة) : أتلة .
(المتلة) : المتلفة من الفلوات . (ج) متاله .
(المتلهة) : المتلة . (ج) متاله .
* (تلا) - تلوأ : أتبع . و - تخلف . و - اشترى
تلوا . و - فلاناً : تبعه في عمله . و - الإبل
وغيرها : طردها . و - صديقه : تركه . و -
تخله . ويقال : تلا عنه . و - الكتاب وغيره
تلاوة : قرأه . و - الكتاب والسنة : اتبع ما فيهما .
و - الحبر : أخبر به . فهو تال .
(تلاه) - تلياً : تبعه .
(تلى) - تلى : تخلف . و - من الشهر والدين
وغيرهما قدر : بقي .
(ألت) المرزيع : تلاها ولدها حين الفطام .
فهى مثل ومثلية . (ج) متال . و - فلاناً : تقدمه

وسبقه . و - جعله تالياً له . و - الشيء شيئاً : أتبعه
إياه . ومنه . أتلاه الله أطفالاً . و - الشيء :
اقتفاه . وتعهدته . و - فلاناً على فلان بحق : أحاله
عليه . و - الشيء ومن الشيء : أبقى منه بقية . و -
فلاناً : أعطاه تلاء .
(تألاه) في عمله : تابعه وشاركه . ومنه :
تألى فلان المعنى : غنى معه بصوت دون
صوته .
(تلى) : انتصب للصلاة . و - قضى
تذره . و - صار في آخر رمق من عمره .
و - مات . و - الشيء : تبعه . و - الشيء
شيئاً : أتبعه إياه . ومنه تلى الفريضة نافلة .
(تالت) الأمور والأشياء : تابعت .
(تتلى) : تتع . و - جمع مالا كثيراً .
و - الشيء : تتبعه . ويقال : تتلى حقه حتى
استوفاه . و - الشيء : أبقى منه بقية : يقال :
تتلى حقه عند فلان .
(استتلى) : طلب تلاء . و - فلاناً : طلب
منه أن يتلوه . و - انتظره فجعله يتلوه
و - فلاناً شيئاً : أتبعه إياه .
(التلى) : الحادى والرابع من خيل الحلبة .
و - (عند المنطقيين) : الجزء الثانى من القضية
الشرطية .
(التلى) : البقية من الدين وغيره .
(التلاء) : ضمان بالأمن كان يعطاه المسافر
لجواز الطريق مكتوباً على سهم أو غيره .
و - الحوالة .
(التلاوة) : التلى . و - الحوالة .
(التلو) - تلو كل شيء : ما يتلوه ويتبعه .
و - ولد الأنثى من الحيوان حين يُفطم فيتلوا .
(ج) أتلاء .
(التلؤ) : من لا يزال تابعا غير مستقل
بنفسه .
(التلى) : الكثير الأيمان . و - الكثير المال .
(التلية) : التلى . ويقال : وقع كذا تلية

كذا : عقيبه .
(التوالى) : الأعجاز . و - من الخيل
والإبل : الأذتاب والأرجل . و - من الطعن
والسجور : أو آخرها . واحدها : تالية ، وتال .
(المتالى) : الحادى .
* (تنبك) : تبغ يدخن في النارجيلة . (د) .
* (تمتم) الكلام : رده إلى التاء والميم ، أو
سبقت كلمته إلى حكه الأعلى .
* (تمرة) - تمرا : أطمعه التمر . و - روده به .
(تيرت) نفسه بكدا - تمرا : طابت .
(أتمر) الرطب : صار تمرا . و - النخلة
صار ما عليها تمرا . و - فلان : كثر تمره . و -
فلاناً : أطمعه التمر .
(تمر) الرطب والنخل : أتمر . و - فلاناً :
أتمره . و - الرطب : يئسه . و - اللحم : قطعه
قطعا صغيرة وجففه .
(تتمر) : أكل التمر . و - الرطب : ييس .
و - اللحم : تقدد .
(التاير) : ذو التمر .
(التامور) : انظر تامور في : أمر .
(التامورة) : انظر تامور في : أمر .
(التامري) : شجرة تشبه التبغ .

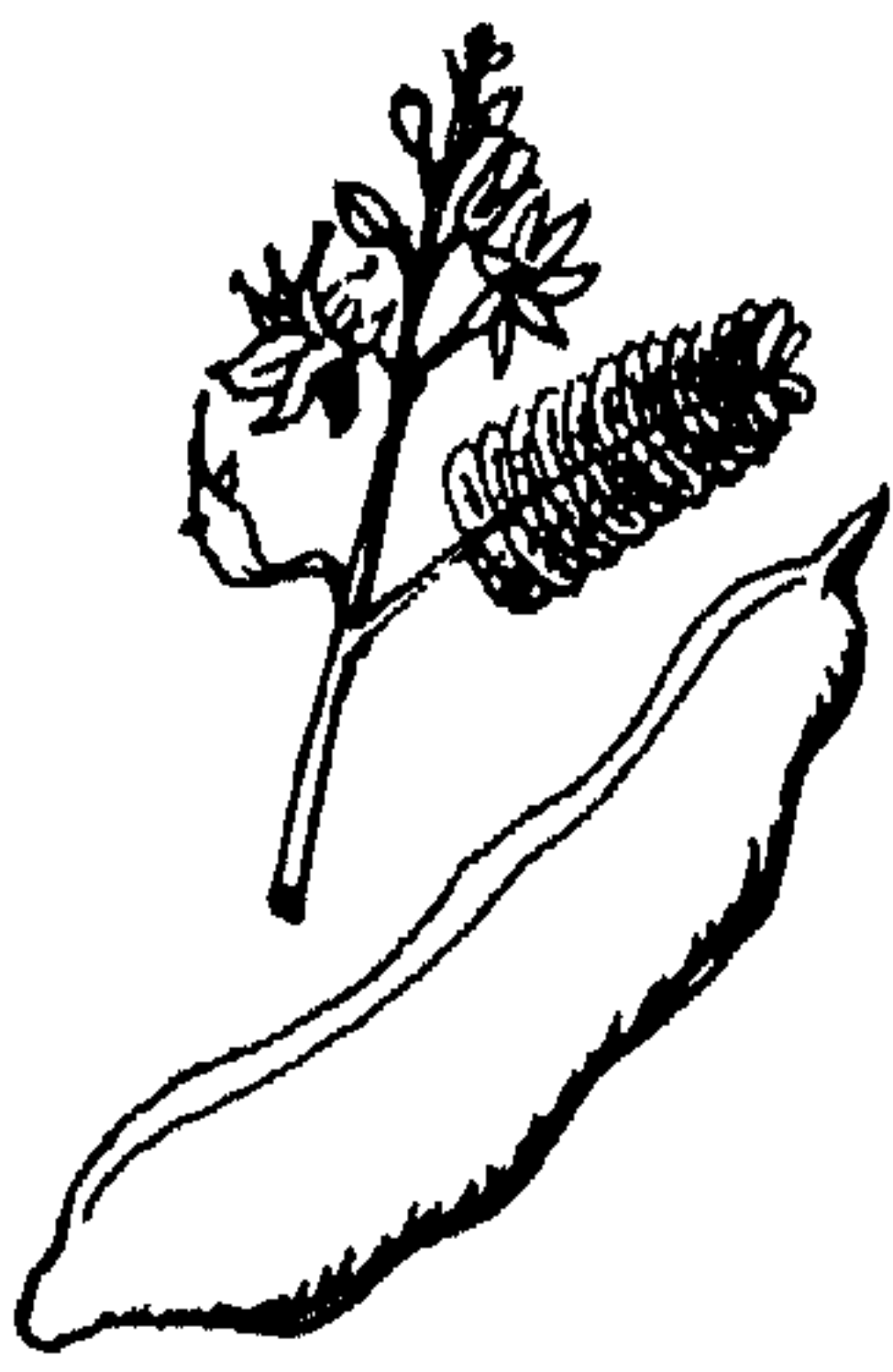

(التمر) : اليابس من تمر النخل . (ج)
تمور ، وتمران ، إذا أريدت الأنواع . والتمر
الهندي : ثمر شجر من الفصيلة القرنية ، ينبت في
البلاد الحارة ، ثماره مليئة ، وشرابه حامض بافع
(وهو الحمر) .



و (تَمْرُ الْجِنَاءِ) : نَوْزُ الْجِنَاءِ ، (وهو :
الْفَائِغِيَّةُ) . (مو) .

(التَّمَارُ) : بائع التَّمْرِ .

(التَّمْرُ) : طائر جميل المنظر من الفصيلة
التَّمْرِيَّةِ ، أصغر من العصفور ، مولع بأكل التَّمْرِ .

(التَّمِيرُ) : جنس من الطيور الصغيرة الحجم
الجميلة الشكل من الفصيلة التَّمِيرِيَّةِ ، تغتذى
برحيق الأرهاط الذي تمتصه بلسانها الأنبوبي .
ومنه تُمير وادي النيل ، والتُمير الحشيشي . (ج) .

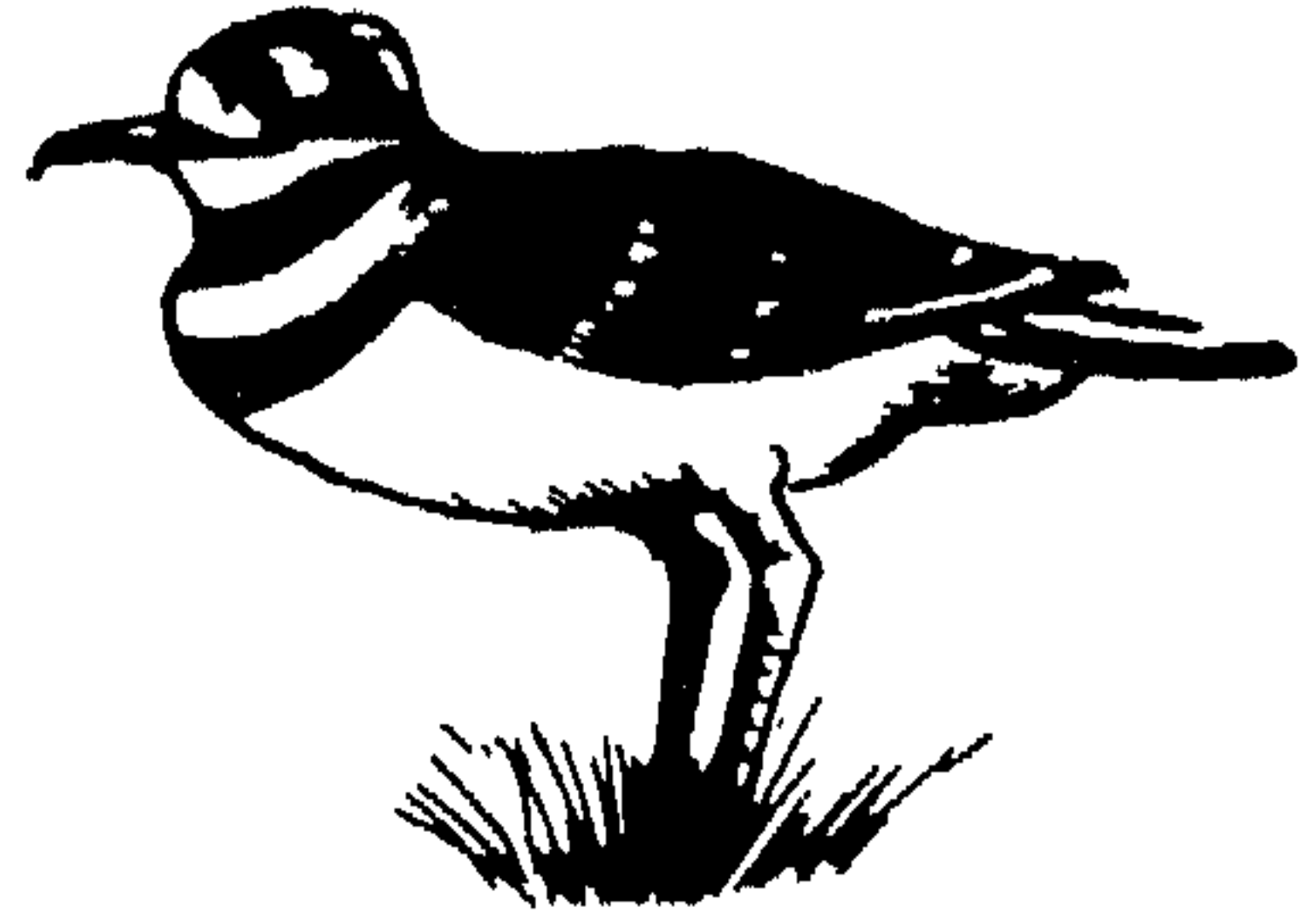

(التُّومَرِيُّ) : (انظره في مادة : أمر) .

(التُّومُورُ) : (انظر مادة : أمر) .

* (التَّمْسَاحُ) : حيوان برمائي ، من رتبة
التمساحيات وطائفة الزواحف ، في شكل الضَّبِّ ،
كبير الجسم ، طويل الذنب ، قصير الأرجل ،
على ظهره ورأسه وذنبه تُرْسٌ متين كُتْرَسُ
السَّلَاحِفِ ، مؤلف من فلولس قارية متصل
بعضها بعض . (ح) تمساح . ودموع

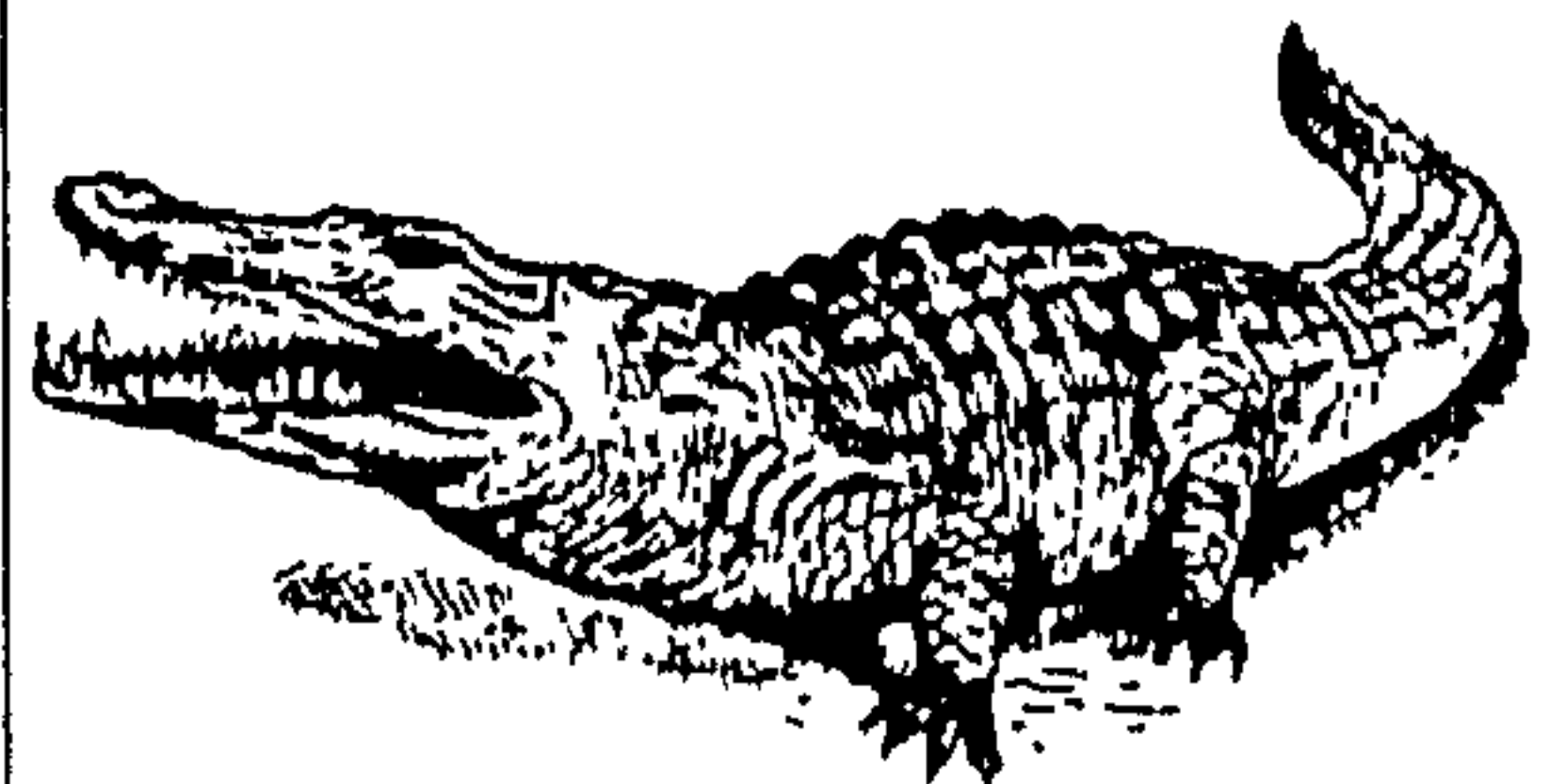

التَّمْسَاحِ : كناية عن الشفقة الكاذبة ابتغاء
الخدعة . (محدثة) .

* (تَمَكَ) السَّنَامُ - تَمَكَا ، وتَمُوكَا : طال
وارتفع وامتلاً . ويقال : تَمَكَتِ الناقَةُ . و -
البناء ونحوه : طال وارتنفح . يقال : تَمَكَ شَرَفُ
فُلَانٍ . و - الحُسْنُ : تَمَّ واكتمل .

(أَتَمَكَ) الكَلَأُ الحيوانَ : سَمَّنَهُ . ويقال :
أَتَمَكَ الرَبِيعُ السَّنَامَ .

(التَّامِكُ) : السَّنَامُ . و - الناقَةُ العظيمةُ
السَّنَامِ . (ج) توامِكُ .

* (التَّامُولُ) : نت كالقَرع ، أو نبت طيب الريح ،
ينبت نبات اللُّوبِيَاءِ ، طعمه طعم القَرَنْفُلِ ، يُمَضَّغُ
فيطيب النكهة ، وهو كثير بأرض عُمان . (د) .



* (تَمَّ) - تَمَّ و تَمَّامًا : كَمَلَ . و - اشتدَّ
وصَلَبَ . ويقال : تَمَّ خَلْقُهُ . فهو تَمٌّ ، وتَمِيمٌ .
و - على الأمر تَمًّا : استمرَّ عليه . و - إليه :
بَلَّغَهُ . و - بالشَّيْءِ ، وعليه : جعله تَمًّا . و -
العَيْنَ عنه - تَمًّا : دَفَعَهَا عنه بتعليق التهمة .

(أَتَمَّتْ) الحاملُ : دنا وقت ولادتها . و -
أَتَمَّتْ أَيَّامَ حملها . فهي مُتَمَّةٌ . و - التَّمُّ : طال
وظهر نوره . و - القمرُ : امتلاً فبهر . و - إلى
موضع كذا : قصد ومضى . و - الشَّيْءُ :
أَكْمَلَهُ . و - فلاناً : أعطاه التَّمَّ .

(تَمَّمَ) على الجريح : أجهز . و - على الجند
والطلاب ونحوهم : أحصاهم ليعرف الحاضر
منهم والغائب . (محدثة) . و - الشَّيْءَ تَمِيمًا ،
وتَمِيمَةً : أكمله . و - الصَّبِيَّ : علق عليه التهمة .
(تَمَّمَ) القومُ : جاعوا كلُّهم وتَمَّوا . ويقال :
تَمَّوا إليه .

(استَمَّمَ) الشَّيْءَ : أكمله . و - النِّعْمَةَ
بالشكر : سأل إتمامها .

(التَّمِيمَةُ) : ما يكون به تمام الشيء

(التَّمَامُ) : تمام الشيء : ما يَمِّمُ به . وليلةُ
التَّمَامِ : ليلة أربع عشرة من الشهر القمري حين
يستوى القمرُ فيصير بدرًا . ويقال : بذُرُ تَمَامٍ ،
وبذُرُ تَمَامٍ . وليلةُ التَّمَامِ : أطول ليلة في السنة .
(التَّمَامُ) - ليل التَّمَامِ : أطول ليلة في السنة .
ويقال : بذُرُ تَمَامٍ ، وبذُرُ تَمَامٍ .

(التَّمَامَةُ - التَّمَامَةُ) - تَمَامَةُ الشَّيْءِ : تَمِيمَتُهُ .
(التَّمَامَةُ) : البقية من كلِّ شيء .

(التَّمُّ) : الشيء التام . و - الفأس . و -
المسحاة . (ج) تَمَمٌ ، وتَمَمَةٌ .

(التَّمَمُ) : التامُ الخلق .

(تَمِيمٌ) : قبيلة من قبائل نجد .

(التَّمِيمَةُ) : ما يعلق في العنق لدفع العين .

(ج) تمام ، وتَمِيمٌ .

(التَّمُّمُ) : مُنْقَطِعُ عِرْقِ السُّرَّةِ .

* (تَمُّوزُ) : الشهر العاشر من الشهور
السريانية ، يُقابله يولية من الشهور الرومية .

* (تَمَّة) اللحم واللبن ونحوهما - تَمَّمًا ،
وتَمَامَةً : فسد ريحه وتغيَّر طعمه . فهو تَمَّةٌ .

(التَّمَامَةُ) من الماشية : التي يتغيَّر لبنها عقب
التَّحَلُّبِ .

* (تَمَّأَ) بالمكان - تَمَّوًا وتَمَّاءَةً : أقام به . ويقال :
تَمَّأَ على الأمر ، وفيه : ثبت عليه ورسخ فيه .

* (التَّمَّائِيلُ) : نبات من الفصيلة الفلقلبية
يمضغون ورقه ، وهو اليَقْطِينُ الهندي .

(التَّمَّابُ) : القصير . (ج) تَمَّابِيلُ ، وتَمَّابِلَةٌ .

(التَّمَّالَةُ) : التَّمَّابُ . (ج) تَمَّابِيلُ .

(التَّمَّابِلُ) : التَّمَّائِيلُ . و - الكسَّالانُ .
(تركية) .

(التَّمَّابُولُ) : التَّمَّابُ . (ج) تَمَّابِيلُ .

* (تَمَّتَلَتِ) البيضةُ : فسدت . و - الرجلُ :
اِسْتَسَخَّ بعد تنظيف . و - تَمَّاقَ بعد تعاقُل .

(التَّمَّتَالُ) : القصير . (ج) تَمَّابِيلُ .

(التَّمَّتَالَةُ) : التَّمَّتَالُ . (ج) تَمَّابِيلُ .

(تَهَمُّمٌ) : تاهم .
 (تَهَامَةٌ) : أرضٌ منخفضةٌ بين ساحل البحر
 والجبال في الحجاز والبحر . (ج) تَهَامِمٌ . والنسبة
 إلى تَهَامَةٍ : تَهَامِيٌّ ، وَتَهَامٌ .
 (التَهْمُ) : الأرض المَتَّصُونَةُ إلى البحر .
 (التَهْمَةُ) : البلدةُ .
 (التَهْمَةُ) : (انظر : وهم)
 (المِثْمَامُ) : الكثير الإثيان إلى تَهَامَةٍ .
 * (تَابٌ) - تُوبًا ، وَتَوْبَةٌ ، وَمِنَابًا ، وَتَانَةٌ :
 رجع عن المعصية . فهو تَائِبٌ ، وَتَوَّابٌ . - والله
 علي عبده : وَفَقَهُ لِلتَّوْبَةِ . فالله تَوَّابٌ ، والمعبود
 تَائِبٌ . وفي التنزيل العزيز : ﴿إِنَّهُ كَانَ تَوَّابًا﴾ .
 (استتابه) : طلب منه أن يتوب .
 (التَّوْبَةُ) : الاعتراف والدم والإفلاج ،
 والعزم على ألا يعاود الإنسان ما اقترفه . ومنه
 قولهم : «التَّوْبَةُ تُدْهِبُ الْحَوْبَةَ» .
 * (تَوْتُ) : أول الشهر في السنة القبطية ،
 ويقع في أول الثلث الثالث من ستمبر .
 (التَّوْتُ) : جرس شجر من الفصيلة التوتية ،
 يزرع لشره يأكله الإنسان ، أو لورقه يرثى عليه
 دود القز ، وأنواعه كثيرة .



(التَّوْبِيَاءُ) : حَجَرٌ يُكْتَحَلُ بِمَسْحوقه . (مع)
 (المَتَّوْبَةُ) : أرض يكثر فيها التَّوْتُ .
 * (تَوَّجَهُ) : ألبسه التَّاجَ . - سَوَّدَهُ .
 (تَتَوَّجٌ) : مطارع تَوَّجُهُ .
 (التَّائِجُ) : ذو التَّاج . ويقال : إمامٌ تَائِجٌ :
 ذو تاج (على النسب) .
 (التَّاجُ) ما يوضع على رؤوس الملوك من

(التَّنُّ) : المِثْلُ والقِرْنُ . - الشخص .
 (ج) أَتْنَانٌ .
 (التَّنِينُ) : حيوان أسطوري يجمع بين-
 الزواحف والطيور ، ويقال : له مخالب أسد
 وأجنحة نسر ، وذنب أفعى ، ويتحد في بعض
 البلاد مرمرًا قوميًا . - جرس من العطاء ، له رحل
 أو يد فيها أربعة أظفار على نسق ، وخامسة في
 الكف ، وفي رأسه جُمَّة شعر ، ومنه ضرب
 محرى .



* (تَنُّةٌ) : حكاية كلام صوت . - زجر
 للبعير . - دعاء للكلب .
 (تَنُّةٌ) : ردَّد في كلامه : تَنُّةٌ ، من لُكِنَةٌ .
 - تَرَدَّدَ في الباطل .
 (تَنُّةٌ) : تهنئه .
 (التَّهَاتُ) : الأباطيل والتَّهَاتُ .
 (التَّهْتَهَةُ) : واحدة التَّهَاتِ . - التواء في
 اللسان مثل اللُكِنَةِ .
 * (التَّهْوَرُ) : موج البحر المرتفع . - ما بين
 أعلى الوادي والجبل وأسفلهما . - ما اطمان من
 الأرض . - ما له جُرف من الرمل . - الرجل
 النائه المتكبر . (ج) تَهَايرٌ ، وتهاير .
 * (تَهَمٌ) اللبن واللحم - تَهَمًا : تغيَّر وأتَّن .
 - الرجل : تَحَبَّثَ رِيحُهُ . - ظهر عَجْزُهُ
 وتغيَّره . - البعيرُ : أنكر المرعى فلم يستمره .
 - أصابه حَرُورٌ فَهَزِلَ . - الحَرُّ : اشتدَّ مع
 ركود الرياح . فهو تَهَمٌ .
 (أَتَهَمٌ) : أتى تَهَامَةً . - البلد : استرخمه
 واستخيث ريحهُ .
 (تَاهَمٌ) : أتى تَهَامَةً .
 (أَتَهَمَةٌ) : (انظر : وهم) .

(التَّنْتَلُ) : التَّنْتَالُ . (ج) تَنَاتِيلٌ .
 (التَّنْتِيلُ) : التَّنْتَالُ . (ج) تَنَاتِيلٌ .
 * (تَنَّتَنٌ) : ترك أصدقاءه وصاحب غيرهم .
 (التَّنْتَنَةُ) : شيباك منسوجة على أشكال مختلفة
 يخطها النساء على ثيابهن للزينة . (د) .
 * (التَّنُوبُ) : جنس شجر من فصيلة
 الصنوبريات ، وقبيلة التَّنُوبِيَّةُ ، وفيه أنواع للتزيين
 وأخرى تعد من أهم أشجار الأحراج .
 * (التَّنُوجُ) : جنس شجر من فصيلة
 الصنوبريات ، منه أنواع للتزيين ، وأنواع يتخذ
 منها أخشاب . (د) .
 * (تَنَّخٌ) بالمكان - تَنُّوحًا : أقام به . ويقال :
 تَنَّخَ على الأمر وفيه : ثبت عليه ورسخ فيه
 (تَنَّخٌ) - تَنَّخًا : اتَّخَمَ . ويقال : تَنَّخَتْ
 نفسه : اضطرت من شيب حتى تكاد تَنَّقِيًا .
 فهو تَنَّخٌ ، وتانخٌ .
 (أَتَنَّخُهُ) الطعام : أتنَّخه .
 (تَانَّخُهُ) في الحرب ونحوها : تانته .
 (تَنَّخٌ) بالمكان : تَنَّخٌ .
 * (التَّنَّارُ) : صانع التَّنَّابِيرِ .
 (التَّنُّورُ) : الفُرن يخبز فيه : (ج) تَنَّنَائِرُ .
 * (التَّنَّضُبُ) : (انظر : نضب) .
 * (التَّنَّيسُ) : لعبة كرة تكون غالبًا بين لاعبين ،
 تفصل بينهما شبكة ، ويتقاذفان الكرة بمضربين .
 (د) .
 * (التَّنُّوْفَةُ) : الفلاة لا ماء فيها ولا أنيس . (ج)
 تَنَائِفٌ .
 (التَّنُّوْفَةُ) : التَّنُّوْفَةُ .
 * (التَّنُّوكَةُ) : وعاء من الصفيح . - إناء تُغْلَى
 فيه القهوة . (تركية) .
 * (التَّنُّومُ) : شجر له حَمَلٌ كحَمَلِ الخِرْوَعِ ،
 تأكله النعام والطيء .
 * (أَتَنَّ) : بَعَدَ . - المرضُ الصَّبِيُّ : عاقه عن
 التَّنُّومِ .
 * (تَانٌ) بينهما : قَابِلٌ وقَائِسٌ .

الذهب والجواهر . و- الإكليل . (ج) تيجان ، وأتواج .

(التاجي) - الشريان التاجي : شريان على شكل التاج يغذي القلب .

(التويج) : (في علم النبات) : العلاف الداحلي للزهرة ، وأوراقه رامية اللون عادة .

* (تأخ) له الشيء - تؤخاً : تهيأ . (وانظر : تيج) .

* (تار) الماء - تورا : جرى .

(تير) الرجل : أصيب التار مه . (انظر : وتر) .

(أتار) إليه الرمي : أعاده مرة بعد أخرى وينال : أتار إليه الطر .

(تاوره) : عاوده تارة بعد أخرى .

(التارة) : المدة والحين . (ج) تير .

(التور) : الرسول بين القوم . و- إناء يشرب فيه . (ج) أتوار .

(التورة) : الكتاب المنزل على موسى (عليه السلام) . و- (عند أهل الكتاب) : أسماؤ موسى الخمسة . و- (عند الصاري) : العهد القديم .

(التورة) : الجارية تُرسل بين العشاق .

* (تاف) بصره - توفاً : نظر إلى الشيء في دوام . و- بصره عنه : تمخطأه .

(التافة) : يقال : ما فيه تافة : غيب ، أو مزيد ، أو حاجة ، أو إبطاء .

(التوفة) : التافة .

(التوفة) : يقال : طلبت علي توفة : عثرة وذنباً .

(التويفة) : يقال : ما في أمرهم تويفة : تواب .

* (تاق) - توقاً ، وتوقاناً ، وتوقاً ، وتياقة : اشتاق إليه ونزع . ويقال : تاق الشيء : اشتاقه ونزع إليه . و- إلى الشيء توقاناً ، وتوقاً : هم بفعله وخف . و- عليه : عطف وحرص على إصلاح أمره . و- منه : حذير . و- من المرض : نقيه . فهو تائق . (ج) توفة .

(تتوق) إلى الشيء : تشوق .

* (تال) - تولا : عالج التولة (السحر) . و- به : ذهبي ومني .

(التال) : صغار النخل .

(التولة) : السحر وشبهه . و- حزرة تحب المرأة إلى زوجها ، في زعمهم .

(التولة) : التولة . و- انداهية المنكرة .

(التويلة) : الجماعة من الناس بيوتها وصبياتها وماها .

* (التولب) : (انظر : تلب) .

* (التولج) : (انظر : ولج) .

* (توم) الصيبة : ألبسها التومة .

(التومة) : القوط فيه حبة كبيرة . و- للؤلؤة . و- حبة تصع من الفضة كالذرة . و- بيضة العمام . (ج) توم ، وتوم .

و (أم تومة) : الصدفة . (علم جنس) .

* (تاون) الصيد وله : جاءه مرة عن يمينه ومرة عن يساره احتيالا وتخدعة . (انظر : تان) .

(التوتة) : نوع من السمك العظمي من فصيلة تيدي وهو كبير الحجم ، قد يبلغ طوله ستة أمتار ، يؤكل لحمه طازجاً ، ومملحاً ، أو محفوظاً في الزيت . (د) .

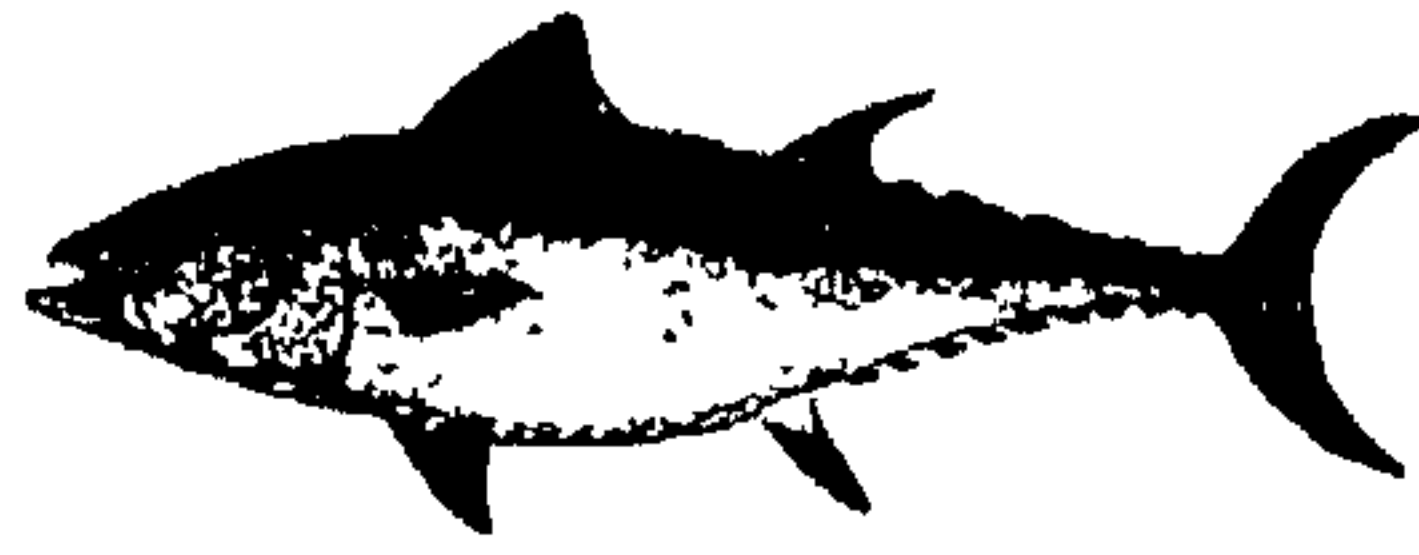

* (تاة) في المفازة - توها ، وتوها : ضل الطريق . و- في الأرض : ذهب متحيراً . و- هلك . و- تكبر . و- اضطرب عقله .

(توهه) : أضله الطريق . و- أهلكه . و- نفسه : حيرها .

(التوه) : يقال : فلاة توه : مضلة . (ج) أتواه . (جج) أتاويه .

* (أتوى) : جاء توا : فرداً .

(التو) : الفرد : ويقال : وجه من خيله بألف تو : بألف واحد . ويقال : جاء توا : قاصداً

لا يعرجه شيء . و- الحبل يُقتل طاقة واحدة .

جلاف الزو . ومنه . كان الحبل توا فصار رؤا .

و- الرجل لا يعمل لدياه ولا لآخرته . و- النساء المُسَم . (ج) أتواء .

(التوة) : الساعة من النهار أو الليل

* (توى) البعير - تياً : وسمه بالتوى ، فهو متوى .

(توى) المال - توى : ذهب فلم يُرَخ و- الإنسان : هلك . فهو توي .

(أتوى) ماله : أهلكه . و- الله الشيء : أذهب (التوى) : سبمة في الفخذ أو العمق كهيبة الصليب .

(التواء) : التوى .

(المتواء) : المهلكة . و- سبب الهلاك . ومنه : «الشح متواء» . (ج) متاوي .

* (توي) : اسم إشارة للمفرد المؤنث .

* (تايح) له الشيء - تيحاً : تهيأ . و- له الأمر : قدر هو عليه . و- في مثنيتيه : تمايل .

(أتاخه) : قدره وهيأه .

(التيحان ، والتيحان) من الرجال : الذي يتعرض لما لا يعنيه فيقع في البلايا . و- من يتعرض لكل مكرمة وأمر شديد . و- من الخيل : الشديد الجري . و- ما يعترض في مشيته نشاطاً ، ويميل على جانبيه .

(التيحاح) من الخيل : ما يعترض في مشيته نشاطاً ، ويميل على جانبيه .

(اليتيحاح) : الرجل الكثير الحركة والتعرض لما لا يعنيه . و- الأمر المقدر .

(اليتيح) : من يتعرض لما لا يعنيه فيقع في البلايا . و- من الخيل : التيحاح .

* (التيد) : الاتقاد والرفق . يقال : تيدك يا هذا : اتيد وارفق . ويقال : تيدك فلاناً : ارفق به وأمهله ، (اسم فعل) .

* (التير) : الحشبة الملقاة على الحائطين توضع عليها أطراف خشب السقف . (مع) . و-

(أثام) : دبح نيممة .
 (تيممة) الهوى أو الحبيب : تامه .
 (أثام) : أتام .
 (التيمم) : العبد . ومنه : سميت العرب : تيمم
 الله ، وتيمم اللات .
 (التيماء) : الغلاة الواسعة . ويقال : أرض
 تيماء : قفرة مهلكة . - و بحوم الحوراء .
 (التيممة) : الشاة تكون لصاحبها في مزليه
 يحتلبها وليست سائمة . - و ما يعلق على الصبي
 من تيممة أو حزرزة . - و الشاة تُدبج في الحماة .
 - و كل شاة زائدة على الأربعين حتى الفريضة
 الأخرى .
 * (التين) : شجر من الفصيلة التوتية . - و ثمر
 ذلك الشجر ، ويعرف في مصر بالثين البرشومي .

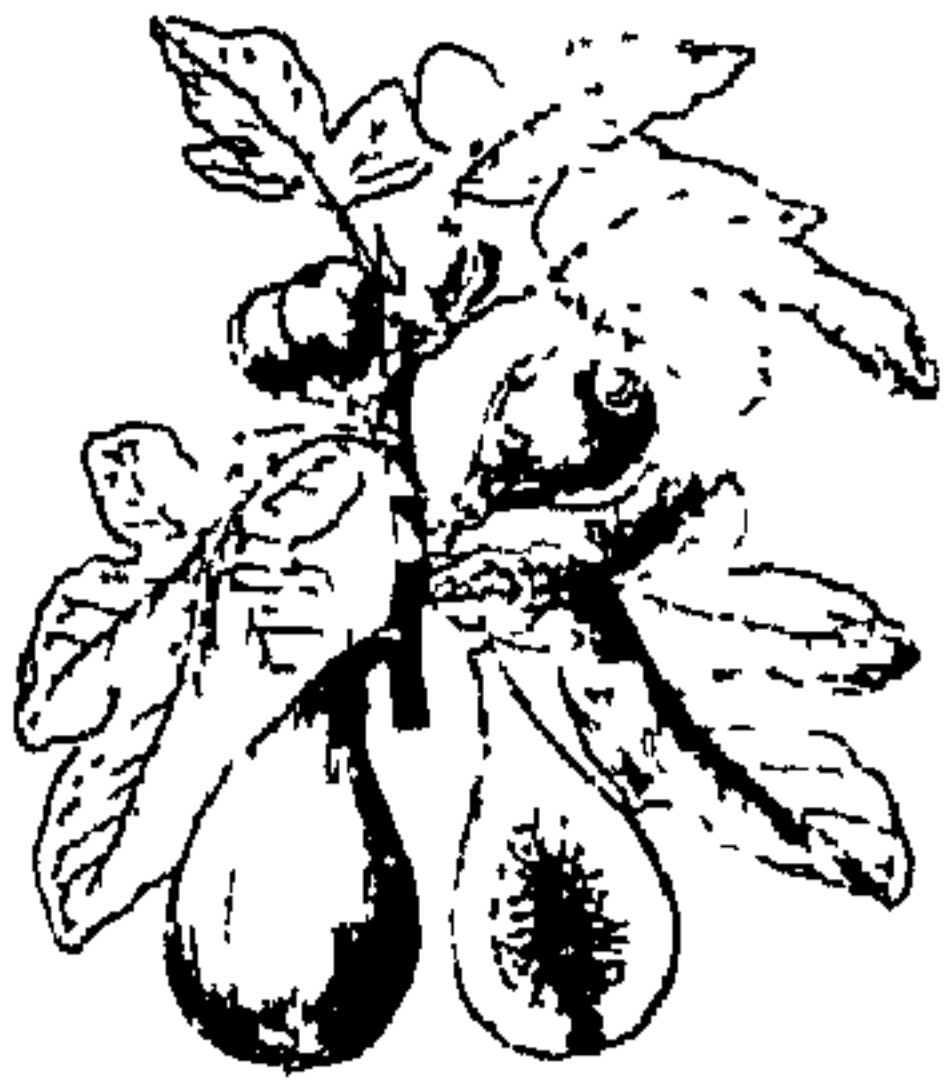

(التين الشوكي) : نبات من الفصيلة
 الشوكية ، له ثمر كبير شائك يُؤكل بعد
 تقشيريه . (حج) . (واظر : الشوكي) .

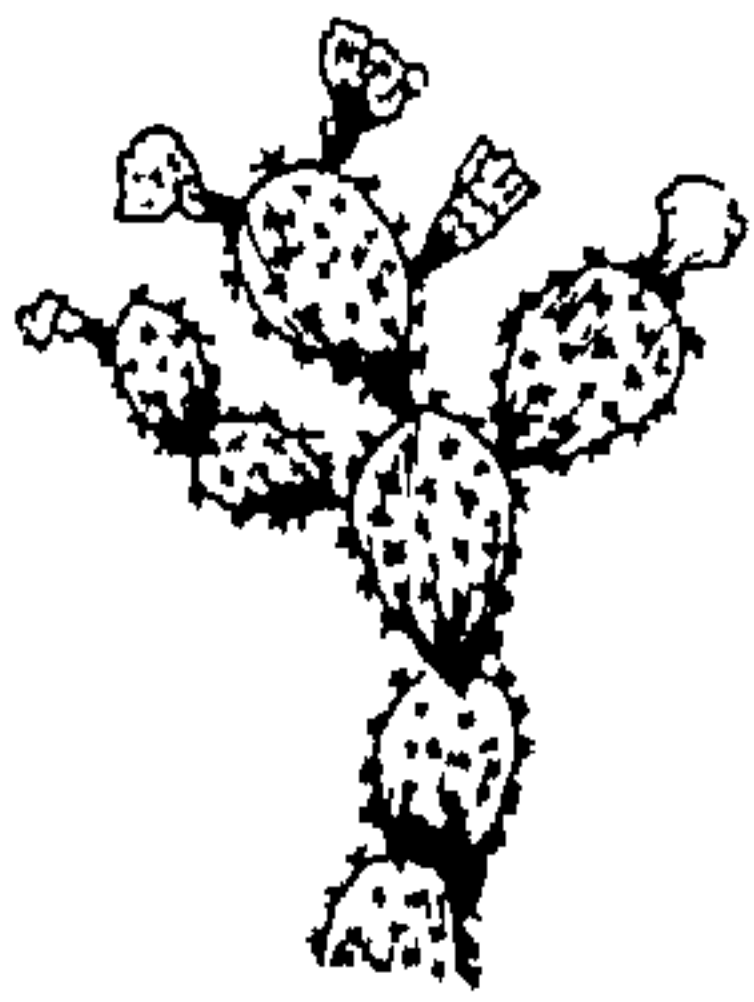

(التين) : بائع التين .
 (المتانة) : أرض متانة : كثيرة التين .
 (المتينة) : المتانة .
 * (تاة) - تيتها ، وتيها ، وتيهاناً : تكبير . فهو
 تائة ، وتيائة . - و في الأرض : ضل وذهب

أخرجه . - و القىء : أعاده .
 (تايغ) على الشر : تهافت عليه وأسرع .
 (تيع) بالشئ : أحده بيده . - و السمن
 وعوه : تاعه .
 (تتايغ) الحمل في مشيته : حرك الواحه
 - و السكران : رمى نفسه . - و فلاان في الشر
 وعليه : تهافت وأسرع . - و في الأمر : ليج . - و
 للقيام : استقل له . - و القوم في الأرض :
 تباعدوا فيها على حيرة وشدة . - و الريح باليبس
 وورق الشجر : دهت به . - و الأمر : سار فيه
 على خلاف الناس . ويقال : تتايغ به .
 (أتايغ) : لعة في تتايغ .
 (تتيع) الماء وعوه : تاع . - و فلاان : أسرع
 إلى الشر . ويقال : تتيع إلى الشر . - و في الأمر :
 ليج .
 (الأتيغ) : المسارع في الحمق . - و من
 الأماكن : ما يحرق السراب على وجهه .
 (التاعة) : الكتلة الشحينة من اللبن .
 (التيع) : ما يسيل على وجه الأرض من حمد
 ذائب ونحوه .
 (التية) : الأربعون من العنم ، وهي أدنى
 نصاب الزكاة . وفي الحديث : «على التية شاة» .
 (التيع) : المتسرع إلى الشر .
 (التيعان) : التيع .
 * (التيفود) : حمى معدية طفحية تتميز بالتهاب
 نزلي وتفرجى بالعشاء المخاطي للأمعاء الدقيقة ،
 وتورم بالعقد اللمفية والطحال . (حج) .
 * (التيفوس) : حمى تتميز بارتفاع الحرارة
 وتأثر الوعي ، وظهور طفح بقعي أو حبرتي على
 الجلد . (حج) .
 * (تيل) : نبات من الفصيلة الحبابية ،
 يُستخرج من سيقانه ألياف تُصنع منها الحبال
 والأكياس . (د) .
 * (تام) - تيماً : تخلى عن الناس . - و الهوى
 أو الحبيب فلاناً : استعبده وذهب بعقله .

الثية .
 (التيار) : حركة سطحية في ماء المحيط تتأثر
 بانحافات الرياح ، وتقل المياه الدافئة إلى المناطق
 الباردة وبالعكس . (حج) . - و شدة حريان
 الماء . ويقال : فرس تيار : يموح في غدوه . - و
 التائه المنكبر . - و (في علم الطبيعة) : سيال
 كهربائي يجري في جسم موصل للكهرباء . وهو
 أنواع .
 * (تاز) - تيزاً ، وتيزاناً : غلظ واشتد . - و
 السهم في الرمية : اهتر فيها . - و فلاناً تيزاً :
 غاله .
 (تايزه) : عاله .
 (تتير) في مشيته : تفلغ .
 * (تيس) : رجر للتيس ليرجع .
 * (تاسن) الحدي - تيساً : صار تيساً .
 (تيسب) العنز - تيساً : صار قرهاها كقرى
 الوعل في طولهما . فهي تيساء .
 (تائسة) : دافعه
 (تيس) مرسه : راضه وذلكه . - و فلاناً عن
 كذا : رده عنه وأبطل قوله .
 (تتايس) الماء : تاطح موجه .
 (استتيسب) العنز : صارت كالتيس .
 (التيس) : الذكر من المعز والطباء والوعول
 إذا أتى عليه حوّل . (حج) تيس ، وأتياس ،
 وأتيس وتيسة . وليحية التيس : نقل تطبخ
 جذوره اللجمية .
 (المتيساء) : جماعة التيس .
 * (تاع) الجمد ونحوه - تيعاً ، وتيعاً ، وتيعاناً .
 داب وسال . - و الماء ونحوه : انبسط على وجه
 الأرض . - و الدم والقيء : خرج . - و السنبل :
 ييس بعضه ويبقى بعضه رطباً . - و بالشئ : أخذه
 بيده . - و إلى الشئ : تاق واشتاق . - و إلى فلاان :
 عجل وذهب . - و السمن ونحوه : تناوله بقطعة خبز
 يرفعه بها . - و الطريق : قطعه .
 (أناع) فلاان : فاء . - و قينه ودمه :

<p>(المْتَيْه) من الأرض : التْيُ . (المَيْتَيْه) من الأرض : التْيُ . - من الرجال : الكثير الضلال ، أو الكثير الكِبْر . (المْتَيْهَةُ) : التْيُ . (المَيْهَةُ) : التْيُ . * (التْيُهور) : (انظر : تهر) . * (التبوقراطية) : نوع من نُظم الحكم ، يجمع فيه الحاكم بين السلطتين الديوية والروحية . (مح) .</p>	<p>ويقال : أرضٌ تِيَّةٌ : مَضَلَّةٌ . (ج) أْتِيَاءٌ . (جج) أْتِيِيَةٌ . (التْيَهَاءُ) : التْيُ . (التْيَهَان) من الرجال : الجسور الذي يركب رأسه في الأمور . - من الجمال : الجريء الذي يركب رأسه . (التْيَهَان) من الرجال : التْيَهَان . (المتاهة) من الأرض : التْيُ .</p>	<p>متحيرًا . فهو تَائِهٌ ، وتِيَاءٌ ، وتْيَهَانٌ ، وتْيَهَانٌ ، وتْيَهَانٌ . - بصرُه : نظرٌ إلى الشيء في دوام . - بصرُه عنه : تحطُّاه . (أْتَاهُهُ) : أضلَّهُ . (تْيَهُهُ) : أضلَّهُ . - الشيء : ضبَّعه . - نفسُه : حيرها . (الأْتِيَةُ) - بلدٌ أْتِيَةٌ : لا يُهْتَدَى إليه ولا فيه . (التْيُة) : المفازة لاعلامة فيها يُهْتَدَى بها .</p>
---	--	--

باب الشاء

(تَشَّت) الشيء : أثبتته . و - فلاناً : مكثه من الثبات عند الشدة . وفي التنزيل العزيز : ﴿ يُبَيِّتُ اللَّهُ الَّذِينَ آمَنُوا بِالْقَوْلِ الثَّابِتِ ﴾ .

(تَثَبَّت) في الأمر والرأى : تأتى فيه ولم يعجل .

(استثقت) في الأمر والرأى : تثتت .

(الثبات) - داء ثبات : معجز عن الحركة .

(الثبات) : ما يشد به الشيء ليشد . يقال : ثبات الجمل ، وثبات السرح .

(الثبت) : الشجاع الثابت القلب . و - العاقل الثابت الرأى . ويقال : فلان ثبت الخصومة : لا يرل لسانه عند الخصومة .

(الثبت) : الحجّة . و - الصحيفة ثبتت فيها الأدلة . وثبت الحديث : ما يجمع فيه مروياته وأسماء شيوخه . و - فهرس الكتاب . ورجل ثبت : حجة يوثق به (ح) أثبات .

(المثبت) - كلام مثبت : غير مفتح . ورجل مثبت : أثقله المرض فلم الفراش .

* (تبيح) الرجل - تبيجاً ، وتبيجاً : ألقى على أطراف قدميه .

(تبيح) - تبيجاً : عظم تبيجه . فهو تبيج ، وهي تبيجاء . (ج) تبيح .

(تبيح) الراعى بالعصا : جعلها وراء ظهره وجعل يديه من خلفهما . و - الكلام والخط تبيجاً : عثماها ولم يبينهما .

(التبيح) : وسط الشيء تجتمع وترز . (ج) أتباج ، وتبوج . ومنه تبيح البحر ، وتبيح الصدر ، وتبيح الظهر ، وتبيح الأكمة . و - تخليط الكلام وتفنينه . و - طائر يصيح الليل كله كأنه يبيح .

(التبيجة) : المتوسطة بين الخيار والرذال .

* (اتبجر) الرجل : تراجع رارتدع عند الفزع .

* (تبر) فلان - تبراً ، وتبراً : هلك . وفي التنزيل العزيز : ﴿ لا تدعوا اليوم تبراً واحداً

يارسول الله الموقر الثائر » .

(الثار) : الدّم نفسه . و - قاتل الحميم . والثائر المنيم : الذي إذا أصابه الطالب رضى به فهدأ . (ج) آثار ، وثارات ، وتسهل الهمة فيصير : ثارات .

* (تألله) المرض : أصابه بالتأليل . (تألل) حسده : ظهرت عليه التأليل .

(التؤلل) : بئر صغير صلب مستدير ، يظهر على الجلد كالجمصة أو دوتها . (ج) تأليل .

* (تأى) الخرز - تأياً : فقه . ويقال : تأى الأديم .

(تأى) الخرز - تأى : افتق ما بينه وأتسع . (التأى ، والتأى) : الحرّم . و - الضعف . و - أثر الجرح . ويقال : رأب التأى رتقه : أصلح الفاسد . ومنه حديث عائشة تصف أباهما : « ورأب التأى » .

* (اتبأج) السقاء ومحوه : امتلأ . و - الرجل : ضخم واسترخى .

* (تبت) - تبتاً : جلس متمكناً . و - الأمر : تم .

* (تبتت) - تبتاتاً ، وتبتوتاً : استقر . ويقال : ثبت بالمكان : أقام . و - الأمر : صح وتحقق .

(تبت) - تبتاً ، وتبتوتاً : صار ذا حزم ورزانة . يقال : فلان ثابت القلب ، وثابت القدم . فهو تبت ، وتبتت .

(أثبتت) الجراد : غرز ذنبه في الأرض ليفقس . و - الشيء : أقره . وفي التنزيل العزيز : ﴿ يَمْشُو اللَّهُ مَا يَشَاءُ وَيُبَيِّتُ ﴾ . و - الأمر : حققه وصححه . ويقال : أثبت الكتاب : سجله . و - الحق : أقام حجته . و - الشيء : عرفه حق المعرفة . و - فلاناً : حبسه . وفي التنزيل العزيز : ﴿ وَإِذْ يَمْكُرُ بِكَ الَّذِينَ كَفَرُوا لِيُبْتُوكَ أَوْ يَخْتَلُوكَ أَوْ يُخْرِجُوكَ ﴾ . وفي حديث مشورة قريش : « إذا أصبح فأنبته بالوثاق » . وفي حديث أبي قتادة : « فطعته فأنبته » . و - الرمخ : أنفذه في غرضه .

* (الثاء) : الحرف الرابع من حروف الهجاء . وهو مهموس رخو ، ومخرجه من طرف اللسان مع أطراف الشاها العليا .

* (تثاءب) أصابه الثوباء .

(تثأب) : تصنع الثوباء . و - الخنز : تحسنه .

(الثوباء) : حركة للفم لإرادية ، من هجوم كسل أو نوم .

(الأثأب) : شجرة عظيمة تتدلى منها جذور هوائية لدغجها ، وهي من الفصيلة التوتية .

* (ثأأ) الغضب : سكن . و - عن الشيء : أراة ثم بدأ له ففتّر عنه . و - عنه الغضب : سكنه .

(ثأأأ) : مطاوع ثأأه . و - عن الأمر : ثأأ . و - منه : هابة .

* (تيد) الثبت والمكان - تاداً : تيدى . فهو تيد . و - الليلة : قرّت . و - الإنسان : أصابه القر . و - الفخذ : رويث وامتلات .

(الثأد) : القر . و - التدى . و - الثرى . و - النبات الناعم الغض .

(الثأداء) : الحمقاء .

(الثأدة) : المرأة الكثيرة اللحم .

* (ثأر) القليل وبه - ثأراً : أخذ بدمه . ويقال : ثأر الثأر : أدركه . و - القاتل : أحذه بقتله . و - بفلان : رضىه ثأراً . ويقال : ثأر حميمه وحميمه : قتل قاتله . فالعدو مثور ومثور منه ، والحميم مثور ومثور به .

(أثأر) : أدرك ثأره . ويقال : أثأر من فلان : أدرك ثأره منه .

(أثأر) : أثأر .

(استأأر) : استغاث للثأر بمقتوله .

(الثائر) : الذي لا يبقى على شيء حتى يدرك ثأره . وفي حديث ابن سلمة يوم خيبر : « أنا له

واذغوا ثُبُورًا كَثِيرًا ﴿١﴾ . و - الشيء : أهلكه .
 و - فلاناً : خيَّبه وطرده . و - عن الشيء : حبسه
 عنه . فهو مَثْبُورٌ . و في التنزيل العزيز : ﴿٢﴾ وَإِنِّي
 لَأَظُنُّكَ يَا فِرْعَوْنُ مَثْبُورًا ﴿٣﴾ . و - البحرُ : جَزَرَ .
 (ثَبَّرْتُ) الفَرْحَةَ - ثَبَّرًا : انفتحت .
 (ثابِر) على الأمر : واطبَّ عليه وداوم .
 (ثَبَّرَهُ) عن الأمر : حبسه عنه .
 (تثابروا) في الحرب : تواتبوا .
 (الثَّابِر) : يقال : هو على ثابِرٍ أمرٍ : على إشراف
 من قضائه .
 (الثَّبْرَةُ) : تُرابٌ شبيهةٌ بالثورة ، يكون بين
 طبقتين من الأرض ، فإذا بلغ عرقُ النَّخْلَةِ إليه
 وقف . و - الثَّغْرَةُ تكون في الحبل تُمسك الماء
 كما يشهريج .
 * (نَبَطَ) على الأمر - نَبَطًا : وقف عليه .
 ويقال : نبطه على الأمر : وقعه عليه . و - فلاناً عن
 الشيء : عَوَّقه ونبطاً به . و - الرجل : حبسه .
 (نَبِطَ) - نَبِطًا : ضَعُفَ وثقل . و - حَمَقَ في
 عمله . فهو نَبِطٌ . (ج) أُنْبَاطٌ . وثِبَاطٌ .
 (أُنْبَطَهُ) المرصُ : لم يكده يفارقه .
 (نَبِطَهُ) عن الشيء : عَوَّقه ونبطاً به . ومنه في
 التنزيل العزيز : ﴿٤﴾ وَلَكِنْ كَرِهَ اللَّهُ ابْتِغَاءَهُمْ
 فَنَبِطَهُمْ ﴿٥﴾ .
 (نَبِطَ) : قَرِئْتُ وَتَعَوَّقُ .
 * (نَبِطَ) العين - نَبِطًا : سبق دمعها . و -
 النهرُ : امتلاً وأسرع ماؤه .
 * (نَبِنَ) الثوبُ - نَبِنًا : نَتَى طَرَفَهُ وخاطه .
 و - في الثوب : نَتَى بعضه بيده وحمل فيه شيئاً ،
 وفي حديث عمر : « إذا مرَّ أحدكم بمخاط فليأكل
 منه ولا يتخسذ ثياباً » . و - الشيء : حمله
 كذلك .
 (أُنْبِنَ) في ثوبه : نَبِنَ فيه .
 (النَّبَانُ) : ما نَتَيْه من طرف ثوبك فتجعل فيه
 شيئاً تحمله . (ج) نُبْنٌ .
 (النَّبْنَةُ) : وعاءٌ تحفظ فيه الفاكهة . (ج)

ثُبْنٌ .
 (النَّبِينُ) : النَّبَانُ . (ج) أُنْبِيَةٌ .
 (المَثْنَةُ) : كيسٌ تضع فيه المرأة مرآتها .
 (ح) مَثَابٌ
 * (نَبَى) الشيء - نَبِيًا : جمعه .
 (نَبَى) المرءُ : التزم حُطَّةَ أبيه . و - الجمعُ أو
 الجيشُ : جعله جماعات . و - المالُ : حَفِظَهُ
 ونَمَاهُ . و - الشخصُ : كَرَّرَ الشاءَ عليه في
 حياته . و - اللهُ التَّعَمُّ للشخص : أسبغها عليه .
 (النَّبَةُ) : الجماعة . و - الجماعة من المرسلات
 خاصةً . (ج) نُبُونٌ ، وَثِبَاتٌ . و في التنزيل
 العزيز : ﴿٦﴾ فَأَنْبَرُوا ثُبَاتٍ أَوْ أَنْبَرُوا جَمِيعًا ﴿٧﴾ .
 * (نَبَمَ) بما في بطنه - نَبَمًا : رمى به . و -
 الحَرَزُ : أفسده .
 (انْتَبَمَ) : مطاوعٌ تنم . و - الرجلُ : انفجر
 بالقول القبيح .
 (نَبَمَ) : انتم . و - الثوبُ : تقطع . و -
 اللحمُ : تَهَرَأُ .
 * (النَّبَى) : قشر الثمر و رديته . و - حطام التبن
 ودُفَاقه . و - كَلُّ دُقَاقٍ حشوث به غرارةٌ
 ونحوها .
 (النَّبَاةُ) : قشر التمر و رديته .
 (النَّبَى) : النَّبَى .
 * (نَبَجَجَ) الماءُ : أسالهُ وصبه .
 (نَبَجَجَ) الماءُ : سال وانصب .
 * (نَبَجَ) الماءُ - نَبَجًا : سال وانصب . فهو
 نَبَجٌ . و - الماءُ ونحوه - نَبَجًا : أساله . فهو
 مشجوج .
 (النَّبَجَاجُ) : الشديد الانصباب . و في التنزيل
 العزيز : ﴿٨﴾ وَأَنْزَلْنَا مِنَ الْمُعْصِرَاتِ مَاءً نَبَجَاجًا ﴿٩﴾ .
 (النَّبَجَةُ) : الروضة فيها جياض ومواضع
 تُمسكُ الماءَ . و - حفرةٌ يخففها ماءُ المطر .
 (النَّبَجُوجُ) : النَّبَجَاجُ . يقال : عينٌ نَبَجُوجٌ .
 (النَّبَجِيجُ) : السيل . يقال : اكتظَّ الوادي
 بشجيجه .

واذغوا ثُبُورًا كَثِيرًا ﴿١﴾ . و - الشيء : أهلكه .
 و - فلاناً : خيَّبه وطرده . و - عن الشيء : حبسه
 عنه . فهو مَثْبُورٌ . و في التنزيل العزيز : ﴿٢﴾ وَإِنِّي
 لَأَظُنُّكَ يَا فِرْعَوْنُ مَثْبُورًا ﴿٣﴾ . و - البحرُ : جَزَرَ .
 (ثَبَّرْتُ) الفَرْحَةَ - ثَبَّرًا : انفتحت .
 (ثابِر) على الأمر : واطبَّ عليه وداوم .
 (ثَبَّرَهُ) عن الأمر : حبسه عنه .
 (تثابروا) في الحرب : تواتبوا .
 (الثَّابِر) : يقال : هو على ثابِرٍ أمرٍ : على إشراف
 من قضائه .
 (الثَّبْرَةُ) : تُرابٌ شبيهةٌ بالثورة ، يكون بين
 طبقتين من الأرض ، فإذا بلغ عرقُ النَّخْلَةِ إليه
 وقف . و - الثَّغْرَةُ تكون في الحبل تُمسك الماء
 كما يشهريج .
 * (نَبَطَ) على الأمر - نَبَطًا : وقف عليه .
 ويقال : نبطه على الأمر : وقعه عليه . و - فلاناً عن
 الشيء : عَوَّقه ونبطاً به . و - الرجل : حبسه .
 (نَبِطَ) - نَبِطًا : ضَعُفَ وثقل . و - حَمَقَ في
 عمله . فهو نَبِطٌ . (ج) أُنْبَاطٌ . وثِبَاطٌ .
 (أُنْبَطَهُ) المرصُ : لم يكده يفارقه .
 (نَبِطَهُ) عن الشيء : عَوَّقه ونبطاً به . ومنه في
 التنزيل العزيز : ﴿٤﴾ وَلَكِنْ كَرِهَ اللَّهُ ابْتِغَاءَهُمْ
 فَنَبِطَهُمْ ﴿٥﴾ .
 (نَبِطَ) : قَرِئْتُ وَتَعَوَّقُ .
 * (نَبِطَ) العين - نَبِطًا : سبق دمعها . و -
 النهرُ : امتلاً وأسرع ماؤه .
 * (نَبِنَ) الثوبُ - نَبِنًا : نَتَى طَرَفَهُ وخاطه .
 و - في الثوب : نَتَى بعضه بيده وحمل فيه شيئاً ،
 وفي حديث عمر : « إذا مرَّ أحدكم بمخاط فليأكل
 منه ولا يتخسذ ثياباً » . و - الشيء : حمله
 كذلك .
 (أُنْبِنَ) في ثوبه : نَبِنَ فيه .
 (النَّبَانُ) : ما نَتَيْه من طرف ثوبك فتجعل فيه
 شيئاً تحمله . (ج) نُبْنٌ .
 (النَّبْنَةُ) : وعاءٌ تحفظ فيه الفاكهة . (ج)

عليهم . وثرب عليهم فعلمهم : ثبحة .
 (الثرب) : غشاء شحمي يُعشى الكرش والأمعاء . (ج) ثروب ، وأثرب .
 * (ثرت) في الشيء : أكثره في تخليط . يقال : ثرت في الأكل وفي الكلام . فهو ثرثار . و - الشيء : بدده وفرقه .
 (الثرثار) : الذي يكثر الكلام في تكليف وحروج عن الحد . وفي الحديث : «أنعصمكم إلى الثرثارون المتفهبون» .
 * (ثرد) الخبز - ترداً : قته ثم بله بمرق . فهو ثارد ، والخبز ثريد وثرود . و - الدبيحة : ذبحها بجزر أو عظم أو حديدة غير حادة فقتلها من غير أن يقطع أوداجها . و - الثوب : غمسه في الصبغ . وفي حديث عائشة : «فأخذت جماراً لها قد تردته بزعفران» . و - المطر الأرض : أصابها منه قليل . فهي مثرودة .
 (ثردت) شفته - ترداً : تشققت . و - الرجل من المعركة : خرج منها جريحاً وبه رمق . (أثرد) الخبز : تردده .
 (الثرد) : المطر الضعيف .
 (الثريد) : ما يُبرد من الخبز . و - زبد الخمر .
 (المثراد) : آلة يُبرد بها الحيوان .
 (المثرودة) : قصعة الثريد .
 * (ثرت) السائل - ثراً ، وثروراً : غزروا . يقال : ثرت البر والسحابة والعين . و - الشاة أو الناقة : غزرت لبنها . فهي ثارة ، وثررة ، وثرور ، وثرارة . و - الرجل : كثر كلامه وتشدق . فهو ثار ، وثر ، و - الطعنة : كثر دمه . فهي ثرة . و - الشيء ثراً : بدده وفرقه . يقال : ثرت السحابة ماءها : صبته .
 (ثرت) المكان : نذاه .
 (الثر) من الخيل : السريع الرخص .
 * (الثرعلة) : الريش المجتمع على عنق الديك .
 * (الثرعامة) : مظلة حارس الكرم ونحوه .
 * (ثرمه) - ثرمأ : صربه على فيه فكسر سيئه . و - أسقطها من أصلها .

أَنْ يَكُونَ لَهُ أُسْرَى حَتَّى يُثَجِّنَ فِي الْأَرْضِ ﴿١﴾ .
 و - فلاناً الأمر : تكاثر عليه وغلبه . يقال : أثنخه الهم والمرض والجراح . و - الشيء معرفة : علمه حق العلم .
 (استثنخ) منه الشيء : أثنخ . يقال : استثنخ منه النوم والمرض والإعياء .
 (الثخن) : الثقل من يوم ، أو إعياء ، أو مرض .
 (الثخنة) : الثخن .
 * (ثدق) المطر - ثدقاً : انصب بسرعة . ويقال : ثدق السحاب . و - الوادي : سال . و - بطن الشاة : شقه . و - الخيل : أرسلها .
 (اثدق) : مطاوع ثدقه . ويقال : اثدق بطنه : استرحى .
 * (ثدم) الإبريق : وضع عليه الثدام .
 (الثدام) : البصفاة .
 * (ثيدن) اللحم - ثدنا : تعيرت رائحته . و - فلان : كثر لحمه وثقل . و - نقص خلقه . فهو ثيدن .
 (ثدتن) الرجل : كثر لحمه واسترحى . فهو مثدتن . و - المرأة : كادت لجيسة في سماجة . فهي مثدنته .
 * (ثداه) - ثدوا ، وثدياً : بئله .
 (ثدي) - ثدى : ابتل . و - المرأة : عظم ثديها . فهي ثدياء .
 (ثداه) : عذاه .
 (الثد) : التواء في صدر الرجل والمرأة ، وهو فيها مجتمع اللبس كالضرع لذوات الظلف والخف . (يذكر ويؤنث) . (ج) أئد ، وثدي .
 * (ثزبه) - ثزنا : لأمه وعيره بذنبه . و - المريض : ترغ عنه ثوته .
 (أثرب) الكبش ونحوه . راد شحمه . و - فلان : قل عطاؤه . و - من بما أعطى . و - فلاناً : لأمه وعيره بذنبه .
 (ثرب) : أفسد وخلط . و - فلاناً ، وعليه : لأمه وعيره بذنبه ، وفي التنزيل العزيز : ﴿لَا تُثْرِبْ عَلَيْكُمُ النَّيْمَ﴾ ، ويقال : ثرب

(الثراء) : كثرة المال .

(الثروة) : الكثير من المال والناس . وفي الحديث : « ما بعث الله نبياً بعد لوط إلا في ثروة من قومه » . - (في الاقتصاد) : الأموال القابلة للتملك والتقويم ، والمحدودة الكمية . والثروة القومية : مجموعة القوى المنتجة في الدولة . (مج) .
(الثرياً) : مجموعة من النجوم في صورة الثور ، وكلمة النجم علم عليها . و - مجموعة المصايح التي يسميها الناس : الثجفة . (محدثة) . (ح) ثريات .

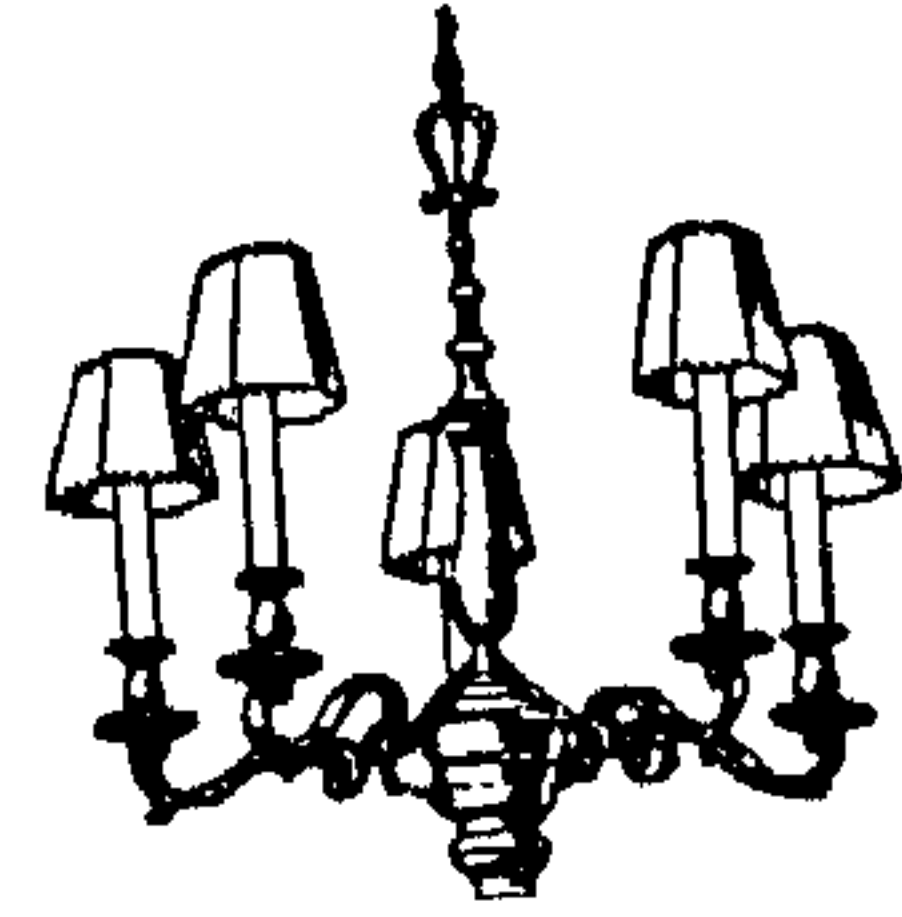

(الثرة) : يقال : هذا مثرأة للمال : مكثره .
* (ثريوم) : عصر فلزي مشع سنجابي اللون . (د) .

* (نط) - نطاً ، ونطوطاً : خف شعر لحيته أو حاجبيه . و - ثقل بطنه وبطؤت حركته . فهو نط .
* (نطاً) الصبي - نطاً ، ونطأة : خطأ أوّل ما يدرج . ويقال : هو يمشي النطاً : يمشي كما يمشي الصبي .

* (نعب) الماء والدم ونحوهما - نعباً : فخره فسأل . وفي الحديث : « يحيى الشهيد يوم القيامة وجرحه يشعب دماً » .

(انثعب) الماء والدم ونحوهما : انفجر . وفي حديث سعد : « ففطعت نساها فانتعبت جديئة الدم » . و - المطر : اندفع . و - الماء : جرى .

(الأنثعب) : المنذفع من ماء أو دم أو نحوهما .
(الثعب) : مسيل الماء في الوادي . (ج) ثعبان .
(الثعبان) : اسم عام لحيوانات زاحفة ، أجسامها أسطوانية طويلة ، ومغطاة بحراشيف ملساء ليست لها أرجل ، منها السام وغير السام ، وجميعها من رتبة الحرشفيات

من طائفة الزواحف . (مج) . وفي التنزيل العزيز : ﴿ فَالْقَى عَصَاهُ فَإِذَا هِيَ ثُعْبَانٌ مُّبِينٌ ﴾ . (ح) ثعابين .



و (ثعبان السمك) : نوع من السمك العظمي (انظر : أنكليس) .



(الثعبنة) : ضرب من الوزغ تسمى (سام أترص) ، خصراء الرأس والحلق ، جاحظة العينين ، لانلقاها أنداء إلا فاتحة فاه ، وهي من شر السوام تلدغ فلا يكاد يراها ليدبغها . (ج) ثعب .
(الثعوب) : اليرّة الصفراء .

(المثعب) : الميزاب . و - مجرى الماء من الحوض وغيره . (ج) مثعب .

* (ثعنع) الرجل : غلبت عليه في كلامه الناء والعين لثقة . و - قاء متتابعاً . ويقال : ثعنع بقبته : تابعه .

(الثثنع) : اللؤلؤ . و - الصدف . و - الصوف الأحمر .

* (ثعجبر) الماء ونحوه : صبّه .

(الثثنجبر) الماء والمطر والدمع : انصب . ويقال : انثعجرت العين دمعاً ، والسحابة قطراً . و - الجفنة : امتلأت ثريداً . و - فاض دسماً .

(المثثنجبر) : السيل الكثير . و - من البحر : وسطه . وفي حديث علي : « يحملها الأخضر المثثنجبر » .

* (الثثعد) : الرطب . و - ما عليه الإرطاب من البُسْر . و - العَضُّ الطري من البقل . و - الرُبد . ويقال : ثرى ثعد : بُد . وما له ثعد

ولا مَعْد : ما له قليل ولا كثير .

* (ثعر) - ثعراً : كثرت بُثورُه . فهو ثعير .
(أثعر) : تجسس الأخبار وكذب في نقلها .

(الثعر) : ما يسيل من شجر السمر كالصمغ ، وهو سم قاتل ، وإذا قطر في العين منه شيء مات الإنسان وجعاً . (ح) أثار .

* (ثعرز) الأنف : تشقق . و - ظهرت فيه حبوب بيض .

(الثعارير) : تشقق يده في الأنف . و - نأت كالهليون .

(الثعرور) : الرجل العليظ القصير . و - الحبة البيضاء تظهر في الأنف . و - القثاء الصغار . (ح) ثعارير . وفي الحديث : « يخرج قوم من النار فينبتون كما تنبت الثعارير » .

* (ثعيط) الماء واللحم - ثعطاً : تعب . و - الجلد : أنتن وتقطع . و - الشفة : ورمت وتشققت . فهو ثعيط ، وهي ثعطة . ويقال للبيضة الفاسدة : ثعطة .

(ثعطه) : كسره ودقه .

(الثعيط) : ذقاق الرمل ، والتراب تسفيه الریح .

* (ثع) - ثعاً : قاء .

(انثع) القيء من فيه . اندفع . و - الدم من الأنف والرح : انصب .

* (ثعلت) أسنانه - ثعللاً : تراكب بعضها فوق بعض . فهي ثعللاء . (ج) ثعل . و - السن : خالفت نظام مامعها من الأسنان . و - ذات الصرع : راد عدد حلماها .

(أثعل) القوم علينا : خالفونا . و - الجمع : كثروا وتزاحموا . و - الأمر : تفاقم حتى لا يُدرى كيف يُعالج .

(الأثعل) : من تراكبت أسنانه بعضها فوق بعض . و - السيد الكثير المعروف . (ج) أثاعل .

(ثعاله) : علم جنس للثعلب . و - عنب الثعلب . و - الكلال اليابس .

(الثعلل) : السن الزائدة خلف الأسنان . و -

حلمة زائدة في ضرع الماقة ونحوها . و - الشحيح النفس الدنيء الأصل . و - دويبة صغيرة تطهر في السقاء إذا خبثت ريحها . (ج) تُعول .
 (الثُعُول) : السنُّ الزائدة على الأسنان . و - ذات الضرع زادت حلماتها على طبيعتها . و - الرجل الغضبان . (ج) ثعاليل .
 (الثُعُول) من الجيوش . الكبير الحشو والأتباع . و - من دوات الضرع : الزائدة الحلمات .
 (الثُعُول) - أرضٌ مُتَعَلَّةٌ : كثيرة الثعالب . (ج) متاعل .
 * (ثُعَلْب) المكاكُ ثُعَلْبَةٌ . كثر ثعالبه . و - الرجل : جبنٌ وراغٌ كالثعلب .
 (ثُعَلْب) الرجل : ثعلت .
 (الثُعَلْتُ) : جس حيوانات مشهورة من الفصيلة الكلبية ورتبة اللواحم ، يُضْرَبُ به المثل في الاحتيال . و - طرف الرمح في أسفل السنان . و - أصل الفسيل إذا قطع من أمه . و - مخرج الماء من الحوض ونحوه . (ج) ثعالب .

الثلث (ج) : ما يدوب من الحمد . و - الغدير في ظل حبل . (ج) أثغاب ، وثُعنان .
 * (ثُعْتَع) الطفل في الشيء : عصه قبل أن تثبت أسنانه . و - المتكلم كلامه ، وفي كلامه : لم يفصح ، لسوء النطق أو لفساد نظام القول . فهو ثُعْناغ .
 * (ثُعْر) الجدار ونحوه - ثُعْرًا : أحدث فيه ثلثة . و - فلانًا : كسر أسنانه . و - سينه : رعبها .
 (ثُعْر) الغلام ثُعْرًا : سقطت نبتته . فهو ثُعور .
 (ثُعْر) الغلام : نبت أسنانه .
 (ثُعْر) العلامة : أثْعَر . وفي حديث إبراهيم السحبي : « كانوا يخبرون أن يعلموا الصبي الصلاة إذا أثْعَر » .
 (الثُعْر) : الفرجة في الجمل ونحوه . و - الصم . و - الأسنان . و - الموضع يُحافُ هجوم العدو منه . ومنه سميت المدينة على شاطئ البحر : ثُعْرًا . (ج) ثُعور .
 (الثُعْر) : الثلثة . و - الفرجة في الجمل ونحوه . و - ثُعْرَة النحر . (ج) ثُعْر .
 * (ثُعْم) اللون - ثُعْمًا . أبيض كالثعام . فهو ثاعِم . و - الكلب : ضري . فهو ثُعْم .
 (أثْعَم) الوادي : أنت الثعام . و - الرأس . صار شعره كالثعام بياضاً . و - الإباء : ملاءة إلى خافتيه . و - الطعام الآكل : أثعمه .
 (ثاعَمها) : لاثعَمها .
 (الثُعامة) : شجرة بيضاء الثمر والزهري ، تثبت في قبة الجبل ، وإذا يبست اشتد نياضها . (ج) ثُعَام .
 * (ثُعَب) الشاة ونحوها - ثُعَاءٌ : صاحت . (أثْعَى) الشاة ونحوها : حملها على الثُعَاء .
 (الثاعِي) : يقال : « ما له ناغ ولا راغ » : ما له شاة ولا بعير : ما له شيء .
 (الثاعِيَّة) يقال : « ما له ثاعِيَّة ولا راغِيَّة » :

ما له شاة ولا باقة : ما له شيء .
 * (ثُعَأ) القدر - ثُعَأً : كسر علياها ، وقلل حرارتها .
 (الثُعَاءة) : خبة الخردل . (ج) ثُعَاء . وفي الحديث : « ما في الأمرين من الشفاء : الصبر والثُعَاء » .
 * (ثُعَد) الثوب وغيره : بَطْنُهُ .
 (الثُعَافِيْدُ) : بطائن الثياب وغيرها . و - سحائب بيض بعضها فوق بعض . واحدها : ثُعَافيد .
 * (أثْعَر) الدابة : شدّها بالتمر . و - ساقها من خلفها . ويقال : أثْعَره بيعة سوء . الصقها به . (ثُعْر) الدابة : ساقها من خلفها .
 (استثْعَر) ثوبه وبه : لم أطرافه وأحدها من بين فحديه وربطها في وسطه ، وذلك حين الاستعداد للمصارعة ونحوها . و - الحائض : أتحدت حرقة عريضة بين فحديها تشدّها في حرامها وفي الحديث : « أنه أمر المستحاضة أن تستثعر »
 (الثُعْر) : ستر في مؤخر السرح ونحوه يشد على عجز الدابة تحت دبتها . (ج) أتعار .
 (الثُعْر) للسّاع ودوات الخالب : العرّج . (ج) ثُعور ، وثُعَار .
 * (الثُعْرُوق) : قمع الثمرة . و - علاقة تصل السواة بالقمع . و - الثمروخ يلقى عليه قليل من الثمير . (ج) ثُعَارِيْق .
 * (ثُعَل) الماء ونحوه - ثُعَلًا : رسب ثعله وعلا صفوه . و - الرخي : سبط تحتها الثعل . و - الشيء : نثره مرة واحدة .
 (أثْعَل) الماء ونحوه : ثُعَل .
 (ثَاعَل) القوم : تباعوا بالثُعَل .
 (ثُعَل) الرخي : بسط تحتها ثُعَلًا .
 (ثُعَل) الشيء : جعله تحت بمنزلة الثُعَل . و - فلانًا عِرْقُ سُوء ، وبه عِرْقُ سُوءٍ : قصر به عن المكارم . ويقال : ثُعَل بعِرْق سُوء . و - فلانًا : علاه . ويقال : ثُعَل المصارغ عِرْقُهُ .

(الثُعْت) : ما يدوب من الحمد . و - الغدير في ظل حبل . (ج) أثغاب ، وثُعنان .
 * (ثُعْتَع) الطفل في الشيء : عصه قبل أن تثبت أسنانه . و - المتكلم كلامه ، وفي كلامه : لم يفصح ، لسوء النطق أو لفساد نظام القول . فهو ثُعْناغ .
 * (ثُعْر) الجدار ونحوه - ثُعْرًا : أحدث فيه ثلثة . و - فلانًا : كسر أسنانه . و - سينه : رعبها .
 (ثُعْر) الغلام ثُعْرًا : سقطت نبتته . فهو ثُعور .
 (ثُعْر) الغلام : نبت أسنانه .
 (ثُعْر) العلامة : أثْعَر . وفي حديث إبراهيم السحبي : « كانوا يخبرون أن يعلموا الصبي الصلاة إذا أثْعَر » .
 (الثُعْر) : الفرجة في الجمل ونحوه . و - الصم . و - الأسنان . و - الموضع يُحافُ هجوم العدو منه . ومنه سميت المدينة على شاطئ البحر : ثُعْرًا . (ج) ثُعور .
 (الثُعْر) : الثلثة . و - الفرجة في الجمل ونحوه . و - ثُعْرَة النحر . (ج) ثُعْر .
 * (ثُعْم) اللون - ثُعْمًا . أبيض كالثعام . فهو ثاعِم . و - الكلب : ضري . فهو ثُعْم .
 (أثْعَم) الوادي : أنت الثعام . و - الرأس . صار شعره كالثعام بياضاً . و - الإباء : ملاءة إلى خافتيه . و - الطعام الآكل : أثعمه .
 (ثاعَمها) : لاثعَمها .
 (الثُعامة) : شجرة بيضاء الثمر والزهري ، تثبت في قبة الجبل ، وإذا يبست اشتد نياضها . (ج) ثُعَام .
 * (ثُعَب) الشاة ونحوها - ثُعَاءٌ : صاحت . (أثْعَى) الشاة ونحوها : حملها على الثُعَاء .
 (الثاعِي) : يقال : « ما له ناغ ولا راغ » : ما له شاة ولا بعير : ما له شيء .
 (الثاعِيَّة) يقال : « ما له ثاعِيَّة ولا راغِيَّة » :



(الثُعَلْبَة) : أثنى الثعلب . و - علة يتناثر منها الشعر .
 (الثُعَلْبَان) : الثعلب الذكر . و - الرجل الداهية .
 (الثُعَلْبِيَّة) : يقال : عدا الفرس الثعلبية : عدا عدو الثعلب .
 * (ثُعَب) الشاة ونحوها - ثُعَبًا : ذبحها . و - الرجل بالرمح : طعه .
 (ثُعَبْت) اللثة بالدم : سالت .

(الثَّاقِلُ) : ما استقر تحت الماء ونحوه من كَدْرٍ .
(الثَّقَالُ) : ما يُسْتَقَرُّ تحت الرِّحَى عند الطَّحْنِ ،
من جِلْدٍ وغيره ، ليسقط عليه الدقيق ، وفي حديث
علي : « وتدفقهم الفتن ذق الرِّحَى بثقالها » . و -
الحجر الأسفل من الرِّحَى . (ج) ثَقُلَ .

(الثَّقَالُ) من الدواب وغيرها : البطيء الثقول
الذي لا يبعث إلا كثرها .

(الثَّقَالُ) : الحجر الأسفل من الرِّحَى .
(الثَّقُلُ) : ما يُسْتَقَرُّ تحت الرِّحَى عند
الطَّحْنِ . و - ما استقر تحت الماء ونحوه من
كَدْرٍ . و - ما يتبقى من المادَّة بعد عَصْرِها .
(ج) . و - عند البدو : ما يؤكل غير اللبن من
حَبِّ وخبز وتمر . وفي الحديث : « من كان معه ثَقُلٌ
فليصطنع » . أى فليعمل مأدبة . (ج) أَثْقَلَ .

(الثَّقَلُ) : الثَّقَالُ . (ج) أَثْقَلَ .
* (ثَقِنْتُ) بِيَدِهِ - ثَقِنَا : غَلِظَتْ وَيَسَّتْ من
العمل . فهي ثَقِيَّةٌ ، وهو ثَقِيْنُ اليَدِ . و - الذَّابَّةُ :
غَلِظَتْ مباركها وصَلَبَتْ . و - اعتَلَّتْ ثَقِيْنُهَا .
(أَثَقَنَ) العمل يَدُهُ : أَغْلَظَهَا وَأَيَسَّنَهَا .
(ثَأْفَنَ) الرَّجُلُ : لَازَمَهُ حَتَّى عَرَفَ بَاطِنَ
أَمْرِهِ .

(الثَّقِيَّةُ) : الرُّكْبَةُ . و - الجزء من جسم
الدابة تُبْرَكُ عليه فيُغْلَظُ ويَجْمَدُ .

وقيل لعل بن الحسين : « ذو الثَّقِينَاتِ » ؛ لأنَّ
أعضاء السجود منه صارت كَثِيْنَةَ البعير من كثرة
صلاته .

* (ثَقَاةٌ) - ثَقِيًّا : جَاءَ عَلَى أَثَرِهِ . و - القَوْمُ :
طَارَدَهُمْ .

(أَثَقَى) القِدْرَ ونحوها : أَثَقَدَها الأَثَاقُ .
(وَانظُرْ : أَثَقَ) .

(ثَقَى) القِدْرَ ونحوها : أَثَقَاها .

* (ثَقَبَتِ) النَّارُ - ثَقُبُوا ، وَثَقَابَةٌ : أَثَقَدَتْ .
و - الزُّلْدُ ونحوه : بَدَتْ الشَّرَارَةُ مِنْهُ . و -
النَّجْمُ ونحوه : أَضَاءَ . فهو ثَاقِبٌ . وفي التنزيل
العزير : ﴿ وَتَمَّا أَذْرَاكَ مَا الطَّارِقُ . النَّجْمُ

(الثَّاقِبُ) . و - الذُّكْرُ : اشْتَهَرَ . و - الرَّائِحَةُ :
سَطَعَتْ وَهَاجَتْ . و - رَأْيُهُ : أَصَابُ . و -
العودُ : جَرَى فِيهِ المَاءُ ولَانَ . و - النَّاقَةُ ونحوها :
غَزَّرَ لَبْنَهَا . و - الشَّيْءُ ثَقِبًا : حَرَقَهُ .

(ثَقَبَ) الشَّيْءُ واللُّونُ : تَوَهَّجَ وَاشْتَدَّتْ
حِمْرَتُهُ . فهو ثَقِيْبٌ .

(أَثَقَبَ) النَّارُ : أَوْقَدَهَا . و - الزُّلْدُ ونحوه :
فَدَحَهُ فَأَظْهَرَ شَرْرَهُ .

(ثَقَبَ) العودُ : جَرَى فِيهِ المَاءُ . و - الطَّائِرُ :
ارْتَفَعَ فِي الجَوِّ . و - الشَّيْءُ : ثَقَبَهُ . و - النَّارُ :
أَوْقَدَهَا وَذَكَّأَهَا . و - الشَّيْءُ فَلَانًا وَفِيهِ : بَدَأَ .

وَيُقَالُ : ثَقَبَ الشَّيْءُ الشَّعْرَ ، وَفِيهِ .
(الثَّقَبُ) : المَخْرَقُ .

(ثَقَّبَ) : نَحَرَقَ مِنْ فِسادٍ وَغَيْرِهِ . و -
الشَّيْءُ : حَرَقَهُ . و - النَّارُ : أَوْقَدَهَا .

(الأَثْقَابُ) - رَجُلٌ أَثْقَابٌ : دَخَلَ فِي الأُمُورِ .
(الثَّقَابُ) : ما تُشْعَلُ بِهِ النَّارُ مِنْ دِقَاقِ
العِيدَانِ . (ج) ثَقَّبَ .

(الثَّقِبُ) : الحَرْفُ النَافِذُ . (ج) أَثَقَّبَ ،
وَأَثْقَابٌ .

(الثَّقْبَةُ) : الثَّقِبُ . (ج) ثَقَّبَ .
(الثَّقَابَةُ) : آلَةٌ لِعَمَلِ الثَّقُوبِ المُسْتَدِيرَةِ

بِطَرِيقَةِ القِطْعِ الدَوْرَانِيِّ . (ج) .
(الثَّقُوبُ) : الثَّقَابُ .

(المَثَقَّبُ) : الطَّرِيقُ العَظِيمُ يَثْقِبُهُ النَّاسُ بِوَطْئِهِ
أَقْدَامَهُمْ .

(المَثَقَابُ) آدَاءٌ ذَاتُ حَافَاتٍ حَادَّةٍ لِعَمَلِ
الثَّقُوبِ المُسْتَدِيرَةِ . (ج) .

(المَثَقَّبُ) : آلَةٌ الثَّقِبِ . و - طَرِيقُ العِرَاقِ
مِنَ الكُوفَةِ إِلَى مَكَّةَ . (ج) مَثَاقِبٌ .

* (ثَقِفَ) - ثَقَفًا : صَارَ حَادِقًا فَطِنًا . فهو
ثَقِيْفٌ . و - المَحَلُّ : اشْتَدَّتْ حُمُوضَتُهُ فَصَارَ
جَرِيْمًا لِدَاعِنَا . فهو ثَقِيْفٌ . و - العِلْمُ
والصَّنَاعَةُ : حَذَقَهُمَا . و - الرَّجُلُ فِي الحَرْبِ :
أَدْرَكَهُ . و - الشَّيْءُ : ظَفِرَ بِهِ . وفي التنزيل

العزير : ﴿ وَأَقْتُلُوهُمْ حَيْثُ ثَقِفْتُمُوهُمْ ﴾ .

(ثَقِفَ) المَحَلُّ - ثَقَاةٌ : ثَقِيْفٌ . فهو
ثَقِيْفٌ . و - فَلَانٌ : صَارَ حَادِقًا فَطِنًا .

(ثَقَفَهُ) مُثَاقِفَةً ، وَثَقَاةً : حَاصِنَهُ . و -
جَالِدَهُ بِالسَّلَاحِ . و - لَاعِبَهُ إِظْهَارًا لِلْمَهَارَةِ
والْحَذَقِ .

(ثَقَفَ) الشَّيْءُ : أَقَامَ المُعْوَجَّ مِنْهُ وَسَوَّاهُ .
و - الإِنْسَانُ : أَدَبَهُ وَهَدَّبَهُ وَعَلَّمَهُ . (م) .

(ثَقَّفُوا) : ثَاقَفَ بَعْضُهُمْ بَعْضًا .
(ثَقَّفَ) : مَطَاوَعَ ثَقَفَهُ . يُقَالُ : ثَقَّفَ
فُلَانٌ . وَيُقَالُ : ثَقَّفَ عَلَى فُلَانٍ ، وَفِي مَدْرَسَةٍ كَذَا .

(الثَّقَاةُ) : العِلْمُ والمَعَارِفُ والفنون التي
يُطَلَّبُ الحَذَقُ فِيهَا . (ج) .

(الثَّقَافُ) : آدَاءٌ مِنْ خَشَبٍ أَوْ حَدِيدٍ تُثَقَّفُ بِهَا
الرِّمَاحُ لِلسُّتُوْءِ وَتَعْتَدِلُ . (ج) أَثَقِفَةٌ ، وَثَقِفٌ .
(الثَّقَاةُ) : المَلَاعِبَةُ بِالسَّيْفِ .

* (ثَقَلُ) الشَّيْءُ بِيَدِهِ - ثَقُلًا : قَدَّرَ ثِقْلَهُ . و -
غَيَّرَهُ فِي الوَرَنِ : فَاقَهُ فِيهِ .

(ثَقُلَ) - ثَقُلًا ، وَثَقَالَةٌ : رَجَعَ وَرَبَّهُ . و -
الأَمْرُ : شَقَّ . و - الرَّحْلُ : رَزَزَ وَثَنَتْ . و -
الحَامِلُ : اسْتَبَانَ حَمْلَهَا . و - النَّاسُ : تَرَوَّتْ
عِيدَالُهُ . و - المَرِيضُ : اشْتَدَّ مَرَضُهُ . وَيُقَالُ :
ثَقُلَتْ يَدُهُ ، وَثَقُلَ سَمْعُهُ ، وَثَقُلَ لِسَانُهُ : صَعَفَ .

وَثَقُلَ عَنِ حَاحَتِي : تَبَاطَأَ . وَثَقُلَ الشَّيْءُ أَوْ الأَمْرُ
عَنِ النَّفْسِ : كَثُرَتْ هَيْبَتُهُ . فهو ثَقِيْلٌ ، وَثَقَالٌ . (ج)
يُقَالُ ، وَثَقُلَ .

(أَثَقَلَتْ) الحَامِلُ : اسْتَبَانَ حَمْلَهَا . فهي
مُثَقِّلٌ . وفي التنزيل العزير : ﴿ فَلَمَّا أَثَقَلَتْ دَعَا
اللَّهُ رَبَّهُمَا ﴾ . و - فَلَانًا : حَمَلَهُ جِمْلًا ثَقِيْلًا .

وَيُقَالُ : أَثَقَلَهُ العُزْمُ ، وَأَثَقَلَهُ الوِزْرُ ، وَأَثَقَلَهُ
المَرَضُ . و - النَوْمُ فَلَانًا : غَلِبَهُ .

(ثَقَّلَهُ) : جَعَلَهُ ثَقِيْلًا . و - الحَرْفُ فِي
الكَلِمَةِ : شَدَّدَهُ . و - عَلَى فُلَانٍ : شَقَّ عَلَيْهِ .

(ثَقَّالٌ) عَلَيْهِ : تَحَامَلَ عَلَيْهِ بِثِقَلِهِ . و - عَنِ
الأَمْرِ : ثَقُلَ وَتَبَاطَأَ . و - إِلَى المَكَانِ : أَحْلَدَ إِلَيْهِ

واطمأن فيه .
 (أثقل): تناقل وفي التنزيل العزيز: ﴿ مَا لَكُمْ إِذَا قِيلَ لَكُمْ اتُّعِرُوا فِي سَبِيلِ اللَّهِ أَنْتَقَلْتُمْ إِلَى الْأَرْضِ ﴾ (استثقل) الشيء: صار ثقيلاً . و - في نومه: استغرق فيه . و - فلاناً: عدّه ثقيلاً .
 (الثاقل): الثقل . و - من أثقله المرض .
 (الثقال): الثقل . (ج) ثقل .
 (الثقالة): ما يُثقل به الورق فوق المكاتب .
 (ح) .
 (الثقل) - يُقل الشيء: وزنه . و - الحمل الثقيل . و - ما يشق على النفس من ذنب أو ذنب أو نحوهما . (ج) أثقال . وأثقال الأرض: ما في جوفها . وفي التنزيل العزيز: ﴿ وَأُخْرِجَتِ الْأَرْضُ أَثْقَالَهَا ﴾ .
 (الثقل): المتاع . و - الشيء النفيس الحطير . وفي الحديث: «إني تارك فيكم الثقلين: كتاب الله وعترتي» . (ج) أثقال . والثقلان: الجن والإنس . وفي التنزيل العزيز: ﴿ سَتَفْرُغُ لَكُمْ أَيُّهَا الثَّقَلَانِ ﴾ .
 (الثقلة): الثقل . و - الفتور في الجسم . و - الأمتعة .
 (الثقيل): ذو الثقل . و - المستثقل من الناس ، تكره صحبته . (ج) ثقلاء ، ويُقال : و - (في الموسيقى): ضربت من النغم .
 (المثقال): يُقال الشيء: يثقله في وزنه . وفي التنزيل العزيز: ﴿ إِنَّ اللَّهَ لَا يَظْلِمُ مِثْقَالَ ذَرَّةٍ ﴾ . و - (في الموازين): وزن مقداره درهم وثلاثة أسباع درهم . (ج) مثاقيل . ويُقال: ألقى عليه مثاقيله: تكاليفه وهمومه .
 (المثقلة): ما يُثقل به الشيء لستقر في مكانه . (ج) .
 * (ثكل) الولد أو الحبيب - ثكلاً ، وثكلاً: فقدته . وأكثر ما يُقال للمرأة . فهو ثاكل ، وثكلان . وهي ثاكلة ، وثكلى . وقالوا: ثكلفتُ أمه: دعاء عليه بالهلاك ، أو مجرد الدعاء .

(أثكلت) المرأة: لزمها الثكل: وأثكلها الله: أهدمها ولدها .
 (الثكل): مقد الحبيب .
 (الثكول): التي ثكلت ولدها .
 * (الثكنة): اللواء . و - مركز الجند . (ج) ثكن ، وثكنات .
 * (ثلب) الشيء - ثلباً: ثلّمه . و - فلاناً: عابه وتثقتّه . و - المتاع: قلبه .
 (ثلب) جلده - ثلباً: ثقبض . و - القدم: تشققت . و - الثوب: وسيخ . و - الرجل: تلتطخ بالعيوب . فهو ثلب .
 (الثلب ، والثلب): العيب .
 (المثلب): العيب . (ج) مثالب .
 * (ثلت) الحبل ونحوه - ثلثاً: فقله من ثلاث قوى . و - العمل: عمله ثلاث مرات . و - الشيء: أخذ ثلثه . فهو مثلوث . و - الاثنين - ثلثاً: كملهما ثلاثة .
 (أثلت) الشيء: بقي ثلثه وذهب ثلثاه . و - القوم: تقسموا ثلاث فرق . و - الحامل: ولدت الثالث . فهي ثلثت . و - الشيء: جعله ثلاثة .
 (ثلت): جاء ثلثاً . ويُقال ثلثت الفرس: جاء بعد المصلى . و - البئر: أرطب ثلثه . و - الشيء: صيرته ذا ثلاثة أجزاء . و - الشراب: طبخه حتى ذهب ثلثاه .
 (الثالوث): ما تكون من ثلاثة ، ومنه الثالوث الأقدس رمزاً للأقاليم الثلاثة عند النصارى . (م) .
 (ثلاث): يُقال: جاءوا ثلاثاً: ثلاثة ثلاثة . وفي التنزيل العزيز: ﴿ جَاهِلِ الْمَلَائِكَةَ رُسُلًا أُولَى أَجْنِحَةٍ مَقْتَى وَثَلَاثَ وَرُبَاعَ ﴾ (الثلاثاء): يوم من أيام الأسبوع .
 (الثلاثة): من العدد . يُقال: ثلاثة رجال ، وثلاث نساء .
 (الثلاثون): من العدد: ثلاث عشرات . ويُقال: الجزء الثلاثون ، أي المتسم للثلاثين .

(الثلاثي): المنسوب إلى الثلاثة (على غير قياس) . و - ما ركب من ثلاث . يُقال: رسم ثلاثي ، وتقسيم ثلاثي ، وكلمة ثلاثية .
 (الثلث - الثلث): جزء من ثلاثة أجزاء من الشيء . (ج) أثلاث . وخط الثلث: ضرب من ضروب الخط العربي عرض قطعه ثمانى شعرات من شعر البرذون ، وهو ثلث خط الطومار .
 (الثلث): المرة الثالثة مما يُعاد أن يتكرر . (ج) أثلاث . يُقال: حصى الثلث: إذا كانت تعناد المريض في اليوم الثالث .
 (الثلث): الثلث . (ج) أثلاث .
 (مثلث): يُقال: جاءوا مثلثاً: ثلاثة ثلاثة .
 (المثلث): سطح يحيط به ثلاثة خطوط مستقيمة . و - شراب طبخ حتى ذهب ثلثاه .
 * (ثلج) الماء ونحوه - ثلجاً: برد . و - صدره: رضى واطمأن . و - قلبه: بلد . و - الماء وغيره ثلجاً: ألقى فيه الثلج . و - السماء القوم: أقت عليهم الثلج .
 (ثلج) الماء - ثلجاً: برد . فهو ثلج . و - نفسه بالشيء: رضيت واطمأنت . و - قلبه: اطمأن ليقينه . فهو ثلج .
 (أثلجت) السماء: أمطرت الثلج . ويُقال: أثلج اليوم . و - الرجل: سار في الثلج . و - نفسه: اطمأنت . و - فلاناً: سره وطمأنه .
 (الثلج): الشهد البياض . يُقال: لصل ثلجى .
 (الثلج): ما جمد من الماء . (ج) ثلوج .
 (الثلج): بالفتح .
 (الثلجة): جهاز للبريد وجلبط الطعام والحوى . (ج) .
 (المثلجة): موضع الثلج .
 * (ثلج) الحيوان - ثلجاً: ألقى رزقه رقيقاً .
 (ثلج) - ثلجاً: تلتطخ بالقدّر . ويُقال: ثلج بالقدّر . فهو ثلج .
 (ثلجة): لطحه بقدر .

فلاناً : طَلَبَ معروفه .
 (الإنميد) . أحد مركبات الأتيومون ،
 وَيُكْتَحَلُ به .
 (التمد) : الماء القليل الذي ليس له مدد .
 و - المكان يجتمع فيه الماء . (ح) أتماد ، و تماد .
 (التمد) : التمد .
 (تمود) : قبيلة من العرب البائدة ، وهم قوم
 صالح عليه السلام ، ولفظه يصرف ولا يصرف ،
 وتضم التاء ، وقرئ به أيضاً .
 * (تمر) الشجر - ثمره : ظهر ثمره . و -
 الشيء : نضيج وكمل . ويقال : ثمر ماله :
 كثر . و - له : جمع له الثمر .
 (أتمر) الشجر : بلغ أوان الإثمار . و -
 الشيء : أتى نتيجته . ويقال : أتمر ماله : كثر .
 و - القوم : أطعمهم الثمر .
 (تمر) الشجر : ثمر . و - اللئن : بدا
 رُبده . و - ماله : نماء .
 (استثمر) المال : ثمره .
 (الاستثمار) . استخدام الأموال في الإنتاج ؛
 إما مباشرة بشراء الآلات والمواد الأولية ، وإما
 بطريق غير مباشر ك شراء الأسهم والسندات .
 (ج) .
 (القيار) : اللوبياء .
 (التمرة) : واحدة الثمر ، وهو حنبل
 الشجرة . و - من الشيء : فائدته . ويقال :
 خصني فلان بثمره قلبه : بمودته . وى حديث
 المبيعة : « فأعطاها صفقة يده ، وثمره قلبه » .
 (ح) ثمر ، وثمر ، وثمار ، وثمار وى
 التنزيل العزيز . ﴿وَكَانَ لَهُ ثَمَرٌ﴾ . و ثمار
 المال : ما يُبْتِغُه في أوقات دورية . (ج) .
 (التمير) : التمير . وابن تيمر : الليل المُقْبِر .
 * (تمع) الألوان - تمعا : خلطها . و -
 الثوب ونحوه : أشع صبغه .
 (تمعه) : تمعه .
 (التميعه) : الشجة في لحم الرأس .

(الثلثم) : (عند الغروصيين) : حذف العاء
 من (فعلول) .
 (الثلثة) : الثلث . و - الموضع الذي قد
 اثلثم . (ح) ثلثم .
 * (تمأ) الحتر - تمأ : فته . و - رأسه :
 شدته . و - الطعام : طرحة في السمن . و -
 فلاناً : أطعمه الدسم .
 * (تمثم) فلان : تعلم في الكلام . و - الشيء :
 تتمعته وخركة بعنق . و - قرنة : قهره . و -
 نصل السيف ونحوه : ثناه . و - الإماء :
 عطاءه . و - العمل : لم يُحْسِنُه . و - فلاناً :
 استوقفه للراحة . ويقال : تمثموا بنا ساعة .
 و - عن الشيء : توقف .
 (تمثم) عن الشيء : تمثم ، ويقال : تكلم
 وما تمثم : ما تلغثم .
 (التمثم) : من يقهر خصمه .
 (التمثم) : الكلب ، أو كلب الصيد ،
 وكلاهما صيفان من نوع واحد من جنس من
 العصيلة الكلبية ، من رتبة اللواحم ، من
 الثدييات .
 * (تمج) الأشياء - تمجا : خلطها .
 (أتمج) الثياب وغيرها : نفستها وتمنمها
 ألواناً .
 (المتمج) : الماهر في توشية الثياب .
 * (تمد) الماء - تمدا : قل . و - المكان :
 هيأه كالحوض ليجمع فيه الماء . و - الماء :
 استنبطه من الأرض . و - استنفذ معظمه .
 ويقال : تمد الناقة : اشتفتها بالحلب . و -
 فلاناً : استنفذ ما عنده من مال أو غيره .
 (تمد) الماء - تمدا : قل . ويقال : تمد
 فلان : قل نشاطه . فهو تمد .
 (أتمده) : تمده . و - العين : كحلها
 بالإنميد .
 (أتمد) : ورد التمدا . و - الماء : تمده .
 (استمد) الماء : تمده . ويقال : استمدد

* (تلط) الحيوان والصبي - تلتأ : سلتح
 سلتحاً غير متمايك . و - الشيء : لوثه بالتلظ .
 (الثلط) : الغائط غير المتناسك .
 * (تلغ) الرأس ونحوه - تلغاً : شدته .
 (تلغ) المطر والريخ الرطب والبستر : أصابه
 وأسقطه فشدته .
 * (تل) الكتيب - تلاً : هال ثربه . و -
 الدار : هدمها . و - عرشه : أذهب سلطانه .
 و - الروعاء : أخذ ما فيه .
 (تل) - تلاً : هلك . و - أسنائه : سقطت .
 (أتل) الرجل : كثر عده العتم أو الصوف .
 و - فمه : سقطت أسنائه . و - الشيء :
 هدمه .
 (أتل) البناء : أنهدم . و - الشيء :
 انصب . ويقال : أتل الناس عليه : اجتمعوا .
 (أتل) البناء : تهدم . و - التراب : ناز
 فتردد مع الریح .
 (الثلة) : الصوف . ويقال : فلان كثير
 الثلة : أشعر البدن . و - جماعة الغم . و - ما
 أخرج من تراب البحر (ج) تلال .
 (الثلة) : الجماعة من الناس . وى التنزيل
 العزيز : ﴿ثَلَّةٌ مِنَ الْأُولِينَ وَثَلَّةٌ مِنَ الْآخِرِينَ﴾ .
 (الثلة) : الهلكة .
 * (تلم) الجدار وغيره - تلماً : أحدث فيه
 شقاً . و - الإناء : كسر خرقة . ويقال : تلم
 في ماله وفي عرضيه . و - السيف : صيره غير
 ماضى القطع .
 (تلم) الشيء - تلماً : صارت فيه ثلثة .
 يقال : تلم الوادي : انكسر جانيه . وتلم
 الطريق : تحفر . و - السكين ونحوه : كل
 خده . و - الرجل : نلد طبعه . فهو تلم .
 (تلمه) : تلمه .
 (التلم) : تلم . و - القوم على فلان : أثرة
 من كل وجه .
 (تلم) : مطاوع تلمه .

(تَمَلُّ) في السَّلْعَةِ : ساوَمُهُ في تَمِينِهَا .
 (تَمَن) السَّلْعَةُ : قَدَّرَ تَمَنَهَا . و - الشَّيْءُ :
 جعل له ثمانية أركان .
 (التَّمَن) : العَبْرُ الذي يُوَحِّدُ على التَّراضِي
 في مُقَابَلَةِ المَبِيعِ ، نَقْدًا كان أو سَلْعَةً .
 (التَّمَن - التَّمَن) : الجزء الواحد من ثمانية .
 (ج) أَمَانٌ .
 (التَّمِين) : وصف . و - التَّمَنُ . يقال :
 هذا تَمَنٌ ذاك وتَمِينُهُ . (ج) أَمَانٌ .
 * (التَّمَدُّوَةُ) : نَذَى الرَّجُلِ . و - طَرَفُ
 الأنفِ . و - مُقَدَّمُهُ . (ج) تَمَادٍ .
 * (التَّمَطُّبُ) : آلَةٌ يَنْقَبُ بِهَا القَفَاصُ الحَرِيدَ
 والقَصَبِ ومَحْوَهُمَا .
 * (أَتَمَّت) الأرضُ : سَكَّرَتْ ثَمَّتْهَا . و - الهَرِيمُ :
 ضَعْفٌ وتَهْدِيمٌ .
 (تَمَن) : رَعَى الشَّيْءَ . و - العَرَسُ : ثَقَلَ حَمْلَهُ
 حتى مَسَّتْ ثَمَّتْهُ الأَرْضُ .
 (الشَّم) : يَبِيسُ الحَشِيشِ . و - ضَعِيفُ النِّسَابِ .
 و - هَشَّةٌ وإِنْ لم يَكُنْ يابِسًا . (ج) تَمَانٌ .
 (التَّمَّة) : أَسْفَلَ البَطْنِ . و - واحدة
 الشعراتِ في مَوْخَرِ رُسْغِ الدَّابَّةِ تكادُ تَبْلُغُ الأَرْضَ .
 (ج) تَمَنٌ .
 * (تَمَّت) الشَّيْءَ - تَمَّتْ : عَطَفَهُ وِرْدًا بَعْضُهُ على
 بعضٍ . ويقالُ : تَمَّتْ صَدْرَهُ على كَذَا : طَوَاهُ عليه
 وستره . وفي التَّنْزِيلِ العَزِيزِ : ﴿أَلَا إِنَّهُمْ يَتَّبِعُونَ
 صُدُورَهُمْ لَيَسْتَكْفِئُوا مِنْهُ﴾ و - فَلَانًا عَنِ كَذَا :
 صَرَفَهُ عَنْهُ . و - عَيَانَ فَرَسِيهِ : لَوَى وَجْهَهُ لِيَأْتِيَ
 لِيَكْفِكَفَهُ عَنِ سُرْعَتِهِ . و - عَيَانَهُ عَنِّي : أَعْرَضَ .
 و - فَلَانًا على وَجْهِهِ : رَدَّهُ مِنْ حَيْثُ جَاءَ . و -
 عَطَفَهُ : تَكَبَّرَ . وفي التَّنْزِيلِ العَزِيزِ : ﴿وَمِنَ النَّاسِ
 مَنْ يُجَادِلُ فِي اللَّهِ بِغَيْرِ عِلْمٍ وَلَا هُدًى وَلَا كِتَابٍ
 مُبِينٍ . ثَانِي عَطَفَهُ لِيُضِلَّ عَنْ سَبِيلِ اللَّهِ﴾ . و -
 فَلَانًا : صارَ له ثَانِيًا .
 (أَتَمَّت) الحَيَوَانُ : أَلْقَى نَبِيئَتَهُ ، فَصَارَ ثَانِيًا .
 و - على فَلَانٍ : وَصَفَهُ بِحَيْوَانٍ .

أَمُورِهِ . و - الطَّعَامُ : أَكَلَ جِيَدَهُ وِردِيَهُ . يقالُ : هو
 يَتَمُّ الطَّعَامَ وَيَقْمُهُ . و - الدَّابَّةُ النَّبَاتُ : قَلَعَتْهُ
 بِفِجْمِهَا . فَمِى تَمُومٌ . (ج) تَمَمٌ .
 (تَمَم) العَظْمُ : أَبَانُهُ .
 (اتَمَم) : هَزَلٌ . و - عليه : اتَقَالَ .
 (التَّمَام) : عُشْبٌ مِنَ الفَصِيلَةِ النَّجِيلِيَّةِ يَسْمُو إلى
 مائة وخمسين سنين متنازلاً ، فروعه مردحمة
 متجمعة ، والثورة سنبله مدلاة . ومنه التَّمَام
 السنبلي ويسمى الدُّخَنُ في السودان . (ج) :
 ويقولون : هو منك على طرف التَّمَام : قريب
 سهل التناول . والتَّمَامَةُ : واحدة التَّمَامِ . يقال :
 العريق يتشبث بتَّمَامَةٍ : يتلمس أقل شيءٍ للسجاة .
 (تَمَم) : حرف عطف يدلُّ على الترتيب مع
 التراخي في الزمن ، كقوله تعالى : ﴿وَبَدَأَ خَلْقَ
 الْإِنْسَانِ مِنْ طِينٍ . ثُمَّ جَعَلَ نَسْلَهُ مِنْ سُلَالَةٍ مِنْ
 مَاءٍ مَهِينٍ . ثُمَّ سَوَّاهُ وَنَفَخَ فِيهِ مِنْ رُوحِي﴾ .
 وتلحقه التاء المفتوحة فيقال : تَمَمْتُ ، ويوقف
 عليها بالتاء . قال الشاعر :
 تَمَمْتُ فَمَنَا إلى جُرْدٍ مُسَوِّمَةٍ
 أعرافهِنَّ لأيديسا مناديلُ
 (تَمَم) : اسم يُشارُ به إلى المكان البعيد بمعنى
 هناك ، نحو قوله تعالى : ﴿وَأَزَلُّنَا ثُمَّ
 الآخِرِينَ﴾ . وهو ظرف لا يتصرف ، وقد تلحقه
 التاء فيقال : تَمَمْتُ ، ويوقف عليها بالماء .
 (التَّمَمَةُ) : القَبْضَةُ مِنَ التَّمَامِ . (ج) تَمَمٌ .
 (التَّمَمَةُ) يقالُ : شَبَّحَ تَمَمَةً هَرِيمٌ . (ج) تَمَمٌ .
 (التَّمَمُ) : مُنْقَطِعُ السَّرَّةِ . (ج) مَتَامٌ .
 (التَّمَمَةُ) : التَّمَمُ . (ج) مَتَامٌ .
 * (تَمَن) الشَّيْءَ - تَمَنًا : أَخَذَ تَمَنَهُ . و -
 القَوْمَ وغيرهم - تَمَنًا : كان تَامِنَهُمْ .
 (تَمَن) الشَّيْءَ - تَمَانَةً : غَلَا تَمَنَهُ . و -
 غَلَا شَأْنَهُ . فهو تَمِينٌ .
 (أَتَمَن) القَوْمُ : صاروا ثمانية . و - السَّلْعَةُ :
 ارتفع ثَمَّتْهَا . و - الشَّيْءَ : سَمِيَ له تَمَنًا . و -
 فَلَانًا وفَلَانٍ سَلَقَتْهُ : أُعْطَاهُ تَمَنَهَا .

* (تَمَل) - تَمَلًا وتَمُولًا : أَقام واستَقَرَّ ،
 يُقالُ : تَمَلَّ في دارِهِ . وتَمَلَّ الماءُ في الحَوْضِ .
 و - الشَّيْءَ تَمَلًا : أَبْقاءً . و - سَتَرَهُ وَعَيَّبَهُ .
 و - الطَّعَامَ : أَصْلَحَهُ . و - فَلَانًا : قامَ بأمرِهِ
 ورَبَّاهُ . و - الإِناءَ : أَخْرَجَ تَمَلَّتَهُ .
 (تَمَل) - تَمَلًا : أَخَذَ مِنْهُ الشَّرَابُ . و - إلى
 كذا : مالَ إليه وأَحْبَبَهُ . فهو تَمِيلٌ .
 (أَتَمَل) المكانُ : طابَ فأَمْسَكَ المَوْجِبَ به .
 و - اللَّبَنُ ونحوُهُ : كَثُرَتْ رَعْوَتُهُ . و - الشَّرَابُ
 فَلَانًا : أَسْكَرَهُ . ويقالُ : أَتَمَلَهُ النَّعاسُ . و -
 الإِناءَ : أَخْرَجَ تَمَلَّتَهُ .
 (تَمَل) الشَّرَابُ : نَفَعَهُ حَتَّى اخْتَمَرَ . و -
 الشَّرَابُ فَلَانًا : أَتَمَلَهُ .
 (تَمَل) : مطاوع تَمَلَّ . و - الشَّرَابُ :
 تَرَشَّفَهُ .
 (التَّمال) : المَلَجَأُ والنِّيَابُ . قال أبو طالب
 يمدح النبي ﷺ :
 وأبيض يُسْتَسْقَى الغمامُ بوجهه
 تَمالُ اليتامى عَصِمَةً لِلأزاملِ
 (التَّمال) : السَّمُّ المُتَنَفِّعُ .
 (التَّمالَةُ) : البَقِيَّةُ في أَسْفَلَ الإِناءِ مِنْ شَرابِ
 ونحوِهِ . و - الرِّعْوَةُ . (ج) تَمالٌ .
 (التَّمَلَةُ) : التَّمالَةُ . و - الصَوْفَةُ أو الخِرْقَةُ
 تُغَمَّرُ في الدَّهَانِ فَيُدَهَنُ بِهَا . (ج) تَمَلٌ .
 (التَّمَلَةُ) التَّمَلَةُ .
 (التَّمِيلَةُ) : التَّمالَةُ . و - البِناءُ فُرش
 وهَيِّتُ فيه وسائلُ الراحة والدعة . و - سَدُّ أَمامِ
 الماءِ يُنمَسِكُهُ . (ج) تَمائلٌ ، وتَمِيلٌ .
 (التَّمِيلَةُ) : مكانٌ يُعَدُّ لِيُجْمَعَ فيه الماءُ
 ويُحْفَظُ . (ج) تَمائلٌ .
 (المِثْمَلَةُ) : مِحْلَةُ الرَّاعِي . و - وِعاءٌ مِنْ
 خوصٍ ونحوِهِ يُتَّخَذُ لِنَقْطِيرِ مَصِيلِ اللَّبَنِ المُتَجَبِّينِ .
 (ج) مِثْمالٌ .
 * (تَمَم) الشَّيْءَ - تَمَمًا : وقاه بالتَّمَامِ . و - يَدَهُ :
 مَسَحَها به . و - الشَّيْءَ : أَصْلَحَهُ . ويقالُ : تَمَمَّ

شطرين بقافية واحدة . و - ديوان لخلال الدين الرومي في التصوف على هذه التقفية .

* (ثاب) - ثوباً ، وثوباناً : رجع . ويقال : ثاب إلى الله : تاب إليه . و - الماء : اجتمع في الخوض . ويقال : ثاب ماله : كثر واجتمع . و - القوم : أتوا متواترين .

(أثابته) : أعاده ، ورجعه . و - فلاناً : كافأه وحازاه . وفي التنزيل العزيز : ﴿ فَأَنَابَهُمُ اللَّهُ بِمَا قَالُوا جَنَّاتٍ تَجْرِي مِنْ تَحْتِهَا الْأَنْهَارُ ﴾ . وفي الحديث : « أُثِيبُوا أَحْكَامٌ » .

(ثاوبته) : غاوده . يقال : ثاوبته الصحة ، وثاوبته المرض .

(ثوت) : رجع . و - دعا . و - نسي الدعاء . ويقال : ثوت بالصلاة : دعا إلى إقامتها . و - تطوع بعد ما أدى الفريضة . و - لَوَّحَ بثوبه ليرى . و - فلاناً : كافأه وجاراه . ويقال ثوبه غملاً : كافأه عليه . وفي التنزيل العزيز : ﴿ هَلْ تُؤْتِبُ الْكُفَّارَ مَا كَانُوا يَفْعَلُونَ ﴾ .

(ثيبت) المرأة : صارت ثيباً . فهي مئيبة . (تثوب) : تطوع للخير . (تثيبت) المرأة : ثيبت . (استثابته) : طلب منه ثواباً . (الثائب) : الريح الشديدة تهب قبل المطر . وماء ثائب : متخلف عن البحر بعد الخزر . (الثبة) : (انظر : ثبي) .

(الثواب) : الجزاء . و - العطاء . وفي التنزيل العزيز : ﴿ وَاللَّهُ عِنْدَهُ حُسْنُ الثَّوَابِ ﴾ .

(الثوت) : ما يلبس . ويقال : رجل طاهر الثوب : برئ من العيب . وثوب الماء : جلدة يكون فيها الجنين . و - لفة كاملة من القماش مختلفة المقدار . (ج) أثواب ، وثياب .

(الثواب) : بائع الثياب . (الثيب) : غير العذراء .

(المثاب ، والمثابة) : البيث . و - الملمجأ . وفي التنزيل العزيز : ﴿ وَإِذْ جَعَلْنَا الْبَيْتَ مَثَابَةً لِّلنَّاسِ

(الثناء) : قيّد للدابة ذو شقين يُربط بكل شيق رجل ، ويسمى كل شيق ثناءً أيضاً . (ج) أئنية .

(ثناء) : يقال : جاءوا ثناءً : اثنوا اثنين . (الثنوية) : المانوية ، وهو مذهب يقول باللهين اثنين ، إله للخير وإله للشر ، ويرمرهما بالور والظلام .

(الثني) من الساء : التي ولدت مرتين . و - الولد الثاني . و - من الجبل والحية ومحوهما : ماتعوج . وثنيا الجبل : طرفاه . قال طرفه : لعمرك إن الموت ما أخطأ المثنى كالطول المرتخي وثنيته في اليد

و - من الوادي والجبل : منعطفه . و - من الثوب ونحوه : ماثني وكف من أطرافه .

ويقال : مضى ثني من الليل : ساعة . (ج) أثناء . ويقال : جاء في أثناء الأمر : في خلاله .

وكان ذلك في أثناء كذا : في غضون . ويقال : وقع الأمر أثناء كذا . (ج) .

(الثني) : كل ما سقطت ثنيته . (ج) ثناء ، وثنيان .

(الثني) : إحدى الأسنان الأربع التي في مقدم الفم ، إثنان من فوق وإثنان من تحت . و - الطريق في الجبل . ويقال : فلان طلاع الثنايا : جلد يتحمل المشاق ، أو ساج لمعالى الأمور . و - الاستثناء . و - الشيء المستثنى . ويقال : هو ثنيتي : خالصتي . (ج) ثنايا . (الثنيان) : الإمعة لا رأى له .

(المثاني) : الآيات ثنلى وتكرّر . وفي التنزيل العزيز : ﴿ اللَّهُ نَزَّلَ أَحْسَنَ الْحَدِيثِ كِتَاباً مُّتَشَابِهاً مَّثَانِيَ تَقْشَعِرُّ مِنْهُ جُلُودُ الَّذِينَ يَخْشَوْنَ رَبَّهُمْ ﴾ .

(المثنى) من الأوتار : الذي بعد الأول . ويقال : جاء القوم مثنى : اثنين اثنين . (ج) مثنان .

(المثنوي) من الشعر : ما كان فيه كل

(ثني) الشيء : جعله اثنين . و - فلاناً : ثناه . و - بالأمر : أبعه أمراً قبله . و - الكلمة : ألحق بها علامة الشبية . و - الحرف : نقطة بنقطتين .

(أثني) الشيء : انعطف وارتد بعضه على بعض . (الثني) الشيء : أثني . و - في مثنيته : تمايل وتختلر .

(ثناؤا) عليه : تحدّثوا بنعمه ومحاسنه . (ثننى) : اثنى . و - في صدره كذا : تردّد .

(استثناء) : أخرجه من قاعدة عامة أو حكم عام . وفي التنزيل العزيز : ﴿ إِذْ أَقْسَمُوا لَيَصْرِمُنَّهَا مُصْبِحِينَ . وَلَا يَسْتُنُونَ ﴾ .

(الأثنان) : من أسماء العذر للمذكر . ويوم الاثنين : يوم من أيام الأسبوع .

(الأثنان) : من أسماء العدد للمؤنث . (اثناعشر) : عدد مركب من اثنين وعشر .

يقال : جاء اثناعشر رجلاً . (اثننا عشرة) : عدد مركب من اثنتين

وعشرة . يقال : جاءت اثننا عشرة امرأة . (الأثنا عشرى) : هو أول جزء في الأمعاء

الدقاق ، وهو العفج أيضاً . (الأثنا عشرية) : فرقة من الشيعة الإمامية

يقولون باثني عشر إماماً أولهم علي بن أبي طالب ، وآحرمهم الإمام المنتظر .

(الثانوى) : ما يلي الأول في المرتبة . يقال : أمر ثانوى : يجيء بعد غيره أهمية . والتعليم

الثانوى : مرحلة تعليمية تُعدّ للتعليم الجامعى . (الثانية) : قسم من الستين قسماً التي تنقسم

إليها الدقيقة الستينية . (ج) ثوان . (الثنائى) من الأشياء : ما كان ذا شقين .

والحكم الثنائى : ما اشترك فيه فريقان . والمعاهدة الثنائية : ما كالت بين دولتين . (معدثة) .

(الثنى) : الاثنان . يقال : ناديته ثنى . (الثنى) : الثنى . و - الأمر يعاد مرتين . (ج) أثناء .

(الثناء) : المدح . (ج) أئنية .

* (توى) مانكاك وفيه - ثواء ، وثويًا أقام واستقر وفي التنزيل العزيز : ﴿ وَمَا كُنْتُمْ تَأْوِيَانِي فِي أَهْلِ مَدْيَنَ تَتْلُو عَلَيْهِمْ آيَاتِنَا وَلَكِنَّا كُنَّا مُرْسِلِينَ ﴾ . و - هلك . قال كعب بن زهير :

فمن اللقواي شأنها من يحونها
إداماتوى كعت وهور حرول

(أتوى) مانكاك . أفاءة واستقر . و - فلاناً مانكاك : أبرله به .

(ثواء) مانكاك : أتواه .

(تثواء) : طلب إليه أن ينزله داراً

(الثاية) . الحظيرة . و - حجارة ترفع

فتكون علماً يهتدى به . و - بطللة تصخذ من توب

وأعواد . و - سفينة صغيرة للرياضة والساحة

(مو) .

(الثوة) : مرتفع من الأرض ، وربما نصت

فوقه الحجارة ليهتدى به . (ج) ثوى .

(الثوى) : المقيم المستقر . و - الضيف (ج) .

أثوياء . و - البيت المهيأ للضيف . (ج) أثوية .

(الثوية) : مؤنث الثوى . (ج) ثوايا .

(المثوى) : المنزل . وفي التنزيل العزيز :

﴿ أليس بي حهيم مثوى للكافرين ﴾ .

وأبو المثوى : رب البيت . وأم المثوى :

رته البيت .

* (تيت) المرأة : (انظر : ثوب) .

(تيتت) المرأة : (انظر : ثوب) .

(التيب) : (انظر : ثوب) .

* (التيل) : من فصيلة النجيل ، وهو عشب

معمر يمتد على الأرض بعيداً .

(التيل) : التيل .

(ج) مثاور .

* (تال) - تولا : سدا فيه الحسود ولم

يستحكم . و - حقم . و - التيء . صته وهاله .

(تول) تولا : اضطرب . و استحكم

حونه . فهو أتول ، وهي ثولاء . (ج) توتل .

(اتال) . انصت وإهال . ويقال : اتال عليه

الناس : اجتمعوا وأتوه من كل ناحية . واتالت

عليه الأفكار : تابعت فلم يدر بأيها يبدأ .

واتالت عليه العبارات : تناعت وكثرت فلم يدر

بأيها ينطق .

(تتول) : اتال .

(الأثول) : الأحمق الطيء الخير . ويقال :

شيخ أثول من شيوخ أثولة : بطفء .

(التؤل) : جماعة التحل .

* (الثوم) . عشب من الفصيلة الزرقية ، يسمو

إلى دراع ، وله في الأرض فصوص كثيرة ، شديد

الحرافة قوى الرائحة يستعمل في الطعام والصب .

(ج) .



* (الثوتى) : الدقيق ونحوه يُفرش تحت العجين

إذا أعيد للخبز .

وأماً ﴿ . و - مجتمع الناس . و - الحزاء .

(المثوبة ، والمثوبة) : الحزاء . وفي التنزيل

العزيز : ﴿ لِمَثُوبَةٌ مِنْ عِنْدِ اللَّهِ خَيْرٌ ﴾ .

* (تاز) - ثوراناً ، وتوراً ، وثورة : هاج

وانتشر يُقال : تار الدخان والغبار ، وتار الدم

فعلان ، وتارت به الحصنة ، وتار به التشر

والعضف . وتار الماء من بين كذا : سع قوّة

وتدّة . ونز به الناس : وثوا عليه .

(أثاره) إثارة ، وإثارا . هيجت وشره . وفي

التنزيل العزيز : ﴿ فالتعيرات صحا فأتوا به

تقاعاً ﴾ . و - الأرض . حرتيا للراعي . وفي

التنزيل العزيز : ﴿ أولم يسيروا في الأرض

فينظروا كيف كان عاقبة الذين من قنهم كانوا

أشد من قوّة وتاروا الأرض وعسروها ﴾ .

ويقال : أثار الأمر : حته و سنصد . وفي

الأثر : « أثيروا القرآن . فإن فيه حير الأولين

والآخرين » .

(ثاوره) مثاورة . وتوارا : وائنه

(تورده) : أثاره .

(تثور) : ثار .

(تتاوروا) : تواتوا .

(استثاره) : أثاره .

(الثور) : الذكر من المرق . (ج) ثيران .

وثيرة ، وثيرة . و - أحد بروح السماء ، بين

الحمل والجوراء ، ورمه من ٢٠ من أبريل إلى ٢٠

من مايو . (انظر : برج) .

(الثورة) : تعبير أساسى في الأوضاع السياسية

والاجتماعية يقوم به الشعب في دولة ما (محدثه) .

(المثورة) : أرض مثورة : كثيرة الثيران .

باب الجيم

(الجيم) : الحرف الخامس من حروف الهجاء . وهو مجهور مزدوج .

ومحرفه من أول اللسان مع الحنك الأعلى وقد يحرف عن موضعه إلى أقصى الفم فيقرب من الكاف أو القاف ويصبح شديداً كالجيم القاهرية ، وقد يحرف إلى وسط الفم فيقرب من الشين أو الزاي ، ويصح رحوماً كالجيم الشامية .

* (الجازولين) : أحسنه مستقطرات النقط [البترول] . (ج) . (انظر : بنزين) .

* (جى جى) : دعاء للإبل إلى الماء . (جأجأ) الإبل وبها : قال لها : «جى جى» ، يدعوها إلى الشرب .

(الجوجو) : مجتمع رعوس عظام الصدر . - صدر السفينة . وفي حديث علي : «كأني أنظر إلى مسجدها كجوجو سفينة أو نعامة حائمة» (ج) جأجى .

* (جأب) - جأبأ : باع المفرة . - كسب المال . (الجأب) : المفرة . - السررة . - وكل كز غليظ . - حمار الوحش . - الأسد . (الحأبة) : مؤنث الجأب . وجأبة البطن : ما بين السررة والعانة .

* (جأث) يجمله - جأثأ : مره متقلأ . - الرجل : نقل الأخبار . فهو جأث ، وجأث . (جيث) - جأثأ : ثقل عند القيام أو حمل شيء ثقيل .

(جيث) جثوثاً : فرع . فهو مجثوث . وفي حديث المبعث أنه ﷺ : رأى حريلاً عليه السلام ، قال : «فجيثت منه قرقاً» .

(أجأته) الجمل : أثقله . (أجأث) النخل : وقع على الأرض .

* (الجؤذُر) : ولد البقرة الوحشية . (ج) جأذُر . والكلمة (فارسية) في قول ابن سيده . * (جأز) - جأزأ ، وجؤارأ : رفع صوته .

يقال : حأز البقر . وحأز إلى الله : تضرع واستغاث ، وفي التزليل العزيز : ﴿إِذَا هُمْ يَجْأُرُونَ﴾ . وفي الحديث : «كأني أنظر إلى موسى له جؤار إلى ربه بالنسبة» . - الثبث جأزأ : طال . - الأرض : طال نبتها .

(جيز) - حأزأ : غص في صدره . (الجؤار) : قىء وإسهال يأخذ الإنسان .

(الجأر) من الرحال : الضخم . - من العيث : الغزير الكثير . - من البت : العض الريان .

(الجائر) : القصص . - حرأ أو شبه حموضة في الحلق .

* (جيز) بالماء - حأزأ ، وحأزأ : غص به ، فهو جيز ، وحيز . (أخاره) : أغصه .

* (حأشث) نفسه - جأشأ : ارتفعت من حؤز أو فرع . - إليه : أقبل .

(الجأش) : الفس أو القلب . ويقال : هو رابط الجأش : ثابت عند الشدائد .

(الجؤشوش) : الصدر . - الرجل العليظ . - من الليل والناس : القطعة .

* (جأفه) - جأفأ : صرعه . - أفرعه . - الشجرة : قلعه من أصلها .

(حيف) الرجل جأفأ ، وحؤافأ : ذير . - جاع .

(جأفه) : أفرعه . فهو مجأف . ويقال : رجل مجأف : لا فؤاد له .

(أجأفه) : صرعه . (أجأف) الشجرة : انقلعت .

* (حيفل) : الصبي . وهو معرف من غير آل . (جيفلة) : الضع .

(الجيفل) : الضخم من كل شيء . * (جأى) عليه - جأياً : عض . - الشيء جأؤأ ، وجأياً : حبسه وأمسكه . وفي المثل :

«أحق لا يخأى مزرعه» : لا يخس لغابته : يضرب لمن لا يكتم سره . - غطاه وستره . - السر : كتمه . - الثوب : خاطه وأصلحه . - السقاء والعل : رقمهما . - القدر : جعل لها جئاة . - الغم : حفظها .

(جئى) الفرس ونحوه - حأى ، وحؤوة : ضربت حمرة إلى الكؤرة . فهو أخأى ، وهي حأؤأ . ويقال : كنية جأؤأ : كدراء اللون في حمرة (وهو لون صدأ الحديد) (أجأى) القدر : حأها .

(الجئاة) : شيء من جلد ونحوه توصل عليه القدر . (ج) جئأ . (الجئوة) : الرقعة .

* (جئأ) السيف والصر - حئأ ، وحؤوة : نأ . - عن الشيء : هاه وتؤازى عه . - عليه : طلع محأة . وفي حديث أسامة : «منما رأونا جئوا من أحببتهم» . - الحية : استحمت وتوارت . - الشيء حئأ : كرهه . - عنقه : أماله .

(أجئأت) الأرض : كثرت بها الجئاة . - عليهم : أشرف . - الربع : ناعه قبل تدو صلاحه . - الشيء : واره . ويقال : أجأ ماله : أخفاه من حابى الزكاة . (انظر : جو) .

(الحئأ) : بقرة في الحبل يجمع فيها الماء . (ج) أجئؤ ، وجئأ .

(الجئأة) : الكمأة . - خشة الحداء التي يحدو عليها . (الجئأى) : المرأة القائمة الشدين . (الحئأ) : الجبان . (الجئأ) : الجبأ .

* (جئة) - جئأ ، وجئأ : قطعه . ومنه الحديث : «إن الإسلام يجب ما قبله» : أى يقطع ويمحو ما كان قبله من الكفر والدنوب . ويقال :

(الجئأ) : بقرة في الحبل يجمع فيها الماء . (ج) أجئؤ ، وجئأ .

(الجئأة) : الكمأة . - خشة الحداء التي يحدو عليها . (الجئأى) : المرأة القائمة الشدين . (الحئأ) : الجبان . (الجئأ) : الجبأ .

* (جئة) - جئأ ، وجئأ : قطعه . ومنه الحديث : «إن الإسلام يجب ما قبله» : أى يقطع ويمحو ما كان قبله من الكفر والدنوب . ويقال :

(الجئأ) : بقرة في الحبل يجمع فيها الماء . (ج) أجئؤ ، وجئأ . (الجئأة) : الكمأة . - خشة الحداء التي يحدو عليها . (الجئأى) : المرأة القائمة الشدين . (الحئأ) : الجبان . (الجئأ) : الجبأ .

بِحَبِّ الخُصِيَّةِ : استأصلها . و - فلاناً : غلبه .
و - النخل : لقمه .

(جَبَّ) البعير - جَبِيًّا : انقطع سنأه . فهو
أَجَبٌ ، وهي جَبَاءُ . (ج) جُبُّ . ويقال : امرأة
جَبَاءٌ : لا ألتين لها ، ولالحم لفخذها ، أو
لا يعظم صدرها وثدياها .

(أَجَبَّ) اللبن : صار له جُباب .

(جَانَهُ) مُجَابَةٌ ، وجباناً : غالبه . يقال :
حَابَهُ في القُرَى . وحَابَتِ المرأةُ صاحبَتها : غالبتها
في الحسن .

(جَبَّبَ) : مضى مسرعاً فأرأ . وفي حديث
مُورِقٍ : «التمسك بطاعة الله إذا جَبَّبَ الناسُ
عنها ، كالكار بعد الفأر» . و - الفرسُ : بلغ
تحميله إلى ركبته .

(اجْتَبَّ) : لَبَسَ الحُبَّةَ . و - الشيءُ : قطعه .

(الْحَبُّ) : انقطع . يقال : جَبَّبْتُهُ فالتَجَّبَّ .

(تَجَابَّ) الرجلان : تزوج كل منهما أخت
الآخر .

(الْجَبَابُ) : القحط الشديد .

(الْجَبَابُ) : الجباب . و - الهَدْرُ الساقط الذي

لا يُطلب . و - شيء يعلو ألبان الإبل كأنه رُبْد .

(الْحُبُّ) : البئر الواسعة . (ج) أجياب ،
وجباب ، وجببة .

(الْجُبَابِيَّةُ) : فرقة من معتزلة البصرة ،
ينتسبون إلى أبي على محمد بن عبد الوهاب الجُبَابِيُّ
المتوفى سنة ٣٠٣ هـ . وهو منسوب إلى جُبِيٍّ ،
وهي كورة بخوزستان .

(الْحُبَّةُ) : ثوب سابغ ، واسع الكمين ،
مشقوق المقدم ، يلبس فوق الثياب . و -
الدُّرْعُ . و - من العين : حجاجها . و - من
الدار : وسطها . و - من السنان : ما دخل فيه
الرمح . و - موصل ما بين الساق والفخذ . (ج)
جُبَّبٌ ، وجباب .

(الْجُبُوبُ) : الأرض الغليظة . و - التراب .

(الْمَجْبَبَةُ) : وسط الطريق .

* (الْجِبْتُ) : كل ما عبد من دون الله . و -
الكاهن . و - الساحر . و - السحر . وفي التنزيل
العزيم : ﴿يَوْمِنُونَ بِالْجِبْتِ وَالطَّاغُوتِ﴾ .

* (جَبَجَبَ) : سمين . و - الرجلُ : ساح في
الأرض عبادةً .

(تَجَجَبَ) : اتخذ جُجْبِيَّةً .

(الْجَبَجَبَةُ) : الكرش يجعل فيها اللحم
المقطع ، يُغلى بإغلاءة ثم يقدد ، يُتزوَّد به في
الأسفار . (ج) جَباجِبُ .

(الْجُجْبِيَّةُ) : الجَبَجَبَةُ . و - وعاء من آدم

تُسقى فيه الإبل . و - الزئيل من جلود يُنقل فيه
الترابُ . (ج) جَباجِبُ . وفي حديث عُروة :
«إن مات شيء من الإبل فخذ جلدَهُ ، فاجعله
جَباجِبَ يُنقل فيها» .

* (الْجَبَخَانَةُ) : الموضع الذي يحفظ فيه العتاد
الحربي . (وهي في اللغة التركية : جبهانة) . (د) .

* (جَبَدَ) العنب - جَبَدًا : صَنَّرَ ويس . و -
الشيءُ : جذبته . وفي الحديث : «فجذبني رجلٌ من
خلفي» .

(اجْتَبَدَهُ) : اجتذبه .

(الْجَبْدُ) : التجذب .

* (جَبَرَ) - جَبْرًا ، وجُبُورًا : صَلَحَ . يقال :

جَبَرَ العَظْمُ الكَسِيرُ ، وجَبَرَ الفَقِيرُ واليَتِيمُ . و -

العَظْمُ الكَسِيرُ جَبْرًا ، وجُبُورًا ، وجِبارةً :

أصلحه . و - وضع عليه الجبيرة . ويقال : جبر

عَظْمَهُ : أصلح شئونه وعطف عليه . وجبر الفقير

واليَتِيمَ : كفاه حاجته . وفي حديث الدعاء :

«اللهم اجبرني واهدني» . ويقال : جبر ما فقدته :

عوضه . و - الأمرُ جَبْرًا : أصلحه وقومه ودفع

عنه . و - فلاناً على الأمر : قهره عليه وأكرمه .

(أَجْبَرُهُ) على الأمر : جبره . و - فلاناً :

نسبه إلى مذهب الجبَرِيَّةِ .

(جَبَرَ) العَظْمَ : جبره .

(اجْتَبَرَ) العَظْمَ : جَبَرَ . ويقال : اجتبر فلانٌ :

غنى بعد فقر وانتعش . و - العَظْمَ : جبره .

(الْجَبْرُ) العَظْمُ : حَتَرَ . ويقال : انحمر الفقيرُ
واليَتِيمُ .

(تَجَبَّرَ) : تكبر . و - العَظْمُ الكَسِيرُ والفقيرُ

واليَتِيمُ : حَتَرَ . و - الشيءُ : أخذ في سبيل صلاحه .

يقال : تجبر النبت والشجر : أخذ يخضر بعد يئس .

وتجمر الكَلَأُ : أخذ ينمو بعد أن أكلته الماشية . و -

المرضى : صَلَحَتْ حاله . و - فلانٌ : عاد إليه من ماله

بعض ما ذهب . و - الرجلُ مالاً : أصابه .

(استَحْتَرَّ) الفقيرُ : صلحت حاله بالإحسان

إليه . و - فلاناً : بالغ في تعهده بالإحسان إليه

وإصلاح حاله .

(التَّجَبُّرُ) : التكبر .

(الْجُبَارُ) : الهَدْرُ ، وهو ما لا قصاص فيه ولا

عُزْمَ . يقال : ذهب دمه جُبَارًا . ويقال : حَرَبُ

جُبَارٌ : لا ذية فيها ولا قصاص . و - البريء . يقال :

أنا منه جُبَارٌ . و - اسمُ يوم الثلاثاء في الجاهلية .

(الجِبَارَةُ) : حِرْفَةُ المُحَبَّرِ . و - ما يُشَدُّ على

العَظْمِ المكسور لينجير . (ج) جِبَائِرُ .

(الْجَبَّارُ) : من أسمائه تعالى . و - المتكبر .

و - القاهر العاق المتسلط . ويقال : قلب جَبَّارٌ :

لا تدخله الرحمة ولا يقبل الموعدة . (ج)

جبابرة . و - النخل يطول ويفوت اليد .

(الْجَبِيرُ) : الشديد التَّجَبُّرِ .

(الْجَبْرِ) : الشُّجَاعُ . و - العودُ تُجَبَّرُ به

العظام . (ج) جِبَارٌ . ومذهب الجبر : مذهب

يرى أصحابه أن العباد مجبورون على أفعالهم

لا اختيار لهم فيها . وعلم الجبر : فرع من فروع

الرياضة يقوم على إحلال الرموز محل الأعداد

المجهولة أو المعلوم . (ج) .

(الْجَبْرِيَّةُ) - التسمير الجَبْرِيَّةُ : أن تحدّد

الدولة - بما لها من السلطان - ثمنًا رسميًا للسِّلَعِ

لا يجوز للبائع أن يتعداه . (وهو منسوب إلى الجبر

بمعنى الإكراه) . (ج) .

(الْجَبْرِيَاءُ) : الكبرياء .

(الْحَبْرِيَّةُ) : التكبر . و - مذهب من يرى أن

كل ما يحدث للإنسان قد قدر عليه أولاً، فهو مُسَيَّر لا مُخَيَّر. وتطلق على معتققي هذا المذهب. وإذا ذكرت مع القدرية جاز تحريكها للازدواج.

(الجَبْرِية) : التكبير .

(الجَبْرُوت) : القهر .

(الجَبْرِية) : ما يثبت به العظم المكسور .

(ج) جَبائرُ .

* (جبريل) : ملكٌ الرُّوحِي . ويقال أيضاً : جَبْرِيْلُ ، وجَبْرِيْنُ .

* (جَبْس) العظم الكسير : وضع عليه الجَبْسُ . (محدثه) .

(تَجَبَّسَ) في مشيته : تبختر .

(الأَجْبَس) : الضَّعيف الجبان .

(الجَبَّاس) : صانع الجَبْس . و- بائعه . و-

الغليظ الطبع ، الرديء الخُلُق .

(الجَبَّاسَة) : موضع الجَبْس .

(الجَبْس) : الجِص ، من مواد البناء، وهو حام

من كبريتات الكالسيوم المهترئة . (مو) . و-

الجامد الثقيل الروح . و- اللثيم . و- الغيى . و-

المتبختر . و- ولد الدَّب . (ج) أجباس ، وجبوس .

(الجَبْس) : اللثيم .

* (جَبَل) الله الخَلْقُ - جَبَلًا : خلقهم .

ويقال : جَبَلَهُ على كذا : طَبَعَهُ . وفي الأثر :

«جبلت القلوب على حب من أحسن إليها» . و-

الشيء : شدّه وأوثقه . و- فلاناً على الشيء

وَالأمر : جبره .

(جَبَل) - جَبَلًا : غلظ وضخم . فهو

جَبَلٌ ، وجَبَلٌ .

(أَجَبَل) : صار إلى الجَبَل . و- صادف

جَبَلًا . و- حفر فبلغ الجَبَلَةَ . ويقال : أجبل

الشاعر : صعب عليه القول . وفي حديث

عكرمة : «إن خالدًا الخدَاء كان يسأله ، فسكت

خالدٌ ، فقال له عكرمة : ما لك أجبَلت ؟» .

و- فلانٌ : أخفق . و- بجَلٍ وامتنع عن العطاء .

و- نفد ماله . و- فلاناً : وجدته بخيلاً . و-

فلاناً على الشيء ، والأمر : جَبَلَهُ .

(جَابَل) : نزل الجبل .

(جَبَلَهُ) : قَطَعَهُ .

(تَجَبَّل) : دخل في الجبل . و- فلانٌ مالٌ

فلانٍ : أحذه كُلَّهُ .

(الجَبَل) : الأُمَّة . و- الجماعة من الناس .

و- الساحة . (ج) أَجَبَلٌ ، وجَبُولٌ .

(الجَبَل) : الأُمَّة . و- الجماعة من الناس . و-

الكثير .

(الجَبَل) : الجَبَلُ . و- الشجر اليابس .

(الجَبَل) : ما علا من سطح الأرض واستطال

وجاوز الثَّلَّ ارتفاعاً . (ج) أَجَبَلٌ ، وحَتَّالٌ ،

وأَجَسَّالٌ . ويقال : فلانٌ جَبَلٌ : تات

لا يتزحزح . و- سيّد القوم . و- العالمُ .

(وابنة الجَبَل) : الحَيَّةُ . و- الدَّاهيةُ . و-

الصَّدى ، والعرب تقول : «مأنت إلا كآبئة

الجبل ، مهما يُقلُّ ثَقُلُ» : يريدون الصَّدى الذى

يُجيبك بمثل ما تتكلَّم : يُضْرَبُ للرجل الإمعة

المتابع الذى لا رأى له .

(الجَبَلَةُ) : الأرض الصَّلْبَةُ لا تؤثر فيها

المعاول . و- القوَّةُ . و- الطبيعةُ . و- العَيْبُ .

و- الوحةُ ، أو بشرتهُ .

(الجَبَلَةُ) : الجَبَلَةُ . و- الأُمَّةُ . و-

الجماعةُ من الناس . و- (في علم الأحياء) : مادة

شبه زلالية . معقَّدة التركيب الكيماوى ، وتعدُّ

الأساس الطبيعى للحيوان والنبات وتعرف علمياً

باسم البروتوبلارم . (مح) .

(الجَبَلَةُ) : الخَلْقَةُ والطبيعةُ . و- الأُمَّةُ .

و- الجماعةُ من الناس .

(الجَبَل) : الأُمَّةُ . و- الجماعةُ من الناس . وفي

التنزيل العزيز : ﴿وَلَقَدْ أَضَلَّ مِنْكُمْ جِبَلًا كَثِيرًا﴾ .

(الجَبَل) : الجَبَلُ .

(الجَبَلَةُ) : الخَلْقَةُ . و- الأُمَّةُ . وفي التنزيل

العزيز : ﴿وَاتَّقُوا الَّذِي تَخْلَقُكُمْ وَالْجِبَلَةَ

الْأُولَيْن﴾ .

(الجَبَلِيَّةُ) - الحركة الجَبَلِيَّةُ : هى الحركة

التي تحدث بقوة الجَبَلَةَ الدَّائِيَّةِ ، من حيث قدرتها

على الانقباض والانبساط .. (مح) .

(الجَبِيل) : الجماعة من الناس ، ورجل جَبِيلٌ

الوجه : قبيحهُ . (ج) جُبَيْلٌ .

(الجَبِيلَةُ) : القبيلةُ . و- الطبيعةُ .

(المِجْبَالُ) - امرأةٌ مِجْبَالٌ : غليظة الخُلُق

(ج) مِجْبَالٌ .

* (جَبَن) - جُبْنَا : نُهَيْتَ الإقدامَ على

ملا يتبعى أن يُحاف .

(جَبَن) - حُبْنَا ، وجُئْنَا ، وخَبَانَةُ : جَبَنٌ .

فهو ، ومي ، حبيسٌ ، وجبانٌ ، ويقال : خَبَانَةٌ .

(أَجْبَنَةُ) : وجدُهُ حَنَانًا ، أو حَسِينَةً جَبَانًا .

(جَبَنَةُ) : نُسبَةُ إلى الجَبَنِ . و- حَمَلَهُ عليه .

(أَجَسَنَةُ) : أْحَنَنُهُ . و- اللَّبَنُ : جَفَلَهُ جُبْنًا .

(تَحَنَّنَ) اللَّبَنُ : صَارَ كالجُبَنِ .

(التَّحْنِينُ) : (في اصطلاح الأطباء) : تحوُّلُ

الأُنْسِجَةِ النَّخْرَةِ إلى كَثَلَةٍ مُحَبَّبَةٍ متبَكَّةٍ مُتَعَجِّجَةٍ

لونها أسمر أو أصفر صفرة خفيفة ، تشبه الحُنْسُ .

وتسميُّ بها الإصاباتُ التدرّجيةُ . (مح) .

والفَسَادُ التَّجْبِينِيُّ : فسادٌ يحدث عادةً في بُورَةِ

تدرّجيةً ، أو في صمعة زهرية . (مح) .

(الجَبَانُ) : ضد الشجاع . يقال : هو حَتَّانٌ

الوجه : خبيٌّ . وحَتَّانٌ الكَلْبُ : مِضْيَافٌ

كريم . (ج) جُبْنَا .

(الجَبَانُ) : الصحراءُ . و- المَقْبَرَةُ .

(المَجْبَانَةُ) : الجَبَانُ . (ج) جَبَابِينُ .

(الجَبْنُ) : ما جُمِدَ من اللَّبَنِ وصُغَ بطريقتِهِ

خاصةً .

(الجَبِينُ) : ما فوق الصَّدْغِ عن يمين الجَبْهَةِ

أو شِمَالِهَا . وهما جَبِينَانُ . (ج) أَجْبِينٌ ،

وأَجْبِينَةٌ ، وجَبْنٌ .

(المَجْبِينَةُ) : ما يُحْمَلُ على الجَبَنِ ، يقال :

الولدُ مَجْبِينَةٌ مَحْمَلَةٌ .

* (جَبَهَةٌ) - - هُأ : صكَّ جبهتهُ . و- قابلهُ .

والسات ونحوهما .
 (الجشاجث) : العُجْجَات . و- نبات من
 الفصيلة المركبة، سهلي له زهرة صفراء طيبة
 الريح .
 * (جشئت) الريح - جشأ : طيرته وأدهيته .
 (جشأ) الشجر والنبات والشعر - جشأ ،
 وجشأ : طال، وغلط، والتف . فهو جشيل،
 وجشأ .
 (الجشأ) : (انظر : جشأ) .
 (الجشأ) : ماتناثر من ورق الشجر .
 (الجشأ) : الثملة العظيمة السوداء . (ج)
 جشأ .
 * (الجشأ) عند بعض الطوائف المسيحية
 الشريفة : مقدم الأساقفة . (ج) جشأ .
 * (جشم) الحيوان والإنسان - جشوما : لرم
 مكانه فلم يبرح ، أو لصيق بالأرض . فهو جاشم .
 وفي التنزيل العزيز : ﴿فَأَصْبَحُوا فِي دِيَارِهِمْ
 جاثمين﴾ . ويقال : جشم صدره بالأرض . و-
 الطعام على المعدة : نفل عليها . و- الليل :
 انتصف . و- العذق : عظم بصره . فهو جشم . و-
 الزرع : ارتفع عن الأرض واستقل . فهو جشم ،
 وجشم . و- فلان التراب ونحوه جشما : جمعه .
 (جشمه) : حبسه حتى يموت . و- نصب
 غرضاً ورماء . وفي الحديث : أنه ﷺ نهي عن
 المشجمة : وهي الشاة ترمى بالحجارة حتى تموت .
 (تجشم) الطائر أثناء : علاها للسفاد .
 (الجاثوم) : الكابوس .
 (الجثام) : الجاثوم .
 (الجثامة) : البليد الذي لا ينهض بالمكارم .
 و- الكسلان الذي لا يميل إلى الحركة . و-
 الكابوس .
 (الجشم) : الجاثوم .
 (الجثمان) : الجسم ، أو الشخص .
 (الجشمة) : الأكمة .
 (الجشمة) : الكسلان الذي لا يميل إلى

(الجابية) : مؤنث الجابي . و- الحوض
 يجبي فيه الماء . (ج) حواب . وفي التنزيل
 العزيز : ﴿وَجَفَايَ كَالجَوَابِ﴾ .
 (الجبا) : الماء المموج في الحوض . و-
 ماحول الحوض والبئر من التراب . (ج) أخاء .
 * (الجشأ) الشعر والريش : انتفش . و-
 الطائر : نفس ريشه . و- النبات : طال
 والتف . و- فلان : غضب وتباً للشر والقتال .
 و- الشيء : غرض .
 * (جش) التحل - جشأ : ذوى . و- الشيء :
 قلعه . و- قطعه . و- العسل : أخذه بجش .
 (جش) : فرع .
 (الجش) الشيء : قطعته . و- قلعته وفي
 التنزيل العزيز : ﴿وَمَثَلُ كَيْفِيَّةِ كَشْحَرَةٍ
 كَيْفِيَّةِ الجُشْتِ مِنْ فَوْقِ الأَرْضِ﴾ .
 (الجش) : انقطع . و- انقلع
 (الجش) : الشمع . و- كل ماخالط العسل
 من أجنحة النحل وأدانها .
 (الجش) : ماأشرف من الأرض كالأكمة
 الصغيرة .
 (الجش) : الجسد الميت . (ج) جش ،
 وأجش .
 (الجش) : فسيلة النحل . (ج) جش .
 (الجش) : أحد بحور الشعر ، وقد شاع
 منذ العصر العباسي ، وأكثر الشعراء المحدثون
 من النظم عليه ، ويؤسس الشطر منه على النحو
 التالي :
 مستعلن ، فاعلان .
 (الجش) : حديدة يقلع بها الفسيل
 ونحوه . (ج) مجاث .
 (الجش) : الميخات . (ج) مجاث .
 * (جش) البرق : استطال وببضه .
 (تجش) الشعر والنبات : كثر . و-
 الطائر : انتفض .
 (الجش) : الكثير المتلف من الشعر

يكره . و- رده عن حاجته . و- الشيء فلاناً :
 هجاه قبل أن يتبأله . و- الماء : ورده وليس ثمة
 أداة للاستقاء .
 (جبه) - جبهها : أسعت جبهته وحسنت ،
 فهو أجبه ، وهي جبهاء . (ج) جبه .
 (جبه) : أخزاه فنكس جبهته .
 (اجتبه) الماء وغيره : أكر مذاقه ولم
 يستمره .
 (الأجبه) : الأسد (لعرض جبهته) .
 (الحاه) : الطير أو الوحش يستقبلك بوجهه
 فتشأم منه .
 (الجبه) : الحبان .
 (الجبه) : مايب الحاجبين إلى الناصية .
 (ج) جبه . و- الجماعة من الناس . و-
 الجماعة المؤلفة لجلب خير أو دفع شر عن
 قومهم . و- الجماعة من الخيل . وفي حديث
 الزكاة : «ليس في الجبه ولا في الثجة صدقة» .
 وجبه القوم : سيدهم . وجبه القبيلة أو المدينة :
 سرواتها . وجبه القتال : خطوط المواجهة بين
 جيشين . وجبه الأسد : أربعة أنجم في صورة
 الأسد ، وهي العاشر من منازل القمر . و- (في
 الموسيقى) : الجزء العلوي الخلزوني من أجزاء
 الكمان بعد الملاوى فوق الناصية . (ج) .
 * (جبا) الخراج والمال - جبا ، وجباوة :
 جمعه . و- الماء : جمعه في الحوض .
 (جبي) - جبياً ، وجباية : جبا .
 (أجبا) : (انظر : أجبا) .
 (جبي) : أكب على وجهه ساجداً . و-
 وضع يديه على ركبتيه راجعاً .
 (اجتبه) : اختاره واصطفاه لنفسه . وفي
 التنزيل العزيز : ﴿وَكَذَلِكَ يَجْتَبِيكَ رَبُّكَ﴾ .
 و- اختلقه وافتعله . وفي التنزيل العزيز : ﴿وَإِذَا
 لَمْ تَأْتِيهِمْ بآيَةٌ قَالُوا لَوْلَا اجْتَبَيْتَهَا﴾ .
 (الجبا) : القائم على جباية الخراج ونحوه .
 (ج) جباة . و- الجراد .

أدخلتهم في مضائق العيش . ويقال : أبحره إليه : ألباه إليه واضطره .
 (اجتخر) : جحراً : أتخذ .
 (الجخر) : دخل الجخر .
 (تجخر) : انبحر .
 (الجخر) : حفرة تآوى إليها الموائم وصغار الحيوان . (ج) جحور ، وأبحار ، وجخرة .
 (الجخرة) : السنة الشديدة المجذبة القليلة المطر .
 (المجخر) : الملجأ والمكمن . (ج) تمجخر .
 * (جخش) : عه - جحشا : تنحى وانفرد . فهو جاحش ، وجحيش . - والجلد : تحاشه . وفي الحديث أنه : «عليه سقط من قرس فجحش شقه» .
 (جاحش) : عن نفسه وغيره مجاحشة ، وجحاشاً : دافع وقاتل . يقال : فلان يجاحش عن تحيط رقبته : يدافع عن نفسه . وفي حديث شهادة الأعضاء يوم القيامة : «بُعْدًا لَكُنَّ وسُخْفًا ، فَعَنَكُنَّ كُنْتُ أَجَاحِشُ» . - والقوم : زاحمهم . - الأمر : زاوله وعالجه .
 (الجحش) : ولد الحمار . (ج) جحاش . ويقال : في ذم المستبد برأيه : هو جحيش وخيدو .
 (الجحشة) : أنثى الجحش . - حلقه من صوف أو وبر ، تُجعل في الدراع وتغزل . (ج) جحاش .
 * (جحظت) : عينه - جحوظاً : نأت حدقتها وبرزت . فهي جاحظة ، وهو جاحظ . (ج) جحظ . وفي حديث عائشة تصف أباها : «وأنت يومئذ جحظت تنتظرون الغدوة» . - إليه عمله جحظاً : نظر إليه فأراه ما فيه من سوء .
 (جحظ) : حدد النظر . ويقال : جحظت إليه بصره .
 (تجاحظ) : في كلامه : تشبه بالجاحظ . وهو عمرو بن بحر ، المتوفى سنة ٢٥٥ هـ .
 (الجاحظة) : حدقة العين . وهما جاحظتان .

وانسط .
 (الجحة) : الشجرة تنبسط على وجه الأرض . (ج) جح .
 * (حخد) الأمر وبه - جحدا ، وجحوداً : أنكره مع علمه به . وفي التنزيل العزيز : ﴿وَجَحَدُوا بِهَا وَاسْتَيْقَنَتْهَا أَنفُسُهُمْ﴾ - فلاناً حقه وبحقه : لم يعترف به .
 (ججد) - جحداً : قل حيره لفقراً أو بخل . فهو ججد ، وججد . وهو أججد ، وهي ججداء . (ج) ججد . - العام : قل مطره . - الأرض : صارت يابسة لا خير فيها . - النبات : قل ولم يطل . - العيش : ضاق واشتد .
 * (أججد) : ذهب ماله . - قل خير . - و - فلاناً : رجده بخيلاً .
 (الجحود) : لام الجحود (في اصطلاح النحويين) : هي الداخلة على المضارع ، مسبوقه بكال المنفية بما ، أو ببيكون المنفية بلم ، وينصب الفعل بعدها مثل : ﴿وَمَا كَانَ اللَّهُ لِيُعَذِّبَهُمْ وَأَنْتَ فِيهِمْ﴾ ، و : ﴿لَمْ يَكُنِ اللَّهُ لِيُغَيِّرْ لَهُمْ﴾ .
 * (ججذره) : صرعه ودحرجه .
 (تججذرت) : انصرع وتدحرج . - والطائر : تحرك فطار .
 (الججذرت) : الرجل القصير . (ج) ججذرت .
 * (ججذل) : فلان : استغنى بعد فقر . - المأل وغيره : جمعه . - الوعاء : ملأه . - فلاناً : صرعه أو ربطه . - الدابة : أكرها .
 (الججذل) : الغلام السمين المجتمع الخلق .
 (الججذل) : الججذل .
 * (ججر) الضب ونحوه - ججراً : دخل الججر . - الحيوان وغيره : تأخر . - والخير : تخلف . - العام : احتبس مطره . - عينه : غارت . - الحيوان : أدخله الججر .
 (أججرت) : القوم : دخلوا في القحط . - العام : لم يسطر . - الضب ونحوه : أدخله الججر . ويقال : أبحرت السنة الناس :

الحركة . - والكابوس .
 * (جنا) - جثوا ، وجثوا : جلس على ركبته ، أو قام على أطراف أصابعه . فهو جاث وفي التنزيل العزيز : ﴿وَتَرَى كُلَّ أُمَّةٍ جَائِيَةً﴾ .
 (ج) جثى ، وجثى . وفي التنزيل العزيز : ﴿ثُمَّ لَنُخْضِرَنَّ لَهُمْ خَوْلَ جَهَنَّمَ جِثِيًا﴾ . وقري : ﴿جِثِيًا﴾ . - الإبل ونحوها جثوا : جمعها . (أحشاه) : جعله يجثو .
 (جاثى) : فلان فلاناً : جثا أحدهما إلى صاحبه . وجاثى ركبته إلى ركبته : خثوا متلاصقين .
 (جثاه) : أجناه .
 (تجاثوا) : مجاثاة ، وجثاء (مصدران على غير فعلهما) : جثا بعضهم لبعض في الخصومة .
 (الجثاء) : الشحص . - الجزء . - والقدر والزهاء . يقال : عذدهم جثاء بقة .
 (الجثاء) : الختاء .
 (الجثوة) : الكومة من تراب وغيره . - والقر . - والجثة . والجدة . (ج) حثى .
 * (جججج) : بادر وأسرع . - افتحر بذكر جججاج أو جججاج من قومه . - فلاناً : ولذت جججاجاً . - فلان : عذد المفاخر . - وكص . يقال : حملوا ثم ججججوا . - عن الشيء : كف وتأخر .
 (الجججاج) : السيد السمح الكريم (ح) جججاج ، وججججة .
 (الجججاج) : الجججاج . (ج) جججاج .
 (الجججاج) : الكبش . (ج) جججاج .
 * (ججه) - ججاً : سحبه . - بسطه .
 (أجججت) : السبعة والكلية ونحوهما : حملت وعظمت بطنها وقربت ولادتها . فهي مججج ، ومجججة . (ج) مججج . ويقال : أجججت المرأة . وفي الحديث : أنه عليه السلام مر بامرأة مججج فسأل عنها فقالوا : هذه أمة فلان .
 (الججج) : النبات على الأرض : انسحب

(الجَاحِظِيَّةُ) : فرقة من المتكلمين المعتزلة ،
يُنسَبون إلى الجاحظ .
(الجِحَاطُ) : خروج ثقل العين . و -
تمحجر العين . و - الحدقة الجاحظة .
* (جَحَفَ) فلانٌ مع فلانٍ - جَحَفًا : مال .
و - الشيءَ : قَشَرَهُ . و - أَخَذَهُ . ويقال :
جَحَفَ لهم الطعامَ : غَرَفَهُ . و - الكُرَّةَ من
وجه الأرض : غَطَفَهَا بالصَّوْجَانِ . و - الشيءَ
برجله : رَفَسَهُ حتى يرمي به .
(جُحِفَ) الرجلُ : أصابه الجُحافُ .
(جَاحَفَ) الشيءَ : أَخَذَهُ واجترفه . و - الرجلُ
وبه : زَاخَمَهُ . و - داناه . و - عنه : دافع .
(أَجْحَفَ) به : ذهب . و - ائتمد في الإضرار
به . يقال : أَجْحَفَ بهم الدهرُ : استأصلهم .
وَأَجْحَفَ بهم الفقرُ : أذهب أموالهم . وفي حديث
عمر أنه قال لَعْدِي : « إِنَّمَا قَرَضْتُ لِقَوْمٍ أَجْحَفْتُ
بِهِمُ الْفَاقَةَ » . وَأَجْحَفَ بهم فلانٌ : كَلَّفَهُمْ ما لا
يُطِيقُونَ . و - بالطريق : قَارَبَهُ ودنا منه .
(اجْتَحَفَ) ماء البئر : نَزَحَهُ . و - الكُرَّةَ من
وجه الأرض : جَحَفَهَا . و - الشيءَ : استلبه .
(تَجَاحَفُوا) الكُرَّةَ بينهم : دحرجوها
وتخاطفوها بالصَّوْجَالِجَةِ . وفي الحديث : « خذوا
العطاء ما كان عطاءً ، فإذا تجاحفت قريشُ المُلُوكَ
بينهم فافرضوه » . و - في القتال : تناول بعضهم
بعضاً بالمعصى والسيوف .
(الجُحَافُ) : مَشَى البطن عن نخمة . وموت
جُحَافٌ : يذهب بكل شيء . وسيلٌ جُحَافٌ :
جارف يذهب بكل شيء .
(الجُحْفَةُ) : القطعة من السنن . و - شبه
المعص في البطن . و - بقية الماء في جوانب
الحوض . (ج) جحاف .
(الجُحْفَةُ) : بقية الماء في جوانب الحوض .
و - يلعُ اليد من طعام وغيره . و - موضع بين
مكة والمدينة . (ج) جُحَفَ .
* (جَحْفَلَهُ) : صَرَعَهُ ورماه .

(تَجَحَّفَلُ) القومُ : تجمَعُوا .
(الجَحْفَلُ) : الجيش الكثير . (ج) جحافل .
(الجَحْفَلَةُ) لذوات الحافر من الخيل والبغال
والحمير ، كالشَّعَّةَ للإنسان . (ج) جحافل .
* (جَحَفَلَهُ) - جَحَفَلًا : صرعه .
(جَحْفَلُهُ) : بالغ في صرعه .
(الجُحَالُ) : السُّمُّ القاتل .
(الجُحَلُ) : العظيم من كل شيء . و -
الجرباء ، أو نوعٌ منها . و - يُعْسُوبُ النحل .
(ج) جُحُولٌ ، و جُحْلَانٌ .
* (جَحَمَ) النارُ - جَحَمًا : أوقدها . و - الرجلُ
عينه : فَتَحَهُمَا لا يَطْرِفُ . ويقال : عينٌ جَاحِمَةٌ .
(جَحِمَتِ) النارُ - جَحَمًا ، و جَحَمًا
و جُحُومًا : عَظُمَتْ وتَأَجَّجَت . و - العينان :
اشتدت حمرةُهما مع سعتهما . فهو أَجْحَمٌ ، وهي
جَحْمَاءُ . (ج) جُحْمٌ .
(أَجْحَمَ) عنه : كَفَّ . و - الرجلُ وغيره :
أوشك أن يهلكه .
(جَحَمَهُ) بعينه : أَحَدُ إلى النظر .
(تَجَاحَمَ) : تضايق . و - تَحَرَّقَ حرصًا و بخلًا .
(تَجَحَّمَ) : تجاحم .
(الجَاحِمُ) : الجمر الشديد الاشتعال . و -
المكان الشديد الحر . و جَاحِمُ الحربِ : سَطَطُها .
وفي المثل : « بين الرغيف و جاحم الثور » :
يضرب للإنسان يُدْعَى عليه .
(الجُحَامُ) : داءٌ يصيب الإنسان في عينه
قَرْمٌ . و - داءٌ يصيب الكلب في رأسه فيُكْوَى
منه بين عينيه .
(الجُحْمَةُ) : النارُ الشديدة التَّأَجُّجِ .
(الجُحْمَةُ) : الجُحْمَةُ . (ج) جُحَمٌ .
(الجُجِيمُ) : الجُحْمَةُ . و - اسمٌ من أسماء
جهنم . وفي التنزيل العزيز : ﴿ قَالُوا إِنَّا لَهُ بُنْيَانًا
فَالْقُوَّةُ فِي الْجُجِيمِ ﴾ .
* (الجُحْمَرِشُ) من النساء : الثقبلة السَّمِجَةُ .
و - المعجوز الكبيرة . و - من الإبل : الكبيرة

السنن . (ج) جَحَائِرٌ .
* (جَحَنَ) - جَحَنًا : ضيقٌ على عياله فقرًا
أو بخلًا .
(جَحِنَ) - جَحَنًا ، و جَحَانَةً : ساءَ غذاؤه ،
وبطؤ نموهُ . فهو جَحِينٌ . وفي المثل : « عَجِبْتُ من
أن يجيء من تجحج خبيرًا : يُضْرَبُ للقصير
لا يجيء منه خير .
(أَجْحَنَ) على عياله : جَحَنَ .
(جَحِنَ) : جَحِنَ .
(الجَحِينُ) : النبت المعطش الضعيف .
* (جَحَا) بالمكان - جَحَوًا : أقام . و -
الشيءَ : استأصله .
(اجْتَحَى) الشيءَ : جحاه .
(جُحَا) : رجل تضاف إليه حكايات
مضحكة ، وهو أبو العُصْنِ دُجَيْنُ بن ثابت .
* (جَحَّ) برجله - جَحًا : نَسَفَ بها التراب . و - في
صلاته : رفع بطنه وفتح عضديه في السُّجُودِ . وفي
الحديث : « أنه كان إذا سجد جَحَّ » .
* (جَحَا) برجله - جَحَوًا : نَسَفَ بها التراب .
و - الكوزُ : كَبَّهُ .
(جَحَى) الشيخُ : انحنى . و - الرجلُ في
سجوده : فتح عضديه . و - على المِجْمَرِ :
تَبَحَّرَ . و - مال عن الاستقامة والاعتدال . و -
اللَّيْلُ : أَدْبَرَ . و - النجومُ : مالَت للمغرب .
و - الكوزُ : مال .
(تَجَحَّى) الكوزُ : الكَبُّ . و - الرجلُ على
الجمر : تَبَحَّرَ .
* (جَدَبَ) المَكَانُ - جَدَبًا : لاحتباس
الماء عنه . و - الشيءَ : هَابَهُ و ذَمَّهُ . وفي
الحديث : « جَدَبَ لنا عُصْرُ السَّمَرِ بعد عَتَمَةٍ » .
(جَدَبَ) المَكَانُ - جَدَبًا : جَدَبَ .
(جَدَبَ) المَكَانُ - جَدَبَةً : جَدَبَ . فهو
جَدَبٌ ، و جَدِيبٌ . وهي جَدَبٌ ، و جَدَبَةٌ ،
و جَدُوبٌ .
(أَجَدَبَ) المَكَانُ : صَارَ جَدَبًا . ويقال :

أُجْدَتِ السَّنَةُ : صَارَ بِهَا جَدَثٌ . و - الْقَوْمُ : أَصَانَهُمُ الْجَدَثُ . وفي المثل : « من أخذب انتجع » : يضرب للمحتاج ترغيباً له في العمل . و - الأَرْضُ : وَجَدَهَا جَدْبَةً . و - فلاناً : نزل به فلم يقره وإن كان مخصباً .

(جَادَبَتِ) الإبل العام : كان عامها مخلأ ، فصارت لا تأكل إلا حطام المرعى القديم ، وما يلي من الهشيم .

(تَجَدَّبَتْ) : استثقله .

(الأجدب) من الأمكنة : اليابس لا خيباس

الماء عنه . (ج) جُدْبٌ .

(المجداب) : الأرض التي لا تكاد تُخصب .

(ج) مَحَادِبٌ .

* (الجُدَّتْ) : اتخذ جدثاً .

(الحَدَث) : القر . (ج) أجداث . وفي

التنزيل العزيز : ﴿ وَنُفِخَ فِي الصُّورِ فَإِذَا هُم مِّنَ الْأُحْدَاثِ إِلَىٰ رَبِّهِمْ يَنسِلُونَ ﴾ .

* (الجُدْجُد) : الأرض الصلبة المستوية .

(الجُدْجُد) : حشرة كالجراد يصوت بالليل .

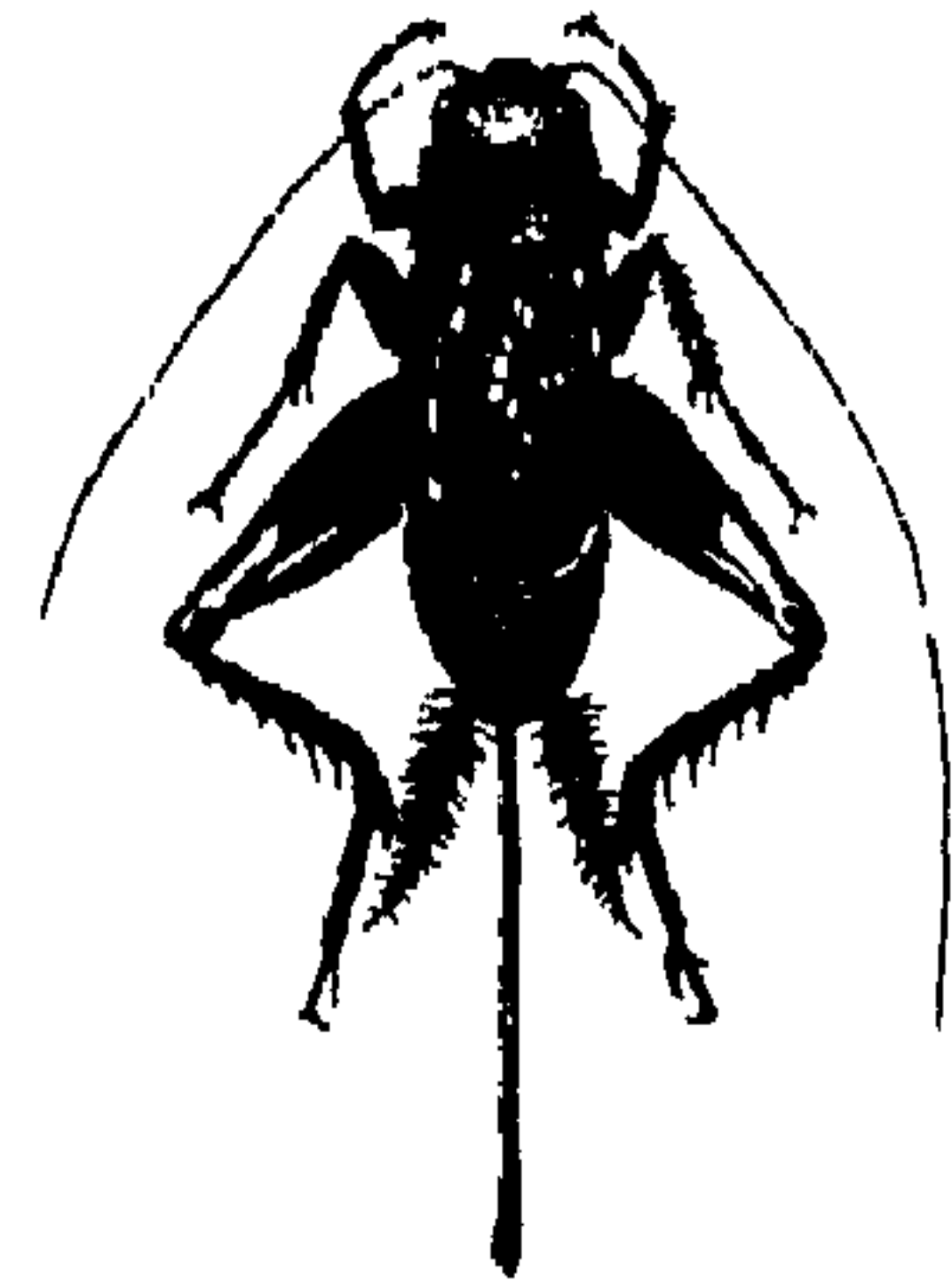

و - بَثْرَةٌ نَخْرٌ في أصل الحديقة . (ج) جداجد .

* (جَدَحَ) السويق وعيره في الماء ونحوه - جَدْحًا : حلظه وحركه وخوض فيه بالمجدح .

وفي المثل : « جَدَحَ جَوَيْنِ من سويق غيره » : يضرب لمن يتوسع في مال غيره ويجود به . و -

الشراب : خوض فيه بالمجدح .

(أَجْدَحَ) السويق : جدحه .

(جَدَحَهُ) : جدحه .

(اجْتَدَحَ) السويق : جدحه .

(المجدح) : خشبة في رأسها خشبتان

معترضتان يُسَاطُ بها الشراب . (ج) مَحَادِيحٌ .

* (جَدَّ) - جَدًّا : عَظَمَ . و - صار دا حَظَّ .

و - فلان جَدًّا : لم يَهْزُل . و - في الأمر :

اجتهد . و - الشيءُ جَدَّةً : حَدَثَ بَعْدَ أَنْ لَمْ

يَكُنْ . و - صار جديداً . و - الشيءُ - جَدًّا ،

وَجَدَادًا : قَطَعَهُ . فهو محدود . وحديد . ويقال :

جَدَّ الحبل : قطع تمره .

(جَدَّ) بالشيء - جَدًّا : ناله . يقال :

جَدَّدْتُ بالخير . و - التَّدْيُ أو الضَّرْعُ ، حَدَدًا :

يَسُ . فهو أَجَدُّ . ويقال : جَدَّتِ الشاةُ ونحوها :

قَلَّ لبها ويس ضرعها . فهي جَدَاءٌ . (ج) جُدٌّ .

(جَدَّ) : كان له حَظٌّ . فهو محدود .

(أَجَدَّ) فلانٌ : صار ذا جَدٍّ واجتهاد . و -

سلك الجَدَّةَ . و - في الأمر : اجتهد . و -

الطريقُ : صارَ جَدَدًا . و - التَّحُلُّ : حان

جداؤه . و - الشيءُ : أحدثه . ويقال : أَجَدَّ

ثوبًا : لَبَسَ ثوبًا جديدًا . ومنه : أَبْلُ وَأَجَدُّ

وَأَحْمَدُ الكاسِي . و - السيرُ : أسرع فيه . و -

أمره بكذا : أحكمه .

(جَادَّةٌ) في الأمر : خاصمه .

(جَدَّدَ) الشيءَ : صيَّره جديدًا . ويقال :

جَدَّدَ العهدَ . و - ثوبًا : لبسهُ جديدًا .

(تَجَدَّدَ) الشيءُ : صارَ جديدًا . و - الضَّرْعُ

ذهب لبنه .

(استجدد) الشيءُ : صارَ جديدًا . و -

الشيءُ : استحدثه وصيَّره جديدًا .

(الأجدد) من الأعوام : الماحل . والأجداد :

الليل والنهار .

(الجادة) : وَسَطُ الطريق . و - الطريق

الأعظم الذي يجمع الطرق . (ج) جَوَادٌ .

(الجداد) : أوان قطع ثمر النخل .

(الجُدادة) جُدادة النخل وغيره : ما يُقَطَّعُ منه .

(الجُد) : أبوالأب ، وأبو الأم . (ج) أجداد ،

وحدود . و جُدودة . و - الرزق . و - المكانة

والمزلة عند الناس . وفي التنزيل العزيز : ﴿ وَأَنَّهُ تَعَالَىٰ

حَدُّ رَبِّنَا مَا اتَّخَذَ صَاحِبَةً وَلَا وَلَدًا ﴾ . وفي

الحديث : « تبارك اسمك وتعال جدك » . وفي

حديث القيامة : « وإدا أصحاب الجدد محبوسون » .

و - شاطئ النهر وصفته . (ج) أجداد ، و جُدود .

و - الحظ . وفي المثل : « جدك يرعى نعامك » :

يضرب للمضياع المحدود . (ج) جُدود

و (جَدُّ الحنطة) : جنس نبات قريب من

القمح من فصيلة التَّجِيلِيَّاتِ ، يُظَنُّ أَنَّهُ القمح

حصل من تحول أحد أنواعه ببطء . (ج) .

(الجُد) : جانب الشيء . و - شاطئ النهر .

ويقال : فلان مُحَسَّنٌ جَدًّا : بلغ الغاية في الإحسان .

ويقال : هذا تَخَطَّرَ جَدًّا عَظِيمًا : عظيم جدًّا .

(الجُد) : جانب الشيء . و - شاطئ النهر .

(ج) أجداد . و - من الرجال : المحدود العظيم

الحظ . (ج) جُدون .

(الجُد) : الأرض المستوية . وفي حديث عمر :

« كان لا يبالى أن يصلني في المكان الجدي » . وفي المثل

« من سلك الحدَّ أَمِنَ العِثَارَ » : يضرب في طلب

العافية .

(الجَدَاء) من الإبل أو الغنم : ما قُطعت

أذنها . و - من النساء : الصغيرة الثدي . و -

من السنين : المَحَلَّةُ . و - من المغاوز : اليابسة .

(الجُدَاد) : كُلُّ ما تعقد بعضه في بعض من

الحيوط وأغصان الشجر .

(الجُدَّة) : شاطئ النهر . و - خُرَّةُ الشيء بحالف

لونه لون سائره . ومنه جُدَّة السماء ، و جُدَّة الجبل .

(ج) جُدْدٌ . وفي التنزيل العزيز : ﴿ وَمِنَ الْجِبَالِ

حُدُدٌ بَيْضٌ وَحُمْرٌ مُّخْتَلِفٌ أَلْوَانُهَا وَغَرَابِيبُ

سُودٌ ﴾ . ومنه جُدَّة الجمار أيضاً ، وتكون في

ظهره .

(الجُدَّة) : وجه الأرض . و - قِلَادَةٌ في عنق

الكلب . (ج) جُدْدٌ .

(الجُدِّي) من الرجال : الجُد .

(الجديدي): وجه الأرض. (ج) أجددة، وجدد، وجدد.
 (الحديدان): الليل والنهار.
 (الحديدة): مؤنث الجديد. وحديدتا السرج والرّحل: اللبدة تُلزق بباطن السرج أو الرّحل.
 (المجدد): من الثياب: ما فيه خيوط مختلفة.
 * (حدر) الجديدي في البدن - جذراً: برز. و- الثبت: طلعت رُوسه في أول الربيع. و- عنق الجمار جُدوراً: تَوَرَّم. و- الرّحل: تَوَارَى بالجدار. و- الشيء جذراً: حَوَطَهُ.
 (حدر) - جذراً: أصابه الجديدي. و- ظهره: ظَهَرَتْ فِيهِ جُدْر. و- يده: قَرِحَتْ من العمل. و- الكرم: حَبَبَ وَهَمَّ بِالْإِيرَاق. (جدر) بكذا، وله - حَذَاة: صار تخليقاً به، فهو جديدي. (ج) جُدْرَاءُ. و- الثبت: جدر.
 (جدر): أصابه الجديدي. فهو مجدور.
 (أجدر) الثبت: جدر. ويقال: أجدرت الأرض. و- الشجر: أخرج ثمرة كالجيمص.
 (جدر) الثبت: جدر. و- الشجر: أجدر.
 و- الكرم: جدر. و- البناء: شيدته.
 (جدر): أصابه الجديدي. فهو مجدور.
 (اجتدر) الجدار: باه.
 (الجدار): الحائط. (ح) جدر. وفي التنزيل العزيز: ﴿أَوْ مِنْ وَرَاءِ جُدْرٍ﴾.
 (الجداري) - الساقط الجداري: هو الجزء الأكبر من الساقط. (طب-مج).
 (الحذر): الحائط. (ج) جدران. و- أصل الجدار. وفي الحديث: «اسق أرضك حتى يبلغ الماء الجدر». (ح) جدر.
 (الجدر): ورم يأخذ في الخلق. و- خراج يكون في البدن خلقة، أو من الضرب والجراحات. الواحدة: جدر. (ج) أجدار.
 (الجدر): حبة الطلع. و- حظيرة الغنم. (ج) جدر.
 (الجديدي): مرض فيروسي معد، يتميز بطفح

جلدي حليبي يتفتح ويعقبه قشر ويخلف ندوباً.
 (الجديدي): المكان يبنى حوله جدار.
 (الجديرة): الحظيرة من الحجارة. و- الطبيعة.
 (المجدار) ما ينصب في الزرع مزجرة للسماع.
 (المجدرة): أرض مجدرة: كثيرة الحدرى. و- المخلقة، يقال: هذا الأمر مجدرة لذلك، ومجدرة منه: حقيق به.
 (المجدور): يقال إنه لمجدور أن يعمل كذا: جديدي (لا فعل له).
 * (جدس) الأثر - جدوساً: تترس. و- الشيء: ييس واشتد. فهو جدس. و- الأرض: نارت فلم تغمز بزرع، أو غرس. فهي جدس، وجادسة. (ج) جواديس.
 * (جدعه) - جدعا: قطع أنفه، أو طرفاً من أطرافه. ويقال: جدع أنفه. وفي المثل: «لأمر ما جدع فصير أنفه»: يضرب للشيء يكون وسيلة لأمر مستور. ويقال في الدعاء عليه: جدعا له. و- سجنه، وحبسه. و- عياله: ضيق عليهم العيش. و- الصبي: أساء غذاءه.
 (جدع) - جدعا: قطع طرف من أطرافه. فهو أخذع، وهي جدعاء. (ج) جدع. وفي المثل: «أنفك منك وإن كان أخذع»: يضرب في غير المرضي يستبقيه الرؤ ولا يجمعه لقراته مه أو صليبه به. و- الغلام: ساء غذاؤه. و- الفصيل: ساء غذاؤه، أو ركب صغيراً فوهن. فهو جدع.
 (أجدعه): أساء غذاءه.
 (جاءعه) مجاعة: خاصمه وشامه.
 (جدع): جدع. و- فلاناً: قال له: جدعا. و- الثبات: قطعته من نواحيه وأعلاه.
 (تجادع): تعادياً وتخاصماً.
 (الجداغ) من الكلاب: الوخم الزبيل.
 (الحدعة): موضع الجدع. و- ما بقي من

العضو بعد القطع.

* (جدف) الطائر - جدفاً، وخدوماً: طار فحرك جناحيه المقصوطين إلى خلفه. و- الرحن في سيره جدفاً: ضرب باليدين. و- المرأة: متب مشى القصار. و- الظنى: قصر خصية.
 الحادي: قطع صوته في الخداء. و- سمه بالثلج: رمت به. و- الملاح السمية. وبالسفينة: دفعها بالمجداف. و- الشيء: قطعه.
 (جدفت) يده: قطعت. ويقال: إبه لمجدوف عليه العيش: مضيق عليه.
 (أجدفوا): جلوا وصاحوا.
 (جدف) بالعمه: كفر. وفي الحديث: لا تجدفوا بنعمة الله.
 (الأجدف): القصير.

(الجادوف): شيء يرفع به الماء ويرمى في المزارع. (عراقية). وتسميه عامة مصر: (الشادوف). وعريته: البزفة.
 (الخدف): ما لا يعطى من الشراب، أو ما لا يشد رأس وعائه. و- ما رمى به عن الشراب من زبد أو قذى. و- القر. (ج) أجداف.
 (الجدفة): الجلبة. و- الصوت في العذو.
 (المجداف): جناح الطائر. و- حنسة في

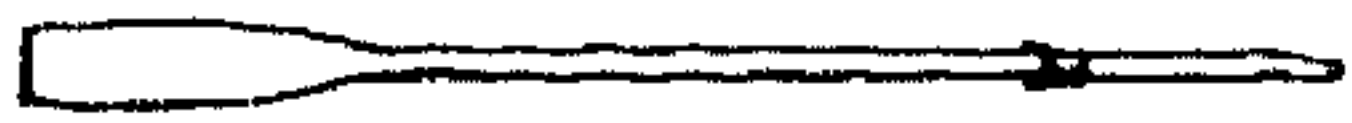

رأسها لوح عريض تدفع به السفينة. (ح) مجاديف.

* (جدل) العلامة وولد الطيبة وغيرها - جدولاً: قوى وتبع أمه. فهو حادول. و- الحب في السنبل: نزل فيه، أو قوى. و- الشيء: صلب. فهو جدل، وجدل. و- الحبل - جدلاً: أحكم قتله. فهو مجدول. ويقال: رجول مجدول الخلق: مُحَكَّمُ القَتْلِ. وجارية مجدولة الخلق: حسنته. و- الرجل: صرعه. و- غلته في الجدل. يقال: جادله فجدله.

(جدل) - جدلاً: اشتدت حوصوته، فهو

جيدل، ومجدل، ومجدال. - الشيء: أحكيم جدله. فهو أجدل، وهي جدلاء. يقال: ساعد أجدل، وساق جدلاء، ودرع جدلاء. (ج) جدل.

(أجدلت) الطيبة: مشى معها ولذا.

(جدلة) (مجادلة، وجدالاً: ناقشة وخاصة. وفي التنزيل العزيز: ﴿وَجَادِلْهُمْ بِالَّتِي هِيَ أَحْسَنُ﴾.

(جدلة): صرعه. وفي حديث علي: «وقف على طلحة وهو قتل، فقال: أعزز علي أبا محمد أن أراك مجدلاً تحت نجوم السماء».

(اجتدل) الغلام: قوى ومشى مع أمه.

(الجدل): الصرع.

(تجدالاً) في الأمر: تخاصماً فيه.

(تجدل): الصرع.

(الأجدل): الصقر. (ج) أجدال. وفي

حديث مطرف: «يهوى هوى الأجدال».

(الأجدلي): الأجدل.

(الجدال): البلح إذا اخضر واستدار.

(الجدالة): الأرض، أو الأرض ذات الرمل الدقيق.

(الجدال): بائع الجدال. - من يحبس

الحمام في الجديلة.

(الجدل): طريقة في المناقشة والاستدلال

صورها الفلاسفة بصور مختلفة، وهو عند منطقة المسلمين: «قياس مؤلف من مشهورات أو مسلمات». (ج).

(الجدل): العضو. - العظم الموفر.

(ج) أجدال، وجدول. وفي حديث عائشة:

«العقيقة تُقطع جدولاً، لا يُكسر لها عظم».

(الجدل): الجدل.

(الجدلة): مدقة الهاون.

(الجدلي): المنسوب إلى الجدل. -

(عند المنطقيين): من يستخدم الجدل. - من

الحمام: الصغير الثقيل الطيران لصغره.

(الجدليون): من اشتروا بالجسد، كالفسطاطيين بين اليونان، والمعتزلة بين المسلمين. (ج).

(الجدول): (انظر: جدول).

(الجديل): الزمام المفتول من أدم، أو شعر. - الوشاح. (ج) جدل.

(الجديلة): قفص يصنع من القصب للحمام ونحوه. - القبيلة. - الناحية. - والحال والطريقة، ويقال: ركب جديلة رأيه: عزيمته.

(المجادلة): (في علم المناظرة): هي

المناظرة لإظهار الصواب، بل لإلزام الخصم.

(المجدل): القصر العالى. (ج) مجادل.

* (الجدام): أصل السعف.

(الجدامة): ما يستخرج من السنبل بالخشب

إذا ذرى البر في الريح وغزل عنه الثبن.

(الجدامية): من النخل: الكثيرة السعف.

(الجدامة): الجدامة. - القصير من الرجال

والنساء. (ج) جدّم. - القشرة العليا للجمّة.

* (الجدول): مجرى صغير يُشق في الأرض

للسقيا. - صفحة يُخط فيها خطوط متوازية

قد تتقاطع فتكون مربعات يكتب فيما بينها.

(مو). (ج) جداول.

* (جداء) فلاناً وعليه جدوا، وجداء:

أعطاه. - سألته الجدوى.

(جداه) - جدياً: سألته الجدوى.

(أجدى) الشيء: نفع. - فلان: أصاب

الجدوى. - الجرح: سالت منه جدية.

- عنه: أغنى. - فلاناً وعليه: أعطاه.

(جدى) الرجل والسرّج: جعل له جدية.

(اجتداه): طلب منه الجدوى.

(استجداه): اجتداه.

(الجدادى): الجراد، يجدى كل شيء، أى

يأكله.

(الجدادى): الزعفران.

(الجداباء): الجدادى.

(الجداء): العطاء. - والمطر العام. وفي الحديث: «اللهم أسقنا غيثاً غدقاً، وجداءً طيقاً». ويقال: خير فلان جداء: عام واسع.

(الجداء): الغناء والتفح.

(الجداء): مبلغ حساب الضرب. يقال:

جداء ثلاثة في ثلاثة: تسعة.

(الجداية): الذكر والأنثى من أولاد الظباء إذا

بلغ ستة أشهر وعدا وتشدد. (ج) جدايا.

(الجداية): الجداية.

(الجدوى): المطر العام. - العطية. وفي

المثل: «شغلت شيعاى جدواى»: شغلتنى النفقة

على عيالى عن الإفضال على غبرى. - والفائدة

والمنفعة.

(الجدى): الذكر من أولاد المعز. (ج)

أجد، وجداء، وجدان. - أحد بروح

السماء، بين القوس والدلو، وزمنه من ٢٢ من

ديسمبر إلى ١٩ من يناير. (انظر: برج).

(الجدية): القطعة من الكساء المحشوة تحت

دفتى السرج ونحوه.

(الجدى): نجم قريب من القطب تعرف به

القبلة.

(الجدية): الدم السائل. وفي حديث سعد

قال: «رمت يوم بدر سهيل بن عمرو، فقطعت

نساء فانبعثت جدية الدم». - لون الوجه.

- القطعة من المسك. - الناحية.

- الجدية. (ج) جدايا.

* (اجدأ) النبات: نبت ولم يطل. - فلان:

قام متيقماً للسباب.

* (جذب) الشهر - جذباً: مضى عامته. -

الشيء: مده. - حوله عن موضعيه. - الماء من

الإناء: أخذه بفيه. - الرضيع: فطمه. - فلان

حبل وصليه: قطعه. - المرأة خاطبها: ردته. -

الثاقة والأنان لبتها من ضرعها، جذاباً: رفعت

وذهب صاعداً فقل. - هى جاذبة، وجاذب. (ج)

جواذب، وهى جذوب. (ج) جذاب.

و - من النبات : جُزْؤُهُ الذى يتشعب بالأرض ويحصل منها على السوائل اللازمة لغذائه . و - (عند اللغويين) : الأصل الذى يتفرع عنه الكلمات . وجذُرُ العَدَدِ (في الحساب) : العَدَدُ الذى يضرب في نفسه أو في إحدى قواه فينتج ذلك العَدَدُ ، فـجذُرُ مائة : عشرة ، وجذُرُ خمسة وعشرين : خمسة ، وجذُرُ خمسة مرفوعاً إلى قوته الثانية : مائة وخمسة وعشرون .

(الجذُرُ الأصمُّ) : هو الجذُرُ الذى لا يمكن وضعه على صورة كسر ، خَدَاهُ عَدَدَانِ صحيحان ولا يمكن إيجاد قيمته إلا على وجه التقريب . وعلامة الجذُر هكذا : $\sqrt{\quad}$. (مح) .

(الجذُرُ) : (في الحيوان والنبات) : بناء عضوي دقيق ، شبيه بالشعر في صورته . و - إحدى الشعب الدقيقة التي ينتهي إليها الجذُرُ في النبات ، أو العَصَبُ في الحيوان . (مح) .

(المُجذِرُ) : يقال : بقرة مُجذِرٌ ذات جُودِرٍ . (المُجذِرُ) : (في علم الرياضة) : هو المقدار تحت علامة الجذُر ، ففى $\sqrt{5}$ المجدور : ٥ . (مح) .

* (خَذَعَهُ) - جَذَعًا : ذلكهُ . و - الدابة : حبسها على غير علف . و - الرجل : حبسه . و - الرجل عياله : حبس عنهم خيراً . و - بين البعيرين : قرنهما في حبل واحد .

(أجذع) : الفصيل وغيره : صار جَدَعًا . (تجاذع) : أظهر أنه جَدَعٌ .

(الجَدَعُ) من الرجال : الشابُّ الحَدَثُ . وفي حديث المبعث : «يا ليتنى فيها جَدَعٌ» . و - من الإبل : ما استكمل أربعة أعوام ودخل في السنة الخامسة . و - من الخيل والبقر : ما استكمل سنتين ودخل في الثالثة . و - من الضأن : ما بلغ ثمانية أشهر أو تسعة . (ج) جذع ، وجذعان . ويقال : فلان في هذا الأمر جَدَعٌ : أخذه حديثاً . وأعدت الأمر جَدَعًا : جديدًا كما بدأ . وأمَّ الجَدَعُ : الداهية . والأرلم الجَدَعُ : الدهر ، والأسد .

(المَجذُوبُ) : (في اصطلاح الصوفيَّة) : من جَذِبَهُ الحق إلى حضرته وأولاه ماشاء من المواهب بلا كُفَّةٍ ولا مُجاهدَةٍ ورياضة . * (جَذَهُ) - جَذًا : كَسَرَهُ ، أو قطعهُ . فهو جَذِيدٌ ، ومَجذُودٌ . وفي التنزيل العزيز : ﴿عَطَاءٌ غَيْرَ مَجذُودٍ﴾ . ويقال : خَدَّ الحَبْلُ ، وجَذَّ الشئَ عن الشئِ . و - التحلُّ جَذًا ، وجذادًا : قطع ثمره وجَنَاهُ .

(جَذَذَهُ) : خَذَهُ . و - القومُ : طلب منهم أن يتبعوه فلم يتبعه منهم أحد .

(انجذ) : انقطع وانكسر .

(تَجَذَذَ) : تقطع وتكسر .

(الجُذادُ) المقطع أو المكسر . وفي التنزيل العزيز : ﴿فَحَعَلَهُمْ جُذادًا إِلا كَبِيرًا لَهُمْ﴾ .

(الجِذادُ) : الجُذادُ .

(الجُذادةُ) : القراضة . و - الحجر من حجارة الذهب . و - قطعة الفضة الصغيرة . و - الوريقة تقيّد فيها المعلومات . (مو) . (ج) جُذادُ .

(الجُذاءُ) : السنُّ المكسورة ؛ ويقال : يَدُّ جُذاءً ، ورحمُ جُذاءً : مقطوعة .

(الجُذَّةُ) : يقال : ماعليه جُذَّةٌ : ماعليه ثوب يسُتره .

(الجِذيدُ) : القطعة من الحطام . (ج) جُذادُ .

(المِجذُ) : طرف المِرود . (ج) مِجَازُ .

* (جَذَرَ) الشئَ - جَذْرًا : استأصله .

(أجذَرَ) : الشئَ : خَذَرَهُ .

(انجذَرَ) : انقطع .

(الجُودِرُ) : (انظر : جاذر) .

(الجِذِرُ) : أصل كل شئ . (ج) جُذورُ .

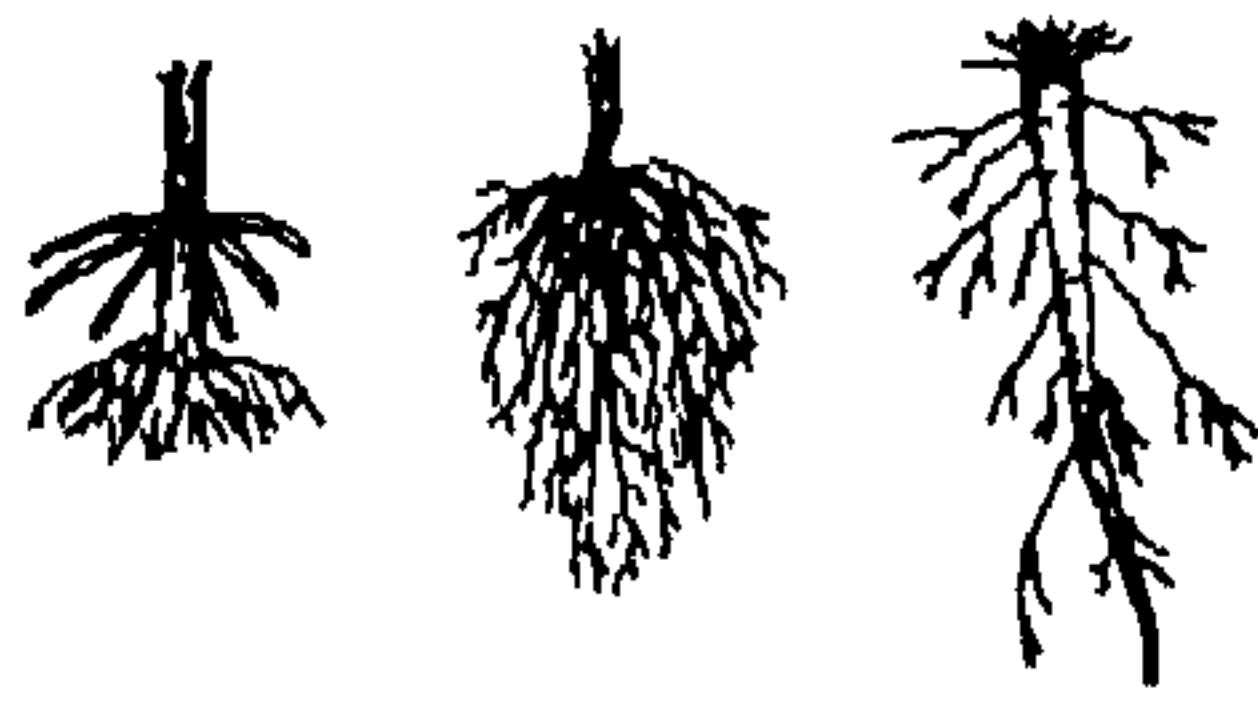

(جاذَبَ) الشئَ : حَوَّلَهُ عن موضعه . و - فلاناً الشئَ : نارعه إِيَّاهُ .

(اجتذَبَ) الشئَ : مَدَّهُ . و - استلبه .

(انجذَبَ) : امتدَّ . و - القومُ في السير ، وبهم السيرُ : أسرعوا .

(تَجاذَبوا) الشئَ : تنازعوه .

(تَحذَبَ) الشئَ : امتدَّ . و - اللَّبَنُ : شَرِبَهُ .

(التَّجاذِبُ المَغْنَطيسيُّ) : ميل القطبين المَغْنَطيسيِّين المختلفين إلى التقارب . (مح) .

(الجاذِبَةُ) - (في علم النبات) : نات من

الفصيلة المغولية ، ومنها الأنيسون النجمي ،

يستخرج منه دهن عطري ، ويُمضغ ورقه . و -

(في علم الرياضة) : القُوَّةُ التي تؤثر في جسم

متحرك على مسار وتكسبه العجلة العمودية . (مح) .

(الجاذِبَةُ) : الحالة التي يجذب بها صاحبها

غيره ، يقال : فلان له جاذِبَةٌ : يَسْتَمِيلُ غيرَهُ

إليه . (مو) . و - (في الفيزيكا) : قُوَّةُ التجاذب بين

شيتين . ومن أنواعها : الجاذبية المغنطيسية بين قطبين

مختلفين . والجاذبية الكهربائية بين شحنتين

مختلفتين . والجاذبية الثقالية بين كتلتين . وتسمى

الأخيرة جاذبية أرضية عندما تكون الأرض هي

إحدى الكتلتين والكتلة الأخرى هي أى جسم

فوقها . (مح) .

(الجذُبُ) : (في اصطلاح الصوفيَّة) : حال

من أحوال النفس يغيب فيها القلب عن عَمِّ ما يجرى

من أحوال الخلق ، ويتصل فيها بالعالم العلوي . و -

(عند أفلاطون) : الخيرُ الأسمى . ويسميه بعضُ

متصوفي الإسلام : الوَجْدُ . و - (في علم الرياضة) :

قوة الجذب ؛ هي القُوَّةُ التي يؤثر بها جسم في آخر

دون أن يكون هناك اتصال ظاهر بين الجسمين .

(الجذِبَةُ) : جُمارة النُحْلة . (ج) جَذَبُ ،

وجذَابُ .

(الجذِبَةُ) : القِطْعَةُ . (ج) جَذَابُ .

(الجُودابُ) : طعام يُتخذ من اللحم والررَّ

والسُكَّرُ والبُنْدُقُ . (مع) .

حديث ابن عباس : «مَرَّ بِقَوْمٍ يُجَذُّونَ حَجْرًا» .
 و - طَرْفَهُ : نَصَبَهُ وَرَمَى بِهِ أَمَامَهُ .
 (تَجَذَّى) الرجلُ يومه أجمع : دَابَّ فِيهِ . و -
 الحمامُ بالحمامة : مَسَحَ الْأَرْضَ بِذَنَبِهِ إِذَا هَدَرَ .
 (تَحَاذَى) القومُ حَجْرًا : أَدْخَلُوا تَحْتَهُ خَشَبَةً
 لِيَرْفَعُوهُ .
 (اخْذَوَى) : قام على أطراف أصابعه .
 (اخْذَوَذَى) : انتصب واستقام . و - لَازِمَ
 الرَّحْلِ وَالْمَنْزِلِ . و - تَدَلَّلَ .
 (اخْذَوَى) : القصيرُ الباع .
 (الجاذية) : مؤنث الجاذي . و - النَّاقَةُ الَّتِي
 يَقِيلُ لِبَنِيهَا إِذَا تُنَجَّتْ .
 (الجذاة) : أصلُ الشجرة العظيمة . (ج)
 جذاء .
 (الجذوة) : الجمرَةُ الْمُتَهَبَّةُ . وفي التنزيل
 العزيز : ﴿لَعَلَى آيَاتِكُمْ مِنْهَا يُخْبِرُ أَوْ جَذْوَةٌ مِنَ
 النَّارِ لَعَلَّكُمْ تَصْطَلُونَ﴾ . ويقال : فلان جَذْوَةٌ
 شَرٌّ . (ج) جُذَا ، وَجِذَاءٌ .
 (الجذئ) : الأصلُ .
 (المجذأ) - مجذأ الطائر : منقاره .
 * (جُرُو) على الشيء - جُرَاءٌ ، وَجِرَاءَةٌ : أَقْدَمَ
 عَلَيْهِ فَهُوَ جَرِيءٌ . (ج) جُرَاءٌ ، وَأَجْرِيَاءٌ ،
 وَأَجْرِيَاءٌ .
 (جِرَاءُ) : شَجَعَهُ .
 (اجترأ) عليه : تَشَجَّعَ .
 (تجرأ) : اجترأ .
 (الجريفة) : الحلقوم . و - قانصة الطائر .
 (الجريئة) : الحلقوم .
 (الجريفة) : مؤنث الجريء . و - مِصِيدَةٌ
 لِلسَّبَاعِ ، وَهِيَ بَيْتٌ مِنْ حِجَارَةٍ يُجْعَلُ فَوْقَ بَابِهِ
 حَجَرٌ ، وَيَجْعَلُونَ لِحْمَةَ السَّبْعِ فِي مَوْخَرِهِ ، فَإِذَا
 دَخَلَ السَّبْعُ فَتَنَالُوا اللَّحْمَةَ سَقَطَ الْحَجَرُ عَلَى الْبَابِ
 فَسَدَهُ . (ج) جَرَائِيٌّ .
 * (اجراش) : عاد جسمه إلى صِحَّةٍ بَعْدَ هُزَالٍ .
 و - الإبلُ : امتلأتُ بَطْلُونُهَا وَسَمِينَتْ . فَهِيَ

(جُذِمَ) : أَصَابَهُ الْحُذَامُ . فَهُوَ مَجْذُومٌ .
 (أُجْذِمَ) عَنِ الشَّيْءِ : أَقْلَعَ . و - عَلَيْهِ : عَزَمَ .
 و - يَدُهُ : قَطَعَهَا . و - السَّيْرَ : أَسْرَعَ فِيهِ .
 (جُذِمَتْ) : قَطَعَهُ .
 (أُجْذِمَ) : انقطع .
 (تَجَذَّمَ) : تَقَطَّعَ .
 (أَلْجَذَامُ) : دَاءٌ يَصِيبُ الْجِلْدَ وَالْأَعْيَابَ
 الطَّرْفِيَّةَ ، يَسَبِّبُ فَقْدًا بَقَعِيًّا ، وَقَدْ تَسَاقَطَ مِنْهُ
 الْأَطْرَافُ .
 (الْجُذَامَةُ) مِنَ الزَّرْعِ : مَا بَقِيَ بَعْدَ الْحَصْدِ .
 (الجِذْمُ) : الْأَصْلُ . يَقَالُ : جِذِمَ الشَّجَرَةُ
 وَحُذِمَ الْقَوْمُ . وَيُقَالُ : جِذِمَ الرَّجُلُ : أَهْلَهُ
 وَعَشِيرَتَهُ . وَفِي الْحَدِيثِ : «لَمْ يَكُنْ رَجُلٌ مِنْ قُرَيْشٍ
 إِلَّا لَهُ جِذْمٌ بِمَكَّةَ» . وَجِذِمَ الْأَسَانُ : مَنَابِتُهَا . وَجِذِمَ
 الْحَائِطُ : بَقِيَتُهُ . (ج) أَجْذَامٌ ، وَجُذُومٌ .
 (الجِذْمَةُ) : مَوْضِعُ الْجِذْمِ مِنَ الْيَدِ .
 (الجِذْمَةُ) : الْقِطْعَةُ تَقَطَّعَ مِنَ الشَّيْءِ وَيَقِي
 أَصْلَهُ . يَقَالُ : رَأَيْتُ فِي يَدَيْهِ جِذْمَةَ حَبْلِ . وَيُقَالُ :
 رَأَيْتُ عِنْدَهُ جِذْمَةَ مِنَ النَّاسِ : فِتْنَةٌ . (ج) جِذْمٌ .
 (المِجْذَامُ) - رَجُلٌ مِجْذَامٌ : قَاطِعٌ لِلْأُمُورِ
 فَيُفْصِلُ . و - سَرِيعُ الْقِطْعِ لِلْمَوَدَّةِ . وَرَجُلٌ مِجْذَامٌ
 الرَّكِيضُ فِي الْحَرْبِ : سَرِيعُ الرَّكِيضِ فِيهَا . (ج) مِجْذِيمٌ .
 (المِجْذَامَةُ) : المِجْذَامُ . (ج) مِجْذِيمٌ .
 (المِجْذَمُ) : المِجْذُومُ .
 * (جِذَا) - جُذَوًا ، وَجُذَوًا : ثَبِتَ قَائِمًا .
 وَيُقَالُ : جِذَا مَنْجِرَاءَهُ : انْتَصَبَا وَامْتَدَا . و -
 الرَّجُلُ جَلَسَ عَلَى رُكْبَتَيْهِ . و - قام على أطراف
 أصابعه . فَهُوَ جَاذٍ . (ج) جِذَاءٌ . و - السَّتَامُ :
 حَمَلُ الشَّحْمِ .
 (جِذَاهُ) عَنْهُ - جِذِيًّا : مَنَعَهُ .
 (أُجْذَى) الشَّيْءُ : ثَبِتَ قَائِمًا . فَهُوَ مُجْذِيٌّ .
 وَفِي الْحَدِيثِ : «مَثَلُ الْمَنَافِقِ مَثَلُ الْأُرْزَةِ الْمُجْذِيَّةِ
 عَلَى الْأَرْضِ ، حَتَّى يَكُونَ انْجِعَافُهَا بِمَرَّةٍ» . و -
 الْفَصِيلُ : حَمَلٌ فِي سَنَامِهِ شَحْمًا . و - الْإِنْسَانُ
 وَغَيْرُهُ عَنْهُ : جِذَاهُ . و - الْحَجَرُ : رَفَعَهُ . وَفِي

(الجِذْعُ) : سَاقُ النَّخْلَةِ وَنَحْوُهَا . (ج)
 أَجْدَاعٌ ، وَجُذُوعٌ .
 (الجِذْعُ) : يَقَالُ : ذَهَبَ الْقَوْمُ جِذَعًا
 مِذَعًا : تَفَرَّقُوا فِي كُلِّ وَجْهِ
 (المُجْذَعُ) : مَا لَا أَصْلَ لَهُ وَلَا ثَبَاتٍ .
 * (جَذَفَ) الْإِنْسَانُ فِي مِثْبَةٍ ، وَالطَّائِرُ فِي
 طَيْرَانِهِ - جَذَفًا : أَسْرَعَ . و - الْمَرْأَةُ : مَشَتْ
 مِثْبِيَّةَ الْقِصَارِ . أَوْ قَصُرَتْ الْحَطْوُ . و -
 السَّمَاءُ : رَمَتْ بِالرَّيْحِ . و - الشَّيْءُ : قَطَعَهُ .
 (أُجْذَفَ) الطَّائِرُ وَالْمَرْأَةُ : جَذَفَ .
 (انجذف) : أَسْرَعَ .
 (تَجَذَّفَ) : انجذف .
 (المِجْذَافُ) : مِجْذَافُ السَّفِينَةِ : مِجْذَافُهَا .
 (ج) مِجْذَافٌ .
 * (جَذَلُ) الشَّيْءُ - جُذُولًا : انْتَصَبَ وَثَبِتَ .
 وَيُقَالُ : جَذَلَ الْقَوْمُ بِحَارِبِهِمْ .
 (جِذَلٌ) - جَذَلًا : فَرِحَ . فَهُوَ جِذَلٌ ،
 وَجِذْلَانٌ ، وَهِيَ جِذْلَى ، وَجَاءَ فِي الشَّعْرِ :
 جَاذِلٌ . (ج) جِذَالِيٌّ ، وَجِذْلَانٌ .
 (أُجْذَلُ) : أُنْفِرَهُ .
 (اجتذل) : فَرِحَ .
 (تجاذلوا) : تَضَاعَفُوا وَتَعَاذَرُوا .
 (استجذل) : انْتَصَبَ وَثَبِتَ .
 (المِجْذَلُ) : أَصْلُ الشَّجَرَةِ وَغَيْرِهَا بَعْدَ ذِهَابِ
 الْفَرْعِ . وَفِي الْأَثَرِ : «يَبْصُرُ أَحَدُكُمْ الْقَذَى فِي عَيْنِ
 أُخِيهِ ، وَلَا يَبْصُرُ الْمِجْذَلُ فِي عَيْنِهِ» . وَيُقَالُ : عَادَ
 الشَّيْءُ إِلَى جِذْلِهِ . و - رَأْسُ الْحَبْلِ . و - مَا بَرَزَ
 مِنْهُ وَظَهَرَ . و - عَوْدُ يُنْصَبُ لِلْإِبِلِ الْجَرِيئِيَّةِ
 لِتَحْتَكَّ بِهِ . وَيُقَالُ : إِنَّهُ لَجِذْلٌ حِكَاكٌ . وَهُوَ
 جِذْلٌ يُبَلَى أَوْ غَنَمٌ يُخَسَّنُ رِغْيَتَهَا وَالْقِيَامَ بِأَمْرِهَا .
 (ج) أَجْذَالٌ ، وَجِذَالٌ ، وَجُذُولٌ .
 * (جِذْمَةٌ) - جِذْمًا : قَطَعَهُ . فَهُوَ مَجْذُومٌ ، وَجِذِيمٌ .
 (جِذِمَتْ) يَدُهُ - جِذْمًا : انْقَطَعَتْ ، أَوْ ذَهَبَتْ
 أَصَابِعُهَا . فَهُوَ أُجْذِمٌ ، وَهِيَ جِذْمَاءٌ . (ج) جُذْمٌ .

و - الماء : صَوْتٌ ، ويقال : جَرَجَرَ الشَّرَابُ في الحَلْقِ . و - النار : صَوْتٌ . والشَّرَابُ : جَرَعَهُ جَرَعاً متواتراً له صوت . و - فلاناً الشَّرَابُ : سقاه إياه سقياً متواتراً له صوت .
(الجَرَجِر) : الجوف . وماء جَرَجِرٌ : كثير الجرجرة .

(الجَرَجَار) : صوت الرعد .

(الجَرَجِرُ) : الثورج .

(الجَرَجِيرُ) : بقل من الفصيلة الصليبية ، حَوْلِيٌّ يَنْبُثُ في المناطق المعتدلة ، جَرِيفٌ .
* (جَرَجَمَ) الطعامَ : أكله كله . و - الشَّرَابُ : شربه كله . و - الرجلُ : صرعه . و - البيتُ : هدمه وقوضه .

(تَجَرَجَمَ) : مطاوع جرجمه . و - الشيءُ : سقط . و - في الأكل والشرب : أكثر . و - في مكانه : تقبض وسكن .

* (جَرَحَهُ) - جَرَحاً : شق في بدنه شقاً . فهو وهي جريح . (ج) جَرَحَى . ويقال : جرحه بلسانه : سببه وشتمه . وجرح الشاهد : طعن فيه وردُّ قوله . و - الشيءُ : كَسَبَهُ . وفي التنزيل العزيز : ﴿ وَهُوَ الَّذِي يَتَوَفَّاكُم بِاللَّيْلِ وَيَعْلَمُ مَا جَرَحْتُم بِالنَّهَارِ ﴾ . ويقال : فلان يجرح لعياله .

(جَرَحَ) - جَرَحاً : أصابته جراحة . و - جَرَحَتْ شهادته وروايته .

(جَرَحَهُ) : أكثر من جرحه . ويقال : جرحوه بأنياب وأضرار : شتموه وعابوه .

(اجْتَرَحَ) الشيءَ : اكتسبه ، وأكثر ما يستعمل في الجرائم . وفي التنزيل العزيز : ﴿ أَمْ حَسِبَ الَّذِينَ اجْتَرَحُوا السَّيِّئَاتِ ﴾ . ويقال : فلان يجترح لعياله .

(استَجَرَحَ) الشاهدُ : استحق أن يُطعن فيه . ويقال : كثرت هذه الأحاديثُ واستجرحَتْ : فسدت وقلَّ صحتها .

(الجَارِحُ) - فلان جارحُ أهله : كاسبهم .

(الجَرَبَاءُ) : مؤنث الأجر ب . و - الأرضُ المقحوظة لاشيء فيها . و - السماءُ .

(الجِرْبَانُ) : جيب القميص . (مع) .

(الجُرْبَانُ) : الجِرْبَانُ . و - غمذ السيف . و - حذو .

(الجِرْنَةُ) : المزرعة . و - جلدة ومحوها توضع على شفير البئر لئلا ينتثر الماء فيها ، أو توضع في الجدول ليتحدّر عليها الماء . (ج) جِرْبَتْ .

(الجِرْبِيَاءُ) : ريح الشمال الباردة .

(الجَرِيبُ) : المزرعة . و - مكبال قدر أربعة أقفزة . و - الحصى فيه الثراب . (ج) أُجْرِبَةٌ . و جُرْبَانٌ .

(الجُرْبُ) : (في علم الأحياء) : غمذ على شكل حفرة عميقة في بشرة الحيوان الثديي ، يحيط بجذر الشعرة . (مج) .

(الجُورِبُ) : (انظر : جورب) .

* (تَجَرَّتَمَ) الرَّجُلُ : انقبض ولزم الموضع . و - سَقَطَ من عُلوٍ . و - الشيءُ : أخذ مُعْظَمَهُ . (اجترتم) القَوْمُ : اجتمعوا ولزموا موضعاً . و - الرَّجُلُ : سَقَطَ من عُلوٍ .

(الجُرْتُومَةُ) : الأصل . و - الغلصمة . و - الترابُ المجمعُ حَوْلَ أصول الشجر . و - قَرِيَّةُ النمل .

* (جَرَجَتِ) الإبلُ المرعى - جَرَجًا : أكلته .

(جَرَجَ) - جَرَجًا : قلق واضطرب . يقال : جَرَجَ الحائِمُ في إصبه . وسيكِينُ حَرِجُ النَّصْلِ .

و - الرجلُ : مشى في الجَرَجَةِ ، فهو جَرِجٌ وهي (بتاء) . و - الأرضُ : غَلَطَتْ .

(جَرَجَةُ) : أقلقه . و - زلّقه .

(الجَرَجَةُ) : وَسَطُ الطريق . و - الأرضُ الغليظة . (ج) جَرَجَ .

(الجُرَجَةُ) : وعاءٌ من أدم واسع الأسفل ، ضيقُ الرأس ، يُجعل فيه الزاد . (ج) جَرَجَ .

* (جَرَجَرَ) البعيرُ : ردّد صوته في حنجرتة عند الضجر . فهو جَرَجَارٌ ، وجرَجِرٌ ، وجرَجِرٌ .

مُجَرَّبَةٌ .

* (الجُرَائِضُ) : الأسد . و - من الإبل : الشَّدِيدُ العظيم . (ج) جَرَائِضٌ .

* (جَرَايِطُ) : مَعْدِنٌ فحمي حديدى تُصنَعُ منه مادةُ الكِتَابَةِ في أقلام الرصاص . (د) .

* (الجَرَائِطُ) : حجرٌ صُلْبٌ ذو ألوان مختلفة ، يُتَخَذُ منه العُمُدُ والأساطين . (د) .

* (جَرِبَ) - جَرَبًا : أصابه الجَرَبُ . فهو أَجْرَبٌ ، وهي جَرَبَاءُ . (ج) جُرْبٌ ، وجرَابٌ وهو جَرْبَانٌ ، وهي جَرَبِيٌّ . (ج) جَرَابٌ ، وجرَبِيٌّ . وهو جَرِبٌ . (ج) جَرَابٌ . و -

السَّيْفُ : صَدِيٌّ . فهو أَجْرَبٌ .

(أَجْرَبَ) : جَرِبَتْ إبِلُهُ .

(جَرَبُهُ) تَجَرِبًا ، وتَجَرِبَةٌ : اختبره مرة بعد أخرى . ويقال : رَجَلٌ مُجَرَّبٌ : جُرِبَ في الأمور وعُرِفَ ماعنده . ورجلٌ مُجَرَّبٌ : عَرَفَ الأمورَ وجَرَبَهَا .

(جُورَبٌ ، وتَجُورَبٌ) . (انظر : جورب) .

(التَّجَرِبَةُ) - (في العلم) : اختبارٌ منظمٌ لظاهرة أو ظواهر ، يُرادُ ملاحظتها ملاحظة دقيقة ومنهجية للكشف عن نتيجة ما ، أو تحقيق غرض معين . (مج) . و - ما يُعملُ أولًا لتلافي النقص في شيء وإصلاحه ، ومنه تجربة المسرحية ، وتجربة الطبع . (محدثه) . (ج) تجارب .

(الجَرَابُ) : وعاءٌ يُحْفَظُ فيه الزَادُ ونحوه . (ج) أَجْرِبَةٌ ، وجرِبٌ ، وجرَبٌ . و - (في

اصطلاح الأطباء) : جيبٌ عُدِّيٌّ مُفَرِّزٌ يتصل بغشاءٍ محاطيٍّ على الغالب . (ج) أَجْرِبَةٌ . (مج) .

(الجَرَائِطُ) طَوَيْفَةُ الشَّدِيَّاتِ اللَّامِشِيَّيةِ ، من فصائلها : الفُرَيْرَاوَاتُ الجَبِيَّةُ ، وجرَبِيَّاتُ الأذنان ، وطويلات الأرجل ، والجرذان الجرابية .

(الجُرَابُ) : السَّيْفِيَّةُ الفَارِغَةُ .

(الجَرَبُ) : مرضٌ جلديٌّ يُسبِّبه نوعٌ من الحَمَكِ يُسمى : حَمَكُ الجرب ، وينشأ عنه جِكَّةٌ شديدة في أثناء الليل خاصة . (مج) . و - العَيْبُ .

(الجراحة) : العضو العامل من أعضاء الجسد ، كاليد والرجل . و - ما يصيد من الطير والسباع والكلاب . (ج) جوارح . وفي التنزيل العزيز : ﴿ وَمَا عَلَّمْتُمْ مِنَ الْجَوَارِحِ مُكَلِّبِينَ ﴾ . و - ما تجرح به الشهادة .
 (الجِرْحَةُ) : الجُرْحُ . و - صنعة الجراح . و - فرغ من الطب يكون العلاج فيه كله أو بعضه قائماً على إجراء عمليات يدوية مبضعية . (ج) جرائح .
 (الجُرْحُ) : الشق في البدن . (ج) جروح ، وجراح .
 (الجُرْحَةُ) : ما تجرح به الشهادة .
 (الجراح) : الذي يعالج بالجراحة .
 * (جَرْدَةٌ) - جَرْدًا : قشره وأزال ما عليه . ويقال : جَرَدَه من ثوبه : عَرَاه . وجَرَدَ الجلدُ : نزع عنه الشعر . وجَرَدَ الجرادُ الأرضَ : أكل ما عليها من النبات وأق عليه فلم يبق منه شيئاً . وجَرَدَ القحطُ الأرضَ : أذهب نباتها . و - السيف من غمده : سَلَّهُ . و - القطن : خَلَجَه . و - القومَ : سألهم فمنعوه أو أعطوه كارهين . و - ما في الخزان أو الخانوت : أحصى ما فيه من البضائع وقومها . (ج) .
 (جَرْدٌ) - جَرْدًا : خلا جسمه من الشعر . فهو أجرد . (ج) جَرْدٌ . وفي حديث أهل الجنة : « جَرْدٌ مُرْدٌ مُتَكَحِّلُونَ » . و - المكان : خلا من النبات . فهو أَجْرَدٌ ، وجَرْدٌ ، وجَرْدٌ . وأَرْضٌ جَرْدَةٌ ، وجَرْدَاءٌ . ويقال : سماءُ جَرْدَاءٌ : لا غيم فيها . و - شعرُ الفرس : كان قصيراً رقيقاً . فهو أَجْرَدٌ . و - الرجلُ : شَرَى جلده من أكله الجراد . فهو جَرْدٌ . و - الثوبُ : أخلق . و - الشهرُ أو اليومُ : نَمَّ . فهو أَجْرَدٌ ، وجَرِيدٌ . (جَرْدٌ) : اشتكى بطنه من أكل الجراد . و - الزرعُ : أصابه الجرادُ . فهو مَجْرُودٌ . ويقال : أرضٌ مجرودة : كثيرة الجراد .
 (جَرْدَةٌ) : قشره وأزال ما عليه . ويقال :

جَرَدَ فلاناً الثوبَ ومن الثوبِ : عَرَاه . و - الكتابُ : عَرَاه من الضبط . و - الجلدُ : نزع عنه الشعر . و - السيفُ من غمده : سَلَّهُ . و - القحطُ الأرضَ : أذهب ما فيها .
 (الْجَرْدُ) من ثوبه : تَعَرَّى . و - الإهْل من أوبارها : سقطت عنها . و - السَّنْبَلَةُ : خرجت من لفائفها . و - الثوبُ : أخلق . و - شعرُ الفرس : كان قصيراً . و - في سيره : جَدُّ . و - به السيرُ : امتدَّ وطال . و - الفرسُ : تقدَّم جماعة الخيل في السباق .
 (تَجَرَّدَ) من ثوبه وعنه : تَعَرَّى . و - السَّنْبَلَةُ : انجردت . و - للأمر : جَدَّ فيه . و - في سيره : انجرد . و - الفرسُ : انجرد . (الأَجْرَدُ) : يقال : فرسٌ أَجْرَدٌ : سَبَّاق . وَتَبَنَّ أَجْرَدٌ : لا رغبة فيه . وقلبُ أَجْرَدٌ : ليس فيه غلٌّ ولا غشٌّ . ورُمِيَ فلانٌ على أَجْرَدِهِ : ظهره . (ج) أَجَارْدُ .
 (التَّجْرِيدُ) : عزل صفة أو علاقة عزلاً ذهنياً ، وقصر الاعتبار عليها ، أو ما يترتب على ذلك . (ج) .
 (التجريدية) : (من الناحية الفنية) : اتجاه حديث يقوم على تصوير فكرة الفنان أو شعوره تصويراً لا يعتمد على محاكاة لموضوع معين مع استخدام الألوان أو الأشكال الهندسية ، أو الأنغام الموسيقية . (ج) .
 (الجارودُ) : سِنَّةُ جارودٌ : مُفْجِطَةٌ شديدة المَحَل . ورجل جارودٌ : مشثوم .
 (الجارودية) : فرقة من الزيدية من غلاة الشيعة ، تنسب إلى أبي الجارود زياد بن المنذر الهمداني .
 (الجَرَادُ) : فصيلة من الحشرات المستقيمات الأجنحة . واحده : جرادة للذكر والأنثى . وفي



(الجُرادة) : ما قشِرَ من الشيء .
 (الجَرْدَاءُ) : مؤنث الأجرد . وصخرة جرداء : ملساء . وناقاة جرداء : أُكُولُ .
 (الجَرْدُ) من الأرض : فضاء لا نبت فيه . (ج) أَجَارْدُ .
 (الجَرْدُ) : الترس . و - البقية من المال .
 (الجَرْدَةُ) : البُرْدَةُ الخَلْق . و - الخرقه البالية .
 (الجَرَادُ) - لِيصُّ جَرَادٌ : يعرَى الناس من ثيابهم وينهبها . و - جَلَاءُ آنية الصُّفْرِ .
 (الجَرُودُ) : ناقاة جَرُودٌ : أُكُولُ .
 (الجريدة) : سَعْفَةٌ طويلة تُقَشَّرُ من حوصها . و - البقية من المال . و - نخيل لا رجالة فيها . و - دفتر أرزاق الجيش في الديوان . و - صحيفة يومية تنشر أخباراً ومقالات . (ج) جرائد . (ج) .
 (المَجْرَدُ) : مَحَلِّج القطن .
 (المَجْرَدُ) : ما يُدْرِك بالذهن دون الحواس . (ج) .
 * (جَرَدَتِ) الطعامَ وعليه : أكله كله . و - أكل يمينه ومنع بشماله لئلا يتناوله غيره . فهو جَرْدَبَانٌ ، وجَرْدُبَانٌ ، وجَرْدَبِيٌّ . (مع) . وفي المثل : لا تجعل شمالك جَرْدَبَاناً : يضرب في ذم الحرص .
 * (الجَرْدَقُ) : الغليظ من الخُبز . (مع) .
 * (الجَرْدَلُ) : السُّطَل . (ج) جراديل . (د) .
 * (جَرْدَمٌ) فلانٌ : أسرع . و - أكثر الكلام . فهو جَرْدَمٌ . و - في الطعام : جَرْدَبٌ . و - السنين من السنين : تجاوزها . و - مافي الإناء : أكله كله .
 (الجَرْدَمُ) : جَرَادٌ حضر الرؤوس سوداً .
 * (جَرْدَتِ) القَرْحَةُ - جَرْدًا : تعقدت كالجَرْدِ .
 (جَرْدَتِ) القَرْحَةُ - جَرْدًا : جَرْدَتْ . و - الفرسُ : أصابه الجَرْدُ .
 (أَجْرَدَةٌ) إلى الشيء : أُلْجَاه واضطره . و - فلاناً أخرجه وأفرده فلجاً إلى غيره .
 (جَرْدٌ) الشجرة : شُدْبُها . ويقال : جَرْدَه

فيها بذُرُ الجِنطة ، لِيَتَساقَطَ منها وراء المِحرث .
(ج) جُرٌّ .

(الجُرورُ) من الدَّوَابِّ : الذي لا يَنقاد ، وفي حديث ابن عمر : « أنه شهد فتح مكة ومعه فرسُ جُرورٍ ، وَجَمَلَ جُرورٌ » . و - من الرُّكَّابِ والآبار : البعيدة القَعْرِ . (ج) جُرورٌ .
(الجَريرُ) : الحبلُ يُقَادُ به . (ج) أُجِرَّةٌ ، وَجُرَّانٌ .

(الجَريرة) : الجِنَايةُ والدُّنْبُ ، وفي المثل : « في الجَريرة ، تُشترك العَشيرة » : يُضرب في الحثِّ على المِراساةِ والتعاون . ويقال : فعلتُ ذلك من جَريرَتِكَ : من أُجِلِكَ .
(المِجْرُ) : ما يُجعل تحت السَّقْفِ ليحمل أطراف القِوارِضِ .

(المَجْرَّةُ) : مجموعة كبيرة من الأجرام السماوية تتراءى من الأرض كوشاح أبيض يعترض السماء . ويسمى العامة « سكة الثبانة » . وسمي في اللغات الأوربية : « الطريق اللبني » ، وعرفها العرب من القِدَمِ لِحُومًا فَكَنُوهَا : « أم النجوم » .

* (جَرَزٌ) - جَرَزًا : أَكَلَ أَكْلًا سَريعًا . و - الشيءُ : قطعهُ واستأصلهُ . ويقال : جَرَزَ الشَّجَرَةَ وجَرَزَ العدوُّ . و - الجَرَّادُ الأرضُ : أَكَلَ نباتها . ويقال : جرزهَم الزمانُ : اجتاحتهم . و - فَلَائًا : نَحَسَهُ . ويقال : جَرَزَ فَلَائًا بالشِّمِّ : رماه به .
(جَرَزَتِ) الأرضُ - جَرَزًا : صارت جُرزًا . و - أَكَلَ ثَبَاتُهَا .

(جَرَزٌ) - جَرَاةٌ : كان أَكولًا ، أو كان سريع الأكل . فهو ، وهي : جُرورٌ .

(أَجَرَزَتِ) الأرضُ : صارت جُرزًا . و - القومُ : وقعوا في أرض جُرزٍ . و - أَجَدُّوا . و - الناقةُ : هَرَلَتْ .

(جَارِزُهُ) : فَآكُهُ مفاكهُةٌ تُشبه السَّبَابَ .
(تَجَارِزًا) : أساء كلُّ منهما إلى الآخر بالقول والفعل .

(الجَارِزُ) - امرأة جَارِزٌ : عاقر . وسؤال جَارِزٌ :

(الجَارِزَةُ) : الطريقُ إلى الماء . والإبلُ الجَارِزَةُ : القِوَابِلُ . وفي الحديث : « لا صَدَقَةٌ في الإبلِ الجَارِزَةِ » . ويقال : لا جَارِزَةَ لي في هذا : لا منفعة تُجَرُّني إليه .
(الجَارِزُورُ) : نَهْرٌ يَشُقُّهُ السَّيْلُ .
(الجَرَاةُ) : جَرَفَةُ الجَرَّارِ .
(جِرٌّ) : كلمة زَجْرٌ تُقالُ لِلكَلْبِ . (مصرية قديمة) .

(الجَرُّ) : هَلَمَّ جَرًّا : تعبير يُقالُ لاستدامة الأمرِ واتصاله . يقال : كان عامًا أولَ كَذَا وكَذَا وهَلَمَّ جَرًّا . (وانظر أيضًا : هَلَمَّ) . و - حَبِلٌ يُشَدُّ في أداة المِحرث . و - الوَهْدَةُ من الأرض . و - (في اصطلاح النحويين) : نوع من الإعراب .
(الجَرَّاءُ) : يقال : فعل ذلك من جَرَّائِكَ ، ومن جَرَّائِكَ : من أُجِلِكَ .

(الجَرَّارُ) : عَسْكَرٌ جَرَّارٌ : كثيرٌ . و - صانعُ الجِرارِ . و - سِيارَةٌ تُجَرُّ آلة المِحرث وغيرها . (ج) جَرَّاراتُ . (معدنة) .

(الجَرَّارَةُ) : مؤنثُ الجَرَّارِ . و - عَقْرَبُ صفراء صغيرة على شكل الثبنة ، وهي من أحبِّب العقارب .

(الجَرَّةُ) : إناءٌ من خَرَفٍ . (ج) جَرٌّ ، وجَرَّارٌ . و - حُشِّيَّةٌ في رَأْسِها كِيفَةٌ تُصَادُ بها الظباءُ . وفي المثل : « ناوَصَ الجَرَّةُ نَمَّ سَالمَها » : يَضربُ لمن يَمُتُّ في أمرٍ فيضطرب فيه ثم يَسْكُنُ . و - ما يُخْرِجُهُ البَعيرُ من بَطْنِهِ لِمَضْعُوعِهِ ثم يَلْعَهُ .

(الجِرَّةُ) : الجماعةُ من الناسِ يقيمون ويظعنون . و - اللُّقْمَةُ يتعلَّلُ بها البَعيرُ إلى وقت غَلْفِهِ . و - لِدَوَاتُ الظَّلْفِ والمُخَفِّ : كالمِعدَةِ للإنسان . و - ما يُخْرِجُهُ البَعيرُ من بَطْنِهِ لِمَضْعُوعِهِ ثم يَلْعَهُ . ويقال : هو لا يَكْظِمُ على جِرَّتِهِ : لا يَكْتُمُ سِرَّهُ . (ج) جِرَّرٌ .

(الجِرَّةُ) : حُشِّيَّةٌ في رَأْسِها كِيفَةٌ تُصَادُ بها الظباءُ . و - قَعْبَةٌ من حديدٍ مثقوبةُ الأسفلِ يجعل

الدهرُ : حَنَكُهُ .

(الأَجْرَدُ) : الأَفْجَحُ .

(الجَرْدُ) : الورمُ في عرقوب الدابة .

(الجُرْدُ) : الكبيرُ من الفِئرانِ (ج) جُرْدانٌ .



(الجَرْدَةُ) - أرضُ جَرْدَةٌ : كثيرةُ الجُرْدانِ .
* (جَرَّتِ) الماشيةُ - جَرًّا : رَعَتْ وهي تَسيرُ . و - الحاملُ : زادت على وقت حَمَلِها . ويقال : جَرَّتْ وَلَدَها ، وبه . فهي جُرورٌ . و - الشيءُ : جذبُهُ وسحبُهُ . وفي المثل : « جَرَّ النارُ إلى قُوصِهِ » : لمن يُؤَثِّرُ نفسه على غيره . و - الناقةُ : رَكِبَها وهي تَرعى . و - الإبلُ : ساقها سَوَقًا رُوَيْدًا . و - الفصيلُ : شَقَّ لسانَهُ لئلا يرضع . و - الخيلُ الأرضُ بسنابِكِها : أثرت فيها . و - على نفسه ، وغيره جَريرةٌ : جَنى جِتابَهُ .
(أَجَرَّتِ) البئرُ : صارت جُرورًا . و - البعيرُ : تركَ الجَريرَ على عُنُقِهِ . و - الفصيلُ : جَرَّهُ . ويقال : أَجَرَّ لسانَهُ : منعه الكلامُ . و - فلانًا الرُمحُ : طعنته به وتركه فيه . ويقال : أَجَرَّ الرُمحُ . و - فلانًا أَغاييَهُ : غناه صوتًا ثم أردفه أصواتًا متتابعةً . و - فلانًا الدَّيْنَ : أَخْرَهَ له . (جَارَهُ) : ماطلَّهُ وطاولَهُ . وفي الحديث : « لا تُجارَ أخاك ولا تُشارَهُ » .

(جَرَّةُ) ، و - به : سحبُهُ وجذبُهُ .
(الجَرُّ) : المِجْدَبُ . و - الماشيةُ : جَرَّتْ .
(أَجَرَّتِ) البعيرُ : أَخْرَجَ جِرَّتَهُ . و - الشيءُ : جذبَهُ .

(استَجَرَّ) الفصيلُ عن الرُّضاعِ : أَخَذَهُ قَرَحَةً في فيه أو في سائرِ جَسَدِهِ فَكَفَّ عنه . و - لِفَلانٍ : اتَّقادَ لَهُ . و - الشيءُ : جذبَهُ .
(الأَجْرانُ) : الإنسانُ والجِنُّ . يقال : جاءَ بِجَيْشِ الأَجْرانِ .

جراز : شديد .
 (الجارزة) : مؤثت الجارز . وأرض جارزة :
 يابسة غليظة بكتنفها رمل أو قاع . (ج) جوارز .
 (الجرأ) من السيف : القاطع . و - من
 الإبل : الأكل .
 (الجرز) : السنة المجدبة . و - من الإنسان :
 صدره أو وسطه . (ج) أجزأ . ويقال : طوى
 أجزأه : تراخى .
 (الجرز) : ثوب للنساء من الوبر وجلود
 الشاء . و - الفرو الغليظ . (ج) جروز .
 (الجرز) : الأرض الجسدية . وفي التنزيل
 العزيز : ﴿أَوْ لَمْ يَرَوْا أَنَّا نَسُوقُ الْمَاءَ إِلَى الْأَرْضِ
 الْجُرُزِ﴾ . ويقال : سنة جرز : جدبة . و -
 العمود من الحديد . (ج) أجزاز .
 (الجرز) : الجرز . (ج) جززة .
 (الجززة) : المرة من الجزر . ويقال : لن
 ترضى شائفة إلا بجززة : إنها من شدة بغضها
 وحسبها لا ترضى لمن تبغضهم إلا بالاستئصال .
 (الجززة) : الحزمة من القش ونحوه .
 (المجزأ) - مفازة مجزأ : مجدبة .
 * (جرس) الطائر - جزساً : صوت . و -
 الكلام : نعم به وتكلم . و - البقرة ولدها :
 لجسته . و - النحل نوز الشجرة : لجسه
 للعسل . و - الثور البقرة : نجسها بقرنه .
 (أجرس) : صوت . ويقال : أجرس
 الحادي ، وأجرس العلوي . و - الطائر : سجع
 صوله . و - الجرس وبه : حركة فصوت .
 (جرس) بالقوم : سجع بهم وتلد . و -
 الدهر فلاناً : خلكه . وفي حديث عمر قال له
 طلحة : «قد جرسك الدهور» . فهو مجرس :
 جرس الأمور وجرسها لمرها وخلكه ، وهي
 مجرسة . ويقال : ناقة مجرسة : مذبذبة في
 السير والركوب .
 (الجرس) بشيء : تكلم به وتكلم .
 (الجاروس) : الأكل .

(الجرس) : الصوت نفسه أو الخفي منه .
 وفي الحديث : «أقبل القوم يديون ويخفون
 الجرس» . وجرس الحرف : نعمته . وتقول :
 سمعت جرس الطير : سمعت صوت مناقيرها على
 شيء تأكله . (ج) جروس .
 (الجرس) : الجرس .
 (الجرس) : الحركة والصوت . و - أداة
 من نحاس أو نحوه ، مجوفة ، إذا حركت
 تتذبذب فيها قطعة صغيرة صلبة ، فيسمع
 صوتها . (ج) أجراس .
 (الجرسة) : التسميع والتدبير من اقتراف
 ما ينال الثروة .
 (الجرسة) : أرض جرسية : تصوت عند
 تحريكها وتقلبها .
 * (جرشة) - جرشاً : قشرة . و - حكة .
 ويقال : جرش الجلد : دلكه ليملاس . وجرش
 رأسه بالمشط : حكه حتى أثار وسخه . و -
 الشيء : لم يتعم دقه . فهو مجروش ، وجرش .
 (جرش) رأسه بالمشط : جرشته .
 (الجرش) لعباله : تكسب . و - الشيء :
 اختلسه .
 (الجراشة) : ما سقط من الشيء عند حكه .
 (الجرش) : صوت يحدث من أكل الشيء
 الخشن . (ج) أجراش ، وجروش .
 (الجرشي) : التمس . يقال : كرم الجرشي .
 (الجريش) : الجروش من الحبوب وغيرها .
 ورجل جريش : صارم نالده .
 * (جرشام) - قالون جرشام في الأقبصاد
 السياسي : قالون يقرر أن النقود الرديئة تطرد
 النقود الجيدة من التداول . (ج) .
 * (جرضه) - جرضاً : لحقه . و - فلان
 يريه - جرضاً : يلعه بقناه .
 (جرض) يريه - جرضاً : ابتلعه بالجهد على
 هم وحزن . و - حصن به . ويقال : جرض عليو
 ريقه : ابتلعه غيظاً . وجرض بنفسه : كاد يقضى

عليه . فهو جريض . (ج) جرضي .
 (أجرضه) يريه : أخصه به .
 (الجراض) : (انظر : جراض) .
 (الجراض) : البعير العظيم . و - من
 الثوق : اللطيفة بولدها .
 (الجرريض) : العضة . و - اختلاف الفكين
 عند الموت . وفي المثل : وحال الجريض دون
 القريض : يضرب لأمر يهوق دونه عائق . و -
 الشديد الهم . (ج) جرضي .
 * (جرع) الماء ونحوه - جرعاً : يلعه .
 (جرع) الحبل - جرعاً : التوت إحدى قواه
 فظهرت على سائر القوى . فهو جرع . و - الماء
 ونحوه - جرعاً : جرعته . ويقال : جرع
 الغيظ : كظمه .
 (أجرع) الحبل والوتر : أغلظ بعض قواه .
 (جرعته) الماء : سقاها إياه . ويقال : جرعته
 غصص الغيظ : غاظه مرة بعد أخرى فكظم
 الغيظ .
 (أجرع) الماء : جرعته ، أو تابع جرعته
 كالمتمكاريه . وفي التنزيل العزيز : ﴿يَتَجَرَّعُهُ وَلَا
 يَكَادُ يُسِيغُهُ﴾ . ويقال : تجرع غصص الغيظ :
 كظم غيظه .
 (الأجرع) : الأرض ذات الحورنة تشاكيل
 الرمل . (ج) أجارع .
 (الجرهاء) : الأجرع . (ج) جرهاوات .
 (الجرعة) : المرة من الجرع . و - الأجرع .
 (ج) جراع .
 (الجرعة) : الأجرع . (ج) جرع .
 (الجرعة) من الماء : حسوة منه ملء الفم .
 (ج) جرع .
 * (جرف) الإنسان - جرفاً : كثر أكله . و -
 الشيء : ذهب به كله أو جله . ويقال : جرف
 السيل الوادي : أكل من جوانبه . وجرف الدهر
 القوم : أهلكهم . و - الطين : كسحته . و -
 البعير : وسّمه بجرفة .

(اجرمز) : جرمز . ويقال : اجرمز العائم :
اجتمع المطر في وسطه ولم ينزل في أوله .
(تجرمز) : اجتمع . و- الليل : ذهب . و-
عليهم : سقط .
(الجراميز) - جراميز الإنسان : أطرافه
يبدئه . ويقال : جمع جراميزه : تقبض ليشب .
وفي حديث عمر : أنه كان يجمع جراميزه ويذب
على القرس . ورمى الأرض بجراميزه وأزواجه :
رمى بنفسه . وضم فلان إليه جراميزه : رفع
ما انتشر من ثيابه ثم مضى . وأخذ الشيء
بجراميزه : بحذافيره : (جميعه) . وجمع له
جراميزه : استعد له وعزم على قصده .
(الجرموز) : حوض يتخذ في قاع أو روضة
مرتفع الأعضاء فيسيل منه الماء . (ج) جراميز .
و- الركبة . و- البيهت الصغير . و- الذكر من
أولاد الذئب .
* (الجرمقاني) : واحد الجرامقة ، وهم قوم
من العجم هبطوا الموصل في أوائل الإسلام .
(الجرموني) : الخف القصير يلبس فوق
خف . (مع) .
* (جرن) - جروناً : تعود أمراً وتمرن عليه .
يقال : جرنت يده على العمل ، وجرنت الدابة .
و- الفوب والذرع والأديم : لان والسحق . فهو
جارت . (ج) جوارن . وهو جرين أيضاً .
ويقال : جرن الكتاب : درس . و- الحب :
طحنه شديداً . فهو تجرون ، وجرين .
(أجرن) الحب أو القرا : وضعه في الجرين .
(جرن) السوط : لثته ومزله .
(الجرن) : الحلد جربناً .
(الجارن) : الطريل الدارس . و- من
المخاع : ما استمتع به وتلى .
(الجران) : باطن العلق من البحر وغيره .
(ج) أجرنة ، وجرن . ويقال : ألقى فلان على
هذا الأمر جرناله : وطن نفسه عليه . وضرب
الإسلام بجرانه : ثبت واستقر . وفي حديث

(جرم) لونه - جرمأ : صفأ .
(أجرم) : ارتكب جرماً . ويقال : أجرم
عليهم وإلهم : جنى جناة . و- النخل والتمر :
حان جرائمه . و- الرجل : أكتسب جرماً .
وقرى : ﴿ وَلَا يُجْرِمُكُمْ ﴾ .
(جرم) السنة : أتمها .
(اجترم) لأهليه : كسب . و- الشيء :
تجرمه . و- الذئب : ارتكبه .
(تجرم) : تم وانقضى . يقال : تجرمت
السنة ، وتجرم الليل . و- عليه : ادعى عليه
جرماً لم يفعله .
(جرم) : يقال : لا جرم لآيين : لا يند
ولا محالة ، أو حقاً .
(الجرام) : الثوى . و- الثمر اليابس .
(الجرام) : وحدة من وحدات الوزن تساوي
جزءاً من ألف من الكيلو جرام (د) .
(الجرامة) : ما سقط من الثمر عند قطعه .
و- ما يترك من الثمر على الكروب . و- رداء
التمر المجزوم .
(الجرم) : الجسد . (ج) أجرام ، وجروم ،
وجرم . وجرم الصوت : جهازه .
(الجرم) : الذئب . (ج) أجرام ، وجروم .
(الجرمة) : الجرثم .
(الجرمة) : ما قلع من الثمر . و- القوم
يجرمون النخل .
(الجريم) : القوم المجزوم . و- القوم
اليابس . و- ما يرضع به الثوى (يكتسب) . و-
العظيم الجرم . و- الثوى .
(الجرينة) : (بوجه عام) : كل أمر إلهي
أو سلب يعاقب عليه القالون ، سواء أكان مخالفة
أم مباحة أم جناة . و- (بوجه خاص) :
الجناية . (ج) . (ج) جرائم . و- من الرجال :
الكاسب . يقال : فلان جرمة أهله .
* (جرمز) : تقبض واجتمع بعضه إلى بعض .
ويقال : جرمت عن الجواب : فر منه ونكص .

(أجراف) المكان : أصابه سيل جراف .
و- الرجل : رعى إبله في الجراف .
(جرفة) : جرفة .
(اجترفة) : جرفة .
(تجرفة) : جرفة .
(الجراف) : ذهب كله .
(الجاروف) : أداة الجراف ، تكون مع
الكتاسين والفعلة . (م) .
(الجراف) : الداهب بكل شيء . يقال :
سيل جراف ، وموت جراف ، ويقال : رجل
جراف : أكل جذاً .
(الجراف) : المال الكثير من الصامت
والناطق . و- الكلا الملقف .
(الجراف) : شق الوادي إذا حفر الماء في
أسفله . (ج) أجراف ، وجرفة .
(الجراف) : الجراف . وفي التليل العرير :
﴿ أَلَمْ نَأْتِ أَسْنَ بِنَهْلِهِ عَلَى ثَقْوَى مِنْ اللَّهِ وَرِضْوَانٍ
نَحْرُ أَسْنَ بِنَهْلِهِ عَلَى شَقَا جُرْفِ هَارٍ ﴾ .
(ج) أجراف ، وجروف .
(الجرفة) : سمة في جسد البحر .
(الجراف) : أداة الجراف . وتنان جراف :



كثير الأعد من الطعام . (ج) مجراف .
(المجرفة) : المجراف . (ج) مجراف .
* (جرم) - جرمأ : أذب . ويقال : جرم نفسه
وقومه ، وجرم عليهم وإلهم : جنى جناة . و-
فلان لأهله : كسب . و- الرجل : أكتسب جرماً .
وفي التليل العرير : ﴿ وَلَا يُجْرِمُكُمْ شَتَاتُ قَوْمٍ
عَلَى أَنْ لَا تُغْدِلُوا هُدُيُوا هُوَ أَقْرَبُ لِلثَّقْوَى ﴾ :
لا يجرمكم بلطغ قوم على الاعتداء عليهم . و-
الشيء : قطعه . و- النخل ونحوه جرماً ، وجرماً :
جنى ثمره . و- القرم : جناة .
(جرم) - جرامة : عظمت جرمة .

عائشة : «حتى ضرب الحق بجرائه» . وألقى عليه
جرائه : ثقله .

(الجُرُونُ) : الموضع الذي يُداس فيه البر
ونحوه ، وتُجَفَّفُ فيه الثمار . (ج) أُجْرَانٌ .

(الجَرِينُ) : الجُرُونُ . (ج) أُجْرِنَةٌ ، وَجُرْنٌ .

(المِجْرُونُ) : الجُرُونُ . - الرجل الأكول

. ويقال : سَفَّرَ مِجْرُونٌ : بعيد .

* (أُجْرِبُ) الشَّجَرَةَ : صارَ فيها الجِرَاءُ . - و
السَّبْعَةُ وَالكَابَةُ : كانت ذاتَ جِرَاءٍ .

(الجِرْوُ) : الثَّمَرُ أَوَّلُ مَا يَنْبُثُ عَضًا . - و

ما استندارَ من الثَّمَارِ ، كالخَنْظَلِ وَالْقَنَاءِ ونحوه .

- والصَّغِيرُ مِنْ وَدِّ الكَلْبِ وَالأسَدِ وَالسَّبَاعِ .

(ج) جِرَاءٌ ، وَأَجْرٌ ، وَأَجْرَاءٌ .

(الجِرْوَةُ) : أنثى الجِرْوِ . - والثَّاقَةُ القَصِيرَةُ .

ويقال : ضَرَبَ لذلك الأَمْرِ جِرْوَتَهُ ، أَوْ جِرْوَةَ

نَفْسِهِ : وَطَنَ نَفْسَهُ عَلَيْهِ . وَضَرَبْتُ جِرْوَتِي عَنْهُ ، أَوْ

عَلَيْهِ : صَبَرْتُ عَنْهُ ، أَوْ عَلَيْهِ .

* (جَرَى) الفرسُ ونحوه - جَرِيًا ، وَجِرَاءٌ :

اندفع في السير . - السفينةُ والشمسُ والنجومُ

جَرِيًا : سارت . وفي المثل : «جَرَى المَذَكِّيَاتِ

غِلَابٌ» : يضرب لمن يوصف بالتبريز على أقرانه .

- والماءُ ونحوه جَرِيًا ، وَجَرِيَانًا ، وَجَرِيَةً : اندفع

في انحدارٍ واستواءٍ ، أَوْ مَرًّا سَرِيعًا . وفي المثل :

«حَرَى الوادِي فَطَمَّ عَلَى القَرِيِّ» : يضرب عند

تجاوز الشَّرِّ حُدَّهُ . - وإلى كذا : قصد وأسرع .

- له الشيءُ جَرِيًا : دام . ويقال : جَرَى فلانٌ

مَجْرَى فلانٍ : كانت حاله كحالهِ .

(أَجْرَى) الماءُ : أساله . - السفينةُ :

سيرها . - فلانًا في حاجته . أرسله . - و - عليه

كذا : أدانهُ له .

(جاراهُ) : مُجاراةٌ ، وَجِرَاءٌ : جرى معه .

ويقال : جاراه في الحديث .

(جَرَاهُ) : اتَّخَذَهُ جَرِيًا .

(تَجَارَوْا) في الحديث : تناظروا فيه . ويقال :

تَجَارَوْا في أهوائهم : تَدَاعَوْا فيها .

(استَجْرَاهُ) : اتَّخَذَهُ جَرِيًا . - طَلَبَ مَه

الجَرَى .

(الإجْرِيَّةُ) : الوَجْهُ الذي تأخذ فيه وتَحْرَى

عليه . ويقال : الكَرَمُ مِنْ إجْرِيَّاهُ : من خُلِقَ

وطبيعته . - والحَرَى . (ج) أُجَارَى . ويقال :

فَرَسٌ ذُو أُجَارَى : ذُو فُؤُونٍ في الجَرَى .

(الإجْرِيَّاءُ) : الإِجْرِيَّاءُ .

(الإجْرِيَّةُ) : الخُلُقُ والطَّبِيعَةُ .

(الجَارِي) - الثَّمَنُ الجَارِي (في علم الاقتصاد) :

هو الذي يتعَيَّنُ في المنافسة الحُرَّةِ بنقطة توازن العرض

والطلب . والحسابُ الجَارِي : اتفاق بين مُتَعَامِلَيْنِ

يقضى بتقييد الحقوق والدُّيُونِ ، وبتحديد أَجَلٍ

لِتَصْفِيَةِ الحساب ، والدفع بعد ذلك من صافي

الحساب . (مج) .

(الجَارِيَّةُ) : الأُمَّةُ وَإِنْ كانت عَجُوزًا . - و

الغَيْثِيَّةُ مِنَ النِّسَاءِ . - والشَّمْسُ . - والسَّفِينَةُ . وفي

التنزيل العزيز : ﴿حَمَلْنَاكُمْ فِي الجَارِيَّةِ﴾ . - و

الرَّيْحُ . (ج) جَوَارٍ .

(الجَرَى) : الصَّبَا . يقال : جارية بَيْنَةَ الجَرَى .

(الجِرَاءُ) : يقال : فعلت ذلك من جِرَائِكَ

ومن جِرَاكَ : من أَجَلِكَ .

(الجَرِيَّةُ) : الصَّبَا ، يقال : جارية بَيْنَةَ

الجَرِيَّةِ . - وَالوَكَاةُ .

(الجَرِيَّةُ) : الوَكَاةُ . - والجَارِي مِنْ

الرَّوَاتِبِ . (ج) جَرَايَاتُ .

والجَرَايَاتُ أَوْ المُقْتَنَاتُ (في علم الاقتصاد) :

نظام يُحَدِّدُ ما يستهلكه كل فردٍ من بعض السلع .

(مج) .

وبطَاقَاتِ الجَرَايَاتِ (في علم الاقتصاد

أيضاً) : بِطَاقَاتُ يُحَدِّدُ فيها الكَمِيَّةُ التي للأفراد

حق شرائها . (مج) .

(الجَرِيَّاءُ) : الخُلُقُ والطَّبِيعَةُ .

(الجَرَى) : الوَكِيلُ ، (الواحد والجمع) والمُوَثَّقُ

(في ذلك سواء) . - والرسولُ . وفي حديث أم

إسماعيل عليه السلام : «فَأرْسَلُوا جَرِيًا» . - و

الأَجِيرُ . - الضَّامِسُ . (ج) أُخْرِياءُ .

(المَجْرَى) مِنَ الثَّهْرِ : مَسِيلُهُ . - و (في

الشَّعْرِ) : حَرَكَتُهُ حُرُوفِ الرَّوِيِّ المَطْلُوقِ . - و

(في النحو) : أحوالُ أواخرِ الكَلِمِ وأحكامُها

والصُّورِ التي تُتَشَكَّلُ بها . (ج) مَجَارٍ .

* (الجِرْيَالُ) : صَبِغٌ أَحْمَرٌ . (مع) .

* (جَزَأْتُ) الإِبِلَ - جَزَأًا ، وَجَزُوعًا : اكتفت

بالرُّطْبِ عن الماءِ . - والشَّيْءُ : قَبِعَ واكتفى

به . - والشَّيْءُ جَزَأًا : قَسَمَهُ أَجْزَاءً . - و

شَدَّهُ . - والشَّعْرُ : حَذَفَ مَه جُزْأَيْنِ .

(أَجْرَأُ) القَوْمُ : جَزَأْتُ إِبِلَهُمْ . - المرأةُ :

وَأَتِ الإِثَاتِ . فهي مُجْرِيَّةٌ ، وَمُجْرِيٌّ . - و

المَرْعَى : التَّفُّ وَحَسَنُ تَبِثِهِ . - وَغَنَهُ مُجْرَأُ فلانٍ

وَمُجْرَأَتُهُ : أَغْنَى عَنْهُ مُغْتَاهَهُ . وفي حديث سهل :

«ما أَجْرَأُ مِنَّا اليَوْمَ أَحَدًا كما أَجْرَأُ فلانًا» . - و

الشَّيْءُ فلانًا : كَفَّاهُ . فهو مُجْرِيٌّ . ويقال : أَجْرَأَ

مُجْرِيٌّ : مُقْبِعٌ كَافٍ . ويقال : أَجْرَأُ الإِبِلَ :

كَفَّاهَا عن الماءِ بالرُّطْبِ والكَلِإِ . - والسُّكَيْنُ :

جَعَلَ لَهُ جُزْأَةً . - من الشَّيْءِ جُزْأَةً : أَخَذَهُ .

- والحائِمُ في إصْبِيعِهِ : أَدْخَلَهُ فِيهِ .

(جَزَأَهُ) : قَسَمَهُ أَجْزَاءً . - الإِبِلَ : أَجْرَأَها .

- والشَّعْرُ : جَزَأَهُ . - والسُّكَيْنُ : أَجْرَأَهُ .

(اجتَزَأَ) به : اكتفى .

(تَجَزَأَ) به : اجتَزَأَ . - الإِبِلَ : أَجْرَأَها .

(الجازِي) : يقال : هذا رجلٌ جازِيٌّكَ من

رَجُلٍ : كافِيكَ .

(الجازِيَّةُ) : من النُّخْلِ : التي اسْتَعْتَنَتْ عن

السَّقِيِّ . (ج) جَوَارِيٌّ .

(التَّجْرِيَّةُ) - أثمانُ التَّجْرِيَّةِ (في الاقتصاد) :

الأُثمانُ التي يَشْتَرِي بها المُسْتَهْلِكُونَ السَّلْعَ من (تِجَارِ

التَّجْرِيَّةِ) ، وهم الذين يَبِيعُونَ السَّلْعَةَ أَجْزَاءً .

(الجَزْءُ) : يقال : ما لِفَلانٍ جَزْءٌ : ماله كِفايَةً .

(الجُزْءُ) : القِطْعَةُ مِنَ الشَّيْءِ . - و ما

يتركَّبُ الشَّيْءُ مِنْهُ ومن غيره . - والنَّصِيبُ .

(ج) أَجْزَاءُ . والجُزْءُ الذي لا يتجزأ (عند

المتكلمين) : جوهري ذو وضع لا يقبل الانقسام أصلاً ، لا يحسب الخارج ، ولا يحسب الوهم ، أو الفرض العقلي ، تتألف الأجسام من أفرادها بالضميمة بعضها إلى بعض . والجُزء العشري (في علم الرياضة) : هو الجزء الكسري من النسب إذا وُضِعَ على صورة كسر عشري . (مج)

(الجُزأة) : أصل مغزٍ الذنب . و - مقبض السكين . و - خشبة يُرفع بها الكرم عن الأرض . (ج) جُزاً .

(الجُزئي) : المنسوب إلى الجزء . والجُزئي الحقيقي : ما يمنع تصوّره من وقوع الشركة فيه ، كمحمد ، وعلي . والجُزئي الإضافي : ما الدرّج تحت أعم منه ، كالإنسان بالنسبة إلى الحيوان . (الجُزئية) - الحركة الجُزئية (في علم الأحياء) : حركة جزءٍ من حيٍّ مُتعضٍّ . والكُسور الجُزئية لكسرٍ ما : هي أبسط كُسورٍ حاصل جمعها يساوي الكسر الأصلي . (مج) . والصيغة الجُزئية (في علم الكيمياء) : هي الصيغة التي تُدَلُّ على عدد ذرات كل عنصر من العناصر في جُزئٍ مادّةٍ ما . (مج) .

(الجُزئي) من مادّةٍ ما : هو أصغر جُزئٍ مستقلٍ منها ، يصح أن يوجد محتفظاً بالخواص الكيميائية لهذه المادة . (مج) .

* (جرح) الطباء - جرحاً : دخلت مأواها . و - فلان : مضى لحاجته ولم ينتظر . و - له : أعطاه عطاءً جزئياً . و - أعطاه ولم يشاور أحداً . و - الشجرة : ضربها ليحترق ورقتها .

* (جَزَز) الماء عن الأرض - جَزَزاً : نصب وحسرت . ويقال : جَزَزَ البَحرُ والنَّهرُ : الحسرت ماؤه . - الشيء : قطعه . و - الجَزَزُ : تحرقها . فهو جازر ، وجَزَزٌ ، وجَزِيرٌ . ويقال : جَزَزَ العسل : اشتقاه . و - النخل ، جَزَزاً ، وجَزَزاً : صرّمه .

(أَجَزَز) : البعير : حان له أن يُجَزَزَ . و - النخل : حان صيرامه . ويقال : أجزر الشبيخ :

أسنّ ودنا فتأوه . و - فلاناً : دفع له شاة تصلح للذبح ، نعجةً ، أو كبشاً ، أو عنزاً . وفي الحديث : «بعث بعثاً فمروا بأعرابي له غنم ، فقالوا : أجززنا» . ويقال : أجزره جزوراً ، إذا جعلها له . (أجَزَزَ) الجَزُورُ : نحرها . و - القومُ جَزُوراً : جَزَرها لهم .

(أَجَزَزَ) البحرُ والنَّهرُ : جَزَزَ .

(الجِزارة) : حرفة الجزار .

(الجُزارة) : أطراف البعير (اليدان والرجلان والرأس) يأخذها الجزار عن أجزته . وفي حديث الأضحية : «لأعطي منها شيئاً في جزارتها» . ويقال : فرس ضخم الجزارة : غليظ اليدان والرجلين كثير عصبهما ، (لا يراد الرأس في الخيل : لأن كبره فيها هجنة) .

(الجَزُورُ) : الثَّحْرُ . و - انحسار ماء البحر عن الشاطئ ، ضد المد . (مج) .

(الجِزْرُ) : بقلة عُسْقُولِيَّة زراعية من الفصيلة الخبيثة .

(الجِزْرُ) : الجِزْرُ . و -

ما يصلح لأن يُذبح من الشاء .

وَجَزْرُ السَّبَاعِ : اللحم الذي

تأكله . ويقال : تركوهم جَزَرًا

للسباع والطير : قطعاً . و - الأرضون يتحسّر عنهن المد .

(الجَزُورُ) : ما يصلح لأن يُذبح من الإبل (ولفظه أنثى) . يقال للبعير : هذه جَزُورٌ سمينة .

(ج) جَزَائِرُ ، وجَزْرٌ .

(الجِزيرة) : أرض يُحْدِقُ بها الماء . (ج)

جَزَائِرُ ، وجَزْرٌ .

(المَجَزُورُ) : موضع الجَزْرِ . (ج) مَجَزَارُ .

وفي حديث عمر : «أثقوا هذه الجازر ، فإن لها ضراوة كضراوة الخمر» .

(المَجَزَرَةُ) : المَجَزُورُ (ج) . مَجَزَارُ .

* (جَزَز) النخل ونحوه - جَزَا : حان أن يُقَطَّعَ

نعره . و - النخلة جَزَا ، وجَزَاذا : قَطَّعَ

نعرها . و - الصُوف ونحوه ، جَزَا : قَطَّعَهُ . و - الثمر - جَزُورًا : ييسر .

(أَجَزَز) النخل ونحوه : جَزَزَ . و - القوم :

حان جَزَاؤُ عَنِيهِمْ . و - الثمر : ييسر . و -

فلاناً : جعل له جَزَاةً شاةً .

(أَجَزَزَ) الصُوف ونحوه : حَزَزَهُ .

(استَجَزَزَ) الثمر والصُوف : حان جَزَاؤُهُ .

(الجَزَاةُ) - القوة الجَزَاةُ (في الرياضة) : هي

القوة التي تكون على مقطع القضيب إذا أثرت فيه جملة قوى بنسبة واحدة . (مج) .

(الجِزَارُ) : وقت الجَزْرِ . و - الحَصَادُ .

(الجِزَارُ) من كل شيء : ما جَزُرَ منه . و -

ما فضل من الشيء وسقط عند القطع .

(الجِزَارَةُ) : الجِزَارُ . و - الوريقة تقيد فيها

المعلومات (مو) .

(الجِزْرُ) : ما جَزُرَ من الصوف .

(الجِزْءُ) : صُوف شاةٍ في السنة . (ج)

جِزْرٌ ، وجَزَائِرُ . وفي المثل : «رُبَّ جِزْءٍ على شاةٍ سيء» : يضرب للبخيل المستغنى .

(الجِزْرُورُ) : ما يُجَزَّرُ من الغنم (يستوى فيه

المذكر والمؤنث) . (ج) جِزْرٌ .

(الجِزْرُورَةُ) من الغنم : التي يُجَزَّرُ صُوفُهَا .

(ج) جِزَائِرُ .

(الجِجَزُورُ) : ما يُجَزَّرُ به . (ج) مَجَزَارُ .

* (جَزَع) الشيء - جَزَعًا : جَزَأَهُ وقطعه .

ويقال : جَزَعَ الخَبْلُ : قَطَّعَهُ من وَسَطِهِ .

وجَزَعُ الوادِي : قَطَّعُهُ عَرْضًا . و - له من ماله

جِرْعَةٌ : قطع له منه قطعة .

(جِزَع) - جِزَعًا ، وجِزُوعًا : لم يصبر على

ما نزل به . فهو جِزَعٌ ، وجِزَاعٌ ، وجِزُوعٌ ،

وجِزَاعٌ . وفي المثل : «من جِزَعِ اليوم من الشرِّ

ظلم» : يضرب عند صلاح الأمر بعد فساده ،

أي لا شرُّ يُجَزَعُ منه اليوم .

(أَجَزَعَهُ) : حَمَلَهُ على الجِزَعِ .

(جِزَع) البُسْرُ والرُّطْبُ وغيرهما : بلغ



الإرطابُ بعضته . و - الحوضُ : لم يبق فيه إلا
جُزَعَةٌ من الماء . و - النوى : حكَّ بعضته ببعض
حتى ابيضَّ الموضع المحكوك منه وترك الباقي على
لونه . و - فلاناً : أزالَ جَزَعَهُ .
(اجتزَعَهُ) : جَزَأَهُ وقطَعَهُ .
(الجَزَعُ) : انقطع من وسطه . يقال : انجزع
الحبلُ ، وانجزعت العصا .
(تجزَع) الشيءُ : تقطع . و - البُسْرُ والرُّطْبُ
وغيرهما : جَزَع . و - السَّهْمُ والسيْفُ ونحوهما :
تَكَسَّر . و - القومُ الشيءَ : تقسَّموه . وفي
الحديث : « فترقُّ الناسُ إلى غنيمَةٍ فتجزعُوها » .
(الجزاعُ) : حنسةٌ معروضةٌ بين شيئين
ليُحتمَلَ عليهما .
(الجزاعُ) : كَلَأُ جُزَاعٍ : يُقْتَلُ الدَّوَابُّ .
(الجزعُ) : ضربٌ من العقيق يُعرَفُ
بخطوطٍ متوازية مستديرة مختلفة الألوان ،
والحجر في جملة بلون الظفر . و - مُتَعَطِّفُ
الوادي وَوَسَطُهُ . (ج) أَجْرَاعٌ .
(الجزعُ) : المِحْوَرُ الذي تَدورُ فيه
المَحَاذِلُ ، وهذا المعنى ينطبق على ما يعرف
بالدُّنْجَلِ . (ج) .
(الجزعَةُ) : القليلُ من الشيء . (ج) جُزَعٌ .
(الجزعَةُ) : الجزعَةُ . و - القطعةُ من
الليل . و - مُجْتَمَعُ الشجرِ . (ج) جَزَعٌ .
(المُجَزَّعُ) : كلُّ ما اجتمع فيه سوادٌ وبياضٌ .
(المُجَزَّعُ) : المُجَزَّعُ . و - من اللحمِ : ما
كان فيه بياضٌ وحُمْرَةٌ . و - بين أوتار العود : ما
كان بعض أجزائه رقيقاً وبعضها غليظاً .
* (جَزَفَ) له في الكيل ونحوه - جَزَفًا : أكثر .
(جَارَفَ) : باع الشيء لا يُعلم كيله أو
وزنه . و - بنفسه : خاطَر بها . و - في كلامه :
أرسله إرسالاً على غير روية .
(اجتَزَفَ) الشيءَ : اشراه جُزَافًا .
(الجُزَافُ) : الشيءُ لا يُعلم كيله أو وزنه .
(الجُزَافَةُ) : الجُزَافُ .

(الجزفة) : القطعة من الشيء . يقال : جَزَفَهُ
من النَّعَمِ ، وجَزَفَهُ من الشَّعْرِ .
* (جَزَلَةٌ) - جَزَلًا : قطعته . وفي حديث خالد بن
الوليد لما انتهى إلى العزى ليقطعها : « فجزلها
بائنتين » . ويقال : جزل له من ماله جَزَلَةٌ : أعطاه منه
قطعة . وجزل القَتْبُ غاربَ البعير : أحدث فيه
دَبْرَةً .
(جَزَلُ) البعيرُ - جَزَلًا : حدث في غاربه دَبْرَةٌ لا
تبرأ . ويقال : جَزَلُ غاربه . فهو أَجْزَلُ وهي جَزَلَاءُ .
(ج) جُزَلٌ . و - الرأى : فسَد . فهو جَزَلٌ .
(جَزَلٌ) - جَزَالَةٌ : عظم . ويقال : جزل
اللفظُ : استحكمت قوته . و - فلانٌ : صار ذا رأى
جيد قوى محكم . ويقال : جَزَلُ رأيه ؛ فهو جَزَلٌ ،
وَجَزِيلٌ .
(أَجْزَلَةٌ) : جَزَلَةٌ . و - له العطاء ، وفيه ،
ومنه : أوسع وأكثر .
(استجَزَلَهُ) : استجاده .
(الجزال) : صيرام النخل .
(الجزل) : الكثير العظيم من كل شيء . و - ما
عظم من الحطب وييس . وفي الحديث : « اجمعوا له
حطباً جَزَلًا » . و - الكرم الميعطاء . و - من
الكلام : القوي الفصيح الجامع . (ج) جِزَالٌ .
(الجزلَةُ) : القطعة . و - سقاء اللبن .
(ج) جِزَالٌ .
(الجزلَةُ) : القطعة . (ج) جِزَلٌ . وفي حديث
الذجال : « يضرب رجلاً بالسيف فيقطعه جزلتين » .
* (جَزَمَ) - جَزَمًا : أكل أكلةً تَمَلُّا عَثْمًا . و - أكل
أكلةً في اليوم والليلة . و - عليه : سكت . و - عزم .
و - عنه : جَبُنَ وَعَجَزَ . و - الشيءَ : قطعته . ويقال :
جَزَمَ الأمرُ : أخذ فيه بالنقمة . و - البهينُ : أمضاها
قاطعةً لا رجعةً فيها . و - عليه بكذا : أوجبه . و -
النخلُ : قَدَّر ثمرها بالحدس . و - الكلمةُ : أسكن
آخرها . أو حَدَفَهُ إن كان حرف علة أو نوناً في
أحد الأفعال الخمسة .
(جَزَمَ) عليه ، وعنه : جَزَمَ .

(اجتزَمَ) النخلُ : اشترى ثماره . و -
الشيءَ : قطعته . و - جَزَمَةً من المال : أخذها .
(الجزم) : مطاوع جزم .
(تَجَزَّمُ) : انجزم .
(الجزام) : صيرام النخل .
(الجزم) : (في النحو) : تُسْكِن الحَرْفُ أو
حذفه إن كان حرف علة أو نوناً في الأفعال الخمسة .
و - الصورة الأولى للخط العربي (سُمِّي بذلك لأنه
جُزِمَ من المُسْتَد ، أي أُخِذَ مِنْهُ) .
(الجزم) : النَّصِيبُ من النخل وغيره .
(الجزمة) : الأكلة الواحدة .
(الجزمة) : القطعة . و - من الماشية : القطعة
من العشرة فما فوقها . (ج) جِزَمٌ .
(الجزميَّة) : مذهب من مذاهب الفلسفة ،
يقوم على قدرة العقل على الوصول إلى اليقين . وقد
يقال هذا في التهكم على من يميلون إلى الجزم
والاعتقاد دون تمحيص . (ج) .
* (جَزَى) الشيءَ - جَزَاءً : كفى وأغنى .
وفي التنزيل العزيز : ﴿ وَأَتَّقُوا يَوْمًا لَا تَجْزِي نَفْسٌ
عَنْ نَفْسٍ شَيْئًا ﴾ . ويقال : جَزَى مَجْزَى فلانٍ
ومَجْزَاةً : قام مقامه . و - فلاناً بكذا وعليه :
كافأه . وفي المثل : « إنما يَجْزِي الفتى نَيْسُ
الجمالِ » : أي يجزيك الكيس لا الأحمق . ويقال :
جَزَأَهُ عنه . و - فلاناً حَقَّهُ : قَضَاهُ .
(أَجْزَى) عنه : جَزَى . ويقال : أَجْزَى عنه
مُجْزَى فلانٍ ومُجْزَاةً .
(جَزَاةً) : أثابته . و - عاقبه .
(اجتزأه) : طلب منه الجَزَاءَ .
(تَجَازَى) الدُّنَيْنُ : تقاضاه ، فهو مُتَجَازٍ .
وفي الحديث : « أن رجلاً كان يُدَايِنُ الناسَ ،
وكان له كاتبٌ ومُتَجَازٍ » .
(الجازي) : يقال : هذا رجلٌ جازيك من
رجلٍ : حَسَبَكَ وكافيك .
(الجازيَّة) : الثواب . و - العقاب . (ج)
جَوَازِي .

(الجزأء): الجَزَائَةُ. وفي المثل: «جَزَاءُ جَزَاءٍ سِينِمَارٍ»: يُضْرَبُ لِلْمُحْسِنِ كُفَاةً بِالْإِسَاءَةِ.
 (الجزئية): خَرَّاجُ الْأَرْضِ. - وما يُؤْخَذُ مِنْ أَهْلِ الدُّمَّةِ. وفي التنزيل العزيز: ﴿حَتَّى يُعْطُوا الْجِزْيَةَ عَنْ يَدٍ وَهُمْ صَاغِرُونَ﴾. (ج) جَزَى، وَجَزَى، وَجَزَاءً.
 * (جَسَأَ) - جَسَعًا، وَجَسُوعًا، وَجَسُوعًا: يَسُ. - وَصَلْبًا. - وَحَشَنًا. يُقَالُ: جَسَأَ النَّبْتُ. وَجَسَأَتْ يَدُهُ مِنَ الْعَمَلِ. - وَالْمَاءُ وَنَحْوُهُ: جَمَدٌ. - وَالشَّيْخُ: بَلَغَ غَايَةَ السَّنِّ. فَهُوَ جَاسِيٌّ.
 (الجاسيُّ) (في الرياضة): جَسَمٌ جَاسِيٌّ: جِسْمٌ لَا تَتَغَيَّرُ الْمَسَافَةُ بَيْنَ أَجْزَائِهِ الْمُخْتَلِفَةِ مَهْمَا كَانَتِ الْقُوَى الْمُؤَثِّرَةُ فِيهِ. (ج) جَاسِيٌّ.
 (الجسوء البسيط) (في الرياضة): مَرُونَةٌ التَّرْخُوحُ. (ج) جَاسِيٌّ.
 (الجاسيَّاء): الصَّلَابَةُ وَالغِلْظُ.
 * (جَسَدَهُ) - جَسَدًا: ضَرَبَ جَسَدَهُ.
 (جَسِيدٌ) الدَّمُ - جَسَدًا: يَسُ. - وَبِهِ: صَبَقَ. فَهُوَ جَسِيدٌ، وَجَاسِيدٌ، وَجَسِيدٌ.
 (أَجَسَدَ) الثَّوْبَ وَنَحْوَهُ: صَبَغَهُ بِالْجَسَادِ. فَهُوَ مُجَسَّدٌ. (ج) مَجَاسِيدٌ. وَفِي حَدِيثٍ لِي ذَرٌّ: «أَنَّ امْرَأَتَهُ لَيْسَ عَلَيْهَا أَثَرُ الْمَجَاسِيدِ». (جَسَدَ) الثَّوْبَ وَنَحْوَهُ: أَجَسَدَهُ.
 (تَجَسَّدَ): مَطَاوَعُ حَسَدِهِ.
 (الجَسَادُ): الدَّمُ الْيَاسِ. - وَالزُّعْفَرَانُ الْمُصْفَرُّ وَنَحْوُهُمَا، مِنْ كُلِّ صَبْغٍ شَدِيدِ الْحُمْرَةِ وَالصَّفْرَةِ.
 (الجَسَادُ): وَجَعٌ يَأْخُذُ فِي الْجَسَدِ أَوْ الْبَطْنِ.
 (الجَسَدُ): الْجِسْمُ. وَفِي التَّنْزِيلِ الْعَزِيزِ: ﴿فَأَخْرَجَ لَهُمْ جِبَلًا جَسَدًا لَهُ خُورٌ﴾. - وَجَسَادٌ (ج) أَجْسَادٌ.
 (المَجَسَّدُ): الثَّوْبُ الْمَلَامِسُ لِلْجَسَدِ.
 (ج) مَجَاسِيدٌ.
 (المُجَسَّدُ) - صَوْتٌ مُجَسَّدٌ: مَرْقُومٌ عَلَى حَاتٍ وَالْحَانَ.

* (جَسَرَ) - جُسُورًا، وَجَسَارَةً: شَجَعٌ وَجَرُؤٌ. - وَمَضَى وَتَقَدَّمَ. فَهُوَ جَسْرٌ، وَحَسُورٌ. (ج) جُسْرٌ. وَهِيَ جَسُورٌ، وَجَسُورَةٌ. (ج) جُسْرٌ. وَجَسَائِرٌ. - وَالْقَوْمُ: عَقَدُوا جَسْرًا. - فَلَانَ عَلَى الشَّيْءِ: أَقْدَمَ. - وَالرُّكَّابُ الْمَفَازَةَ: عَبَّرَتْهَا.
 (جَسْرُهُ): شَجَعُهُ.
 (اجتسرت) الرُّكَّابُ الْمَفَازَةَ: جَسَرَتْهَا. وَيُقَالُ: اجتسرت السفينة البحرَ.
 (تجسرت): مَضَى وَتَقَدَّمَ. - وَتَطَاوَلَ وَرَفَعَ رَأْسَهُ. - وَفِيهِ: اجتسرت وأقدمَ. - وَفِيهِ بِالْمَعَا وَنَحْوِهَا: تَحَرَّكَ لَهَا.
 (الجسرت): القَنْطَرَةُ وَنَحْوِهَا مِمَّا يُعْبَرُ عَلَيْهِ.
 - وَضَفَّةُ التَّرْعَةِ. - وَالْحَدُّ الْفَاصِلُ بَيْنَ الْأَرْضَيْنِ. (ج) أَجْسُرٌ، وَجُسُورٌ.
 (الجسرتُ): الضَّخْمُ مِنْ أَعْضَاءِ الْجِسْمِ.
 (الجسرةُ): مَوْثُ الْجَسْرِ. وَجَارِيَةٌ حَسْرَةُ السَّوَادِ: مَمْتَلِكَتُهَا.
 * (جَسَ) الْأَرْضَ - جَسًا: وَطَّهَا. - وَالخَبِيرُ: بَحَثَ عَنْهُ وَفَحَصَ. - وَالشَّيْءُ بِيَدِهِ: مَسَّهُ. - وَالشَّخْصَ بَعَيْنِهِ: أَحَدَ النَّظَرِ إِلَيْهِ لَيْسَتْ بِيَدِهِ وَيَسْتَلْبِثُهُ.
 (اجتسهُ) بِيَدِهِ: جَسَّهُ. - وَالْإِبِلُ الْكَلَاءُ: التَّمَسَّتْهُ بِأَفْوَاهِهَا.
 (تَجَسَّنَ) الخَبِيرُ: جَسَّهُ. وَفِي التَّنْزِيلِ الْعَزِيزِ: ﴿وَلَا تَجَسَّنُوا﴾. وَيُقَالُ: تَجَسَّنَ فَلَانًا، وَمِنْهُ.
 (الجاسئةُ): الْحَاسَةُ (مِنْ الْحَوَاسِ الْخَمْسِ). (ج) جَوَاسُءٌ.
 (الجاسوسُ): مَنْ يَتَجَسَّنُ أَخْبَارَ الْأَعْدَاءِ لِيَأْتِيَ بِهَا. (ج) جَوَاسِيسٌ.
 (الجَسَّاسُ): وَصَفٌ لِلْمُبَالَغَةِ. - وَالْأَسَدُ؛ لِأَنَّهُ يُؤَثِّرُ فِي الْفَرِيسَةِ بِرَأْيِهِ.
 (الجسيسُ): الْجَاسُوسُ.
 (المَجَسُّ) مِنْ مَوْضِعِ الْجَسِّ. وَيُقَالُ: فَلَانٌ ضَيْقُ الْمَجَسِّ: لَيْسَ بِرَحِيبِ الصَّدْرِ. (ج) مَجَاسٌ. وَفِي الْمَثَلِ: «أَفْوَاهُهَا مَجَاسُهَا». يَضْرَبُ فِي شَوَاهِدِ الْأَشْيَاءِ الظَّاهِرَةِ لِمَعْرِفَةِ بَوَاطِنِهَا. وَالْأَصْلُ فِي ذَلِكَ أَنَّ الْإِبِلَ إِذَا أَحْسَنَتِ الْأَكْلَ اكْتَفَى النَّازِرُ بِذَلِكَ لِمَعْرِفَةِ سَمَنِهَا.
 (المَجَسُّ) مِنْ مَوْضِعِ الْجَسِّ. (ج) مَجَاسٌ.
 (المَجَسَّةُ) مِنْ مَوْضِعِ الْجَسِّ. (ج) مَجَاسٌ.
 (المَجَسَّةُ) مِنْ مَوْضِعِ الْجَسِّ. (ج) مَجَاسٌ.
 * (جَسَمَ) - جَسَامَةً: عَظَمَ، فَهُوَ جَسِيمٌ. (ج) جَسَامٌ.
 (جَسَمَ) الشَّيْءَ: جَعَلَهُ ذَا جِسْمٍ.
 (تَجَسَّمَ): مَطَاوَعُ جَسَمِهِ. - وَالشَّيْءُ فِي الْعَيْنِ: تَصَوَّرَ. - وَالشَّيْءَ: رَكِبَ جَسِيمَتَهُ وَمُعَظَّمَتَهُ. - وَاتَّجَهَ إِلَيْهِ يُرِيدُهُ. - وَاتَّخَذَهُ. (الْحَسَامُ): الْعَظِيمُ الْجِسْمِ الْبَدِينِ. وَهِيَ (بِنَاءٍ).
 (الجَسْمُ): الْجَسَدُ. - وَكُلُّ مَا لَهُ طَوْلٌ وَعَرْضٌ وَعُمُقٌ. - وَكُلُّ شَخْصٍ يُدْرِكُ مِنَ الْإِنْسَانِ وَالْحَيَوَانَ وَالنَّبَاتِ. - وَ(عِنْدَ الْفَلَسِيفَةِ): كُلُّ جَوْهَرٍ مَادِيٍّ يَشْغَلُ حَيْرًا وَيَتَمَيَّزُ بِالثَّقَلِ وَالِامْتِدَادِ، وَيُقَابِلُ الرُّوحَ. وَقَدْ عَرَفَهُ الْجَرَجَانِيُّ: بَأَنَّهُ جَوْهَرٌ قَابِلٌ لِلْأَبْعَادِ الثَّلَاثَةِ: الطُّوْلِ، وَالْعَرْضِ، وَالْعُمُقِ. (ج) أَجْسَامٌ، وَجُسُومٌ.
 وَ(فِي عِلْمِ الْفِزْيَاءِ): الْأَجْسَامُ الطَّائِفَةُ: هِيَ الْأَجْسَامُ الَّتِي إِذَا تَرَكْتَ حُرَّةً وَهِيَ مَغْمُورَةٌ فِي سَائِلٍ طَفَّتْ عَلَى سَطْحِهَا. وَالْأَجْسَامُ التَّامَّةُ الْمَلَامِسَةُ هِيَ الْأَجْسَامُ الَّتِي تَعْدَمُ بَيْنَهَا قُوَّةُ الْإِخْتِكَافِ، وَيَكُونُ رَدُّ فِعْلِهَا عَمُودِيًّا عَلَيْهَا. (ج) جَسَمٌ.
 (الجَسْمُ): الْأُمُورُ الْجَسَامُ. - وَالرَّجَالُ الْعُقَلَاءُ، وَلَعَلَّ مَفْرَدَهُ جَسِيمٌ كَرِغِيمٌ وَرَغْفٌ.
 (الجَسْمَانُ): الْجَسْمُ. - وَالشَّخْصُ.
 (الجَسْمَانِيُّ): الْمُنْسُوبُ إِلَى الْجَسْمِ. وَيُقَالُ: رَجُلٌ جَسْمَانِيٌّ: ضَخْمُ الْجَنَةِ.
 (الجَسْمِيُّ): الْجَسْمَانِيُّ.

(الجَمِيمُ) : الجَسَام . و - ما ارتفع من الأرض وعلاه الماء . (ح) جِسام .
 (الجُسَيْمَات الكُنْسِلْمَانِيَّة) (في الحُمَى الصفراء) : نُخْرُ زُجَاجِي تَحْلُطِي مُسْتَحْمَض في بعض الخَلَايا المحوطة بالخلايا المصابة في الكَبِد . (ح)
 (المُحَسَّم) : ما له طول وعرض وسَمَك . (ح) . ورأس المُحَسَّم (في الرياضة) : مثال رأس الهرم ، وهو ملتقى ثلاثة أحرف من أحرفه أو أكثر . (ح)
 * (الجُسَان) : الضاريون بالدُفوف . الواحد : جاسين .
 (الجُسْتَة) : سمكة مستديرة لها زُمَانِيَان .
 * (جَسَا) - جَسُوًا ، وَجُسُوًا : يس . و - صَلَبَ وَغَلَطَ . و - حَشُن . و - المَاءُ : جَمَدَ . و - الشَيْخُ : بَلَغَ غَايَةَ السَّنِّ .
 (جَسِي) - حُسُوًا ، وَجَسَا : جَسَا . (جاسأه) : عاداه .
 (الحاسياء) : (انظر : جَسَا) .
 * (جَشَات) نفسه - جُشُوًا ، وَجَشَاتًا ، وَجَشَاتًا ، وَجَشَاءً : ثارت للقيء . و - حاشت من حزن أو فزع . ويقال : جَشَات البلاد بأهلها ، والبحار بأمواجها ، والرياضُ برِياها ، واللَّيَالِي بظلماتها وأهواها : لفظتها ودَفَعَتْهَا . و - المَعْدَةُ : تَنَفَسَتْ من امتلاء . و - الغنمُ ونحوها : أُخْرِجَتْ صوتًا من حُلُوقها . و - الأَرْضُ : أُخْرِجَتْ جميع نبتها . و - البحرُ : ارتفع وأشرف . و - اللَّيْلُ : أَظْلَمَ . و - الوحشُ : ثار دفعة واحدة . و - العَدُوُّ : نهض وأقبل . و - القومُ : خرجوا من بلد إلى بلد . و - على نفسه : ضيق . و - عن الطعام : أضم فكرهه . و - علينا التَّعَمُّ : طرأت .
 (جَشَات) المَعْدَةُ : جَشَات . ويقال : جَشَاتُ الرجل .
 (اجْتَشَاتُهُ) البلادُ : لم توافقه . ويقال :

اجتَشَا البلادَ .
 (تَجَشَّات) المَعْدَةُ : جَشَات . ويقال : تَجَشَّاتُ الرجلُ : أخرج صوتًا ، هو تنفس المَعْدَةُ من الامتلاء . وفي المثل : « تَجَشَّاتُ لقمانُ من غير شَيْع » : يضرب فيمن يتحلَّى بما ليس فيه . و - الفَجْرُ : هبَّت الرِّيحُ عند طلوعه .
 (الجَشَاءُ) : الكثير . و - القوسُ الخفيفة الكثيرة الإزنان . (ج) أَجَشَاءُ .
 (الجَشَاءُ) : الصوتُ يخرجُ من الفم عند امتلاء المَعْدَةُ . و - من البَحْرِ واللَّيْلِ وغيرهما : الدَّفْعَةُ .
 (الجَشَاءُ) : الصوتُ يخرجُ من الفم عند امتلاء المَعْدَةُ . و - هبوبُ الرِّيحِ عند الفجر .
 (الجَشَاءُ) : الجَشَاءُ . و - الكثيرُ الجَشُوءِ والأحزان .
 * (جَشَبَ) - جَشِبًا : غَلَطَ وَحَشُن . و - الطعامُ : كان بلا إدام . فهو جَشَبٌ ، ومِجَشَابٌ . و - الحَبُّ : طحنه جَرِيشًا . و - شبا به : أَذْهَبَ .
 (جَشِبَ) الشَّيْءُ والطعامُ - جَشِبًا : جَشَبَ . و - الرجلُ : غلظ مأكله وَحَشُن ، فهو جَشِبٌ . وفي الحديث : أنه ﷺ : « كان يأكل الجَشِبَ من الطعام » .
 (جَشَبَ) - جَشُوبَةٌ ، وَجَشَابَةٌ : جَشِبَ . و - الكلامُ : جفا وَحَشُن . فهو جَشِيبٌ .
 (الجَشُوبُ) من النساءِ : الخشنة الغليظة .
 (المِجَشَاب) : البَدَنُ الغليظ .
 (المِجَشَبُ) : الضَّخْمُ الشُّجاع .
 (المُجَشَبُ) : الحَشْنُ المعيشة .
 * (جَشَرَ) الصَّبْحُ - جُشُورًا : طَلَعَ وَانْفَلَقَ . و - الدُّوَابُّ ، جَشَرًا : أَقَامَتْ في المرعى . و - عن أهله : عَزَبَ . و - الدُّوَابُّ : أُخْرِجَتْ للرُّعَى . و - رَعَاها قريباً من البيوت . و - الشَّيْءُ : تَرَكَهُ .
 (جَشِير) الإِنَاءُ - جَشَرًا : وَسِخَ . فهو جَشِيرٌ . و - السَّاجِلُ ، جَشَرًا ، وَجَشَارَةً : حَشُنَ طِينُهُ وَيَسَّ كالحَجَرِ . و - الرَّجُلُ والبَعِيرُ : أَصَابَهُ سَعَالٌ جافٌ فَحَشِنَ صَوْتَهُ . ويقال : جَشِيرَ صَوْتُهُ . فهو

أَجَشِيرٌ ، وهي جَشَرَاءُ . (ج) جُشِيرٌ .
 (جَشِير) : أَصَابَهُ سَعَالٌ جافٌ . فهو بِجَشِيرٍ .
 (جَشِيرَةٌ) : تَرَكَهُ . و - الإِنَاءُ : فَرَّغَهُ . و - الدُّوَابُّ : جَشَرَهَا .
 (تَجَشَّر) : مطاوع جَشَرَهُ . و - بطئه : انتفخ .
 (الجاشير) : الدابة تذهب حيث شاءت .
 (الجاشيرية) : نصفُ النَّهارِ . و - السُّحْرُ . و - الشرب مع الصُّبْحِ . يقال : شَرِبْتُ جاشيرِيَّةً ، وشَرِبْتُ الجاشيرِيَّةَ .
 (الجُشَار) : سَعَالٌ أو خَشُونَةٌ في الصدر . و - غَلَطَ في الصوت منه .
 (الجَشَر) : حجارة خشنة تتكوَّن في البحر من الحصى والأصداف .
 (الجَشَر) : الجَشَرُ . و - الماشية ترعى في مكانها لا تتوبُّ إلى أهلها . و - القومُ يبيتون مكانهم في مرعى الإبل لا يرجعون إلى بيوتهم . و - خُتَالَةُ الناسِ . و - بَقْلُ الرِّبْعِ . و - القشر الباطن على حبة الحنطة .
 (الجُشْرَةُ) : الجُشَار . و - الرُّكَامُ .
 (الجُشَار) : صاحب الجَشَرِ من الماشية .
 (الجَشِير) : الجَعْبَةُ . و - الجُوالِقُ الضخم . (ج) أَجَشِيرَةٌ ، وَجُشِيرٌ .
 (المِجَشِير) : حوض لا يُسْتَقَى فيه ، لجَشِيرِهِ ، أَيْ وَسَخِهِ وَقَدْرِهِ . (ج) مِجَشِيرٌ .
 * (جَش) القومُ - جَشًا : نفرُوا جماعةً في نهضة . و - الحَبُّ : جَرَشُهُ . فهو مجَشُوشٌ ، ومِجَشِيشٌ . و - الحيوانُ وغيره بالعصا : ضربه . و - الباكى دمعته : استخرجه . و - المكانُ : كَنَسَهُ وَنَطَفَهُ . و - البَيْرُ : نَقَاها من الوَحْلِ .
 (جَش) الصوتُ - جَشَشًا ، وَجَشَشَةً : اشتدَّ وصار فيه كالبُحَّةِ . ويقال : جَشَّ الرجلُ وغيره ، فهو أَجَشُّ ، وهي جَشَاءُ . (ج) جُشٌ .
 (أَجَشَت) الأَرْضُ : انْفَتَحَتْ نَبْثُها . و - الحَبُّ : جَشَشَهُ .

* (الجُشُوب) : القصر الديم . و - الضعيف
 الذى لا خير فيه . (ج) جَعَابِيْبُ .
 * (جَعْبِرَةُ) : صرعه .
 (الجَعْبِرُ) : القصر . و - القَدَحُ الغليظ
 القصر الذى لم يُحَكَمْ نَحْتَهُ . (ج) جَعَابِرُ .
 (الجَعْبِرَى) : القصر المتداخل الدم .
 * (تَجَعَّبَنَ) : تَقَبَّضَ وتَجَمَّعَ .
 (الجَعْبِنُ) : أصول الشجر والنبات . (ج)
 جَعَائِنُ .
 (الجَعْبِنَةُ) : واحدة الجَعْبِنِ . و - من
 الرجال : الجَبَانُ الثَقِيْلُ (ج) جَعَائِنُ .
 * (جَعْفَجَع) الجمل : اشتد هديره . و -
 الرحى : صَوْتٌ . وفى المثل : «أسمع جَعْفَجَةَ ولا
 أرى طليخاً» : يضرب للرجل يُكثِرُ الكلامَ ولا
 يعمل . فهو جَعْمَجَاعٌ . و - فى المكان : قعد على
 غير اطمئنان . و - به : أزعجه . و - شرده .
 و - حبسه . و - ألزمه الجَعْفَجَاعُ . و -
 الإيل وبها : حركها للإناخة أو النهوض أو
 للحبس . و - الجزور : نحرها .
 (تَجَعْفَجَع) : مطاوع جمععه . و - ضرب
 بنفسه الأرض من صرَعٍ أو وجع أو ضرب .
 (الجَعْفَجَاع) : المكان الضيق الخشن الغليظ .
 و - الحيس . و - المناخ السيئ لا يقر فيه
 صاحبه . و - من الأرض : معركة الحرب .
 (الجَعْفَجَع) : المكان الضيق الخشن الغليظ .
 و - ماتطامن من الأرض .
 * (جَعَدَ) الشعر وغيره - جَعْدَةٌ ، وجعادة :
 اجتمع وتقبَّضَ والتوى . و - قَصُرَ . ويقال :
 جَعَدَ الخَدُّ ، وجَعَدَ الثرى ، وجَعَدَ الزُّبْدُ . فهو
 جَعْدٌ . (ج) جَعَادٌ .
 (جَعَدَ) الشعر وغيره : جمعه . ويقال :
 حَيْسٌ مُجَعَّدٌ : غليظ مجتمع .
 (تَجَعَّدَ) الشعر وغيره : جَعَدَ .
 (الجُعَادَةُ) - أبو جُعَادَةُ : كُتَيْبَةُ الذئب .
 (الجَعْدُ) : يقال : وجه جَعْدٌ : مستدير قليل

(أَحْشَمَةٌ) أمراً : كلفه إياه .
 (جَشَمَةٌ) أمراً : أَجَشَمَةٌ .
 (تَجَشَّم) الأمر : جَشِمَهُ . و - الأرض : قصد
 إليها . و - فلاناً من بين القوم : قَصَدَ قَصْدَهُ . و -
 تخيَّره .
 (الجُشْمُ) : الثقل . و - دراهم رديئة . (ج)
 جُشُومٌ .
 (الجُشْمُ) : الثقل . يقال : ألقى عليه جُشْمَهُ .
 و - الصَّدْرُ وما اشتمل عليه من الضلوع .
 * (جَشِينٌ) - جَشِنًا : سمين وغلظ . فهو جَشِينٌ .
 (الجُشِنَةُ) : جنس طيور صغار من الجوائم .
 * (جَصٌّ) فى الرباط - جَصًّا ، وجَصِيصًا :
 تأوُّه من شدَّة ربطه به .
 (جَصَصَ) الجِرُّوُّ : فُتِحَ عينيه وحركهما .
 و - البتُّ والتمرُّ والزهرُّ : بدا أول ما يخرج .
 و - البناء : طلاه بالجص . و - الإناء : ملأه .
 (الجِصُّ) : من مواد البناء . (مع) .
 (الجَصَّاص) : صانع الجص . و - بانهه .
 (الجَصَّاصَة) : الموضع الذى يُعْمَلُ فيه الجصُّ .
 (الجَصِيصَة) : جنس نباتات من الفصيلة
 القَرْنَفَلِيَّة .
 * (جَصٌّ) فلانٌ - جَصًّا : مشى مشية فيها
 تبختر . و - عليه بكذا : حَمَلَ .
 (جَصَّضَ) : عدا عدوًّا شديدًا . و - عليه :
 جَصَّضَ .
 (الجِصِّي) : مشية فيها تبختر .
 * (جَعَبَ) الجَعْبَةُ - جَعْبًا : صنعها . و -
 الشئ : جمعه . و - قلبه . و - فلاناً : صرعه .
 (جَعَبَ) الجَعْبَةُ : صنعها . و - فلاناً : صرعه .
 (الجَعَبَ) : مطاوع جَعَبَهُ .
 (تَجَعَّبَ) : مطاوع جَعَبَهُ .
 (الجِعَابَة) : صناعة الجِعَابِ وحرفته .
 (الجَعْبَةُ) : وعاء السهام والنبال . (ج) جِعَابُ .
 (الجِعَاب) : صانع الجِعَابِ . و - بالمها .
 (الجِعَاب) : الذى يصر ولا يُصرع .

(أَجَشَّتِ) الأرض : أَجَشَّتْ .
 (الجَشْنُ) : صوت غليظ فيه بُحَّةٌ ، وهو
 من أصوات الألمان .
 (الجَشُّ) : الموضع الخشن الحجارة . و - من
 الشئ : وسطه .
 (الجَشُّ) : الجَشُّ . و - القطعة من الليل .
 (ج) جَشَّاشٌ .
 (الجَشَّاءُ) : الأرض السهلة ذات الحصى
 تُستصلح لغرس النخل . و - الطحال . ومنه
 حديث ابن عباس : «ما أكل الجَشَّاءُ من شهوتها ،
 ولكن ليعلم أهل بيتى أنها حلال» .
 (الجَشَّانُ) : الجَشُّ .
 (الجَشَّة) : الجماعة من الناس يُنْفِرُونَ معاً فى
 نهضة .
 (الجَشَّة) : الجَشَّةُ . و - شدَّة الصوت .
 و - صوت يخرج من الخياشيم فيه بُحَّةٌ وغلظ .
 (الجَشِيشَةُ) : الحَبُّ المَجْرُوشُ يُلقى عليه
 لحم أو تمر فيطبخ . وفى الحديث : «أنه ﷺ أولم
 على بعض أزواجه بجشيشة» .
 (الجَشَّشُ) : آلة الجَشِّ من رَحَى وغيرها .
 (ج) مَجَّاشٌ .
 (المَجَشَّة) : المَجَشُّ . (ج) مَجَّاشٌ .
 * (جَشِيْعٌ) - جَشَعًا : اشتدَّ جِرْصُهُ فى طلب
 الأكل أو الكسب ونحوه على وجه سِيءٍ . و -
 جيزع لفراق إلفه . و - فَرَعٌ . وفى حديث
 ابن الخصاصية : «أخاف إذا حضر قتال جَشَعًا
 نفسى فكرمت الموت» . فهو جَشِيْعٌ . (ج)
 جَشَّاعِيٌّ ، وجَشَّاعٌ ، وجَشَّاعٌ .
 (تَجَشَّعُوا) الشئ : تراحوا عليه وتناهبوه .
 (تَجَشَّعَ) عليه : حَرَّصَ عليه أشدَّ الحرص .
 (الجَشِيْع) : الذى يجمع ويمنع جَشَعًا
 وجرصاً . و - الأسد .
 * (جَشِيْمٌ) - جَشَمًا : سمين . و - ثَقُلَ . فهو
 جَشِيْمٌ ، وجَشِيْمٌ . و - الأمر جَشَمًا ، وجَشَامَةً :
 ثكَّلفه على مشقة . فهو جَشِيْمٌ ، وجَشُومٌ .

اللحم . وبعبارة جَعْدُ : كثير الوبر متجمعه . و -
 البخيل اللقيم . يقال : فلان جَعْدُ اليدين ، وجَعْدُ
 الأنامل . ورجلٌ جَعْدُ القفا : لقيم الحسب .
 (الجَعْدَةُ) : بقل برِّي من الفصيلة الشفوية .
 وأبو جَعْدَةَ : كنية الذئب .
 * (جَعَرَ) - جَعْرًا : يَسْتَفْتِي فَضْلًا الطَّعَامِ فِي
 أمعائه فلم يَبْرُزْ . فهو جِعَارٌ . وفي حديث
 عمر : «إني جِعَارُ البطن» . و - السَّبْعُ وَكُلُّ
 ذِي مِخْلَبٍ مِنَ السَّبَاعِ : نَحْرِي .
 (تَجَعَّرَ) : شَدَّ الْجِعَارَ عَلَى وَسَطِهِ .
 (الجَاعِرَةُ) : الدُّبُرُ . و - نُحْرُهُ كُلُّ ذِي
 مِخْلَبٍ مِنَ السَّبَاعِ . و - حرف الورك المشرف
 على الفخذ . وهما جاعرتان .
 (جَعَارٍ) : اسم للضبيع . وأم جَعَارٍ : كنيتهما .
 (الجِعَارُ) : حَبْلٌ يَشُدُّ بِهِ النَّازِلُ فِي الْبَيْرِ
 وَسَطَهُ ، وَطَرَفُهُ فِي يَدِ رَجُلٍ آخَرَ أَوْ وَتَيْدٍ ، لَعَلَّا
 يَسْقُطُ فِيهَا . و - سِمَةٌ وَكَيْ لِلْحَيَوَانَ فِي
 الجاعرتين .
 (الجَعْرُ) : ما يس في الدبر من العذرة . و -
 نُحْرُهُ كُلُّ ذِي مِخْلَبٍ مِنَ السَّبَاعِ . (ج) جُعُورٌ .
 (الجَعْرَاءُ) : الدُّبُرُ .
 (الجِعْرَانُ) - أبو جِعْرَانُ : الجَعْلُ . وأم
 جِعْرَانُ : الرَّحْمَةُ . و - (عند قدماء المصريين) :
 يَمْتَثَلُ لِحَشْرَةِ سَوْدَاءَ مِنْ نَوْعِ الْخَنَافِسِ عَرَفَهَا
 الْمَصْرِيُّونَ ، فَقَدَسُوهَا ثُمَّ جَعَلُوهَا مِنْهَا تَمِيمَةً وَحَلِيَّةً .
 (ج) .
 (الجُعْرَةُ) : الأثر الذي يكون
 في وسط الرجل من الجعار . و -
 شعير غليظ القصب ، عريض ،
 ضخم السنابل ، وحبه طويل
 عظيم أبيض .
 (الجِعْرِيُّ) : الدُّبُرُ . و - لُعبَةٌ مِنْ لُعبِ
 الصبيان ، يُحْمَلُ الصبي بَيْنَ اثْنَيْنِ عَلَى أَيْدِيهِمَا .
 (المَجْعَرُ) : الدُّبُرُ .
 * (الجُعْرُورُ) : ضَرْبٌ مِنَ التَّمْرِ صَغِيرٌ لَا يُنْتَفَعُ



به . و - دويبة من أخناش الأرض .
 * (جَعَسَ) - جَعْسًا : أَحْدَثَ .
 (تَجَعَسَ) : جَعَسَ . و - تَقَدَّرَ ، وَأَفْحَشَ فِي
 منطقته .
 (الجَعْسُ) : السَّرْجِينُ .
 (الجَعِيسُ) : الغليظ الضخم .
 * (الجُعْسُوسُ) : القصير الدميم . و - اللقيم الخلق
 والخلق (للمذكر والمؤنث) . (ج) جَعاسيس .
 * (الجَعْسَمُ) : الرُّسْطُ . (ج) جَعاشيمُ .
 (الجُعْسَمُ) : القصير الغليظ مع شدة . (ج)
 جَعاشيمُ .
 * (الجُعْضِيضُ) : عشب حولي من الفصيلة
 المركبة يؤكل نيئًا . (وانظر : الثغاف) .
 * (جَعِظَ) عليه - جَعِظًا : خرج عليه وغير
 أموره . و - فلاناً عن الشيء : دفعه .
 (جَعِظَ) - جَعِظًا : سَاءَ خُلُقُهُ وَتَسَخَّطَ .
 فهو جَعِظٌ .
 (أَجَعِظَ) الرجلُ : فَرَّ وَهَرَبَ . و - فلاناً
 عن الشيء : دفعه عنه .
 (جَعِظَ) عليه : جَعِظَ .
 (الجَعِظُ) : الضخم . و - العظيم المستكبر في
 نفسه . وفي الحديث : «ألا أنبئكم بأهل النار؟ كلُّ
 جَعِظٍ جَعِظٌ» . و - السبي الخلق المتسخط .
 * (جَعَّ) فلانٌ - جَعًّا : أَكَلَ الطَّيْنَ . و - فلاناً
 رماه بالطين .
 * (جَعَفَهُ) - جَعَفًا : قَلَبَهُ . و - قَلَعَهُ . و -
 فلاناً : صرعه وضرب به الأرض .
 (أَجَعَفَهُ) : صرعه .
 (اجْتَعَفَ) الشجرة : قلعها .
 (الاجْتَعَفَ) : مطاوع جَعَفَهُ .
 (الجاِعِفُ) : يقال : سِيلٌ جَاعِيفٌ : جارِفٌ
 لكل شيء ذاهب به .
 (الجُعَافُ) - سِيلٌ جُعَافٌ : جَاعِيفٌ .
 (الجَعْفُ) : القليل . يقال : ما عنده من
 المتاع إلا جَعْفٌ .

للحم . وبعبارة جَعْدُ : كثير الوبر متجمعه . و -
 البخيل اللقيم . يقال : فلان جَعْدُ اليدين ، وجَعْدُ
 الأنامل . ورجلٌ جَعْدُ القفا : لقيم الحسب .
 (الجَعْدَةُ) : بقل برِّي من الفصيلة الشفوية .
 وأبو جَعْدَةَ : كنية الذئب .
 * (جَعَرَ) - جَعْرًا : يَسْتَفْتِي فَضْلًا الطَّعَامِ فِي
 أمعائه فلم يَبْرُزْ . فهو جِعَارٌ . وفي حديث
 عمر : «إني جِعَارُ البطن» . و - السَّبْعُ وَكُلُّ
 ذِي مِخْلَبٍ مِنَ السَّبَاعِ : نَحْرِي .
 (تَجَعَّرَ) : شَدَّ الْجِعَارَ عَلَى وَسَطِهِ .
 (الجَاعِرَةُ) : الدُّبُرُ . و - نُحْرُهُ كُلُّ ذِي
 مِخْلَبٍ مِنَ السَّبَاعِ . و - حرف الورك المشرف
 على الفخذ . وهما جاعرتان .
 (جَعَارٍ) : اسم للضبيع . وأم جَعَارٍ : كنيتهما .
 (الجِعَارُ) : حَبْلٌ يَشُدُّ بِهِ النَّازِلُ فِي الْبَيْرِ
 وَسَطَهُ ، وَطَرَفُهُ فِي يَدِ رَجُلٍ آخَرَ أَوْ وَتَيْدٍ ، لَعَلَّا
 يَسْقُطُ فِيهَا . و - سِمَةٌ وَكَيْ لِلْحَيَوَانَ فِي
 الجاعرتين .
 (الجَعْرُ) : ما يس في الدبر من العذرة . و -
 نُحْرُهُ كُلُّ ذِي مِخْلَبٍ مِنَ السَّبَاعِ . (ج) جُعُورٌ .
 (الجَعْرَاءُ) : الدُّبُرُ .
 (الجِعْرَانُ) - أبو جِعْرَانُ : الجَعْلُ . وأم
 جِعْرَانُ : الرَّحْمَةُ . و - (عند قدماء المصريين) :
 يَمْتَثَلُ لِحَشْرَةِ سَوْدَاءَ مِنْ نَوْعِ الْخَنَافِسِ عَرَفَهَا
 الْمَصْرِيُّونَ ، فَقَدَسُوهَا ثُمَّ جَعَلُوهَا مِنْهَا تَمِيمَةً وَحَلِيَّةً .
 (ج) .
 (الجُعْرَةُ) : الأثر الذي يكون
 في وسط الرجل من الجعار . و -
 شعير غليظ القصب ، عريض ،
 ضخم السنابل ، وحبه طويل
 عظيم أبيض .
 (الجِعْرِيُّ) : الدُّبُرُ . و - لُعبَةٌ مِنْ لُعبِ
 الصبيان ، يُحْمَلُ الصبي بَيْنَ اثْنَيْنِ عَلَى أَيْدِيهِمَا .
 (المَجْعَرُ) : الدُّبُرُ .
 * (الجُعْرُورُ) : ضَرْبٌ مِنَ التَّمْرِ صَغِيرٌ لَا يُنْتَفَعُ



و - اللَّجُوجُ . (ج) جِفْلَان .
 (الجفلة) : الفسيلة . و - النخلة القصيرة
 لاتصل إليها اليد . (ج) جَفَلٌ .
 (الجفيلة) : الجفيل . (ج) جَعَائِلٌ .
 * (جَعَمَ) الرجل - جَعَمًا : اشتدَّ جِرْصُهُ
 وطَمِعَ ، وقال : جَعَمَ إلى الطَّعام : اشتدَّت
 شهوتُهُ و - البعير : جعل على فيه ما يمنعه من
 الأكل والعرض .
 (جَعِمَ) الرَّجُلُ - جَعَمًا ، وجَعامة : جَعَمَ .
 ويقال جَعِمَتِ الإبِلُ : قَضِمَتِ العظامُ إذا لم تجد ما
 تأكله . و - لكذا : خَفَّ له . و - غَلَطَ كلامه
 في سعة حَلْقٍ ، فهو جَعِمُ الكلام .
 (أَجَعَمَ) المكان : أَيْكَلُ نباته . و - القومُ :
 أصاب الجُعامُ دوابَّهُم . و - الشيءُ : استأصله .
 (تَجَعَّمَت) : اشتدَّ جِرْصه وطَمِعَ .
 (الجُعَم) : داءٌ يصيب الإبلَ يأخذها لئى في
 بطونها ثم يعقبه سلاح .
 (الجعَم) : الجوع .
 (الجعْمِيُّ) : الحريصُ مع شهوةٍ .
 (الجُعوم) : الطمُوع في غير مَطْمَع . و -
 المرأة الجائعة .
 (الجَيْعَم) : الجائع . و - الذى لا يرى شيئاً
 إلا اشتهاهُ .
 (المَجَعَم) : المَلْجَأُ . (ج) مَجَاعِمُ .
 * (جَعَا) الجِجَعَةُ - جَعَمًا : صنعها . و - البَعْرُ
 ونحوهُ : جَمَعَهُ وجَعَلَ منه كُومَةً .
 (الجِجَعَةُ) : نبيذُ الشعير والقمح .
 (الجِعْمُ) : الطَّيْنُ . و - ما جمع من البَعْر
 ونحوه فجُعِلَ كُومة . و - الاسْتُ .
 (الجِعْمُ) : الجِجَعَةُ .
 * (الجِعْمُولُ) : ولد النعام . (ج) جَعَاوِلُ .

* (الجغرافية) : علمٌ يدرس ظواهر سطح
 الأرض الطبيعية ، كالجبال والسهول والغابات
 والصحارى والحيوان والإنسان ، كما يدرس
 الظواهر البشرية التى صنعها الإنسان على هذا
 السطح كالمدن ، والإنتاج الاقتصادى الزراعى
 والمعدنى ، والتجارة وطرق النقل والمواصلات .
 وميدان هذا العلم الطبقة العليا من قشرة الأرض
 والطبقة السفلى من الجو . (ج) .
 * (جَفَأَ) الزَّبَدُ - جَفُوءًا : ارتفع . فهو جُفَاءٌ .
 و - القِدْرُ : رَمَتْ بزَبَدِها عند القليان . و -
 الوادى غُتَاءَهُ ، جَفَأًا : رَمَى به . و - القدرُ
 والوادي : أزال جُفَاءً ما . ويقال : جَفَأَ الزَّبَدُ
 والغُتَاءُ . و - الرجلُ : صرعه . ويقال : جَفَأَ به
 الأرضُ : ضربها به . و - القدرُ : قلبها وقرعها .
 وفى الحديث : «أنه حَرَّمَ الحُمُرَ الأهلية ، فجعفوا
 القدورَ» . و - البقل والشجر جَفَأًا : قلعه من
 أصله ورمى به . و - جزه . و - البابُ : أغلقه .
 (أَجْفَأَتِ) الأرضُ : ذهب خيرُها . و - الوادى
 والقِدْرُ : علاهما الجُفَاءُ . و - القدرُ الزبَدُ ،
 وبه : رمت به . و - الرجلُ : جَفَأَهُ . و - ماشيته :
 أتعبها بالسير ولم يعلفها . و - البابُ : جَفَأَهُ .
 (اجْتَفَأَ) البقل والشجرُ : جَفَأَهما .
 (تَجَفَأَتِ) الأرضُ : أجفأت .
 (الجُفَاءُ) : ما قذف به السيلُ والقدرُ من غُتَاءِ
 وزبَدِ . وفى التنزيل العزيز : ﴿ فَأَمَّا الزَّبَدُ فَيَذْهَبُ
 جُفَاءً ﴾ . أى مدفوعًا مَرْمِيًا به ، لابقاء له . و -
 السفينة الخالية . و - الفرقة المعتزلة من جماعتها .
 ويقال : تَبَذَهُ جُفَاءً : عزله عن صحبته .
 * (الجِجْفَتُ) : آلة جراحية ذات ساقين للنزح
 أو الالتقاط . (د) .
 * (جَفَجَفَ) الثوبُ الجديدُ ونحوهُ : تحرك فكان
 له صوتٌ . و - جَفَّ وفيه نداوةٌ . و - المركبُ :
 كان له حفيفٌ فى السير . و - الثَّعَمُ : ساقها بعنف



فكانت لها حركة . و - الماشية : جمعها . و -
 حبسها .
 (تَجَفَجَفَ) الطائرُ : انتفش . و - تحرك فوق
 البيضة وأبسها حناحيه .
 (الجَفَاجِفُ) : الهيئة واللباس .
 (الجَفَجَفَ) : الوَهْدَةُ من الأرض . و -
 القاع المستوى الواسع . و - الريح الشديدة تحفُّفُ
 كلُّ ما مرت عليه . و - الجهدار .
 * (جَفَخَ) - جَفَخًا : فخر وتكبر . فهو جَفَخًا .
 (حافخه) : فاخره .
 * (جَفَرَ) - جُفُورًا : انقطع عن الضراب أو
 الجماع . و - الجدُّ ونحوهُ : صار جَفْرًا . و -
 حنياه : اتسعا . و - من المرض : خَرَجَ وبرأ .
 (أَجْفَرَ) : جَفَرَ . و - غاب . و - تغيَّرَ ريحُ
 جَسَدِهِ . و - جنَّاهُ : اتسعا . و - عنه :
 انقطع . و - الشيءُ : تركه . و - فلانًا :
 أجفَرَهُ . و - عن الأمر : قَطَعَهُ . و - الرِّكِيَّةَ
 وغيرها : وسَّعَ جوانبها .
 (اجْتَفَرَ) : انقطع عن الضراب أو الجماع .
 (تَجَفَّرَ) : مطاوع جَفَرَهُ . و - الجَفَرُ : امتلاً
 وسين . و - قَوَى على الأكل واستغنى عن لبن أمه .
 (استَجَفَّرَ) : تَجَفَّرَ .
 (الجَفْرُ) : ما عَطَمَ واستكْرَشَ من ولد الشاءِ
 والبعرى . و - الصَّبِيُّ : انتفخ لحمه وصار له
 كرش . و - البئر الواسعة التى لم تُبْنَ بالحجارة .
 (ج) أَجْفَارٌ ، وَجْفَارٌ ، وَجَفْرَةٌ . وعلم الجَفْرِ :
 علم يُبحث فيه عن الحروف من حيث دلالتها على
 أحداث العالم . و - الشفرة . (انظر : شفر) .
 (الجُفْرَةُ) من كلِّ شئٍ : وَسَطُهُ ومُعْظَمُهُ .
 و - الحُفْرَةُ الواسعة المستديرة . و - حَرْقُ
 الدَّعامَةِ المحفورُ تحت الأرض . و - جِرْفُ
 الصدر . (ج) جُفْرٌ ، وَجِفَارٌ .
 (الجُفْرِيُّ) : وعاءُ الطلع .
 (الجَفِيرُ) : الكِنَانَةُ . و - جَعْبَةٌ أو سَعُ من
 الكنانة من جلد أو خشب . و - فى المثل : «ليس فى

(الجفَل) : الإحليل . (ج) جُفُول . و- السحابُ أراق ماءه فأنجفَلَ ومضى . و- ضرت من التمل سودة كمار .

(الجِفَل) : جثي الفيل . (ح) أجفال .

(الجَفَلَى) : الأَجْفَلَى .

(الجَفَلَةُ) : من الشجر : الكثيرة الورق . و- الحجرَة من الصوف .

(الجَفَلَةُ) : من الصوف : الحجرَة . (ح) جُفَل .

(الجُفُول) : من النساء : العجوز الكبيرة .

(الجَفِيل) : الصوف الكثير . و- ما يُقطع من الزرع إذا كثُر

* (جَفَن) الطعام - جَفَنًا : وضعه في الجَفَنَة . و- نفسه عن الشيء : متعها .

(جَفَن) : صنع جَفَنَةً . و- قدم له حَفَنَةً فيها طعام . ويقال : اثبتنا نُجَفَنَ لك .

(نَجَفَن) : انتسب إلى آل جَفَنَةَ .

(الجَفَن) : عطاء العين من أعلاها وأسفلها .

وفي المثل : «إنه لشديد جَفَن العين» : يضرب لمن يصبر على السهر . و- غمد السيف ونحوه .

(ج) أُجَفَن ، وأجفان ، وجفون . وحفن الماء : السحاب . وجفنا الرغيف : وجهاه .

(الجِفَن) : غمد السيف ونحوه . (ج) أجفان ، وأجفن ، وجفون .

(الجَفَنَة) : القصة . و- البئر الصغيرة .

(ج) جِفان ، وجفن . وفي التنزيل العزيز :

﴿وَجِفَانٍ كَالْجَوَابِ﴾ . وفي المثل : «آذعُ إلى

طعانك من تدعو إلى جِفانك» : استعمل في حوائجك من تخصصه بمعروفك . و- الكريم

المضيف . و- (في علم الكيمياء) : وعاء يصنع عادة من الخرف الصيني ، ويستعمل

للتبخير أو لتسخين المواد . (ج) .

* (جَفَا) الشيء - جَفَاءً ، وجَفَوًا : بَئَا . و-

بَعَدَ . و- غَلَطَ . و- فلانٌ : غَلَطَ حَلَقَهُ ، أو ساءَ

حُلَقُهُ . و- الشيء عليه : ثَقُلَ . و- الشيء :

أبعده وطرحة . و- فلاناً وعليه : أعرض عنه

(الجُفُ) : كل ما خلا حوفه . و- غشاء

الطلع . و- الدلو تُتخذ من نصف قربة . و-

الشيخ الكبير . و- الأرض المرتفعة ليست بالغليلة

ولا اللينة . و- من كل شيء : شَخَصُهُ . و- من

الناس : جماعتهم . (ج) جُفُوفٌ .

(الجَفَّة) : جماعة الناس .

(الجَفَّة) : الجَفَّة . و- الدلو الصغيرة تملأها القربة .

(الجَفِيف) : ما ييس من التبت

(المُجَفَّف) : مادة زيتية لزجة تصنع من

الكتان أو زيت بذر الخشخاش ، تعرف تجارياً

باسم (السيكاتيف) . يُضاف إليها قليل من

أكاسيد الفلزات . وهي سريعة الجفاف ، تصاف

إلى الطلاء الزيتي لتسرع في تحفيفه . (ج) .

* (حَفَل) - جُفُولًا : شَرَدَ ونَفَرَ . و- مضى

وأُسرع . و- انزعج وفرع . فهو حافل ،

وجفول ، وجفّال . ويقال : فلانٌ حافل القلب .

و- الشعرُ : شَجِثَ وانتصب . و- الفيلُ : رمى

بجفله . و- الشيء جَفَلًا : جَرَفَهُ وأبعده . و-

البحرُ السمكُ : قذف به على الساحل . و- الريحُ

السحابُ : ساقته . فهي جَفُولٌ . و- الشيء عن

الشيء : نُحَاهُ . و- الطيرَ وغيره : طرده . و-

فلاناً : صرعه .

(أجفَل) : مضى وأُسرع .

(جَفَلُهُ) : طرده . و- جرفه .

(الجِفَل) : مطاوع جَفَلَهُ .

(نَجَفَل) : مطاوع جَفَلُهُ . و- الديكُ :

تَنَفَسَ ريش عُقْبِهِ .

(الأجفَلَى) : الجماعة من الناس . يقال : دعاهم

الأجفَلَى : دعاهم إلى الطعام جميعاً من غير تخصيص .

(الأجفَلَةُ) : الأجفَلَى .

(الإجفيل) : الذي من شأنه أن يجفيل ويفزع

من كل شيء .

(الجُفَال) : الكثير من كل شيء . و- الجُفَاء .

(الجُفَالَة) : الجُفَال .

جَفِيرِهِ غيرُ زَنَدَيْنِ» : يضرب لمن ليس فيه خير .

(الجَفِيرَةُ) : الجَفِيرُ .

(المَجْفَر) من الطعام : ما يُقطع طاعِمُهُ عن

الضَّرَابِ أو الجِماع . (ج) مَجَافِرُ .

(المُجْفَر) : العظيمُ الجَفَرَةُ من الخيل

والإبل . و- العظيمُ الجَبِينِ من كل شيء ،

(المَجْفَرَةُ) : المَجْفَرُ .

* (جَفَسَ) من الطعام - جَفَسًا ، وحَفَاسَةً :

أثَحَمَ . فهو جَفَسٌ . و- نَفَسَهُ من الطعام : حَبِثَ .

(الجِفَسُ) من الناس : اللئيمُ مع ضَعِيفٍ

وتَذَالَةٍ . و- الضَّخْمُ الجافُ .

* (جَفَشَهُ) - جَفَشًا : جَمَعَهُ . و- عَصَرَهُ

يسيراً . و- الناقةُ : حلبها بأطراف أصابعه .

* (حَفَظَهُ) - جَفَظًا : مَلَأَهُ .

(الجَفَاطُ) : أصبح على شَفَى الموت من مرضٍ

أو شَرَّ أصابه . و- الجِيفَةُ : انتفحت .

(الجَفَظُ) : جبل السُّفِينَة .

(الجَفِيطُ) : المقتول المنتفخ .

* (جَفَ) الشيء - جَفَوًا ، وجَفَافًا : يَبَسَ .

و- الرجلُ : سَكَتَ ولم يتكلم . و- الشيءُ -

جَفَا : جمعه .

(جَفَفَ) الشيءُ تَجَفِيفًا ، وتَجَفَافًا : يَبَسَهُ .

و- الإنسانُ أو الفرسُ : وضع عليه التَّجَفَافُ .

(اجتَفَ) ما في الإناء : شربه كله .

(تَجَفَفَ) : مطاوع جَفَفَ . و- الطائرُ :

انتفش . و- تحرك على البيضة وأبسا جناحيه .

(التَّجَفَافُ) : ما يلبسه المهارب كالدرع .

و- ما يُخلَّلُ به الفرسُ من سلاح وآلة يقبانه

الجِرَاحُ في الحرب . (ج) تَجَافِيفُ .

(الجُفَافُ) : ما جَفَ من الشيء الذي تُجَفَفُهُ .

(الجُفَافَةُ) : ما ينتشر من القَتِّ والحشيش

ونحوه .

(الجُفَفُ) : اليابس الغليظ من الأرض . و-

الحاجةُ .

(الجُفُ) : جماعةُ الناس .

وقطعه . و- البقل : اقتلعه من أصوله .
 (جَفَى) البقل - جَفِيًا : جَفَاه . و- فلانًا :
 صرعه .
 (أُجْفِت) الأرضُ : ذهب خيرها فصارت
 كالجُفَاء . و- الشيءُ : أبعدته . و- الماشيةُ :
 ساقها ولم يَرُقْقْ بها .
 (جافَى) الشيءُ : أبعدته .
 (أَجْتَفَاه) : جَفَاه .
 (تَجافَى) : مطاوع جافاه . و- عنه : نيا . و-
 تباعد . وفي التنزيل العزيز ﴿ تَتَجَافَى جُنُوبُهُمْ عَنِ
 الْمَضَاجِعِ ﴾ . و- في سجوده : باعد بين عضديه
 وجنبه .
 (استَجَفَاه) : عَدَّهُ جافيًا .
 (الجافَى) : (في فن الرسم) : أن يظهر الرسم
 على غير طبيعته ، كأن يكون النموذج لينا فيظهر
 كأنه صُلْبُ المادة ، أو من نسيج فيظهر كأنه من
 الخشب أو القش ، أو من الفاكهة فيظهر كأنه من
 معيد أو رُجَاج ، إلى غير ذلك . (ج) .
 (الجُفَاء) : ما يقذفه القُدْرُ والسيلُ من الرُّبْدِ
 والثَّأْيِ ونحوهما .
 (الجُفَايَة) : السفينة الفارغة .
 * (جَلَبَ) - جَلَبًا ، وَجَلَبًا : أحدث جَلَبَةً .
 و- الجرحُ : عَثَلته الجَلَبَةُ . و- الدَّمُ : ييس .
 و- عليه : جنى . و- لأهله : كَسب . و-
 الشيءُ : ساقه من موضع إلى آخر . و- فلانًا :
 توَعَدَه بشرُّ وجمع الجمع عليه . و- على الفرس :
 استخفَّه للعدو فهو جَالِبٌ ، وَجَلَابٌ . وفي
 المثل : «رُبُّ أَمْنِيَّةٍ ، جَلَبَتْ مَنِيَّةً» .
 (جَلِبَ) الشيءُ - جَلِبًا : اجتمع .
 (أَجَلَبَ) القومُ : اجتمعوا وتألَّبوا . و-
 الجرحُ : جَلَبَ . و- الدَّمُ : ييس . و- فلانًا
 لأهله : كَسب . و- عليه : جمع وألَّب . و-
 الرجلُ : توَعَدَه بشرُّ ، وجمع الجمع عليه . و-
 أعانه وجمع له . و- الشيءُ : غَشَّاه بالجَلَبَةِ .
 و- على الفرس : جَلَبَ .

(جَلَبَ) القومُ والرَّعْدُ والغَيْثُ : صَوَّت ،
 و- على الفرس : جَلَبَ .
 (اجْتَلَبَ) الشيءُ : جَلَبَهُ .
 (انجلب) : مطاوع جلبه .
 (تَجَلَّبَ) : تتبَّع رُطْبَ الكَلَا .
 (استجلب) الشيءُ : طلب أن يُجَلَبَ إليه .
 (الجالبية) : الآفة والشدة . (ج) جَوَالِبُ .
 (الجَلَبُ) : ما جَلِبَ من إبل وغنم ومتاع
 للتجارة . وفي المثل : «التَّفَاضُ يُقَطِّرُ الجَلَبَ» :
 إذا أُنْقَضَ القومُ - أي نَفِذَتْ أروادهم - قَطَرُوا
 إبلهم للبيع . و- الذين يجلبون الإبل وغيرها
 للتجارة . (ج) أَجْلَابُ .
 (الجَلْبُ) من كلِّ شيء : غطاؤه . و- من
 الليل : ظلامه . و- السُّحَابُ المعترض كأنه جبلٌ
 ولو حَلَا من الماء . (ج) أَجْلَابٌ .
 (الجُلْبَان) : جراب من الأدم يوضع فيه
 السيفُ مغمودًا ، ويضع فيه الراكب
 سيفه وأداته . و-
 جنسٌ من نباتات
 عشبية من الفصيلة
 القرنية ، بعضها تؤكل
 بذوره ، وبعضها
 يزرع لأزهاره .
 (الجُلْبَان) : الجُلْبَان . و- ذو الجَلَبَةِ من
 الناس .
 (الجَلْبَةُ) : القشرة التي تعلق الجرح عند
 البرء . و- جلدة رطبة تُجَعَلُ على الشيء حتى
 ييس . و- القِطْعَةُ من الغنم . و- القِطْعَةُ المنفردة
 من الكَلَا . و- شدة الزمان . (ج) جَلَبٌ .
 (الجَلَبَةُ) : الصبَّاح والصُّحْب . (ج) جَلَبٌ .
 (الجَلَاب) : ماء الورد . (فارسي معرب) .
 (الجَلُوبَة) : ما جَلِبَ للتجارة من كلِّ شيء .
 و- الإبل يُحْمَلُ عليها متاع القوم . (ج) جَلَابِيْبُ .
 (الجَلِيب) : المجلوب (للمذكر والمؤنث) .
 (ج) جَلِبِي فهِمَا ، وَجَلْبَاءُ للمذكر ، وَجَلَابِيْبُ



للمؤنث .
 (الجَلِيبَة) : المجلوبة . (ج) جَلَابِيْبُ .
 * (جَلِبِيَّة) : ألبسه الجَلِيبَاتُ .
 (تَجَلَّبَبَ) : مطاوع جَلِبِيَّة .
 (الجَلِيبُ) : القميص . و- الثوب المشتمل
 على الجسد كله . و- الخِمار . و- ما يُلبَسُ فوق
 الثياب كالملحفة . و- المَلَاءَة تُشتمل بها المرأة .
 (ج) جَلَابِيْبُ . وفي التنزيل العزيز : ﴿ يُذَيِّنُ
 عَلَيْهِمْ مِنْ جَلَابِيْبِهِمْ ﴾ .
 * (جَلَجَلَ) السُّحَابُ والرَّعْدُ : صَوَّت في
 حركة . و- الرجلُ : حَرَكَ الجُلُجُلُ . و-
 الفرسُ : صفا صَهِيلَهُ ولم يَرُقْ . و- الشيءُ :
 حَرَكَهُ فكان لحركته صوت شديد . و- حلقه
 بغيره فكان لِحَلْقِهِ صوت شديد . و- علق عليه
 الجُلُجُلُ . و- الشيءُ : غرلَهُ ونخلَهُ .
 (تَجَلَجَلَ) : مطاوع جَلَجَلَهُ . ويقال :
 تَجَلَجَلَ القومُ للسفر : تحرَّكوا له .
 (الجُلَاجِلُ) : الصافي الصوت في شدة . و-
 الغلام الخفيف الروح النشيط في عمله . و-
 ما يتَجَلَجَلُ في النفس .
 (الجَلَجَالُ) : الشديد الصوت .
 (الجُلُجُلَانُ) : السَّمْسِيمُ في قشره قبل أن
 يُحصد . و- نَمْرَةُ الكُرْبَرَةِ . و- حَبَّةُ القلب .
 يقال : أصبَتْ جُلُجُلَانٌ قلبه .
 (الجُلُجُلُ) : الجرس الصغير . و- الأمر
 العظيم أو اليسير . و- من الغُلَمَانِ : الجُلَاجِلُ .
 (ج) جَلَاجِلُ .
 (المُجَلَجِلُ) : الجريء الدُّفَاعُ المِنطِيقُ .
 و- السَّيِّدُ القوي . و- الظريف لا عيب فيه .
 (المُجَلَجَلُ) : الخالص النَّسَبُ كأنه منخولُهُ .
 * (جَلَحَ) الحيوانُ النَّبْتُ والشجرُ - جَلَحًا :
 أَكَلَهُ . و- رَعَى أَعَالِيَهُ وقَشَرَهُ .
 (جَلِجَحَ) - جَلَحًا : انحسر شعره عن جانبي
 رأسه . و- اليومُ : اشتدَّ . فهو أَجْلَحُ ، وهي
 جَلَحَاءُ . (ج) جُلُحٌ .

كان صلباً متيناً ولو لم يكن من الجلد .
 (الجلادُ): الذى يتولى الجلد والقَتْلَ
 (محدثه) . و - نائم الجلود .
 (الجليدُ): ما يسقط على الأرض من الندى
 فيخمد .
 (المجلادُ): السوط ونحوه . و - قطعة من
 جلد أو خرقه تلطم به النائحة وجهها .
 (المجلدُ): المجلدُ . (ج) مجالِدُ .
 (المجلدةُ): المجلدُ . (ج) مجالِدُ .
 (المجلدُ): يقال: عظمُ مجلدٌ: لم يبق عليه
 إلا الجلد . وحيوانٌ مُجلدٌ: لا يفرغ من
 الضرب . و - الكتاب ذو الجلدة .
 * (الجلودُ): مضى وأسرع . و - امتد ودام .
 و - المطرُ: ذهب وامتد وقت تأخره وانقطاعه .
 و - به السيرُ: دام مع السرعة .
 (الجلادى): الغليظ الشديد . و - الحجرُ .
 و - الصانعُ . و - الراهبُ . (ج) جَلادِي .
 (الجلدَاءُ): ما صلب من الأرض . و -
 الحجارة . (ج) جَلادِي .
 (الجلدِيُّ): الجلادِيُّ .
 (الجلودُ): الغليظ الشديد .
 * (جلز) في الأرض - جلزاً، وجليزاً: مضى
 مسرعاً . و - الشيء جلزاً: طواه وقتله . و - الشيء
 إلى الشيء: ضمته إليه . و - الشيء بالشيء: غصبته
 به . و - على الأمر نفسه: ربط جأشته .
 (جلز) في الأرض: جلز . و - الشيء: جلزهُ .
 (جلوز) الشرطى: تحف في ذهابه وجميه .
 (الجلز): كل شيء يلوى على شيء . و -
 عقبه تلوى على كل موضع من القوس . مؤنثه
 جلازة . (ج) جلاز .
 (الجلز): الحلقة المستديرة في أسفل
 السنان . و - العقبة .
 (الجلوز): الضخم الشجاع . و - شجر
 البندق . و - الشرطى . (ج) جلاوزة .
 (الجلواز): الشرطى . (ج) جلاوزة .

جلده بالسوط والسيف ونحوهما . و - ضربه
 بالجلد . و - الحية فلاناً: لدغته . و - به
 الأرض: ضربها به . و - فلاناً على الأمر:
 أكرهه . و - فلاناً الحد: أقامه عليه .
 (جلدت) الأرض - جلداً: أصابها الجليد .
 (جلد) - جلادة، وجلودة، وجلداً: قوى .
 و - صبر على المكروه . فهو جلد . (ج) أجلاذُ،
 وجلادُ . وهو جليد . (ج) جلداءُ، وأجلادُ .
 (أجلد): جلد . و - فلاناً إليه: ألقاهُ
 وأخوجه .
 (أجلد): جلد .
 (جلدته) بالسيف ونحوه مجالدةً، وجلاداً:
 ضاربه به . وفي المثل: «لولا جلادى غنيم تلامي»:
 لولا مَدافعتى عن مالى سلب وأخذ .
 (جلد) الشيء: غشاه بالجلد . ويقال:
 هذا الكتاب في مُجلدين وفي مُجلدتين . و -
 الذبيحة: نزع جلدها .
 (اجتلدوا) بالسيوف ونحوها: تضاربوا . و -
 ما فى الإناء: شربه كله . ويقال: اجتلد الإناء .
 (تجلدوا) بالسيوف ونحوها: اجتلدوا .
 (تجلد): مطاوع جلده . و - أظهر الجلد .
 و - تكلف الجلد .
 (الأجلد): الأرض الغليظة الصلبة .
 (التجليد): تجاليد الإنسان: جماعة جسمه
 وبدنه .
 (الجلد): الغلاف الخارجى للجسم ويتكون
 من طبقتين: البشرة والأدمة . (ج) أجلاذُ وجلودُ .
 وأجلاد الإنسان: تجاليد . ويقال: ليس فلانٌ
 لفلانٍ جلد النير: كشف له عداوته .
 (الجلد): البؤ تحذع به الناقة لتيدر . و -
 الأجلد . و - من الإبل والغنم: التى لا أولاد لها
 ولا ألبان . (ج) أجلاذُ، وجلاد .
 (الجلدة): القطعة من الجلد . وجلدة
 الرجل: عشمته . ويقال: فلانٌ من بنى
 جلدتنا: أى عشمته . و - للكتاب: غلافه إذا

(جالحة): كابتة وشادة . و - بالمداوة:
 كاشفة .
 (جلخ) الذئب: جرؤ . و - السنة: ذهبت
 بالمال . و - فلانٌ: سارسراً شديداً . و - فى الأمر:
 ركب رأسه فيه . و - أقدم ومضى . و - على القوم:
 حمل عليهم وأقدم . و - الحيوان الثبت والشجر:
 جلخه . و - فلاناً: جالحه .
 (الأجلخ): الحيوان لاقرن له . و - السطح
 لاسور عليه . (ج) جلخ . و - الهوذج لارأس
 له . (ج) أجلاخ .
 (الإجلخ): من الثبت: ما جلخ .
 (الجالحة): ما تطاير من رؤوس الثبات
 والقصب والبردى فى الريح مثل القطن . (ج)
 بجوالخ .
 (الجلح): السيل الجراف .
 (الجلحاء): التى لاقرن لها من الحيوان . و -
 القرية لا حصن لها . و - الأكمة لم تكن محدة
 الرأس . و - الأرض لا شجر فيها . (ج) جلخ .
 (الجلحة): موضع الجلخ من الرأس .
 (المجالخ): الأسد .
 (البيجلح): السنة التى تذهب بالمال .
 (ج) مجالخ .
 * (جلخ) بفلان - جلخاً: صرعه . و -
 السيل الوادى: قطع أجرأه وملاه . و -
 الشيء: مده . و - قشره وسخجه . و - فلاناً
 بالسيف: قطع به قطعة من لحمه .
 (جلخ) الشيء: جلخه . و - الموسى
 ونحوها: شخدها . (م) .
 (الجلخ): ضعف، وقشرت عظامه فلا
 ينبعث . و - فتح عضديه للسجود .
 (الجلاخ): السيل الجراف . و - الوادى
 العميق .
 (الجلخ): حجر الشخذ أو المسن . (ج) .
 (الجلخ): صوت الماء .
 * (جلدته): جلداً: أصاب جلده . يقال:

الدُّن .
 (جَلَفَ) الشيءَ : جَلَفَهُ . ويقال : جَلَفَ الدهرُ فلاناً : أتى على ماله .
 (اجتَلَفَهُ) : جَلَفَهُ .
 (تَجَلَّفَ) : مطاوع جَلَفَ . و - هُزِلَ .
 (الجَالِفَةُ) : السنة التي تذهب بالمال . و - الشَّجَّةُ التي تُقَشِّرُ الجِلْدَ مع اللحم ولا تصل إلى الجوف .
 (الجُلَافُ) : الطَّيْنُ . و جُلَافُ الدُّنِّ ونحوه : ما يُخْتَمُّ به عليه .
 (الجِلْفُ) : الكَرَّ الغليظ الجافي . و - الأحمق . و - الإرعاء . وفي المثل «جُلُوفُ زَايدٍ ليسَ فيها مَشْتَبَعٌ» : يضرب لمن يتقلد الأمور ولا عَنَاءَ عنده . و - الدُّنُّ الفارغ . و - البَدَنُ بلا رأس . و - الذَّبِيحَةُ المسلوخة جِلْفَ رأسها وبطنها وأطرافها . و - الفَحْلُ من الثَّخُلِ الذي يُلْقَحُ بطلِّيمِهِ . و - الخُبْزُ اليابسُ الغليظ لا أذم معه . وفي حديث عثمان : «كلُّ شيءٍ سيوى جِلْفِ الطعامِ ، وظلُّ ثوبٍ ، وببيتٍ يسترُّ ، فَضْلٌ» .
 (ج) أَجْلَافٌ ، وَأَجْلَفٌ ، وَجُلُوفٌ .
 (الجِلْفَةُ) : المرَّةُ من الجِلْفِ . و - من القلم : ما بين مَبْرَأِهِ إلى سِنِّهِ .
 (الجِلْفَةُ) : ما جِلْفَ . (ج) جُلْفٌ .
 (الجِلْفَةُ) : القطعة من كلِّ شيءٍ . و - جِلْفَةُ القلمِ . (ج) جِلْفٌ .
 (الجِلْفِيُّ) : من الرُّجالِ : الجِلْفُ . (ج) جِلْفَاءٌ .
 (الجِلْفِيَّةُ) : الجَالِفَةُ . و - المَجْلُوفَةُ . (ج) جِلْفِيَّةٌ .
 * (جِلْفَطٌ) السُّفِينَةُ : سُدُّ ما بين الواحها وقبَّرها . وفي حديث عمر : «لا أحمل المسلمون على أَعْوَادِ نَجْرَها النَّجَارِ ، وَجِلْفَها الجِلْفَاطُ» .
 (الجِلْفَاطُ) : الذي يَسُدُّ ما بين الواحِ السُّفِينَةِ ويُقَبِّرها . (ج) جِلْفَاطَةٌ .
 * (الجِلْفَقُ) : قوام من خشب أو حديد تثبت

تصنع منه بعض الحلوى أو المشروبات . (د) .
 * (جَلَطَ) الرجلُ - جَلَطًا : كذب . و - حلف . و - الشيءَ عن الشيءِ : جَرَدَهُ . و - كَشَطَهُ . و - رأسَهُ : حلقه . و - السيفَ : سَلَّهُ .
 (تَجَلَّطَ) الدَّمُ : تجمد داخل الأوعية الدموية أو خارجها . (ج) .
 (اجتَلَطَهُ) : اختلسه . و - ما في الإناء : شربه كله . ويقال : اجتلط الإناء .
 (انجَلَطَ) : مطاوع جَلَطَهُ . و - الشيءَ عن الشيءِ : انجرد .
 (الجُلْطَةُ) : البقيَّةُ الخائِرةُ من اللَّبنِ الرَّائبِ . و - كتلةٌ رِخْوَةٌ من الدم أو اللَّفِّفِ . (ج) .
 * (بَجَلَعَ) - جُلُوعًا : ترك الحياة وتكلم بالقيح . و - المرأةُ : سمرت وتبرجت . فهو وهي جالع . و - الشيءَ حَلْعًا : كشفه . و - الثوبَ : خلعه . فهو جالع .
 (جَلِيعٌ) - جَلْعًا ، وَجَلَاعَةٌ : جَلَعَ . فهو جَلِيعٌ . و جالِعٌ ، وهي (بئاء) فيهما . و - انقلب وانكشف . و - كَشَرَ عن الأنياب . و - الشفتان : تقلصتا فلم تنضمَّا . ويقال : جَلِيعُ الفمِّ . و - اللَّقَّةُ : انقلبت الشفتان عنها .
 (جالِعٌ) : جَلَعَ . و - المرأةُ : جَلَعَتْ . و - فلاناً : نازعه وجاوبه بفحش .
 (الجالِعُ) : مطاوع جَلَعَهُ .
 (تجالعوا) : تنازعوا وتجاؤبوا بالفحش عند القسمة ، أو الشراب ، أو القمار .
 (الجَلِيعُ) من النساء : التي لا تستر نفسها إذا حَلَّتْ مع زوجها . وفي الحديث في صفة امرأة : «جَلِيعٌ على زوجها ، حَصَانٌ من غيره» .
 * (جَلَفَهُ) - جَلْفًا : جَرَفَهُ . و - قَشَرَهُ وكَشَطَهُ . و - قَلَعَهُ واستأصله . و - الذبيحة : سَلَخَهَا . و - الجُلَافَ عن رأس الدُّنِّ : نزعها .
 (جِلْفٌ) الرجلُ - جِلْفًا ، وَجِلْفًا : صار جِلْفًا ..
 (أَجْلَفَ) الرجلُ : نَحَى الجُلَافَ عن رأس

(المَجْلُوزُ) - رجلٌ مَجْلُوزُ اللحمِ : مُكْتَنِزُهُ . وَمَجْلُوزُ الرَّأْيِ : مُحْكَمُهُ .
 * (جَلَسَ) الإنسانُ - جُلُوسًا ، وَمَجْلَسًا : قَعَدَ . و - الطائرُ : جَثَمَ . و - الشيءُ : أقام . و - فلانٌ جَلَسًا : أتى جَلَسًا من الأرض . فهو جالس . (ج) جُلَّاسٌ ، وَجُلُوسٌ . ويقال : جَلَسَ السحابُ : قصد الجهاتِ العالية . (أَجْلَسَهُ) : أقعده .
 (جَالَسَهُ) : جلس معه . فهو مُجَالِسٌ ، وَجَالِسٌ . ويقال : هو جَالِسٌ نفسه ، إذا اعتزل النَّاسَ . (ج) جُلَّسَاءٌ .
 (تَجَالَسُوا) : جلس بعضهم مع بعض .
 (استَجْلَسَهُ) : طلب جُلُوسَهُ .
 (الجَلْسُ) : المرأةُ تُجَلِّسُ في الفناء لا تبرح . و - الشريفة . و - الغليظ ، المرتفع ، والطويل من كلِّ شيءٍ . و - الخمرُ العتيقُ . (ج) أَجْلَاسٌ ، وَجِلَّاسٌ .
 (الجِلْسُ) : المُجَالِسُ . و - القَدَمُ القَبِيُّ .
 (الجِلْسَةُ) : مرَّةُ الجلوسِ . و - حصَّةٌ من الوقت يجلس فيها جماعة مختصون للنظر في شأن من الشؤون ، وهي مغلقة إذا لم يشهدوا إلا أعضاؤها ، ومفتوحة إذا شهدها معهم غيرهم . (ج) جِلَّسَاتٌ . (مو) .
 (الجِلْسَةُ) : الكثير الجلوس .
 (الجِلْسِيُّ) : ما حَوَّلَ حَدَقَةَ العينِ .
 (الجِلْسَانُ) : الورد الأبيض ، أو نثارُهُ .
 (الجِلْسِيُّ) : المُجَالِسُ . و - الكثير الجلوس . (ج) .
 (المَجْلِسُ) : مكان الجلوس . و - الطائفةُ من النَّاسِ تُخصَّصُ للنظر فيما يتناط بها من أعمال . ومنه : مَجْلِسُ الشَّعبِ ، وَمَجْلِسُ العمومِ ، ومجلس الأعيان ، والمجلسُ الجسيمي . (ج) .
 * (جِلْسَرِينٌ) : سائلٌ لزجٌ ، حلو الطعم ، لالون له ، يمتزج بالماء . (ج) .
 * (جُلَّاشٌ) : من ألوان الطعام ، وهو رُقَاق

على جانب السلم ليقبى من السقوط . (مع) ، وهو (الدرابزين) .

* (جَلَق) الشيء - جَلَقًا : كَشَفَهُ . و - رأسه : حَلَقَهُ . و - فَمَةً عند الضحك : فتحه . - الحصن ونحوه : رماه بالمنجليق .

(جَلَّق) الحصن ونحوه : جَلَقَهُ . (تَجَلَّق) : ضحك حتى بدا أقصى أضراسه . (الجَلَقَةُ) : يقال : ما عليه جَلَقَةُ لحم : أى شئ منه .

(الجَلَقَةُ) : مَضْحَكُ الإنسان . (جَلَّق) : اسم دَمَشَق . (الجَلَّق) : حَبُّ باليمن كالقمح . (الجَوَالِقُ) : الفِرَازَةُ . (مع) . (ج) جَوَالِقُ ، وَجَوَالِقُ ، وَجَوَالِقَاتُ . (الجَوَالِقُ) : الجَوَالِقُ . * (الْمَنْجَلِيْقُ) : آلة من آلات الحصار . تُرْمَى

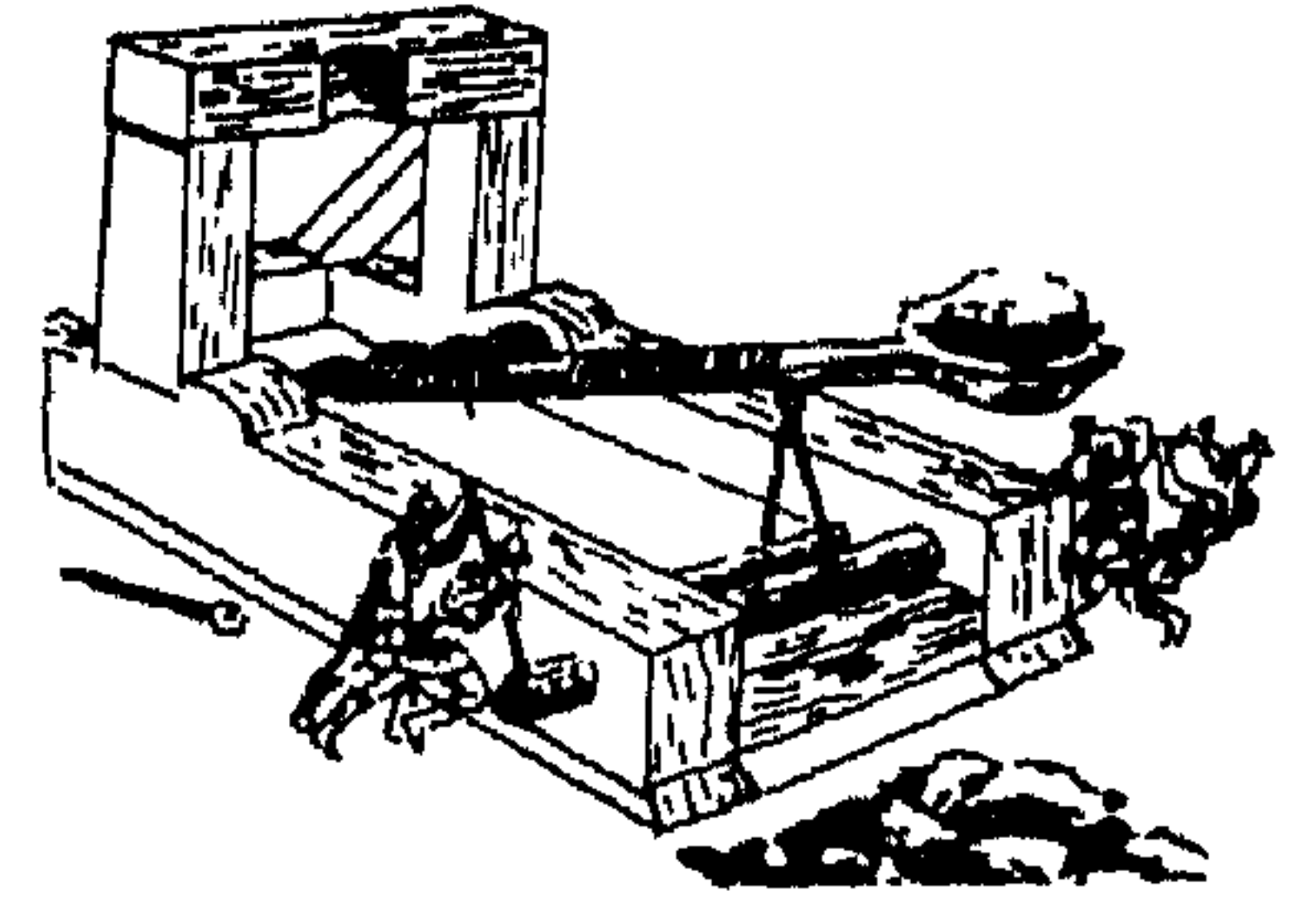

بها الحجارة . (ج) مَجَالِقُ . وهى مؤنثة ، وقد تذكر . (مع) .

* (جَل) عن وطنه وموضعه ، ومنه - جُلُولًا : جلا وزال . و - الشيء جَلًا : أخذ جُلَّهُ ، أى معظمه . و - الدَّابَّةُ : ألبسها الجُلَّ . و - الجِلَّةُ : التقطها وجمعتها . و - الدَّابَّةُ الجِلَّةُ : أكلتها . فهو جَالٌ ، وَجَلَّالٌ . و - الشيء عليه : جِرَّهُ وَجَنَّاهُ .

(جَل) - جَلَّالًا ، وَجَلَّالَةً : عَظُمَ . فهو جَلٌّ ، وَجَلَّالٌ ، وَجَلَّالٌ . (ج) أَجَلَّةٌ ، وَأَجَلَّاءُ ، وَأَجَلَّالٌ ، وَجِلَّةٌ . وفى حديث الضحَّاك : «أخذت جِلَّةَ أمواهم» . و - أُسِّنَ .

و - أَحْكَمْتَهُ التَّجَارِبَ . و - عنه : تَنَزَّرَ . و - عن وطنه وموضعه : جلا وزال .

(أَجَل) فلانٌ : عَظَمَ وَقَوَّى . و - فلانًا : عَظَّمَهُ . و - رآه جَلِيلًا . و - أعطاه الجليل .

(جَلَّل) الشيء : عَمَّ . و - الشيء : عَمَّهُ . وفى حديث الاستسقاء : «وَأَبْلًا مُجَلَّلًا» . و - عَطَّاهُ . و - الدَّابَّةُ : ألبسها الجُلَّ .

(اجتَل) الجِلَّةُ : جَلَّها . و - الدَّابَّةُ الجِلَّةُ : جَلَّتها .

(تَجَلَّ) فلانٌ : أُسِّنَ وَكَبِرَ . وفى حديث أم صَبِيَّةَ الجُهَينِيَّةِ : «كنا نكون فى المسجد نسوة قد تَجَلَّلْنَ» . و - عنه وعليه : تَرَفَّعَ وَتَعَاطَمَ . و - فلانًا : عَظَّمَهُ . و - الشيء : أخذ جُلَّهُ .

(تَجَلَّل) به : تَغَطَّى . و - الشيء : أخذ جُلَّهُ . و - عَلاهُ .

(إجلال) : يقال فعلت كذا من إجلالك ، ومن أجل إجلالك : من أجلك .

(التَّجَلَّةُ) : الإجلال . و - الجلال . يقال : هم قوم ذوو تَجَلَّةٍ . ويقال : فعلت هذا من تَجَلَّتِكَ : من أجلك .

(الجلالة) : الجالية من الناس . (ج) حَوَالٌ . (الجلال) : يقال : فعلت ذلك من جلالك : من أجلك .

(الجلال) من كل شئ : مُعْظَمُهُ . و - خلاف دُقاقِهِ .

(الجلال) : الغطاء . و - جمع جُلٌّ . (الجلال) : جمع جليلة .

(الجُل) : ما تُغَطَّى به الدَّابَّةُ لتصان . (ج) جلال ، وأجلال . و - شيراع السُّفِينَةِ (ج) جُلُولٌ ، وأجلال . و - قصب الزرع وسوقه إذا حُصد عنه السنبل . و - زهرة عُرف الديك (مع) .

(الجُل) : الجُلُّ . و - من كل شئ : معظمه . و - من البيت : مكان ضربه أو بناه . (ج) جلالٌ ، وأجلالٌ . ويقال : فعلت هذا من

جُلِّك : من أجلك .

(الجُل) : الكبير ، خلاف الدَّق . وفى الحديث : «اللهم اغفر لى ذنبى كله : دِقُّهُ وَجِلَّةُهُ» . و - قَصَبَ الزرع وسوقه إذا حُصد عنه السنبل .

(الجُلُّ) : الشئُ الكبير العظيم . و - الصَّغِيرُ الحَقِيرُ . (ضد) . وفى حديث العباس ، قال يوم بدر : «القتلى جُلُّلٌ ، ما عدا محمدًا» : هين يسير . (الجِلَّةُ) : البَعْرُ والرَّوْثُ .

(الجِلَّةُ) : الجِلَّةُ . و - قَفَّةُ التمر . (ج) جلال .

(الجُلِّي) : الأمر الشديد ، والخطب العظيم . وفى المثل : «لا يُدْعَى للجُلِّي إلا لأخوها» : لا يُندب للأمر العظيم إلا من يقوم به ويصلح له . ويضرب أيضاً للعاجز ، أى : ليس مثلك يُدْعَى إلى الأمر العظيم . (ج) جُلُّلٌ .

(الجَلَاءُ) : الجُلِّيُّ .

(الجَلَاءُ) : الجَلَاءُ .

(الجَلَّالَةُ) من الماشية : التى تأكل الجِلَّةَ والعَظِيرَةَ .

(الجَلِيل) : اسمٌ من أسماء الله تعالى . و - (فى علم الفلسفة) : ما جاوز الحد من نواحي الفن ، والأخلاق ، والفكر . يقال : منظرٌ جليل ورائع . (ج) . و - الثَّمامُ .

(الْمَجَلَّةُ) : الكتاب : و - الصَّحْفَةُ - تُجْمَعُ طرائف المعرفة . وتقال فى عصرٍ . هذا لكل صحيفة عامَّة أو متخصصة فى فن من الفنون تظهر فى أوقات معينة ، بخلاف الصحف اليومية .

(ج) مجالٌ ، وَمَجَلَّاتٌ . (ج) .

* (جَلَمَ) الشيء - جَلَمًا : قطعهُ . و - حَلَقَهُ . و - الشَّعْرَ والصَّوْفَ : جَزَّهُ بِالْجَلَمِ . و - الحيوانَ : أخذ ما على عَظْمِهِ من اللحم . (اجتَلَمَ) الحيوانَ : جَلَمَهُ .

(الجَلَمَةُ) : ما جَزَّ من شَعْرٍ وصوفٍ .

(الجَلَم) : ما يُجَزُّ به . و - الهلال . (ج) جلامٌ .

(الجلم) : شحم الكرش والأمعاء .
 (الجلمان) على صورة الفعلان والإعراب على
 النوك ، وعلى صورة المثني والإعراب بالحروف :
 ما يُجر به .
 * (الجلمد) : الصخر . و - الرجل الشديد . و -
 الشديد الصوت . و - القطيع الضخم من الماشية .
 و - الكبار المسان منها . (ج) جلامد .
 (الجلمد) من الرجال : الجلمد .
 (الجلمد) : الصخرة في الماء القليل .
 (الجلمدة) من الأرض : ذات الحجارة . و -
 من الرجال : الجلمد . و - البقرة . (ج) جلامد .
 (الجلمود) : الجلمد . (ج) جلاميد .
 ويقال : ألقى عليه جلاميده : ثقله .
 * (جلمق) القوس : عصتها بالجلماق .
 (الجلماق) : ما عصبت به القوس من
 العصب . (ج) جلاميق . (فارسي معرب) .
 (الجلمق) : القباء . (ج) جلاميق .
 * (جلمنق) : حكاية صوت الباب الضخم
 حين يُفتح أو يُغلق .
 * (الجلمنار) : زهر الرمان . (مع) .
 * (جلمة) الرجل - جلمة : رده عن أمر شديد .
 و - الشيء : كشفه . و - البيت : جعله لا باب
 فيه ولا ستر . فهو مجلوة . و - العمامة : رفعها
 عن جبينه ومقدم رأسه . و - الحصى عن
 الموضع : نحاه عنه . فهو مجلوه .
 (جلمة) - جلمة : ضحمت جبهته وتأخرت
 منابت شعر رأسه . و - انحسر شعره عن مقدم
 رأسه . فهو أجلمة ، وهي جلمة . (ج) حلمة .
 (الأجلمة) : الثور لا قرن له .
 (الجلمة) : الصخرة العظيمة المستديرة .
 و - محللة القوم . و - إحدى حافتي الوادي
 وهما بمنزلة الشطين . و - تمر يُنقى من نواه ويعالج
 باللبن والسمن . (ج) جلمة .
 (الجلمية) : تمر يُنقى من نواه ويُعالج باللبن
 والسمن . و - الموضع تُجله حصاه .

* (جلمز) : أغضى عن الشيء وكتمه ، وهو
 عالم به .
 * (الجلمق) : الطين المدور الأملس . و -
 البندق الذي يرمى به . (ج) جلمق . (فارسي
 معرب) .
 * (الجلمهم) أو (العوسج الأسود) : شجرة من
 الفصيلة السدرية ، قشورها مُسهلة .
 (الجلمهم) : الصخرة الضخمة . (ج) جلمهم .
 (الجلمهمة) : إحدى حافتي الوادي . وهما
 بمنزلة الشطين . (ج) جلمهم .
 (الجلمهمة) : الجلمهمة . و - الشدة . و -
 الخطئة . (ج) جلمهم .
 (الجلمهم) : الجماعة الكثيرة .
 * (جلا) القوم عن الوطن ومنه - جلاء ، وجلوا :
 خرجوا من الحوف أو الجذب . وفي التنزيل العزيز :
 ﴿وَلَوْلَا أَنْ كَتَبَ اللَّهُ عَلَيْهِمُ الْجَلَاءَ لَعَذَّبْتَهُمْ فِي
 الدُّنْيَا﴾ . و - الأمر جلاءً : وضح . فهو جلي . و -
 فلان عينه : اكتحل . و - بثوبه : رمى به . و - العدو
 أو الجذب القوم عن أوطانهم ، جلوا ، وجلاء :
 أخرجهم منها . و - النحل جلاءً : دخن عليها ليشتر
 العسل . و - السيف والفضة والمرأة ونحوها ،
 جلوا ، وجلاء : كشف صداها وصقلها . ويقال :
 جلا بصرة بالكحل . و - الماشية العروس على
 بعلها ، جلاءً ، وجلوة : عرضتها عليه مجلوة . و -
 الزوج عروسه : نظر إليها مجلوة . و - الزوج
 عروسه وصيفة أو غيرها ، جلوا : أعطاهما إياها وقت
 الجلوة . و - الأمر جلاءً : كشفه ووضحه . و -
 فلاناً الأمر ، وعنه جلوا : أظهره له . و - فلاناً ،
 وعنه هم : أذهب .
 (جلى) السيف والفضة والمرأة ونحوها -
 جلياً ، وجلاء : كشف صداها وصقلها .
 (جليت) السماء - جلى : أصححت .
 ويقال : جليت الليلة . و - الجبهة : اتسعت .
 و - الرجل : انحسر مقدم شعره . فهو أجلى ،
 وهي جلواء . (ج) جلوا .

(أجلى) القوم عن المكان ومنه : خرجوا منه
 للجذب أو الخوف . ر - الناس عن الشيء :
 انخرجوا . ويقال : أجلى يقذو : أسرع . و -
 الجذب أو العدو القوم عن مكانهم : أخرجهم
 منه . و - عنه هم : أزاله وكشفه . ويقال في
 الدعاء للمريض : أجلى الله عنه .
 (جاليته) بالأمر : جاهرته به .
 (جلى) الفرس تجليةً : سبق في الخلبة . و -
 البازي : رفع رأسه ثم نظر . و - يبصره : رمى به كما
 ينظر الصقر إلى الصيد . و - عن نفسه : عبر عن
 ضميره . و - النهار الظلمة : كشفها . و - هم
 والأمر عنه : كشفه . و - القوم عن أوطانهم :
 أجلاهم . و - فلان عروسه وصيفة أو غيرها :
 أعطاهما إياها وقت الجلوة .
 (أجتلى) القوم عن الموضع : تفرقوا . و -
 الجذب أو العدو القوم عن موضعهم : أجلاهم .
 و - العروس على بعلها : عرضها عليه مجلوة .
 و - الشيء : نظر إليه . و - العروس بعلها :
 نظر إليها مجلوة . و - السيف : صقله . و -
 العمامة : رفعها عن جبينه . و - العمامة عن
 رأسه : نزعها .
 (أنجلى) : مطاوع جلاه .
 (تجالياً) : كشف كل منهما عن حاله
 لصاحبه .
 (تجلى) الشيء تجلياً : مطاوع جلاه . و -
 الصقر : أغمض عينيه ثم فتحها ليكون أبصر .
 و - الشيء : نظر إليه مشرفاً .
 (أجلولى) : خرج من بلد إلى بلد .
 (الأجلى) : الحسن الوجه . وابن أجلى :
 الأسد . و - السيد . و - الصبح . و - الواضح
 الأمر .
 (الجالية) : الذين جلوا عن أوطانهم . و -
 جماعة من الناس تعيش في وطن جديد غير وطنهم
 الأصلي . (ج) . و - أهل الذمة . و - كل من
 لزمهم الجزية من أهل الكتاب وإن لم يجلوا عن

أوطانهم .

(الجلّاء) : الكحل . وابن جلا : السيد الشريف لا يخفى مكانه . و - الواضح الأمر .
(الجلّاء) : الأمر البين الواضح . و - الشهود والبيّنة في المحاكمة . و - الكنخل . ويقال : ما أقمّت عنده إلا جلاء يؤم : بياضه .
(الجلّاء) : الكحل . وفي حديث أم سلمة أنها : « كرهت للمجد أن تكتحل بالجلّاء » . و جلاء فلان : ما يُعظّم به من الكنى والألقاب .
(الجلوة) - جلوة العروس : ما يُعطىها زوجها وقت الجلوة .
(الجلوى) : الكوة من السطح .
(الجلوية) : الخبر اليقين . و جلوية الأمر : حقيقته .

(الجالى) : مواضع الصلج من الرأس ، وهى مقاديرها عادة . واحدها : (مجلّى) .
* (الجلوكوما) : مرض يتميز بارتفاع الضغط داخل العين ، وهى أنواع ، وقد تُسبب العمى . (مع) .
* (ججى) على فلان - ججاً : غضب . فهو ججى . و - الفرس : طالت غرته . فهو أججاً .
(تججاً) القوم : تججعوا . و - فلان فى ثيابه : تججّع . و - على الشيء : انحنى عليه قواراه .
(الججاء) : الشخص .
(الججاء) : الججاء .
(المججاً) - فرس مججاً : أججاً .
(المججاً) - فرس مججاً : أججاً .
* (الججبار) : نوع من الألعاب الرياضية (د) .
* (ججج) فلان : لم يبين كلامه ، ويقال : جججتم كلامه . و - الشيء فى صدره : أخفاه ولم يبيّه . و - فلاناً : أهلكه .
(تجججتم) فلان : جججتم .
(الجججتم) : المنداس . (مع) .
(الجججتم) : عظم الرأس المشتمل على الدماغ . و - الرأس . و - الإنسان . و - رئيس القوم

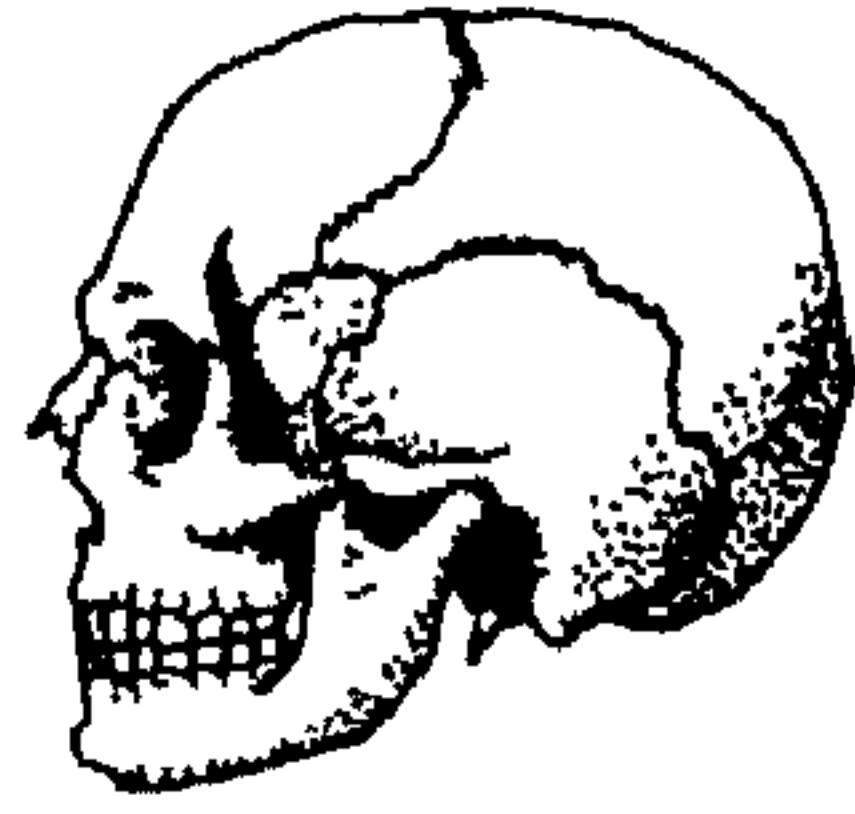

وسيدهم . و - كل بنى أب لحم عز وشرف . و - قدح من خشب . و - ضرب من المكابيل . و - الخشبة تكون فى رأسها سيكة الحرث . و - البرتحفر فى السبخة . (ج) جججتم ، و جججتم .
* (ججج) الفرس - جججاً ، و جججاً ، و جججاً : عتاً عن أمر صاحبه حتى غلبه . فهو ججج . (ج) ججج ، و ججج . وهى جامعة . (ج) ججج . وهو وهى ججج . و - الرجل : ركب هواه فلا يمكن رده . فهو ججج و ججج . ويقال ججج السئنة : تركت قصدها فلم يضبطها الملاحون . و - المغازة بالقوم : طوّحت بهم من بعدها . و - به مراده : لم يتله . و - فلان إلى كذا : أسرع . وفى التنزيل العزيز : ﴿ تَوَلَّوْا إِلَيْهِ وَهُمْ يَجْمَحُونَ ﴾ . ويقال : ججج من الحرب : انزهم . فهو ججج . (ج) ججج . و - المرأة من زوجها : خرجت غاضبة من بيته إلى أهلها بغير إذن قبل أن يطلقها .
(الججج) : سهم بلا نصل ، مدور الرأس ، يُتعلّم به الرمى . و - سهم أو قصبه يُجعل على رأسها طين ثم يُرمى بها الطير . (ج) ججج .
* (الججج) : الحيوان فى جوف الصدف .
* (ججج) - جججاً : تكبر وفخر . فهو ججج . (ج) ججج . وهو ججج ، و ججج ، و ججج . و - كعب اللب : انتصب . و - الصبى : قفز . و - الصبيان بالكعب : لعبوا بها متطارحين لها . و - الخيل والكعب : وبها أرسلها ودفعها .
(جامج) : فاجره .
(الججج) كعب اللب : ججج .
* (ججج) الماء والسائل - جججاً ، و جججاً : صلب (ضد : ذاب) . فهو جامج ، و ججج .

و - عينه : قل دمعها . فهى جامدة ، و ججود . و - الناقة أو الشاة : قل لبها . و - الأرض : لم يصبها مطر . و - السنة : لم يقع فيها مطر . فهى جامدة ، و ججاد . و - فلان : بججل . ويقال : جججت كفه . فهو جامد ، و ججاد . وهو جامد الكف ، و ججاد الكف . و - حق فلان : وجب . و - الشيء جججاً : قطعه .
(أججج) فلان : دخل فى شهر ججج . و - اشتد بخله . و - قل خير . و - حق فلان : أوجبه .
(ججج) الماء والسائل : أوشك أن يجمد . (الجامد) : الحد بين الأرضين والدارين . (ج) ججج . و جامد المال وذاتبه : صامته وناطقه . (الججج) : القسم الثالث من الكائنات . (مو) .
(ججج) : يقال للبخيل فى الذم : ججج له : لزال جامد الحال ، (ضد ججج له ، فى المدح للكرم) .
(الججج) : ما ججج من الماء فصار تلججاً . (تسمية بالمصدر) .
(الججج) : الججج . و - الصلب المرتفع من الأرض . و - الحجر . (ج) أججج ، و ججج .
(الججج) : الصلب المرتفع من الأرض . (ج) ججج ، وأججج .
(الججج) : الججج .
(ججج) : من شهور السنة الهجرية ، وهما جججيان : جججى الأولى للشهر الخامس ، و جججى الآخرة للشهر السادس . ولى الجججيين شهر رجب . و ججج مؤنثة . (ج) جججيات . و - أيام الشتاء عند العرب لججج الماء فيها . ولى المثل : « شَهْرَ ربيع كجججى البوس » : يضرب لمن يشكو حاله فى جميع الأوقات أخصب أم أججج . ويقال : ظلّت العين جججى : لا تدمع .
(الججج) : سيف ججج : قطاع .
* (ججج) الفرس - جججاً : وثب فى القيد .

فضاق عن يديه كَمَا جُمَارَةٌ كانت عليه .
(الْجُمَارَةُ) : مَرْكَبٌ سَرِيعٌ يَتَّخِذُهُ النَّاسُ فِي
الْمَدِينِ (شِبْهُ الْعَجَلَةِ الَّتِي تَجْرَاهَا الْخَيْلُ) . (مو) .
(الْجُمَيْرُ) : ضَرْبٌ مِنَ الشَّجَرِ مِنَ الْفَصِيلَةِ
الْتَوْتِيَةِ ، ثَمَرُهُ كَالثَّنِينِ .

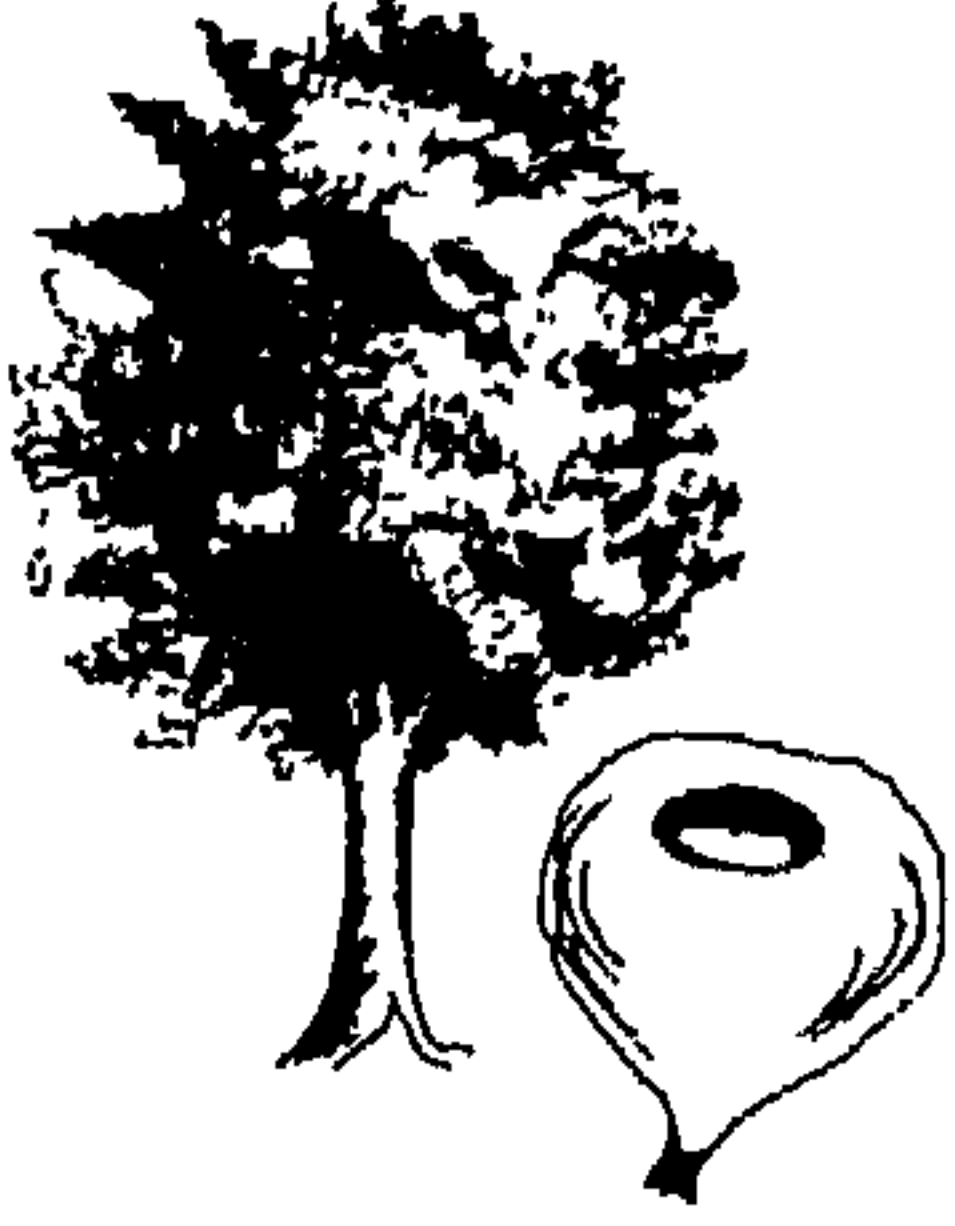

(الْجُمَيْرِيُّ) : الْجُمَيْرُ .

* (جَمَسَ) السَّمْنُ وَنَحْوَهُ - جَمَسًا ، وَجُمُوسًا :
جَمَدٌ . - الثَّبْتُ : ذَهَبَتْ غَضُوضَتُهُ وَرَطُوبَتُهُ
وَصَلَبَتْ . فَهُوَ جَامِسٌ . وَفِي حَدِيثٍ عَمْرٌ لَمَّا
سُئِلَ عَنْ فَاةٍ وَقَعَتْ فِي سَمْنٍ : «إِنْ كَانَ جَامِسًا
أَلْقَى مَا حَوْلَهُ وَأَكَلَ ، وَإِنْ كَانَ مَائِعًا أَرِيقَ كُلِّهِ» .
(جَمَسَ) السَّمْنُ وَنَحْوَهُ - جُمُوسَةً : جَمَسَ .
فَهُوَ جَمِيسٌ .

(الْجَامُوسُ) : حَيَوَانٌ أَهْلِيٌّ مِنْ جِنْسِ الْبَقَرِ
وَالْفَصِيلَةِ الْبَقْرِيَّةِ ، يَنْدَرُجُ تَحْتَ رُبَّةِ مَرْدُوجَاتِ
الْأَصَابِعِ الْمُجْتَرَّةِ ، يَرْبِي لِلْحَرْثِ وَدَرُّ اللَّبَنِ . (ج)
جَوَامِيسٌ .

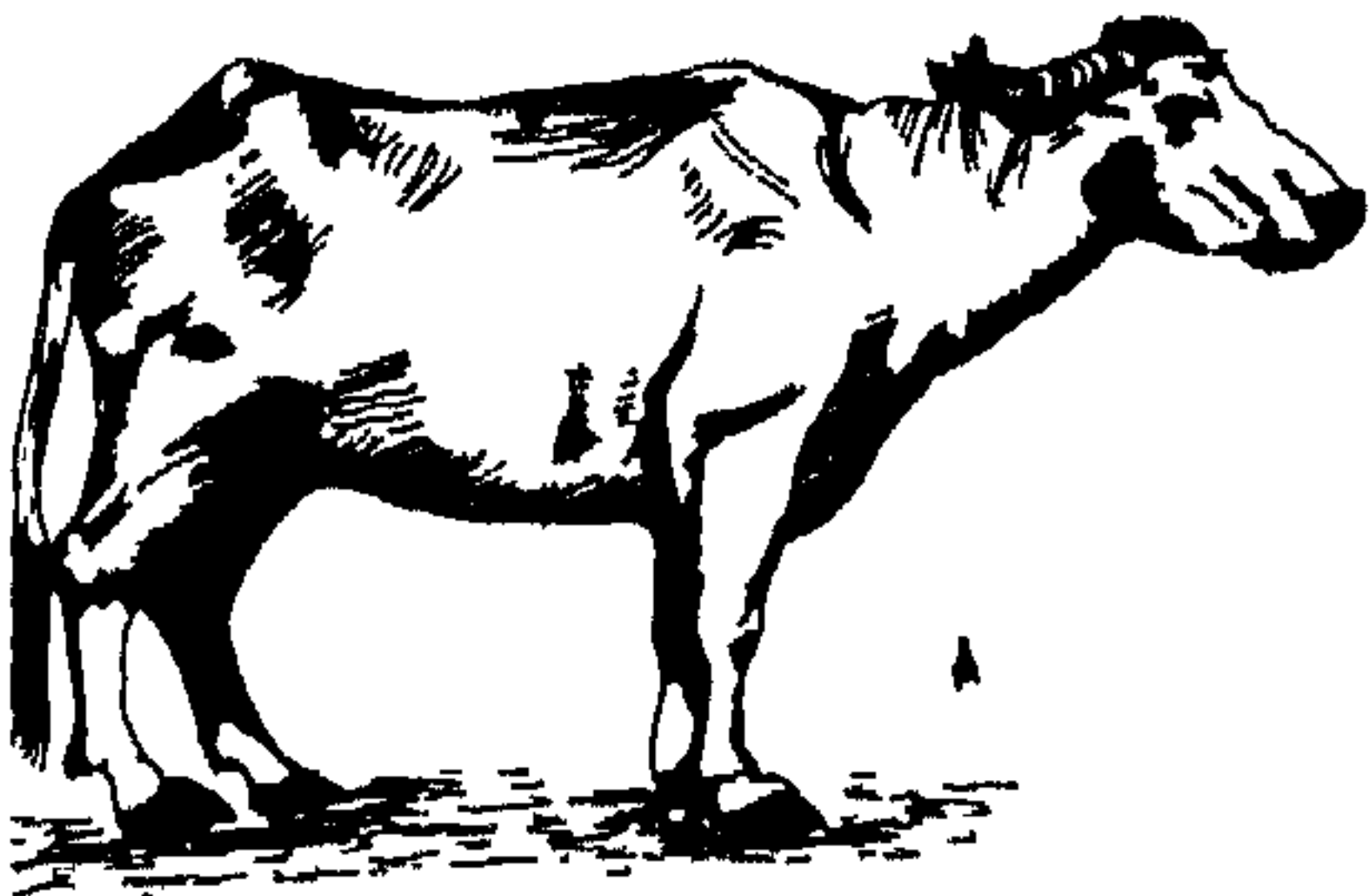

(الْجُمَاسِيَّةُ) : يُقَالُ : لَيْلَةٌ جُمَاسِيَّةٌ : بَارِدَةٌ
يَجْمَسُ فِيهَا الْمَاءُ .

(الْجَمَسَةُ) : النَّارُ .

(الْجُمَسَةُ) : الثَّمَرَةُ الْيَابِسَةُ . - وَ الْبُسْرَةُ

وَاحِدَةُ الْجَمَرَاتِ الَّتِي يُرْمَى بِهَا فِي مَيْتَى . -
الظَّلْمَةُ الشَّدِيدَةُ . - وَالْقَوْمُ : انضَمُّوا فَصَارُوا يَدًا
وَاحِدَةً وَلَمْ يُخَالِفُوا غَيْرَهُمْ . وَيُقَالُ : هُمْ جَمْرَةٌ :
أَهْلٌ مَنْعَةٌ وَشِدَّةٌ . (ج) جَمْرٌ ، وَجِمَارٌ ،
وَجَمْرَاتٌ . وَفِي الْمَثَلِ : «هَرِقَ عَلَى جَمْرِكَ
مَاءٌ» : يَضْرِبُ لِلْعَضْبَانِ . - (فِي عِلْمِ
الطَّبِّ) : التِّيَهَابُ فَلغَمَوِيٌّ فِي الْجِلْدِ وَمَا تَحْتَهُ مِنَ
الْأَنْسِجَةِ ، وَيَخْتَلِفُ عَنِ الْخِرَاحِ . (مَج) .

(الْجُمَارُ) : قَلْبُ النَّخْلِ ، وَاحِدَتُهُ :
جُمَارَةٌ . وَفِي الْمَثَلِ : «جُمَارَةٌ تُؤْكَلُ بِالْهَلَّاسِ» :
يَضْرِبُ فِي الْمَالِ يُجْمَعُ بِكَدِّ ثُمَّ يُورَثُ جَاهِلًا .
- (فِي عِلْمِ النَّبَاتِ) : لُبُّ النَّبَاتِ ، وَيَتَأَلَّفُ
مِنْ أُنْسِجَةٍ لَدَنَةٍ هَشَّةٍ . (مَج) .

(الْجَمِيرُ) : مُجْتَمَعُ الْقَوْمِ . - مِنْ الشَّعْرِ :
مَا جُمِرَ مِنْهُ . وَابْنُ جَوِيْرٍ : اللَّيْلُ الْمُظْلِمُ ، وَالْهَلَالُ
الْمُسْتَسِيرُ آخِرَ الشَّهْرِ . وَابْنُ جَمِيرٍ : اللَّيْلُ وَالنَّهَارُ .
(الْجَمِيرَةُ) : الضَّفِيرَةُ مِنَ الشَّعْرِ . -
الْخُصْلَةُ مِنْهُ . (ج) جَمَائِرٌ .

(الْمِجْمَرُ) : مَا يُوضَعُ فِيهِ الْجَمْرُ مَعَ الْبَحُورِ .
- وَالْعُودُ يُتَبَخَّرُ بِهِ . (ج) مَجَامِرٌ .
(الْمُجْمَرُ) : الْبَحُورُ .

* (الْجُمْرُكُ) : جُعْلٌ يُؤْخَذُ عَلَى الْبَضَائِعِ الْوَارِدَةِ
مِنَ الْبِلَادِ الْآخَرَى . (د) (أَصْلُهُ : كُمْرُكُ :
تَرْكِيَةٌ) . وَعَرَبِيَّتُهُ : (مَكْسٌ) .

* (جَمَزَ) الْفَرَسُ وَنَحْوَهُ - جَمَزًا ، وَجَمَزَى :
سَارَ سَيْرًا قَرِيبًا مِنَ الْعَدْوِ . - وَثَبَ . - وَ
الْإِنْسَانُ : أَسْرَعَ . - وَ فَلَانٌ فِي الْأَرْضِ :
ذَهَبَ . - وَ فَلَانًا ، وَبِهِ : اسْتَهْرَأَ بِهِ .

(الْجُمُزُ) : مَا بَقِيَ مِنْ عُرْجُونِ النَّخْلَةِ .
(ج) أَجْمَازٌ ، وَجُمُوزٌ .

(الْجُمَزَةُ) : كَيْمُ الثَّبْتِ الَّذِي فِيهِ الْحَبَّةُ .
- وَالْكَتْلَةُ مِنَ التَّمْرِ وَالْأَقِيطِ . (ج) جُمَزٌ .

(الْجَمَارُ) مِنَ الدُّوَابِّ : السَّرِيعُ الْعَدْوِ الرَّوَّابِ .
(الْجُمَارَةُ) : جُبَّةٌ مِنْ صَوْفٍ ضَيْقَةٌ
الْكُمَيْنِ . وَفِي الْحَدِيثِ : «أَنَّ النَّبِيَّ ﷺ تَوَضَّأَ

- وَ فَلَانًا : أَعْطَاهُ جَمْرًا . - وَ نَحَاهُ .

(أَجْمَرَ) الْقَوْمُ . اجْتَمَعُوا . - وَالْفَرَسُ :
جَمْرٌ . - وَ الدَّابَّةُ : عَدَّتْ وَأَسْرَعَتْ فِي السَّيْرِ .
وَيُقَالُ : أَجْمَرَ فَلَانٌ بَيْنَ يَدَيْ فَلَانٍ . - وَ اللَّيْلَةُ :

اسْتَمَرَّ فِيهَا الْهَلَالُ . - وَ ثَوْبَةٌ : بَحْرَةٌ بِالْمِجْمَرِ
[الْعُودِ] . - وَ الْمَرْأَةُ : جَمَعَتْ شَعْرَهَا وَعَقَدَتْهُ
فِي قَفَاهَا وَلَمْ تُرْسِلْهُ . وَيُقَالُ : أَجْمَرَتْ شَعْرَهَا .

- وَ الرَّجُلُ شَعْرَهُ : جَعَلَهُ ذُوَابَةً . - وَ الْأَمْرُ بَيْنَى
فَلَانٍ : عَمَّهُمْ جَمِيعًا . - وَ الْخَيْلُ : أَضْمَرَهَا .
- وَ الْجِمَارُ الْحُفُّ وَالْحَاوِيْرُ : صَلَبَتُهُ وَشَدَّدَتْهُ .

(جَمَرَ) الْقَوْمُ : أَجْمَرُوا . - وَ الْحَاجُّ : رَمَى
الْجِمَارَ . - وَ الرَّجُلُ : قَطَعَ جُمَارَ النَّخْلِ .
وَيُقَالُ : جَمَرَ الرَّجُلُ النَّخْلَ . - وَ الْمَرْأَةُ :

أَجْمَرَتْ . وَيُقَالُ : جَمَرَتْ شَعْرَهَا . - وَ
الشَّيْءُ : جَمَعَهُ . وَيُقَالُ : جَمَرَهُمُ الْأَمْرُ . - وَ
الْأَمِيرُ الْجَيْشِ : جَمَعَهُمْ فِي الثَّغُورِ وَحَبَسَهُمْ عَنِ
الْعُودِ إِلَى أَهْلِهِمْ . - وَ اللَّحْمُ أَوْ الْخَبِزُ : وَضَعَهُ
عَلَى الْجَمْرِ . - وَ الثَّوْبُ : أَجْمَرَهُ .

(اجْتَمَرَ) بِالْمِجْمَرَةِ : تَبَخَّرَ بِهَا .
(تَجَمَّرَ) الْقَوْمُ : أَجْمَرُوا . - وَ الْجَيْشُ :

تَحَبَّسَ فِي ثَغْرِ الْعَدُوِّ . - وَ بِالْمِجْمَرَةِ : اجْتَمَرَ بِهَا .
(اسْتَجَمَرَ) الْقَوْمُ : أَجْمَرُوا . - وَ الْجَيْشُ :
تَجَمَّرَ . - وَ الرَّجُلُ : اسْتَنْجَى بِالْجِمَارِ . - وَ
بِالْمِجْمَرَةِ : اجْتَمَرَ بِهَا .

(الْجَامُورُ) : قَلْبُ النَّخْلِ . وَاحِدَتُهُ : جَامُورَةٌ .
- وَ الْقَبْرُ . - وَ الرَّأْسُ .

(الْجَمَارُ) : الْجَمَاعَةُ . وَيُقَالُ : عَدَّ فَلَانٌ
إِبْلَهُ جَمَارًا : عَدَّهَا جَمَاعَةً .

(الْجِمَارَا) : (عِنْدَ الْيَهُودِ) : شَرَحَ لِلْمِشْنَا
وَتَكَمَّلَ لَهُ . (انظُرْ : الْمِشْنَا) .

(جُمَارَى) : يُقَالُ : جَاءَ الْقَوْمُ جُمَارَى :
بِاجْتَمَعِهِمْ .

(الْجَمْرَةُ) : الْقِطْعَةُ الْمُتَلْتَهَبَةُ مِنَ النَّارِ . وَفِي
الْمَثَلِ : «لَوْ قُلْتُ ثَمَرَةٌ لَقَالَ جَمْرَةٌ» : يُضْرَبُ عِنْدَ
اِخْتِلَافِ الْأَهْوَاءِ . - وَ الْحِصَاةُ الصَّغِيرَةُ . - وَ

أُرْطِبَتْ كُلُّهَا ولم تزل يابسة . و - القِطْعَةُ من الإبل . (ج) حُمَسَ .

* (جَمَشَ) نبات الأرض - جَمَشًا : حصده . و - رأسه : حَلَقَهُ . ويقال : جَمَشَ شَعْرَهُ . و - الثورَةُ الشَّعْرُ : حَلَقْتُهُ . و - الجسم : أَخْرَقْتُهُ . و - الضَّرْعُ : حَلَبَهُ بِأَطْرَافِ الْأَصَابِعِ . و - المرأة : غَازَلَهَا بِقَرَصٍ أو مَلَاعِبَةٍ . فهو جَامِشٌ ، وَجَمَاشٌ . ويقال : جَمَشْتُهُ المرأة .

(جَمَشَ) المرأة : جَمَشَهَا .

(الجَمُوش) : الثورَةُ الحَالِقَةُ . ويقال : سَتَّةُ جَمُوشٍ : تَحْتَلِقُ النِّبَاتَ .

(الجَمِيشُ) : الثورَةُ الحَالِقَةُ . و - المكان

لا تَبْتُ فِيهِ .

* (جَمَعَ) المُتَفَرِّقُ - جَمَعًا : ضَمَّ بَعْضُهُ إِلَى بَعْضٍ ، وَفِي الْمَثَلِ : «تَجَمَّعِينَ خِلَابَةً وَصُدُودًا» : يُضْتَرَّبُ لِمَنْ يَجْمَعُ بَيْنَ خَصْلَتَيْنِ شَرِّ .

و - الله القلوب : أَلْفَهَا . فهو جَامِعٌ ، وَجَمُوعٌ أَيْضًا ، وَمَجْمَعٌ ، وَجَمَّاعٌ . والمفعول : مَجْمُوعٌ ، وَجَمِيعٌ . ويقال : جمع القوم

لأعدائهم : حَشَدُوا لِقِتَالِهِمْ . وفي التنزيل العزيز : ﴿إِنَّ النَّاسَ قَدْ جَمَعُوا لَكُمْ فَاخْشَوْهُمْ﴾ .

و - أَمْرُهُ : عَزَمَ عَلَيْهِ . و - عليه ثِيَابَةٌ : لَبِسَهَا . والجارية الثَّيَّابُ : شَتَّ فَلَبِسَتْ مَلَابِسَ الشُّوَابِ . ويقال : ما جَمَعْتُ بِأَمْرَةٍ ، وما جَمَعْتُ عَنْ أَمْرَةٍ : ما بَنَيْتُ .

(أَجْمَعَ) القوم : اتَّفَقُوا . و - الأرضُ : أُجْدَبَتْ . و - القِدْرُ : غَلَّتْ . و - المُتَفَرِّقُ : جَمَعَهُ . والأمرُ : أَحْكَمَهُ . وفي التنزيل العزيز :

﴿فَأَجْمِعُوا كَيْدَكُمْ ثُمَّ اتُّوا صَفًّا﴾ . و - الأمرُ ، وعليه : عَزَمَ . وفي الحديث : «مَنْ لَمْ يُجْمِعِ الصِّيَامَ مِنَ اللَّيْلِ ، فَلَا صِيَامَ لَهُ» . و - الشيءُ : أَعَدَّهُ . و - حَفَّفَهُ وَأَيْسَرَهُ . و - فلانًا :

آتَسَهُ . و - الإبلُ : سَاقَهَا جَمِيعًا . و - المطرُ الأرضَ : سَالَ فَسِيلَ ما صَلَبَ مِنْهَا وَمَا لَانَ . (جَامَعَ) المرأة : وَطَفَهَا . و - فلانًا على أمر

كذا : اجتمع معه عليه .

(جَمَعَ) الناسُ : شَهِدُوا الْجُمُعَةَ وَقَضَوْا

الصلاة فيها . و - الدَّجَاجَةُ : جَمَعَتْ بِبَيْضِهَا فِي بطنها . و - المُتَفَرِّقُ : جَمَعَهُ .

(اجْتَمَعَ) : مطاوع جَمَعَهُ . و - الرجلُ :

استوت لِحْيَتُهُ ، وبلغ غاية شبابه . و - الماشي : أُسْرِعَ فِي مَشْيِهِ . وفي صفته ﷺ : «كان إذا مشى مشى جميعاً» .

(تَجَمَّعَ) : انضَمَّ بَعْضُهُ إِلَى بَعْضٍ .

(استَجَمَعَ) : تَجَمَّعَ . ويقال : استَجَمَعَ القومُ :

تَجَمَّعُوا مِنْ كُلِّ صُوبٍ . و - السَّيْلُ : اجتمع من

كل موضع . ويقال : استجمع الوادي : لم يبق منه

موضعٌ إِلَّا سال ماؤه . و - البَقْلُ ونحوه : بَيَسَ .

و - لِلْجَزِيِّ أو الثوب : تَحَفَّزَ . و - الرجلُ :

بلغ أشدَّهُ واستوى . و - له أُمُورُهُ : اجتمع له كُلُّ ما يَسُرُّهُ .

(أَجْمَعَ) : اسمٌ يَدُلُّ فِي التَّوَكِيدِ عَلَى الشُّمُولِ .

يقال : جاء القومُ أَجْمَعُهُمْ وبأَجْمَعِيهِمْ : كُلُّهُمْ .

ويزلُّ حَقِّي أَجْمَعَهُ ، وبأَجْمَعِيهِ : يَلْتَهُ أَجْمَعَ .

(ج) أَجْمَعُونَ .

(الإجماع) : اتفاق الحاصَّة أو العامة على أمر من الأمور ، وعُدَّ ذلك دليلًا على صحته . ويقصُّره فقهاء الإسلام على اتفاق المجتهدين في عصر على أمر ديني ، ويُعَدُّ أصلًا من أصول التشريع .

(الإجتماع) - علم الاجتماع : عِلْمٌ يَبْحَثُ

فِي شُؤْنِ الْجَمَاعَاتِ الْإِنْسَانِيَةِ وَنُمُوِّهَا وَطَبِيعَتِهَا وَقَوَائِمِهَا وَنُظُمِهَا . ويقال : رجلٌ اجتماعيٌّ : مُراوِلٌ للحياة الاجتماعية ، كثيرُ المخالطة للناس . (مج) .

(الجماع) : من أسماء الله الحُسنى . والمسجدُ

الجامعُ : الذي تُصَلِّي فِيهِ الجمعة . ويقال :

مسجدُ الجامع . وأمرُ جامعٍ : له تَخَطَّرَ يَجْتَمِعُ لِأَجْلِ النَّاسِ . وفي التنزيل العزيز : ﴿وَإِذَا كَانُوا مَعَهُ عَلَى أَمْرٍ جَامِعٍ لَمْ يَذْهَبُوا حَتَّى يَسْتَأْذِنُوهُ﴾ . وكلامُ جامعٍ : قَلَّتْ الْفَاظَةُ وَكَثُرَتْ مَعَانِيهِ . وَقَدَّرَ جَامِعٌ : عَظِيمَةٌ . وَأَتَانُ

جامعٌ : حَمَلَتْ أَوَّلَ ما تُحْمَلُ . (ج) جَوَامِعُ .

(الجامعة) : العُلُّ يجمع اليدين إلى العُنُقِ .

و - مجموعة معاهد علمية ، تسمَّى كُليَّاتٍ ، تدرِّس فِيهَا الآدابُ والفنونُ والعلومُ . (محدثة) .

وقدِّرُ جامعةٌ : عظيمةٌ ، وَجَمَعَتِهِمْ جامعةٌ : أَمْرٌ

جامعٌ . وكلمة جامعةٌ : كثيرةُ المعاني على

إيجازها . (ج) جَوَامِعُ . وفي الحديث : «أوتيتُ

جَوَامِعَ الكَلِمِ» .

(الجماع) - جَمَاعُ كل شيءٍ : مُجْتَمَعُ أَصْلِيهِ .

و - ما جَمَعَ عَدَدًا . و - اتصالُ شَهَوَاتِي بَيْنَ الذَّكَرِ

والأنثى . ويقال : الحمرُ جَمَاعُ الإثمِ . ويقال : هذا

البابُ جَمَاعُ هذه الأبوابِ : الجامعُ لها الشاملُ لِمَا

فِيهَا . وفلانٌ جَمَاعُ لِبَنِي فلانٍ : يَأْتُونَ إِلَيْهِ ،

ويعتمدون على رأيه وسُوْدُودِهِ . وَقَدَّرَ جَمَاعٌ :

عظيمةٌ ، تَجَمَّعَ الشَّاةُ . ويقال : استأجرَ الأجيرَ

جَمَاعًا ، وَمُجَامَعَةً : أَعْطَاهُ أَجْرَهُ كُلَّ جُمُعَةٍ .

(الجماعة) : العَدَدُ الكَثِيرُ مِنَ النَّاسِ وَالشَّجَرِ

والبساتِ . و - طائفةٌ مِنَ النَّاسِ يَجْمَعُهَا غَرَضٌ

واحدٌ .

(الجماعية) : (في الاقتصاد السياسي) مذهب

اشتراكيٌّ ، يَقَرُّرُ أَنَّ أَمْوَالَ الْإِنْتِاجِ يَجِبُ أَنْ تَكُونَ

لِلدَّوْلَةِ ، وَأَنَّ تُلْفَى المِلْكِيَّةُ الخاصَّةُ الوارِدةُ عَلَيْهَا ،

وَأَنَّ أَمْوَالَ الاستِهْلاكِ هِيَ وَحْدَهَا الَّتِي تَكُونُ مَحَلًّا

لِلْمِلْكِيَّةِ الخاصَّةِ . و (في القانون الدولي العام) :

المُعَاهَدَةُ الجَمَاعِيَّةُ : هِيَ اتَّفَاقٌ بَيْنَ أَكْثَرِ مِنْ

دولتين . (مج) .

(الجمع) : الجماعةُ . و - المجتمعون . و -

الجيشُ . و - السخلُ يَنْبُتُ مِنْ تَوَى غير معروف

الصَّنْفِ . و - تَمَرٌ مُخْتَلِطٌ مِنْ أَنْوَاعٍ مُتَفَرِّقَةٍ غير

مرغوبٍ فِيهَا . و - الصنمُ الأَحْمَرُ . و - (في علم

الرياضة) : ضَمُّ الأَعْدَادِ أو الحُدُودِ الجِغْرِيَّةِ

المُتَشَابِهَةِ . (مج) . (ج) جُمُوعٌ . ويومُ الجُمُعِ : يومُ

القيامةِ . ويومُ جَمْعٍ : يومُ عَرَفَةَ . وَأَيَّامُ جَمْعٍ ،

كذلك : أَيَّامٌ يَنْبُتُ .

(الجمع) : المُجْتَمِعُ . يقال : ضَرَبَهُ بِجُمُوعِ

يده: ضرب به بما مقبوضة. ويقال: أعطاه من الدراهم
جُمِعَ الكَف: مَلَأَها. ويقال: أخذ بِجُمِع ثيابه:
بمُجْتَمِعِها. ويقال: أمرهم بِجُمِع: مكتوم
مستور. ويقال: ذهب الشَّهْرُ بِجُمِع: كلُّه.

(الجَمْعَاءُ) من البَهَائِم: التي لم يذهب من
بدنها شيء. ومن الثَّوْق: الهَرْمَة. (ج) جُمِع.
وجَمْعَاءُ: من أَلْفَاظِ توكيد الشُّمُولِ للمؤنث.
نقول: جاءت القبيلة جَمْعَاء. (ح) جُمِع.
نقول: جاءت القبائل جُمِع.

(الجُمُوعَةُ): المجموعة. ويقال: جُمِعَة من تمر:
قُبْضَةٌ منه. و- الأَلْفَاءُ. يقال: اللهُ جُمُوعَةٌ
ما بينكما. والجُمُوعَةُ، والنَّحْمَةُ، والجُمُوعَةُ:
ما يلي الخميس من أيام الأسبوع. (ج) جُمِع.

(الجُمُاعُ): من كلِّ شيء: مُجْتَمِعُ أصله.
وكلُّ ما اجتمع وانضمَّ بعضه إلى بعض. و-
أخلاطُ من الناس من قبائل شتى. وجُمُاعُ
الجسد: الرأس. وجُمُاعُ الثَّرى: ما اجتمع من
كواكبها.

(الجَمِيعَةُ): طائفة تتألف من أعضاء لغرض
خاص، وفكرة مشتركة. ومنها: الجمعية الخيرية
الإسلامية، والجمعية التشريعية، والجمعية التعاونية
والجمعية العلمية، والجمعية الأدبية. (محدثة).

(الجَمِيعُ): المجتمع. يقال: حتى جَمِيع، وقوم
جَمِيع. ويقال: رجل جَمِيع: مجتمع الخلق قوياً قد
بلغ أشدّه. وهو جَمِيعُ الرأي: سديده. وجَمِيعُ
السَّلاح: مجتمعه. وناقَة جَمِيع: في بطنها ولد.
و- الجَمِيشُ. وجَمِيعُ: من أَلْفَاظِ التوكيد،
يقال: أخذت حَقِّي جَمِيعَةً.

(المُجْتَمِعُ): موضع الاجتماع. و- الجماعة
من الناس.

(المَجْمَعُ): موضع الاجتماع. و- المجتمعون.
و- المُلتقى. ومنه، مجمَعُ البَحْرَيْنِ. و-
مؤسَّسةٌ للتهووس باللغة، أو العلوم، أو الفنون
ونحوها. (ج) مجامِعُ. (محدثة).

(المَجْمَعَةُ): مكان الاجتماع. (ج) مجامع.

(المُجْمَعَةُ): الحُطْبَةُ لا تَحَلَّلُ فيها.

(المَجْموعُ): (في علم الرياضة): نتيجة
ضم الأعداد أو الحدود الجبرية المشابهة. (مج).
* (جَمَلُ) الشيء - جَمَلًا: جمعه عن تفرُّق.
و- الشحم: أذابه.

(جَمَلٌ) - جَمَالًا: حَسَنَ خُلُقُهُ. و-
حَسَنَ خُلُقُهُ. فهو جَمِيلٌ. (ج) جَمَلَاءُ. وهي
جميلة. (ج) جَمَائِلٌ.

(جَمَلٌ) - كَثُرَتْ جَمَالُهُ. و- في الطلب: أتأذ
واعتدل. وفي الحديث: «أَجْمِلُوا في طلب الرِّزْقِ
فإنَّ كَلًّا مُيسِّرًا لما خُلِقَ له». و- الشحم: جَمَلَهُ.

و- الشيء: جمعه عن تفرُّق. و- الحساب: جمع
أعداده وردّه إلى الجملة. و- الكلام، وفيه: ساقه
موجزًا. و- الصَّيِّعَةُ، وفيها: حَسَنَتها وكَثَرَتها.
(جَمَلَةٌ): عاملةٌ بالجميل، ولم يُصِفِهِ الإحَاءُ.

و- أحسنَ عَشْرَتُهُ.

(جَمَلَةٌ): حَسَنَةٌ وزِينَةٌ. ويقال في الدُّعاء:
جَمَلُ اللهِ عَلَيْكَ: جعلك اللهُ جَمِيلًا حَسَنًا. و-
الأميرُ الجَيْشِ: أطلالَ حَبْسَتُهُ.

(اجْتَمَلُ): أَكَلَ الجَمِيلَ. و- أَذَهَنَ بِها
و- الشحم: أذابه.

(تَجَمَّلُ): مطاوع جَمَلَةٌ. و- تَجَمَّلَ
الحُسْنَ والجَمَالَ. و- ظَهَرَ بما يَجْمَلُ. يقال:
تَجَمَّلَ الفقيرُ. و- أَكَلَ الجَمِيلَ.

(اسْتَجَمَلَ): البعيرُ: صارَ حَمَلًا. و-
الشيءُ: عَدَّهُ جَمِيلًا.

(الجَمَائِلُ): القطيع من الإبل يُرْعَاهُ وأرْبَابُهُ.
ورجُلٌ جَمِيلٌ: ذو جَمالٍ.

(الجَمَالُ): (عند الفلاسفة): صِفَةٌ تُلْحَظُ
في الأشياء، وتبعث في النفس سُرورًا ورضا.
(وعلم الجمال): بابٌ من أبواب الفلسفة يبحث
في الجَمال، ومقاييسه، ونظرياته. (مج).

ويقال: جَمَالَكَ: اصْبِرْ وتَجَمَّلْ. وَجَمَالَكَ أَلَّا
تَفْعَلْ هذا: لا تفعله، والتزيم الأمرُ الأَجْمَلُ.

(الجَمَالُ): البالغُ في الجَمالِ.

(الجَمَالِيُّ) من الإبل والناس: الضَّخْمُ
الأعضاء، التَّامُ الخَلْقُ. و- الطويل.

(الجَمَلُ): الكبيرُ من الإبل من الفصيلة الإبلية،

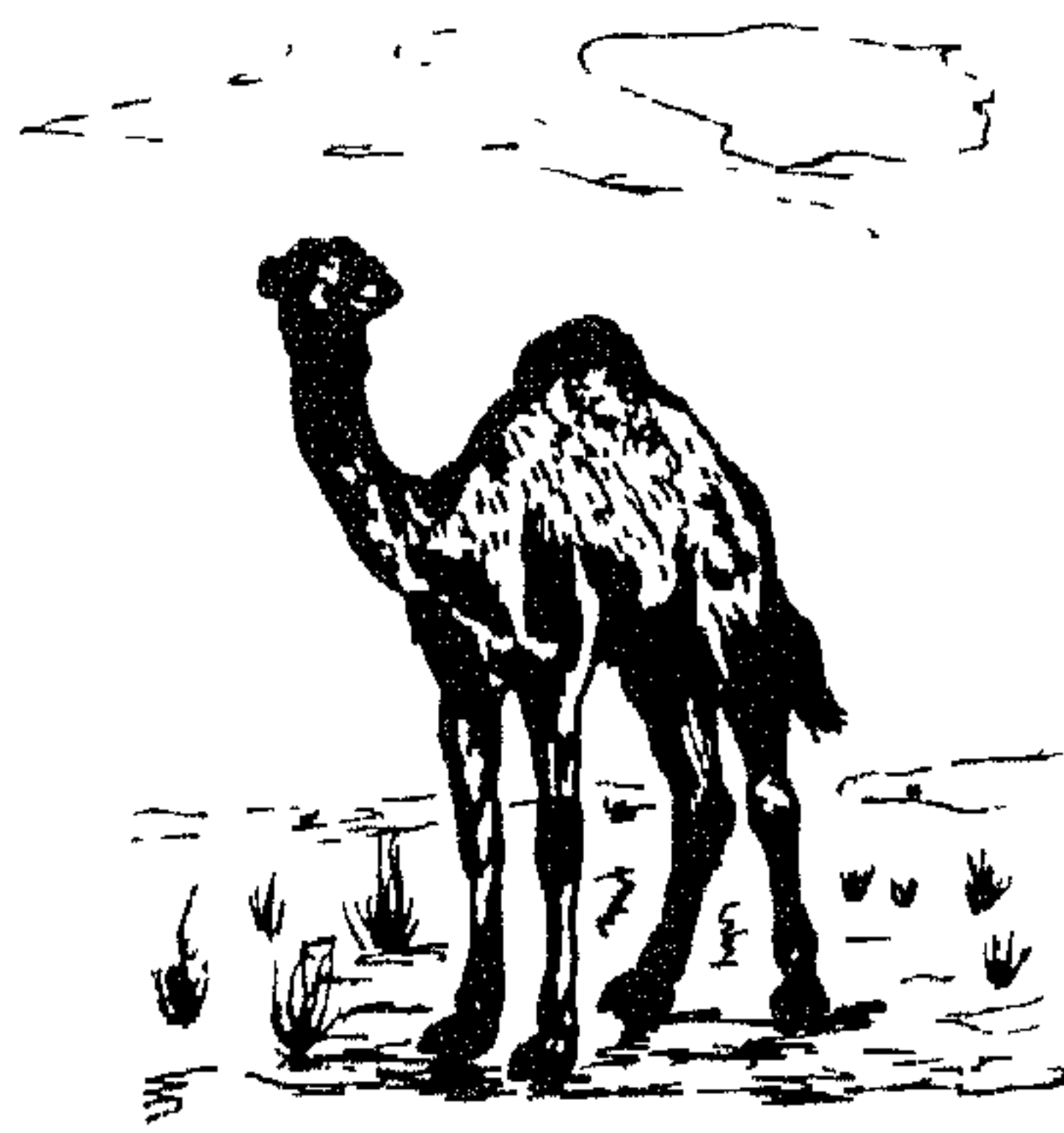

من رتبة الحافريات المجرّرة، ومنه ما هو ذو سَاقَيْنِ.
وفي المثل: «ما استتر من قاذِ الجَمَلِ»: يضرب لمن
يأبى أمرًا لا يمكن إخفاؤه. و«أخذ اللَّيْلُ جَمَلًا»:
يضرب لمن يعمل عَمَلَهُ بالليل، كأنه ركب اللَّيْلَ ولم
يَنم فيه. (ج) جَمَلٌ، وأَجْمَالٌ، وجَمَالٌ،
وأَجْمَلٌ، وجَمَالَةٌ. (جج) جَمالات
وحَمائلٌ. و- الحَبْلُ الغليظُ. و- سَمَكَةٌ
خيريةٌ.

(الجَمَلُ): الحَبْلُ الغليظُ.

(الجَمَلُ): الجماعةُ من الناس.

(الجَمَلَاتُ): السُّلُلُ.

(الجَمَلَةُ): جماعة كلِّ شيء، ويقال: أخذ
الشيءَ جَمَلَةً، وباعه جَمَلَةً: مُتَجَمِّعًا لا مُتَفَرِّقًا.

والجملة (عند البلاغيين والنحويين): كلُّ كلام
اشتمل على مُسْتَدٍ ومُسْتَدٍ إليه. (ج) حَمَلٌ.

(الجَمَلُونُ): سَقَفٌ مُحَدَّثٌ على هيئة سَمام
الجَمَلِ. (د).

(الجَمَالُ): صاحبُ الجَمَلِ. و- العاملُ
عليه. (ج) جَمَالَةٌ.

(الجَمَالُ): الأكثرُ جَمَالًا، وهو أبلَغُ من
الجَمالِ.

(الجَمَلُ): الحَبْلُ الغليظُ.

و«حسابُ الجَمَلِ»: ضربٌ من الحساب
يُجْعَلُ فيه لكلِّ حرفٍ من الحروف الأبجدية عَدَدٌ

من الواحد إلى الألف على ترتيب خاص كما يلي :

١	٢	٣	٤	٥	٦	٧	٨	٩
١٠	٢٠	٣٠	٤٠	٥٠	٦٠	٧٠	٨٠	٩٠
١٠٠	٢٠٠	٣٠٠	٤٠٠	٥٠٠	٦٠٠	٧٠٠	٨٠٠	٩٠٠

ع

١٠٠٠

(انظر : أجد) .

(الجُمَّيلُ) : الجُمَّلَاتَةُ .

(الجَمُولُ) : المرأة السَّمِينَةُ . - من يُدَيَّبُ

الشَّحْمَ . (ج) جُمَّلٌ .

(الجَمِيلُ) : الشَّحْمُ المَذَابُ المتجمُّعُ .

(الجُمَّيلُ) : الجُمَّلَاتَةُ . (ج) جُمَّلَانٌ .

(المُجَمَّلُ) من الكلام : المَوْجُزُ . - (في علم

الرسم) : رسمٌ يُلْمُ بأهم ما في الصورة أو الرسم من

حيث النَّسَبُ ، والأَبْعَادُ ، والوَضْعَةُ ، والحركة ،

والشَّبه ، ولا يُشْتَرَطُ فيه الإِتْقَانُ . (ج) .

* (جَمٌّ) - جَمًّا ، وجُمُومًا : اجتمع وكثُر . فهو

جَمٌّ . يقال : جَمَّتِ البَيْتْرُ : تراجع ماؤها بعد الأحذ

منها . - الفرسُ وغيره ، جَمًّا ، وجَمَامًا : استراح

فعادته إليه قُوَّتُهُ . - العَظْمُ : كَثُرَ لحمُهُ . فهو جَمٌّ .

- الفرسُ ، جَمَامًا : ترك الضَّرَابَ فتجمَّع ماؤه .

- الأَمْرُ : دَنَا وحادَ . - الماءُ ونحوه : تَرَكَه

ليجتمع . - الإِنَاءُ والمِكْيَالُ ونحوهما : مَلَأَهُ حتى

تجاوز أغلاه . فالْمِكْيَالُ جَمَامٌ ، وجَمَانٌ . وهي

جَمِيٌّ . ويقال : قَصَعَتِ جَمِيٌّ .

(جَمٌّ) العَظْمُ - جَمَمًا : كَثُرَ لحمُهُ . ويقال :

جَمَّ الرجلُ ، وجَمَّتِ المرأةُ . - الكَبْشُ

والنَّعْجَةُ ونحوهما : لم يكن له قَرْنٌ . وفي المثل :

«عند النَّطَاحِ يُغْلَبُ الكَبْشُ الأَجَمُّ» : يضرب لمن

غَلَبَهُ صاحبه بما أعدَّ له . ويقال : جَمَّ الرجلُ :

ادخل الحَرْبَ بلا رُمُوحٍ . وجَمَّ البِنَاءُ : كان بغير

شَرْفَةٍ . وجَمَّ السُّطْحُ : كان بغير سِتْرَةٍ . فهو

أَجَمٌّ ، وهي جَمَاءٌ . (ج) جَمٌّ .

(أَجَمٌّ) الإِنْسَانُ والفرسُ ونحوهما : استراح

فذهب إعياءُهُ . - الأَمْرُ : دَنَا وحادَ . يقال :

أَجَمَّتِ الحَاجَةُ ، وأَجَمَّ الفِرَاقُ . - الماءُ ونحوه :

تركه يتجمُّعُ . - الإِنَاءُ والمِكْيَالُ ونحوهما :

جَمَمَهُ . - الإِنْسَانُ والفرسُ وغيرهما : أَرَاخَهُ .

ويقال : أجمَ نَفْسَكَ ، وأجمِئها . ويقال : أجمَ

فلانٌ لِسَانَهُ من الكلام .

(جَمَمَ) الثَّبَاتُ : انتَهَضَ وانتَشَرَ . - المرأةُ :

جعلت شعرها أجمَ تشبهُها بالرجال . - شعره :

جعل له جُمَّةً . وفي الحديث : «لعن الله الجُمَّمات من

النساء» . - الإِنَاءُ والمِكْيَالُ ونحوهما : جَمَمَهُ .

(تَجَمَّم) الثَّبْتُ : جَمَمَ .

(استَجَمَّ) : تجمَّع وكثُر . - الأَرْضُ : خَرَجَ

ثبُّها . - الإِنْسَانُ والفرسُ وغيرهما : أجمَ . -

الشيءُ : تركه ليعود إلى ما كان . يقال : استجمَّ البَيْتْرُ ،

واستجمَّ الفرسُ . واستجمَّ نَفْسَهُ : أَرَاخَهَا .

(الجَمَامُ) : الرَاحَةُ .

(الجَمَامُ) : مِلءُ الإِنَاءِ . - من الإِنَاءِ

والمِكْيَالِ ونحوهما : ماتجاوزَ رأسَهُ بعد امتلائه .

(الجَمَامَةُ) : الرَاحَةُ .

(الجَمُّ) : الكثيرُ من كلِّ شيءٍ . وفي التنزيل

العزیز : ﴿وَتَجِبُونَ المَالَ حُبًّا جَمًّا﴾ . - من

الشيءِ : معظَّمُهُ . (ج) جَمَامٌ ، وجُمُومٌ . وجاءوا

جَمًّا غفِيرًا ، وجَمَّ الغفِيرُ ، والجَمَّ الغفِيرُ :

مُتَجَمِّعِينَ كثيرين .

(الجَمَمُ) : الكثيرُ المُتَجَمِّعُ من كلِّ شيءٍ .

- من الإِنَاءِ والمِكْيَالِ : جَمَامَةٌ . - الصَّدْرُ .

(الجَمَاءُ) : بَيْضَةُ الرَّأسِ .

ويقال : جاءوا الجَمَاءُ الغفِيرَ ، وجَمَاءُ

الغفِيرِ : مُتَجَمِّعِينَ كثيرين .

(الجَمَانِيُّ) : العَظِيمُ الجُمَّةُ الطَّوِيلُها .

(الجُمَّةُ) : مُوْتَتْ الجَمِّ . وجُمَّةُ البَيْرِ ونحوها :

ماتراجعَ من مائها بعد الأخذِ منه . وجُمَّةُ السفِينَةِ :

الموضعُ الذي يجتمعُ فيه الرِّشْحُ من خُرُوزِها .

ويقال : جاءوا في جُمَّةٍ : في جَمَاعَةٍ يطلبون الدِّيَةَ .

(ج) جَمَامٌ .

(الجُمَّةُ) من الإِنْسَانِ : مُتَجَمِّعُ شَعْرٍ ناصِيَتِهِ .

- ماترأى من شعر الرأسِ على المَنَكِيَّينِ . -

مُعْظَمُ المَاءِ . (ج) جَمَمَ ، وجَمَامٌ . ويقال : جاءوا في

جُمَّةٍ : في جَمَاعَةٍ يطلبون الدِّيَةَ .

(الجَمُومُ) : الكثيرُ المُتَجَمِّعُ من كلِّ شيءٍ .

يقال : بَثِرَ جَمُومٌ . وفرَسَ جَمُومُ العَدُوِّ : كلَّمَا

انبنى من جَرِيٍّ استأنفَ جَرِيًّا .

(الجَمِيمُ) : الكثيرُ المُتَجَمِّعُ من كلِّ شيءٍ .

- الثَّبْتُ الحَثِيْرُ أو النَّاهِضُ المُتَشِيرُ الذي عَطَى

الأَرْضَ .

(المَجَمُّ) : مُسْتَقَرُّ المَاءِ . - الصَّدْرُ . يُقال :

فلانٌ واسعُ المَجَمِّ : رَحْبُ الذراعِ لا يَضِيْقُ

بأمره . وفلانٌ ضيِّقُ المَجَمِّ : (في ضيِّده) . (ج)

مَجَامٌ .

(المَجَمَّةُ) : ما يجلبُ الرَاحَةَ . وفي حديث

التلبيئة : «فإنَّها مَجَمَّةٌ» . أى مَطِيئَةٌ الاستراحة .

* (الجَمَانُ) : اللؤلؤُ . - حَبٌّ يصاغُ من

الفضة على شكل اللؤلؤِ . - نسيجٌ من جلدٍ ،

مطرزٌ بخرزٍ مُلَوَّنٍ تتوشَّعُ به المرأةُ . (مع) .

* (جَمَمَهَرَ) الشيءُ : جمعه . - القَبْرُ : جمع عليه

الترابُ . - الكلامُ : أجمَلَهُ . - له الحَبْرُ وإليه

وعليه : أخبره بجمهوره ، أو أخبره ببعضه على غير

وجهه ، وأخفى عنه المراد .

(تجمَهَرَ) عليه : تَطَاوَلَ . - الناسُ :

اجتمعوا . (مو) .

(الجَمَاهِرُ) : الضَّخْمُ .

(الجَمَهْرَةُ) من كلِّ شيءٍ : معظَّمُهُ . (ج)

جَمَاهِرٌ .

(الجَمهور) من كلِّ شيءٍ : معظَّمُهُ . - من

الرملِ ونحوه . ماترأَمَ وارْتَفَعَ . - من النَّاسِ :

جُلُهم . (ج) جَمَاهِيرٌ . وجَمَاهيرُ النَّاسِ : أشْرَافُهُم .

(الجَمهورَةُ) من الرملِ : جَمُهورُهُ . (ج)

جَمَاهِيرٌ .

(الأجنبي): الأجنب. ويقال: هو أجنبي من هذا الأمر: لا تعلق له به ولا معرفة. و - من لا يتمتع بجنسية الدولة. (ج) أجنب .

(الجانب): شق الإنسان وغيره. و - الناحية. وفي المثل: «إن جانب أعياك فالحق بجانب»: يضرب عند ضيق الأمر والحث على التصرف. و - فناء الدار أو المحلة. (ج) جوانب. ويقال: إنه لمتفح الجوانب: متكبر. و - الغريب. و - المجتنب احتقاراً. و - الذي لا يتقاد. (ج) جناب.

(الجَنَاب): الناحية. ويقال: مروا يسيرون جنابيه: حوالبه. و - فناء الدار أو المحلة. ويقال: أنا في جناب فلان: كنفه ورعايته. وفلان رخب الجناب. وتحصيب الجناب: سخي. (ج) أجنبة .

(الجَنَاب): ذات الجنب؛ وهي - كما زعم بعض أطباء العرب - قرحة تُصيب الإنسان في داخل جنبه. (وفي الطب الحديث): التهاب في الغشاء المحيط بالرئة. (ج) .

(الجَنَاب): يقال: لَجَّ فلان في جناب قبيح: لَجَّ في مجانبه أهله. وفرس طوغ الجناب: سلس القيادة .

(الجُنَابِي): لعبة للصبيان، يتجانب فيها الغلامان، فيعتصم كل واحد من الآخر حتى لا يُمسكه .

(الجَنَابَاء): الجُنَابِي .

(الجَنَابَةُ): حال من ينزل منه منى، أو يكون منه جماع. يقال: اغتسل من الجَنَابَةِ. و - الناحية. ويقال: مروا يسرون جنابتيه، وقعدوا جنابتيه: حوالبه .

(الجَنَبُ) من كل شيء: ناحيته. و - شيقه. و - معادلته. ويقال: هذا قليل في جنب مودتك: بالنسبة إليها. وماذا فعلت في جنب حاجتي: في أمرها. وفي التنزيل العزيز: ﴿يَا حَسْرَتًا عَلَى مَا فَرَّطْتُ فِي جَنبِ اللَّهِ﴾: في جانبه وفي حقه. (ج) .

متفقين متصافين. و - إليه جنباً: اشتاق. و - الشيء: بعد عنه. و - أبعد. و - دَفَعَهُ. و - أصاب جنبه. و - كسر جنبه. و - البعير: كواه في جنبه. و - البيت ونحوه جنباً: ستره بالمجنب. و - الأرض: سواها بالمجنب. و - الفرس أو الأسير جنباً: قاده إلى جنبه. و - فلاناً الشيء جنباً، وجنوباً، وجنابة: نَحَاه. وفي التنزيل العزيز: ﴿وَاجْنُبْنِي وَبَنِيَّ أَنْ نَعْبُدَ الْأَصْنَامَ﴾ .

(جَنِبٌ) - جنباً: بُعد. و - اشتكى جنبه. و - مال إلى جنبه. و - ظَلَع. و - تلوَّى من شدة العطش. و - إليه: اشتاق وقلق. فهو جنبٌ. و - الريح: جنبت. و - فلان: صار جنباً .

(جَنِبٌ) - جنابة: بُعد. و - تقرب. فهو جنبٌ. و - صار جنباً .

(جَنِبٌ): شكا جنبه. و - أصيب بذات الجنب. و - أصابته ريح الجنوب. يقال: جنب القوم أو الزرع. فهو مجنوب .

(أَجْنَبَ): تباعد. ويقال: أجنب عنه. و - صار جنباً. و - مرت عليه ريح الجنوب. و - الريح: جنبت. و - فلاناً الشيء: نَحَاه عنه .

(جانبه): صار إلى جنبه أو منى إلى جنبه. و - أبعد. وفي المثل: «قد جانب الروض وأهوى للجرل»: يضرب لمن فارق الخير واختار الشر. (جَنِبٌ) القوم: انقطعت ألبانهم وقلت. ويقال: جنب العام. و - الشيء أو الفرس: جانبته. و - فلاناً الشيء: أبعد عنه .

(اجْتَنَبَ): صار جنباً. و - الشيء: ابتعد عنه. و - الفرس ونحوه: جنبته .

(تجانب) الغلامان: لَمِبا الجُنَابِي والجَنَابَاء. و - الشيء: ابتعد عنه .

(تجنب): صار جنباً. و - الشيء: اجتنبه. ويقال: هو متجنب له .

(استجنب): صار جنباً .

(الأجنب): البعيد في القرابة أو في الغربة. و - الذي لا يتقاد. (ج) أجنب .

(الجمهوري): المنسوب إلى الجمهور. والحكم الجمهوري: أن يكون الحكم بيد أشخاص تنتخبهم الأمة على نظام خاص، ويكون للأمة رئيس ينتخب لمدة محدودة. و - شراب مسكر يتخذ من العنب أتت عليه ثلاث سنين. (الجمهوري): دولة يرأسها حاكم منتخب من الشعب أو من ممثليه، وتكون رياسته لمدة محددة .

(المجمهر): الموثق الخلق .

و «مجمهرات العرب»: سبغ قصائد في الطبقة الثانية بعد المعلقات .

* (تجمي): تجمع. ويقال: تجموا عليه .

(الجَمَا) من كل شيء: شخصه. و - حجمه. و - مقداره. و - ثبوته. و - ظهره. و - الحجر الثابت على وجه الأرض. و - الورم الناتج في البدن. (الجَمَاء): الجَمَا . (الجَمَاءَة): الجَمَاء .

* (جَنَأٌ) - جنوءاً: انحنى ومال. و - عليه: أكب. ويقال: جنأ في عدوه: أكب مسرعاً .

(جَنِيٌّ) - جنأ: أشرف كاهله على صدره واخذودب بخلقه. ويقال: جنى عليه. و - الكبش ونحوه: مال قرناه إلى الخلف. فهو أجنأ، وهي جنأء. (ج) جنء .

(أجنأ) عليه: جنأ عليه. و - الشيء: عطفت وحناه .

(جَانَأٌ) عليه: جنأ عليه .

(اجتنأ) عليه: جنأ عليه .

(تجانأ) عليه: جنأ عليه .

(الأجنأ): الأهدب. و - الذي في كاهله انحنأ على صدره .

(المجنأ): الترس .

(المجنأة): حفرة القبر .

* (جَنَبٌ) فلان في بني فلان - جنابة: نزل فهم جنبياً (غريباً). و - الريح جنوباً: مَبَّت من الجنوب أو إليه، ويقال: جنبت ريحهما: كانا

جُنُوبٌ، وَأَجْنَابٌ. وجارُ الجُنُبِ: اللازق إلى جنبك. والصاحبُ بالجُنُبِ: القريبُ منك، وصاحبُك في السفر. ويقال: أعطاه الجُنُبُ: انقاد له. وذو الجُنُبِ: الذي يشتكى جنبه. وذات الجُنُبِ: الجُنُوب، والتي تشتكى جنبها بسببه.

(الجُنُبِ) في السباق: أن يجنُبَ المسابقُ فرساً إلى جنُبِ فرسه، فإذا فتر الأول انتقل إلى الجنوب ليسبق. و - القصير.

(الجُنُبِ): البعيد. وفي التنزيل العزيز: ﴿فَبَصُرَتْ بِهِ عَنْ جُنُبٍ وَهُمْ لَا يَشْعُرُونَ﴾. و - القريب. (ضد). و - الغريب النازل في جوارك. ويقال: جار الجُنُبِ، وجارُ جنُب. و - رفيقك في السفر. و - الذي لا ينقاد. و - من أصابته جنابةً (يكثر فيه استواءُ المفرد والمذكر وفروعهما). (ج) أجناب.

(الجُنُبِ) من الشيء: جانبه وناحيته. و - التجنُّب والاعتزال. وفي الحديث: «عليكم بالجنبة فإنها غفاف». و - كلُّ شجر يورق ويحضر في الصيف. و - ما كان بين الشجر والبقل من النبات.

(الجنبة): جانب الشيء وناحيته.

(الجنبة): الذي يتجنب غيره كثيراً.

(الجُنُوب): القرينُ المسائر إلى الجنب.

(الجُنُوب): الجهة التي تقابل الشمال. وتكون على يمينك وأنت متجه إلى الشرق. و - ريح تهبُّ منها. ويقال: ريحها جنُوب: إذا كانا متصافين. (ج) جنائب.

(الجنيبُ): المَقْوَدُ إلى الجنب من الخيل وغيرها. و - الجُنُوب. و - الطائع المنقاد. و - المتظالم في مشيه. و - القريب. و - نوع جيد من التمر. (ج) جنُب.

(الجنبيبة): الدابة تُقاد. و - الناقة يعطيها الرجلُ غيرهَ يمتاز له عليها - ويقال: أطاعت جنبيته: انقاد. و - العُدُلُ إلى جنبِ البعير ونحوه. وهما جنبيتان. (ج) جنائب. ويقال:

فلان تُقادُه الجنائب بين يديه: إذا كان عظيماً.

(المَجْنُوبُ): الكثيرُ من الخير والشر. (ج) مجانبٌ.

(المَجْنُوبُ): المَجْنُوبُ. و - آلة كالمسحاة ليس لها أسنان، وطرفها الأسفل مُرَهَفٌ، تُسَوَّى بها الأرض، ويُرفع بها الترابُ لتقوية ما حول مجاري المياه وغيرها. و - شيء يصعدُ عليه جامع الغسل من الحَلَايا. و - الترس. و - السُّر. و - الحدُّ بين قطرين. (ج) مجانبٌ.

(المُجَنَّبَةُ) من الجيش: المقدمة.

(المُجَنَّبَةُ) من الجيش: جناحُه. وهما مجنبتان. وفي الحديث: «للهُ عِلَّةٌ»: بعث خالد بن الوليد يوم الفتح على المجنبة اليمنى، والزبير على المجنبة اليسرى.

* (تَجَنَّبَ): اتَّسَبَ إلى غير أهله. و - تَلَفَّفَ على الشيء يواريه. و - الطائرُ: بسطَ جناحيه وجنم. و - عليه: ريمه وأجنه.

(الجِنْتُ): لُقَّةٌ في الجنس، أو لثغة. (ج) أجنات، وجنوث.

(الجِنْتِيُّ): الحداد. و - الزُّرَاد. و - السيف. و - الدرع. و - نوعٌ من أجود الحديد. (ج) أجنات.

* (الجِنَجِنُ، والجِنَجِينُ): عظم الصدر. (ج) جنجاجين.

(الجِنَجِنَةُ، والجِنَجِينَةُ): الجِنَجِينُ. (ج) جنجاجين.

(الجِنَجُونُ): الجِنَجِينُ. (ج) جنجاجين.

* (جَنَحَ) - جَنَحاً، وجُنُوحاً: مَالٌ. ويقال: جَنَحَ إليه، وجَنَحَ له: مَالٌ إليه وتابَعَه. و - الإنسانُ والبعيرُ: مال على أحد شِقَيْهِ. و - السفينةُ: انتهت إلى الماءِ القليل، فمالت ولزقت بالأرض، فلم تمض. و - الطائرُ: كسَرَ من جناحيه عند الانقباض. و - الرجلُ: انقاد. و - الليلُ: مَالٌ لِدَهَابٍ أو لِحِيَةٍ. ويقال: جَنَحَ الظلامُ. و - الحيوانُ في سيره: مَالٌ بِعُنُقِهِ إلى

الأمم لشدة غلوه واندفاعه. و - فلانٌ على مِرْفَاقِهِ: اعتمد عليهما وقد وضعهما بالأرض، أو على الوسادة. و - على الشيء: أقبل عليه يعمَلُهُ بيديه وقد حنى عليه صدره. وجَنَحَ أن يأكل كذا: رأى في أكله جُنَاحاً. و - الطائرُ وغيره، جَنَحاً: ضَرَبَ جَنَاحَهُ أو جَانِحَتَهُ. و - كسر جناحه.

(جُنِحَ): انكسر جناحه، أو جانحته.

(أجَنَحَ) الشيء: أماله.

(جَنَحَهُ): عَمِلَ له جناحين. و - المخالفة أو الجنابة: عَدَّها جُنْحَةً. (ج) جنح.

(اجتنح) الإنسانُ: جُنِحَ. و - السفينةُ: جنحت. و - الرجلُ على رَحْلِهِ: انكبَّ على يديه كالمتكئ. وفي الحديث: «مرض رسول الله ﷺ فوجد جنحةً، فاجتنح على أسامة حتى دخل المسجد». و - في السجود: اعتمد على كفيه ورفَعَ ساعديه عن الأرض وجافاهما عن جانبيه فصارا له مثل جناحي الطائر. و - الحيوانُ في سيره: جَنَحَ. و - الشيءُ: أجنحه.

(تَجَنَّحَ): مطاوع جَنَحَهُ. و - في السجود، اجتنح.

(استَجَنَحَ) الليلُ: أقبل.

(الجانحة): الضلع القصيرة مما يلي الصدر.

(ج) جوانح.

(الجناح): ما يطير به الطائر ونحوه. وهما جناحان. و - العضد. و - الإبط. و - الجانب. ومنه جناح القصر ونحوه. و - الطائفة من الشيء. و - الرُّوشَنُ. و - كل ما يُنظَّم عريضاً كالجناح من دُرٍّ وغيره. (ج) أجنحة، وأجنح. وفي التنزيل العزيز: ﴿أُولَى أُنْجِيحَةٍ مِّنِّي وَثَلَاثَ وَرُبَاعًا﴾. وجناحا الرُّحَى: شِقَاها. وجناحا النصل: شَفَرَتاه. وجناحا العسكر: جانباه. وجناحا الوادي: مَجْرِيَانِ عن يمينه وعن شماله. ويقال: فلان في جناح فلان: في كنفه ورعايته. وهو على جناح سقر: إذا كان يريده.

وركب جناحي طائر: فارق وطنه. وركب جناحي نعام: جد في الأمر واحتفل به. وهو في جناحي طائر: إذا كان قليلاً دهباً. وخفض له جناحه: خضع وذلل. وفي التنزيل العزيز: ﴿وَأَنْفِضْ لَهُمَا جَنَاحَ الذَّلِّ مِنَ الرَّحْمَةِ﴾. وفلان مقصود الجناح: إذا كان عاجزاً. و- أخذ لاعبي كرة القدم الأحد عشر، وهما جناحان: أيمن وأيسر.

(الجناح): الإثم والجرم. و- الميل إلى الإثم. و- ما يتحمل من الهم والأذى. و- الطائفة من الشيء. ويقال: أنا إليك بجناح: متشوق. (الجناحية): طائفة من غلاة الشيعة. وهم أصحاب عبد الله بن معاوية بن عبد الله بن جعفر ذي الجناحين.

(الجنجح): الناحية. و- الكنف. و- من الليل: طائفة منه. و- ظلامه واختلاطه. و- من الطريق ونحوه: جانبه. (الجنجح) من الليل: جنحه.

(الجنحة): هي الجريمة التي يعاقب عليها القانون أساساً بالحبس مدة تزيد على أسبوع، أو الغرامة بما يزيد على جنيه مصري. (محدثه). (المجنحة): قطعة جلد تُطرح على مقدم الرجل يجتنب الراكب عليها. (ج) مجاح.

* (جند) الجنود: جمعتها. و- فلاناً: صيره جندياً. (مو). (تجند): اتخذ جنداً.

(الجنادي): الثياب تُستر بها الجدران. و- جنس من الأقماط. وفي حديث سالم: «سترنا البيت بجنادي أخضر، فدخل أبو أيوب فلما رآه خرج، إنكاراً له».

(الجند): العسكر. و- الأناصر والأعوان (ج) أجناد، وجنود.

(الجند): الأرض الغليظة. و- حجارة تشبه الطين.

(الجندي): واحد الجند.

(الجندية): نظام الجند. (مو). * (الجندب): توح من الجراد يصير ويقفز ويظهر. (ج) جنادب. ومن أمثال العرب: «صرر الجندب»: اشتد الأمر حتى يقلق صاحبه. وأم جندب: الداهية والعذر والظلم. ويقال: ركب أم جندب: عذر أو ظلم. ووقع بأم جندب: ظلم وقتل غير قاتل.

(الجندب): الجندب. * (جندب) الثوب ونحوه: أعاد صفقه بعد ذهابه. و- صفقه بالجندرة. و- الكتاب ونحوه: أمر القلم على ما درس منه ليتين. (الجندرة): آلة خشبية تتخذ لصقل الملابس وبسطها. (مع).

* (جندفلي): (انظر: الجمحل). * (الجنادل): الشديد العظيم. (ج) جنادل. (الجندل): مكان في مجرى النهر فيه حجارة تشتد حولها سرعة التيار وتعدر الملاحه. وفي المثل «جندلتان اصطكتنا»: يضرب للقرنين يتصاولان. (ج) جنادل.

* (جنز) الشيء - جزاً: ستره. و- جمعه. و- الميت: وضعه على الجنازة. (جنز) الميت: جنزه.

(الجنازة): العش والميت والمشيعون. و- الشيء يثقل على قوم فيغتمون به. ويقال: ضرب حتى ترك جنازة. وطعن في جنازته: مات. (ج) جناز.

(الجنائزي): من يقرأ أمام الجنائز. واللحن الجنائزي: لحن يُعزف أمام الجنازة. (مو).

* (الجنزير): سلسلة من المعدن تُستعمل كالشريط لقياس المسافات الطويلة. وهو بالفارسية: زنجير. (ج).

* (جنسب) الرطبة - جنساً: تضيقت كلها، فكأنها جنس واحد.

(جائسه): شاكلة. و- اتحد في جنسه.

(جنس) الأشياء: شاكل بين أفرادها. و-

نسبها إلى أجناسها.

(تجنس): مطاوع حسنه. (تجانساً): اتحد في الحس.

(التجنيس): تجنيس الكسور (في علم الرياضه): تحويلها إلى كسور متحدة المقام، مثل:

$$\frac{2}{5}, \frac{3}{7}, \frac{4}{9} \text{ تحويل إلى } \frac{12}{315}, \frac{18}{315}, \frac{16}{315}$$

(الجناس): (في اصطلاح البديعيين): اتفاق الكلمتين في كل الحروف أو أكثرها مع اختلاف المعنى.

(الجنس): الأصل. و- التفرع. و- (في اصطلاح المنطقيين): ما يدل على كثيرين مختلفين

بالأنواع، فهو أعم من النوع، فالحيوان حس. والإنسان نوع. و- (في علم الأحياء): أحد الأقسام التصنيفية، أعلى من النوع وأدنى من الفصيلة. و- يطلق على أحد شطري الأحياء المتعضية، مُميّزاً بالذكر أو الأنثى (ج). (ج) أجناس، وجنوس.

(الجنسي): المسوب إلى الجنس. و- (في القانون): علاقة قانونية تربط فرداً معيناً بدولة معينة، وقد تكون أصيلة أو مكتسبة. (ج).

(الجنسية): الصفة التي تلحق بالشخص من جهة انتسابه لشعب أو أمة. و(العلاقة الجنسية): اتصال شهواني بين الذكر والأنثى.

(الجنيس): سمكة بين البياض والصفرة.

(الجنيس): العريق في جنسه.

* (جنف) - جنوفاً: مال وجار. ويقال: جنف عليه، وعنه: عدل. و- فيه: ظلم.

(جنف) - جنفاً: جنف. وفي التنزيل

العزيز: ﴿فَمَنْ خَافَ مِنْ مَوْصٍ جَنَفًا أَوْ إِثْمًا فَأَصْلَحَ بَيْنَهُمْ فَلَا إِثْمَ عَلَيْهِ﴾. فهو جنف. و- مال أحد شقيقه عن الآخر. و- انحنى ظهره. فهو أجنف، وهي جنفاء. (ج) جنف.

(أحنف): جنف. و- فلاناً: صادفه جنفاً

في حكمه.

(جائف) الفوم مجاففة وجافاً: جائبهم.

ويقال: لَجَّ في جنافٍ قبيح: في مجانبه أهله.
 (تجائف): تمايل. وفي التنزيل العزيز:
 ﴿فَمَنْ اضْطُرَّ لِي مَخْمَصَةً غَيْرَ مُتَجَائِفٍ لِأَقِيمِ
 فَإِنَّ اللَّهَ غَفُورٌ رَحِيمٌ﴾. و - عنه: عدل. و - له
 وإليه: مأل. و - في مِشْيَتِهِ: تمايل واختال.
 (الأجنتف): يقال: قَدَحَ أَجْنَفٌ: ضخم.
 (الجنافى): المتمايل المختال في مِشْيَتِهِ.
 (المجنفت): خصمٌ مجنفتٌ: جائزٌ مائل.
 * (جَنَفَةٌ) - جَنَفًا: رماه بالمِجْنَبِيْقِ. فهو
 جَانِقٌ.
 (جَنَفَةٌ): جَنَفَةٌ.
 (الجُنُق): أصحاب تدبير المنجنيق. و -
 حجارة المنجنيق.
 (المِجْنَبِيْق): المنجنيق. (ج) منجنيقات،
 ومجانق، ومجانيق.
 * (الجُنْك): الطنبور: وهو آلة من آلات
 الطرب. (مع).
 * (جَنُّ) - جَنًّا: استتر. و - الليلُ - جِنًّا،
 وجُنُونًا، وجِنَانًا: أظلم. ويقال: جَنُّ الظلامُ:
 اشتدُّ. و - الشيءُ، وعليه: ستره. وفي التنزيل
 العزيز: ﴿فَلَمَّا جَنَّ عَلَيْهِ اللَّيْلُ رَأَى كَوْكَبًا﴾.
 و - المِيتُ: كَفَنَهُ. و - قَبْرَهُ.
 (جُنُّ) جَنًّا، وجُنُونًا، وجِنَّةً، ومَجَنَّةً: زال
 عقله. ويقال: جُنُّ جُنُونُهُ. (مبالغة). و - به
 ومنه: أعجب حتى يصير كالجنون.
 (أَجَنُّ): جُنُّ. و - الشيءُ عنه: استتر. و -
 المرأةُ جِنِينًا: حملته. و - الشيءُ: ستره. و -
 جعل له ما يَجُنُّهُ. و - المِيتُ: جَنَّةً. وفي
 الحديث: «وَلَيْ دَفَنَ رَسُولَ اللَّهِ ﷺ» وإجِنَانَهُ
 على والعباسُ. و - اللهُ فُلَانًا: أذَقَهُ عَقْلَهُ.
 و - الشيءُ في صدره: أكَثَهُ.
 (جَنَّتُهُ): أَجَنَّتُهُ.
 (اجتنن): استتر.
 (تجانن، وتجاننن): تظاهر بالجئون. ويقال:
 تجانن عليه.

(تجنن): مطاوع جَنَّتُهُ. و - جُنُّ. و -
 تجانن. ويقال: تَجَنَّنَ عليه.
 (استججن): استتر. ويقال: استججن به
 وفيه، واستججن عنه ومنه.
 (التجنين): ما تقوله الجن. ويقال: هو
 ينطق بالتجيين: بالغير الوخشي.
 (الجنان): الجن. وفي التنزيل العزيز: ﴿لَمْ
 يَطْبُقْنَهُنَّ إِنْسٌ قَبْلَهُمْ وَلَا جَانٌ﴾. و - ضربٌ
 من الحيات، أكحل العينين يضرب إلى الصفرة،
 لا يؤذى. وفي التنزيل العزيز: ﴿فَلَمَّا رَأَاهَا تَهْتَتُنَّ
 كَأَنَّهَا جَانٌّ وَلَّى مُدْبِرًا﴾. (ج) جِنَانٌ،
 وجَوَانٌ. وفي الحديث: «إِنَّ فِيهَا جِنَانًا كَثِيرًا».
 (الجَنَانُ) من كل شيء: جَوْفُهُ. و -
 القلْبُ. وفي المثل: «إِذَا قَرِحَ الْجَنَانُ بَكَتِ
 الْعَيْنَانُ». و - الأمرُ الخفي. و - ما سَتَرَ.
 وجَنَانُ الناس: جماعتهم تَسْتُرُ الدَاخِلَ فيها.
 وجَنَانُ الليل: شِدَّةُ ظُلْمَتِهِ.
 (الجنن): بخلاف الإنس، واحده جِنِّي، وهي
 (بهاء). ويقال: بات فلانٌ ضَيْفَ جِنِّ: بمكان
 خالٍ لا أنيس به. و - من كل شيء: أَوْلُهُ
 ونشاطه وشِدَّتُهُ. وجِنُّ الشَّبابِ: عُفْوَانُهُ.
 وجِنُّ النبات: زَهْرُهُ ونَوْرُهُ. وجِنُّ الليل:
 جِنَانُهُ. وجِنُّ الناس: جِنَانُهُمْ.
 (الجتنن): السائر. و - القبر. و - الكفن.
 و - المَسْتَوْرُ. و - المِيتُ. (ج) أَجَنَانٌ.
 (الجتنن): الحديقة ذات النخل والشجر. و -
 البستان. و - دارُ النعيم في الآخرة. (ج) جِنَانٌ.
 (الجتنن): الجئون. وفي التنزيل العزيز:
 ﴿أَمْ يَرَى جِنَّةً﴾. و - الجن. وفي التنزيل
 العزيز: ﴿مِنَ الْجِنَّةِ وَالنَّاسِ﴾. و - طَائِفٌ
 الجن. و - من كل شيء: جِنُّهُ.
 (الجتنن): الستر. و - غِطَاءٌ لرأس المرأة
 ووجهها ما عدا العينين. و - كل ما وقى من
 سلاح وغيره. ويقال: الصَّوْمُ جِنَّةٌ: وقاية من
 الشهوات. (ج) جُنُنٌ:

(الجئون): زوال العقل أو فساد فيه.
 (الجيين): القبر. و - المستور. و - الولد ما
 دام في الرحم. و - (عند الأطباء): ثمرة الحمل في
 الرحم حتى نهاية الأسبوع الثامن، وبعده يُدعى
 بالحمل. و - (في علم الأحياء): الثبات الأول في
 الحبة، والحي من مبدأ انقسام اللاقحة حتى يبرز إلى
 الخارج. (ج). (ج) أَجِنَّةٌ، وأَجِنُّنٌ.
 (الجيننة): مُطْرَفٌ للمرأة، كالطليسان للرجل.
 (الجيننة): مصغر الجنة.
 (الميجن): الترس. ويقال: قَلَبَ فلانٌ
 مِجَنَّتَهُ: أسقط الحياة وفعل ما شاء. وقَلَبَ له
 ظَهْرَ المِجَنِّ: عاداه بعد مودة. و - الوشاح.
 (ج) مَجَانٌ.
 (الميجنة): الترس. (ج) مَجَانٌ.
 (المجنتن): الجئون. و - الموضع يُسْتَرُ
 فيه. و - الأرضُ الكثيرةُ الجن. (ج) مَجَانٌ.
 (المجئون): الداهب العقل أو فاسده. (ج)
 مَجَانِيْنٌ.
 (المجئونة): الثخلة المفرطة الطول. (ج)
 مَجَانِيْنٌ.
 * (جِنِّي) - جنابة: أذنب. ويقال: جِنِّي على
 نفسه، وجِنِّي على قومه. و - الذنب على فلان:
 جرّه إليه. و - الثمرة ونحوها جِنِّي، وجِنِيًّا:
 تناولها من منبتها. ويقال: جِنِّي الثمرة لفلان،
 وجِنِّي الثمرة فلانًا. و - الذهب: جمعه من
 معدنه. فهو جان. (ج) جِنَاءٌ، وجِنَاءٌ.
 (جِنِّي) - جِنِّي: خرج ظهره ودخل
 صدره. فهو أجنى. وهي جنواء (لغة في المهبوز).
 (أجنى) الثمر: حان اجتناؤه. و - الشجر:
 صار له جِنِّي يُجِنِّي. و - الأرض: صار فيها الجنى.
 و - كثر جنتها. و - الله الماشية: أنبت لها الجنى.
 و - فلاناً الثمر: مكثه من اجتناؤه.
 (جاني) عليه: ادعى عليه جنابة لم يفعلها.
 (اجتنى) الثمرة ونحوها: جناها. و -
 العسل: جمعه. و - ماء المطر: ورده فشربه.

(تَجَنَّى) عليه : جاني عليه . ويقال : تجننى عليه جنابة . و - الثمرة ونحوها : جناها .
 (الجانى) : الذى يُلْقِح النخل . و - الكاسيب .
 (الجتنى) : كل ما يُجتنى من الشجر . وفي المثل : « هذا جنائى وخياره فيه » : يضرب للرجل يؤثر صاحبه بخيار ما عنده . و - الكنأة . و - الكلاء . و - العتب . و - الرطب . و - العسل . و - الودع . و - الذهب . (ج) أجن ، وأجناء .
 (الجناية) : (في القانون) : الجريمة التى يعاقب عليها القانون أساساً بالإعدام أو الأشغال الشاقة المؤبدية .
 (ج) جنايا .
 (الجنى) : ما جنى لساعته من كل ثمر .
 * (الجاهب) : يقال : أتاه جاهباً : علائقة .
 (الجهب) : الوجه السنج الثقيل .
 (المنجهب) : القليل الحياء . (ج) مجاهب .
 * (الجهبذ) : التقاد الخبير بغوامض الأمور . (مع) . (ج) جهابذة .
 (الجهبذ) : الجهبذ . (ج) جهابذة .
 * (الجهبذ) : العظيم الرأس . و - المسين . و - العظيم من تيوس الجبل . (ج) جهابيل .
 (الجهبذة) : المرأة القبيحة الدميمة .
 * (جهت) - جهتا : استخفه الفرغ أو الغضب أو الطرب . فهو جاهت ، وجهتان .
 * (جهجة) الأبطال : صاحوا في الحرب . و - بالسبع : صاح به ليكفه . وفي الحديث : « أن رجلاً من أسلم عدا عليه ذئب فانتزع شاة من غنمه ، فجهجة الرجل » . ويقال : جهجة بالابل . و - الرجل : رده عن كل شيء .
 (تجهجة) الأبطال : جهجها .
 * (جهد) - جهداً : جد . ويقال : جهد في الأمر . وفي التنزيل العزيز : ﴿ وَأَقْسَمُوا بِاللَّهِ جَهْدَ أَيْمَانِهِمْ ﴾ . و - طلب حتى وصل إلى الغاية . و - بلغ المشقة . و - بفلان : امتحنه . و - فلاناً : بلغ مشقته . و - ألح عليه في السؤال . و - الدابة : حمل عليها في السير فوق طاقتها . و - المرض أو التعب .

أو الحُب فلاناً : هزله . و - اللبن : مزجه بالماء . و - أخرج زبده كله . و - الطعام : اشتباه . و - أكثر من أكله . و - الماشية المرعى : أكثر الأكل منه . فهو جاهد . والمفعول مجهود ، وجهيد . و - المال : فرقته جميعاً ههنا وههنا .
 (جهد) الناس : أجدبوا . فهم مجهدون .
 (جهد) العيش - جهداً : ضاق واشتد فهو جهيد .
 (أجهد) : وقع في الجهد والمشقة . و - كان ذا دابة ضعيفة من الثعب . و - الأرض : برزت . و - له الطريق والحق : ظهر ووضع . و - الشيء : اختلط . و - الشيب فيه : أسرع . و - العدو عليه : جد في العداوة . و - فلان في الأمر : احتاط . و - له الشيء والأمر : أمكنه . و - فلاناً : جهده . و - الدابة : جهدها . ويقال : أجهده على أن يفعل كذا : أجبره . و - ماله : أفناه وفرقه . و - الطعام : اشتباه .
 (جاهد) العدو مجاهدة ، جهاداً : قاتله .
 (اجتهد) : بذل ما في وسعه .
 (تجاهد) : اجتهد .
 (الاجتهاد) : (في الاصطلاح الفقهي) : استيفاع الفقيه الوسع ليحصل له ظنٌ بحكم شرعى .
 (الجهاد) : الأرض المستوية أبيت أو لم تنبت . و - الصحراء . و - الأرض الصلبة . ويقال : أرض جهاد . وفي الحديث أنه ﷺ نزل بأرض جهاد . و - ثمر الأراك . (ج) جهد .
 (الجهاد) : (شرعاً) : قتال من ليس له ذمة من الكفار .
 (الجهادى) : تقول جهادك أن تفعل كذا : قصاراك وغاية أمرك .
 (الجهد) : المشقة . و - النهاية والغاية . و - الوسع والطاقة . ويقال : جهد جاهداً : (للمبالغة) . وجهد البلاء : ككرة العيال والفقير . و - (في الفلسفة) : كل نشاط يبذله الكائن الواعى

جسماً أو عقلياً ، ويهدف غالباً إلى غاية . (مع) .
 (الجهد) : الوسع والطاقة . وفي التنزيل العزيز : ﴿ وَالَّذِينَ لَا يَجِدُونَ إِلَّا جُهْدَهُمْ ﴾ . و - الشيء القليل يعيش به المقل . وجهد المقل : قدر ما يتحمله حال القليل المال . وفي حديث الصدقة : « أى الصدقة أفضل ؟ قال : جهد المقل » .
 (الجهدان) : من أصابه الجهد .
 (الجهدى) : الجهد . تقول : لأبلغن جهدياً في هذا الأمر .
 (المجتهد) : هو الفقيه المستفرغ لوسعه لتحصيل ظنٍ بحكم شرعى ، وله شروط مقررة في علم أصول الفقه .
 (المنجهود) : الوسع والطاقة .
 * (جهز) الشيء - جهراً : علن وظهر . و - بالكلام ونحوه ، جهراً و جهاراً : أعلنه . وفي التنزيل العزيز : ﴿ وَإِنْ تَجَهَّرَ بِالْقَوْلِ فَإِنَّهُ يَعْلَمُ السِّرَّ وَأَخْفَى ﴾ . ويقال : جهز الكلام ، فالكلام ونحوه جهيز . وهو جهير الصوت . و - الشيء : رآه بلا حجاب . و - خزره وقدره . و - الشمس فلاناً : حيرت بصره منها فلم يتصير . و - الأرض : سلكها من غير معرفة . و - الجيش والقوم : كثروا في عينه . و - الشيء فلاناً : عظم في عينه وراعه جماله وهيبته . وفي حديث على في صفته ﷺ : « لم يكن قصيراً ولا طويلاً ، وهو إلى الطول أقرب . من رآه جهرة » . و - فلان البقر : نقاها من الحمأة . و - نرحها . و - حفرها حتى بلغ الماء . و - السقاء : مخضنه واستخرج زبده . و - القوم : صبهم على غيرة .
 (جهز) الإنسان وغيره - جهراً : تخير بصره من الشمس فلم يبصر . ويقال : جهزت العين . و - فلان : جحظت عينه . و - حوّل حولاً مليحاً . و - الفرس : غشيت غرته وجهه . و - الإنسان ، جهرة ، وجهارة : ثم جسّمه وحسن منظره . فهو أجهز ، وهي جهراء . (ج)

جَهْرٌ .

(جَهْرٌ) الصَّوْتُ - جُهْرَةٌ ، وَجَهْرَةٌ : ارتفع . - فلانٌ : ثمَّ جسْمُهُ ، وَحَسُنَ منظرُهُ . فهو جَهِيرٌ .

(أَجَهَرَ) : أعلن . - بالكلام ونحوه : جَهَرَ به . ويقال : أجهره . - فلانٌ : عُرفَ بجَهارةِ الصَّوْتِ . - جاءَ بينينَ ذوى جَهارةٍ : منظرٌ حسنٌ .

(جَاهَرَهُ) بِالْعَدَاوَةِ : بادأه بها . - بالأمر : عائلته . وفي المثل : «مُجاهرةٌ إذا لم أجد مُختلاً» : أجاهر فيما أطلب إذا لم أجده مُختلاً . - غالبه به .

(جَهْوَرٌ) فلانٌ : رَفَعَ الصَّوْتُ بالقول . ويقال : جَهْوَرَ الصَّوْتُ . فالرجل جَهْوَرِيٌّ ، والصَّوْتُ جَهْوَرِيٌّ . - والحديثُ وبه : أظهره . (تَجَاهَرَ) فلانٌ : أظهرَ أنه أجهرُ البَصْرِ .

(اجْتَهَرَ) الشَّيْءَ : رآه بلا حجاب . - والجيشُ والقومُ : جَهَرَهُمْ . - فلاناً : عَظَّمَ في عينه وراعاه جماله وهيئته . ويقال : اجتهره الشَّيْءُ . - البيرُ : نَقَّاهَا مِنَ الحَمَاءِ . - ونزحها . (الجَهَارُ) : يقال : لقيه نهاراً جِهَارًا : عيانًا .

(الجَهْرُ) : الجين من الدهر . - السنة الكاملة .

(جَهْرٌ) الرجلُ : هيئته ومنظره . يقال : ما أحسنَ جَهْرَهُ ، وما أسوأ جَهْرَهُ .

(الجَهْرَاءُ) من الأرض : المستوية لا شجرَ فيها ولا آكام ، وإثما هي فضاء . - والرَّايَةُ السَّهْلَةُ العريضة . - من القوم : جماعتهم . - أفاضلهم .

(الجَهْرَةُ) : ما ظهر . ويقال : رآه جَهْرَةً : عيانًا : غير مستتر عنه بشيء . وفي التنزيل العزيز : ﴿لَنْ نُؤْمِنَ لَكَ حَتَّى تَرَى اللَّهَ جَهْرَةً﴾ .

(الجَهْوَرُ) : الجريء المقدم الماضي .

(الجهير) - وَجَهٌ جهيرٌ : ظاهرُ الوضاعةِ .

وَرَجُلٌ جَهِيرٌ للمعروف : خَلِيقٌ له . (ج) جَهْرَاءُ . - من اللبن : الذي لم يُخْلَطْ بماء .

(الجَهِيرَةُ) - جَهِيرَةُ الإنسانِ : عَلَانِيَتُهُ .

(ج) جهائرٌ .

(الجوهر) : (انظر : جوهر) .

(المِجْهَارُ) : الذي من

عادته أن يَجْهَرَ بكلامه . (ج)

مجاهيرٌ . - (في علم

الفيزيكا) : جهازٌ تصدرُ عنه

ذبذباتٌ صوتيةٌ جهيرةٌ بفعل

الذبذبات الكهربائية فيه

(وهو المعروف بالسَّمَاعَةُ) .

(ج) .

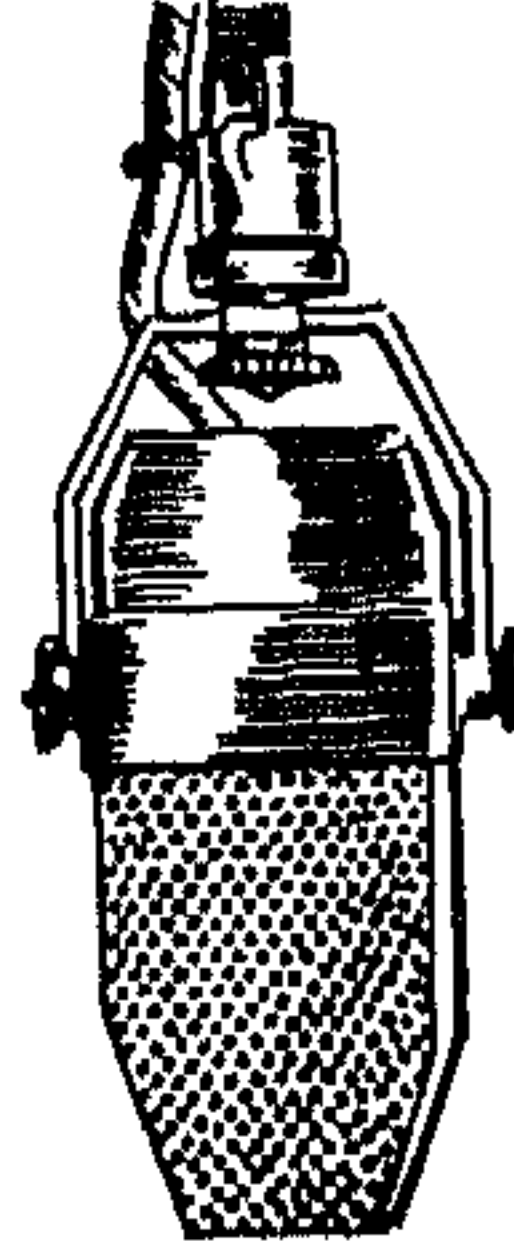

(المِجْهَرُ) : الميكروسكوب . (ج) مجاهرٌ .

(المَجْهُورُ) من الأصوات : صوتٌ يتذبذب

معهُ الوتران الصوتيان في الحنجرة ذبذباتٍ

منتظمة ، كالتران والذال مثلاً . والحروف

المجهورة : تسعةٌ عشرَ حرفاً يجمعها قولك :

«ظُلُّ قَوْ رَبَضٌ إِذْ غَزَا حُنْدٌ مُطِيعٌ» .

* (جَهَزَ) على الجريح - جَهَزًا : أسرع في قتله

وَتَمَّمَ عليه .

(أَجَهَزَ) على الجريح : جهز . وفي حديث

ابن مسعود : «أنه أتى على أبي جهل وهو صريعٌ

فأجهزَ عليه» .

(جَهَزَهُ) : أعدَّ له جَهَاذَهُ . وفي التنزيل

العزيز : ﴿فَلَمَّا جَهَزَهُمْ بِجَهَاذِهِمْ﴾ .

(تَجَهَّزَ) للأمر : تهيأ له .

(الجَهَّازُ) : جَهَّازُ الرَّاحِلَةِ : ما عليها .

(الجَهَّازُ) - جَهَّازُ كُلِّ شَيْءٍ : ما يحتاج إليه .

يقال : جَهَّازُ العُرُوسِ ، والمسافر ، والجيش ،

والميت . - وفي الحيوان : ما يؤدَّى من أعضائه

غرضًا حيويًا خاصًا . يقال : جَهَّازُ التنفُّسِ ،

وجَهَّازُ الهضم . - والأداة تؤدَّى عملًا معينًا .

يقال : جَهَّازُ التَّقَطِيرِ ، وجَهَّازُ التَّبْخِيرِ . -

الطَّائِفَةُ من الناس تؤدَّى عملًا دقيقًا . يقال :

جَهَّازُ الدِّعَابَةِ ، وجَهَّازُ الجاسوسيةِ . (ج)

أجهزة . (ج) .

(الجهيرُ) : يقال : فرسٌ جهيرٌ : خفيفٌ .

وفرسٌ جهيرٌ الشَّدُّ : سريعُ العدو .

(الجهيرةُ) : الذئبة . - والذئبة . - وجرؤُ

الذئب . وجهيرةُ : اسم امرأةٍ قطعت على خطباء

قومها حُطْبَهُمْ ، وقد كانوا اجتمعوا لصلح بين

حَينَ قَتَلَ أَحَدُهُمَا مِنَ الآخرِ ، نقولها : «إنَّ القاتلَ

قد ظفرَ به بعضُ أولياءِ المقتول» . فقال بعضهم :

«قطعت جهيرةُ قولَ كلِّ خطيبٍ» : يضرب لمن

يقطع على الناس ما هم فيه بمفاجأةٍ يأتي بها .

* (جَهَشَتْ) نفسه - جَهَشًا ، وَجَهَشَانًا :

تَحَرَّكَتْ وَهَمَّتْ بالبكاء ، مثل جاشت .

- والصبى إلى أمه : فرغ إليها وهمَّ بالبكاء .

ويقال : جَهَشَ فلانٌ إلى فلان . وفي الحديث :

«أن النبي (ﷺ) كان بالحديبية فأصاب أصحابه

عطشٌ قالوا : فجهشنا إلى رسول الله (ﷺ)» .

- وللشوق وللحزن وللبياء : تهيأ واستعد .

- إلى القوم : أتاهم . - فلانٌ من أرض إلى

أرض : أسرع . فهو جهوشٌ . - من الشيء :

هَرَبَ . - إليه نفسه جهوشًا : هَمَّتْ

بالقوى .

(جهش) الصبى إلى أمه - جهشًا ، وجهُوشًا

وجَهَشَانًا : جهش .

(أَجْهَشَ) : هَمَّ بالبكاء . ويقال : أجهشَ

للبياء ، وبالبياء . وفي الحديث : «فسأبني

فأجهشتُ بالبياء» . - إليه نفسه : نهضتُ

وفاظتُ . - فلانًا عن الأمر : أعجله .

(الجهشة) : الجماعة من الناس . - العبرةُ

تتساقط عند الجهش .

* (جهض) فلانًا - جهضًا : غلبه . ويقال :

جهضه عن الأمر : غلبه عليه ونحاه عنه .

(أجهضت) الحامل : ألت ولدها لغير تمام .

ويقال : أجهضت جنينًا . وفي الحديث :

«فأجهضت جنينها» . فهي مُجهضٌ ،

ومُجهضةٌ . (ج) مَجَاهِضٌ ، وَمَجَاهِضٌ .

والولدُ مُجهضٌ ، وجِهِيضٌ . - والجارحُ عن

صيده : نَحَاهُ عَنْهُ . و - عن مكانه : أَهَضَهُ وَأَزَالَهُ عَنْهُ . و - عن الأمر : أَغْجَلَهُ . وفي الحديث : « فَأَجْهَضُوهُمْ عَنْ أَنْفَالِهِمْ يَوْمَ أُحُدٍ » . (جَاهِضَهُ) عَنْهُ : مَانَعَهُ . وفي حديث مُحَمَّدِ بْنِ مَسْلَمَةَ : « قَصَدَ يَوْمَ أُحُدٍ رَجُلًا . قَالَ : فَجَاهَضَنِي عَنْهُ أَبُو سُفْيَانَ » . (الإجهاض) : خُرُوجُ الْحَيِّينَ مِنَ الرَّحِمِ قَبْلَ الشَّهْرِ الرَّابِعِ . (ج) . (الجاهض) : الشَّائِخُ الْمُرْتَفِعُ مِنَ السَّنَامِ وَغَيْرِهِ . (الجاهضة) : الْجَحِشَةُ الْحَوْلِيَّةُ . (ج) جَوَاهِضُ . (الجهاض) : ثَمَرُ الْأَرَاكِ . (الجهض) : الْوَلَدُ السَّقَطُ . (الجهاضة) : النَّاقَةُ الْمَهْرَمَةُ . (الجهض) : الْجِهْضُ . (الجهاض) : الَّتِي مِنْ عَادَتِهَا الْإِحْهَاصُ . (ج) مَجَاهِضُ . * (تَجْهَضَمُ) : تَغَطَّرَسَ ، وَتَكَبَّرَ . و - الْفَحْلُ عَلَى أَقْرَابِهِ : عَلَاهُمْ بِصَدْرِهِ . (التجهم) : الضَّخْمُ الْهَامَةُ ، الْمُسْتَدِيرُ الْوَجِيهُ . و - الْمُنْتَفِخُ الْجَنْبَيْنِ ، الْغَلِيظُ الْوَسْطِ . و - الْأَسَدُ . * (جهلت) الْقِدْرُ - جَهْلًا : اشْتَدَّ غَلْيَانُهَا ، وَهُوَ نَقِيضُ تَحَلَّتْ . و - فَلَانٌ عَلَى غَيْرِهِ ، جَهْلًا ، وَجَهَالَةٌ : جَمًّا وَتَسَافَهًا . وفي التَّنْزِيلِ الْعَرَبِيِّ : « قَالُوا أَتَّخِذُنَا هُزُؤًا قَالِ أَعُودُ بِاللَّهِ أَنْ أَكُونَ مِنَ الْجَاهِلِينَ » . و - الشَّيْءُ ، وَبِهِ : لَمْ يَعْرِفْهُ . وفي التَّنْزِيلِ الْعَرَبِيِّ : « إِنْ جَاءَكُمْ فَاسِقٌ بِنَبَأٍ فَتَبَيَّنُوا أَنْ تُصِيبُوا قَوْمًا بِجَهَالَةٍ فَتُصِيبُوا عَلَى مَا فَعَلْتُمْ تَادِيمِينَ » . و - الْحَقُّ : أَضَاعَهُ . فَهُوَ جَاهِلٌ . (ج) جُهَالٌ ، وَجَهْلَةٌ ، وَجُهْلٌ ، وَجُهْلَاءٌ ، وَهُوَ جُهُولٌ . (ج) جُهْلٌ . وَالْمَفْعُولُ مَجْهُولٌ . (أجهل) : جَعَلَهُ جَاهِلًا . و - وَجَدَهُ

جَاهِلًا . (جهلة) : نَسَبُهُ إِلَى الْجَهْلِ . و - أَوْقَعَهُ فِيهِ . وفي الْحَدِيثِ : « إِنَّكُمْ لَتَجْهَلُونَ وَتُتَخَلَّوْنَ وَتُجَبَّتُونَ » . (جَاهِلَةٌ) : سَافَهَةٌ . (اجتهل) الْغَضَبُ وَالْأَنْفَةُ : حَمَلَهُ عَلَى الْجَهْلِ . وَفِي الْحَدِيثِ الْإِفْكَ : « وَلَكِنْ اخْتَهَلْتَهُ الْحَيَّةُ » . (تجاهل) : أَطَهَرَ أَنَّهُ جَاهِلٌ ، وَلَيْسَ بِهِ . (استجهل) : عَدَّهُ جَاهِلًا . و - وَجَدَهُ جَاهِلًا . و - حَمَلَهُ عَلَى الْجَهْلِ . وفي حَدِيثِ ابْنِ عَبَّاسٍ : « مَنْ اسْتَجْهَلَ مُؤْمِنًا فَعَلَيْهِ إِتْمُهُ » . و - اسْتَحْفَهُ . و - الرِّيحُ الْغَصْنَ : حَرَّكَتَهُ فَاضْطَرَبَ . (الجاهل) : الْأَسَدُ . (الجاهلية) : مَا كَانَ عَلَيْهِ الْعَرَبُ قَبْلَ الْإِسْلَامِ مِنَ الْجَهَالَةِ وَالضَّلَالَةِ . وفي التَّنْزِيلِ الْعَرَبِيِّ : « وَقُرْآنُ فِي نُيُوتِكُمْ وَلَا تَرَجُّنَّ تَرَجَّ الْجَاهِلِيَّةِ الْأُولَى » . و - زَمَانَ الْفِتْرَةِ بَيْنَ رَسُولَيْنِ . (الجهل) : (في اصطلاح أهل الكلام) : اعتقاد الشيء على خلاف ما هو عليه . والجهل البسيط : تعبير أطلق على من يُسَلِّمُ بِجَهْلِهِ . وَالْجَهْلُ الْمَرْتَكُ : تعبير أطلق على من لا يسلم بجهله ، وَيَدْعَى مَا لَا يَعْلَمُ . (الجهل) : خَشْبَةٌ يُحَرِّكُ بِهَا الْجَمْرُ . و - الصَّخْرَةُ الْعَظِيمَةُ . (الجهلة) : خَشْبَةٌ يُحَرِّكُ بِهَا الْجَمْرُ . (المجهال) : مِنَ النَّوْقِ : الَّتِي تُخْفُ فِي سِرِّهَا . (المجهل) : الْمَفَازَةُ لَا أَعْلَامَ فِيهَا . وَيُقَالُ : أَرْضٌ مَجْهَلٌ : لَا يُهْتَدَى فِيهَا . (ج) مَجَاهِلٌ . (المجهل) : الْحَيَّةُ . (المجهلة) : مَا يُخِيلُ الْإِنْسَانَ عَلَى الْجَهْلِ . وفي الْحَدِيثِ : « الْوَلَدُ مَبْخَلَةٌ مَجْبَنَةٌ مَجْهَلَةٌ » . (المجهلة) : الْجِهْلَةُ . (المجهولة) : مِنَ النَّوْقِ : مَا لَمْ تَحْمَلْ . و - مِنَ الْأَرْضِ : مَا تَحَلَّتْ مِنَ الْأَعْلَامِ وَالْجِبَالِ .

* (جهمة) - جَهْمًا : اسْتَقْبَلَهُ بِوَجْهِ كَرِيهِ . و - أَغْلَظَ لَهُ الْقَوْلَ . وَيُقَالُ : جَهَمَنِي بِمَا أَكْرَهَ . (جهمة) - جَهْمًا : اسْتَقْبَلَهُ بِوَجْهِ كَرِيهِ . (جهم) - جِهَامَةٌ ، وَجُهْمَةٌ : صَارَ عَابِسَ الْوَجْهِ كَرِيهَةً . وَيُقَالُ : جَهْمٌ وَجْهٌ فَهُوَ جَهْمٌ ، وَجَهِيمٌ . (أجهمت) السَّمَاءُ : صَارَتْ دَاتِ جِهَامٍ . (اجتهم) : دَخَلَ فِي الْجُهْمَةِ . و - سَارَ فِيهَا . (تجهم) ، وَهُوَ : جِهْمُهُ . وفي الْحَدِيثِ : « إِلَى مَنْ تَكَلَّمْتَنِي ؟ إِلَى عَدُوِّ يَتَّجَهَمُنِي ؟ » . و - الْأَمَلُ فَلَانًا : لَمْ يُصَيِّبِهِ . (الجهام) : السَّحَابُ لَا مَاءَ فِيهِ . وَيُقَالُ : حَافَى مِنْ هَذَا الْأَمْرِ بِجِهَامٍ : بِمَا لَا خَيْرَ فِيهِ . (الجهمة) : الْقَدْرُ الضَّخْمَةُ . (الجهمة) : ظُلْمَةُ آخِرِ اللَّيْلِ . (الجهمية) : طَائِفَةٌ مِنَ الْخَوَارِجِ مِنَ الْمَرْجِفَةِ ، نُسِبُوا إِلَى جَهْمِ بْنِ صَفْوَانَ . (الجهوم) : مِنَ الرِّجَالِ : الضَّعِيفُ الْعَاجِزُ . (الجهيمان) : الرَّعْفَانُ . * (جهن) - جُهُونًا : قَرَبٌ وَدَنَا . (الجهانة) : الْجَارِيَةُ الشَّائِئَةُ . (الجهن) : غَلِظَ الْوَجْهَ . (الجهنة) : ظُلْمَةُ آخِرِ اللَّيْلِ . (جهننة) : قَبِيلَةٌ مِنْ قُبَاةٍ . وَيُقَالُ : فَلَانٌ جُهَيْتُهُ الْأَخْبَارُ : يَعْرِفُ بِقِيَّتِهَا . * (الجهنم) : الْقَعْرُ الْبَعِيدُ . و - الشَّرُّ الْبَعِيدُ الْقَعْرُ . (جهنم) : اسْمٌ مِنْ أَسْمَاءِ النَّارِ يَعَذَّبُ بِهَا اللَّهُ مَنْ اسْتَحَقَّ الْعَذَابَ . وَيُقَالُ : بَثَّرَ جَهَنَّمَ : جِهَتَامَ . (جهنمية) : نِسَابٌ شَحْرَى مَعْتَرَشٌ ، مِنَ الْفَصِيلَةِ الْجَهْنَمِيَّةِ قُنَاتَاهُ حَمْرَاءُ أَوْ صَفْرَاءُ ، يُزْرَعُ لِلرِّيَّةِ فِي الْمَنَازِلِ وَالْحَدَائِقِ * (جهيت) السَّمَاءُ - جَهْيٌ : أَصْحَتْ



(المجوب): الحديدية يقطع بها . و -
 الثرس . و - القميص تلبسه المرأة .
 (المجوبة): الحواب .
 * (جوت) - جوتاً: عظم بطنه في أعلاه . و -
 استرحى بطنه في أسفله . فهو أخوت ،
 وهي جوتاء . (ج) حوت .
 * (حاح) فلان - جوحاً: هلك مأل أقرباه .
 و - عدل عن المحجة إلى غيرها . و - الجائحة
 المأل: أهلكته ، واستأصلته . ويقال: حاحت
 الجائحة الناس: أهلكت مألهم ، واستأصلته . وفي
 الحديث: «أعادكم الله من جوج الدهر» .
 (أجاحت) الجائحة المأل: حاحته .
 (جوخ) رحله: أحفاها .
 (أجتاحت) الجائحة المأل: حاحته .
 (الأجوخ): الواسع من كل شيء . وهي
 جوحاء . (ج) جوخ .
 (الجائحة): المصيبة تحل بالرجل في ماله
 فتجتأحه كله . و - (في اصطلاح الفقهاء) .
 ما ذهب الثمر أو بعضه من آفة سماوية . ويقال:
 ستة جائحة: حدة . (ج) جوائح .
 (الجوخ): البيطخ الشامي .
 (الجوحة): الجائحة .
 (المجوح): الذي يجتاح كل شيء . (ج)
 مجاوح .
 * (جاخ) السيل الوادي - جوخاً: قلع أجرافه .
 (جوخ) السيل الوادي: حاخه . و - فلاناً:
 صرعه .
 (تجوت) البئر: انهارت . و - القرحة:
 انفجرت بالمدة .
 (الجوخ): نسيج صفيق من الصوف . (د) .
 (الجوحة): الحفرة . (فارسي معرب) .
 * (حاذ) - جودة: صار جيذاً . يقال: جاد
 المتاع ، وجاد العمل . فهو جيد . (ج) جياذ .
 وجياذد . و - الرجل: أبق بالجيد من قول أو
 عمل . فهو مجواد (على المبالغة) . و - الفرس .

السحاب: انكشف . وفي الحديث: «فانجاب
 السحاب عن المدينة حتى صار كالإكليل» . و -
 الظلام: انقشع ، وزال . ويقال: انجاب عنه .
 و - الناقة: مدت عنقها للحلب .
 (تجاوب) القوم: جاوب بعضهم بعضاً .
 (استجاب): رد له الجواب .
 ويقال: استجاب له . و - أطاعه فيما دعاه إليه .
 وفي التنزيل العزيز: ﴿فَلْيَسْتَجِيبُوا لِي﴾ .
 ويقال: استجاب الله فلاناً ، ومنه ، وله: قبل
 دعائه ، وقضى حاجته .
 (استجوبة): استجابته . و - طلت منه
 الحوات . (محدثة) .
 (الجابة): الجواب . يقال: «أساء ستمعاً
 فأساء جابة» .
 (الجواب): ما يكون رداً على سؤال أو دعاء أو
 دعوى ، أو رسالة أو اعتراض ونحو ذلك . (ج)
 أحوبة . و - صوت جوب الطير . وفي حديث بناء
 الكعبة: «فسمعنا جواباً من السماء ، فإذا بطائر
 أعظم من النسر» . و - (في الموسيقى): النعمة
 الثامنة في الديوان الكامل من السلم الموسيقي .
 (الجوب): القميص تلبسه المرأة . و - الثرس .
 و - الدلو الضخمة . و - الكانون . (ج) أجواب .
 و - الضرب . يقال: في فلان جوابان من خلقي:
 ضربان: لا يثبت على خلقي واحد .
 (الجوبة): الفرجة في السحاب ، وفي الجبال .
 و - كل منفتق متسع من الأرض بلا بناء . و -
 الحفرة المستديرة الواسعة . و - قضاء أملس سهل
 بين أرضين . و - فجوة ما بين البيوت . و - المكان
 الوطىء من الأرض القليل الشجر . و - الثرس .
 (ج) جوب .
 (الجواب) من الرجال: من يكثر جوب
 البلاد .
 (المجواب): الحديدية يقطع بها . و - آلة
 الحرق التي يخرق بها القفاص الجريد والقصب
 ونحوه .

وانكشف عنها العمام . و - البيت: تحرب .
 و - فلان: صليغ . فهو جاه ، وأخهى .
 (أجهت) السماء: جهت . و - القوم:
 أصححت لهم السماء . و - الطريق: استبان . ويقال:
 أجهت له الطريق والأمر . و - الخباء: كان بلاستر .
 و - فلان عليه: نخل . و - المرأة على زوجها: لم
 نخبل . و - الطريق والبيت: كشفه .
 (جاهاه): فاتخره .
 (جهى) الشجة: وسعها .
 (الجاهى): يقال: أتاه جاهياً: علانية .
 (الجهوة): الأكمة .
 * (جاب) الطير - جوباً: انقض . و - فلان
 الشيء: قطعه . و - قطع وسطه . و -
 تحرقه . و - النعل: قدها . و - الصخرة:
 نقبها . وفي التنزيل العزيز: ﴿وَتَمُودَ الَّذِينَ جَابُوا
 الصَّخْرَ بِالْوَادِ﴾ . و - الأرض والفلاة والبلاد:
 قطعها سيرا . ويقال: حاب الخبر البلاد:
 انتشر فيها . و - الظلام: دخل فيه .
 (أجابت) الأرض: أنبت . و - فلان
 فلاناً: رد عليه وأفاده عما سأل . ويقال: أجاب .
 عن السؤال . و - طلبه: قبله وقضى حاجته .
 وفي التنزيل العزيز: ﴿فَأَنَّى قَرِيبٌ أَجِيبُ دَعْوَةَ
 الدَّاعِ إِذَا دَعَانِ﴾ .
 (جاوبه) مجاوبة ، وجواباً: رد كل منهما
 على الآخر .
 (جوب) القمر: نرر وكشف وجلى . و - على
 فلان بئرس: وقاه به . و - الشيء: جوفه . و - قطع
 وسطه . وفي حديث علي: «أخذت إهاباً معطوناً
 فجويت وسطه وأدخلته في عنقي» . و - المطر
 الأرض: أصاب بعضها ولم يصب بعضها الآخر .
 (أجتاب) الشيء: تحرقه . و - البئر:
 حفرها . و - الأرض والفلاة والبلاد: جابها .
 و - القميص: لبسه . وفي الحديث: «أتاه قوم
 مجتأى الثمار» . و - الظلام: دخل فيه .
 (أجاب): الحرق ، والشق ، وانقطع . و -

صار جواداً . و- في عذوه : أسرع . فهو ، وهي جوادٌ . وفي المثل : «إن الجواد قد يعثر» : يضرب لمن يكون الغالب عليه فعل الجميل ثم تكون منه الزلّة . (ج) جوادٌ . و- فلانٌ جوادٌ : سخياً ، وبذلاً . ويقال : جاد بماله . و- بنفسه عند الموت جواداً ، وجواداً : قارب أن يموت . و- المطرُ : كثر . و- العينُ : كثر دمعا . و- المطرُ الأرضُ : أصابها . ويقال : جاد المطرُ القومَ : غمّ أرضهم وشملهم . وفي الحديث : «تركت أهل مكة وقد جودوا» . و- الهوى فلاناً : شاقه وغلبه . ويقال : جاده الثعاسُ . فهو جائد . (ج) جودٌ . والمفعول مجودٌ . و- فلاناً : غلبه في الجود . يقال : جوده فجاده . فهو جوادٌ . (ج) حودٌ ، وأحوادٌ ، وحودةٌ ، وجوداءُ ، وأجوادٌ . وهي جوادٌ . (ج) جودٌ . (جيدٌ) فلانٌ جواداً : عطش . ويقال : جيدٌ من العطش ، فهو مجودٌ . و- أشرف على الهلاك . ويقال : إنى لأجاد إلى لقائه : اشتاق إليه وأساق . فأنا مجردٌ . (أجادٌ) : أتى بالجيد من قول أو عمل . ويقال : أجاد الشيء وفيه : صيره جيداً . و- فلانٌ : كان ذا فرس جوادٍ . فهو مجيدٌ . وفي الحديث : «باعده الله من النار سبعين خريفاً للمضمر المجيد» . و- فلانةٌ : ولدت ولداً جواداً . ويقال : أجادت به ، وأجاد به أبواه . و- فلاناً : وجده جواداً . و- فلاناً التفتد أصابها . و- فلاناً : قتله . (أجودٌ) : أتى بالجيد من القول أو العمل . و- كان ذا فرس جوادٍ . و- الشيء ، وفيه : أجاده . (جاودةٌ) : غالبه في الجود . (جودٌ) الفرسُ في عذوه : جاد . و- الشيء : أجاده . (تجاودوا) في الشيء : نظروا أيهم أجود فيه . يقال : تجاودوا في المحاربة : نظروا أيهم

أجود حجة . و- في الحديث : نظروا أيهم أجود حديثاً . (تجودٌ) في العمل : تأتق فيه . و- الشيء : تحيره وطلب أن يكون جيداً . (استجاد) الشيء : تجوده . و- عده جيداً . و- الفرس : طلبه جواداً . و- وجده جيداً . و- فلاناً : طلب جوده . (التجاويد) : الأمطار الغزيرة . (الجادى) : الزعفران . (الجواد) : التّجيب من الخيل . (ج) جوادٌ . وفي التنزيل العزيز : ﴿إِذْ غُرِضَ عَلَيْهِ بِالْعَشِيِّ الصَّافِئَاتُ الْجِيَادُ﴾ . (الجواد) : الثعاس . (الجود) : المطر الغزير الذي لا مطرَ فوقه . وفي حديث الاستسقاء : «لم يأت أحدٌ من ناحية إلا حدثت بالجود» . (الجود) : (عند الأخلاقيين) : صفة تحمل صاحبها على بذل ما يبنى من الخير لغير عوض . (الجودة) - جودة الفهم : (في اصطلاح أهل النظر) : صححة الانتقال من الملزومات إلى اللوازم . * (جارٌ) - جوراً : طلب أو سأل أن يجار . و- الطريقُ : لم يهتد فيه . و- الأرضُ : طال نبؤها وارتفع . و- عن القصد والطريق : مأل وعدل . و- في حكمه : ظلم . ويقال : جار عليه في حكمه . فهو جائرٌ . (ج) جورَةٌ ، وجارةٌ . وهو جورٌ أيضاً . (وصف بالمصدر) . (أجارة) : حماة وأنقذه . ويقال : أجاره من فلان . وفي التنزيل العزيز : ﴿وَهُوَ يُجِيرُ وَلَا يُجَارُ عَلَيْهِ﴾ . ويقال : أجاره الله من عذابه . و- المتاع : حفظه . و- فلاناً عن الطريق : عدل به عنه . و- على القوم فلانٌ : مضت عليهم إجارته وتفتت . (جاورةٌ) مجاورةٌ ، وجواراً : ساكنه . و- لاصقه في المسكن . و- أعطاه ذمّة يكون بها

جاره ويجيره . و- المسجد : اعتكف فيه . ويقال : جاور المدينة أو مكة . و- بنى فلان ، وفيهم : تمتع بجوارهم . (جوره) : نسبه إلى الجور . و- البناء ونحوه : قوضه وهدمه . و- فلاناً : صرعه . (اجتور) القومُ : جاور بعضهم بعضاً . (تجاور) القومُ : اجتوروا . (تجور) : مطاوع جوره . و- على فراشه : اضطجع . ويقال تجور خباء الليل : تكشف ظلامه . (استجار) بفلان : استغاث به ، والتجأ إليه . و- فلاناً : سأله أن يؤمنه ويحفظه . وفي التنزيل العزيز : ﴿وَإِنْ أَخَذَ مِنَ الْمُشْرِكِينَ اسْتِجَارَكَ فَأَجِرْهُ﴾ . ويقال : استجاره من فلان . (الجار) : المجاور في المسكن . وفي المثل : «قد يؤخذ الجار بذنب الجار» . و- الشريك في القمار أو التجارة . و- المجير . و- المستجير . و- المجار . و- الزوج . و- الزوجة . وفي المثل : «إياك أعمى واسمعي يا جارة» : يضرب لمن يتكلم بكلام ويريد به شيئاً آخر . و- الحليف . و- الناصر . (ج) جيرةٌ ، وجيرانٌ ، وأجوارٌ . (الجوار) : الماء الكثير العميق . و- من الدار : طوارها ، وهو ما كان على حدها وبجذاتها . (الجوار) : العهد . و- الأمان . ومعاهدة حسن الجوار : معاهدة صداقة بين دول متجاورة من اثنتين فأكثر . (ج) . (الجور) : الجائر . (ج) جورَةٌ ، وجورةٌ . ويقال : عنده من المال الجورُ : الكثير المتجاوز العادة . (الجور) : الصئب الشديد . وبميز جورٌ : ضخم شديد الهدير . وسيل جورٌ : مُفرط الكثرة . وغيث جورٌ : شديد صوت الرعد ، غزير الماء . وعنده مال جورٌ : كثير . (الجوار) : الحرث . و- الأكار الذي يعمل في الكرم أو البستان .



(الجوزاء) : أحد بروج السماء ، بين الثور والسرطان ، وزمنه من ٢١ من مايو إلى ٢١ من يونية .

(الجوزة) : واحدة الجوز . - والشربة الواحدة من الماء . - مقدار الماء الذي يجوز به المسافر من منهل إلى منهل . - ضرب من العنب ليس بكبير ولكنه يصفر جداً إذا أبيض . - ما يدخن فيها الطباقي . (محدثه) .

(الجيز) : جانب الوادي . - محل القوم وجلتهم . يقال : نزلنا جيز بني فلان .

(الجيزة) : مقدار الماء الذي يجوز به المسافر من منهل إلى منهل . - الناحية . - جانب الوادي . (ج) جيز ، وجيز .

(المجاز) : المعتبر . - من الكلام ما تجاوز ما وضع له من المعنى .

(المجازة) : المعتبر . ومجازة النهر : وأرض مجازة : يكثر فيها أشجار الجوز .

(المجيز) : القيم بأمر غيره ، كالولي والوصي .

* (جاس) - جوساً ، وجوساناً : تردد .

ويقال : جاسوا خلال الديار : ترددوا بينها

بالإفساد وطلبوا ما فيها . وفي التنزيل العزيز :

﴿فَجَاسُوا خِلالَ الدِّيَارِ﴾ . - الحارس

وغيره : طاف بين البيوت بالليل . - الشيء :

طلبه بالاستقصاء . - وطه وداسه . ويقال :

جاء يجوس الناس : يتخطأهم .

(اجتاس) : تردد .

* (الجوسق) : القصر الصغير . - الحصن .

عفا . ويقال : تجاوز عن الدنوب : لم يؤاخذ به . - في الشيء : أفرط . - والموضع : جازه .

(تَجَوَّزَ) في الأمر : احتمله وأغمض فيه .

- عن الرجل : تجاوز . - في الصلاة : ترخص ،

وخفف . وفي حديث علي : «تجوزوا في

الصلاة» . - في الكلام : تكلم بالحجاز . -

الدراهم : قبلها على ما فيها من الزيف .

(استجاز) : طلب الإجازة . - والمسافر

فلاماً : طلب منه مقداراً من الماء يجوز به من

منهل إلى منهل . - طلب منه أن يسقي له زرعه

أو ماشيته . - فلاماً : طلب منه الإذن في الرواية

عنه .

(الجائز) : الذي يمر على القوم وهو عطشان ،

سقى أو لم يسق . - والخشبة بين حائطين توضع

عليها أطراف عوارص السقف . (ج) أجوزة ،

وجيزان ، وحوزان ، وجوايز .

(الجائزة) : مقدار الماء الذي يجوز به المسافر

من منهل إلى منهل . - والشربة الواحدة من

الماء . - العطية . (ج) جوائز . وجوائز

الأمثال والأشعار : ما يجوز من بلد إلى بلد .

(الجواز) : الماء الذي يسقه الزرع أو

الماشية . - ما يعطاه المسافر من الماء ليجوز به

الطريق . وجواز السفر : وثيقة تمنحها الدولة

لأحد رعاياها ؛ لإثبات شخصيته عند رغبته في

السفر إلى الخارج . (ج) أجوزة .

(الجوز) من كل شيء : وسطه . وفي حديث

علي : «أله قام من جوز الليل يصلني» . -

مُعظمه . - ثمّر يؤكل . (مع) . - خشب

جميل المنظر لئيشيع استعماله في الأثاث . (ج) .

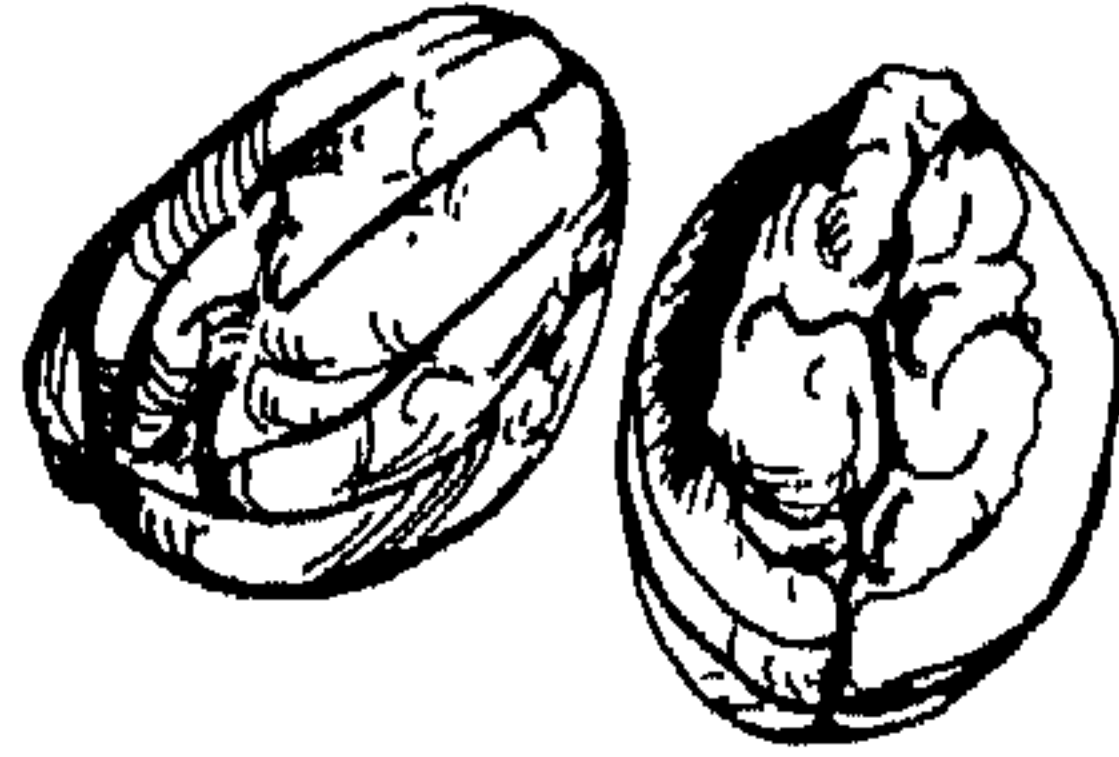

و (جوز الهند) : النارجيل . (ج) أجواز .

* (جوزية) : ألبسه الجوزب .

(تَجَوَّزَ) : مطاوع جوزبه .

(الجوزب) : لباس الرجل . (ج) جوارب

وجواربة . (مع) .

* (جاز) القول - جوزاً ، وجوازاً ، ومجازاً :

قبل ، ونفذ . - والعقد وغيره : نفذ ومضى على

الصحة . - الدرهم : قبل على ما فيه ولم يرد .

- والموضع وبه : سار فيه وقطعه . ويقال : جاز

فلان الموضع : قادة حتى قطعه . - تعداه وخلفه

وراءه .

(أجاز) على اسمه : أعلم عليه . - والشاعر في

القصيدة : حالف في أبياتها حركة الحرف الذي

يلي حرف الروي . - خالف بين هاء حرف

الروي . - (في الشعر) : أتم بيتاً أو مطارحة

بصنوره . - الشيء : جعله جائزاً . -

الموضع : جازه . ويقال : أجاز فلاناً الموضع :

قاده حتى قطعه . - والعقد وغيره : أمضاه ،

وأنفذه . - الرأي والأمر : أنفذهما . وفي

الحديث : «إن لأجيز اليوم على نفسي شاهداً إلا

مئتي» . ويقال : أجاز فلان ما صنع . -

فلاماً : أعطاه مقداراً من الماء يجوز به من منهل إلى

منهل . - أعطاه الحائزة . وفي الحديث :

«أجيزوا الوفد بنحو ما كنت أجيزهم» . ويقال :

أحاره بجائزة . - العالم تلميذه : أذن له في

الرواية عنه . - الحبيل : لم يحكم فتله فتراكبت

قواه .

(حاوز) عن ذنبه : لم يؤاخذ به . - الطريق

ومحوه ، مجاوزة ، وجوازاً : خلفه .

(حوز) لهم دوائهم : قادهما واحدة واحدة

حتى تجوز . - الدراهم : قبلها على ما فيها ولم

يردها . - الرأي والأمر : أنفذهما . ويقال :

جوز فلان ما صنع ، وهذا لما لا يجوزه العقل .

- لهم الدوات : سقاها .

(اجتاز) : سلك . ويقال : اجتاز الموضع .

(تجاوز) عن الشيء : أغضى . - عن الرجل :

(الجَوَافَةُ) : ضَرْبٌ مِنَ السَّمَكِ ، وَلَيْسَ مِنْ جَيْدِهِ . (ج) جُؤَافٌ . وَفِي حَدِيثِ مَالِكٍ مِنْ دِينَارٍ : «أَكَلْتُ رَغِيماً وَرَأْسَ جُؤَافِيَةٍ ، فَعَلَى الدُّنْيَا الْعَفَاءُ» . وَ- ضَرْبٌ مِنَ الْفَاكِهِةِ ، مِنَ الْفَصِيلَةِ الْأَسِيَّةِ يُشْبِهُ الْكَمَثْرِيَّ ، دَخَلَتْ مِصْرَ مِنْ أَمْرِيكَةَ . (د) . (وَتَفْتَحُ الْعَامَةَ جِيْمَهَا) .



(الْحَوْفُ) مِنْ كُلِّ شَيْءٍ : بَاطِنُهُ الَّذِي يَقْبَلُ الشُّغْلَ وَالْفِرَاقَ . (ج) أُحْوَافٌ . وَ- مِنَ اللَّيْلِ : ثُلَّةُ الْأَخِيرِ . وَفِي الْحَدِيثِ : «قِيلَ لَهُ : أَيُّ اللَّيْلِ أَسْمَعُ ؟ قَالَ : جَوْفُ اللَّيْلِ الْآخِرِ» . وَ- مِنَ الْأَرْضِ : مَا اتَّسَعَ وَانْخَفَضَ فَصَارَ كَالْجُوفِ . وَ- الْوَادِي . (ج) أُجْوَافٌ .

(الْمُجْوَفُ) : الضَّخْمُ الْجَوْفُ . وَيُقَالُ لِلْجَبَانِ : مُجْوَفٌ ، كَأَنَّ جَوْفَهُ نَحْلًا مِنَ الْفُؤَادِ .

(الْمُجْوَفُ) - رَجُلٌ مُجْوَفٌ : جَبَانٌ لَا قَلْبَ لَهُ .

* (جَوْقٌ) - جَوْقًا : غُلْظٌ عُنْفُةٌ . وَ- الرَّجُلُ : مَالٌ . فَهوَ أَجْوَقٌ ، وَهِيَ جَوْفَاءُ . (ج) جُوقٌ . وَهوَ جَوْقٌ .

(جَوْقٌ) الْقَوْمُ عَلَيْهِ : ارْتَفَعَتْ أَسْوَأُهُمْ وَاخْتَلَطَتْ . وَ- الْقَوْمُ : جَمْعُهُمْ .

(تَجْوَقُ) : مَطَارِعُ جَوْقُهُ . وَ- فَلَانٌ : جَمْعُ جَوْقًا مِنَ النَّاسِ .

(الْجَوْقُ) : الْمَسَاعِدَةُ مِنَ النَّاسِ ، وَ- كُلُّ تَخْلِيصٍ مِنَ الرَّعَاةِ أَمْرَهُمْ وَاحِدٌ . (ج) أُجْوَاقٌ .

(الْجَوْقَةُ) : الْجَوْقُ .

(الْمُجْوَقُ) : الْمُنْعَوِجُ الْفَكِّيْنُ .

* (جَالٌ) التَّرَابُ - جَوْلًا ، وَجَوْلَةً ، وَجَوْلَانًا وَجَوْلَانًا : ارْتَفَعَ . وَفِي الْمَثَلِ : «لِلْبَاطِلِ جَوْلَةٌ ثُمَّ يَضْمَحَلُّ» . وَ- النَّطَاقُ ، وَنَحْوُهُ : تَحْنُوكٌ وَاضْطِرَبٌ لِسَعْتِهِ . وَ- فِي الْأَرْضِ : طَافٌ غَيْرُ

(الْمَجَاعَةُ) : عَامٌ الْجَدْبُ . (ج) مَجَاعٌ .

(الْمَجْوَعَةُ) : الْمَجَاعَةُ . (ح) مَجَاوِعٌ .

(الْمَجْوَعَةُ) : الْمَجَاعَةُ .

* (جَافَةٌ) - جَوْفًا : أَصَابَ جَوْفَهُ . وَ- الصَّيِّدُ : أَدْخَلَ السَّهْمَ فِي جَوْفِهِ ، وَلَمْ يَظْهَرَ مِنَ الْجَانِبِ الْآخِرِ . وَيُقَالُ : جَافَ فَلَانًا بَطْعِيَّةً ، وَجَافَتِ الطَّعْنَةُ فَلَانًا . فَهِيَ جَائِفَةٌ . وَفِي الْحَدِيثِ : «لِي الْجَائِفَةُ ثَلَاثُ الدِّيَةِ» . وَ- الدَّوَاءُ فَلَانًا : دَخَلَ جَوْفَهُ .

(جَوْفٌ) - جَوْفًا : كَانَ لَهُ جَوْفٌ . وَ- نَحْلًا جَوْفُهُ . وَ- اتَّسَعَ جَوْفُهُ . فَهوَ أَجْوَفٌ . وَفِي حَدِيثِ عِمْرَانَ : «كَانَ عُمَرُ أَجْوَفَ جَلِيدًا» . (ج) جُوفٌ ، وَجُوفَانٌ . وَهِيَ جُوفَاءُ . (ج) جُوفٌ .

(أَجَافُهُ) الطَّعْنَةُ ، وَبِهَا : أَصَابَ بِهَا جَوْفَهُ . وَ- الْبَابُ : رَذَّةٌ . وَفِي حَدِيثِ الْحِجِّ : «أَنَّهُ دَخَلَ الْبَيْتَ وَأَجَافَ الْبَابَ» .

(جَوْفٌ) الشَّيْءُ : جَعَلَ لَهُ جَوْفًا . وَ- الصَّيِّدُ : طَعَنَهُ فِي جَوْفِهِ .

(اجْتَأَفَهُ) : دَخَلَ جَوْفَهُ .

(تَجْوَفُ) : مَطَارِعُ جَوْفُهُ . وَ- الشَّيْءُ : دَخَلَ فِي جَوْفِهِ .

(اسْتَجَافَ) : اتَّسَعَ . وَ- الشَّيْءُ : وَجَدَهُ أَجْوَفًا . وَيُقَالُ : وَعَاءٌ مُسْتَجَافٌ : وَاسِعٌ .

(اسْتَجْوَفَ) : اسْتَجَافَ .

(الْأَجْوَقَانِ) : الْبَطْنُ وَالْقَرْجُ .

(التَّجْوِيفُ) : الْفَرَاغُ فِي دَاخِلِ الشَّيْءِ .

و (التَّجْوِيفُ الْبَرِيْتُونِيُّ) : هُوَ تَجْوِيفُ الْبَطْنِ ، وَهُوَ مَبْطُنٌ بِمِشَاءٍ مَصْنُوعٌ يَنْطَلِقُ الْأَحْشَاءَ وَيَبْطِنُ جِدَارَ الْبَطْنِ . (ج) تَجْوِيفٌ .

(الْجَائِفُ) : عِرْقٌ يَجْرِي عَلَى الْعِضْدِ إِلَى غَضْرُوفِ الْكَتِفِ . (ج) جَوَائِفٌ .

(الْجَائِفَةُ) : الْعَيْبُ الْعَظِيمُ .

(الْمَجْوَأُ) : مَرَضٌ إِسْهَالِيٌّ مَجْهُولُ السَّبَبِ ، يُتَمَيِّزُهُ بِرَأْسٍ كَثِيرٍ ، يُصِيبُ الشُّيُوخَ عَادَةً فِي الْمَنَاطِقِ الشَّمَالِيَّةِ . (ج) مَجَاوِعٌ .

(مَج) . (ج) جَوَاسِقٌ .

* (جَاشٌ) - جَوْشًا : سَارَ اللَّيْلَ كُلَّهُ .

(تَجْوَشَ) اللَّيْلُ : مَضَتْ طَائِفَةٌ مِنْهُ . وَ- فَلَانٌ : هَزَلَ قَلِيلًا .

(الْجَوْشُ) : الصَّنْدُرُ . وَ- الْوَسْطُ . وَ- الْقِطْعَةُ الْعَظِيمَةُ مِنَ اللَّيْلِ .

(الْجَوْشُ) : الصَّنْدُرُ .

* (الْجَوْشَنُ) : الصَّدْرُ . وَ- الدَّرْعُ . (ج) جَوَاشِينُ .

* (جَاعٌ) - جَوْعًا ، وَجَوْعَةً ، وَمَجَاعَةً : نَحَلَتْ مَعِيدَتَهُ مِنَ الطَّعَامِ . وَفِي الْمَثَلِ : «تَجْوَعُ الْحِرَّةُ وَلَا تَأْكُلُ بِثَدْيَيْهَا» : يُضْرَبُ فِي صِيَانَةِ الرَّجُلِ نَفْسَهُ عَنْ خَسِيسِ مَكَايِبِ الْأَمْوَالِ . وَ-

الْحَيُّ : أَقْفَرٌ . وَ- إِلَيْهِ : اشْتَاقَهُ وَاشْتَهَاهُ . فَهوَ جَائِعٌ . وَفِي الْمَثَلِ : «بَطْنٌ جَائِعٌ وَوَجْهٌ مَدْهُونٌ» :

يَضْرَبُ لِلْمُتَشَبِّهِ زُورًا . وَيُقَالُ : هُوَ جَائِعُ الْقَيْدِرِ : لَمْ تَكُنْ قَدْرُهُ مَلَأَى . (ج) جِيَاعٌ ، وَجُوعٌ ، وَجُوعٌ .

وَيُجِيعُ . وَيُقَالُ : هِيَ جَائِعَةُ الْوَشَاحِ : ضَامِرَةٌ الْبَطْنِ . (ج) جَوَائِعٌ . وَهِيَ أَيْضًا جَوْعَانٌ ، وَهِيَ جَوْعِيٌّ . (ج) جِيَاعٌ ، وَجِيَاعِيٌّ .

(أَجَاعَهُ) : مَنَعَهُ الطَّعَامَ وَالشَّرَابَ . وَ- اضْطَرَّهُ إِلَى الْجُوعِ . وَيُقَالُ : أَجَاعَ قَدْرَهُ : لَمْ يَمْلَأْهَا .

(جَوْعُهُ) : أَجَاعُهُ . وَفِي الْمَثَلِ : «جَوْعُ كَلْبِكَ يَتَّبَعُكَ» : يَضْرَبُ فِي مَعَاشِرَةِ اللُّغَامِ ، وَمَا يَنْبَغِي أَنْ يَمْلَأُوا بِهِ .

(تَجْوَعُ) : تَعَمَّدَ الْجُوعَ . وَيُقَالُ : تَجْوَعُ لِلدَّوَاءِ : لَا اسْتَوْفَ الطَّعَامَ .

(اسْتَجَاعَ) : أَكَلَ كُلَّ سَاعَةٍ الشَّيْءَ بَعْدَ الشَّيْءِ . (الْجَوْعُ) : تَحْلُوُ الْمَعِدَةَ مِنَ الطَّعَامِ . وَفِي الْمَثَلِ : «رُبُّ جُوعٍ مَرِيءٌ» : يَضْرَبُ فِي تَرْكِ الظُّلْمِ : لَا تَنْظُمُ أَحَدًا فَتَنْجُمُ .

(الْمَجَاعُ) - يُقَالُ : هُوَ مِنْ مَوْضِعٍ كَذَا عَلَى قَدْرِ مَجَاعِ الشُّبْعَانِ : عَلَى قَدْرِ مَا يَجُوعُ سَائِرًا حَتَّى يَصِلَ إِلَيْهِ .

أجوال .
 (الجؤلان) : ما تجول به الريح على وجه الأرض من تراب وحصى .
 (الجؤلانى) - يوم جؤلانى : كثير العُبار والريح . ورجل جؤلانى : عام المنفعة للقريب والبعيد ، يجول معروفه في كل أحد .
 (الجؤالة) : فرقة رياضية تجوب البلاد سيراً .
 (الجؤيل) : ما جالت به الريح من حطام البيت وسواقط ورق الشجر .
 (الجمجال) : موضع الجؤلان ، يقال : لم يبق له مجال في هذا الأمر .
 (الجؤول) : قميص يجول فيه لابسُه في البيت . وفي حديث عائشة : « كان النبي ﷺ إذا دخل علينا لابس مجؤولاً » . - ثوب أبيض يجعل على يد الرجل الذي يدفع إليه المتقارمون القِداح إذا تجمَّعوا . - الترس . - الدرهم الصحيح . - الفضة . - هلال من الفضة وسط القلادة . - الحمار الوحشى . (ج) مجؤل .
 * (الجؤالقي) : وعاء من صوف أو شعر أو غيرها ، كالفرارة . (ج) جؤالقي ، وجؤالقي . (وهو عند العامة «شوال») . (مع) .
 * (جام) - جؤوما : طلب شيئاً ، خيراً أو شراً . (الجام) : إناء للشرب والطعام من فضة أو نحوها ، وهى مؤنثة . (مع) . وقد غلب استعمالها في قدح الشراب ، ويقال : صب عليه جامه : غضب عليه واستفزه . (ج) جامات ، وأجوام ، وجؤوم .
 (الجاماة) : الجام . (ج) جام ، وجامات .
 (الجؤوم) : الرعاء أمرهم واحد .
 * (جان) - جؤونا ، وجؤنة : استود .
 (الجؤون) : الأسود . - الأبيض . (ضد) .
 - والنور . - الظلمة . (ضد) . - الأسود ثمخالطه حُمرة . (ج) جؤون . - طرف القوس . وهما جؤونان .
 (الجؤوناء) : الشمس . - القدر . -

الناقة السوداء .
 (الجؤنة) : الشمس . وفي كلام أبيس الجرمي في الدرع التي عرضت على الحجاج فكاد لا يراها لصفائها : « إنَّ الشمسَ جؤنة » : ذات شعاع باهر . - الخاية المطلية بالقار .
 (الجؤنة) : السواد . - الأكمة . - وسليبة مستديرة مغطاة بالجلد ، يحفظ العطار فيها الطيب . وفي الحديث في صفته ﷺ : « فوجدت ليده برداً وريحاً ، كأنما أخرجها من جؤنة عطار » . (ج) جؤون .
 (الجؤانى) : (انظر : جوى)
 (الجؤونى) : الأسود . - ضرب من القطا ، سود البطون والأجنحة .
 * (جاة) فلاناً بمكروه - جؤها : واجهه به .
 (تجؤة) فلان : تكلف الجاة .
 (الجاة) : المنزلة والقدر .
 (الجاهة) : الجاه .
 * (الجؤهر) - جؤهر الشيء : حقيقته وذاته . - من الأحجار : كل ما يُستخرج منه شيء يتنفع به . - النفيس الذى تُتخذ منه الفصوص ونحوها . - (في الفلسفة) : ما قام بنفسه . ويقابله العرض ؛ وهو ما يقوم بغيره . واحده جؤهرة . (ج) جؤاهر .
 (الجؤهرى) : صانع الجؤهر . - بائعه .
 * (جؤوى) فلان - جؤوى : مرض صدره . - وضيق صدره . - تطاول مرضه . - اشتد وجده من عشق أو حزن . فهو جؤوى . ويوصف أيضاً بالمصدر ، فيقال : هو ، وهى ، وهما ، وهم ، وهن جؤوى . - الماء : تغير وأتن . وفي حديث بأجوج وأجوج : « فتجؤى الأرض من تئيبهم » . - البلد ، ومنه ، وعنه : لم يوافق فكرهه . ويقال : جؤوى الشيء .
 (جؤوى) الإبل وبها : دعاها إلى الماء .
 (جؤوى) السقاء ونحوه : رقعته .
 (اجتؤوى) الطعام : كرهه ولم يوافق . -

مستقر فيها . - القوم في الحرب ، جؤلة : فرؤوا ثم كؤروا . - بسيفه : لعب به ، وأداره على جوانبه . فهو جائل ، وجؤال . - الأمر في نفسه : تردّد . - الشيء من غيره : اختاره . (أجاله) ، وبه : جعله يجول . - أداره . - القوم الرأى فيما بينهم : تداؤلوا البحث فيه . ويقال : أجل جائلتك : أمض أمرك ولا تردّد . (جؤالته) : طارده وصالته .
 (جؤول) البلاد وفيها تمؤيلاً ، وتؤجؤالاً : طؤف فيها كثيراً .
 (اجتئال) في البلاد : جؤول . - من الشيء : اختار . - القوم : حؤلهم عن قصدهم . - الشيطان فلاناً : استحفه فجال معه في الضلالة . وفي الحديث : « أن الله تعالى قال : إئنى خلقت عبادى حنفاءً فاجتاهم الشيطان » . - الماشية : ساقها ، وذهب بها .
 (الجمال) التراب : جال . - في البلاد : جؤول .
 (تجاولوا) في الحرب : تطارؤوا ، وتصالوا .
 (استجأله) الشيطان : اجتاله . - الماشية : اجتالها . - الريح السحاب : ساقته ، وقطعته . - فلان السحاب : رآه جائلاً تذهب به الريح ههنا وههنا .
 (الجمال) من البر والوادي ونحوهما : الجانب . - العزيمة . (ج) أجوال .
 (جؤال) : مرض عصابى يتمثل في مشى الإنسان في أثناء انوم . (ج) .
 (الجؤول) : ما تجول به الريح على وجه الأرض من تراب وغيره . - الكتبية الضخمة . - القطيع ذو العدد من الماشية ونحوها . (ج) جؤول ، وأجوال .
 (الجؤول) : الجمال ، - ما تجول به الريح على وجه الأرض من تراب وحصى . - القطيع ذو العدد من الماشية ونحوها . - الصخرة في أسفل البئر يكون عليها البناء . - العقل . (ج)

البلد : كره المقام به . وفي حديث عُرَيْتَةَ : « قَدِمُوا الْمَدِينَةَ فَاجْتَوَوْهَا » . ويقال : احتوى القوم : أبيضهم .
(استجوى) البلد : اجتواه .
(الجواء) : الواسع من الأودية . و- الفسحة وسط البيوت . و- ما توضع عليه القدر من جلد وغيره وقاية لما تحتها .
(الجواءة) : ما توضع عليه القدر من جلد وغيره وقاية لما تحتها .
(الجؤ) : الفضاء بين السماء والأرض . وفي التنزيل العزيز : ﴿ أَلَمْ يَرَوْا إِلَى الطَّيْرِ مُسَخَّرَاتٍ فِي جَوْ السَّمَاءِ ﴾ . و- ما اتسع من الأرض وانخفض . وجؤ كل شيء : بطنه وداخله . (ج) جؤاء ، وأجؤاء .
(الجؤة) من كل شيء : جؤة . و- ما اتسع من الأرض وانخفض . و- القطعة من الأرض فيها غلظت .
(الجؤة) : الرقعة في السقاء وغيره . و- الثفرة في الجبل وغيره .
(جؤاى) الشيء : باطنه . وضيئته : البرائى . وفي حديث سلمان : « إِنَّ لِكُلِّ امْرِئٍ جِوَانِيًا وَبِرَائِيًا . فَمَنْ أَصْلَحَ جِوَانِيَهُ أَصْلَحَ اللَّهُ بِرَائِيَهُ » .
* (جاء) - جئياً ، ومجئياً ، وجئمة : أتى . ويقال : جاءه ، وجاء إليه . وجاء بالشيء : أتى به . و- الغيث : نزل . و- الأمر : حدث وتحقق . فهو جاء ، وجيأ . و- الأمر : فعله . ويقال : جأياً فلاناً فجاءه : غلبه في المعنى .
(أجاء) فلاناً : جاء به . و- فلاناً إلى كذا : ألبأه إليه . وفي التنزيل العزيز : ﴿ فَأَجَاءَهَا الْمَخَاضُ إِلَى جِذْعِ النَّخْلَةِ ﴾ . وفي المثل : « شَرُّ مَا أَجَاءَكَ إِلَى مُخَّةِ عُرْقُوبٍ » : يُضْرَبُ لِلْمُضْطَرِّ جَدًّا . و- المرأة ثوبها على خذيها : أنزلته عليهما . و- الثعل : خاطها بالجئمة .
(جأية) مجأية ، وجيأة : غالبه بكثرة المعنى . و- وافق مجيئه مجيئه . و- فلاناً : قابله

ومر به .
(جياً) القربة ونحوها : خاطها بالجئمة .
(الجأية) : ما يجيء من الجرح من دم أو قيح .
(الجياء) : ما توضع عليه القدر من جلد وغيره وقاية لما تحتها .
(الجياءة) : الجياء .
(الجئمة) : ما يجيء من الجرح من دم أو قيح . و- رقعة تُرْفَعُ بها الثعل . و- سير من الجلد يُخَاطُ به ، وجئمة البطن : ما تحت السرة إلى العانة .
(الجئمة) : هيئة المعجىء : يُقال : جئمتنا جئمة مباركة .
* (جآب) القميص ونحوه - جئياً : جعل له جئياً .
(جئب) القميص ونحوه : جآبه .
(جئب) القميص ونحوه : ما يُدْخَلُ منه الرأس عند لبسه . (ج) جئوب ، وأجياب . وفي التنزيل العزيز : ﴿ وَلَيُضْرَبَنَّ بِخُمْرِهِنَّ عَلَى جُيُوبِهِنَّ ﴾ . ويقال : فلان ناصح الجئب : أمين . وجئب الأرض : مدخلها . وجئب الثوب : ما توضع فيه الدراهم ونحوها . (مو) .
* (جئد) - (يَجئد ويَجَاد) جئداً : طال عنقه وحسن . فهو أجيد ، وهى خئداء . (ج) جؤد .
• (الجئد) : العنق . و- مُقَدَّمُهُ . و- موضع القلادة . و- المئزرعة الصغيرة . (ج) أجياذ ، وجؤد .
* (جئير) - (يَجئير) جئيراً : قصّر وقمؤ .
(جئرة) : طلاءة بالجئير . و- الحوض : قعره .
(الجائر) : حر في الحلق والصدر من غيظ أو جوع .
(جئير) : حرف جواپ بمعنى نعم . و- يمين بمعنى حقاً . يقال : جئير لأفعل .
(جئير) : حرف جواپ بمعنى نعم .
(الجئير) : مادة بيضاء ، تُحَضَّرُ بتسخين الحجر الجيري في قمائن خاصة ، ويستعمل ملاًطاً

بعد إطفائه بالماء . (مج) .
(الجيار) : الجائر . و- صانع الجير أو بائعه .
* (الجيز ، والجيزة) : (انظر : جوز) .
* (جاش) الماء - جئشاً ، وجئوشاً ، وجئشائاً : تدفق وجرى . و- البحر : هاج فلم يُسْتَطَع رُكُوبُهُ . ويقال : جاش بالأمواج . و- الوادى : امتد ماؤه . وارتفع . و- الميزاب : تدفق وجرى بالماء . و- العين : فاضت بالدموع . و- الفرس : هاج وارتفع عند مسه بالعقب . و- القدر : غلث . ويقال : جاشت الحرب بينهم ، وفي الحديث : « ستكون فتنة لا يهدأ منها جانب إلا جاش جانب » . و- نفسه : تحركت للقيء . و- اضطربت من حزن أو فرح . وفي الحديث : « وكان نفسى جاشت » . و- نفس الجبان : هم بالفرار . و- الصدر : غلى غيظاً . ويقال : جاش الهم في صدره . و- إليه نفسه : تحركت كأنها تطالعه بحاجة لها .
(جئش) : جمع الجيوش .
(تَجئشت) نفسه : تحركت للقيء . وفي الحديث : « جأوا بلحم فتجئشت أنفس أصحابه » .
(استجاشيت) القدر : جاشت . و- فلاناً : طلب منه جئشاً . وفي حديث عامر بن فهيرة : « فاستجاش عليهم عامر بن الطفيل » .
(الجئش) : الجئد . و- جماعة الناس في الحرب . (ج) جيوش .
(الجئشان) : القوة والشباب .
* (جاض) - جئضاً : مشى متبخيراً مختالاً . ويقال : جاض في مشيته . و- عن الشيء : حاد وعدل . و- في القتال : فر . فهو جائض ، وجئاض .
(جائضهم) : فاتحهم .
(جئض) عن الشيء : جاض .
(الجئضى) : مشية فيها تبختر واختيال .
* (جافت) المئته - جئفاً : أنتت .
(جئفت) المئته : جافت . وفي حديث

<p>تعطى هَلامًا مع الماء . (ح) .</p> <p>* (جَيْمٌ) جَيْمًا : كتبها .</p> <p>(الجَيْمُ) : من حروف الهجاء . - - الجمل الهائج . (جَ) أُخِيام ، وجيمات .</p> <p>* (الجيولوجيا) : عِلْمٌ يَتَحَثُّ فِي الْأَرْضِ مِنْ حَيْثُ تَكْوِينُهَا ، وَالْعَوَامِلُ الْمُؤَثِّرَةُ فِيهَا ، وَتَارِيخُهَا . (ح) .</p>	<p>كالحيفة التي لا تتحرك ، لا يفكر في آثرته . (ح)</p> <p>جَيْفٌ . (جج) أُجْيَافٌ .</p> <p>* (الجيلُ) : الأُمَّةُ . و - الجنسُ من الناس : فالترك جيل ، والرُّومُ جيل . و - القرن من الزمن . و - ثلث القرن يتعايش فيه الناس . (ح) أجيال .</p> <p>* (الجيلاتين) : مادةٌ بروتينية يحصل عليها بإعلاء العظام وبعض الأسحة مع الماء ، وهي لذنة</p>	<p>بدر : « أَتَكَلَّمُ أَنْاسًا جَيِّفُوا ؟ » . و - فلانٌ : فزع . و - فلاتًا : ضربه .</p> <p>(الْجَيْفَاتُ) المَيْتَةُ : جافت .</p> <p>(الْجَيْفَاتُ) المَيْتَةُ : جافت .</p> <p>(الْجَيْفَةُ) : جِنَّةُ المَيْتِ إِذَا أُتْنَتْ . وفي حديث ابن مسعود : « لَا أَعْرِفَنَّ أَحَدًا كَجَيْفَةِ لَيْلٍ قَطُرَتْ نَهَارًا » : يَسْتَعْمَى طَوَّلَ نَهَارِهِ لِدُنْيَاهُ ، وَيَنَامُ طَوَّلَ لَيْلِهِ</p>
---	--	--

باب الحاء

(ج) : أُجِبُّ ، وأُجِبْتُ . وهى حبيبة . (ج)
حبات .
(المَحَبَّة) : الميل إلى الشيء السار .
(المُسْتَحَبُّ) : ما رَغِبَ فيه الشارع ، ولم
يُوجِبْهُ .
(حَبْدًا) الأمر : أسلوب للمدح . (انظر :
حبذ) .
* (حَبَّتْر) الجسم : نُحِفَ وَقَلَّ .
(الحَبَائِرُ، والحَبْتَرُ) : القصير . (ج) حَبَائِرُ .
* (تَحَبَّرَت) الأمعاء : التَوَتَّ .
* (حَبَّحَبَ) : ضَعَفَ لسوءِ الغذاء . - والماء :
جرى قليلاً قليلاً .
(الحَبَاجِبُ) : اليراع ، وهو ذباب يطير
بالليل يضيء ذئبه .

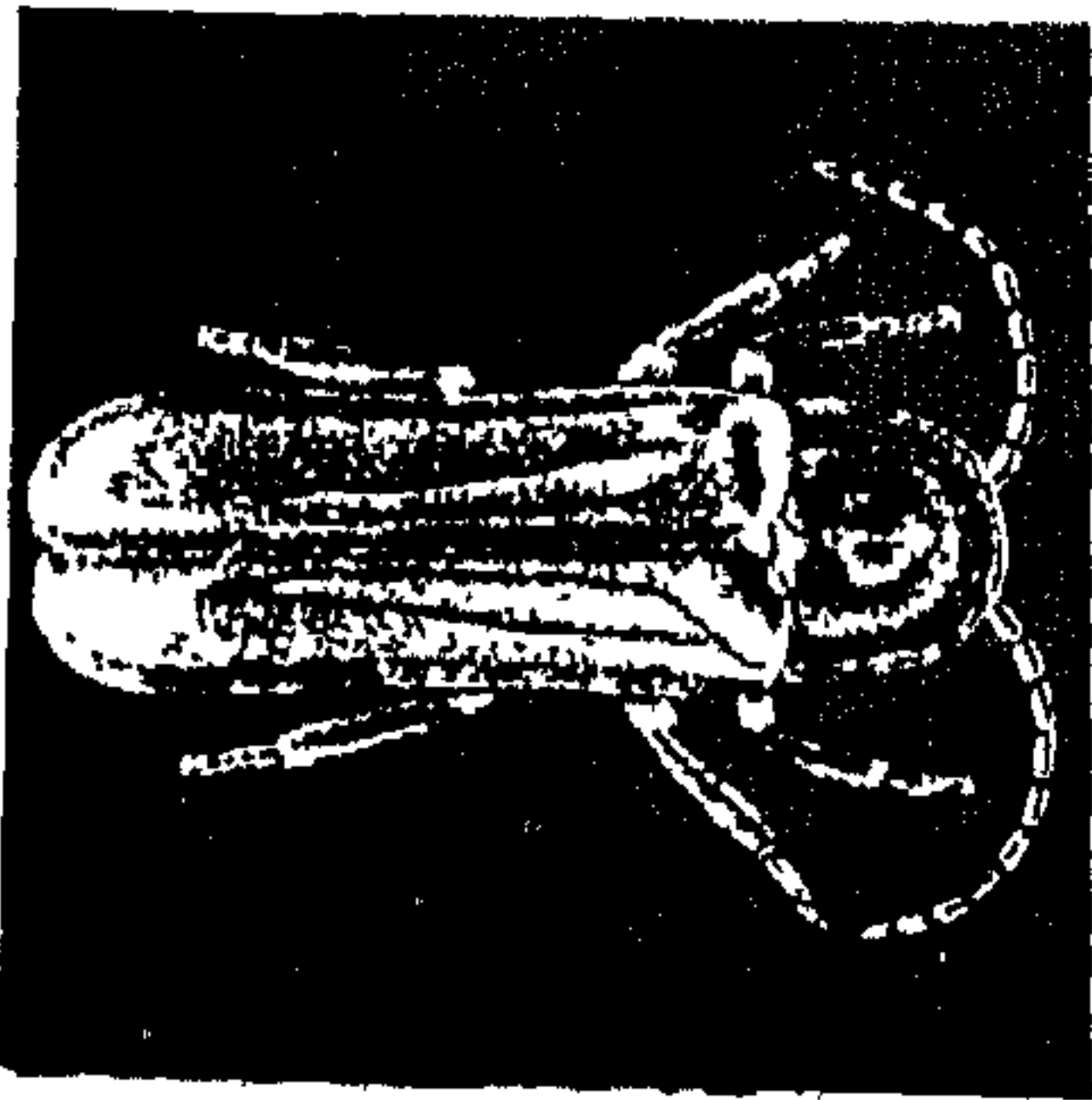

ونارُ الحَبَاجِبِ : ما تطاير من شرر النار في الهواء
من تصادم الحجارة أو نحو ذلك . قال النابغة :
تَقْدُّ السُّلُوقَى المضاعف تسجُه
وتوقد بالصفايح نارَ الحَبَاجِبِ
وأُمُّ حَبَاجِبٍ : دويبة مثل الجندب ، مختلفة
الألوان .
(الحَبَّحَبُ) : القصير . - نبات عُشْبِيٌّ من
الفصيلة القرعية ، ويعرف في مصر بالبطيخ ، وفي
العراق بالرقي . واحده : (حَبْحَبَة) .
* (حَبْدًا) الأمر : أسلوب للمدح . ويقال :
حَبْدًا الرجل والرجلان والرجال ، والمرأة والمرأتان
والنساء .

تحال الحَبَابِ المرتقى فزوق ثورها
إلى سوقِ أعلاها جُمَانًا مُسَرَّدًا
ويقال : حَبَابُكَ أن تفعل كذا ، وأن يكون كذا :
غاية ما تريد .
(الحَبُّ) : ما يكون في السنبل والأكمام
كالقمح ، والشعير . - والبُرُزُ . - وما يشبه
الحَبُّ في شكله . فيقال : حَبَاتُ العُقْدِ ، وحَبُّ
العمام ، وحَبُّ المُرْنِ . وحَبُّ قُرٍّ : البردُ .
واحدته : حَبَّةٌ . (ج) حُبُوبٌ .
(الحَبُّ) : الودادُ . - (عند الفلاسفة) :
ميل إلى الأشخاص أو الأشياء العزيزة ، أو
الجدابة ، أو النافعة . (ج) . - وعاء الماء كالزير
والجرّة . (ج) أحبابٌ ، وحبّبة ، وحبابٌ .
ويقال في الترحيب : حُبًّا وكرامةً .
(الحَبُّ) : المُحِبُّ . - المحبوبُ . (ج)
أحبابٌ ، وحببانٌ ، وحبّبة . - بزور العشب .
- البقول البرية التي يُقتات بها . - القُرْطُ من
حَبَّةٍ واحدة .
(الحَبُّ) : الحَبَابُ . - الأسنان المنضّدة ،
(على التشبيه) . قال طرفه :
* وإذا تضحكك تُبْدِي حَبَبًا *
(الحَبَّة) : واحدة الحَبِّ . - من الشيء :
جزؤه . - من الأوزان : قدر شعيرتين
وسُطْلَيْنِ . وحبّة القلب : مُهَجَّتُهُ وسُوبداؤُهُ .
وحبّة البركة : (انظر : برك) .
(الحَبَّة) : بزور العشب والبقول البرية . وفي
حديث أهل النار : «يخرجون من النار فينبتون
كما تنبت الحَبَّة في حَبِيلِ السيل» . - الحبوبُ
المختلفة من كل شيء .
(الحَبِيبُ) : المَحْبُوبُ . - المُحِبُّ . قال
الخبيل :
أتهجر ليلى بالفراقِ حبيبتها
وما كان نفسًا بالفراقِ تطيبُ

(الحَاء) : الحَرْفُ السَّادِسُ من حُرُوفِ الهجاء .
وهو مهموس رخو ، ومخرجه من وسط الحلق .
* (حَاخًا) بالهماز : حُتُّهُ على السير باسم
الصَّوْتِ : حَاخًا ، والعامّة تخفّف الهمزة .
(حَبَّ) الإنسان والشيء - حُبًّا : صار
محبوبًا . ويقال : حَبَّتْ إليه . - فلاتًا : ودّه .
(حَبَّ) الإنسان والشيء - حُبًّا : صار
محبوبًا . ويقال : حَبَّبْتُ إلى . ويقال أيضًا :
حُبَّ به : ما أَحَبَّهُ إلى ، في المدح والتعجب . -
فلاتًا : أَحَبَّهُ ، وهو قليل الاستعمال ، وكثر في
الاستعمال أَحَبَّ .
(أَحَبَّ) الزرع : بَدَأَ حَبَّهُ . ويقال : أَحَبَّ
الزرعُ وأَلَبَّ : صار ذا حَبٍّ ولَبٍّ . - فلاتًا : مال
إليه . فهو مُحِبٌّ . وهى مُحِبٌّ ، ومُحِبَّةٌ .
(حَابَّةٌ) مُحَابَّةٌ وحبابًا : وادّه وصادقه .
(حَبَّبَ) الزرع : بدأ حَبَّهُ . - والشيء إليه :
جعله يُحِبُّهُ . وفي التنزيل العزيز : ﴿ وَلَكِنَّ اللَّهَ
حَبَّبَ إِلَيْكُمُ الْإِيمَانَ ﴾ . - والسقاء ونحوه :
ملاه حتى صار كالحَبِّ . - الدواء ونحوه :
جعله كالحَبِّ .
(تَحَابُّوا) : أَحَبَّ بعضهم بعضًا . وفي
الحديث : «تهادوا تحابوا» .
(تَحَبَّبَ) إليه : تودّد وأظهر الحَبَّ . -
الماء ونحوه : ظهر عليه الحَبَابُ . - السقاء
ونحوه : امتلأ .
(اسْتَحَبَّهُ) : آثره . ويقال : استحبّه عليه . وفي
التنزيل العزيز : ﴿ اسْتَحَبُّوا الْكُفْرَ عَلَى الْإِيمَانِ ﴾ .
(الحَابُّ) : ما يقع حول الهدف ولا يصيبه
يقال : سَهْمٌ حَابٌّ ، وكُرَّةٌ حَابَّةٌ . (ج) حَوَابٌ .
(الحَبَابُ) : طرائق تظهر على وجه الماء
تصنعها الرّيح . - الفقاقيع على وجه الماء .
ويقال : طَلَّقَ الحَبَابُ على الشراب . - العَلَلُ
يُصْنَعُ على الثبات . قال الشاعر :

(حَبْدٌ) فلانًا : قال له حَبْدًا . - الأمر : مَدَحَهُ وفضله . (محدثه) .
 * (حَبْرَةٌ) - حُبُورًا : سَرَّهُ ونَعَمَهُ . وفي التنزيل العزيز : ﴿ اذْخُلُوا الْجَنَّةَ أَنْتُمْ وَأَزْوَاجُكُمْ تُحْبَرُونَ ﴾ . - البرد حَبْرًا : وشَاءَ وزيته .
 (حَبِيرٌ) - حَبْرًا : ابتهج ونَضِيرٌ . - الأرض : كَثُرَ نَبَاتُهَا . - الجُرْحُ : برى وبقى به أثر . - الأسنان : اصفرت . فهو حَبِيرٌ . وهي حَبِيرَةٌ .
 (أَحْبَرَت) الأرض : حَبِرَتْ . - فلانًا : حَبَرَهُ . - الضربة جلدُهُ وبه : أبقت به أثرًا .
 (حَبْرَةٌ) : حَبْرَةٌ . - الشيء : زَيْتُهُ ونَمَقُهُ . يقال : حَبِرَ الشَّعْرَ والكلامَ والخطَّ . وفي حديث أبي موسى الأشعري : « لو علمت أنك تسمع لقراءتي لحبرتها لك تحبيرًا » . - الدَّوَاءُ : مَلَأَهَا بالحبير . - الكتاب : كَتَبَهُ . - الرسم : بيَّنه بالحبير . (محدثه) .

(الحائِرُ) : مجلس السرور .
 (الجِبَارُ) : يُيسُّ اليَدَ من أثر العَمَلِ . - الأثر في الجِلْدِ من صَدْمِهِ ونحوه . (ج) حُبْرٌ .
 (الحَبَارِيُّ) : طائر طويل العنق ، من الفصيلة الحَبَارِيَّةِ من رتبة الكُرْكِيَّاتِ ، ومنه عدة أنواع ، زَمَادِي اللون على شكل الإوزة ، في منقاره طول ، الذكر والأنثى والجمع فيه سواء .

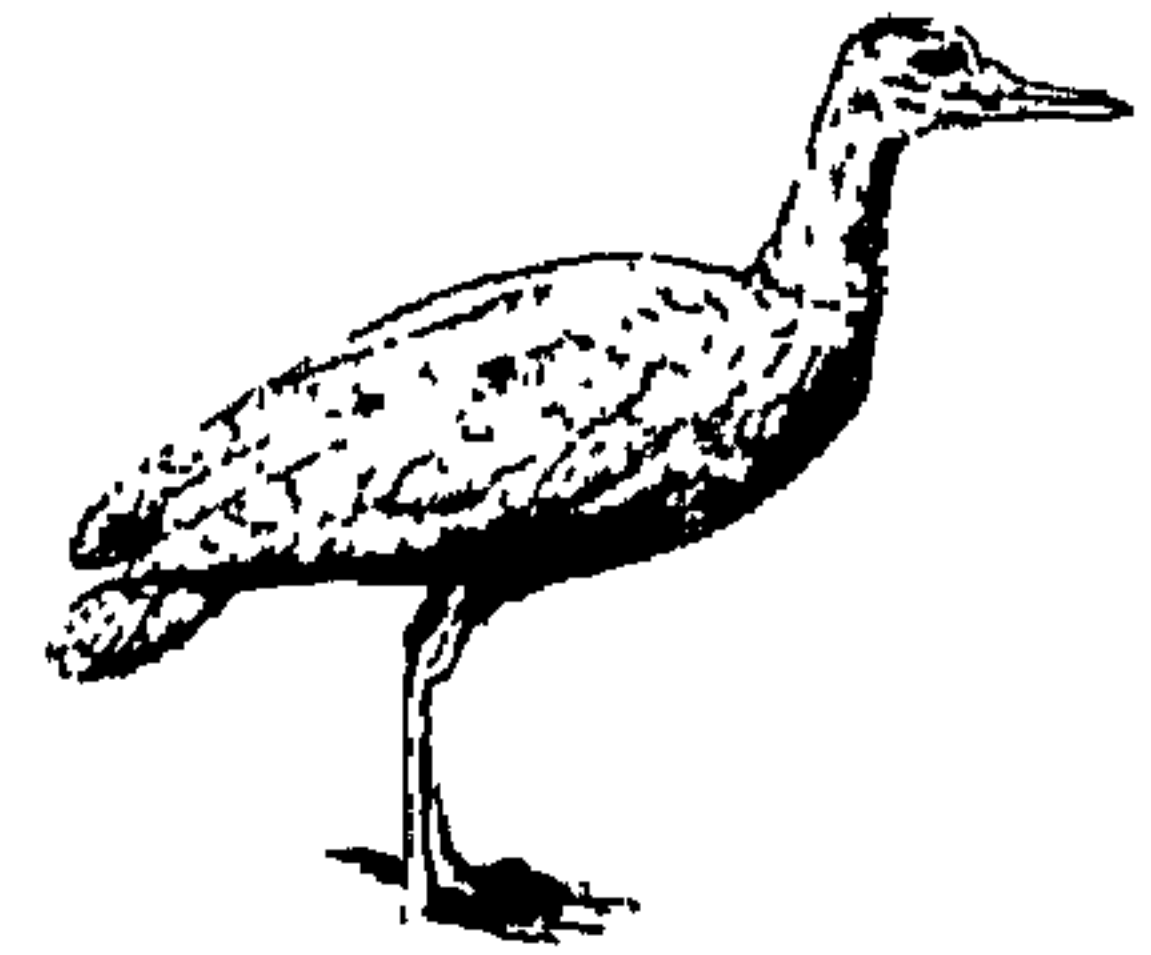

(العَبِيرُ) : العالم . (ج) أَحْبَارٌ ، وَحُبُورٌ . وسيفرُ الأحبار . (انظر : سفر) .
 (الجَبْرُ) : الحَبْرُ . - المِدَادُ يكتب به . (ج) أَحْبَارٌ ، وَحُبُورٌ .
 (الحَبِيرَةُ) : ثوب من قطن أو كتان مخطط كان يصنع باليمن . - مَلَاءَةٌ من الحرير كانت ترتديها النساء بمصر حين خروجهن . (ج)

جَبْرٌ وجَبْرَاتٌ .

(الجَبْرَةُ) : صَفْرَةٌ تَعْلُو الأسنان .
 (الجَبِيرُ) : الثوبُ الناعم المُرَشِيُّ . قال الشَّمَاخُ يصف فرسًا كريمة على أهلها : إذا سقط الأنداء صِينَتْ وأشعرت حَبِيرًا ولم تُدرَجَ عليها المتعاورُ - والسحاح ذو الألوان .

(المَحْبَرَةُ) : وعاءُ الحَبِيرِ . (ج) محابِرٌ .
 * (الحَبْرَكِيُّ) : الطويل الظهر القصير الرجلين .
 * (حَبْسَةٌ) - حَبْسًا : منعه وأمسكه . - سَجَنَهُ . - الشيء : وَقَفَهُ لا يُباع ولا يُورث ، وإنما تَمَلَّكَ غَلَّتُهُ ومنفَعَتُهُ . ويقال : حبس نفسه على كذا . - الشيء بالشيء : ستره وأحاطه به . فهو محبوسٌ ، وحَبِيسٌ .
 (أَحْبَسَهُ) : حَبَسَهُ .
 (حَبَسَهُ) : حَبَسَهُ .

(أَحْبَسَ) : امتنع . يقال : حَبَسَهُ فاحتَبَسَ . - الإنسان وغيره : حَبَسَهُ . - فلان الشيء : احتصرَ نَفْسَهُ به .
 (تَحَبَّسَ) في الكلام : تَوَقَّفَ . - على كذا : حَبَسَ نَفْسَهُ عليه .

(الحَابِسُ) : شبه حوض يجمع فيه الماء . ويقال : زَقَّ حَابِسٌ : مُنْسِكٌ للماء . وكَلَأَ حَابِسٌ : كثير يَحْبِسُ الدوابَّ . (ج) حوابِسٌ .
 (الحَبَاسَةُ) : شبه حوض يُجْمَعُ فيه الماء . (ج) حبابِسٌ .

(العُحْبَسُ) : مُشاة الجيش .
 (العُحْبَسُ) : المكان يُحْبَسُ فيه . (ج) حُبُوسٌ .
 (الجَبْسُ) : ما يُجْعَلُ في مَجْرَى الماءِ لِيَحْبِسَهُ . والماءُ الجَبْسُ : ما لا مدد له . (ج) أَحْبَاسٌ .
 (العُحْبَسَةُ) : يُقَلُّ في اللسانِ يَمْتَنِعُ من الإبانة .
 (العُحْبِيسُ) : المحبوسُ (ج) حُبُوسٌ ، وهي حبيسة . (ج) حبابِسٌ .

(المَحْبِيسُ) : مَعْلَفُ الدَابَّةِ . (ج) محابِسٌ .
 (المِحْبِيسُ) : المَحْبِيسُ . - ما يُعْطَى به

الفراشُ للنوم عليه . ومِحْبِسُ الماء ونحوه : أداةٌ تَحْرَكُ ، فتفتح أو تقفل ، فتتحكم في مرور سائل أو عازٍ . (مح) . (ج) محابِسٌ .
 * (حَبَشَ) له - حَبَشًا : جمع له . يقال : حَبَشَ لأهله : كَسَبَ لهم ما يحتاجون إليه .
 (أَحْبَشَت) المرأة بولدها : جاءت به حَبَشِيًّا اللون .

(حَبَشَ) له : حَبَشَ . - الأشياء ونحوها : جمعها .

(أَحْبَشَ) الشيء : حَمَعَهُ .
 (تَحَبَّشَ) القومُ : تَجَمَّعُوا . ويقال تَحَبَّشُوا عليه .

(الأَحْبِشُ) : الحَبَشِيُّ . (ج) أَحْبَاشٌ .
 (الأَحْبُوشُ ، والأَحْبُوشَةُ) : الجماعة من النَّاسِ اختلفت أجناسهم . (ج) أَحْبَيشٌ .
 وَأَحْبَيش قُرَيْش : جماعة من قُرَيْش وكنانة وخزاعة اجتمعوا عند حُبَشِيِّ ، وهو جبل بأسفل مكة ، وتحالفوا .

(الحَبَاشَةُ) : كلُّ ما جُمِعَ . - الأَحْبُوشُ .
 (الحَبَاشِيَّةُ) : العُقَابُ .

(الحَبَشُ) : جنسٌ من السودان . - سَكَّانُ بلاد الحبشة . واحده حَبَشِيٌّ . (ج) حُبَشَانٌ .

(الحَبَشَةُ) : الحبش . - بلادُ الحَبَشَانِ : [أثيوبيا] ، وهي في إفريقية الشرقية .

(الحَبَشِيَّةُ) : مؤنث الحبشي . ويقال : روضة حبشية : خضراء تضرب إلى السواد لغزارة ما فيها من نباتات ونحوها .

* (حَبَضَ) الوترُ - حَبَضًا : انطَلَقَ بشدَّةِ فِصْوَتِ . - بالوتر : جَذَبَهُ إليه ثم أرسله فِصْوَتِ . - القلبُ والعِرْقُ : نبضٌ شديدًا ثم سَكَنَ . - الشيءُ حَبُوضًا : نَقَصَ . - السُّهُمُ : طاشَ ولم يُصِيبِ العَرَضَ . - الأمرُ : بَطَلَ وذهب . ويقال : حَبَضَ حَقَّهُ . - فلانٌ : أُخْلَفَ ما ظنَّ به من خير . - وبخيلٌ .

(حَبِضَ) الشيءُ ، أو السهم ، أو العِرْقُ =

حَبَضًا : حَبَضَ .

(أَحْبَضَ) الرَّامِي السُّهْمَ : أَطَاشَهُ . وَ - الْبَيْزَ : اسْتَنْفَذَ مَاءَهَا . وَ - الْحَقَّ : أَبْطَلَهُ وَأَذْهَبَهُ .

(الْحُبَاضُ) : الضَّعْفُ .

(الْحَبْضُ) : الصَّوْتُ الضَّعِيفُ . وَ - بَقِيَّةُ الْحَيَاةِ . وَيُقَالُ : مَا بِهِ حَبْضٌ وَلَا بُضٌ : مَا بِهِ حَرَكَ .

(الْمِحْبُضُ) : عَوْدٌ يُسْتَخْرَجُ بِهِ الْعَسَلُ ، أَوْ يُطْرَدُ بِهِ النَّحْلُ وَالزَّنَابِيرُ . وَ - الْمِنْدُفُ ، وَهُوَ الْخَشْبَةُ يُضْرَبُ بِهَا الْوَتَرُ لِتَذْفِيفِ الْقَطَنِ . وَ - وَتَرُ الْعُودِ . (ج) مَحَابِضُ .

* (حَبَطَ) عَمَلُهُ - حَبَطًا ، وَحُبُوطًا : بَطَلَ .

(حَبِطَتِ) الدَّابَّةُ - حَبَطًا : انْتَفَخَ بَطْنُهَا مِنْ كَثْرَةِ الْأَكْلِ أَوْ مِنْ أَكْلِ مَا لَا يُوَافِقُهَا . وَفِي الْحَدِيثِ : «إِنْ مِمَّا يُبْتِغُ الرَّبِيعُ مَا يَقْتُلُ حَبَطًا أَوْ يُلَمِّمُ» : مِثْلُ لِلْحَرِيصِ الْمَفْرُطِ فِي الْجَمْعِ وَالْمَنْعِ .

وَيُقَالُ : حَبِطَ الْبَطْنُ . وَ - الْجِلْدُ : وَرِمَ . وَ - الْجُرْحُ : بَقِيَ لَهُ آثَارٌ بَعْدَ الْبُرْءِ . وَ - مَاءُ الْبَيْرِ : ذَهَبَ ذَهَابًا لَا يَعُودُ . وَ - الْعَمَلُ : بَطَلَ . وَفِي

التَّنْزِيلِ الْعَزِيزِ : ﴿لَيْنَ أَسْرَكَتَ لَيَحْبِطَنَّ عَمَلُكَ﴾ . وَيُقَالُ : حَبِطَ دَمُهُ : هَدَرَ .

(أَحْبَطَ) مَاءَ الْبَيْرِ : حَبِطَ . وَ - عَمَلُهُ وَدَمُهُ : أَبْطَلَهُ . وَفِي التَّنْزِيلِ الْعَزِيزِ : ﴿فَأَحْبَطَ اللَّهُ أَعْمَالَهُمْ﴾ .

(الْحُبَاطُ) : وَجَعُ الْبَطْنِ مِنَ الْإِنْتِفَاحِ لِكَثْرَةِ الْأَكْلِ ، أَوْ لِأَكْلِ مَا لَا يُوَافِقُ .

* (حَبَقَ) فَلَانٌ - حُبَاقًا : أَخْرَجَ رِيحَ الْحَدَثِ . وَ - فَلَانًا حَبَقًا : ضَرَبَهُ بِأَدَاةٍ كَالْجَرِيدِ أَوْ الْحَبْلِ أَوْ السُّوْطِ .

(حَبَقَ) الْمَتَاعَ : جَمَعَهُ وَأَحْكَمَ شَدَّهُ .

(الْحَبَقُ) : نَبَاتٌ طَيِّبٌ

الرَّائِحَةُ . وَحَبَقَ الْمَاءَ .

وَحَبَقَ التَّمْسَاحَ : نَفَعَهُ الْمَاءَ

التَّهْرِي . وَحَبَقَ الْفَتَى أَوْ



الْفِيلِ : الْمَرْزُوقُ . وَحَبَقَ الْبَقْرَ : الْبَابُوحُ .

(الْحَبِيقِيُّ) : السَّيْرُ السَّرِيعُ .

(الْحَبِيقَةُ) : الْقَصِيرُ .

* (حَبَكَ) الشَّيْءَ - حَبَكًا : أَحْكَمَهُ . يُقَالُ :

حَبَكَ الثَّوْبَ : أَجَادَ نَسْجَهُ . وَحَبَكَ الْحَبْلَ :

شَدَّ قَتْلَهُ . وَحَبَكَ الْعُقْدَةَ : قَوَّى عَقْدَهَا وَوَتَّقَهَا .

وَحَبَكَ الْأَمْرَ : أَحْسَنَ تَدْبِيرَهُ . وَ - الثَّوْبَ : نَتَى طَرَفَهُ وَخَاطَهُ .

(حَبَكَ) الشَّيْءَ : حَبَكُهُ . وَ - الشَّعْرَ :

جَعَّدَهُ . وَ - الثَّوْبَ : نَسَجَهُ مُحَطَّطًا . وَ -

الرَّيْحَ الرَّمْلَ وَالْمَاءَ السَّاكِنَ : جَعَلَتْ فِيهِ طَرَائِقَ .

(أَحْتَكَ) الشَّيْءَ : حَبَكَهُ .

(تَحَبَكَ) : شَدَّ الْحَبِيكَةَ .

(الْحَبَاكُ) : الطَّرِيقَةُ تُحَدِّثُهَا الرِّيحُ فِي الرَّمْلِ

وَالْمَاءِ السَّاكِنِ . وَ - حَظِيرَةٌ مِنْ قَصَبٍ مَشْدُودٍ

بَعْضُهُ إِلَى بَعْضٍ .

وَحَبَاكُ الثَّوْبِ : مَا تَبَيَّنَ وَخِيطَ مِنْ أَطْرَافِهِ .

وَحَبَاكُ الْحَمَامِ : سَوَادٌ مَافَوْقَ جَنَاحَيْهِ . (ج) حَبَاكُ

حَبَكُ .

(الْحَبِيكَةُ) : الْحَبْلُ يُشَدُّ بِهِ عَلَى الْوَسْطِ . وَ -

مِنْ السَّرَاوِيلِ : مَا فِيهِ التَّكَّةُ . (ج) حَبَاكُ .

(الْحَبِيكَةُ) : الْمَحْبُوكَةُ . وَ - الطَّرِيقَةُ فِي

الرَّمْلِ أَوْ الْمَاءِ . وَ - مَسِيرُ النَّجْمِ . (ج) حَبَاكُ . وَفِي

التَّنْزِيلِ الْعَزِيزِ : ﴿وَالسَّمَاءِ ذَاتِ الْحُبُوكِ﴾ .

(الْمَحْبُوكُ) يُقَالُ : فَرَسٌ مَحْبُوكٌ : قَوِيٌّ

شَدِيدٌ .

* (حَبَلَهُ) - حَبَلًا : شَدَّهُ بِالْحَبْلِ . وَ - الصَّيْدَ :

نَصَبَ لَهُ الْجِبَالَ وَصَادَهُ بِهَا . وَيُقَالُ : حَبَلْتُ

فَلَانًا فَلَانًا : أَوْقَعْتُهُ فِي شِيَاكِ حُبِّهَا وَسَحَرْتَهُ .

(حَبَلْتُ) الْأُنْثَى - حَبَلًا : حَمَلْتُ . فَهِيَ

حَابِلَةٌ . (ج) حَبَلَةٌ . وَهِيَ حَبَلِيٌّ . (ج) حَبَلِيٌّ .

حَبَلِيٌّ . وَ - الزَّرْعُ : امْتَلَأَتْ سَنَابِلُهُ حَبًا .

وَيُقَالُ : حَبِلَ فَلَانٌ مِنَ الشَّرَابِ : امْتَلَأَ بَطْنُهُ مِنْهُ .

(أَحْبَلَهُ) : حَبَلَهُ . وَ - الْأُنْثَى : أَلْقَمَهَا .

(حَبَلُ) الزَّرْعُ : غَزَزَ وَتَشَابَكَ . وَ -

الشَّعْرَ : ضَمَّرَهُ .

(أَحْبَلُ) الصَّيْدَ : حَبَلَهُ . وَيُقَالُ : أَحْبَلَهُ

الْمَوْتُ بِحَبَائِلِهِ . وَأَحْبَلْتُ فَلَانًا فَلَانًا : حَبَلْتَهُ .

(تَحَبَّلْتُ) الدَّابَّةُ : تَشَبَّهَتْ قَوَائِمُهَا فِي الْحَبْلِ .

وَ - الصَّيْدَ : حَبَلَهُ .

(الْأَحْبُولُ ، وَالْأَحْبُولَةُ) : الْبِصِيْدَةُ . (ج) أَحْبَائِيلُ .

(الْحَائِلُ) : الصَّائِدُ بِالْحَبَالَةِ . وَفِي الْمَثَلِ : «يَا

حَائِلُ إِذْ كَرَّ حَلًا» : يَضْرِبُ لِلتَّبَصُّرِ فِي الْعَوَاقِبِ .

وَيُقَالُ : «أَحْتَلَطَ الْحَائِلُ بِالنَّابِلِ» : اضْطَرَبَتْ

الْأُمُورُ . وَ «ثَارَ الْحَائِلُ بِالنَّابِلِ» ، وَ «ثَارَ الْحَائِلُ

عَلَى النَّابِلِ» : يُضْرَبُ فِي انْتِشَارِ الشَّرِّ .

(الْحَابُولُ) : حَبْلٌ يُصْنَعُ بِهِ عَلَى النَّخْلِ . (ج) حَوَائِيلُ .

(الْحَبَالَةُ) : الْأَحْبُولُ . (ج) حَبَائِلُ . وَحَبَائِلُ

الْمَوْتِ : أَسْبَابُهُ .

(الْحَبَالُ) : صَانِعُ الْحَبَالِ . وَ - بَائِئُهَا .

(ج) حَبَالَةٌ .

(الْحَبْلُ) : مَا قُتِلَ مِنْ لَيْفٍ

وَنَحْوِهِ لِيُرْبَطَ أَوْ يُقَادَ بِهِ . وَيُقَالُ :

فُلَانٌ يَحْبِطُ فِي حَبْلِ فُلَانٍ :

يُعِينُهُ وَيَنْصُرُهُ . وَوَصَلَ فُلَانٌ

حَبْلَ فُلَانٍ : زَوَّجَهُ ابْنَتَهُ . وَ - مِنَ الرَّمْلِ : مَا طَالَ

وَامْتَدَّ كَالْحَبْلِ . وَ - مَوْقِفُ حَبْلِ الْحَبْلَةِ قَبْلَ أَنْ

تُطْلَقَ . وَحَبْلُ الْوَرِيدِ : عِرْقٌ فِي الْعُنُقِ ، وَيُضْرَبُ بِهِ

الْمَثَلُ فِي الْقُرْبِ . وَفِي التَّنْزِيلِ الْعَزِيزِ : ﴿وَنَحْنُ

أَقْرَبُ إِلَيْهِ مِنْ حَبْلِ الْوَرِيدِ﴾ . وَحَبْلُ الْعَاتِقِ :

عَصَبٌ بَيْنَ الْعُنُقِ وَالْمَنْكِبِ . وَحَبْلُ الذَّرَاعِ : عِرْقٌ

فِيهَا . وَيُقَالُ : هُوَ عَلَى حَبْلِ ذِرَاعِكَ : مِمَّا كُنَّ لَكَ

مَسْتَطَاعٌ . وَحَبْلُ الْفَقَارِ : عِرْقٌ يَمْتَدُّ فِي الظَّهْرِ مِنْ

أَوَّلِهِ إِلَى آخِرِهِ . وَ - الْعَهْدُ وَالذَّمَّةُ وَالْأَمَانُ . وَفِي

التَّنْزِيلِ الْعَزِيزِ : ﴿وَاعْتَصِمُوا بِحَبْلِ اللَّهِ جَمِيعًا﴾ .

وَفِي حَدِيثِ مِبَايَعَةِ الْأَنْصَارِ : «إِنْ بَيْنَنَا وَبَيْنَ الْقَوْمِ

جِبَالًا وَنَحْنُ قَاطِعُوهَا» .

(الْحَبْلَانِ) : اللَّيْلُ وَالنَّهَارُ . قَالَ مَعْرُوفُ بْنُ ظَالِمٍ :

أَلَمْ تَرَ أَنَّ الدَّهْرَ يَوْمٌ وَلَيْلَةٌ

وَأَنَّ الْفَتَى يُنْسَى بِحَبْلَيْهِ عَانِيًا

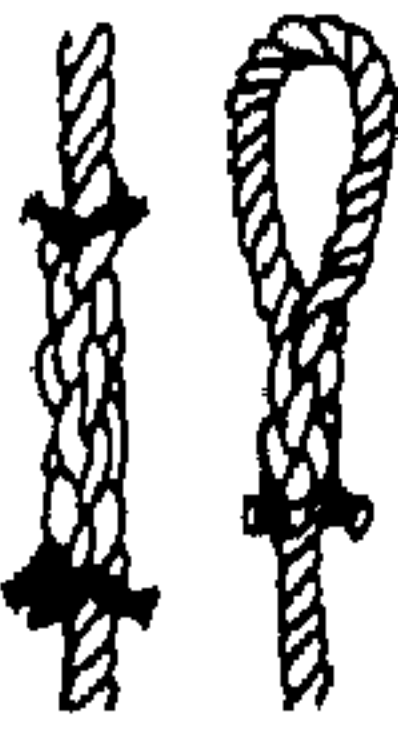

وحياءً بالعطاء .
 (أختى) الرامى : وَقَعَ سَهْمُهُ دُونَ الْعَرَضِ .
 (حَابَاهُ) مُحَابَاةٌ ، وَجِبَاءٌ : احْتَصَّهُ وَمَالَ
 إِلَيْهِ . وَ- فِي الْبَيْعِ وَنَحْوِهِ : سَامَحَهُ .
 (أختى) : جَلَسَ عَلَى أَلْتَيْهِ وَضَمَّ فِخْذَيْهِ
 وَسَاقِيَهُ إِلَى بَطْنِهِ بِذِرَاعِيهِ لِيَسْتَيْدَ . وَيُقَالُ :
 اخْتَبَى بِالثُّوبِ : أَدَارَهُ عَلَى سَاقِيهِ وَظَهْرِهِ وَهُوَ
 جَالِسٌ عَلَى نَحْوِ مَا سَبَقَ لِيَسْتَنْدَ .
 (الْحَبَا) : السَّحَابُ الْمُتْرَاكِمُ الْقَرِيبُ مِنَ
 الْأَرْضِ .
 (الجِبَاءُ) : مَا يَجْبُو بِهِ الرَّجُلُ صَاحِبَهُ وَيُكْرَمُهُ
 بِهِ . وَجِبَاءُ الْمَرْأَةِ : مَهْرُهَا . (ج) أُحْبِيَةٌ .
 (الْحَبِيَّةُ) : حَبَّةُ الْعَيْنِ . (ج) حُبَا .
 (الْحَبْوَةُ) : الْإِخْتِيَاءُ . يُقَالُ : حَلَّ فُلَانٌ
 حَبْوَتَهُ . وَ- مَا يُحْتَبَى بِهِ مِنْ ثَوْبٍ وَغَيْرِهِ .
 (ج) حَبِيٌّ .
 * (حَتَا) - حَتَاً : حَذَقَ بِالنَّظَرِ إِلَى الشَّيْءِ
 وَأَدَامَهُ . وَ- الشَّيْءُ : أَحْكَمُهُ . يُقَالُ : حَتَاً
 الْجِدَارَ : أَحْكَمَ إِقَامَتَهُ . وَحَتَاً الْعُقْدَةَ : أَوْثَقَ
 شُدَّهَا . وَحَتَاً الثَّوْبَ : خَاطَهُ الْخِيَاطَةُ الثَّانِيَةَ .
 وَحَتَاً الْكَيْسَاءَ وَنَحْوَهُ : قَتَلَ هُدْبَهُ . وَ- الْجِمْلُ
 عَنِ الدَّابَّةِ : حَطَّهُ عَلَيْهَا .
 (أَحْتَأُ) الشَّيْءَ : حَتَاَهُ .
 (الْحَيْتُ) : مَا قَبِلَ مِنَ الثَّوْبِ .
 (الْحَيْتِيُّ) : سَوِيْقُ ثَمَرِ الدُّومِ .
 * (حَتَّ) الْوَرَقَ عَنِ الشَّجَرِ - حَتَاً : سَقَطَ .
 وَ- الشَّيْءَ : حَطَّهُ . وَ- الشَّجَرَ : قَشَرَهُ .
 وَيُقَالُ : حَتَّ اللَّهُ مَالَهُ : أَذْهَبَهُ فَأَفْقَرَهُ . وَ-
 الشَّيْءَ عَنِ الثَّوْبِ وَغَيْرِهِ : فَرَكَهُ وَأَزَالَهُ .
 (أَحْتَّ) الشَّجَرَ : بَيَسَ وَسَقَطَ وَرَقَهُ .
 (الْحَتَّ) الْوَرَقَ عَنِ الشَّجَرِ : حَتَّ . وَيُقَالُ :
 الْحَتَّ شَعْرُهُ : تَسَاقَطَ .
 (نَحَاتُ) الشَّيْءَ : تَنَازَرُ . وَيُقَالُ : نَحَاتَتْ
 أَسْنَانُهُ : تَأَكَّلَتْ . وَ- الْقَشْرَ . وَ- الْوَرَقَ عَنِ
 الْعَصْنِ : سَقَطَ . وَيُقَالُ : نَحَاتَتْ الشَّجَرَةَ :

تساقط ورقها . ونحأت عنه دُنُوبَهُ .
 (الحُتَاتُ ، وَالْحُتَاتَةُ) مِنْ كُلِّ شَيْءٍ : مَا تَنَازَرَتْ
 مِنْهُ . وَيُقَالُ : مَا فِي يَدِي مِنْهُ حُتَاتَةٌ : شَيْءٌ .
 (الْحُتَاتُ) : هُزَالٌ يُصِيبُ الدَّابَّةَ ، وَيَتَغَيَّرُ مَعَهُ
 لَوْنُهَا وَيَصْمُرُ لِحْمِهَا وَيَتَسَاقَطُ شَعْرُهَا .
 (الْحَتُّ) : السَّرِيعُ . يُقَالُ : هَرَسَ حَتُّ
 وَظَلِيمَ حَتُّ . وَ- مِنَ الثَّمَرِ : مَا لَا يَلْتَرِقُ بَعْضُهُ
 بَعْضًا . (ج) أَحْتَاتُ . وَيُقَالُ : مَا فِي يَدِي مِنْهُ
 حَتُّ : شَيْءٌ . وَتَرَكَوهُمْ حَتًّا ثًا ، أَوْ حَتًّا قَتًّا :
 أَهْلَكَوهُمْ .
 (الْحَتُّ) : دَاءٌ يُصِيبُ الشَّجَرَ فَتَنَحَاتُ
 أَوْرَاقُهُ مِنْهُ .
 (الْحَتَّةُ) : الْقَشْرَةُ . وَ- الْقِطْعَةُ مِنَ الشَّيْءِ .
 وَالْعَامَّةُ يَكْسِرُونَ الْحَاءَ .
 (الْحَتُّوتُ ، وَالْمِحْتَاتُ) مِنَ التَّحَلُّلِ : مَا تَسَاقَطَ
 بُسْرُهُ .
 * (حَتَّى) : حَرْفٌ يَكُونُ جَارًا مِثْلُ (إِلَى) فِي انْتِهَاءِ
 الْغَايَةِ نَحْوُ : ﴿ حَتَّى تَطْلُعَ الْفَجْرُ ﴾ ، وَعَاطِفَةٌ
 لِلْغَايَةِ ، نَحْوُ : قَدِمَ الْحُجَّاجُ حَتَّى الْمَشَاةِ ، وَيَكُونُ
 لِلابْتِدَاءِ يَسْتَأْنَفُ بِهِ مَا بَعْدَهُ ، كَقَوْلِ الشَّاعِرِ :
 * فَوَاعَحَا حَتَّى كَلِيبَ تَسْتَيْبِي *
 وَتَكُونُ بِمَعْنَى كَيْ إِذَا وَقَعَتْ قَبْلَ الْمَضَارِعِ
 الْمُسْتَقْبَلِ ، وَفِي التَّنْزِيلِ الْعَزِيزِ : ﴿ وَلَا يَرَأُونَ
 يُقَاتِلُونَكُمْ حَتَّى يَرُدُّوكُمْ عَنْ دِينِكُمْ ﴾ .
 وَقَدْ تَرَدَّدَ بِمَعْنَى إِلَّا ، كَقَوْلِ الْمُقْتَعِ الْكِنْدِيِّ :
 لَيْسَ الْعَطَاءُ مِنَ الْفَضُولِ سَمَاحَةً
 حَتَّى تَجُودَ وَمَا لَدَيْكَ قَلِيلٌ
 وَقَوْلِهِمْ : حَتَامَ أَصْلُهُ حَتَّى مَا ، حُذِفَتْ أَلِفُ مَا
 الْإِسْتِفْهَامِيَّةُ تَخْفِيفًا ، وَمَعْنَاهُ : إِلَى مَتَى ؟
 * (حَتَّحَتْ) الْوَرَقَ عَنِ الشَّجَرِ : أَسْقَطَهُ . وَ-
 الشَّيْءَ : بِالْعِزِّ فِي تَجَرُّتِهِ . (مَوْ) .
 (نَحَّتْ) : مُطَاوَعُ حَتَّتِهِ .
 * (حَيْدٌ) - حَتْدًا : تَحَلَّصَ أَصْلُهُ . فَهُوَ حَيْدٌ .
 وَهُوَ حَيْدَةٌ .
 (حَتْدَهُ) : اخْتَارَهُ لِلْخُلُوصِ وَفَضَّلَهُ .

(الْحَبَلُ) : كُلُّ مَا احْتَوَاهُ غَيْرُهُ ، فَالْوَلَدُ :
 حَبَلٌ لِلْبَطْنِ ، وَاللُّوْلُوُ : حَبَلٌ لِلصَّدْفِ .
 وَالشَّرَابُ : حَبَلٌ لِلزُّجَاجَةِ . (ج) أَحْبَالٌ .
 (الْحَبْلَةُ) : الْكَرْمُ . وَ- الْقَضِيبُ مِنَ
 الْكَرْمِ . (ج) حَبَلٌ .
 (الْحَبْلَةُ) : ثَمَرَةُ فَصِيلَةِ الْقَطَانِيَاتِ ، كَالْفُؤُولِ
 وَالْعَدَسِ وَالْفَاصُولِيَا وَغَيْرِهَا ، وَتَكُونُ ذَاتِ
 فُلْقَتَيْنِ وَيَضَعُ بَزْرَاتِهَا ، وَهِيَ تَنْفُثُ عَسْدَمَا
 تَضَجُّ .
 (الْمَحْبِيلُ) : الرَّجْمُ . وَ- الْمَهْبِيلُ . (ج)
 مَحَابِيلٌ .
 (الْمَحْبِيلُ) : الْمَحْبِيلُ . وَ- وَقْتُ الْحَبَلِ
 وَمَدَّتُهُ . (ج) مَحَابِيلٌ .
 (الْمُحْتَبِلُ) - مُحْتَبِلُ الدَّابَّةِ : رُسْعُهَا الَّذِي
 يَرِبُّ فِيهِ الْحَبَلُ .
 * (حَبِنَ) - حَبْنَا : عَظُمَ بَطْنُهُ بِحَلْقَةٍ أَوْ مِنْ
 دَاءٍ . وَ- الْقَدَمُ وَنَحْوُهَا : كَثُرَ لِحْمُهَا . وَ- عَلَيْهِ
 اسْتِثْلًا غَضَبًا . فَهُوَ أَحْبَنُ ، وَهِيَ حَبْنَاءُ . (ج)
 حَبْنٌ .
 (أَحْبَنَهُ) الطَّعَامُ أَوْ الدَّاءُ : جَعَلَهُ أَحْبَنَ .
 (الْحَبْنُ) : شَجَرَةُ الدَّفْلِيِّ .
 (الْحَبْنُ) : دَاءٌ فِي الْبَطْنِ يَعْظُمُ مِنْهُ وَيَرِيمُ :
 «الاسْتِسْقَاءُ» .
 (الْحَبْنُ) الدُّمْلُ . وَ- الْفِرْدُ . (ج) حُبُونٌ .
 (الْحَبْنَاءُ) مِنَ الْحَمَامِ : الَّتِي لَا تَبْيِضُ . (ج)
 حُبْنٌ .
 (الْحَبْنَةُ) : الْحَبْنُ . (ج) حَبْنٌ .
 (الْحَبِينُ) : الْحَبْنُ .
 * (حَبَا) الصَّبِيُّ - حَبْوًا : زَحَفَ . وَيُقَالُ :
 حَبَا الْبَعِيرُ وَنَحْوُهُ : بَرِكَ مِنَ الْإِعْيَاءِ أَوْ كَانَ مَعْقُولًا
 فَرَزَحَفَ . وَ- الشَّيْءُ : دَنَا . وَيُقَالُ : حَبَا
 السَّحَابُ : تَرَكَمَ وَقَرَّبَ مِنَ الْأَرْضِ . وَحَبَا
 السَّهْمُ : لَامَسَ الْأَرْضَ ثُمَّ رَزَحَفَ إِلَى الْعَرَضِ .
 وَحَبَا فُلَانٌ لِلْخَمْسِينَ : دَنَا مِنْهَا . وَ- فُلَانًا :
 جَبَّاهُ ، وَخَبْرَتُهُ : أَعْطَاهُ . وَيُقَالُ : حَبَاهُ الْعَطَاءَ ،

(أُحْتَنَ) في رَمِيهِ : وقعت سبهاؤه في موضع واحد .

(حائِنٌ) فلانٌ فلاناً : ساواه .

(أَحْتَنَ) الشيءُ : استوى لا يُخالف بعضه بعضاً .

(تحائنت) الرياحُ : تناهت . - والأشياءُ : تناهت في تساوٍ . يقال : تحائنت السهامُ ، وتحائنت الدُموعُ . - والقومُ : تبارزوا في الرمي وبحره فتساووا .

(الحائِنُ) : المماثل والمساوي .

(الحِئْنُ) : العِئْلُ والقِرْنُ . (ج) أُحْتَانٌ .

(الحِئْتِيُّ) : المتساوون والمتشابهون . ويقال : وقعت الثبَلُ حِئْتِي : متساوية .

* (حَتَا) - حَتَاً : عَدَا عَدْوًا شَدِيدًا . - والثوبُ : حاطَهُ فأحْكَمَهُ . - وهُدْبُ الكِيسَاءِ : كَفَفَهُ مُلْصَقًا بِهِ .

(حَتَى) الثوبُ وهُدْبُ الكِيسَاءِ - حَتِيًا : حَتَاهُ . - والشرابُ : أَكْثَرَ مِنْ شُرْبِهِ . فهو حَاتٍ . (أَحْتَى) الثوبُ وهُدْبُ الكِيسَاءِ : حَتَاهُ . فهو أَحْتَى . ويقال : فَرَسٌ مُحْتَاةُ الخَلْقِ : مُوَقَّفَتُهُ . (الحَاتِقُ) : الكثير الشربُ .

(الحَتِي) : ما حُتَّ مِنَ الدُّومِ . - وسَوِيْقُ الدُّومِ - نُفْلُ الثَّعْمِرِ وَقَشْوَرُهُ . قال الهذلي : لاذِرٌ دَرِيٌّ إِنْ أَطْعَمْتُمْ بَارِلَهُمْ

فَرَفَ الحَتِيَّ وَعِندِي البَرُّ مَكْشُورٌ * (حَتَّه) - حَتًّا : أَعْجَلَهُ إِعْجَالًا مُتَّصِلًا . - على الشيءِ : حَضَّهُ .

(أَحْتَّه) عليه : حَتَّه .

(حَتَّتْ) فلانٌ : غَلَبَهُ الثَّوْمُ بِسُرْعَةٍ . - فَلَانًا على الشيءِ : حَتَّه .

(أَحْتَّتْهُ) : حَتَّه .

(تَحَاتَّ) القومُ على الشيءِ : تَحَاضُّوا عليه .

(أَسْتَحْتَّتْهُ) : حَتَّه .

(الحِئَاتُ) : الثَّوْمُ الخَفِيفُ يُسْرِعُ إِلَى العَيْنِ .

(الحِئَاتَةُ) : الحَرُّ والحُشُونَةُ يَجْذِمُهُمَا الإِنْسَانُ

* (الحِئْتُلُ) : بَقِيَّةُ المَرَقِ . - وَحُتَاتُ اللَّحْمِ فِي أَسْفَلِ القِدْرِ . ويقال : فَلَانٌ مِنَ الحِئْتُلِ : مِنْ سَبِيلَةِ النَّاسِ .

* (حَتَكَ) - حَتَكَانًا : قَارَبَ عَطْوَهُ فِي سُرْعَةٍ . - عَلَى وَجْهِ كَذَا : تَوَجَّهَ إِلَيْهِ . - وَالمَطَاثِرُ الحِصَى والرَّمْلُ مَجَانِحِهِ ، حَتَكَانًا : فَحَصَهُ وَحَفَرَهُ . - وَالرجُلُ الشيءِ : بَحَثَ فِيهِ .

(تَحَتَّكَ) فِي مَشِيهِ : حَتَكَ .

(الحِئْتُلُكُ) : القَصِيرُ الضَّوْأِيُّ .

* (حَتَمَ) بِكَذَا - حَتَمًا : قَضَى وَحَكَمَ . - وَالأمرُ : أَحْكَمَهُ . - وَعليه الأمرُ : أَوْجَبَهُ . فهو حَتَمٌ . (ج) حَتُومٌ .

(أَحْتَمَ) مِنْ طَعَامِهِ : أَبْقَى الحُتَامَةَ .

(أَحْتَمَ) الأمرُ : وَجِبَ وَجُوبًا لَا يُمَكِّنُ إِسْقَاطَهُ .

(تَحْتَمَ) الأمرُ : انْحَمَ . - وَفَلَانٌ : أَكَلَ الحُتَامَةَ . - وَالأمرُ : جَعَلَهُ حَتَمًا .

(الحَاتِمُ) : القَاضِي . - وَالعَرَابُ : لَزِجِيهِمْ أَنَّهُ يَقْضِي بالفِرَاقِ إِذَا نَعَبَ . قال المرقش : وَلَقَدْ غَسَدَتْ وَكُنْتُ لَا

أَعْدُو عَلَى وَاقٍ وَحَاتِمِ (الحُتَامَةُ) : مَا بَقِيَ مِنَ الطَّعَامِ عَلَى المَائِدَةِ .

- وَما سَقَطَ مِنْهُ حِينَ الأَكْلِ مِنْ قُتَاتٍ وَنَحْوِهِ .

(الحَتَمُ) : القَضَاءُ . وَفي التَّنْزِيلِ العَزِيزُ :

﴿ كَانَ عَلَى رَبِّكَ حَتْمًا مَقْضِيًّا ﴾ (ج) حُتُومٌ . وَقَالَ أُمِيَّةُ بْنُ أَبِي الصَّلْتِ :

عِبَادِكَ يُحْطِطُونَ وَأَنْتَ رَبُّ

بِكَفَيْكَ المَنَاسِيَا وَالحُتُومُ

- وَالحَالِصُ النَقِيُّ . ويقال : هُوَ الأَخُ الحَتَمِ .

(الحَتَمَةُ) يَقْتُلُ : قَارُورَةُ حَتَمَةَ : مَفْتَتَةٌ .

(الحَتَمِيَّةُ) - حَتَمِيَّةُ الأَمْرِ : كَوْنُهُ وَاجِبًا

لَا مَفْرَمَةَ . (مؤ) .

* (حَتَيْتَ) السَّهَامُ - حَتَيْتًا : تَنَاهَيْتَ مَتَسَاوِيَةً فِي الإِصَابَةِ . - وَالحُرُّ : اشْتَدَّ وَاسْتَمَرَّ . - وَاليَوْمُ : اسْتَوَى أَوَّلُهُ وَآخِرُهُ فِي الحُرِّ . فهو حَاتِنٌ .

(الحِئُودُ) مِنَ العِيُونِ : الَّتِي لَا يَنْقَطِعُ مَاؤُهَا . (ج) حُئُدٌ . وَيُقَالُ : عَيْنٌ حُئُدٌ .

(المَحْتِيدُ) : الأَصْلُ . يُقَالُ : إِنَّهُ لَكَرِيمٌ المَحْتِيدُ : - وَالمَطْبَعُ . يُقَالُ : رَجَعَ إِلَى مَحْتِيدِهِ . (ج) مَحَاتِيدٌ .

* (حَتَرَ) فَلَانًا - حَتَرًا : قَلَّلَ عَطَاءَهُ أَوْ طَعَامَهُ . - وَله شَيْئًا : أَعْطَاهُ قَلِيلًا . - وَأَهْلُهُ : قَتَرَ عَلَيْهِمْ

وَضَيَّقَ فِي الإِنْفَاقِ أَوْ حَرَمَهُمْ . - وَالشيءُ : أَحْكَمَهُ . يُقَالُ : حَتَرَ العَقْدَةَ : أَوْثَقَ عَقْدَهَا .

وَحَتَرَ العَجَلُ : أَجَادَ فَتَلَهُ . وَحَتَرَ الشيءَ : أَحَدَّ النَظَرَ إِلَيْهِ . - وَالعِجَابُ وَنَحْوَهُ : جَعَلَ لَهُ حِئْرًا .

(أَحْتَرَ) : قَلَّ خَيْرُهُ . - وَعلى نَفْسِهِ وَأَهْلِهِ : ضَيَّقَ وَقَتَرَ . - وَفَلَانًا : قَوَّتَ عَلَيْهِ طَعَامَهُ .

(حَتَرَ) لِلنَّاسِ : أَعَدَّ لَهُمُ الحِئْرَةَ . - وَالعِجَابَةَ وَنَحْوَهُ : حَتَرَهُ .

(الحِئْرَةُ) : الإِطَارُ . - وَمن كُلِّ شَيْءٍ : طَرَفُهُ وَخَرَفُهُ . وَحِئْرُ الظَّفَرِ : مَا يُحِيطُ بِهِ مِنَ اللَّحْمِ .

(الحِئْرَةُ) : الشيءُ القَلِيلُ . - وَالعَطِيَّةُ البَسِيرَةُ . - وَما يُوصَلُ بِأَسْفَلِ العِجَابِ وَنَحْوِهِ إِذَا ارْتَفَعَ عَنِ الأَرْضِ أَوْ تَقَلَّصَ .

(الحِئْرَةُ) : الحِئْرُ . - وَطَعَامٌ يُقَدِّمُ لِلنَّاسِ عِنْدَ بِنَاءِ البَيْتِ .

(الحِئْرَةُ) : الحِئْرَةُ . (انظر : حتر) .

* (الحِئْفُ) : الهَلَاكُ . وَيُقَالُ : مَاتَ فَلَانٌ حِئْفًا أَلْفِهِ ، وَحِئْفَ أُنْفِيهِ : مَاتَ عَلَى فَرَاشِهِ بِلَا ضَرْبٍ وَلَا قَتْلِ . وَقَدْ يُقَالُ : مَاتَ حِئْفًا فِيهِ ؛ وَذَلِكَ أَنَّ

العَرَبَ كَانَتْ تَسْخِيلُ أَنْ المَرَّةَ إِذَا قُتِلَ خَرَجَ رُوحُهُ مِنْ مَقْتَلِهِ ، فَإِذَا مَاتَ بِلَا قَتْلِ قَدَّ خَرَجَ رُوحُهُ مِنْ أُنْفِهِ أَوْ

مِنْ فِيهِ . (ج) حِئُوفٌ . قال قَطْرَبِيُّ :

فَإِنْ أُمْتُ حِئْفَ أُنْفِي لَا أُمْتُ كَمَدًا

على الطَّعَامِ وَقَصَّرَ العَاجِزُ الكَمَدُ وَيُقَالُ : حِيَّةٌ حِئْفَةٌ : مُهْلِكَةٌ . قال أُمِيَّةُ بْنُ

أَبِي الصَّلْتِ :

والحِيَّةُ الحِئْفَةُ الرُّقْشَاءُ أَخْرَجَهَا مِنْ بَيْتِهَا أَمْسَاتُ اللهُ وَالكَلْسُ

والحيوان .
 * (حَخَا) التُّرَابُ ونحوه - حَخَوَا : انهال .
 ويقال : حَخَا التُّرَابُ عليه . - له : أعطاه شيئاً
 يسيراً . - التُّرَابَ ونحوه : هالَهُ . ويقال : حَخَا
 عليه التُّرَابَ . ويقال : حَخَا في وجهه التُّرَابَ :
 بمعنى سَبَقَهُ . وحَخَا في وجهه الرمادَ : أَخَجَلَهُ .
 - والماءَ : اغْتَرَفَ منه بيده .
 (حَخَى) التُّرَابَ ونحوه - حَخَيَا : حَخَا . -
 له : حَخَا . - التُّرَابَ ونحوه : حَخَاهُ .
 (أَحْخَاهُ) : صَيَّرَهُ حَخَاً .
 (أَحْخَى) التُّرَابَ : حَخَاهُ .
 (استَحْخَوْا) : تراموا بالتُّرَابِ .
 (الحَايِيَاءُ) : تراب جُحْرِ التُّرْبُوعِ . - جُحْر
 التُّرْبُوعِ . (ج) حَوَاتِبُ .
 (الحَخَا) : التُّرَابُ المَحْخُوثُ . - التُّبْنُ أو
 دِقَاقُهُ . - قَشُورُ التَّمْرِ . الواحدة : حَخَاةُ .
 (الحَخَى) : الحَخَا .
 (الحَخَسَاءُ) - يقال : أرض حَخَسَاءُ : كثيرة
 التُّرَابِ .
 (الحَخْوَةُ) : العِرْقَةُ من التُّرَابِ ونحوه .
 (الحَخِيَّةُ) : الحَخْوَةُ .
 * (حَجَبًا) به - حَجَبًا : تَمَسَّكَ به وفرح . -
 إليه : لَجَأَ . - عنه كذا : حَجَسَهُ .
 (تَحَجَّبًا) به : حَجَبًا به .
 (المَحْجَبُ) : المَلْجَأُ .
 * (حَجَبَ) بينهما - حَجَبًا : حال . -
 الشيءَ : ستره . - فَلَانًا : منعه من الدخول أو
 الميراث . - والأميرَ : صار له حاجبًا .
 (حَجَبَ) الشيءَ : حَجَبَهُ .
 (أَحْجَبَ) : اسْتَتَرَ .
 (تَحَجَّبَ) : أَحْجَبَ .
 (استَحْجَبَهُ) : ولَّاهُ الحِجَابَةَ .
 (الحَاجِبُ) : البَوَابُ (صفة غالبية) . (ج)
 حَجَبِيَّةٌ ، وحُجَابٌ . - العَظْمُ الذي فوق
 العَيْنِ بما عليه من لحم . - الشَّعْرُ الثَّابِتُ على هذا

(الحَخْرَةُ) : حَبَّةُ العُنُقُودِ أول ما تظهر . -
 انسلاق العين .
 (الحَخِيرَةُ) : الطعامُ يُصنع عند الفراغ من
 البَيَانِ .
 (المُحْخِرُ) : يقال : رَجُلٌ مُحْخِرُ الأنْفِ :
 ضخمه .
 * (حَخْرَبَ) الماءَ : كَدَّرَ . ويقال : حَخْرَبَتِ البئرُ .
 (الحُخْرَبُ) : الماءُ الكَدِيرُ . - الوَضْرُ يبقى
 في أسفل القَدْرِ .
 * (الحَخْرَفَةُ) : الحُشُونَةُ والحُمْرَةُ تكون في
 العَيْنِ .
 * (حَخْرَمَتِ) الشَّمْعَةَ : عَلَطَتْ .
 (الحُخْرَامُ) : غَلِيظُ الحِثْرَمَةِ .
 (الحِثْرَمَةُ) : الدائرة تحت الأنف وسط الشفة
 العليا . - طرف الأنف .
 * (الحَخْفَائِرُ) : حَخْفَائِرُ الشيءِ : حَذَائِرُهُ . يقال :
 أخذهُ بحخفايره : بمجموعه .
 (الحُخْفَرُ) : نُفْلُ الدُّهْنِ وغيره . - السَّقَطُ ،
 والرُّذَالُ . (ج) حَخْفَارُ .
 (الحَخْفَرَةُ) : حُخْرُورَةٌ وقَدَى يبقى في أسفل
 الإناء .
 * (حَخَيْلٌ) - حَخَيْلًا : سَاءَتِ حالُهُ .
 (أَحْخَلَةٌ) : أَسَاءَ إليه . يقال : أَحْخَلَتِ الأمُّ
 وَلَدَهَا : أَسَاءَتِ رِضَاعَهُ . وَأَحْخَلَّ اللهُ فَلَانًا :
 أَسَاءَ حالُهُ .
 (الحُخَالَةُ) : الرَّذِيءُ من كُلِّ شيءٍ . -
 التُّفَايَةُ من الحَبِّ والشَّعْرِ ونحوهما . - من
 الناسِ : رُذَالُهُم وشِرَارُهُم .
 (الحُخْلُ) : سُوءُ الحالِ وسُوءُ الرِّضَاعِ .
 (الجُخْلُ) : التَّهْزِيلُ الضَّيْلُ .
 (الجُخْلَةُ) : الماءُ القليلُ في الحَوْضِ .
 * (الحُخْمَةُ) : الرِّبْوَةُ . - الطَّرِيقُ العالية . -
 أَرْتَبَةُ الأنْفِ . (ج) حِخَامٌ .
 (الحُخْمَةُ) : مَصَّبَ الماءَ عند السَّدِّ .
 (الحَوْقُمُ) : المتوسِّطُ الطُّولِ من الإنسانِ

في عينيه .
 (الحُحْتُ) : المَذْقُوقُ من كُلِّ شيءٍ . -
 حُطَامُ التُّبْنِ . - الرَّمْلُ الغليظُ اليابسُ الحَشِينُ .
 - الحُخْبِرُ القَفَارُ . ويقال : سَوِيَّقُ حُحْتُ : غير
 دقيق الطَّحْنِ ، أو غير مَلْتَوِيٍّ .
 (الحِجْيِيُّ) : الحِثُّ .
 (المَحْخُوثُ) : الحِثُّ . ويقال : رَجُلٌ
 حَخُوثٌ : جادٌ سريعٌ في أمره .
 (المَحْخِيثُ) : السريعُ الجادُ في أمره . وفي
 التنزيل العزيز : ﴿ يُغْشِي اللَّيْلَ النَّهَارَ يَطْلُبُهُ
 حَثِيثًا ﴾ . ويقال : وَلَّى حَثِيثًا : مُسْرِعًا حريصًا .
 (ج) حِثَّاتٌ .
 (المَحْخِثَةُ) يُقال : فرسٌ جَوَادٌ مَحْخِثٌ : إذا
 حُحْتُ تَابَعَ الجَرِيَّ ووالاهُ .
 * (حُخِّحَتِ) البِرْقُ : اضطرب . - الشيءُ
 والأمرُ : حَرَكَةٌ . - فَلَانًا على الشيءِ : حَضَّهُ
 عليه ونَدَبَهُ إليه .
 (المَحْخِحاتُ) يُقال : حَيْثُ حَخِحاتُ : ذاتُ
 حركة دائمة . وسَيَّرَ حَخِحاتُ : سريع لا قُتُورَ
 فيه . - النومُ السريعُ .
 (المَحْخُحُوثُ) : الحِثُّ . - السريعُ في
 تناولِ الأمورِ . ويقال : كَتَبَتْ حُخِحوثُ .
 * (حَخِيرٌ) - حَخِيرًا : غَلَطَ ووَخِبَ . يقال : حَخِيرَ
 الجِلْدُ ، وحَخِيرَ الدواءُ ، وحَخِيرَ العَسَلُ . ويقال :
 حَخِيرَتِ العَيْنُ : زِيدَتْ فَعَلَطَتْ وتَوَلَّدَتْ في أَجْفَانِهَا
 حَبُّ أَحْمَرَ . - الدقيقُ : بُلٌّ فَتَحَبَّبَ وتناثر .
 ويقال : حَخِيرَ اللسانُ : لم يجد طَعْمَ المذاقِ ، ويقال :
 حَخِيرَتِ أذُنُهُ : لم تَسْمَعْ جيدًا ، وحَخِيرَ فَوادَهُ : لم يع
 شيئًا ، فهو حَخِيرٌ ، وهي (بناء) ، وهو أَحْمَرٌ ، وهي
 حِراءُ .
 (أَحْخَرَ) النخلُ : كان ثَمَرُهُ كالخِثْرانِ قبل أن
 يصير بَلْحًا .
 (حَخْرَ) الدواءُ : حَبَبَهُ .
 (الحَخْرُ) : حُشُونَةٌ في العينِ من رَمَدٍ ونحوه .
 - نُورُ العَيْنِ . - حَبُّ العُنُقُودِ إذا تَبَيَّنَ .

اللحم، وهما حاجبان. - من كل شيء: حَرْفُهُ
وناحيته. (ج) حَوَاجِبُ .
و (حَوَاجِبُ الصُّبْحِ) : أَوَائِلُهُ .
(الْحِجَابُ) : السَّائِرُ . (ج) حُحْبٌ . -
ما أُشْرِفَ من الجبل .

و (الْحِجَابُ الْحَاجِزُ) : ما يَفْصِلُ بَيْنَ الصَّدْرِ
والبطن .

(الْحِجَابَةُ) : حرفة الحاجب .
(الْحَجْبُ) : المنع . - (شَرْعًا) : منع
الشَّخْصِ بِبِهِرَاتِهِ ، إِمَّا كَلَّهُ وَإِمَّا بَعْضَهُ بِوَجُودِ
شَخْصٍ آخَرَ . وهو بوعان : حَبٌّ نُقْصَانِ :
وهو حَبٌّ عن سهم أكثر إلى سهم أقل .
وحَبٌّ جُزْمَانِ : وهو المنع من الإزيت كَلَّهُ فلا
يُنَالُ شَيْءٌ مِنْهُ .

(الْحَجَبَةُ) : رأس السورك المشرف على
الخاصرة . وهما حجبتان . (ج) حَجَبٌ .

* (حَجٌّ) إِلَيْهِ - حِجًّا : قَدِيمٌ . - المكان :
قصده . - البيت الحرام : قصدته للتسك . وفي
التنزيل العزيز : ﴿ وَاللَّهُ عَلَى النَّاسِ حَكِيمٌ غَبِيبٌ ﴾ .
ويقال : حَجَّ بَنُو فُلَانٍ فُلَانًا : أَكْثَرُوا التَّرَدُّدَ عَلَيْهِ .
- الجرح : سَبَّرَهُ لِيَعْرِفَ غَوْرَهُ وَيُعَالِجَهُ . -
فُلَانًا : أَصَابَ حِجَاجَ عَيْنَيْهِ . - غَلَبَهُ بِالْحُكْمَةِ .
يقال : حَاجَّهُ فَحَجَّهُ .

(أَحَجَّ) فُلَانًا : بعثه ليحج البيت الحرام .
(حَاجَةٌ) مُحَاجَّةٌ ، وَحِجَاجًا : جادلته . وفي
التنزيل العزيز : ﴿ أَلَمْ تَرَ إِلَى الَّذِينَ حَاجَّ إِبرَاهِيمَ
فِي رَبِّهِ ﴾ .

(أَحْتَجَّ) عَلَيْهِ : أَقَامَ الْحِجَّةَ . - عَارَضَهُ
مُسْتَنْكَرًا فَعَلَّهُ . (مؤ) .

(تَحَاجُّوا) : تَجَادَلُوا .

(الحاج) : مَنْ يَحُجُّ الْبَيْتَ الْحَرَامَ . (ج)
حُجَّاجٌ ، وَحِجِيجٌ . وَقَدْ يُفَكُّ الإِدْغَامُ فَيُقَالُ :
حَاجِيجٌ .

(الحاجة) : مؤنث الحاج . - شحمة الأذن .

(الحجاج) : مَنْ كَلَّ شَيْءً : حَرَفَهُ وَنَاحِيَتَهُ .

- عَظُمَ الْحَاجِبُ . (ج) أَحِجَّةٌ . وَحِجَاجًا
الشئ : جانبا .

(الْحِجُّ) : أَحَدُ أَرْكَانِ الإِسْلَامِ الْخَمْسَةِ .
وهو القصد في أشهر معلومات إلى البيت الحرام
للتسك والعبادة .

و (الْحَجُّ الْأَكْبَرُ) : هو الذي يسبقه الوقوف
بعرفة . وفي التنزيل العزيز : ﴿ وَأَذَانٌ مِنَ اللَّهِ
وَرَسُولِهِ إِلَى النَّاسِ يَوْمَ الْحَجِّ الْأَكْبَرِ ﴾ .

و (الحج الأصغر) : الذي ليس فيه وقوف
بعرفة ، ويسمى : العمرة .

(الْحِجَّةُ) : المرة من الحج . - شحمة
الأذن . - خرزة أو لؤلؤة تعلق في الأذن .

(الْحِجَّةُ) : الدليل والبُرْهَانُ . - صكك البيع .
- العالم الثابت . - عند المحدثين : من أحاط
علمه ثلاث مئة ألف حديث متنا وإسنادًا ،
وبأحوال رواته جرحًا وتعديلًا وتأريخًا . (ج)
حُجَّجٌ ، وَحِجَاجٌ .

(الْحِجَّةُ) : الاسم من حج ، والمرة من
الحج (على غير قياس) . وَحِجَّةُ الرِّدَاعِ : آخر
حِجَّةٍ لِلرَّسُولِ (ﷺ) لِلْبَيْتِ الْحَرَامِ . -
السنة . (ج) حِجِيجٌ ، وفي التنزيل العزيز :
﴿ عَلِيٌّ أَنْ تَأْجُرَنِي ثَمَامِي حِجِيجٌ ﴾ .

و (ذو الحجة) : آخر شهور السنة الهجرية
الاثني عشر ، يأتي بعد ذي القعدة . وهو ثاني
الأشهر الحرم الثلاثة المتتابعة ، وهو شهر الحج .
(ج) ذوات الحجة .

(البيحجاج) : الذي يُكْتَرُ الجدل . -
المسبار يعرف به الطيب غور الجرح .

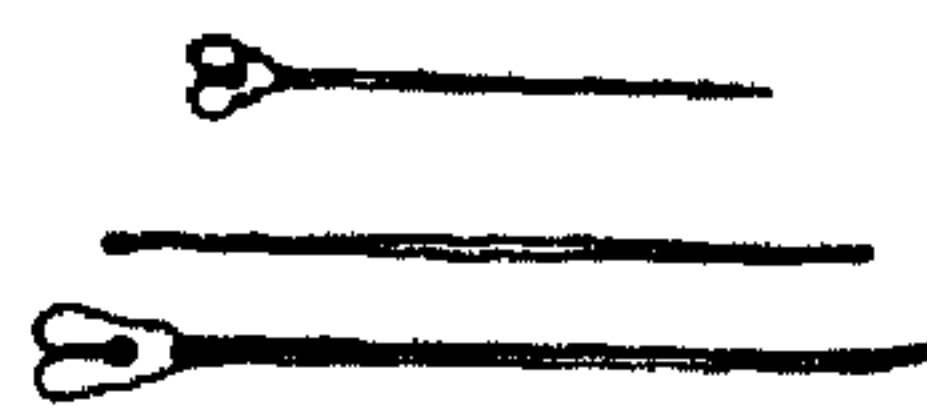

(الْمَحِجَّةُ) : الطريق المستقيم . (ج) مَحَاجٌ .

* (حَجَّجَ) عَ شَيْءٍ : عَجَزَ ، وَكَفَّ . يُقَالُ :
حَمَلُوا عَلَيْنَا ثُمَّ حَجَّجُوا .

* (حَجَّرَ) عَلَيْهِ - حَجَّرًا : منعه شرعاً من

التصرف في ماله . - عليه الأمر : منعه منه .
- الشئ على نفسه : خصها به .

(حَجَّرَ) الأَرْضَ وَعَلَيْهَا وَحَوْلَهَا : وَضَعَ عَلَى
حُدُودِهَا أَغْلَامًا بِالْحِجَارَةِ وَنَحَرَهَا لِحَازِمَتِهَا . -
الشئ : ضيقه . وفي الحديث : «حَجَّرْتَ وَاسِعًا» .

(أَحْتَجَّرَ) الْحَيَوَانَ : اشْتَدَّ بَطْنُهُ وَصَلَبَ . -
بفلان : التجأ واستعاذ . - الأَرْضَ وَعَلَيْهَا
وَحَوْلَهَا : حَجَّرَهَا . - الشئ : وضعه في حجره .
- الشئ على نفسه : حَجَّرَهُ عَلَيْهَا . - حُجْرَةٌ :
اتخذها .

(تَحَجَّرَ) : صَلَبَ كَالْحَجَرِ . - المكان :
كثرت فيه الحجارة . - على فلان : ضيق عليه .
- الحرج : اختمع والتأم . - الرجل : اتخذ
حجارة لنفسه . - الشئ : ضيقه . يُقَالُ : تَحَجَّرَ
وَاسِعًا .

(اسْتَحَجَّرَ) الطَّيْسُ : صار حَجْرًا . -
الرجل : اتخذ حجارة . - عليه : اجترأ واستهزأ .
(الحاجر) : الأَرْضُ تَرْتَفِعُ حَوَائِثُهَا وَيَحْفَظُ
وَسَطُهَا . - مُنْتَخَفُضٌ يُمَسِّكُ الْمَاءَ . - ما
يمسك الماء ويحيط به من حاسي الوادي (ج)
حُجْرَانٌ .

(الحاجور) : الحاجر . - الحرام . (ج)
حَوَاجِيرٌ .

(الحاحورة) : لُعبَةٌ ، كَانَ الصَّبِيَّانِ يَحْطُونَ
دَائِرَةً يَقِفُ فِيهَا أَحَدُهُمْ وَيُحِيطُونَ بِهَا
لِيَأْخُذُوهُ .

(الحجار) : الحاجز والمانع . - حائطُ
الحجرة .

(الحَجَارُ) : الذي يعمل في الحجر .

(الحَجَرُ) فِي الشَّرْعِ : المنع من التصرف
لصغر ، أو سَفَهٍ ، أو جُنُونٍ . - الناحية . -
من الإنسان : حِصْنُهُ . ويُقَالُ : هُوَ فِي حَجْرِهِ :
فِي كَنَفِهِ وَحِمَايَتِهِ . - مَحَجَّرَ الْعَيْنَ ، وَهُوَ
مَا دَارَ بِهَا .

(الحَجْرُ) : الحَجْرُ فِي كُلِّ مَا تَقْدَمُ مَا عَدَا

الاصطلاح الشرعى . و - القرابة . ويقال : هو
 فى حجر فلان : كتفه . وفى التنزيل العزيز :
 ﴿ وَرَبَّائِكُمُ اللَّائِي فِي حُجُورِكُمْ مِنْ نِسَائِكُمْ
 اللَّائِي دَخَلْتُمْ بِهِنَّ ﴾ . و - العقل . وفى التنزيل
 العزيز : ﴿ هَلْ فِي ذَلِكَ قَسَمٌ لِذِي حِجْرٍ ﴾ .
 و - أنى الخيل . (ج) حُجُورٌ ، وأحجارٌ . و -
 ما حواه الحطيم ؛ وهو جانب الكعنة من جهة
 الشمال . و - ما بين يدي الإنسان من ثوبه .
 (الحَجْر) : كسارة الصخور ، أو الصُخُورُ
 الصُّلْبَةُ المكوّنة من تجمّع الكسارة والفئات
 وتصلبها . (ج) . (ج) أحجار ، وحجارة .
 (والأحجار الكريمة) : النُّفَيْسَةُ الثمينة كالياقوت
 ونحوه . و (الحجر الأسود) : حجر فى أحد أركان
 الكعبة يستلمه الحُجَّاج عند طوافهم . (وحجر
 الطباخة) : ضربٌ من الحجر الجيرى دقيقُ الحبيبات
 كان يُستعمل فى الكتابة والرسم . (ج) .
 (الحَجْر) : مكان حَجْرٌ : كثير الحجارة .
 (الحُجْر) : ما يحيط بالظفر من اللحم .
 (الحَجْرَة) الناحية . يُقال : قعد حَجْرَة .
 و (حَجْرَتَا الطَّرِيقِ) : ناحيته . (ج) حَجْرٌ ،
 وحواجرٌ .
 (الحُجْرَة) : العُرْفَة فى أسفل البيت . و -
 حظيرة الحيوان . (ج) حُجْر . و (حُجْرَتَا
 المسكر) : جانابه من المَيْمَنَة والمَيْسَرَة .
 (الحُنْجْرَة) : (انظر : حنجر) .
 (المُنْجِر) : المكان فى الجبل يُقطع منه
 الحجارة . (مو) .
 (المُنْجِر) فى العين : ما أحاط بها . (ج)
 مَنَاجِرٌ .
 (المُنْجِر) : المنحجر . و - موضع الحَجْر .
 ومنه : الحجر الصحى .
 * (حَجَز) بينهما - حَجَزًا : فصل . و - الشيء :
 حازه ومنعه من غيره . و - فلانًا عن الأمر : كفه
 ومنعه . و - القاضى على المال : منع صاحبه من
 التصرف فيه حتى يؤدى ما عليه . (ج) .

(حُجَز) : أصيب فى مُحْتَجَزِهِ ومُؤْتَزَرِهِ .
 فهو مُحْحُورٌ .
 (حَجَز) - حَجَزًا : تقصّصت أمعأوه ، فمنعته
 من أن يُكثير الطعام والشراب .
 (أَحْجَز) : أتى الحجار .
 (حاجزه) : طالبه بالامتناع عن المحاصمة .
 ومنه المثل : «إن أردت المحاجزة فقبل الماجزة» .
 (أَحْتَجَز) : امتنع . و - أتى الحجاز . و -
 بالإزار : شدّه على وسطه . و - بالحصن ونحوه :
 امتنع . و - من كذا : احتَرَزَ . و - لحمه : تجمّع
 وتضام . و - الشيء : احتمله فى حُجْرَتِهِ .
 (أَحْجَز) : امتنع . ويقال : انحجز عنه : تركه .
 (تَحَاجَز) القومُ : تزايلوا فأنفصل بعضهم عن
 بعض . و - أخذ بعضهم بحُجْرٍ بعض . ويُقال :
 تَحَاجَزت العبارات : تناسقت .
 (تَحْجَز) : شدّ وسطه بالحجاز .
 (الحَاجَز) : الفاصل بين الشيئين . و - الذى يمنع
 بعض الناس من بعض ، ويفصل بينهم بالحق . (ج)
 حَجْرَة .
 (الحِجَاز) : الحاجز . و - ما يُشدُّ به الوسطُ
 لتشمّر الثياب . و - عقال الدابة . و - من بلاد
 العرب : ما بين تهامة ونجد . و - نوعٌ من ألحان
 الموسيقى . (محدثه) .
 (حَجَازِيك) : يُقال حَجَازِيك : احجز بينهم دائماً .
 (الحُجْر) : الناحية . و - العشيرة يُحتجز
 بها : أى يُمتنع .
 (الحُجْرَة) : موضع شدّ الإزار من الوسط . و -
 موضع التُّكَّة من السراويل . ويُقال : أخذ بحُجْرَتِهِ :
 التجأ إليه ، واستعان به . ورجل طيب الحُجْرَة :
 عفيف . ورجل شديد الحُجْرَة : صبورٌ على الشدة
 والجهد . (ج) حُجْر . ويُقال : هذا كلامٌ آخِذٌ
 بعضه بحُجْرٍ بعض : متناسقٌ متناسق .
 * (حُجَف) : أصابه الحُجَاف .
 (الحُجَاف) : مَشَى البطن عن ثُخْمَة أو شئٍ
 لا يلائم . و - مَفَصٌ فى البطن شديد .

(الحَجْفَة) : الثرس من جلود بلا خشب
 ولا رباط من عصب .
 (الحَجِيف) : صوت يخرج من الجوف .
 * (حَجَل) - حَجَلًا ، وَحَجَلَانًا : مشى على
 رجلٍ رافعًا الأخرى . ويُقال : مرَّ بِحَجَلٍ فى
 مشيته : إذا تبحتّر . و - المقيد : وثب فى مشيه .
 و - عينه - حُجُولًا : غارت .
 (حَجَلت) الدابة - حَجَلًا : أبيضت
 أو ظلمتها ، وسائرها أسود .
 (أَحْجَل) الدابة : أطلق قيدها من إحدى
 يديها وشدّ الأخرى .
 (حَجَل) : حَجَلٌ . و - عينه : حَجَلت .
 و - فى وضوئه : غسل بعض العضد مع اليد
 وبعض الساق مع الرجل . و - العروس : اتَّخَذَ
 لها حَجَلَةً . و - الدابة : قيدها بالحِجَال . و -
 المرأة بنائها : لَوَّثت بِحِصَابِهِ . و - أمره :
 شهره . يُقال : أمرٌ أَعْرُ مُحْجَلٌ ، ويومٌ أَعْرُ
 مُحْجَلٌ : مشهور . و - فى مشيه : حَجَلٌ فيه .
 (التَّحْجِيل) : بياضٌ فى قوائم الفرس أو
 بعضها ، بعضه لا يجاوز الركبتين والعرقوتين .
 (الحِجَل) : الحَلْخَال . و - القيد . (ج)
 أَحْجَالٌ ، وَحُجُولٌ .

(الحَجَلَة) : لعبة للصبيان ، يخطون على
 الأرض مربعات يدفعون فيها حجرًا أو نحوه حَجَلًا
 من مربع إلى مربع .
 (الحَجَلَة) : ساتر كالقمة يُزِين بالثياب
 والستور للعروس . و - سترٌ يُضرب للعروس فى
 جوف البيت . (ج) حَجَلٌ ، وَحِجَالٌ . و - طائر فى
 حجم الحمام ، من الفصيلة التدرجية من رتبة



الدجاجيات ، ومنه أنواع عدة ، أحمر المنقار

والرجلين ، طيب اللحم .

(المُحَجَّل) من الدواب : ما كان البياض منه في موضع الخلاخيل والقيود وفوق ذلك . ومنه : ثوبٌ مُحَجَّل : غير سايل ، بل بلغ موضع التحجيل .

* (حَجَمَ) فَمَ الحيوان - حَجَمًا : جعل عليه حِجَامًا ، ليمنع من العض . ويقال : حَجَمَ الحيوان . - فَلَائًا عن الأمر : كَفَّهُ وصرفه . - الصبى نُذَى أُمَّهُ : مَصَّهُ . ويقال : حَجَمَتِ الحية فَلَائًا : نهشته . - المريض : عالج به الحِجَامَة ، وهي امتصاص الدم بالمِحْجَم .

(أَحْجَمَ) التَّدِي : نَهَدَ . - فَلَائًا عن الشيء : كَفَّ ونكص . - المرأة الصغيرة : أرضعته أول مرة .

(حَجَمَ) : نظر نظرًا شديدًا . ويقال : حَجَمَ إليه .

(أَحْتَجَمَ) : طلب الحِجَامَة .

(الحِجَام) : شيء يُجعل على فم الدابة ، لئلا تعض .

(الحِجَامَة) : الحِجَام . - حرفة الحَجَام .

(الحَجَام) : محترف الحِجَامَة .

(الحَجْم) من كل شيء : جِزْمُهُ . - مقدار جِزْمِهِ . (ج) حُجُومٌ .

(المُحَجَّم) : موضع الحِجَامَة : (ج) مَحَاجِمُ .

(المِحْجَمُ) : أداة الحَجْم . - القارورة التي يجمع فيها دم الحِجَامَة . (ج) مَحَاجِمُ .

(المِحْجَمَة) : المِحْجَم .

* (حَجَنَ) العود - حَجَنًا : لواه . - الشيء :

جذبه بالمِحْجَن . - الدابة : غمزها بالمِحْجَن .

- فَلَائًا عن الشيء : صدّه وصرفه .

(حَجِنَ) - حَجَنًا ، وَحَجَنَةً : التوى

واعوج . يقال : حَجِنَ أنفه : مالت أرنبته نحو

القم . وَحَجِنَتْ أذُنُهُ : مال طرفها الأعلى إلى

أسفل . - الشَّعْرُ : تجمعت أطرافه وتلوى .

- بالدار : أقام . - عليه ، وبه : ضَنَّ . فهو

حَجِنٌ ، وَأَحْجَنٌ ، وهي حَجِنَةٌ ، وحجناء .

(حَجِنُهُ) : حَجِنُهُ .

(أَحْتَجَنَ) عليه : حَجَرَ . - الشيء : حجته .

- وَضَمُّهُ إليه . - اختص نفسه به . - المأل :

جمعه . - مألٌ غيره : اقتطعه وسرقه .

(تَحَجَّنَ) : اغرَّجَ .

(التَّحَجُّن) : السُّمَّة المَعْوِجَة في الإبل .

(الحُجْنَة) : كلُّ مُعْوِجٍ ، - صينارة المِعْزَل .

- ما اخترت من شيء واختصصت به نفسك .

(الحُجْنَة) : عشبٌ معمر ، من الفصيلة

النجيلية ، ينمو على الشواطئ والجسور ، وهو

أشبه بالفصب (الغاب) .

(الحُجُون) : الكسلان . - الغزوة الموزية

عها ، يُظهِر أنه يغزو جهةً ويُضِير غيرها . ويقال :

سِرْنَا شِوْطًا حُجُونًا : بعيدًا طويلًا . - جبلٌ

يَمَكَّةٌ .

(المِحْجَن) : كلُّ معوج الرأس كالصَّوْلجان .

- وينتقل الطائر . ويقال : فَلَائًا مِحْجَنٌ مال :

يصلحه ويحسن القيام عليه . (ج) مَحَاجِنُ .

(المِحْجَنَة) : المِحْجَن . (ج) مَحَاجِنُ .

* (حَجَا) - حَجَوًا : وقف . - بالمكان : أقام

وثبت . - بالشيء : ضَنَّ . - فَلَائًا كذا : ظننه

كذلك . - الشيء : حفظه واستمسك به . -

فَلَائًا : منعه . - الأمر : ظننه فادعاه ولم يستيقنه .

ويقال : حجا بفلان خيرًا : ظننه به . - الشيء :

تعمده وقصده . - الريح السفينة : ساقتها . -

فَلَائًا : غَلَبَهُ في الحاجة .

(حَجِي) به - حَجَا : أولع به ولزمه . -

إليه : لجأ . فهو حَجِي ، وحجِيٌّ .

(أَحْجَى) بالشيء : حَجِي به . ويقال : ما

أحجاه بالشيء : ما أجدره .

(حاجاه) محاجةً ، وحجاءً : جادله وغالبه في

امطارحة الأحاجي .

(أَحْتَجَى) : فطن إلى الأُحْجِيَّة . - الشيء :

حفظه .

(تَحَاجَرُوا) : حاجى بعضهم بعضًا .

(تَحَجَّى) : لزم الحَجَا . - بالمكان : سبق

إليه ولزمه . - بالشيء : أولع به . - ضَنَّ .

- فَلَائًا بظنه : ظن شيئًا ولم يستيقنه . -

للشيء : فطن له . - الشيء : تعمده وقصده .

(استَحَجَى) اللحم : صار متغير الريح من

عارض أصاب الحيوان .

(الأُحْجَوَة) : الكلمة يُخالف معناها لفظها .

(ج) أَحَاجِيٌّ .

(الأُحْجِيَّة) : الأُحْجَوَة . - نُفْرٌ يتبارى

الناس في حَلِّهِ . (ج) أَحَاجِيٌّ .

(حَجَا) : يُقال : هو حَجَا به : جدير ، وهو

وصف بالمصدر .

(الحَجَا) : الملجأ . - السُّتْر . - ما أشرف

من الأرض . - الناحية . - الطَّرْف . - من

الشيء : حرفه . (ج) أَحْجَاءٌ .

(الحِجَا) : السُّتْر . - العقل . (ج) أَحْجَاءٌ .

(الحَجْوَى) : اسم الحاجة .

(الحُجْيَا) : الأُحْجِيَّة . - الحَجْوَى .

ويقال : حُجْيَاك ما هذا : افطن إليه واعرفه .

* (حَدَأَ) - حَدَأًا : صرفه .

(حَدَيْ) بالمكان - حَدَأًا : أقام به ولزمه .

- إليه : لجأ . - عليه : استمر في الحدب

عليه ونصره . يقال حَدَيْتُ المرأةَ على ولدها .

(الحَدَأَة) : الفأس ذات الرأسين . - نصْلٌ

السهم . (ج) حَدَأٌ ، وَجَدَاءٌ .

(الحَدَأَة) : طائر من الجوارح من الفصيلة



الصقريّة ينقضُّ على الجُرذَان والدَّوَابِّ والأطعمة

ونحوها . يقال : هو أخطف من الحدأة . (ج)

حِذًا ، وِحْدَانًا ، وِحْدَانًا .
 * (حَدَيْت) الأرض - حَدَبًا: ارتفع بعضها .
 و- الرجلُ: ارتفع ظهره فصار ذا حَدَبَةٍ . ويقال :
 حَدَبَ ظَهْرُهُ . فهو أَحَدَبٌ ، وهي حَدَبَاءُ . (ج)
 حُدْبٌ . و- عليه : اغتنى ، وَعَطَفَ . و- المرأةُ على
 ولدها : امتنعت عن الزواج بعد أبيه رَأْفَةً به .
 فالرجلُ حَدَبٌ . وهي (بتاء) .
 (أَحْدَبُهُ) الله : جعله أَحَدَبٌ .
 (حَدَبُهُ) الله أَحَدَبُهُ . و- الرَّسَامُ الحَطُّ :
 رسمه على عكس المقعر .
 (تَحَادَبَ) : حَدَبٌ . و- تظاهر بالحذب .
 (تَحَدَّبَ) عليه : حَدَبٌ . و- المرأةُ على
 ولدها : حَدَبَتْ .
 (أَحْدَوَدَبَ) : حَدَبٌ .
 (الأَحْدَب) - أمرُ أَحَدَبٌ : شاقٌّ صعب
 المال . و- عرقٌ مُسْتَبِطٌ عظم الذراع .
 (الحَدَب) : ما ارتفع وغلظ من الأرض .
 وفي التنزيل العزيز : ﴿وَهُمْ مِنْ كُلِّ حَدَبٍ
 يَنْسِلُونَ﴾ . و- ثورٌ في الظهر . وحَدَبُ الماءِ :
 ما ارتفع من موجه . و- من الشتاءِ : شدةُ
 برده . (ج) أَحْدَابٌ ، وِحْدَابٌ .
 (الحَدَبَاء) يُقَالُ : دَابَّةٌ حَدَبَاءُ : بَدَتْ
 عِظَامُ ظَهْرِهَا . وسنةُ حَدَبَاءُ : شديدة . وحالةُ
 حَدَبَاءُ : لا يطمئنُّ لها صاحبها كأنَّ لها حَدَبَةً .
 والآلةُ الحدباءُ : العُش . قال كعب بن زهير :
 نكل ابن أنثى وإن طالت سلامته
 يوماً على آلةٍ حدباءٍ محمولٍ
 (الحَدَبَةُ) : ما أشرف من الأرض وغلظ
 وارتفع . و- ثورٌ في الظهر .
 * (حَدَّت) الشيءُ - حُدُونًا ، وِحْدَانَةً : نقيضُ
 قَدَمٍ ، وإذا ذكر مع قَدَمٍ ضم للمزاوجة كقولهم :
 أخذته ما قَدَمٌ وما حَدَّتْ ، يعنى همومه وأفكاره
 القديمة والحديثة . و- الأَمْرُ : حُدُونًا : وقع .
 (أَحْدَتَ) الرجلُ : وقع منه ما ينقض طهارته .
 و- الشيءُ : ابتدعه . و- أوجده . وفي التنزيلُ

العزيز : ﴿لَعَلَّ اللَّهَ يُحْدِثُ بَعْدَ ذَلِكَ أَمْرًا﴾ .
 و- السَّيْفُ ونحوه : جَلَا .
 (حَادَثَهُ) : كَالَمَهُ . و- السَّيْفُ ونحوه :
 أَحْدَثَهُ . ويقال : حَادَثَ قَلْبَهُ بذكر الله : تعاَهَدَهُ
 بذلك .
 (حَدَّت) : تكلَّم وأخبر . و- رَوَى حديثَ
 رسول الله ﷺ . و- بالنعمة : أشتاعها وشكَّر
 عليها . و- فلانًا الحديثَ ، وبه : خيَّره .
 (تَحَدَّتْ) : تكلَّم . ويقال : تحدَّتْ إليه .
 (تَحَادَثَ) القومُ : تحدَّثوا .
 (استَحَدَثَهُ) : أَحْدَثَهُ . و- عَدَّهُ حديثًا .
 (الأَحْدَاثُ) : أمطارُ أوَّلِ السنة .
 (الأَحْدَوْتَةُ) : ما يُتَحَدَّثُ به . ويقال : صار
 فلانٌ أَحْدَوْتَةً : كثر فيه الحديث . و- الحديثُ
 المضحك أو الخرافة . (مو) .
 (الحادث) : ما يجتد ويحدث . و- ضدُّ
 القديم . (ج) حَوَادِثُ .
 (الحادثة) : مؤثت الحادث . و- الثابتة .
 (ج) حَوَادِثُ .
 (الحَدَاثَةُ) : سنُّ الشَّبَابِ . ويقال : أخذ
 الأمرُ بحَدَاثته : بأوَّله وابتدائه .
 (الحَدَث) : الصَّغِيرُ السنِّ . و- الأَمْرُ
 الحادثُ المنكرُ غيرُ المعتاد . و- (عند الفقهاء) :
 النَّجاسةُ الحُكْمِيَّةُ التي ترتفع بالوضوء أو الغسل
 أو التيمم . وحَدَثُ الدَّهْرِ : نائبته . (ج)
 أَحْدَاثُ .
 (الجَدَث) : الكثيرُ الحديثِ الحسنُ البيانِ
 له . ويقال : فلانٌ جَدَثُ فلانٍ ، وِحْدَثُ نساءٍ ،
 وِحْدَثُ ملوكٍ .
 (الحَدَثَانِ) : اللَّيْلُ والنَّهَارُ .
 و (حَدَثَانُ الدَّهْرِ) : نَوَائِبُهُ وحوادثه .
 (الجَدَثَانُ) يُقَالُ : جَدَثَانُ الشَّبَابِ ، وِحْدَثَانُ
 الأَمْرِ : أوَّله وابتدأوه .
 (الجَدَيْتِ) - رجلٌ جَدَيْتٌ : كثيرُ الحديثِ .
 (الجَدَيْتِي) : ما يُتَحَدَّثُ به . يقال : سمعت

جدَيْتِي حسنةً .
 (الحَدِيثُ) : كلُّ ما يُتَحَدَّثُ به من كلامٍ
 وخبر . ويقال : «الحديثُ ذو شُجُونٍ» : يُتَذَكَّرُ
 به غيره . و- كلامُ رسول الله ﷺ . و- (في
 اصطلاح المحدثين) : قولٌ أو فعلٌ أو تقريرٌ يُنسبُ
 إلى النبي ﷺ . و- الجديد . يقال : هو حديثٌ
 عهدٌ بكذا : قريب عهدٍ به .
 و (علم الحديث) : عِلْمٌ يُعرف به أقوال النبي
 ﷺ وأفعاله وأحواله .
 (المُحَدَّثُ) : ما لم يكن معروفًا في كتاب ولا
 سنة ولا إجماع . (ج) مُحَدَّثَاتُ .
 (المُحَدِّثُ) : الجَدُّ في العِلْمِ والفنِّ .
 (المُحَدِّثُونَ) : هم المتأخرون من العلماء
 والأدباء ، وهم بخلاف المتقدمين .
 (المُحَدَّثُ) : راوَى حديث رسول الله ﷺ .
 (المُحَدَّثُ) : الصَّادِقُ الظَّنُّ ، كأنما حَدَّثَ
 بما ظنَّ .
 * (حَدَجَهُ) - حَدَجًا : رماه بالحَدَجِ . و-
 فلانًا بسهمٍ ونحوه : رماه به . و- يبصره : أَحَدَجُ
 النظرُ إليه وحَدَجٌ . وفي حديث ابن مسعودٍ :
 «حَدَّثَ النَّاسَ ما حَدَجُوكَ بأبصارهم» . و-
 نظر إليه نظرة ارتياحٍ واستيثارٍ . ويقال : حَدَجَهُ
 بِذئبٍ غيره : رماه به . و- البعيرُ : شدَّ عليه
 الحَدَجَ والأداة . ويقال : حَدَجَ فلانًا ببيعٍ سوءٍ
 أو متاعٍ سوءٍ : ألزمه إياه بغيره .
 (أَحْدَجَتْ) شجرةُ الحنظل : أخرجت حَدَجَهَا .
 و- البعيرُ : حَدَجَهُ .
 (حَدَج) يبصره : حقق . و- الشيءُ يبصره :
 أَحَدَجَ النظرُ إليه وحَدَجٌ .
 (الحَدَج) : الجِملُ . و- مركبٌ من مراكب
 النساءِ كالهَرْدَجِ واليَحْفَةَ . (ج) حُدُوجٌ ،
 وحُدُجٌ .
 (الحُدَج) : الحنظل . و- البَطِيخُ الصَّغِيرُ لم
 ينضج .
 (الحَدَج) : الحُدَجُ . و- طائرٌ يشبه القطا .

(حُدَيْج) - أبو حُدَيْج : اللَّفْلَق .
 (المِحْدَج) : ميسم من مياسم الإبل .
 * (حَدَّ) السَّيْفُ ونحوه : جَدَّةٌ : صار قاطعاً .
 و - الرائجة : ذكت واشتدت . و - الرجل :
 نشيط وقوي قلبه . و - على غيره : غضب وأغلظ
 القول . و - في معاملات : طاش . و - المرأة على
 زوجها جِدَادًا : تركت الزينة وأبست الجداد .
 و - السيف ونحوه : حَدًا : شَحَدَه . و - بصره
 إليه : نظر إليه نظرة انتباه . و - الأرض : وضع
 فاصلاً بينها وبين ما يجاورها . و - الشيء من
 غيره : مازة منه . و - فلاناً عن الأمر : صرفه .
 و - الجاني : أقام عليه الحد .
 (حُدَّ) فلانٌ حَدًا : قَرَّ عليه في الخير والرزق .
 (أَحَدَّت) المرأة : حَدَّت . فهي مُجَدَّة . و -
 السيف والسكين ونحوهما : حَدَه . و - بصره
 إليه : حَدَه .
 (حَادَّت) الأرضُ الأَرْضُ : شاركتها في
 حَدِّها . ويقال : حَادَ فلانٌ فلانًا : جاوره . و -
 غاضبه وعصاه . وفي التنزيل العزيز : ﴿ أَلَمْ
 يَعْلَمُوا أَنَّهُ مِنْ يُحَادِدِ اللَّهِ وَرَسُولُهُ فَأَنْ لَهُ نَارُ
 جَهَنَّمَ خَالِدًا فِيهَا ﴾ .
 (حَدَّدَ) على الشيء : أقام له حَدًا . و - على
 فلانٍ : منعه من حرية التصرف . و - إليه ،
 وله : قَصَدَ . و - السيف ونحوه : حَدَه . و -
 الشيء من غيره : حَدَه . والشيء : عَيْنَه . يقال :
 حَدَّدَ ثَمَنَ السلعة ، وحَدَّدَ زمنَ المقابلة ومكانها .
 ويقال : حَدَّدَ السلطانُ إقامة فلانٍ : ألزمه الإقامة
 في مكانٍ مُعَيَّن . ويقال : حَدَّدَ معنى اللفظ أو
 العبارة : وضَّحَهُ وبيَّنه .
 (اِحْتَدَّ) : حَدَّ .
 (تحادوا) : حَادَ بعضهم بعضًا .
 (تَحَدَّدَ) : تَعَيَّنَ .
 (استَحَدَّ) الرجلُ : أَحَدَ سكينه . و - اختلق
 بآلةٍ حَادَّةٍ .
 (حَدَّادُكَ) : أَنْ تَفْعَلَ كذا : فُصَارَكَ ومنتَهَى

أمرك .

(الجِدَادُ) : ثيابُ المأتم . و - اتخاذ إجراء
 للإشعار بالحزن على ميت . (مو) .
 (الجِدَادَةُ) : صِنَاعَةُ الجِدَادِ وحرفته .
 (الحَدُّ) : الحاجز بين الشيئين . و - من كلِّ
 شيءٍ : طَرَفُه الرقيق الخاد . و - منتهاه . ويقال :
 وضع حَدًا للأمر : أُنْهَاه . و - من كلِّ شيءٍ :
 حَدُّه . و - من الخمر والشراب : سَوَّرته .
 وحَدُّ الرجلِ : بَأْسُه ونفاذه في نجدته . و -
 (في اصطلاح الشرع) : عقوبة مقدرة وجبت على
 الجاني . و - (في اصطلاح المناطقة) : القول
 الدالُّ على ماهية الشيء . (ج) حُدُودٌ . وحُدُودُ
 الله تعالى : ما حَدَّه بأوامره ونواهيه .
 (الحَدُّدُ) يُقال : أَمَرَ حَدَدًا : مُتَتَبِعَ باطلًا .
 ويُقال : دون ما سألت عنه حَدَدًا : أَى مَنَع .
 ولا حَدَدَ عنه : لا مَنَعَ ولا دفع ، ومالي عن هذا
 الأمر حَدَدًا : بُدِّ . وحَدَدًا أَنْ يكون كذا : معاذ الله .
 (الحَدَادُ) : صَنَائِعُ يَحْمَى الحديدَ وَيَطْرُقُه
 لتشكيله بحسب الشكل المطلوب . (ج) . و - بائع
 الحديد . و - البواب . و - السَّجَّان . قال الشاعر :
 يقسول لى الحداد وهو يقودنى
 إلى السجن لا تجزع فما بك من باس
 (الجِدَّةُ) : القوَّة . يُقال : أَحَدَّثَهُ جِدَّةَ الغضبِ .
 وهو معروف بجِدَّةِ التفكير : أَى عُمُقِه .
 (الحَدِيدُ) : فلز يجذبُه المغناطيس ، يَصْدَأُ . ومن
 صوره : الحديد الزهر ، والمطراوع ، والصلب .
 (ج) حدائدٌ . ويقال : فلانٌ حديدٌ فلانٍ : إذا كانت
 داره إلى جانب داره ، أو أرضه إلى جنب أرضه .
 ودارى حديدة دارك : مُحَادَّثُها .
 (المَحْدُودُ) : القليلُ الحظ . ويقال : تفكيره
 محدودٌ : سطحي ، ضيق الأفق .
 * (حَدَرَ) الشيءُ - حَدَرًا : امتلأ وغلظ . ويقال :
 حَدَرَ الرجلُ : إذا سَجِنَ في غلظ واجتماع خلقي . و -
 جلسه : ورم وغلظ . و - العينُ : وَرِمَتْ
 وَجَحَظَتْ . و - الشيءُ حَدَرًا وحُدُورًا : أنزله من

غُلُوٍّ إلى سُفُلٍ . يقال : حَدَرَ الحَجَرَ : دَحَرَجَه .
 وحَدَرَتِ العينُ الدمعَ ، وبالدمع : أسألته . وحَدَرَ
 اللثامَ عن فمه : أزاله . وحَدَرَ الدواءُ البطنَ : أمشاه
 وأنزل ما فيه . وحَدَرَ السفينةُ : دفعها من أعلى
 المَجْرَى إلى أسفله . وحَدَرَ السفينةُ في الماء : أنزلها .
 وحَدَرَ الثوبُ : نَقَصَ مقدارَ طولِه بفعل أطراف هديه
 وتكفيفه . وحَدَرَ القرائةَ والأذانَ والإقامةَ : أَسْرَعَ
 فيها . و - الضربُ جلده : دَرَنه .
 (حَدِرَتِ) العينُ - حَدَرًا : حَوَلَتْ . ويُقال :
 حَدِرَ الرجلُ . فهو أَحَدَرٌ وهي حدراء . (ج) حُدْرٌ .
 (أَحَدَرَ) جلده : حَدِرَ . و - الشيءُ : حَدَرَه .
 (حَدَرَ) جلده : حَدَرَ . و - الشيءُ : حَدَرَهُ .
 و - القرائةَ والأذانَ والإقامةَ ، وفيها : حَدَرَ .
 (الْحَدَرَ) : انْحَطَّ من غُلُوٍّ إلى سُفُلٍ . و -
 جلده : حَدَرَ .
 (تحادر) : تساقط ونزل
 (تَحَدَرَ) : حَدَرَ . و - الشيءُ : أَقْبَلَ .
 (الأحْدور) : المكان الذي ينحدر منه الشيءُ .
 (الحادِر) : الحسن الخلق ، الممتلئ البدن .
 يُقال غلامٌ حادِرٌ . و - الغليظ . يُقال : رمحٌ حادِرٌ .
 و - المجتمع . يُقال : حَيٌّ حادِرٌ . و - الكثير . يُقال :
 عددٌ حادر . و - المرتفع . يُقال : جبيلٌ حادِرٌ .
 (الحادِرة) : مؤنث الحادر . ويُقال : غلامٌ
 حادِرةٌ : حادِرٌ .
 (الحادور) : الأحدور . و - القُرط في الأذن .
 و - الدواءُ يُمَشَى البطنَ . (ج) حواديرٌ .
 (الحَدْر) : التُّشْرُ الغليظ من الأرض .
 ويُقال : رجلٌ حَدَرٌ : مُسْتَعْجِلٌ .
 (الحَدْرُ) : ما انحدر من الأرض .
 (الحَدْرَاءُ) : الأحْدور .
 (الحَدْرَة) : قَرَحَةٌ تخرج بجمن العين أو بباطنه
 قَرِمٌ وتغلظ .
 (الحَدُور) : الموضع المنحدر . و - الأحدور .
 و - مقدار الماء المنصب في الحداره .
 (المُنْحَدِرُ) : الأحدور .

* (حَدْرَج) الشيء : دحرجه . و - مَلَسَه .
 و - الحبل ونحوه : فتله وأحكمه .
 (الحَدْرَج) : الصغير . ويُقال : ما بالدار من
 حَدْرَج : من أخذ . (ح) خدريج .
 (الحُدْرُج) : الأملس .
 (الحُدْرُوج) : الحُدْرُج .
 (المُحَدْرَج) : السوط . قال الفرزدق :
 أخاف زيادا أن يكون عطاؤه
 أدهم سودا أو مُحَدْرَجَةً سُمرًا
 * (حَدَسَ) في الأرض - حَدَسًا : ذهب على غير
 هداية . و - في السير : أسرع ومضى على
 غير استقامة . و - في الأمر ونحوه : ظَنَّ وَخَمَّنَ .
 و - الشيء : حَزَرَه ، [أى : قَدَرَه] . و - على
 فلان ظننه : لم يحقق أمله فيه . و - الكلام على
 عواهبه : ألقاه دون تحقق من صحته . و - الشيء
 برجله : داسه ووطئه . و - فلانًا بسهم ونحوه :
 رماه به . و - الناقة وبها : أناخها . و - أناخها
 وضربها بسكين في منحراها . و - الشاة :
 أضجعها للذبح . و - ذبحها . و - الرجل :
 صرعه . ويُقال : حدس به الأرض : ضربها به .
 فهو حدس ، والمفعول محدوس ، وحديس .
 (تَحَدَسَ) الأخبار ، وعنها : تمسستها .
 (الحَدَس) : إدراك الشيء إدراكًا مباشرًا .
 و - الفراسة . يُقال : قاله بالحَدَس .
 (الحَدَسِيَّة) : مذهب يقول باعتقاد المعرفة
 على الحَدَس .
 * (حَدَقَ) المريض ونحوه - حُدوقًا : فتح عينيه
 وطرف بهما . و - به : أحاط . و - فلانًا
 حَدَقًا : أصاب حَدَقَتَهُ . و - الشيء بعينه : نظر
 إليه . ويُقال : حَدَقَ إليه .
 (أَحَدَقَتِ) الأرض : صارت حديقة . و -
 به : حَدَقَ . ويُقال : أَحَدَقَتِ به الشدائد .
 (حَدَقَ) به : حَدَقَ . و - إليه : شدد النظر .
 (الحَدَقَة) : السواد المستدير وسط العين .
 (ج) حَدَقَ ، وَجِدَقَ . (جج) أَحَدَقَ . ويُقال :

هو من رُماة الحَدَقِ : حادق ماهر في النضال .
 وتكلمت على حَدَقِ القوم : تكلمت وهم ينظرون .
 (الحَدِيقَة) : كل أرض ذات شجر مشوي
 ونخل أحاط به حاجز .
 * (حَدَل) - حَدَلًا : مأل . ويُقال : حَدَل
 عليه : مال بظلم أو عداوة . و - مشى في ميل إلى
 أحد جانبيه . و - مال عنقه خِلقة أو من وجع .
 فهو أَحَدَل ، وهي حَدَلَاءُ .
 (حادله) : راوغه .
 (تحادل) الرايى : ألحنى على قوسه . و - في
 مشيته : تمايل .
 (الأَحْدَل) : الأفسر . و - ذو الخصية
 الواجدة .
 (الحَدَل) يُقال : هو رجل حَدَل ، وَحُكِّمَ
 حَدَلٌ : غير عادل .
 (الجَدَل) : وَجَعٌ في العنق .
 * (حَدَمَة) - حَدَمًا : أحماه بالنار أو بجر الشمس
 إحماءً شديدًا . و - الدم : جعله شديدًا الحمره حتى
 اسود .
 (حَدِمَتِ) النار - حَدَمًا ، وَحَدَمَةً : أثقلت
 والتهبت .
 (أَحَدِمَتِ) النار والحرارة : حَدِمَتِ . و -
 فلانًا : أغاظه وأغضبه . يُقال : ما أدري ما أحدمه .
 (احتدمت) الحرارة والنار ونحوهما : اشتدت .
 (تَحَدَم) : تحرق .
 (الحَدَمَة) : صوت التهاب النار .
 * (حدا) الإبل ، وبها - حُدَاءُ : ساقها وحشها على
 السير بالحدا . و - فلانًا على كذا : بعثه عليه .
 و - الشيء حَدَلًا : تبعه . يُقال : لا أفعل ذلك
 ما حدا الليل النهار : أبدا . و - الشيء - حَدَلًا
 وَحَدَلًا : تَعَمَدَه وتحمراه .
 (احتدى) الشيء : حده .
 (تَحَدَى) الشيء : حده . و - فلانًا : طلب
 مباراته في أمر .
 (الأَحْدَوَة ، والأَحْدِيَّة) : الأغنية يُحَدَى

بها . (ج) أَحَادَى .
 (الحادي) : الذي يسوق الإبل بالحدا .
 (ج) حُدَاءُ . وحادي النجم : الدبران . و -
 مقلوب الواحد .
 (الحُدَاء) : الغناء للإبل .
 (الحَدَى) : يُقال : لا أفعله حَدَى الدهر : أبدا .
 (الحَدَوَاء) : ريح الشمال ؛ لأنها تحدر
 السحاب .
 (الحُدَيَا) : المنازعة والمباراة . و - من الناس :
 واحدهم . ويُقال : هذا حُدَيًا هذا : يذمه
 ونظيره . وأنا حُدَيَاك بهذا الأمر : مباريك
 الوحيد ، فابرز لي وحدك .
 * (حَدَه) - حَدَا : قطع في سرعة .
 (حَدَّ) الشيء - حَدَدًا : انقطع آخره . و -
 تحف . يُقال : حَدَّ ذَنْبُ الدابة . و - اشتدت
 سرعته . ويُقال : حَدَّ في سيره ، وَحَدَّ في كلامه ،
 وَحَدَّ في عمله .
 (الأَحَدُ) : الأملس الذي ليس له ما يُمسك
 منه . ويُقال : سيفٌ أَحَدٌ : سريع القطع . وأمر
 أَحَدٌ : منكر شديد ، أو سريع الثفاد والتجع .
 وقلبٌ أَحَدٌ : ذكي سريع الإدراك . وفلانٌ أَحَدٌ :
 منقطع عن الخير أو فقير رقيق الحال . (ج) حُدَّ .
 (الحَدَاء) - رَجَمَ حَدَاءً : مقطوعة لم توصل ،
 وعزيمة حَدَاءً : ماضية ، وقصيدة حَدَاءً : سيرة
 لجودتها . وحاجة حَدَاءً : سريعة الثفاد . ج .
 وولت الدنيا حَدَاءً مُدْبِرَةً : سريعة ، لم يتعلق
 أهلها منها بشيء . (ج) حُدَّ .
 (الحَدَدُ) (عند العرويين) : سقوط وتد
 من البحر الكامل ، فيصير : مُفَاعَلَتُنْ فِعْلُنْ .
 (الحُدَّة) : القطعة . يُقال : أعطاه حُدَّةً من
 اللحم .
 * (حَدِير) - حَدَرًا : تيقظ واستعد . و - الشيء
 ومنه : خافه واحترز منه . فهو حادير ، وحدير .
 والشيءُ مُحَدِيرٌ ، ومحدورٌ منه .
 (حادره) مُحَادِرَةٌ ، وَجِدَارًا : حدير كل منهما

الآخر .

(حَذَرَهُ) الشيء ، ومنه : حَوْفُهُ . وفي التنزيل

العزيم : ﴿ وَيُحَذِّرُكُمُ اللَّهُ نَفْسَهُ ﴾

(الحاذرة) - رجل حاذرة : شديد الحذر .

(حَذَارٍ) : اسم فعل أمر بمعنى : احذر .

وتقول : حَذَارِكُ زَيْدًا ، وَحَذَارِيكَ : ليكن منك حَذَرٌ بعد حَذَرٍ .

(الحَذَر) تقول : حَذَرَكُ زَيْدًا : احذره .

وإنه لَأَبْنُ حَذَرٍ وَأَحْذَارٍ : ابن حَزْمٍ وَنَحْوِ . و -

يَقْلُ فِي الْعَيْنِ مِنْ أَدَى يَصِيْبُهَا . (ج) أَحْذَارٌ .

(الحَذَر) - رجل حَذَرٌ : حاذرة .

(الجذرية) - جذرية الدبك : ريش عنقه .

(ج) حَذَارِي ، وَحَذَارِي .

(الحذير) : الحذر . يقال : أنا حذيرك منه :

مُحَذَّرُكَ .

(المحذور) : ما يتقى ويحترز منه . وفي التنزيل

العزيم : ﴿ إِنَّ عَذَابَ رَبِّكَ كَانَ مَحْذُورًا ﴾ .

(المَحْذُورَةُ) : الفزع عينه . و - الداهية .

و - الصيحة . و - الخيل المغيرة .

* (حَذَفَ) الشيء - حَذَفًا : قطعه من طرفه .

يقال : حذف الحجامُ الشَّعْرَ . و - أسقطه .

و - بالعصا ونحوها : رماه وضربه بها . ويقال :

حَذَفَهُ بِجَائِزَةٍ : أعطاه إياها صلة له .

(حَذَفَ) الشيء : سواه . يقال : حَذَفَ

الحجامُ الشَّعْرَ : سواه وطَرَرَهُ . وَحَذَفَ المخطيبُ

الكلامَ : هَذَبَهُ وَصَفَّاهُ .

(أَحْتَذَفَ) الثوبَ ونحوه : قطع بعضه .

(الحذافة) : ما حذفت فطرح . و - الشيء

القليل . يقال : فِي رَحْلِهِ حَذَافَةٌ : شيء من الطعام .

(الحَذَف) : غنم سودة جُرْدٌ صِغَارٌ لَيْسَ لَهَا

أَذَانٌ وَلَا أُذُنَانِ . و - ضربٌ من البَطِّ صِغَارٌ (عل

التشبيه) . و - من الزرع : ورقة .

(الحَذَفَاءُ) - أَذُنٌ حَذَفَاءُ : صغيرة كأنها قطعت .

(الجذفة) : القطعة المحذوفة من الثوب ونحوه .

(المَحْذُوف) من الرقاق : المقطوع القوام .

و - (في اصطلاح العروضيين) : الجزء الذي سقط

من آخره سبب خفيف ، كما في : فَعُولُنْ ، يُصْبِحُ

فَعُولٌ .

* (حَذَفَرُهُ) حَذَفَرَةٌ ، وَجَذَفَارًا : ملاءه .

(الجذفار ، والجذفور) : الجانب . و -

الناحية . (ج) حَذَافِيرٌ . ويقال : أخذ الشيء

بجذافيره : بأسره ، أو بجوانبه ونواحيه .

* (حَذَقَ) الخُلَّ ونحوه - حَذُوقًا : اشتدت

حُمُومُهُ فَالذَّع . و - الخُلَّ ونحوه اللسان : لذعه

بحموضته . و - فلان الشيءَ حَذَقًا : قطعه . و -

العمل ، وفيه : أَوْغَلَ فِي مِمَارَسَتِهِ حَتَّى مَهَرَ فِيهِ . فهو

حَازِقٌ . (ج) حُذَاقٌ . والشيءُ حَذُوقٌ ، وَحَذِيقٌ .

* (أَحَذَقَهُ) : صيره حاذقًا . يقال : أَحَذَقَ الحِرُّ

اللَّبْنَ .

(أَحَذَقَ) : انقطع .

(تَحَذَقَ) : صار حاذقًا . و - تكلف الحذق

وتظاهر به .

(الحذاق) : السكين المحدد القاطع . ويقال :

رَجُلٌ حُذَاقِيٌّ : بَيْنَ الْحِجَّةِ ، قَوْلُهُ فَصَلِّ . و -

الشديد الحموضة .

* (حَذَلَتْ) عينه - حَذَلًا : احمرت من طول

البكاء . و - سقط هُدْبُهَا مِنْ بَثْرَةٍ فِي أَشْفَارِهَا .

فهى حَذَلَةٌ ، وَحَذَلَاءٌ .

(أَحَذَلَ) البكاء أو الحُرَّ العينين : جعلها

حَذَلَاءً .

(الحذال) : صنعُ أحمُرٍ يخرج من السَّمْرِ ،

والعرب تسميه حَيْضَ السَّمْرِ . و - شيء يكون

في الطَّلح يشبه الصمغ .

(الجذال) : الأصل . و - حُجْرَةٌ الْإِزَارِ

والقميص . ويقال : هو فِي جَذَلِ أُمِّهِ : فِي جِجْرِهَا .

* (حَذَلَقَ) : ادعى أكثر مما عنده من الجذق .

و - تظاهر بالظرف والكياسة .

(تَحَذَلَقَ) : حذلق . يقال : هو يَتَحَذَلَقُ فِي

كلامه .

(الجذلي) من الرجال : الثرثار العنيد بلا

جَنَوَى .

(الحَذَلَقَةُ) : التصرف بالظرف . و - إدارة

النظر .

* (حَذَلَمَ) : أسرع كأنه يتدحرج . و -

الشيء : دحرجه .

(تَحَذَلَمَ) : حَذَلَمَ .

(الحذلوم) : الخفيف السريع من الرجال .

* (حَذَمَ) فِي كَذَا - حَذَمًا ، وَحَذَمَانًا : أسرع .

يُقَالُ : حَذَمَ فِي قِرَاءَتِهِ ، وَحَذَمَ فِي مَشْيِهِ ، وَحَذَمَ فِي

طَيْرَانِهِ . قَالَ عُمَرُ رَضِيَ اللَّهُ عَنْهُ : « إِذَا أُذُنْتُ

فَتَرَسَلْتُ ، وَإِذَا أَقَمْتُ فَأَحْزِمُ » . و - الشيءَ حَذَمًا :

قطعه قطعًا سريعًا . فهو حَازِمٌ ، وَحَذِيمٌ .

(الحذيم) - يقال : سَيْفٌ حَذِيمٌ : قاطع .

(الحذم) : الأراب السراع . و - اللصوص

الحذاق .

(الحذم) : القصير القريب الخطو .

(الجذيم) من السيوف ونحوها : القاطع .

و - من الرجال : الحاذق بالشيء .

* (الحذومور) يُقَالُ : أَخَذَ الشَّيْءَ بِحَذُومِهِ

وَبِحَذَامِيرِهِ : بجذافيره .

* (الحذون) : حُجْرَةٌ الْقَمِيصِ .

(الجذنة) من الرجال : القصير . و - الصغير

الأذنين .

* (حَذَا) النعل - حَذُوبًا : قَدَّرَهَا وَقَطَعَهَا عَلَى

مِثَالٍ . يُقَالُ : حَذَا النَعْلَ بِالنَعْلِ . وَيُقَالُ : حَذَا

فُلَانٌ حَذُوَ فُلَانٍ : فَعَلَ مِثْلَ مَا يَفْعَلُ . و - لِفُلَانٍ

نَعْلًا : عَمِلَهَا لَهُ . و - فَلَانًا شَيْئًا : أعطاه إياه .

(حَذَى) الجِلْدَ ونحوه - حَذْيًا : قطعه . و -

الشَّرَابَ لِسَانَهُ : قرصه . فهو حَازِذٌ ، وَالْمَفْعُولُ

مَحْذِيٌّ . وَيُقَالُ : حَذَا فُلَانًا بِلِسَانِهِ : عَابَهُ .

(أَحْذَاهُ) : أعطاه . وفي الحديث : « مِثْلُ

الْجَلِيسِ الصَّالِحِ مِثْلُ الدَّارِيِّ ؛ إِنْ لَمْ يُحْذِكَ مِنْ

عَطْرِهِ غَلِقَتْكَ مِنْ رِيحِهِ » . وَيُقَالُ : أَحْذَاهُ طَعْنَةً :

طعنه طعنة قاطعة .

(حَازَاهُ) مُحَازَاةً ، وَجِذَاءً : صَارَ بِحَدَائِهِ وَوِازَاهُ .

(أَحْتَدَى): اتخذ جِذَاءً. - والحذاء: لِبْسُهُ.
 - ومثال فلان، أو على مثاله، أو به: سار على مثاله.
 (تَحَادَى) القومُ الشيءَ: تقاسموه.
 (استَحْدَاهُ): طلب مند جِذَاءً. - طلب
 منه عطاءً. يقال: استَحْدَيْتُهُ فَحَدَانِي.
 (الحَادِي): لابس الجِذَاءَ.
 (الجِذَاءُ): الثعل. - وما يطأ عليه البعير من
 نُحْفِهِ والفرس من حافره (على التشبيه). - وجِذَاءُ
 الشيء: ما يُحَادِيهِ. ودارى بجِذَاءِ داره: بإزائها.
 (الْحَدَاوَةُ): ما يسقط من الجلود حين تُبَشَّرُ
 وتُقَطَّعُ مما يُرْمَى.
 (الحُدَايَةُ): النصيب من الغنيمة.
 (الحَدَاءُ): صانع الأخذية. - وبائعها.
 (الحُدْوَةُ): الحُدَاوَةُ. - والشريحة من اللحم.
 (الحُدْيَا): الحُدَايَةُ. - هدية البشارة.
 ويقال: هو حُدْيَاكَ: بإزائك.
 (الحُدِيَّةُ): العطية.
 (المِحْدَى): الشفرة التي يُحْدَى بها. (ج)
 مِحَادٍ.
 (المِحْدَاءُ): الطعان العياب في أغراض الناس.
 * (حَرْبُهُ) بالحربة - حَرْبًا: طعنه بها. - وحَرْبًا:
 سَلَبَهُ جميع ما يملك. ويقال: حرب فلاناً ماله.
 فالفاعل حارب، والمفعول مَحْرُوبٌ. (ج)
 مَحَارِبٌ. وهو حَرْبٌ. (ج) حَرْبِي، وحَرْبَاءُ.
 (حَرْبٌ) - حَرْبًا: أخذ جميع ماله. - واشتدَّ
 غضبه. - قال: واحْرَبَاهُ. فهو حَرْبٌ. (ج)
 حَرْبِي.
 (أَحْرَبَ) النخل: أخرج حَرْبَهُ. - والرجل
 النُّخْلُ: لقمه بالحَرْبِ. - والحَرْبُ: أثارها.
 - فُلَانًا: دَلَّهُ على ما يُقْنِمُهُ.
 (حَارَبَهُ) مُحَارَبَةً، وجراباً: قاتله. - والله:
 عَصَاهُ. وفي التنزيل العزيز: ﴿إِنَّمَا جَزَاءُ الَّذِينَ
 يُحَارِبُونَ اللَّهَ وَرَسُولَهُ وَيَسْعَوْنَ فِي الْأَرْضِ
 فَسَادًا أَنْ يُقَتَّلُوا﴾.
 (حَرْبٌ) السِّتَانُ ونحوه: أَحَدُهُ. - فُلَانًا:

أَغْضَبَهُ. - فُلَانًا على فلانٍ: حَرَّضَهُ عليه.
 (أَحْتَرَبُوا): حارب بعضهم بعضًا. -
 فُلَانًا: حَرْبَةً.
 (تَحَارَبُوا): احْتَرَبُوا.
 (أَحْرَبْتِي): أضمر الشرَّ وعمياً للغضب.
 - المكان: اتَّسَعَ.
 (الحَرْبُ): القتال بين فئتين (مؤنثة) وقد
 تذكَّر على معنى القتال). والحربُ الباردة: أن
 يكيد كلٌّ من الطرفين المتعاديَّين لخصمه دون أن
 يُوَدَّى ذلك إلى حربٍ سافرة. (ج). (ج)
 حُرُوبٌ. يقال: قامت الحربُ على ساقٍ: اشتدَّ
 الأمرُ وصعبَ الخلاصُ منه. وَرَجُلٌ حَرْبٌ: شديدُ
 الحربِ شجاعٌ. وحَرْبٌ لِي وَعَلَى: عَدُوٌّ (يستوى
 فيه المذكر والمؤنث).
 (الحَرْبُ): الوَيْلُ والهلاك. يقال: واحْرَبَاهُ:
 عند إظهار الحزن والتأسف. - والطلع إذا كان
 بقشره.
 (الجِرْبَاءُ): دُوَيْبَةٌ من الفصيلة الحربائية، من
 الزواحف، على شكل ساءٍ أبيض، ذات قوائمٍ أربع،
 دقيقة الرأس، مخططة الظهر، تستقبل الشمسَ
 نهارها وتدور معها كيف دارت، وتتلون ألواناً.
 ويُضْرَبُ بها المثل في الحزم والتلون. فيقال: «أحرم

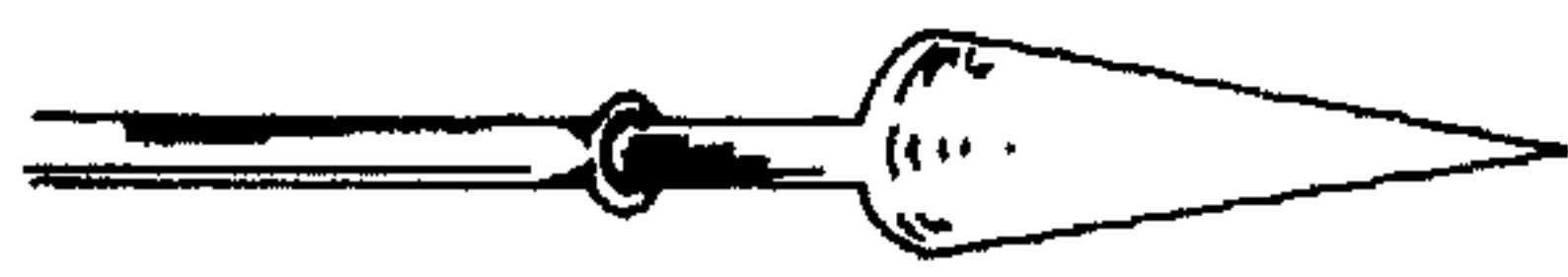

الرأس، تُستعمل في الحرب. (ج) جِرَابٌ.

 (الحَرْبَةُ): الكثيرة السلب. يقال: كتيبةٌ
 حَرْبَةٌ. ويقال: امرأةٌ حَرْبَةٌ: دساسةٌ مثيرةٌ
 للفتن. (مو).
 (الحَرْبِيَّةُ) - حرية الرجل: ماله الذي يعيش
 منه. - والسلبُ في الحرب. (ج) حَرَائِبُ.
 (المِحْرَابُ): العُرْفَةُ. وفُسِّرَ به قوله تعالى:
 ﴿فَخَرَجَ عَلَى قَوْمِهِ مِنَ الْمِحْرَابِ﴾. -
 القَصْرُ. وفي التنزيل العزيز: ﴿يَعْمَلُونَ لَهُ مَا يَشَاءُ
 مِنْ مَحَارِبٍ﴾. - صدر البيت وأكرم موضع
 فيه. - مقام الإمام من المسجد. ويقال: رجل
 مِحْرَابٍ: خبير بالحربِ شجاعٌ. (ج) مِحَارِبٍ.
 (المِحْرَبُ) من الرجال: المِحْرَابُ.
 (المَحْرُوبَةُ) - امرأةٌ مَحْرُوبَةٌ: سُلِبَتْ وَلَدُهَا.
 * (حَرْبُهُ) - حَرْبًا: أكله قَضَمًا. - وقطعه
 قطعاً مُسْتَدِيرًا. - ولكنه دَلَّكَ شَدِيدًا.
 (الحَرْبَةُ): الأكل.
 * (حَرَّتْ) الأرض - حَرَّتًا: شَقَّهَا بالمخراث
 ليزرعها. - النار: حَرَّكَهَا وأثارها بالمخراث.
 - الدَّابَّةُ أو نَفْسُهُ: أتعبها وأنهك قواها. -
 الشيءُ: بحث فيه وعنى به. - والقوسُ: هيأ لها
 حَرَائِمًا. - والمال: جمعه.
 (أَحْرَثَ) الدَّابَّةُ أو نَفْسُهُ: حَرَّتْهَا.
 (أَحْتَرَّتْ) الأرضُ والمالُ: حَرَّتْهُمَا.
 (الحَارِثُ) - أبو الحارث: كنية الأسد.
 (الحَرَاثُ): مَجْرَى الوتر في القوس. (ج)
 أَحْرَثَةٌ.
 (الجِرَاثُ): السهم قبل أن يُبْرَى ويُراش.
 - مجرى الوتر في القوس. - وسينخ النصل.
 (ج) أَحْرَثَةٌ.
 (الجِرَاثَةُ): حرفة الحَرَاثِ.
 (الحَرَثُ): الزرع. وفي التنزيل العزيز:
 ﴿وَيُهْلِكُ الْحَرَثَ وَالنَّسْلَ﴾. - الأرضُ

من حرباء، و: «تَلَوْنَ تَلَوْنَ الجِرْبَاءَ». ويقال:
 «أصرد من عين الجِرْبَاءِ»: لمن اشتدَّت إصابته
 بالبرد. (ج) حَرَائِبُ.

(الحَرْبَةُ): آلة قصيرة من الحديد محددة،

المحروثة . و - الطريق المثار بالحوافر لكثرة السير عليه . وحرث الدنيا : متاعها من مالٍ وبنين وغيرهما . وحرث الآخرة : العمل الصالح الباقي . و - الثوب والنصيب .

(الحرث) : من حرث الأرض .

(المخرث ، والمخرث) : آلة الحرث . و - الحديدية تحرك بها النار . ويقال : هو مخرث حرب : مولى بانارتها . (ج) مخرث .

* (حرج) أنيابه - حرجاً : حك بعضها ببعض من الحنق والغيظ .

(حرج) الصدر - حرجاً : ضاق . و - العين : حارت . و - إليه : لجأ عن ضيق . و - الشيء : هابه . فهو حرج .

(أخرج) في يمينه : حيث . و - فلاناً : أوقعه في الحرج ، أى الإثم . و - الشيء على فلان : حرّمه . و - فلاناً إلى كذا : أجهأ إليه .

(حرج) الشيء : حرّمه . وفي الحديث : اللهم إني أخرج حق الضعيفين : اليتيم والمرأة . و - عليه : ضيق . و - في الأمر : استمر في الإصرار عليه . و - الحيوان : وضع في عنقه الجرج .

(تخرج) : تجبّ الحرج ، أو فعل ما يخرج منه من الحرج . ويقال : تخرج أن يفعل كذا . وتخرج منه : تجبّه مع احتمال مشقة وضيق .

(الحارج) : الآثم .

(الحرج) : غيضة الشجر المتتفة لا يقدر أحد أن ينفذ فيها . و - من الثوق : الضامرة . و - المكتنزة الجسمية . و - الشديد الضيق . وفي التنزيل العزيز : ﴿يَحْمَلُ صَدْرَهُ ضَيْقاً حَرَجاً﴾ . و - الإثم ، وفي التنزيل العزيز : ﴿لَيْسَ عَلَى الْأَعْمَى حَرَجٌ﴾ . ويقال : «حدث عنه ولا حرج» : ولا بأس عليك .

(الحرج) : الذى يهاب الإقدام على الأمر .

(الجرج) : جبال الصائد . و - الذّعة . و - قلادة الحيوان . و - جماعة الغنم . (ج) جراج ، وأخراج ، وجرجة .

عوجه . و - الكوخ : سمنه . و - الشيء : طلاه كله .

(أخرد) : انفرد . و - النجم : انقض .

(تخرّد) : تنحى .

(الأخرد) : المصاب من الدواب بالخرّد . ويقال : رجل أخرّد : يخل لئيم . وهو أخرد اليدين .

(الحارد) : يقال : ناقة حارّد : قليلة اللبن .

(الخرّد) : يقال : رجل خرّد : معتزل عن الناس متنع . (ج) جراد .

(الخرّد) : ذاء يُصيب عصب الإبل فيضطرب مشيتها .

(الخرود) : من الثوق : القليلة الدر ، أو التى لا ذاء لها . (ج) خرد .

(الخريد) : المغزل المنحى . يقال : رجل خريد : فريد وحيد . وحنى خريد ، وبيت خريد : متنبذ متنع عن الناس . و - السمك المقدد . (ج) جراد ، وخرداء .

* (خرذب) خرذبة : تحف ونزق .

* (خر) الماء والهواء وغيرهما - حرارة : سخن فهو حار . ويقال : خر القتل : اشتد . و - فلاناً خراً : طبع الحريرة . و - الشيء - خراً : سخنه .

(خر) الرجل - جرة ، وحرارة : عطش . فهو حران ، وهى خرى . و - كبده : ييست من عطش أو حر . فهى خرى . (ج) جرار ، وحرارى . و - العبد حراراً : خلص من الرق . و - فلاناً خريّة : كان خراً الأصل .

(أخر) : صار حاراً . و - الشيء : جعله حاراً . ويقال : أحر الله صدره : عطشه .

(خرره) : أعتقه . ويقال : خرّ رقبته . و - الولد : أفردّه لطاعة الله وخدمة المسجد . قال تعالى على لسان امرأة عمران : ﴿رَبِّ إِنِّي نَذَرْتُ لَكَ مَا فِي بَطْنِي مُحَرَّرًا﴾ . و - الكتاب وغيره : أصلحه وجوّد خطه . و - الوزن : دقّ فيه . و - الرمي : أحكمه .

(استخر) : صار حاراً أو شديداً . و - القتل : اشتد . و - فلاناً : طلب منها حريرة فعملتها .

(الخرجة) : غيضة الشجر المتتفة لا يقدر أحد أن ينفذ فيها . و - الشجرة بين الأشجار لا تصل إليها الآكلة . (ج) حرج ، وجراج .

(الخرّوج) : من الثوق : المكتنزة الجسمية .

(الخرّيج) : الضيق . يقال : مكان خريج .

(المخرّاج) : ليلة مخرّاج : شديدة البرد .

(المخرّجة) : من الأيمان : التى لا مخرّج منها .

* (الخرّوج) : من الثوق : الطويلة الجسمية . و - الشديدة . و - الوقادة الحادة القلب . و - من الرياح : الباردة الشديدة . (ج) حراجيج .

* (الخرّجف) : من الرياح : الباردة الشديدة الهبوب مع جفاف . و ليلة خرّجف : باردة الريح .

* (خرّجل) : عدا يمتة ويسرة . و - تمّ صفاً في الصلاة وغيرها .

(الخرّجلة) : الجماعة من الخيل . (ج) حراجيل . ويقال : جاعوا حراجلة : على خيلهم .

* (خرّجم) الدواب : رد بعضها على بعض وجمعها .

(أخرّجم) القوم والدواب : اجتمعت . و - فلاناً : أراد أمراً ثم رجع عنه .

* (خرّدة) - خرّدا : قصده . وبه فسر قوله تعالى : ﴿وَعَدُوا عَلَى خَرْدٍ قَادِرِينَ﴾ . و - فلاناً عن قومه خروداً : اعتزلهم .

(خرّدة) عليه - خرّداً : غضب . و - اغتاظ فتحرش بالذى غاظه وهم به . فهو خرّد ، وحارد ، وخردان . و - الذابة : يئس عصبها خلقة أو من داء فصارت تخبط إذا مشت . فهى خرداء . و - فلاناً : ثقل الحمل عليه فلم يستطع المشى .

(أخرّد) في السير : أسرع . و - فلاناً : أفردّه ونحاه .

(خاردت) الإبل : انقطعت ألائها أو قلت . ويقال : حارّدت السنة : قل ماؤها ومطرها . و حارّدت حال فلان : ساءت . و حارّدت الرجل : بخل بعد جود .

(خرّد) فلاناً : أوى إلى كوخ . و - الشيء :

المحروثة . و - الطريق المثار بالحوافر لكثرة السير عليه . وحرث الدنيا : متاعها من مالٍ وبنين وغيرهما . وحرث الآخرة : العمل الصالح الباقي . و - الثوب والنصيب .

(الحرث) : من حرث الأرض .

(المخرث ، والمخرث) : آلة الحرث . و - الحديدية تحرك بها النار . ويقال : هو مخرث حرب : مولى بانارتها . (ج) مخرث .

* (حرج) أنيابه - حرجاً : حك بعضها ببعض من الحنق والغيظ .

(حرج) الصدر - حرجاً : ضاق . و - العين : حارت . و - إليه : لجأ عن ضيق . و - الشيء : هابه . فهو حرج .

(أخرج) في يمينه : حيث . و - فلاناً : أوقعه في الحرج ، أى الإثم . و - الشيء على فلان : حرّمه . و - فلاناً إلى كذا : أجهأ إليه .

(حرج) الشيء : حرّمه . وفي الحديث : اللهم إني أخرج حق الضعيفين : اليتيم والمرأة . و - عليه : ضيق . و - في الأمر : استمر في الإصرار عليه . و - الحيوان : وضع في عنقه الجرج .

(تخرج) : تجبّ الحرج ، أو فعل ما يخرج منه من الحرج . ويقال : تخرج أن يفعل كذا . وتخرج منه : تجبّه مع احتمال مشقة وضيق .

(الحارج) : الآثم .

(الحرج) : غيضة الشجر المتتفة لا يقدر أحد أن ينفذ فيها . و - من الثوق : الضامرة . و - المكتنزة الجسمية . و - الشديد الضيق . وفي التنزيل العزيز : ﴿يَحْمَلُ صَدْرَهُ ضَيْقاً حَرَجاً﴾ . و - الإثم ، وفي التنزيل العزيز : ﴿لَيْسَ عَلَى الْأَعْمَى حَرَجٌ﴾ . ويقال : «حدث عنه ولا حرج» : ولا بأس عليك .

(الحرج) : الذى يهاب الإقدام على الأمر .

(الجرج) : جبال الصائد . و - الذّعة . و - قلادة الحيوان . و - جماعة الغنم . (ج) جراج ، وأخراج ، وجرجة .

يكون بمعنى سرق تهماً . ومنه قولهم :
«محترس من مثله وهو حارس» : وهو يضرب
لمن يعيب الخبيث وهو أخبث منه .
(حرس) - حرساً : عاش حرساً . فهو
أحرس ، وهي حرساء . (ج) حرس .
(أحرس) بالمكان : أقام به حرساً .
(أحترس) منه : توقاه .
(تَحْرَسَ) منه : احترس .
(الاحتراس) (في علم المعاني) : أن يُؤْتَى في
كلام يوهم خلاف المقصود بما يذفعه .
(الجراسة) يقال : وضع فلاناً تحت
الجراسة : منعه من التصرف في ماله . (محدثه) .
(الأحرس) من الأبنية : الأصم . - القديم
العادي الذي أتى عليه حرس .
(الحرس) : الدهر . - الوقت الطويل منه .
يقال : مضى عليه حرس من الدهر . (ج) أحرس .
(الحرس) : الحراس . وفي التنزيل العزيز :
﴿وَأَنَا لَمَسْنَا السَّمَاءَ فَوَجَدْنَاهَا مُلَيَّتْ حَرَسًا
شَدِيدًا وَشُهُبًا﴾ . - الذين يرتبون لحفظ
السلطان وجراسته .
(الحرسى) : واحد الحرس ، وهم الخند ،
يرتبون لحفظ الحاكم وجراسته .
(الحريسة) : المحروسة . - جدار من حجارة
يقام لحراسة الغنم وحفظها . (ج) حرائس .
(المحروسة) : وصف غلب على القاهرة عاصمة
مصر .
* (حَرْشُهُ) - حَرْشًا : تحدشه . - الدابة :
حك ظهرها بعصا أو نحوها لتسرع . -
الصيد : هيجه ليصيده . ويقال : «أعلمني
بضرب أنا حرشته» ؟ وهو مثل يخاطب به العالم
بالشيء من يريد تعليمه . - الإنسان والحيوان :
أغراه . - بين القوم : أفسد .
(حرس) الشيء - حرساً : تحشن . فهو
أحرس ، وهي حرساء . (ج) حرس . وهو
حرس أيضاً .

(المحرورية) : طائفة من الخوارج تُنسب إلى
حرورية بقرب الكوفة ، لأنه كان بها أول
اجتماعهم وتحكيمهم حين خالفوا علياً ، وكان
عندهم تشدد في الدين حتى مرقوا منه . (وهو من
نادر معدول النسب) .
(الحري) : الخيط الدقيق تفرره دودة القز .
و (الحري الصناعى) : ألياف تُتخذ من
عجينة الخشب أو نسالة القطن .
(الحريرة) : القطعة من الحرير . - دقيق
يطبخ بلبن أو دسم .
(الحريرى) : صانع الحرير . - بائعه .
(المحر) : أداة تسوى بها الأرض يجرها
ثوران . (ج) محار .
(المحرور) : المنغيط .
* (حَرْزُهُ) - حَرْزًا : صائه .
(حَرْز) - حَرْزًا : اشتد ورعه .
(حَرْز) - حَرْزًا : امتنع وتحصن .
(أحزره) : حزره . - حازه . ويقال :
أحرز قصب السبق : سبق غيره إلى الفوز في أمر .
- ماله : أخره لوقت الحاجة إليه . - المكان
المتاع : جعله فيه .
(حَرْز) الشيء : بالغ في حفظه ، ومنه (في
اصطلاح الشرطة) : حرز جسم الجريمة أو أدواتها .
(أحزر) منه : توقاه .
(تَحْرَزَ) منه : احترز .
(استحزر) : صار في حرز .
(الحارز) - حرز حارز : منيع لا يدرك . ومنه
حديث الدعاء : «اللهم اجعلنا في حرز حارز» .
(الحرز) : السوء الحصى يُحفظ فيه
الشيء . - المكان المنيع يلجأ إليه . - العوذة .
(الحرز) : ما يُحْرَز .
(الحَرْزَةُ) : خيار المال .
(الحريز) : الحصين . يقال : حرز حريز .
(الحريزة) : ما لا يُباع لنفاسته . (ج) حرائز .
* (حَرْسُهُ) - حَرْسًا ، وجراسة : حفظه . وقد

(الأحز) : يقال : هو أحز منه حسناً : أكثر
حسناً وأرق .
(الحار) : الساخن . - من العمل : شاقه
وشديده . وفي المثل : «وَل حارها من تولى
قارها» : ول صعاب الإمارة من حظى بنعيمها .
(الحرارة) : السخونة . - حرقة في الفم
من طعام الشيء ، أو حرقة في القلب من التوجع .
(الحراريات) : مواد من الطفل تصنع منها
الأجسام التي تتعرض للحرارة العالية مثل الطوب
الحرارى .
(الحز) : الحرارة . (ج) حرور .
(الحز) : الخالص من الشوائب . يقال :
ذهب حز : لا يشوبه معيد آخر . وفرس حز :
عتيق الأصل . - الخالص من الرق . - الكريم .
(ج) أحرار . وهي حرّة . (ج) حرائر . - من
الأشياء : أفضلها . وساق حز : ذكر القمارى .
- من البقل : ما يؤكل غير مطبوخ . - الجزء
الظاهر من الوجه . يقال : لطم حروجه . - من
القول أو الفعل : الحسن منه . يقال : هذا من حز
الكلام . وما هذا منك بحز : بحسن ولا جميل .
(الحراز) : صانع الحرير . - بائعه .
(الحرّة) : أرض ذات حجارة سود كأنها
أحرقّت . (ج) حرار . - البثرة الصغيرة .
- موضع بظاهر المدينة تحت واقم ، وبها كانت
وقعة الحرّة أيام يزيد بن معاوية .
(الحرّة) خلاف الأئمة . ويقال : سحابة
حرّة : كثيرة المطر .
(الحرّية) : الخلوص من الشوائب أو الرق أو
اللوم . - كونه الشعب أو الرجل حراً . -
(في الاقتصاد) : مذهب اقتصادى يرمى إلى إعفاء
التجارة الدولية من القيود والرؤسوم . (ج) .
(المحرور) : حرّ الشمس . وفي التنزيل
العزيز : ﴿وَمَا يَسْتَوِي الْأَعْمَى وَالْبَصِيرُ * وَلَا
الظُّلُمَاتُ وَلَا النُّورُ * وَلَا الظُّلُّ وَلَا الْحُرُورُ﴾ .
- الحر الدائم . - النار . (ج) حرائر .

(حَارَضَ) على العمل : واطَّلب .
 (حَرَضَهُ) على الشيء : حَثَّ عَلَيْهِ . وفي التنزيل العزيز : ﴿ يَا أَيُّهَا النَّبِيُّ حَرِّضْ الْمُؤْمِنِينَ عَلَى الْقِتَالِ ﴾ . و- الثوب : صبغه بالإحريض .
 (تَحَارَضُوا) عليه : حَرَّضَ بَعْضُهُمْ بَعْضًا .
 (الأَحْرَضُ) من الرجال : المتفتت أشفار العين .
 (الإحْرِيسُ) : العَصْفَرُ . و- من الرجال : الساقط الذي لا يقدر على النهوض . و- الذي لاخير فيه . (ج) أَحْرَائِضُ .
 (الحَارِضَةُ) من الرجال : المريضُ الفاسدُ . و- من لاخير فيه .
 (الحَرَّاضُ) : مُعَالِجُ الحُرْضِ . و- المشتغل فيه .
 (الحَرَّاضَةُ) مؤنث الحَرَّاضِ . و- موضع إحراق الأشنان وحجر الجص . و- سوق الأشنان .
 (الحَرَضُ) : الشَّدِيدُ المرض (وصف بالمصدر) ، وفي التنزيل العزيز : ﴿ تَاللَّهِ تَفْتَأُ تَذَكُرُ يُوسُفَ حَتَّى تَكُونَ حَرَضًا ﴾ . و- الضعيف الذي لا يقوى على القتال . و- الذي لا يرجي خيره ولا يخاف شره . و- من الثوب : حاشيته وطَّرتُه . (ج) أَحْرَاضُ ، وَحُرْضَانُ ، وَحِرْضَةٌ .
 (الحَرَضُ) من الرجال : الحَرَضُ . (ج) أَحْرَاضُ .
 (الحَرَضُ) : الأشنان . و- رماد إذا أحرقت ورش عليه الماء العقد وصار كالصابون تنظف به الأيدي والملابس . و- حجر الجير .
 (الحِرْضَةُ) من الرجال : الفاسد المتسرك . (ج) حِرْضُ .
 (الحِرْضَةُ) : الذي لا يشتري اللحم ، ولا يأكله إلا أن يجده عند غيره .
 (المِحْرَضَةُ) : وعاء الحَرَضِ .
 * (حَرَفَ) عَنهُ - حَرَفًا : مَالٌ وَعَدَلُ . و- لعِياله : كَسَبَ لَهُمْ مِنْ كُلِّ حِرْفَةٍ وَجْهَةٌ . و- الشيء عن وجهه - حَرَفًا : صَرْفَهُ وَغَيْرَهُ .
 (حَرَفَ) الشيء - حَرَفًا : صَارَ لاذِعًا لِلْفَمِ وَاللِّسَانِ .

و- من الناس : الشُّبُوحُ أَوْ الضَّعْفَاءُ . و- من الجيش : المُشَاةُ . و- جنس نبات خشن من الفصيلة المركبة . (وانظر : حَرشُوف) . (ج) حَرَشِيفُ .
 (الحَرَشِيفُ) : الأرض الغليظة .
 * (حَرَصَ) - حِرْصًا : جَشِيعٌ . و- على الشيء : اشتدَّت رَغْبَتُهُ فِيهِ . و- على الرجل : أشفق وجُدَّ في نفعه وهدايته . وفي التنزيل العزيز : ﴿ لَقَدْ جَاءَكُمْ رَسُولٌ مِنْ أَنْفُسِكُمْ عَزِيزٌ عَلَيْهِ مَا عَنِتُّمْ حَرِيصٌ عَلَيْكُمْ ﴾ . و- الشيء : شَقَهُ . يقال : حَرَصْتَ الشَّجَةَ الجِلْدَ ، وَحَرَصَ القِصَارُ الثوبَ . و- الجِلْدَ ونحوه : قَشَرَهُ . يقال : حَرَصَ المَطْرُ وَجَةَ الأَرْضِ ، وَحَرَصَتِ الماشيةُ المرعى : لم تترك منه شيئاً . فهو حَارِصٌ . (ج) حُرَاصُ . وهي حارصة . (ج) حَوَارِصُ .
 (حَرَصَهُ) عليه : قَوَّى رَغْبَتَهُ فِيهِ . و- الشيء : حَدَّثَهُ . ويقال : حَرَصْتُهُ الحُمُرُ : عَضَّضْتُهُ .
 (احْتَرَصَ) الرجلُ : جَهِدَ فِي تَحْصِيلِ شَيْءٍ .
 (تَحَرَّصَ) الشيءُ : جَهِدَ فِي اخْتِيَارِ الوَقْتِ المُنَاسِبِ لَهُ . يُقَالُ : هُوَ يَتَحَرَّصُ غَدَاءَهُمْ وَعَشَاءَهُمْ .
 (الحارِصَةُ) : الشَّجَّةُ التي تشقُّ الجِلْدَ قِرَالًا .
 (الحَرِصَةُ) : الحَزَقُ فِي الثوبِ . و- من الشَّجَاجِ : الحارِصَةُ .
 (الجِرْصِيَانُ) : باطنُ الجِلْدِ . و- قِشْرَةُ رَقِيقَةٌ بَيْنَ الجِلْدِ واللَّحْمِ تَقْشُرُ بَعْدَ السَّلْخِ .
 (الحَرِيسَةُ) من الشَّجَاجِ : الحارِصَةُ .
 * (حَرَضَ) - حُرُوضًا : كَلَّ وَأَعْيَا . و- أَشْرَفَ عَلَى الهَلَاكِ . و- فَسَدَ حُلْفَهُ أَوْ عَقَلَهُ أَوْ مَذَهَبَهُ . و- الشيءُ : أَفْسَدَهُ .
 (حَرَضَ) الثوبَ - حَرَضًا : بَلَّيْتِ طَرْتَهُ . و- فلانٌ : فَسَدَتْ مَعِدَّتُهُ . و- أَذَابَهُ الهَمُّ . و- جَمَعَ الإحْرِيسَ .
 (حَرَضَ) - حَرِاضَةً : حَرَضَ . فهو حَرِيسٌ .
 (أَحْرَضَ) فلانٌ : وُلِدَ لَهُ وَلَدٌ مَسْوِيٌّ . و- الحُبُّ ونحوه فلاناً : أَشْقَاهُ .

(حَرَشَ) - حُرُوشَةً : خَشِنَ .
 (أَحْرَشَ) الصيدَ : حَرَشَهُ .
 (حارِشَه) : قَاتَلَهُ .
 (حَرَشَ) بينهم : حَرَشَ . و- الإنسانَ والحَيوانَ : حَرَشَهُ .
 (احْتَرَشَ) الصيدَ : حَرَشَهُ . و- فلاناً : خدعه . و- الشيءَ : جمعه . ويقال : احْتَرَشَ لعِياله : اكتسب ما يَعُولُهُمْ بِهِ .
 (تَحَرَّشَ) به : تَعَرَّضَ لَهُ لِتَهْيِجَتِهِ .
 (الحارِشُ) : مَرَضٌ طَفِيلِيٌّ يَصِيبُ البَقْرَ خاصَّةً فِي لِسَانِهَا وَخَدَّهَا وَلَحْيَيْهَا فيظْهَرُ فِيهَا وَرَمٌ وَقروحٌ .
 (الحَرَشُ) : الأثرُ . و- أثر الجرح يثراً فلا يثبت مكانه شعر أو وبر . و- الخديعة . (ج) حِرَاشُ .
 (الحَرَشَاءُ) - ناقةٌ حَرَشَاءُ : جَرَبَاءُ . وَنُقْبَةٌ جَرَشَاءُ : لم تُطَلَّ بِالقَطِرَانِ . وَنِباتٌ سُهْلِيٌّ كَالصَفْرَاءِ والغبراءِ وهي أعشاب تستطيبها الماشية . و- الخردل البرِّي . (ج) حُرْشُ .
 (الحريشُ) : حيوانات من كثيرات الأرجل الشفوية ، وتسميها العامة : «أم أربعة وأربعين» .

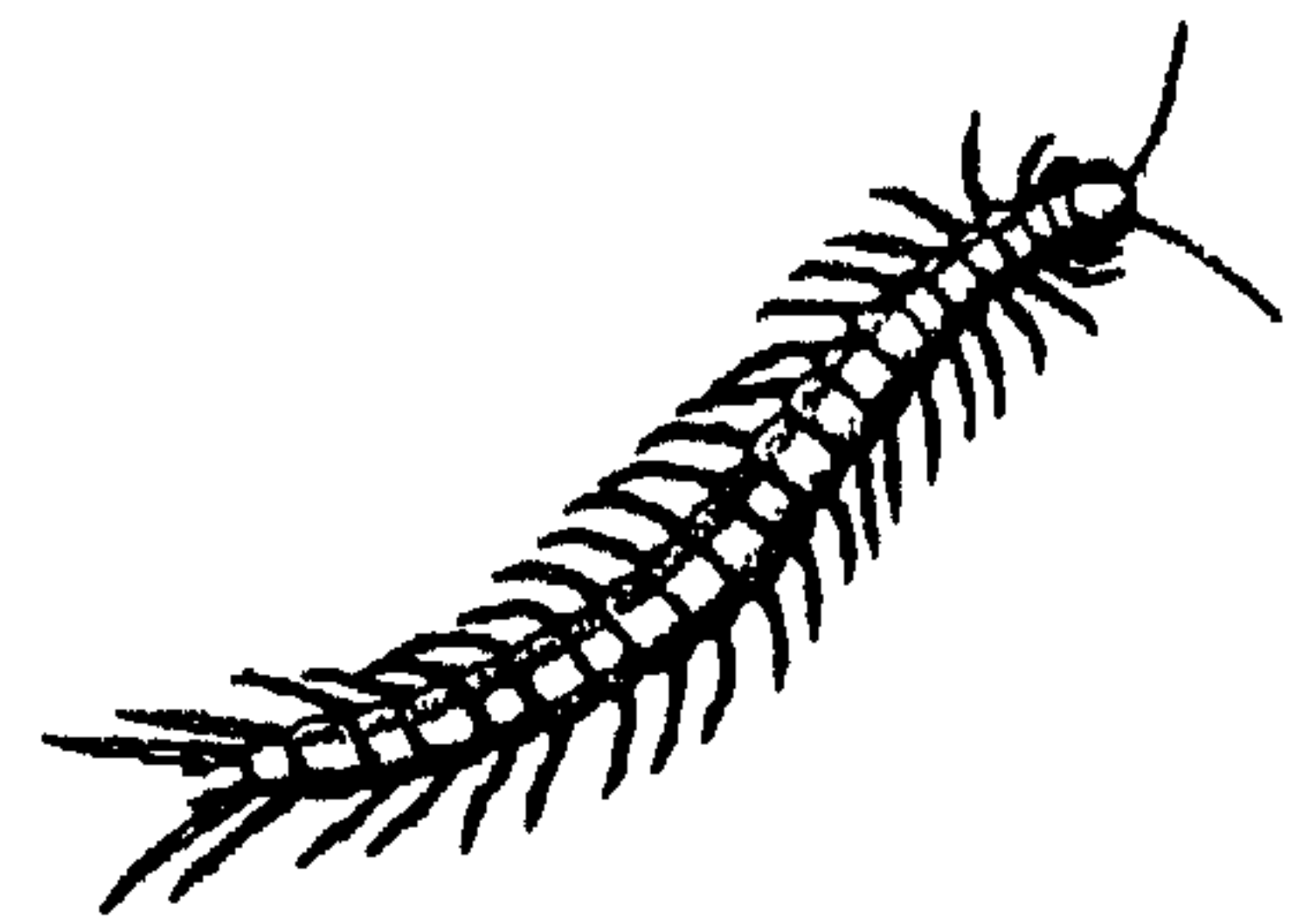

(الحَرِيشَةُ) يقال : أُخْرِجْتُ لَهُ حَرِيشَتِي : يَمْلِكُ يَدِي .
 (المِحْرَاشُ) : المِخْجَنُ . (ج) مِحْرَاشُ .
 * (الحَرَشِيفُ) : فُلُوسُ السَّمَكِ . و- مَا يُزَيَّنُ بِهِ السِّلَاحَ مِنْ فِضَّةٍ وَنُحُومًا ، (على التشبيه) . و- صفار الطير والحَيوانِ . و- الجراد لم تنبت أجنحته . و- قشور دقيقة على أجسام بعض الحشرات كالفراش من رتبة حرشفية الأجنحة .

اتخذها . ويقال : أُحرق فلاناً : برّح به وآذاه .
وأُحرقه باللسان : عابه وتنقصه . ويقال : أُحرق
لنا من هذه القصبية ناراً : أقيسنا .

(حَرَقَتِ) النارُ الشيءَ : أُحرقتهُ . ويقال :
حَرَقَهُ بالنارِ . - والمرعى الإبلُ : عطشها .

(أحرق) الشيءُ : أحرقتُه النارُ . - هلك .
(تَحْرَقُ) الشيءُ : مُطاولُ حرقه . - النارُ :
توقدت والتهبّت .

(الحارق) : سِينُ السَّبْعِ .

(الحارقة) : السَّبْعِ . - النارُ . - والعصبية
التي تجتمع بين رأس الفخذ والورك . وهما حارقتان .
ويقال : امرأة حارقة : تُكثِرُ سَبَّ جاراتها .

(الحاروقة) من السُّيوفِ : الماضي .

(الجراق) : أداة يُلقحُ بها النَّخْلُ . - من
يُفسد في كلِّ شيءٍ . ويقال : نارُ جِراقٍ : لا تبقى
شيئاً . وَرَمَى جِراقٍ : شديد .

(الحُراق) : أداة يُلقحُ بها النَّخْلُ . -
ما تقع فيه النَّارُ عند القدح من خِرقَةٍ ونحوها . -
الذي يُفسد في كلِّ شيءٍ . - الماءُ الشَّدِيدُ
الملوحه . - من الخيلِ : العَدَاءُ . ويقال : نارُ
حُراقٍ : جِراقٍ .

(الحُراقَة) : ما تقع فيه النَّارُ عند القدح من
خِرقَةٍ ونحوها .

(الحُراق) : الحُراقَة . - من الخيلِ :
الحُراق . - الماءُ الشَّدِيدُ الملوحه .

(الحُراقَة) : ضربٌ من السُّنَنِ فيها مرامي
نيرانٍ يُرمى بها العدوُّ في البحرِ . - سفينةٌ خفيفةُ
المَرِّ . (ج) حُراقات . والحُراقات : مواضع
القلائين والفحامين .

(الحُراق) : أثرُ النَّارِ في الثوبِ ونحوه . (ج)
حُروق .

(الحُراق) : النَّارُ . - لهبها . - أثرُ يُصيب
الثوبَ من النَّارِ أو دَقُّ القَصَّارِ .

(الحُرقان) : اصطكاكُ الفخذين عند المشي .

(الحُرقَة) : الحرارة . - ما يجذّه الإنسان من

الحرفُ ليس في لسانِ العَرَبِ . - واللُّغَةُ واللُّهجةُ .
ومن الحديث : « نزلَ القرآنُ على سبعةِ أَحْرَفٍ » .
- الطريقة ، والوجه .

(الحُرْف) : كلُّ ما فيه حرارةٌ ولذعٌ . - حَبُّ
الرَّشادِ .

(الجِرْفَة) : وسيلةُ الكسبِ من زراعةٍ وصناعةٍ
وتجارةٍ وغيرها . ويقال : جِرْفَتُهُ أن يفعل كذا :
دأبه ودَيْدَنُهُ . (ج) جِرْفٌ .

(الجِرْفِي) : الشَّخْصُ الذي يَكسِبُ عيشه
بالعَمَلِ في حرفةٍ بصفةٍ مُستمرةٍ ومنظمةٍ . (مجم) .

(الحَرِيف) : المعاملُ في الجِرْفَة . (ج) حُرْفاءُ .
(المُحارِف) : المخرومُ يَطْلُبُ فلا يُرْزَقُ ،
وهو بخلاف المبارك .

(المِحْراف) : المسبارُ الذي يُقاسُ به الجِرْحُ .
(ج) مَحارِيفُ .

(المِحْرَف) : المِحْرافُ . (ج) محارف .
(المُنْحَرِف) (في الرياضة) : شكلُ رِباعيٍّ
لا يوجد به ضِلَعانِ متوازيان . (وشبهُ
المنحرف) : شكلُ رِباعيٍّ يوجد به ضِلَعانِ
متوازيان . (مجم) .

* (حَرَقَ) الحديدُ - حَرَقاً : بَرَدَهُ . يقال :
حَرَقَهُ بالبردِ . - أنيابه : حلكٌ بعضها ببعضِ
حتى سُمِعَ لها صريرٌ . ويقال : حَرَقَ بانيابه ،
وهو يَحْرَقُ عليه الأرمُ . - القَصَّارُ الثوبَ : أثَرُ
فيه بالدَّقِّ . - النارُ الشيءَ : أثرتُ فيه .
ويقال : حرقه بالنارِ . فالفاعلُ حارقٌ ، وحريقٌ ،
والمفعولُ مَحْرُوقٌ ، وحريقٌ .

(حَرَقَ) - حَرَقاً : انقطعت حارقته . -
الثوبُ : تقطع من الدَّقِّ . - الشعرُ والریشُ :
تقطع وسقط . - اللحيةُ : قصُرَ فيها شعرُ الدَّقْنِ
عن شعرِ العارضين . - فلانٌ : تشققت
أطرافه . فهو حَرَقٌ .

(حَرَقَ) : انقطعت حارقته . فهو مَحْرُوقٌ .
(أحرقت) النارُ الشيءَ : حرقته . ويقال :
أحرقه بالنارِ . - الشيءُ : أهلكه . والحريقةُ :

(حُرْف) فلانٌ في ماله : ذهب منه شيءٌ .
(أحرف) : استغنى بعد فقرٍ . - كَدُّ على
عياله . - جازى على خيرٍ أو شرٍّ . - الناقةُ
ونحوها : قرأها .

(حارَف) الجِرْحُ : قاسه بالمِحْرافِ . -
فلاناً : عامله في حرفته . - كافأه وجازاه . -
فأخره .

(حُورِف) فلانٌ : قَدِرَ عليه رزقُه . -
كسبه : ضيقٌ عليه فيه .

(حَرَفَ) الشيءَ : أماله . يقال : حَرَفَ
القلمُ : قَطَعَهُ مَحْرَفًا . - الكلامُ : غيرَه وصرفه
عن معانيه . وفي التنزيل العزيز : ﴿ يُحَرِّفُونَ
الْكَلِمَ عَنْ مَوَاضِعِهِ ﴾ .

(أحترف) : اتَّخَذَ جِرْفَةً . - لأهله :
اكتسب . فهو مُحْتَرِفٌ .

(أثْمَحَرَفَ) : مال . ويقال : أئحرف يزاجه :
مال عن الاعتدال . - إلى فلانٍ : مال إليه . -
عن فلانٍ : انصرف .

(تَحْرَفَ) عنه : انحرف . - لعياله احترف .
(الحَرافَة) : جِدَّةٌ في الطعمِ تُحْرِقُ اللِّسانَ
والفم . ويقال : فيه حَرافَةٌ .

(الجِرْفِي) : الذي فيه حَرافَة ، يُقال : بصل
جِرْفِي .

(الحَرْف) من كلِّ شيءٍ : طرفه وجانبه .
ويقال : فلان على حَرْفٍ من أمره : ناحية منه إذا
رأى شيئاً لا يعجبه عدلٌ عنه . وفي التنزيل العزيز :
﴿ وَمِنَ النَّاسِ مَن يُعَبِّدُ اللَّهَ عَلَى حَرْفٍ ﴾ ، أي
يعبده في السَّراءِ لا في الضَّرَّاءِ . - من الدُّوابِّ :
الضَّامرةُ الصُّلْبَةُ . - كلُّ واحدٍ من حُرُوفِ المَباني
الثمانية والعشرين التي تتركب منها الكلمات ،
وتسمى حُرُوفِ الهجاء . - كلُّ واحدٍ من حُرُوفِ
المعاني ، وهي التي تُدَلُّ على معانٍ في غيرها وترتبط بين
أجزاء الكلام ، وتتركب من حرفٍ أو أكثر من
حُرُوفِ المَباني ، وهي أحدُ أقسامِ الكَلِمَةِ الثلاثة من
اسمٍ وفِعْلٍ وحَرْفٍ . - الكلمةُ . يقال : هذا

القتال ، وهي : ذو القعدة وذو الحجة والمحرم ورجب . وفي التنزيل العزيز : ﴿إِنَّ عِدَّةَ الشُّهُورِ عِنْدَ اللَّهِ اثْنَا عَشَرَ شَهْرًا فِي كِتَابِ اللَّهِ يَوْمَ خَلَقَ السَّمَوَاتِ وَالْأَرْضَ مِنْهَا أَرْبَعَةٌ حُرْمٌ﴾ ، ويقال : حرامٌ الله لا أفعل كذا : يمينُ الله .

(الحرامِي) : اللص . (مو) .
(الحَرَم) : حرم مكة . والحَرَمَان : مكة والمدينة . وحَرَمُ الرجل : ما يُقاتل عنه ويحميه .
- ورجته (مو) . (ج) أَحْرَامُ .
(الحُرْمَة) : ما لا يجزئ انتهاكُه من ذمّة أو حقٍّ أو صحبة أو نحو ذلك . و - المرأة . و - حَرَمُ الرجل وأهله . و - المهابة . (ج) حُرْمٌ .
(الحَرَمِي) : المنسوبُ إلى الحَرَم من الناس ومن غيرهم . يقال : ثوبٌ حَرَمِيٌّ .

(الجَرَمِي) : المنسوب إلى الحَرَم على غير قياس .
(الحَرِيم) : ما حُرِّم فلا يُنتهك . و - ثوب المُحَرَّم . و - من كلِّ شيء : ما تبعه فحُرِّم بحُرْمته من مرافقٍ وحقوقٍ ؛ فحرِّم الدار : ما أُضيف إليها من حقوقها ومرافقها ، وما دَخَلَ في الدار مما يُغلق عليه بابها . وحرِّم المسجد ، وحرِّم البئر : الموضع المحيطُ بهما . (ج) أَحْرَامُ .

(الحَرِيمَة) : ما فات من كلِّ مطموع فيه .
(المُحَرَّم) : ذو الحُرْمَة . و - من الإبل : الصَّعب الذي لا يُركب ، كأنما حُرِّم ظهره . و - أول شهور السنة الهجرية ، وهو ثالث الأشهر الحُرْم الثلاثة المتتابعة . ولا يأتي المُحَرَّم إلا معرفاً بأل . (ج) المحارِمُ والمحارِم والمحرّمات . و - من الجلُود : ما لم يُدبِّع ، أو ما لم تتمّ دباعته . و - من السِّياط : الحديد الذي لم يُلَيِّن بعدُ . و - من الأنف : ماريته .
(المَحْرَم) : ذو الحُرْمَة . و - من النساء والرجال : الذي يحُرِّم التزوُّج به لرحمته وقربته . و - ما حَرَّمَ الله تعالى . (ج) مُحَارِمٌ . وَمَحَارِمٌ اللَّيْل : مخاوفه .

(المَحْرَم) : لباس الإحرام .
(المَحْرَمَة ، والمَحْرُمَة) : ما يحرم انتهاكُه من

حركة الرُّحَى . و - (في علم الصوت) : كيفية عارضة للصوت ، وهي الضمّ والفتح والكسر ، ويُقابلها السكون .

(المِخْرَاك) : أداة تحركُ بها النارُ . ويقال : هو مِخْرَاكٌ : دأبُه هَيَّجَ الفتن .

(المَخْرَك) : أصل العنق من أعلاه ، وهو منتهى العنق عند المَفْصِل من الرأس . و - مَقْطَع العنق .
* (المَخْرَكَة) : رأس الورك ، أو طرفه ممَّا يلي الأرض حين القعود . (ج) خَرَائِكُ ، وخَرَائِكُك .
(المَخْرُوك) : الكاهل . و - الغليظ القوي .

(المَخْرَكِي) : ما ينسب للحركة . ويستخدم في الطب لوصف المسارات العصبية المستولدة عن حركة العضلات ، بالمقابلة مع الجِس ، وهو ما ينقل التنبيهات الحسية إلى المراكز العصبية .

* (حَرَم) فلاناً الشيء - حَرَمَانًا : منعه إِيَّاه .
(حَرَم) الشيء - حُرْمَة : امتنع . ويقال : حَرَمَ عليه كذا . و - الصلاة حُرْمًا : امتنع فعلها .
(أَحْرَم) الرجل : دَخَلَ في الحَرَم ، أو البلد الحَرَام ، أو في الشهر الحَرَام ، أو في حُرْمَة من عهدٍ أو ميثاق . و - بفلان : نَزَلَ في حَرَمِهِ احتِئَاءً به . و - بالصلاة : دَخَلَ فيها . و - عن الشيء : أَمْسَكَ . و - بالحج أو العمرة : دَخَلَ في عَمَلٍ يحرم عليه به ما كان حَلَالًا .
(حَرَم) الشيء عليه أو على غيره : جعله حَرَامًا .

(أَحْرَمَة) : كَرَمه .
(تَحْرَم) منه بحُرْمَة : تَحَمَّى وتمنَّع . و - فلانٌ بفلانٍ : عاشره ومآلحه وتأكدت الحُرْمَة بينهما . و - بطعاميه ومجالسته : حَرَمَ عليه بسببهما ما كان له أُخْذُه .

(استَحْرَم) الشيء : عدّه حَرَامًا .
(الحَرَام) : الممنوع من فعله . والبيت الحرام : الكعبة . والمسجد الحَرَام : الذي فيه الكعبة : والبلد الحَرَام : مكة . والشهر الحرام : واحد الأشهر الأربعة التي كان العرب يُحرمون فيها

لذعة الطعم أو الحُبُّ أو الحزن .

(الحَرْقَة) : أعلى اللهاة من الخلق .
(الحَرْقِي) : اضطرام النار وتَحْرُقُها . و - اللهب . و - اسم من الاحتراق . و - ما أُحرق النبات من حرٍّ أو بَرْدٍ أو ريحٍ أو غير ذلك من الآفات .
(الحَرْقِيَة) : الحرارة . و - نوع عَليظ من الحَساء . (ج) حَرَائِقُ .

* (الحَرْقَة) : عَقْدَة الخَنْجِرة .
(الحَرْقَة) : أصل اللسان . و - الكريمة من الإبل . (ج) حَرَائِقُ .

* (حَرْقَص) في مشييه وكلامه : قاربَ فيهما . و - التَّسَجُّج : جعله متقاربًا .
(الحَرْقُوص) : دَوِيَّة نحو البرغوث . و - نواة البُسرة الخضراء . و - طرف السوط . (ج) حَرَائِقِصٌ .

* (الحَرْقَة) : عَظْمُ رأس الورك . (ج) حَرَائِقُفٌ .
(في علم الأحياء) : إحدى عظام الحزام الحوضي في الفقاريات ، ويطلق عليه العظم الحرقفي .
(الحَرْقُوف) : الدابة المهزولة .

* (حَرَكَ) - حَرَكَتًا : شكَا حارَكه . و - ألْحَفَ في المسألة . و - امتنع من الحق الذي عليه . و - الحيوان أو الإنسان : أصاب حارَكه . و - الحارَك : قطعته . و - فلانًا بالسيف : ضرب عُنُقَه ، أو أصاب منه أي عضو آخر . و - صَيَّدَ البَحرَ - حَرَكَتًا : قَلَّ .

(حَرَكَ) - حَرَكَتًا : عَنَّ عن النساء ، فهو حَرِيكٌ .
(حَرَكَ) - حَرَكَتًا ، وحَرَكَتًا : خرج عن سكونه .

(حَرَكَه) : أخرجه عن سكونه .
(تَحْرُك) : حَرَكَ في قوَّة .
(الحَارِك) : أعلى الكاهل .
(الحَرَكَ) : الحركة . يُقال : ما به حَرَكَ .
(الحَرَكَ) - غَلَامٌ حَرَكَ : خفيف ذكِّي .

(الحَرَكَ) : (في العرف العام) : انتقال الجسم من مكانٍ إلى مكانٍ آخر ، أو انتقال أجزائه كما في

عهد أو ميثاق أو نحوهما . و - زوجة الرجل و عياله
وما يحميه . (ج) محارم .
(المحزوم) : الشقى الذى لا يصيب خيرا
من وجه يتوجه إليه .
* (بحرمد) فى الأمر : ليج ومحك فيه .
* (حزمه) : لفته .
(تحرمت) : صار ذكيا .
* (الجرماس) : الأملس . و - الصلب الشديد .
(ج) حراميس .
(الجزميس) : الجرماس . يقال : سنة جزميس :
شديدة مجذبة . (ج) حراميس .
* (الحزمل) : نبات صحراوى ، من الفصيلة
الرطريطية ، يستعمل فى الطب .
(الحزملة) : كساء قصير واسع يحيط بالعنق
ويقع على الكتفين متديلا فوق الظهر والذراعين .
مفتوح من الأمام . (د) .
* (حزبت) الدابة - حراثا ، وحرونا : وقعت
حين طلب جريها ورجعت القهقرى . و - فلان
بالمكان : لزمه فلم يفارقه . و - العسل فى الخلية :
لرق فمسر نزعته . و - فلان فى البيع : لم يزد فى الثمن
ولم ينقص ، فهو وحى حرون . (ج) حرن .
(الجحران) من النحل : ما حرن بالشهد فلم
يرحه . و - ما مات فيه . (ج) محارين .
* (أحزبتى) : (انظر : حرب) .
* (حرا) به - حزا : خلق به وجدر . فهو حرى .
(ج) أحزباء . وهى حريئة . (ج) حرايا .
(حرى) الشىء - حزيا : نقص . و -
عليه : غضب . و - الشىء : اتجه نحوه . ويقال
حرى أن يكون ذلك : عسى .
(أحراه) : نقصه .
(تحرى) بالمكان : تمكث . و - فى الأمور :
قصد أفضلها . و - الشىء : حراه . و - توجهاه . و -
اجتهد فى طلبه ودقق . ويقال : تحرى عنه .
(الأحزى) : الأفضل والأجدر .
(الحرا) : مصدر ، ويوصف به على لفظه

بمعنى الحرى . يقال : هم حرا أن يفعلوا كذا .
(الحرى) : الحزا . و - الناحية والجانب .
و - كيناس الظى . (ج) أحراء .
(الحراوة) : الحرافة .
(الحروة) : الحراوة . و - حرقه فى الحلق
والصدر والرأس من الوجع أو الغيظ . و -
الرائحة الكريهة مع حدة فى الخياشيم .
* (حزا) الإبل ونحوها - حزا : جمعها وساقها .
و - السراب الشخص : رفعه .
(أحزوزا) : اجتمع . و - الطائر : ضم
جناحيه وتجاوى عن بيضه .
* (حزب) الأمر - حزبا : اشتد . و - الأمر
فلانا : نابه واشتد عليه . وفى الحديث : « كان
رسول الله ﷺ إذا حزبه أمر صلى » . ومن
دعائه : « اللهم أنت عذتى إن حزبت » . فهو
حازب . (ج) حزب . وهى حازبة . (ج)
حزب . وهى حازبة . (ج) حوازب . وهو
حزيب أيضا . (ج) حزب .
(حازب) فلانا : نصره وعاضده .
(حزبهم) : جعلهم أحزابا . و - القرآن :
قسمه أحزابا يقرأ أحدها كل يوم .
(تحازب) القوم : صاروا أحزابا . و -
عليه : تعاونوا عليه .
(تحزب) : القوم : تحازبوا .
(الجزب) : الأرض الغليظة الشديدة . و -
الجماعة فيها قوة وصلابة . و - كل قوم تشاكلت
أهواؤهم وأعمالهم . وفى التنزيل العزيز : ﴿ كُلُّ
حزبٍ بما لديهم فرحون ﴾ . و - حزب الرجل :
أعدائه . وفى التنزيل العزيز : ﴿ أولئك حزب
الله ﴾ . و - النصيب . و - ما يعتاده المرء من
صلاة وقراءة ودعاء . (ج) أحزاب .
(الجزباء) : الأرض الغليظة الشديدة . (ج)
حزايى .
* (حزحز) الشىء : زحزحه . و - القوم : قدم
بعضهم وأخر بعضا عند التبعة .

(تحزحز) عن الشىء : ترحزح .
(الحزحزة) : ألم فى القلب من وجع أو غيظ
أو خوف .
* (حزر) اللين ونحوه - حزورا : حمض .
ويقال : حزر الوجه : عبس . و - الشىء
حزرا : قدره بالتخمين ، فهو حازر .
(الحزراء) : ما حمض من اللبن ونحوه .
(الحزرة) - حزره المال : خياره . ويقال :
هذا حزره نفسى : خير ما عندى . وفى الحديث :
« لا تأخذوا من حزرات أنفس الناس شيئا » .
(الحزور) : المكان الغليظ . و - الغلام
الذى قد شب وقوى .
(الحزورة) : الناقة المدللة . و - الراية
الصغيرة .
(الحزور) : الغلام القوى . و - الرجل القوى .
(حزيران) : الشهر التاسع من الشهور
السريانية ، ويقابله شهر يونية من الشهور الرومية .
(الحزيرة) من المال : الحزرة . (ج) حزائر .
* (حزه) - حزا : قطعه ولم يفصله . ويقال :
حز الشىء فى صدره أو قلبه : أثر فيه .
(أحز) على كرم فلان وشرفه : زاد عليه .
(حازه) محازة ، وجزازا : استقصاه . ويقال :
بينهما شركة جزاز : لا يثق كلاهما بصاحبه .
(حززه) : أكثر فيه الحز . يقال : حزز أسنانه .
(أحزته) : حزه . ويقال : أحز السيف
رأسه : قطعه .
(التحزير) : يقال : فى أسنانه تحزير : تحديد
كأسنان المنشار .
(الحزاز) : ألم يحز فى القلب من وجع أو غيظ
أو خوف . و - ألم من الطعام يحمض فى المعدة . و -
قشر كالتخالة فى الرأس يحز فيه . و - من الرجال :
الشديد على السوق والقتال والعمل .
(الحزازى) من الرجال والطعام : الحزاز .
(الحز) : الشدة .
(الحز) : الفرض فى العود ونحوه . و -

المنخفض من الأرض بين غليظين . و - من الرجال : غليظ الكلام . و - الجين .
 (الحَزَّاز) : ألم يَحْزُ في القلب من وجع أو غيظ أو خوف . و - من الرجال : الحَزَّاز .
 (الحَزْوَة) : ما قطع من الكبد وسائر اللحم طولاً . و - من السراويل : حُحزمتها . (ج) حُزْرٌ .
 (الحَزِيْزُ) من الرجال : الحَزَّاز . و - من الأرض : الحَزْ . و - موضع تكثر فيه الحجارة وتحزُّ كأنها السكاكين . (ج) أُحِزَّةٌ .
 (المَحْزَرُ) : موضع الحَزْ . ويقال : تكلم فأصاب المَحْزَرُ : تكلم فأقنع .
 (المِحْزَرُ) : آلة الحَزْ . ورجلٌ مِحْزَرٌ : حَزٌّ .
 * (حَزَقَ) القومُ به - حَزَقًا : تجمَّعوا حوله . و - الشيءُ : عصره وضغطه . يُقال : حَزَقَ الخُفَّ رجله . و - ضيقه . و - فلانًا : ضيق عليه . و - الأسيرَ : شدَّ وثاقه بحبلٍ يجمع فيه بين يديه ورجليه . والرباطُ ونحوه : أَحْكَمَ شدّه .
 (أَحْزَقَه) : منعه .
 (تَحْزَقُ) : تجمُّع وتضام . و - فلانٌ : أمسك بما في يديه بُخلًا .
 (الحازِقُ) : مَنْ ضاقَ عليه حُفُّه فَحَزَقَ رجله . ومنه : « لا رَأَى لحاقين ولا لحازِق » .
 (الحازِقَةُ) : مؤثت الحازِق . و - الجماعة من كلِّ شيء . (ج) حَوَازِقُ .
 (الحِزاق) : الرباط . و - السوار الغليظ .
 (الحَزَقُ) - رجلٌ حَزَقٌ : بخيلٌ مُمسك .
 (الحِزقة) : الجماعة من كلِّ شيء . (ج) حِزَقٌ . يقال : تناهبوا كأنهم حِزَقُ الجراد .
 (الحُزُقُ) من الرجال : القصير الذي يُقارب الخَطُوس . و - السبيُّ الخُلُق . و - البخيل .
 (الحُزُقَةُ) : الحُزُقُ .
 * (أَحْزَكَ) بالثوب : احتزم .
 * (حَزَمَهُ) - حَزَمًا : شدّه بالحزام ونحوه ليُحْكِمَ رَبَطَهُ . و - الدابةَ : شدَّ حزامها . و - الشيءَ : جعله حُزْمَةً أو حُزْمًا . و - رأيه أو أمره ، وفيه ضبطه

وأثقتَه . فهو حازِمٌ . (ج) حَزَمَةٌ .
 (حَزِمَ) - حَزَمًا : أصابته غُصَّةٌ في حيزومه . و - عظمٌ بَطْنُهُ ، وهو ضدُّ الهَضْم . فهو أَحْزَمٌ ، وهي حَزَماءُ . (ج) حُزْمٌ .
 (حُزْمٌ) - حُزْمَةٌ : كان حازمًا . فهو حَزِيمٌ . (ج) حُزَماءُ .
 (أَحْزَمَهُ) : جعل له حزامًا أو شدَّ عليه الحِزَامَ . و - فلانًا : وجدّه حازمًا .
 (حُزْمَهُ) : أوثق حُزْمَهُ .
 (أَحْزَمَ) الرجلُ : شدَّ وسطه بالحِزَامِ .
 (تَحْزَمُ) : احتزم . ويُقال : تَحْزَمَ للأمر : تشمَّر له واستعدَّ . و - في أمره : تصرف فيه بحُزْمٍ .
 (الأَحْزَمُ) من الأرض : الغليظ المتماسك المرتفع .
 (الحِزَامُ) : ما حُزِمَ به من حَبْلٍ ونحوه . ويُقال : شدَّ للأمر حِزَامَهُ : استعدَّ له . و حِزَامُ الطريقِ : وَسَطُهُ وَمَحْجَتُهُ . ويُقال : أخذ فلانٌ حِزَامَ الطريقِ : نهجَ نَهْجًا قويًّا .
 (الحِزْمُ) من الأرض : الأَحْزَمُ .
 (الحِزْمُ) : غُصَّةُ الصُّدرِ .
 (الحِزْمَةُ) : ما جُمع وربط من كلِّ شيء .
 (ج) حُزْمٌ .
 (الحِزْمَةُ) : القَصِيرُ المُنْتَلِئُ البَدَنُ .
 (الحِزِيمُ) : موضع الحِزَامِ من الصُّدرِ والظَّهْرِ . و - الصُّدرُ أو وسطه . ويُقال : شدَّ لهذا الأمر حِزِيمَهُ : استعدَّ له . (ج) حُزْمٌ ، وأَحْزِمَةٌ .
 (الحِزِيمُ) من الأرض : الأَحْزَمُ . و - الصُّدرُ أو وسطه . (ج) حِزَايِمٌ . ويُقال : اشدَّدُ للأمر حِزَايِمَكَ : وطَّنْ نفسك عليه .
 (المِحْزَمُ - المِحْزَمَةُ) : الحِزَامُ . (ج) مِحْزِمٌ .
 * (حَزَنَ) الأمرُ فلانًا - حَزَنًا : غمَّه . وفي التنزيل العزيز : ﴿ يَا أَيُّهَا الرَّسُولُ لَا يَحْزُنْكَ الَّذِينَ يُسَارِعُونَ فِي الْكُفْرِ ﴾ . و : ﴿ وَأَبْيَضَّتْ عَيْنَاهُ مِنْ أَلْحَزَنِ ﴾ . فهو محزُونٌ ، وحَزِينٌ .
 (حَزَنَ) المكانُ - حَزَنًا : تحشَّنَ وغَلَّظَ . و - الرجلُ حَزَنًا ، وحَزَنًا : اغْتَمَّ . وفي التنزيل

العزيز : ﴿ وَقَالُوا الْحَمْدُ لِلَّهِ الَّذِي أَذْهَبَ عَنَّا أَلْحَزْنَ ﴾ . فهو حَزِنٌ ، وحَزِينٌ . (ج) حُزَناءُ ، وهو حَزَنانٌ . (ج) حَزَائِيٌّ .
 (حَزَنَ) المكانُ - حُزُونَةً : حَزِنَ فهو حَزِنٌ .
 (أَحْزَنَ) المكانُ : حَزَنٌ . ويُقال : أَحْزَنَ بهم المنزلُ : تبا بهم . و - فلانٌ : صار في الحَزْنِ . و - ركب الحَزْنَ . و - الأمرُ فلانًا : غمَّه .
 (حَزْنٌ) القارئُ في قرآته : رَفَقَ صوته بها . و - الأمرُ فلانًا : أحزنه .
 (تَحَازَنَ) : حَزِنَ . و - ادَّعَى الحُزْنَ .
 (تَحْزَنُ) عليه وله : توجَّع .
 (الحِزَانَةُ) : أهلُ الرجلِ وبطانته الذين يهتمُّ بهم ويحزن لهم . وكلُّ ما يُحْزَنُ .
 (الحِزْنُ) من الأرض : ما غلَّظَ . و - من الدُّوَابِّ : ما صعبت رياضته . و - من الناس : مَنْ تحشَّنت معاملته . (ج) حُزُونٌ .
 * (حَزَا) - حُزْوًا : تكهَّنَ . و - الشيءَ : قدره تحمِينًا . و - الطيرَ : زجرها .
 (أَحْزَى) بالشيءِ : عَلِمَ . و - عليه في السلعة : رفع ثمنها .
 (تَحْزَى) : تكهَّنَ .
 (الحازِي) : الكاهن . ويُقال : على الحازِي هبطتْ : على الخير .
 (الحِزَاءُ) : الحازِي .
 * (حَسَبَ) المَالُ ونحوه - حِسَابًا ، وحُسْبَانًا : عدّه وأحصاه . و - قدره . فهو حاسِبٌ . والمفعول مَحْسُوبٌ ، وحَسِبَ .
 (حَسِبَ) - حَسْبًا : ابيضَّت جلدته من داء . فهو أَحْسَبٌ ، وهي حَسْبَاءُ . (ج) حُسْبٌ . و - الشيءَ كذا - حِسْبَانًا : ظنَّه .
 (حَسَبَ) الإنسانُ - حَسْبًا : كان له وآبائه شرفٌ ثابتٌ متعدّد التواحي . فهو حَسِيبٌ . (ج) حُسْبَاءُ .
 (أَحْسَبَ) : قال حَسْبِي . و - الشيءَ : كَفَى . ويُقال : أَحْسَبَ الشيءَ فلانًا . و - فلانٌ

فلاناً : أعطاه أو أطعمه وسقاه حتى قال حسبي .
قالت امرأة من بني قشير :

وتنفى وليد الحى إن كان جائعاً
ونحسبه إن كان ليس بجائع
ويقال : أعطاه فأحسب : أجزل العطاء .

(حاسبه) مُحاسَبةً ، وحساباً : ناقشته
الحساب . و - جازاه .

(حسبه) : أذاع حسبه وعدد مناقبه . و -
فلان فلاناً : أحسبه .

(أحسب) بكذا : اكتفى به . و - على فلان
الأمر : أنكره . و - الأمر : حسبه وظنه .

وفي التنزيل العزيز : ﴿ وَيُرْزَقُ مِنْ حَيْثُ
لَا يَحْتَسِبُ ﴾ . و - اعتد به ، ويقال : فلان
لا يحسب به : لا يعتد به . و - الأجر على الله :

أذخره . و - بكناه أجزاً عند الله : فعله مديحراً أجره
عند الله . ويقال : أحسب فلاناً ولده : صبر على

وفائه مديحراً الأجر على صبره . وأحسب ما عند
فلان : اختبره . قال الشاعر :

تقول نساءً يحسبين مودق
ليعلمن ما أخفى ويعلمن ما أيدى

(تحاسباً) : حاسب كل منهما صاحبه .
(تحسب) الأمر : سعى في معرفته .

(الحساب) : العُد . و - الكثير الكافي . وفي
التنزيل العزيز : ﴿ جَزَاءُ مِنْ رَبِّكَ عَطَاءً حِسَابًا ﴾ .

و (يوم الحساب) : يوم القيامة .
و (علم الحساب) : علم الأعداد .

و (الحساب الجاري) : (في الاقتصاد) : اتفاق
بين شخصين بينهما معاملات مستمرة . (مج) .

(حسب) : اسم بمعنى كاف . يقال : مررت
برجل حسبك من رجل : كافيك . و - اسم
فعل . يقال : حسبك هذا : اكتف به .

و (حسبك من شر سماعه) : يكفك أن تسمعه
لتشتم منه .

(الحسب) - حسب الشيء : قدره وعدده .
يقال : الأجر بحسب العمل . و - ما يقده المرء

من مناقبه أو شرف آبائه .

(الحسبان) : العُد . و - التدبير الدقيق . وفي
التنزيل العزيز : ﴿ الشَّمْسُ وَالْقَمَرُ بِحُسْبَانٍ ﴾ .

و - الصواعق . و - البرد . وفي التنزيل العزيز :
﴿ وَيُرْسِلُ عَلَيْهَا حُسْبَانًا مِنَ السَّمَاءِ فَتُصْبِحُ
صَوِيدًا زَلَقًا ﴾ .

(الحسبة) : الحساب . ويقال : فلان حسن
الحسبة في الأمر : يحسن تدبيره . وفعله حسبة :

مديحراً أجره عند الله . و - منصيب كان يتولاه في
الدول الإسلامية رئيس يشرف على الشؤون
العامة ، من مراقبة الأسعار ورعاية الآداب .

(الحسيب) : اسم من أسماء الله تعالى . و -
الحاسب . وفي التنزيل العزيز : ﴿ كَفَى بِاللَّهِ
حَسِيبًا ﴾ . و - الكافي . و - ذو الحسب .

(المحتسب) : من كان يتولى منصب
الحسبة .

* (حسبل) : قال : حسبي الله (منحوت
من : حسبي الله) .

* (حسحس) للشيء : توجع وأظهر إحساسه
بالألم منه . و - اللحم ونحوه : جعله على الجمر
ليشويه .

(تحسحس) للقيام : تحرك .
(الحسحساس) من الرجال : الخفيف الحركة .

* (حسدته) - حسداً : تمني أن تتحول إليه
نعمته ، أو أن يسلبها . ويقال : حسدته النعمة
وحسدته عليها . وتقول العرب : حسدنى الله إذا

كنت أحسدك : عاقبنى الله على حسدى إياك .
(أحسدته) : وجده حاسداً .

(تحاسداً) : حسد كل منهما الآخر . وفي
الحديث : لا تحاسدوا ولا تباغضوا
ولا تذابروا ، وكونوا عباد الله إخواناً .

(الحسود) : من طبعه الحسد ، ذكراً كان أو
أنثى . (ج) حسد .

(المحسدة) : ما يحسد عليه الإنسان من مال
أوجاه ونحوها . يقال : المحسدة مفسدة .

* (الحسدل) : القراد .

* (حسر) الشيء - حسوراً : انكشف . و -
العصن حسراً : قشره . ويقال : حسر القوم
فلاناً : سأله فأعطاهم حتى لم يبق عنده شيء .

و - الدابة ونحوها : أضعها حتى هزلت . و -
الشيء عن الشيء : أزاله عنه فأنكشف . يقال :

حسرت كفه عن ذراعه . وحسرت الجارية
بخمارها عن وجهها .

(حسبر) فلان - حسراً : أسف . و - على
الشيء : تلهف . فهو حسران ، وهي حسرى .

(حسر) البعير والبصر - حسارة : كل .
فهو حسيير . وفي التنزيل العزيز : ﴿ يَنْقَلِبُ إِلَيْكَ
الْبَصِيرُ حَاسِيبًا وَهُوَ حَسِيرٌ ﴾ .

(أحسر) الدابة : ساقها حتى أعيها .
(حسر) الطير : سقط ريشه . و - الطير :

أسقط ريشه . و - الحيوان : أضعه . يقال :

حسره السير . و - فلاناً : أوقعه في الحسرة
أو حقره وآذاه .

(أحسر) : انكشف . و - الماء عن الساحل :

ارتد حتى بدت الأرض . و - الطير : سقط ريشه
العتيق ونبت ريشه الحديث .

(تحسر) الشعر : سقط . و - الطير : أسقط
ريشه . و - فلانة : كشفت عن وجهها . و - على
الشيء : تلهف وحزن .

(استحسر) : تيب و - مل . وفي التنزيل
العزيز : ﴿ لَا يَسْتَكْبِرُونَ عَنْ عِبَادَتِهِ وَلَا
يَسْتَحْسِرُونَ ﴾ .

(الحاسير) من الجنود : من لا دِرْع له ولا
يغفر . و - من الرجال : من لا غطاء على رأسه .

و - من النساء : المكشوفة الرأس والذراعين .
و - التي ألفت عنها ثيابها . (ج) حسر ،
وحواسير .

(الحسار) : عشبة خضراء معمرة ، تنسطح
على الأرض ، وهي من الفصيلة الصليبية ، تنبت
في المناطق الرملية ، تؤلع بأكلها المشية .



(الحسرة) : شدة التلهف والحزن . وفي التنزيل العزيز : ﴿ يَا حَسْرَةَ عَلَى الْبَنَاتِ مَا يَأْتِيهِنَّ مِنْ رَسُولٍ إِلَّا كَانُوا بِهِ يَسْتَهْزِئُونَ ﴾ . ويقال : واحسرتا ، وياحسرتا . وفي التنزيل العزيز : ﴿ يَا حَسْرَتًا عَلَى مَا فَرَطْتَ فِي جَنبِ اللَّهِ ﴾ . (المحسرة) : ما تكشف عنه المرأة من مفاتيها . و - الطبع . يقال : فلان كريم المحسر . (ج) محاسير . ويقال : أرض عارية المحاسير : لا نبات فيها . * (حس) الشيء - حساً : استأصله . يقال : حسُّ البردُ الزرعُ : أباده . و - الجرادُ الأرضُ : قضمَ نباتها . و - رأسُ الدبحة : كشط شعره بعد وضعه في النار . ويقال : حسُّ عنه الغبارُ : أزاله بالمحسنة . و - فلاناً : قتله باستئصال رأسه . وفي التنزيل العزيز : ﴿ وَلَقَدْ صَدَقَكُمُ اللَّهُ وَعْدَهُ إِذْ تَحُسُّونَهُمْ بِإِذْنِهِ ﴾ . و - الشيءُ وبه حساً ، وحسيساً : أدركه بإحدى حواسه . و - النفساءُ : توجعت من ألم الولادة . و - له - حسياً : تالم لألمه ، وعطف عليه . (أحس) : الشيء ، وبه : عليم به . وفي التنزيل العزيز : ﴿ فَلَمَّا أَحَسَّ عَيْسَى مِنْهُمْ الْكَفَرَ قَالَ مَنْ أَنْصَارِي إِلَى اللَّهِ ﴾ . و - أدركه بإحدى الحواس . وفي التنزيل العزيز : ﴿ هَلْ نَحِسُّ مِنْهُمْ مِنْ أَحَدٍ ﴾ . (الحس) : انقطع . يقال : الحسُّ شعره : تساقط . وانحست أسنانه : تحاثت . (تحسس) الخبر : تطلب معرفته . ويقال : تحسس من القوم : تتبع أخبارهم . وفي التنزيل

العزيز : ﴿ يَا بَنِي آدَمُ خُذُوا زِينَتَكُمْ مِنْ بُيُوتِكُمْ وَأَكْبِرُوا ﴾ . و - للقوم : سعى في جمع الأخبار والأحاديث لهم . (الحاسة) : الآفة التي تُصيب الزرع والكلأ فتحرقه أو تفسده . ويقال : أصابتهُم سنة حاسة : شديدة المخيل . و - قوة طبيعية لها اتصال بأجهزة جسمية بها يدرك الإنسان والحيوان ما يطرأ على جسمه من التغيرات . والحواسُ تحسُّ في العرف العام ، وهي : البصر ، والسمع ، والشم ، والذوق ، واللمس ، وتسمى الحواس الظاهرة . (ج) حواس . (حسائين) : كلمة تُقال إذلاً طلب الإنسان شيئاً فلم يجده . (الحساس) : يقال : ذهب فلان فلا حساس به : لا يُحسُّ مكانه . ويقال : إنه ليجد حساس الحمى : مسها أول ما تبدأ . (الحساس) : الجذاذ من الشيء . و - كسارة الحجارة الصغار . و - سمك صغار بالبحرين يجفف حتى لا يبقى فيه شيء من مائه . ويقال : رجل ذو حساس : رديء الخلق ، أو مشوم . (حس) : كلمة تُقال عند الألم المفاجئ . يقال : ضرب فما قال حس . (وقد تنون) . (الحس) : يقال : يقال : جئ بهذا الشيء من حسك وبسك : من حيث شئت . ولأخذن هذا الشيء بحس أو بس : بعنف أو رفق . (الجس) : الإدراك بإحدى الحواس الخمس . (مو) . و - فعل تؤذبه إحدى الحواس . (مو) . و - الصوت الخفي . و - ما تشمه مما يمر قريباً منك ولا تراه ، وهو عام في الأشياء كلها . و - بردٌ يحرق الزرع والكلأ . و - وجعٌ يُصيب النفساء . و - مس الحمى أول ما تبدأ . (الجس) : المحسوس بإحدى الحواس . (مو) ويقابله المعنوي .

(الحسيس) : الجس . وفي التنزيل العزيز : ﴿ لَا يَسْمَعُونَ حَسِيئَهَا وَهُمْ فِي مَا اشْتَهَتْ أَنْفُسُهُمْ خَالِدُونَ ﴾ . و - القتل . و - قوى الإحساس . (مو) . (المحسنة) : يقال : البردُ محسنة النبات والكلأ : يُميته ويحرقه . (المحسنة) : آلة من حديد ذات أضراس يُزال بها الغبار عن الدابة .

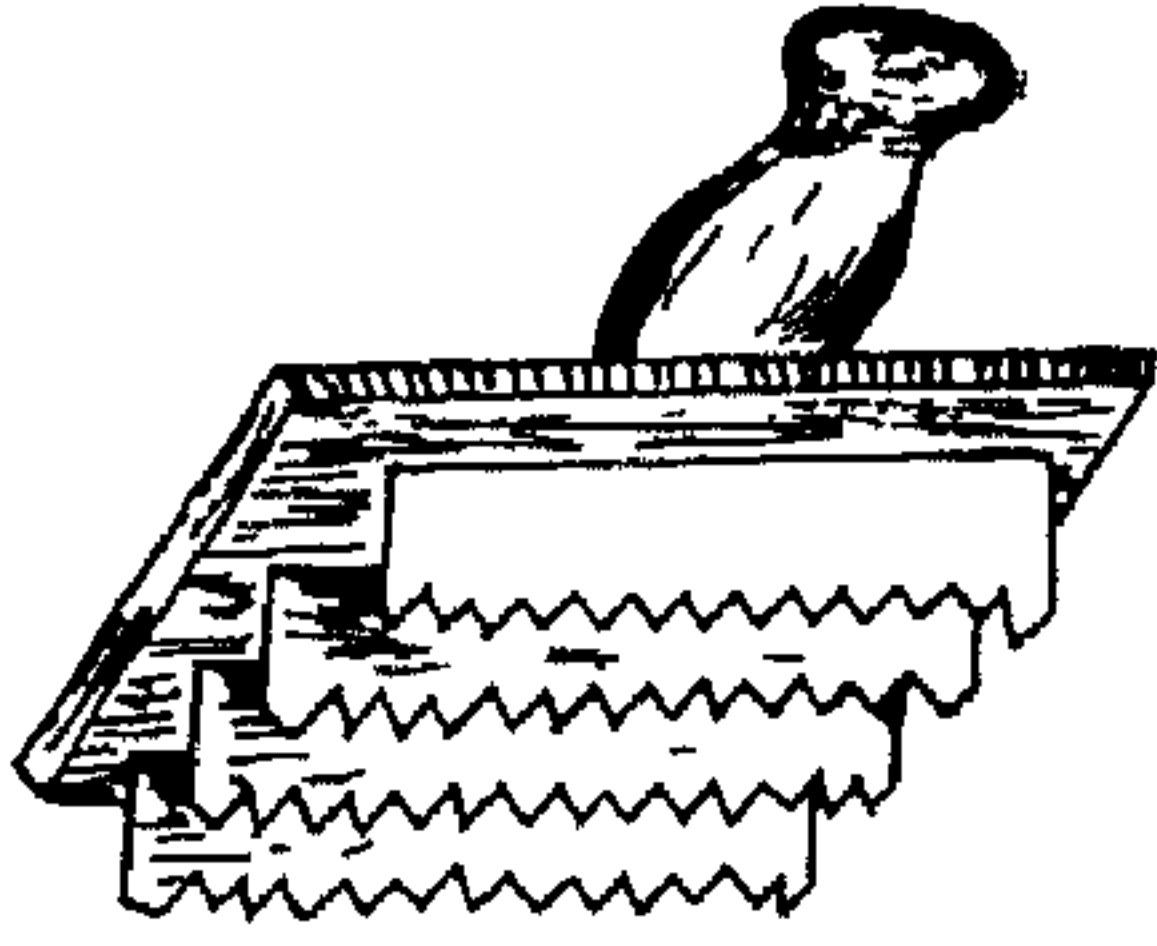

(المحسوس) : المدرك بإحدى الحواس الخمس . (ج) محسوسات . * (حسف) الشيء - حسفاً : قشره . و - التمر ونحوه : نقاه من حسافته . (حسيف) عليه - حسفاً : حقد . (حسيف) فلان : رذل وأسقط . (أحسفه) : خلطه بحسافته . (حسفه) : نقاه من حسافته . و - شاربته حلقه . (الحسف) : تفتت . يقال : الحسف الشيء في يدي . (تحسف) : مطارح حسفه . و - تقشر . و - فلان : لم يدع شيئاً إلا أكله . (الحساف) : نفاية كل شيء . و - من المائدة : ما تنثر منها . (الحسافة) : نفاية كل شيء . و - من التمر ونحوه : قشوره وردبه . و - من الناس : رذالهم . وحسافة الماء : القليل منه . و - الغيظ . و - العداوة . (الحسف) : الشوك . (الحسيفة) : الغيظ . و - الجقد . و - العداوة . ويقال : رجع بحسيفة نفسه : رجع ولم

يُقَضُّ حَاجَةً نَفْسِيهِ . (ج) حَسَائِفُ .

* (حَسِيكُ) الْمَكَانُ - حَسَكًا : كَثُرَ حَسَكُهُ .
و- رَأْسُهُ : اشْتَدَّتْ جُمُودُهُ . و- الدَّابَّةُ :
قَضِيَّتْ الحَسِيكَةَ . و- عَلَيْهِ : حَقْدٌ وَغَضَبٌ .
فَهوَ حَسِيكٌ .

(أَحْسَكَ) النَّبَاتُ : صَارَ لَهُ حَسَكٌ . و-
الدَّابَّةُ : أَعْلَفَهَا الحَسِيكَةَ .

(حَسَكُ) فَلَانٌ : يَجَلُّ . وَيُقَالُ : فَلَانٌ
مُضَرَّدٌ مُحَسَكٌ : مُسِيكٌ يَجَلُّ .

(الحُسَاكَةُ) : الحِقْدُ . و- العِدَاوَةُ .

(الحَسَكُ) : نَبَاتٌ مِنَ الفَصِيلَةِ الرُّطْبِيَّةِ
لَهُ ثَمَرَةٌ خَشِيئَةٌ تَمْتَلِقُ بِأَصْوَافِ الغَنَمِ وَأَوْبَارِ
الإِبِلِ . وَمِنْهُ حَسَكُ السُّغْدَانِ . وَيُقَالُ : كَأَنَّ
جَنَبَهُ عَلَى حَسَكِ السُّغْدَانِ : قَلِقَ مَتَمَلِّمٌ .



و- مِنَ الحَدِيدِ : مَا يُعْمَلُ عَلَى مِثَالِ الحَسَكِ ،
كَانَ يُقَالُ حَوْلَ العَسْكَرِ وَيُنْتِ فِي مَذَاهِبِ الخَيْلِ
فِيَنْشَبُ فِي حَوَافِرِهَا .

(الحَسَكَةُ) : وَاحِدَةُ الحَسَكِ . و- الحُسَاكَةُ .

(الحَسِيكَةُ) : الحُسَاكَةُ . و- مَا يُقَضُّ مِنَ

العَلْفِ . كَالشَّعِيرِ . و- القَنْفَذُ . (ج) حَسَائِكُ .

* (حَسَلٌ) مِنَ الشَّيْءِ - حَسَلًا : أَبْقَى حُسَالَةً .

و- بِفَلَانٍ : أَحْسَّ حَظَّهُ . وَيُقَالُ : حَسِلَ بِهِ .

(حَسَلٌ) بِنَفْسِهِ : رَكِبَ الدَّنَاءَةَ وَقَصَّرَ .

(أَحْسَلٌ) : اصْطَادَ الجِسْلَ .

(الحُسَالَةُ) : الرَّذَلُ مِنَ كُلِّ شَيْءٍ . و-

مَا تَكْسُرُ مِنَ قَشْرِ الشَّعِيرِ وَنَحْوِهِ . و- سِحَالَةٌ

الْفِضَّةُ . وَيُقَالُ : هُوَ مِنَ حِسَالَةِ النَّاسِ : أَسَافِلِهِمْ .

(الحَسَلُ) : النَّبِقُ الأَخْضَرُ .

(الجِسْلُ) : وَلَدُ الضَّبِّ حِينَ يَخْرُجُ مِنَ

بَيْضَتِهِ . (ج) أَحْسَالٌ ، وَحُسُولٌ ، وَحِسَالَةٌ ،

وَجِسْلَانٌ . وَيُقَالُ : لَا آتِيكَ سِنَّ الجِسْلِ :

أَبْدًا . [لِأَنَّ سِيَّتَهُ لَا تَسْقُطُ حَتَّى يَمُوتَ] .

(الحَسِيلُ) : الرَّذَالُ مِنَ كُلِّ شَيْءٍ . و-

أَوْلَادُ البَقَرِ الأَهْلَى ، وَيُطْلَقُ عَلَى الوَاجِدِ . يُقَالُ :

اشْتَرَى بَقْرَةً بِحَسِيلِهَا . (ج) حُسُلٌ .

(الحَسِيلَةُ) : وَاحِدَةُ الحَسِيلِ . و- الحُسَالَةُ .

وَيُقَالُ : هُوَ مِنَ حَسِيلَةِ النَّاسِ : حُسَالَتِهِمْ .

* (حَسَمَ) فَلَانٌ - حَسَمًا : دَابَّ عَلَى العَمَلِ .

و- الشَّيْءُ : قَطَعَهُ . وَيُقَالُ : حَسَمَ الدَّاءُ : أزاله

بِالدَّوَاءِ . وَالعِرْقُ : قَطَعَهُ وَكَوَاهُ لثَلًا يَسِيلُ دُمُهُ .

وَحَسَمَ عَنِ الأَمْرِ : أَعْلَهُ لِيَسْتَرِيحَ مِنْهُ . وَحَسَمَ

عَلَى فَلَانٍ غَرَضَهُ : مَنَعَهُ مِنَ الوُصُولِ إِلَيْهِ .

وَحَسَمَتِ الأُمُّ طِفْلَهَا : مَنَعَتْهُ الرِّضَاعَ .

(الأَحْسَمُ) مِنَ الرِّجَالِ : الكَيْسُ الَّذِي يُفَصِّلُ

فِي الأُمُورِ بِحِزْمٍ .

(الحَاسِمُ) : يُقَالُ رَأَى حَاسِمًا : قَاطِعٌ لِلجِدْلِ .

(الحُسَامُ) : السَّيْفُ القَاطِعُ . وَحُسَامُ السَّيْفِ :

طَرَفُهُ الَّذِي يُضْرَبُ بِهِ .

(الحُسُومُ) : الشُّومُ . وَيُقَالُ : أَيَّامٌ حُسُومٌ

وَلِيَالٍ حُسُومٌ : انْقَطَعَتْ خَيْرُهَا . وَفِي التَّنْزِيلِ

العَزِيزِ : ﴿ سَخَّرَهَا عَلَيْهِمْ سَبْعَ لَيَالٍ وَتَمَازِينَةٍ

أَيَّامٍ حُسُومًا ﴾ .

(المَحْسَمَةُ) : مَا يَحْسِمُ . يُقَالُ : هَذَا مَحْسَمَةٌ

لِلدَّاءِ .

(المَحْسُومُ) : يُقَالُ : صَبِيٌّ مَحْسُومٌ : قَطَعَ

رِضَاعَهُ أَوْ سَاعَتِ تَغْدِيَتِهِ .

* (حَسَنٌ) - حُسْنًا : جَمَلٌ . فَهُوَ حَسَنٌ .

وَهِيَ حَسَنَاءٌ . (ج) حِسَانٌ (لِلْمَذْكَرِ وَالمَوْثُثِ) .

(أَحْسَنَ) : فَعَلَ مَا هُوَ حَسَنٌ . وَفِي التَّنْزِيلِ

العَزِيزِ : ﴿ إِنَّ أَحْسَنَتُمْ أَحْسَنْتُمْ لِأَنْفُسِكُمْ ﴾ .

و- الشَّيْءُ : أَجَادَ صُنْعَهُ . وَفِي التَّنْزِيلِ العَزِيزِ :

﴿ وَصَوَّرَكُمْ فَأَحْسَنَ صُورَكُمْ ﴾ . و- أَتَقَنَهُ .

و- إِلَيْهِ وَبِهِ : فَعَلَ مَا هُوَ حَسَنٌ .

(حَاسِنَةٌ) : عَامِلَةٌ بِالحَسَنِ . و- بِهِ النَّاسُ :

بَاهَا هُمْ بِحُسْنِيهِ .

(حَسَنٌ) الشَّيْءُ : جَعَلَهُ حَسَنًا وَزَيَّنَهُ . و-

رَفَاهُ وَأَحْسَنَ حَالَتَهُ .

(تَحَسَّنَ) : تَجَمَّلَ وَتَزَيَّنَ .

(اسْتَحْسَنَهُ) : عَدَّهُ حَسَنًا .

(الأَحْسَنُ) : الأَفْضَلُ . وَفِي التَّنْزِيلِ العَزِيزِ :

﴿ الَّذِينَ يَسْتَمِعُونَ القَوْلَ فَيَتَّبِعُونَ أَحْسَنَهُ ﴾ .

(ج) أَحْسَيْنُ . وَفِي الحَدِيثِ : « إِنَّ أَقْرَبَكُمْ مِنِّي

بِمَجالِسِ يَوْمِ القِيَامَةِ أَحْسَنُكُمْ أَخْلَاقًا » .

(الاسْتِحْسَانُ) : (فِي الاصْطِلَاحِ) : تَرْكُ

القِيَاسِ ، وَالأَخْذُ بِمَا هُوَ أَزْفَقُ لِلنَّاسِ .

(التَّحَاسِينُ) : التَّزَايِينُ . يُقَالُ : مَا أَبْدَعَ

تَحَاسِينَ الطَّائِفِ . وَوَاحِدُهُ : تَحْسِينٌ .

(الحُسَانُ) - يُقَالُ رَجُلٌ حُسَانٌ : كَثِيرُ الحُسَنِ .

(الحُسَانُ) : الشَّدِيدُ الحَسَنِ .

(الحَسَنُ) : (فِي مِصْطَلَحِ الحَدِيثِ) : مَا عُرِفَ

مُخَرَّجُهُ ، وَاشْتَهَرَ رِجَالُهُ .

(الحُسْنُ) : الجَمَالُ . و- كُلُّ مُبْهِجٍ مَرْغُوبٍ

فِيهِ . (ج) مَحَاسِنُ . (عَلَى غَيْرِ قِيَاسٍ) . و- العَظِيمُ

الَّذِي يَلِي المِرْفَقَ .

و (سِيَّتُ الحَسَنِ) : نَبَاتٌ يَلْتَوِي عَلَى الأشْجَارِ

وَلَهُ زَهْرٌ حَسَنٌ .



(الحُسْنِيُّ) : مَوْثُثُ الأَحْسَنِ . وَفِي التَّنْزِيلِ

العَزِيزِ : ﴿ وَاللَّهُ الأَسْمَاءُ الحُسْنَى ﴾ . و- العَاقِبَةُ

الحَسَنَةُ . وَفِي التَّنْزِيلِ العَزِيزِ : ﴿ فَلَهُ جَزَاءُ

أَلْحُسْنَى ﴾ .

والمُحْسِنِيانِ : الظُّفْرُ وَالشَّهَادَةُ فِي سَبِيلِ اللَّهِ .

وَفِي التَّنْزِيلِ العَزِيزِ : ﴿ قُلْ هَلْ تَرَبُّصُونَ بِنَا إِلاَّ

إِخْدَى المُحْسِنِينَ ﴾ . (ج) الحُسَنِ . وَيُقَالُ :

(الْحَشَادُ) من الأمانة : الذي يسيل من أقل مطر . ويقال : وادِ حَشَادٌ ، وأَرْضٌ حَشَادٌ .
 (الْحَشْدُ) من الناس : الجماعة . (ج) حَشُودٌ .
 (الْحَشْدُ) : الحَشْدُ .
 (الْحَشِيدُ) من الرجال : من لا يدع عند نفسه شيئاً من النُصرة والجهد والمال إلا بذله . - ومن الأمانة : الحَشَادُ . - من العيون : التي لا ينقطع ماؤها .
 (الْحَشُودُ) من النوق : السريعة جنم اللبن في ضرعها . - التي تحمل من أول ضراب .
 (الْمَحْشُودُ) - يقال : فلانٌ محفودٌ محشودٌ : مُطاعٌ في قومه يخفون لخدمته .
 * (حَشْرَهُم) حَشْرًا : جمعهم وساقهم . ويقال : حشر الله الخلق حَشْرًا : بعثهم من مضاجعهم وساقهم ، أو - الجذبُ الناسَ : جمعهم إلى الأمصار . - والجذبُ الماشية ونحوها : أهلكها .
 (حَشِيرَ) الشيء - حَشْرًا : لرج . - وأسح ، فهو حَشِيرٌ .
 (حُشِيرَ) : يقال : حُشِيرَ في رأسه ونحوه : ضحُمَ رأسه .
 (حَشْرَهُ) : جمعه وضم بعضه إلى بعض مع التدقيق والتضييق .
 (احتشُرَ) في أحد أعضائه : ضحُمَ ذلك العضو منه .
 (الحَشْرُ) : مطاوع حشره .
 (تَحَشَّرَ) : تجمَّع .
 (الحاشير) : أحد أسماء النبي ﷺ . - ومن يحشد الجموع . وفي التنزيل العزيز : ﴿ وَأَرْسِلْ فِي الْمَدَائِنِ حَاشِرِينَ ﴾ . - عامل جباية المال .
 (الحَشْرُ) : الاجتماع . - اجتماع الخلق يوم القيامة . - الجماعة . - من الأذان وريش السهام ونحوها : الصغيرة اللطيفة المجتمعمة (يستوى فيه الذكر والمفرد وفروعهما لأنه في الأصل مصدر) . يقال : أذُنٌ حَشْرٌ ، وَأَذَانٌ حَشْرٌ . - من السلاح : الدقيق الحدد . - من

(الجِسى) : السهل من الأرض يستنقع فيه الماء . - الرمل المتراكم تحته صلابَةٌ ، فإذا نزل المطر منع الرمل حرَّ الشمس أن يتشَفَّهُ ومنعته الصلابَةُ أن يغور ، فإذا خُفِرَ وجُه الرمل عن ذلك الماء نبع باردًا عذبًا ، كما يحدث في إقليم الأحساء في شرقي جزيرة العرب . (ج) جِساءٌ ، وأحساءٌ .
 (الجِسى) : الجِسى .
 * (حَشَاهُ) بالعصا أو السوط - حَشْيًا : ضرب بها بطنه وجنبه . - بسهم : أصاب به جوفه . - النار : أوقدها .
 (المِحْشَاءُ) : كِساءٌ أبيض صغير يتخذونه مِئزْرًا . (ج) مَحَاشِيٌّ .
 * (أحْشَبَهُ) : أغضبه .
 (احتشَبوا) : اجتمعوا .
 (الحَشِيب) من الثياب : الغليظ . - وعظم في باطن الحافر بين العصب والوظيف .
 * (حَشْحَشُوا) : تحركوا للهوض . - وتحركوا داخلًا بعضهم في بعض . - نفرقوا . - النار الشيء : أحرقتة .
 (تَحَشْحَشُوا) : حشْحَشُوا .
 * (حَشَدَ) الزرع - حَشْدًا : بَتَّ كَلَّهُ . - والناقَةُ ونحوها : غُزِرَ اللبن في ضرعها . - والقومُ أو الجُنْدُ حَشْدًا : اجتمعوا وخفوا في التعاون . - والقومُ - حَشْدًا : جمعهم . ويقال : حَشَدَ لهذا الأمر جميع قواه . وبِتُّ في ليلةٍ تحشد على الهوم . (أحشدوا) : اجتمعوا لأمر .
 (احتشَبوا) : أحشدوا . - فلان في كذا : أجاد الاستعداد له . يقال : جاء فلان محتفلاً محتشدًا : مُستعدًا . - القومُ على الأمر : اجتمعوا عليه متعاونين .
 (تَحَشَّدُوا) : احتشدوا .
 (تَحَشَّدُوا) : احتشدوا .
 (الحاشد) : يقال : فلانٌ حاشدٌ : مجتهد في خدمته وضيافته وسعيه . ويقال : عِدْقٌ حاشدٌ : كثير الحمل . (ج) حُشْدٌ ، وحُشْدٌ .

حُسَيْنًا وحُسَيْنًاوه أن يفعل كذا : جُهدته وغايته .
 (الحَسَنَةُ) : ضد السيئة من قول أو فعل . وفي التنزيل العزيز : ﴿ مَنْ جَاءَ بِالْحَسَنَةِ فَلَهُ عَشْرٌ أَمْثَلِهَا ﴾ . - والنعمة . وفي التنزيل العزيز : ﴿ فَإِذَا جَاءَتْهُمْ الْحَسَنَةُ قَالُوا لَنَا هَذِهِ ﴾ . - الصدقة . - سِمةٌ في الجلد تحسن منظره (تجمل) .
 (المَحْسَنَةُ) : ما يُحَسِّنُ . يقال : هذا الطعم مَحْسَنَةٌ للجسم .
 * (حَسَا) الطائر الماء - حَسَنًا : تناوله بمنقاره . - الرجلُ الحَسَاءُ ونحوه : تناوله جُرعةً بعد جُرعة . (أحساه) الحَسَاءُ ونحوه : جرعه إياه .
 (حاساه) الشراب : أشركه معه في شربه . ويقال : حاسيته كأسًا مرَّةً : شاركته في تألمه .
 (حَسَاهُ) الحَسَاءُ ونحوه : أحساه .
 (احتسَى) الحَسَاءُ : حَسَاهُ . ويقال : احتسَى أنفاسَ النوم . - ما في نفسه : اختبره . ويقال : احتسَى سَيْرَ الفرسِ والجملِ والناقة : تقصَّاه .
 (تحاسيا) : اشتركا في الحسوي . ويقال : تحاسوا ككوس المنايا .
 (تحسَى) الحَسَاءُ : حساه .
 (الحَسَا) : المَرَقُ ونحوه . - طعامٌ رقيق يُصنع من الدقيق والماء . (ج) أَحْسَاءٌ ، وَأَحْسِيَّةٌ . (الحَسَاءُ) : الحَسَا .
 (الحَسُو) : يقال : يوم كَحَسُو الطير : قصير جدًا . ونوم كَحَسُو الطير : قليل متقطع . - الحسا .
 (الحُسُوَّةُ) : ملءُ الفم مما يُحَسَى . - والشيء القليل . يقال : سقاني مثل حُسُوَّةِ الطائر ولم يبق في الإناء إلا الحُسُوَّةُ . (ج) حُسَا .
 (الحَسِيَّةُ) : ما يحسَى من مرق ونحوه .
 * (حَسَى) الجِسى - حَسَى : احتفراه ليخرج الماء . - ما في نفسه : اختبره .
 (حَسَى) الجِسى : حَسَاهُ .
 (احتسَى) الجِسى : حساه .

السَّهَامُ : المستوي الريش . يقال : سَهَمَ حَشْرًا ، وسَهَامَ حَشْرًا . (ج) حُشُورٌ .
 و (يوم الحشر) : يوم القيامة .
 (الحشْر - الحُشْر) : النخالة . (ج) أَحْشَارٌ .
 (لغة يمانية) .
 (الحشْرَة) : الهامة من هوام الأرض كالخنفس .
 و - (عند علماء الحيوان) : كل كائن من شعبة المفصليات له ثلاثة أزواج من الأرجل ، ويقطع في تحوله ثلاثة أطوار : (بيضة - حورية - صرصور) ، أو أربعة أطوار : (بيضة - يرقات - خادرة - فراشة) . (ج) : حشرات .

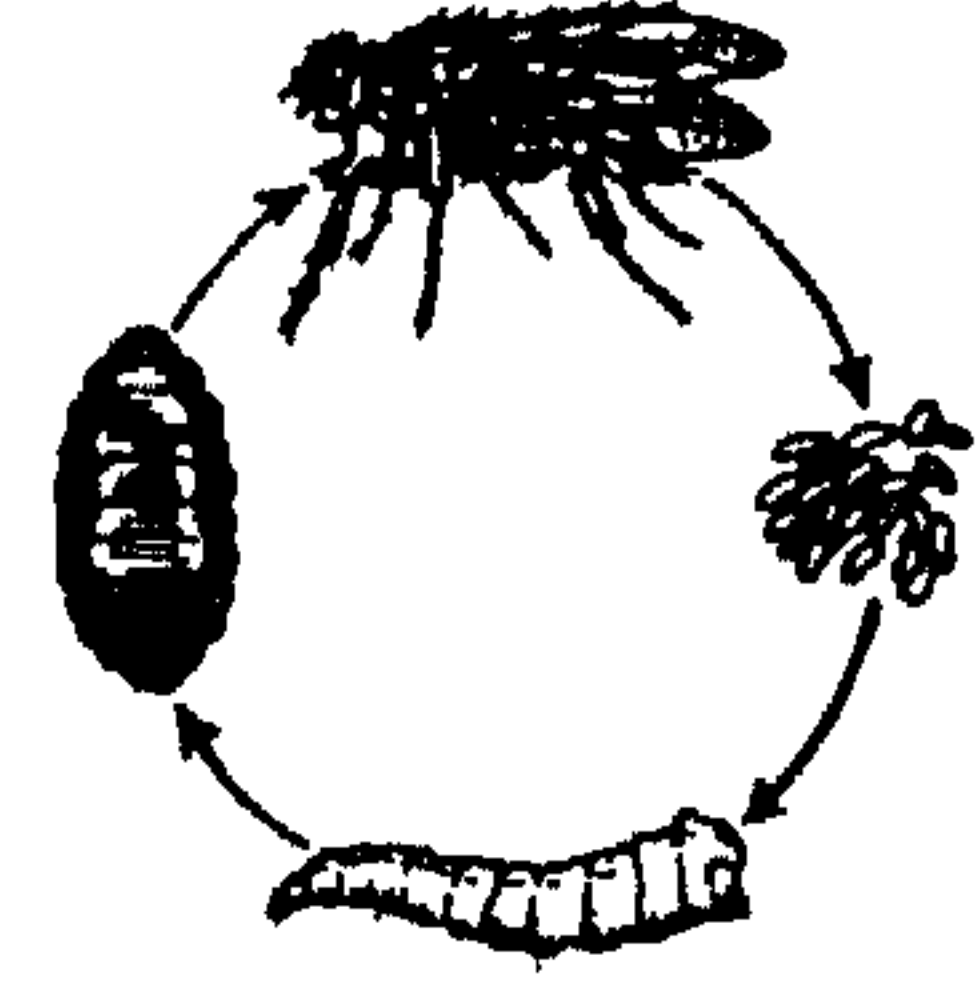

(المَحْشَر) : موضع الحشر . ومنه المحشر ، وهو المكان الذي يحشر فيه الناس يوم القيامة .
 و - ما يلبس كالصُّدَار . (ج) مَحَاثِيرُ .
 (المَحْشَرَة) : ما بقي في الأرض من نبات بعد الحصد . و - ما اخضر منه . يقال : أرسلوا دوابهم في المَحْشَرَة . (ج) مَحَاثِيرُ .
 * (حَشْرَج) : ردّد نفسه في حلقة . ويقال : حشرج المحتضر عند الموت . وحشرجت روحه في صدره : أوشك أن يموت .
 (الحَشْرَج) : الثغرة في الجبل يجتمع فيها الماء فيصفو . و - الماء في أبطح الأرض لا يُفْطَن له ، فإذا حفر عنه مقدار ذراع جاش . و - كوز رقيق صغير لطيف يُرَد في الماء . و - جوز الهند . (ج) حَشْرَجُ .

* (حَشْر) الشيء - حَشْرًا : جفّ ويس .
 ويقال : حَشْرُ الجنين : يس في البطن . وحَشْرَتُ اليد ونحوها : يَسْتُ وتَلَّتُ . و - ضَمْرَتُ .
 و - الحشيش ونحوه - حَشْرًا : قطعته وجمعه . و -

الماشية : ألقى لها حشيشًا . وفي المثل : «أحشك وتروئني» : لمن يقابل الحسنة بالسيئة . و - النار : جمع لها الوقود . و - حركها لتتقد .
 ويقال : حَشْرُ الحرب : أضرم نازها . و - شيئًا بشيء : قواه به . يقال : حششت النار بالحطب .
 وحَشْرُ الحرب بالسلاح . وحَشْرُ السهم بالريش .
 وحَشْرُ مال فلان بمال غيره : كثره به .
 (أَحْش) المكان : نبت فيه الحشيش . و - كثر حشيشه . و - الشيء : حَشْرًا . ويقال : أَحْش الكلاء . و - آن وقت حَشْره . و - فلانًا : ساعده على قطع الحشيش وجمعه ، أو على إيقاد النار . و - الله يده : أيسها وأشلها . [للدعاء] . و - الحامل الجنين : ألقته يابسًا .

(أَحْشَش) الحشيش : حَشْره . ويقال : احتشش للنار : جَمَع لها الوقود .
 (استَحْش) : ضمّر . يقال : استحش الجنين في الرحم . واستحشيت يده : حَشْرَت . و - فلان : جفّ ريقه وعطيش .
 (الأَحْشُوش) : الجنين اليابس في بطن أمه . (ج) أَحْشَائِشُ .

(الحَشْشاش) : الجوالق في الحشيش . و - من كل شيء : جانبه . وهما حَشْشاشان . (ج) حَشْشَشٌ ، وأَجْشَّةٌ .
 (الحَشْشاشي) : يقال : حَشْشاشك أن تفعل كذا : مبلغ جهديك وغايتك .

(الحَشْشاشة) : بقية الروح في المريض . ويقال : ما بقي من الشمس إلا حَشْشاشة نازج ، وما بقي من المروءة إلا حَشْشاشة مُحْتَضِر . (على التشبيه) .

(الحَشْر) : الأَحْشُوش . و - البُستَان . و - النخل المجمع . و - الكَيْف . و - المتوضأ . (ج) حَشْرُوشٌ ، وحَشْرَانٌ .

(الحَشْرَة) القِمة العظيمة ينبت ويبيض فوقها الحشيش . (ج) حَشْرَشٌ .

(الحَشْشاش) : قاطع الحشيش . و - جامعه . و - بائعه . و - مدمن تدخين الحشيش . (مو) .

(الحَشْشاش) آلة يُقَطع بها الحشيش .
 (الحَشْشاشون) : فرقة من الإسماعيلية الشيعة السبعية ، أسسها حسن بن الصباح .
 (الحَشْشيش) : ما يس من الكلاء فأمكن أن يُحش وأن يُجمَع ، واحدته : حشيشة ، وجمعها : حشائش . و - نبات مُحَدَّر . (مو) .
 (الحَشْشيشة) : الطاقة من الحشيش ، وحشيشة الدينار : نبات مُعَمَّر من فصيلة القنبيات ينبت بالشرق ، ويزرع في أوربة حيث تستعمل مخاريط أزهاره في تعطير الجمعة .



(المِحْش) : مِنْجَل الحش . و - ما تحرك به النار لتشتعل . ويقال : فلان مِحْش حَرْب : مؤقّد نارها وموججها ، وهو خبير بها . ويقال للرجل الشجاع : مِحْش الكتيبة . و - كساء من صوف يوضع فيه الحشيش . (ج) مَحَاشٌ .

(المِحْشَة) : المِحْش . و - العصا تُحْبَط بها أغصان الشجر ليستقط الورق . (ج) مَحَاشٌ .
 * (حَشْف) - حَشْفًا : يَسَ وتَقْبَضُ .
 يقال : حَشَفَ الضرع : ارتفع لونه فتقبض . فهو حَشْفٌ ، وحَشْفِيٌّ .

(أَحْشَف) : حَشْف . و - التَّخُل : صار ثمره حَشْفًا .

(حَشْف) عَيْنِيهِ : ضمّ جفونه ونظر من خلال أهدابها .

(تَحَشَف) : حَشْف . و - فلان : لَبَسَ الحَشْفِيَّ . و - أُوْبَارُ الإبل : طارت عنها وتفرقت .

(استَحَشَف) : حَشْف . و - تَحَشَف . و - الألف : يس غضروفه فَعَدِم الحركة الطبيعية .

(الحَشْفَة) : الماء القليل .
 (الحَشْف) من التمر : أَرْدُوهُ ، وهو الذي

حشبيكة .
 * (حشَم) فلان - حشومًا، انقبض واستحيا .
 ويقال : حشَم منه . - وأقبل بعد هزال . يقال :
 حشمت الثوب في أول الربيع : أصابت منه
 شيئًا ، فسَمِنَتْ . - و- فلانًا : حشَمًا : آذاه
 وأسمعه ما يكره . - وأحجله . - وأغضبه .
 ويقال : للمُنْقَبِضِ عن الطَّعام : ما الذي
 حشَمَكَ ؟ : نَفَرَكَ .
 (حشيم) - حشَمًا : نجبل . - وغضيب .
 فهو حشيم .
 (أحشمتُه) : حشَمه . ويقال للمُنْقَبِضِ عن
 الطعام : ما الذي أحشَمَكَ ؟
 (حشَمَة) : أغضبه .
 (أحشَم) : استحيا . - و- سلك في حياته
 مسلكًا محمودًا وسطًا . - وأمره : اهتم به .
 (تحشمت) منه : تذلّم واستحيا . - و-
 الشيء : توقاه وتجنّبه .
 (الحشمت) - حشَم الرجل : خاصته الذين
 يفضيئون لغضبه ولما يصيبه من مكروه ، من عبيد
 أو أهل أو جيرة . (ج) أحشام .
 (الحشمتة) - حشمتة الرجل : قرابته . - و-
 المرأة .
 (الحشمتة) : الحياء . - و- المسلك الوسط
 محمود .
 (الحشوم) : يقال : في يديه حشوم : تقبض .
 (الحشيم) : المحتشيم . - و- المهيب . - و-
 الجار . - و- الضيف . (ج) حشماء .
 * (حشين) الوعاء ونحوه - حشنتًا : تغيّر وأنث من
 دسم اللبن اللازق به . - و- فلان : حقد . فهو حشين .
 (أحشرت) الوعاء ونحوه : لم يُعْهَدَ بالغسل
 حتى حشرت .
 (حاشنته) : سابه وشاقه .
 (تحشنت) : حشرت .
 (الحشنان) : الوعاء المتغيّر الريح .
 (الحشنتة) : الحقد .

* (الحشور) من الدواب : الشديذ الخلق المنضم .
 بعضه إلى بعض . (ج) حشاوُر ، وحشورة .
 (الحشورة) : مؤنث الحشور . - و- جنعه .
 - و- من النساء : العجوز المتظرفة . (ج) حشاوُر .
 * (حشًا) الرسادة ونحوها - حشوا : ملأها
 بالقطن ونحوه . - و- فلانًا : أصاب حشاه .
 ويقال : حشاه سهما .
 (حشَى) السقاء - حشَى : صار له من اللبن شبه
 الجلد فلصق به من باطن فلا يعدم أن يُتِنَّ ويُروَّج .
 - و- فلان : وجعه حشاه . - و- أصابه الربو . فهو
 حشَى ، وحشيان ، وهي حشبية ، وحشيا .
 (حشَى) فلان غيظًا وكبرًا : امتلأ . ومنه
 قول الشاعر :

فما حشَى الإنسان شرًا من الكبر .
 ويقال : حشَى فلان نفسًا لجوجًا ، وحشَى بها .
 (أحشاه) : أعطاه . يقال : أتيتُه فما أجَلَّتِي
 وما أحشاني : ما أعطاني جليلاً ولا حاشية .
 (حاشا) من القوم فلانًا : استثناء ، يقال :
 شتمتهم وما حاشيت منهم أحدًا . ويقال : حاشى
 الله ، وحاش الله : براءة لله ومعاذة .
 (حشَى) الكتاب : جعل له حاشية . (مو) .
 - و- الثوب : جعل له حاشية .
 (أحشَى) : امتلأ . ويقال : أحشَى من
 العلم ونحوه . - و- المستحاضة : حشت نفسها
 بالمقارم ونحوها . - و- المرأة الحشية ، وبها : لبستها .
 (الحشَى) صوت في صوت ، وحرف في
 حرف : دبجل .
 (تحاشى) عن كذا : تنزه .
 (تحشمت) المرأة : وضعت الحشبية على
 عجزيتها لتعظمها . - و- من فلان : تذلّم . - و-
 في بنى فلان : إذا اضطمأ عليه وآوؤه . - و- من
 القوم فلانًا : استثناء .
 (حاشا) : كلمة يستثنى بها ، وقد تكون حرفًا ،
 وقد تكون فعلاً ، فإن جعلتها فعلاً نصبت بها ،
 تقول : ضربتهم حاشا زيدًا ، وإن جعلتها حرفًا

يجف ويصلب ويتقبض قبل نُضْجِه فلا يكون له
 نوى ولا لِحَاءٌ ولا حلاوة ولا لحم . ويقال :
 « أحشفاً وسوء كَيْفَة » : لمن يجمع خصلتين
 مكروهتين . - و- الضرع الجاف . - و- الخبز
 اليابس .
 (الحشيف) يقال : تمر حشيف : كثير الحشف .
 (على النسب) .
 (الحشفة) : رأس عضو التذكير ، ويكشف
 عنها الختان . - و- قرحة تخرج في حلق الإنسان
 والبعير . - و- صخرة تكون في البحر . (ج)
 حشاف . - و- أصل الزرع ينقى بعد الحصاد .
 - و- الحميرة اليابسة . - و- العجوز الكبيرة . (ج)
 حشَف ، وحشاف .
 (الحشيف) : الثوب الخلق . (ج) حشَف .
 قال الشاعر :

يدنى الحشيف عليها كى يوارىها
 ونفسه وهو للأطمار لباس
 * (حشك) القوم - حشوكًا : احتشدوا
 وتجمّعوا . ويقال : حشكت القوس : طرحت
 السهم بعيدًا . - و- كل ذات لبن : تجمّع لبنها في
 ضرعها . - و- النخلة : كثر حملها . - و-
 السحاب : كثر ماؤه . - و- السماء : جاءت بمطر
 شديد . - و- الريح : اشتدت . - و- فلان الناقة :
 تركها لا يجلها حتى يجتمع اللبن في ضرعها .
 (حشك) الحيوان - حشكًا : قضم
 الحشبيكة ، فهو حشيك .
 (أحشك) الذابة : غلفها الحشبيكة .
 (الحشاك) : خشبة تُشَدُّ في فم الجدى ونحوه
 لئلا يرضع . (ج) حشك ، وأحشكة .
 (الحشكة) : الدفعة من المطر ونحوه .
 (الحشكة) : الجماعة . يقال : جاء القوم
 بحشكتهم . (ج) حشك .
 (الحشوك) - يقال : ناقة حشوك : يجتمع
 اللبن في ضرعها سريعًا . (ج) حشك .
 (الحشبيكة) : الشعير . يقال : علف دابته

خفضت بها .

(الحاشيئة) من كل شيء : جانبه و طرفه .
و - من الإبل : صغارها التي لا كبار فيها . و -
الأهل والخاصة ، يقال : هؤلاء حاشيته . و -
ما علق على الكتاب من زيادات وإيضاح . (ج)
حواش . ويقال : عيش رقيق الحواشي : ناعم في
دعة ، وكلام رقيق الحواشي : لين . ورجل رقيق
الحواشي : لطيف الصحبة .

(الحاشيتان) : ابن الخاض وابن اللبون ، وحاشيتا
الثوب : جانبا الطويلان ولا هذب فيهما .

(الحشأ) : مادون الحجاب مما يلي البطن كله
من الكبد والطحال والكروش وما تبع ذلك . و -
الربو . و - الحصر . ويقال : هو لطيف الحشا :
إذا كان أهيف ضامر الخصر . و - الناحية .
ويقال : أنا في حشاه : في كنفه أو ناحيته . (ج)
أحشاء .

(الحشأة) - أرض حشاة : سوداء لا خير فيها .
(الحشوة) : ما يُحشى به الشيء . و - من
الإبل : صغارها . و - من الناس : الذي لا يعتمد
عليه . و - من الكلام : الفضل الذي لا خير فيه .
وحشوة الرجل : نفسه . وحشوة البيت من الشعر :
أجزأه غير عروضه وضربه .

(الحشوة) : جميع ما في البطن عدا الشحم .
و - من الشاة : جوفها . و - من الناس : رذالتهم .
ويقال : ما أكثر حشوة أرضه : ما فيها من دغلها .
(الحشوة) : الحشوة .

(الحشوية - الحشوية) : نسبة إلى الحشو ،
أو الحشا : طائفة تمسكوا بالظواهر ، وذهبوا إلى
التجسيم وغيره .

(الحشوي) : الذي يشتكى حشاه . و -
اليابس . و - من التبت : ما فسد أصله وغفن .
(الحشوية) : الفراش المحشون . و - مرققة
تُعظم بها المرأة عجيزتها . (ج) حشايا .

* (حصاً) الرضيع - حصناً : رضع حتى
شبع . و - من الماء : روى .

(أحصأه) : أرواه .

* (حصبة) - حصباً : رماء بالحصباء ونحوها .
و - المكان : فرشه بالحصباء . و - النار بالحصب :
ألقاه فيها ليزيد ضرراً . و - فلاناً عن كذا : أقصاه
وأبعده عنه .

(حصب) الطفل - حصباً : أصابته الحصبة .
فهو محصوب .

(أحصب) الفرس وغيره : أسرع فأثار
الحصباء . و - فلاناً عن كذا : حصبه .

(حصب) الحاج : نام بالحصب ساعة من
الليل . و - المكان : حصبه .

(حصب) الطفل : حصب

(تحاصباً) : تراميا بالحصباء .

(تحصب) : مطاوع حصبه . و - الطير :
خرج إلى الصحراء لطلب الحب .

(الحاصب) يقال مكان حاصب : ذو حصباء .

و - الريح الشديدة تحمل التراب والحصباء . وفي
التنزيل العزيز : ﴿ إِنَّا أُرْسَلْنَا عَلَيْهِمْ حَاصِبًا إِلَّا آلَ
لُوطٍ ﴾ . و - السحاب يرمى بالبرد والثلج .

(الحصاب) : موضع رمى الجمار .

(الحصب) : صغار الحجارة . و - الحطب .

و - كل ما يلقى في النار من وقود . وفي
التنزيل العزيز : ﴿ إِنَّكُمْ وَمَا تَعْبُدُونَ مِن دُونِ اللَّهِ
حَصَبُ جَهَنَّمَ ﴾ .

(الحصب) يقال : مكان حصب ، وريح
حصية : حاصب . ولبن حصب : تمجد فلم
يُخرج زُبده .

(الحصباء) : صغار الحجارة .

(الحصبة) : الحصباء . و - حصى حادة
طفحية معدية ، يصحبها زكام وسعال وغيرهما
من علامات التزلة . (ج) .

و (ليلة الحصبة) : التي بعد أيام التشريق .

(الحصبة) : واحدة الحصب . و - الحصبة .

(المحصبة) - أرض محصبة : ذات حصبة .

و - كثيرة الحصباء . و - التي تكثر فيها الإصابة

بالحصبة .

(المحصب) : موضع رمى الجمار يمتد .

* (حصحن) : مَشَى مَشْيَ الْمُقِيد . و -
ذهب في الأرض . و - أسرع في ذهابه وسيره .

و - بالغ في الأمر . و - فحص التراب ونحوه
وحرّكه يمينا ويساراً . و - الشيء : ظهر بعد

خفاء . يقال : حصحن الحق . و - البعير :
أثبت ركبته للشهوض بالجمل . و - بفلان :

لصيق به وألح عليه . و - الشيء : حرّكه وقلبه .
و - الشيء في الشيء : حرّكه حتى يستمكن منه

ويستقر فيه . و - البعير بصدره الأرض : فحص
الحصى حتى يلين ما عتته ليترك ويثبت .

(تحصحن) : مطاوع حصحن . و -

لرق بالأرض واستوى . و - الوبر ونحوه :
الجرّد وتناثر .

(الحصحن) : التراب . وسير حصحن :
حشحات ، أي ليس فيه فتور .

(الحصحن) : المطاوع حصحن . و -

الذي يتبع دقائق الأمور فيعلمها ويحصيها .

* (حصد) الزرع والنبات - حصداً ، وحصاداً :
قطعه بالمنجل . و - القوم بالسيف : قتلهم
واستأصلهم .

(حصد) الحبل ونحوه - حصداً : اشتد قتله
أو صنعه . فهو حصد ، وأحصد ، وهي ص . داء .

ويقال : وتّر أخصد : شديد القتل . ويزع
حصداً : ضيقة الحلق محكمة .

(أخصد) الزرع : حان حصاده . و - الحبل
ونحوه : أحكم قتله أو صنعه .

(أخصد) الزرع ونحوه : حصده .

(استحصد) : اشتد واستحكم . و - الزرع
وغيره : أخصد .

(تحصدوا) : تقوى بعضهم ببعض .

(الحصدا) : الحصد . وفي التنزيل العزيز :

﴿ وَأَتُوا حَقَّهُ يَوْمَ حَصَادِهِ ﴾ . و - أوان الحصد .

و - الزرع المصود . و - ثمر الشجر .

* (حصص) الفرس وغيره - حصصاً، وحصاصاً: اشتدَّ عدوه في سرعة. و - الشعر حصصاً: خلَّقه. ويقال: حصصت البيضة رأسه: سحجته حتى يسقط. و - الشيء: أذهب. و - فلاناً كذا من المال: كان ذلك نصيبه.

(حصص) الشعر - (كمل) حصصاً: تساقط. ويقال: حصص فلان، وحصصت لحيته، وحصص الطائر، وحصص جناحه: قلَّ شعره أو ريشه وتناثر. فهو أخص، وهي حصصاء. (ج) حصص. (أحصصه): أعطاه نصيبه.

(حصصه) مُحاصصةً، وحصصاصاً: قاسمته فأخذ كل واحد منهما حصصته.

(حصصن) الشيء: بان وظهر. و - الشيء: جعله حصصاً.

(أحصصن): انجرد وتناثر.

(تحاصصوا) الشيء: اقتسموه حصصاً.

(تحصصن) فلان: سقط شعره.

(الأحصص) - يقال: رجل أخص: زمن لا يطول شعره، ويوم أخص: شديد البرد لا سحاب فيه، وسيف أخص: لا أثر فيه.

(الحصصاء) - يقال: سنة حصصاء: قليلة الخبز، وريح حصصاء: صافية لا غبار فيها.

(الحصصاة): الداء يتناثر منه الشعر ونحوه. ويقال: يتتهم رجيم حصصاة: مقطوعة. (ج) حوصص.

(الحصصاة): ما يبقى في الكرم بعد قطافه.

(الحصص): الؤرس يصيب به. و - الزعفران. (ج) حوصص، وأخصاص.

(الحصصة): النصيب. (ج) حصص. و - الفترة من الزمن. (مو).

(أحصصن) من الشعر والريش وغيرهما: المتساقط منه. ويقال: فرس حصصن: قليل شعر الثنية والذنب. و - العدد. يقال: حصصن القوم كذا.

(الحصصينة): ما جُمع مما خلق أو تُتف.

(أحصص) فلان: حُبس ما في بطنه من فضلات. ويقال: أخصص الرجل، وأخصص بغائطه أو بؤله، وأخصص عليه غائطه أو بؤله. (حاصصه) محاصرة، وحصصاً: أحاط به ومنعه من الخروج من مكانه.

(أخصص) البعير: حصصه.

(الحصصار): قيد الدابة. و - الموضع الذي يُحصص فيه الإنسان. و - لحن من ألحان الموسيقى. و - سور القلعة أو المدينة. (ج) حصص، وأخصصه.

(الخصص): (عند علماء العربية): إثبات الحكم للمذكور ونفيه عما عداه، ويعرف أيضاً بالقصر. و - (عند المناطقة): عبارة عن كون القضية محصورة، وتسمى مسورة. و - الخصص العقلي: الدائر بين الإثبات والنفي لا يجوز العقل فيما وراءه شيئاً آخر، كقولنا: العدد إما زوج وإما فرد. (الخصصن): احتباس الغائط أو البول.

(الخصصور): الممتنع عن الانغماس في الشهوات، وفي التنزيل العزيز: ﴿أَنَّ اللَّهَ يَشْرِكُ بِيَخِي مُصَدِّقًا بِكَلِمَةٍ مِنَ اللَّهِ وَسَيِّدًا وَخَصُورًا﴾ ..

(الخصصير): الضيق الصدر. و - البخيل المسيك. و - البساط المنسوج من سوق البردي أو الباري أو نحوهما. و - السجين. و - الحابس المانع من الحركة. وفي التنزيل العزيز: ﴿وَجَعَلْنَا جَهَنَّمَ لِلْكَافِرِينَ حَصِيرًا﴾. (ج) حصص، وأخصصه.

(الخصصيرة): البساط الصغير المنسوج من سوق البردي أو الباري ونحوهما.

(المحصورة) - أرض محصورة: ممتورة.

* (حصصم) فلان: بخيل. و - الوعاء: ملأه حتى ضاق. و - الخيل ونحوه: أحكم صنعه. و - الشيء: ضيقه.

(تحصصم) فلان: حصصم.

(الجحصم): الثمر قبل النضج. و - حشفت كل شيء. ويقال: رجل حصصم: بخيل قليل الخير.

(الخصصد): اشتداد الفتل واستحكام الصناعة في الأوتار والحبال والدروع.

(الخصصاء) من الشجر: الكثيرة الورق. (ج) خصصد.

(الخصصيد): الزرع المحصود. وفي التنزيل العزيز: ﴿فَأَلْبَسْنَا لَهُ جَنَابٍ وَحَبَّ الْخَصِيدِ﴾. (ج) خصصائد.

(الخصصيدة): الحصيد. و - المزرعة. و - أسافل الزرع التي تبقى لا يتمكن منها المنجل. (ج) خصصائد. وحصصائد الألسنة: الكلام لا خير فيه. وفي الحديث: «وَهَلْ يَكُفُّ النَّاسَ فِي النَّارِ عَلَى مَنَاحِرِهِمْ إِلَّا خَصَائِدُ أَلْسِنَتِهِمْ».

(المخصصد): المنجل [آلة الحصيد]. (ج) مخصصيد.

(المخصصد) - يقال: رجل مخصصد الرأي: شديد التفكير.

* (حصصرت) الناقة - حصصراً: ضاق إحليلها فهي حصصور. ويقال: حصص الإحليل. و - البعير: شدّه بالحصار. و - فلاناً: ضيق عليه وأحاط به. ويقال: حصصه المرض أو الخوف: منعه عن المضى لأمره. فهو محصور، وحصصير. و - الشيء: أخصاه.

(حصصير) فلان - حصصراً: ضاق صدره. و - بخل، ويقال: حصص على فلان: قطع معروفة عنه. و - منع من شيء عجزاً أو حياءً.

ويقال: حصص القارئ والخطيب: غي في منطقته ولم يقدر على الكلام. و - بالسر: كتمه. و - عن الشيء: امتنع عنه عجزاً. فهو حصصور. و - الناقة: صارت حصصوراً.

(حصصير) فلان: احتبس ما في بطنه من فضلات. فهو مخصصور.

(أخصصير) البعير: حصصه. و - فلاناً: حبسه. ويقال: أخصصه المرض، وأخصصه الخوف. وفي التنزيل العزيز: ﴿فَإِنْ أَحْصِرْتُمْ فَمَا اسْتَيْسَرَ مِنَ الْهَدْيِ﴾.

(ج) حَصَائِصٌ .

* (حَصِيفَ) الرجل، أو جلده - جَبِينًا: أصابه الحَصِيفُ . فهو حَصِيفٌ .

(حَصِيفَ) الشيء - حُصَافَةٌ : كان مُحَكَّمًا لا خَلَلَ فيه ، ويقال : حَصِيفَ فلانٌ : استحکم عقْلَهُ وجاد رأْيَهُ ، فهو حَصِيفٌ .

(أَحْصَيْفَ) الفرس ونحوه : عَدَا عَدُوًّا شَدِيدًا مع تَقَارِبِ الخَطَا . و- الشيء : أَحْكَمَهُ .

يقال : أَحْصَيْفَ الخائِلُ نَسَجَ الثوب . و- الحُرُّ فلانًا : أُخْرِجَ بَثْرًا في جلده . و- الشيء عن كذا : أَقْصَاهُ .

(استَحْصَيْفَ) الشيء : جاد واستحکم . يقال :

استَحْصَيْفَ الخيلَ ، واستحْصَيْفَ الرأْيَ و- القوم : اجتمعوا . و- عليه الزمان : اشتدَّ .

(الحَصِيفُ) : الجربُ اليابسُ . و- بَثْرٌ صَغِيرٌ يَنْبُجُ ولا يَعْظُمُ ، وربما خرج في مَرَأَقِ البطن أيامَ الحُرِّ .

(المِحْصَافُ) من الدواب : السَّرْبَعُ السَّرُّ

الشديدُ العَدُو . (ج) محاصيف .

(المِحْصَيْفُ ، والمِحْصَيْفُ) من الدواب :

المِحْصَافُ . (ج) محاصيف .

* (حَصَيْلُ) الشيء - حُصُولًا : يَتَمَيَّ وَذهب

مابسواه . ويقال : ما حَصَيْلُ في يدي شيءٌ منه :

مابرجع ، و- عليه كذا : ثَبَتَ ووجِبَ . و-

فيلانٌ على الشيء : أدركه ونالهُ . ويقال :

ما حَصَيْلْتُ منه على شيءٍ . ويقال : حَصَيْلُ له كذا :

حَدَثَ . (مو) .

(أَحْصَيْلُ) النحل : صار له حَصَيْلٌ ، أو كَثُرَ

فيه الحَصَيْلُ .

(حَصَيْلُ) النحل : أحصل . و- الشيء والأمر :

خَلَصَهُ وميَّزَهُ من غيره . يقال : حَصَيْلُ الذهبِ من

حجرِ المَعْدِنِ ، وحَصَيْلُ الثَّيْبِ من الثَّيْبِ . و- جَمَعَهُ .

و- حَصَيْلُ عليه . ويقال : حَصَيْلُ العِلْمِ ، وحَصَيْلُ

المالِ . و- الكلامُ : رَدَّهُ إلى أصلِهِ .

(تَحْصَيْلُ) الشيء : تَجَمُّعٌ وثبت . ويقال :

تَحْصَيْلُ من المناقشة كذا : استَخْلَصَ .

(الحاصيلُ) : ما تَخَلَّصَ من الفضة ونحوها من

حِجَارَةِ المَعْدِنِ . ويقال : هذا حاصيلُ المالِ : باقية بعد

الحساب . وحاصلُ الموضوع : خلاصته . وحاصلُ

الجنحِ أو الضربِ (في علمِ الحساب) : نتيجتُهُ

و- الخزن . (معدنة) . (ج) حواصيلُ .

(المُحْصَالَةُ) : الخثالة والكناسة من الحبِّ بعد

تنقيته .

(المُحْصَالَةُ) - حِصَالَةُ الثَّقُودِ : صندوقٌ أو شبيهه

يُحْفَظُ فيه ما يدخر من نقود . (معدنة) .

(الحَصَيْلُ) : البَلْعُ قبل أن يَشْتَدَّ ، و- الطَّلْعُ .

و- حُكَاةُ الشيءِ . و- حَبٌّ أسودٌ يُخَالِطُ حَبَّ

القمحِ والشعيرِ فينقى منه .

(الحَصَيْلُ) : ما حصل من الأموال وغيرها .

(الحَصَيْلَةُ) : الحصيل . يقال : حَصَيْلَةُ

الضرائبِ ، وحصيلَةُ الأرباحِ . و- البَقِيَّةُ . (ج)

حَصَائِلُ .

(الحَصَوِيلَةُ) : انظر : حَوَصَلُ .

(الحَصَيْلُ) : الذي يُخْرِجُ ترابَ المَعْدِنِ . و-

الذي يَخْلُصُ الفضةَ من حِجَارَةِ المَعْدِنِ . و- من يجمع

المستحقَّ للدولة والشركات ونحو ذلك . (مو) .

(المِحْصَيْلُ) : المُنْخُلُ . (ج) محاصيلُ .

(المِحْصُولُ) : الحاصيلُ . و- ما بقى من

الشيءِ . و- الخلاصة . يقال : هذا محصولُ

كلاميهِ . ويقال : ما لعلانٍ مَحْصُولٌ ولا مَعْقُولٌ :

ما لهُ رأْيٌ ولا تَمَيُّزٌ .

* (حَصَمَ) الشيء - حَصَمًا : ذَقَهُ .

(الحَصَمَ) الثَّوْدُ : انكسَرَ .

(الحَصِيمُ) : صغارُ الحَصَى .

(المِحْصَمَةُ) : مِدْقَةُ الحديدِ .

* (حَصَنَ) المكانُ - حَصَانَةٌ ، مَنَعٌ . فهو

حَصِينٌ . و- المرأةُ حَصِنًا ، وحصانةُ : عَفْتُ .

و- تزوجت . فهي حَصَانٌ . (ج) حَصِنٌ .

(أَحْصَنَ) الرجلُ : تزَوَّجَ . و- عَفَّ . فهو

مُحْصِنٌ ، وهي مُحْصِنَةٌ . وفي التنزيل العزيز .

﴿وَالْمُحْصَنَاتُ مِنَ النِّسَاءِ﴾ . و- الفرسُ :

ولدت حصانًا ، فهي مُحْصِنٌ . و- الشيءُ :

معهُ وصانه . وفي التنزيل العزيز : ﴿وَالَّتِي

أَحْصَنَتْ فَرْجَهَا﴾ . و- المرأةُ : زَوَّجَهَا .

(حَصَنَ) الشيءُ : أَحْصَنَهُ . و- الحيوانُ

والإنسانُ من المرضِ : اتَّخَذَ الحَيْطَةَ للوقايةِ منه .

(تَحْصَنَ) : اتَّخَذَ له حِصْنًا ووقايةً . و-

المرأةُ : عَفَّتْ . و- المَهْرُ : صار حِصْنًا . و-

بالحِصْنِ : احتَمَى به .

(الحاصِنُ ، والحاصِنَةُ) من النِّسَاءِ : العفيفةُ ،

أو المتزوجةُ .

(الحِصَانُ) : الذَّكَرُ من الخيلِ . (ج)

حُصْنٌ ، وأَحْصِنَةٌ .

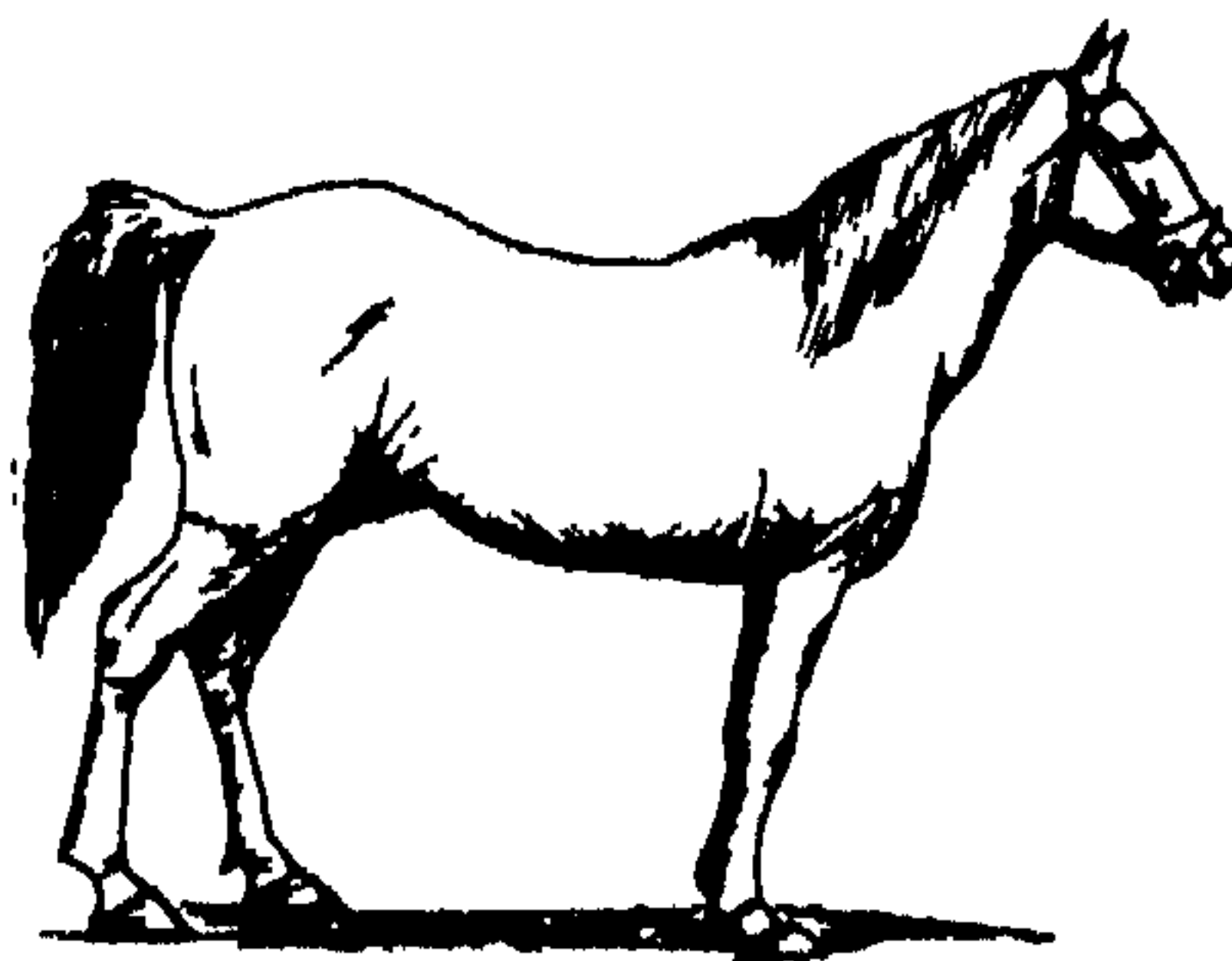

(الحِصْنَاءُ) من النساء : الحاصِنُ .

(الحِصِينُ) : الموضعُ المنيعُ . (ج) حُصُونٌ ،

وأَحْصَانٌ ، وحِصْنَةٌ . وأبو الحِصِينِ : كنيةُ الثعلبِ .

(الحَصِينُ) : المحْكَمُ أو المنيعُ

(الحِصِينُ) - أبو الحِصِينِ : كنيةُ الثعلبِ .

(المِحْصِينُ) : الحِصْنُ .

* (حِصَاءُ) - حَصَوًا : منعه

(الحِصَوُ) : التَّمَعُّصُ في البطنِ .

* (حِصَاهُ) - حَصِيًّا : ضربُهُ بالحِصَى ، أو

رماه به .

(حِصِيَّتِ) الأرضُ - حِصَى : كثر حِصَاهَا

فهي حِصِيَّةٌ .

(حِصِيٌّ) الرجلُ : أصابته علةُ الحِصَاةِ . فهو

مُحْصِيٌّ .

(أَحْصَى) الشيءُ : عرف قدره . ويقال :

أَحْصَى الكتابُ : حَفِظَهُ .

للتنجارب . (محدثه) .
 (اِحْتَضَرَ) المجلس : حضره . و- المكان : نزل به . وفي التنزيل العزيز : ﴿كُلُّ شَيْءٍ مُّحْتَضِرٌ﴾ : يَحْتَضِرُهُ مستحقوه .
 (اِحْتَضِرَ) : حضره الموت .
 (تَحَضَّرَ) : حضر . و- تخلَّق بأخلاق أهل الحضرة وعاداتهم .
 (استَحَضَرَهُ) : طلب حضوره . و- الفرس : أعداه . و- الشيء : أحضره . و- فلان المسائل والمعاني : تذكرها .
 (الحاضِر) : القومُ التَّوَلَّى على ماءٍ يُقِيمون به ولا يرحلون عنه . و- الحى إذا حضر والدار التي بها مجتمعهم . و- المقيم في الحضر . و- الزمن بين الماضي والمستقبل . (ج) حُضُورٌ ، وحُضْرٌ ، وحُضْرٌ ، وحُضْرٌ . و- المكان المحضور ، ويقال : فلان حاضر الجواب : سريع الإتيان به . وحاضر البيديية : سريع الخاطر .
 (الحَاضِرَة) : القوم الحضور . وحاضرة الشيء : القرية منه . وفي التنزيل العزيز : ﴿وَأَسْأَلُهُمْ عَنِ الْقَرْيَةِ الَّتِي كَانَتْ حَاضِرَةَ الْبَحْرِ﴾ . و- خلأب البادية ، وهي المدن والقرى والريف . والتجارة الحاضرة : ما يباع نقداً يداً بيد . وفي التنزيل العزيز : ﴿إِلَّا أَنْ تَكُونَ بِجَارَةِ حَاضِرَةٍ يُؤَدِّبُهَا بِئِنَّكُمْ﴾ . (ج) حواضر .
 (الحِضَار) : ضربٌ من عذو الدواب . و- من التوق : القوية الجيدة السير . و- من الإبل : البيضاء (الواحد والجمع في ذلك سواء) . و- الطيب على وجه الجارية .
 (الحِضَارَة) : الإقامة في الحضر . قال القطامي :
 ومن تكن الحِضَارَة أعجبته
 فأنى رجال بادية ترانا
 و- ضدُّ البداوة ، وهي مرحلة سايمة من مراحل التطور الإنساني . و- مظاهر الرقي العلمي والفني والأدبي والاجتماعي في الحضر . (ج) .
 (الحَضْر) : المدن والقرى والريف . و- من

(حَضَج) كلامه ، وبه ، وفيه : قَصَرَ وأماله إلى جانب .
 (الْحَضَج) البعير وغيره : وقع لجنبه . و- برك . و- الرجل : اضطجع . و- انبسط على الشيء . و- ضرب بنفسه الأرض غيظاً .
 (الحِضَج) : مالزق بالأرض . و- الطين اللازق بأسفل الحوض . و- ما يبقى من الماء في حياض الدواب . (ج) أَحْضَاج . ورجل حِضْج : مُقْدَمٌ .
 (الحَضِيج) - حَضِيجُ الوادي : ناحتته .
 (المِحْضَاج) : خشبة صغيرة يضرب بها الثوب إذا غُسل .
 (المِحْضَاج) : الحائد عن السبيل .
 (المِحْضَاجَة) : المِحْضَاج .
 * (حَضَرَ) فلان - حِضَارَة : أقام في الحضر . و- الغائب حُضُورًا : قديم . و- الشيء ، والأمر : جاء . و- الصلاة : حل وثنها . و- عن فلان : قام مقامه في الحضور . و- المجلس ، ونحوه : شهده . و- الأمر فلانًا : نزل به . وفي التنزيل العزيز : ﴿كُتِبَ عَلَيْكُمُ إِذَا حَضَرَ أَحَدَكُمُ الْمَوْتُ إِنْ تَرَكَ خَيْرًا الْوَصِيَّةَ لِلْوَالِدَيْنِ وَالْأَقْرَبِينَ﴾ . و- خطر بباله . و- الأمر بخير : رأى فيه رأياً حسناً .
 (أَحْضَرَ) الفرس أو الرجل : وثب في عذوه . فهو وهي مِحْضَارٌ ، ومِحْضِيرٌ . (ج) مِحْضِيرٌ . و- الشيء : أتى به . و- الشيء فلاناً : أتاه به . وقوله تعالى : ﴿وَأَحْضِرَتِ الْأَنْفُسُ الشُّحَّ﴾ : مالت إليه . و- ذهنته للأمر : وجهه إليه .
 (حَاضِر) القوم : جالسهم ، وحادثهم بما يحضُرُه ، ومنه : فلان حَسَنُ المحاضرة . و- ألقى عليهم محاضرة . (محدثه) . و- خصمته : جلس وإياه على ركبتهما للخصومة والمجادلة . و- كابره على حقه فأخذته منه . و- غيره حِضَارًا : عدا معه .
 (حَضَرَ) الشيء : أعدّه . يقال : حضر الدواء ، وحضر الدرس ، وحضر الأدوات اللازمة

(حَصَى) الشيء : وقاه .
 (تَحَصَّى) : توقى .
 (استَحَصَى) : اشتدَّ عقله .
 (الحَصَى) : صغار الحجارة . و- العدد الكثير .
 (الحِصَاة) : الواحدة من صغار الحجارة .
 (ج) حَصَى ، وحُصَى . و- نُثُورَة البول في المثانة حتى يصير كالحصاة . و- العقل والرزانة . ويقال : ماله حصاة ولا أصاة : رأى يرجع إليه . وحصاة اللسان : طلاقته .
 (الحَصَى) : الشديذ العقل .
 (المَحْصَاة) - أرضٌ مَحْصَاةٌ : كثيرة الحصى .
 * (حَضَات) النار - حَضَاتٌ : التهب واستمرت . ويقال : حَضَاتُ الحرب . و- النار : ألهبا وستقرها . ويقال : حَضَاتُ الحرب . و- الحوادث المهمة : أثارها .
 (اِحْتَضَات) النار : حَضَاتُهَا .
 (الحَضَات) : لهيب النار .
 (الحَضَىء) : يقال : أبيض حَضَىء : شديد البياض .
 (المِحْضَات) : ما تحرك به النار .
 * (حَضَب) النار - حَضَبًا : ألقى عليها الحطب لتتقد . ويقال : حَضَبَ الحرب .
 (أَحْضَبَت) القوس : صوتت . و- النار : حَضَبَتْهَا . ويقال : أَحْضَبَ الحرب .
 (تَحَضَب) الرجل : سلك طريقاً حَزَنًا لِقَرِيْبِهِ ، وترك السهل البعيد .
 (الجِحْضَب - الحَضَب) : صوت القوس .
 (الحَضَب) : الحطب ، وبه قرأ ابن عباس : ﴿حَضَبَ جَهَنَّمَ﴾ . و- كل ما هيئت به النار وأوقدت به .
 (المِحْضَب) : المِحْضَا .
 * (حَضَج) عن الطريق - حَضَجًا : حاد ومال . و- بالشيء الأرض : ضربها به . ويقال : حَضَجَ فلان الأرض : صرعه . و- البعير جملته ، وبجملته : طرَّحه .

الناس : ساكن الحضر . و - من لا يصلح للسفر .
 (الحضر) : عذو ذو وثب .
 (الحضراء) : من الثوق وغيرها : المبادرة في الأكل والشرب .
 (الحضرة) : الحضور . يقال : كلمته بحضرة فلان . و - قرب الشيء . ويقال : كست بحضرة الدار . وحضرة الرجل : فناؤه ، وهو مكان حضوره ، ويعبر بها عن ذى المكانة تجوزاً ، فيقال : أذن حضرته بكذا . (مو) . و - المدينة . و - عدة البناء من الآجر والجص وغيرها .
 (الحضوري) : من الثياب : ما جلب من (حضور) وهي قرية باليمن .
 (الحضيرة) : جماعة القوم أو المعدون للقتال منهم . و - من العسكر : مقدمتهم . و - موضع التمر : (الجريين ، والجرن) . (ج) حضائر ، وحضير .
 (المحضار) : الشديد العدو . (ج) محاضير .
 و (محاضير العرب) : قوم اشتهروا بالعدو ، ويقال لهم : العدائون ، أمثال : الشنفرى ، والسليك ابن السلكة .
 (المحضّر) : المنهل . و - الذين يردون الماء ويقيمون عليه . و - السجل . و - صحيفة كتبت في واقعة وفي آخرها خطوط الشهود بما تضمنته صدرها ، كمحضر جلسة مجلس الوزراء ، أو محضر رجال الشرطة . (ج) محاضير . (مو) . ويقال : فلان حسن المحضر : إذا كان ممن يذكر الغائب بخير .
 (المحضر) : موظف يعلن المتقاضين ، وينفذ الأحكام . (محدثه) .
 (المحضر) : موظف يساعد مدرس الطبيعيات ونحوها بإحضار ما يحتاج إليه في تجاربه من أدوات ومواد . (محدثه) .
 (الحضور) : من الأشياء : السريع التلف .
 * (حضر) في كلامه : لحن ولم يفصح . و -

الشيء : خلطه .
 (الحضرمي) : النسب إلى حضر موت .
 (ج) حضارمة .
 * (حضه) على الأمر - حضاً : حثه عليه بقوة . وفي التنزيل العزيز : ﴿وَلَا يَحْضُ عَلَيَّ طَعَامَ الْيَسْكِينِ﴾ .
 (حاض) فلان فلاناً : حث كل واحد منهما الآخر .
 (حضنه) على الأمر : حضه عليه بقوة .
 (تحاضوا) : حث بعضهم بعضاً . وفي التنزيل العزيز : ﴿كَلَّا بَلْ لَا تُكْرِمُونَ الْيَتِيمَ﴾ أو لا تحاضون على طعام الياسمين .
 (التحضيض) (عند النحاة) : التحريض على عمل الشيء باستعمال حرف من حروف التحضيض ، وهي : هلاً ، وآلاً ، ولولاً ، ولولماً .
 (الحضض) : يقال ما عنده حضض ولا بضض (على الإتياع) : ما عنده شيء .
 (الحضيضى) : اسم مصدر من الحضض .
 (الحضيض) : ما سفّل من الأرض . و - نهاية سفح الجبل . و - (عند أهل الفلك) : أقرب نقطة في مدار القير من الأرض . وهو مقابل للأوج .
 (الحضيضة) : يقال : أخرجت إليه حضيضتى وبضيضتى : ما ملكه يدي .
 * (حضنة) - حضناً ، وحضانة : جعله في حضنه . يقال : حضن الطائر البيض : رقد عليه للتفريخ ، وحضن الرجل الصبي : رعاه ورباه . فهو حاضين (ج) حضنة ، وحضان . وهي حاضنة . (ج) حواضين .
 (أحضن) الطائر البيض : أرقده عليه .
 (أحضن) الشيء : حضنته . ويقال : أحضن هذا الأمر : تولّى رعايته والدفاع عنه . (محدثه) .
 (الحاضنة) : الناية التي تقوم على تربية الصغير . و - الأم ، أو التي تقوم مقام الأم في تربية

الولد . و - من النخيل : التي قصررت غراجيتها . (ج) حواضين .
 (الحضانة) : الولاية على الطفل لتربيته وتدريب شئونه ، ودور الحضانة : مدارس تنشأ فيها صغار الأطفال . (محدثه) .
 (الحضن) : الصدر مما دون الإبط إلى الكشح . و - من كل شيء : ناحيته وجانبه . يقال : ما زال يقطع أحضان الأرض ، وصنع الطائر عشاً في حضن الجبل . و - مأوى الطير والحيوان .
 (المحضن) : الحضن .
 (المحضن) : المكان تجثم فيه الحمامة على يئسها . (ج) محاضين .
 (المحضنة) : جهاز يوضع فيه الأطفال الخدائج حتى يستكملوا نموهم . و - جهاز يوضع فيه مزارع الكائنات الحية لتعيش وتتكاثر . (محدثه) .
 * (حضاً) النار - حضوا : حضأها .
 * (حطاً) به الأرض - حطاً : صرعه . و - الرجل : ضرب ظهره بيده مبسوطة . و - الشيء ، وبه : دفعه ورمى به . ويقال : حطاً بفلان عن رأيه : دفعه عنه .
 (الحطء) : بقية الماء في الإناء . و - من التمر ونحوه : القليل قدر ما يحملة الإنسان فوق ظهره .
 (الحطىء) : من الناس : الساقط الرذل .
 (الحطية) : الرجل القصير . و - الدميم .
 * (حطب) - حطباً : جمع الحطب . و - في جبل فلان : أعائه وماله إلى رأيه وهوأه . و - بفلان وعليه : سعى به . ويقال : حطب علينا بخير . و - الحطب : جمعه . ويقال : حطب المأل . و - القوم ، والنار : جمع لهما الحطب . و - الماشية الحطب ونحوه : رعته . و - العنب : قطع حطبه (ما جف منه) . فهو حاطب . (ج) حطاب . وهي حاطبة . (ج) حواطب . ويقال : فلان حاطب ليل : يتكلم بالعت والسبين ، أو يجنى على نفسه لعدم تفقد أمره وكلايو .

(حَطَب) المكان - حَطَبًا : كثر حَطَبُه .
 فهو حَطِيبٌ . وفلان : اشتدَّ هُزالُه . فهو
 حَطِيبٌ ، وأحطَبٌ . وهي حَطَبَاءٌ .
 (أحطَب) المكان : حَطِيبٌ . و - الكُرْمُ
 ونحوه : استحقَّ أن يُحطَبَ .
 (أحطَب) الحَطَب : جمعه . و - الماشيةُ
 الحَطَبُ : حَطَبَتُهُ . و - المطرُ الزرعُ : قلعُ أصوله .
 (استحطَب) الكُرْمُ : جفتُ أعاليه واستحقَّ
 أن يُقَطَعَ .
 (الجطاب) : ما يُقَطع من أعلى الكُرْمِ كلَّ
 عامٍ .
 (الحَطَبُ) : كلُّ ما جفَّ من زرعٍ وشجرٍ ثوقدَّ
 به النارُ . و - شوكةُ العِضاءِ . ويقالُ : فلانٌ يمشى بين
 القومِ بالحَطَبِ : يتمُّ ويوقع بينهم .
 (الحَطَاب) : جامعُ الحَطَبِ . و - بائمه .
 (ج) حَطَابَةٌ .
 (الحَطَوْبَةُ) : شبه حُزْمَةٍ من الحَطَبِ .
 (المحطَب) : آلةٌ يُقَطعُ بها الحَطَبُ .
 * (حَطَحَط) في عَمَلِه أو مَشْيِه : أسرع . و -
 انْحَطَّ .
 * (حَطَرَه) - حَطَرًا : صرَّعه . و - بالتَّيْل :
 رَشَقَه به . و - القوسُ : وَثَرها .
 (الحاطورة) : يقال : سيفٌ حاطورةٌ : قاطع .
 * (حَطَب) الدَّابَّةُ - حَطَابًا : أسرعَت معتمدةً في
 الرِّمامِ على أحدِ شِقَيْها . فهي حَطُوطٌ . و - فلانٌ
 حَطًا : نزل . و - السعُرُ : رَحَصَ . و - في عِرْضِ
 فلانٍ : طَمَنَ . و - من قدره : حَقَرَه . و - الوجهُ :
 ظهر فيه الحَطَاطُ . و - الشئُ : أنزله وألقاه .
 ويقالُ : حَطَّ رَحْلُه : أقام ، وحطَّ وِزْرُه : وضعه
 عنه . و - السعُرُ ، ومنه : أرخصه . و - الدِّينُ ،
 ومنه : أسقط منه ووضع . و - ورقُ الشجرِ ونحوه :
 حَتَّه ونَثَره . و - الشئُ : وضعه . و - الجلدُ
 بالمِحط : صَقَلَه . و - سَعَرَه ونَقَشَه .
 (أحط) وجهه : حَطَّ .
 (أحطَّه) : حَطَّه .

(الحَط) : نزل والمحدر . و - الوجهُ : حَطَّ .
 (استحط) شيئاً من كذا : طلب حَطَه منه .
 يقال : استحطُ فلاناً وِزْرَه . و - نَقَصه .
 (الحطائط) : الصغِيرُ القَصيرُ من الناس .
 و - نَمْلَةٌ صَغِيرَةٌ حمراء .
 (الحطاط) : زُبدُ اللين . و - البَثْرُ .
 (الحطاط) : الرائحةُ الخبيثةُ .
 (الحطاطة) : واحدة الحطاط . و - الجاريةُ
 الله
 (الحِطَّة) : طلبُ المغفرة . وفي التنزيل العزيز :
 ﴿وَإِذْ خُلُوا أَبْنَابَ سُجَّدًا وَقُولُوا حِطَّةٌ نَفَرْنَا لَكُمْ
 حِطَّاتِنَا كُمْ﴾ . و - نُقصانُ المنزلة . يقال : في عمله
 هذا حِطَّةٌ له .
 (الحَطُوط) : المهبط . و - الأَكَمَة .
 (الحَطِيط) : الحَطَائِطُ . ويقال : هي حَطِيطُ
 الكعب : ممتلئة المخلخل ، لا يبيِّنُ كعبها مما حَوَّلَه
 من الشحم .
 (الحَطِيطَة) : ما يُحطُّ من جملة الحِسابِ
 فيُنقص منه . (ج) حَطَائِطُ .
 (المَحَط) : مكانُ النزول . ومحطُّ الكائنِ
 موضعُ الفائدة منه . (ج) محاطٌ .
 (المِحط) : حديدة معطوفة الطرف يصقل بها
 الجلد وينقش . و - أداة يوشم بها . (ج) محاطٌ .
 (المِحطَّة) المِحطُّ . (ج) محاطٌ ،
 ومِحطَّاتٌ .
 (المحطوط) - سيفٌ محطوطٌ : مُرَهَّبٌ .
 وأديبٌ محطوطٌ : مصقولٌ .
 (المحطولة) - جاريةٌ محطولةٌ المتنتين :
 ممدودة حسنة مستوية .
 * (حَطَم) الشئُ - حَطَمًا : كسره . ويقال :
 حَطَمَه الكِبْرُ . وحطَمَ الأسدُ الماشيةَ : عاث فيها .
 و - المرأةُ زوجها : أسنَّ وهي معه . و - الناسُ
 بعضهم بعضًا : تراحموا حتى آذى بعضهم بعضًا .
 و - الريحُ الشئُ : أتت عليه . فهو ، وهي حَطُومٌ .
 (حَطِم) - حَطَمًا : هُزِلَ من كِبَرٍ أو مرضٍ . فهو

حَطِيمٌ . و - الدَّابَّةُ : أصابها الحَطَمُ .
 (أحطمت) الأرضُ : كثر حطامُها .
 (حَطَمه) : حَطَمَه .
 (انحطم) : مطاوع حَطَمه . و - الناسُ عليه :
 تراحموا .
 (تحطمت) : مطاوع حَطَمه . و - الأرضُ :
 تفتتت لفرط يُيسها . و - البيضُ عن الفراخ :
 قُيس . و - عليه غيظًا : ثَلَقَى وتوقد .
 (الحاطوم) من السنين : الشديدة الجذب .
 و - الهاضوم . و - من الماءِ : المُسْرِي .
 (الحطام) من كلِّ شئٍ : ما حطم منه . و - من
 النبات : ما يبس . و - من الدنيا : متاعها .
 (الحَطَم) : داءٌ يصيب الدابة في قوائمها .
 (الحُطَم) : الراعي العسوف العنيف . و - من
 الجبل : مَضيقه حيث يَزْحَمُ الناسُ بعضهم بعضًا .
 و - الموضع الذي تُلم من الجبل فيبقى منقطعًا .
 (الحُطَم) : الأكل الذي لا يشبع .
 (الحَطَمَة) : الدفعة من السيل .
 (الحَطَمَة - الحُطَمَة) من السنين : الشديدة
 الجذب .
 (الجِطَمَة) : الكسارة . (ج) جِطَمٌ .
 (الحُطَمَة) : الراعي العسوف العنيف . و -
 الأكل الذي لا يشبع . و - من الإبل والغنم :
 الكثرة التي تحطم الأرض بخفافها وأظلافها
 وتكسر شجرها وبقولها فأكله . و - النار الشديدة .
 (الحُطَمِيَّة) من الدروع : الثقيلة العريضة التي
 اتكسر السيوف ، (نسبة إلى حُطَمَة بن محارب : بطن
 من عبد القيس . كانوا يعملونها) .
 (الحَطِيم) : ما بقي من نبات عامٍ أوَّلٍ ؛ ليُيسه
 وتكسره . و - بناءٌ قبالة الميزاب من خارج الكعبة .
 * (حَطَا) الشئُ - حَطَطًا : حَرَكه بشدة .
 (أحطوطي) : التفتخ .
 (الحَطَا) : القمل الكبير .
 (الحَطَوَاء) من العنم : الحمراء .
 * (حَطَب) - حَطَبًا : امثلاً سِمَنًا . فهو حَطِيبٌ .

(الْحُطْبُ) من الرجال: القصير البطين. و -
الضيقُ المُخْلِقُ. و - الجاني الغليظ الشديد. و -
البخيل.
(الْحِطْبُ): الحُطْبُ.
* (حَطَرَ) الرجلُ حَطْرًا، وحِطْرًا: اتَّخَذَ
حظيرة. و - عليه: حَجَرَ وَمَنَعَ. و - الشيءَ: منعه.
و - الماشيةَ: حبسها في الحظيرة. و - الشيءَ: حازه
لنفسه. و - الشيءَ على فلان: حال بينه وبينه.
(أَحْطَرَ): اتَّخَذَ حظيرة لغيره.
(حَطَّرَ): بالغ في الحَطْرَ.
(أَحْطَرَّ): عَمِلَ حظيرة لنفسه، وفي التنزيل
العزير: ﴿إِنَّا أَرْسَلْنَا عَلَيْهِمْ صَيْحَةً وَاحِدَةً فَكَانُوا
كَهَيْبِيمِ الْمُخْتَطِرِ﴾. و - بكذا: احتمى به.
(الحَطْرُ): الشوك. ويقال: وَقَعَ في الحَطْرِ
الرُّطْبُ: وقع فيما لا طاقة له به. وجاء بالحَطْرِ
الرُّطْبُ: بالكذب المستشنع. وأوقد في الحَطْرِ
الرُّطْبُ: منى بين الناس بالجميمة.
(الحِطَارُ): كلُّ شيءٍ حَجَرَ بين شيئين كحائط
الستان. و - الأرضُ المَحْوِطَةُ.
(الحَظِيرَةُ): الموضع يُحاط عليه لتأوى إليه
الماشيةُ بقرب البرد والريح. و - جرين التمر. (ج)
حِطَائِرٌ، وحِطَارٌ. وحظيرة القدس: الجنة.
ويقال: إنه لَنَكِيدُ الحظيرة: قليل الخير، أو بخيل.
(المِحْطَارُ): ذبابٌ أخضرٌ يَلْسَعُ كدبابِ
الآجام.
* (حَطَّ) - حَطًّا: حَسَنَ حظه. فهو مَحْطُوظٌ،
وحِطِيطٌ.
(أَحَطَّ): حَطَّ. و - استغنى.
(الحِطَّ): النصيب. و - الجدُّ والبخت.
(ج) حُطُوظٌ، وأَحِطَّ. (جج) أَحَاطَ.
(الحِطِّيُّ): المحطوظ.
* (حَطَّلَ) فلانٌ - حَطَّلَانًا: قَصَرَ في مشيته من
ألم أو غَضَبٍ. ويقال: حَطَّلَ المشى. و -
فلانًا - حَطَّلًا: منعه. ويقال: حَطَّلَ عليه:
ضيقٌ. فهو حَاطِلٌ، وحِطُولٌ، وحِطَّالٌ.

(حَطَّلَ) فلانٌ - حَطَّلَانًا: قَصَرَ في
مشيته من ألم أو غَضَبٍ. و - البعيرُ: أكثر من أكل
الحنظل فمرض منه. و - النخلة: فَسَدَ سَعْفُهَا. فهو
حِطَّلٌ، وهي حِطَّلَةٌ. (ج) حِطَّالِيٌّ.
(أَحَطَّلَ) المكانُ: كَثُرَ به الحنظل.
* (حَطَّلَا) فلانٌ - حَطَّلَا: مَشَى رويدًا.
(حِطِّيٌّ) عند الناس - حِطْوَةٌ، وحِطَّةٌ: علا
شأنه وأجبره. و - بالرزق: نال حظًا منه. فهو
حِطِّيٌّ، وهي حِطِّيَّةٌ. (ج) حِطَّالِيٌّ.
(أَحْطَاهُ): قَرَّبَ مكانه وأدناه. و - بكذا:
تفضل عليه به. و - فلانًا على فلان: فضله
عليه.
(أَحْطَى): علا شأنه.
(الحِطَّةُ): المكانة. و - الحِطُّ من الرزق.
(ج) حِطًّا، وحِطًّا، وحِطَّاءُ.
(الحِطْوَةُ): مما لا ريشَ له من السهام. (ج)
حِطَّاءُ. ويقال للضعيف: «إِنَّمَا تُبَلِّغُكَ مِنْ
حِطَّاءٍ».
(الحِطْوَةُ - الحِطْوَةُ): سهمٌ صغيرٌ قدر ذراع
يلعب به الصبيان لتعلم الرمي. (ج) حِطَّاءُ.
(الحِطْوَةُ - الحِطْوَةُ): الحِطَّةُ. (ج) حِطًّا،
وحِطًّا، وحِطَّاءُ.
(الحِطِّيَّةُ): المشى الرويد.
(الحِطِّيَّةُ - المَحْطِيطِيَّةُ): المرأة التي تُفَضَّلُ
على غيرها في المحبة.
(الحِطِّيَّةُ): تصغير الحِطْوَةِ، بمعنى السهم
الصغير. وفي المثل: «إِحدى حِطِّيَّاتِ لقمان»:
يضرب لمن عُرِفَ بالشر ثم ظهر منه الصلاح.
* (حَفَّ حَفًّا): اسم صوت يُزَجَّرُ به الدجاج.
* (حَفَاءٌ) - حَفَّاءٌ: رماه وصرعه على الأرض.
ويقال: حَفَّأَ به الأرضُ.
(أَحْفَأَ) الحَفَّاءُ: اقتلعه من منبته.
(الحَفَّاءُ): البريديُّ.
* (حَفَّحَفَّ) جَنَاحُ الطائرِ، والرَّيْبَةُ، والنَّازُ:
شيعٌ لها صوتٌ. و - الرَّجُلُ: ضاقت معيشته.

* (حَفَدَ) الصَّبِيُّ ونحوه - حَفَدَانًا: حَفَّ
وأسرع في عمل. فهو حَافِدٌ. (ج) حَفَدَةٌ،
وحَفَدٌ. وهو حَفِيدٌ. (ج) حَفْدَاءُ. و - فلانًا
حَفْدًا: أعانه وحَفَّ إلى خدمته.
(أَحْفَدَ) الصَّبِيُّ: حَفَدَ. و - فلانًا: أعطاه
خادمًا. و - الدابةَ: حَمَلَهَا على الإسراع
ومداركة الحِطْوِ.
(أَحْفَدَ): حَفَدَ. ويقال: سَيْفٌ مُحْفَدٌ:
سريع القطيع.
(الحَافِدُ): العَوْنُ. و - الخادم. و - وَلَدٌ
الوَالِدِ. وفي التنزيل العزيز: ﴿وَجَعَلْ لَكُمْ مِنْ
أَزْوَاجِكُمْ بَيْنَ وَحَفَدَةٍ﴾. و - صانع الوشي.
(ج) حَفَدَةٌ، وحَفَدٌ، وأحْفَادُ.
(الحَفْدُ): جمع حَافِدٍ. و - الوشي.
(الحَفِيدُ): وَلَدُ الوَالِدِ. (ج) حَفْدَاءُ.
(المِحْفَدُ): وَشَى الثَّوبَ، و - وعاءٌ تملأ
فيه الإبل.
(المِحْفَدُ): المِحْفَدُ. و - الأصلُ عاتمةٌ.
ومحفيد الرجل: محتدته. و - أصلُ السَّنامِ.
* (حَفَرَتْ) أسنانه - حَفْرًا: فَسَدَتْ أصولها
بِحفر بصيبيها. ويقال: حَفَرَ فوه: تَأَكَّلَتْ
أسنانه. و - عن الشيءِ: بَحَثَ عنه
ليستخرجه. يقال: حَفَرَ عن الكَنْزِ والأثرِ.
وحَفَرَ ثرى فلان: فَتَشَّ عَنْ أمره ووقف عليه.
و - الشيءَ: أَحْدَثَ فيه حُفْرَةً. و - المرضُ
ونحوه فلانًا: أضعفه.
(أَحْفَرَ) فلانٌ: عَمِلَ بالحفارة. و - الحيوانُ
والصَّبِيُّ: سَقَطَتْ رَوَاضِعُهُ. و - فلانًا الشيءَ:
أعانه على حَفْرِهِ.
(حَافَرٌ): أَمْتَرَنَ في الحَفْرِ. ويقال: فلانٌ
يُحَافِرُ، وهو «أروغٌ من تَبْرُوعِ مُحَافِرٍ»: يَخَادِعُ
ويروغ.
(أَحْفَرَ) بِكَذَا: حَفَرَ به. و - عن الشيءِ:
حفر. و - الشيءَ: حَفَرَهُ.
(تَحْفَرُ) السَّيْلُ: اتَّخَذَ حُفْرًا في الأرضِ.

و - البئر : تأكلت من أعلاها وأسفلها .
 (استحفر) النهر ونحوه : حان له أن يحفر .
 (الحافر) من الدواب : ما يقابل القدم من الإنسان . (ج) حواير . ويطلق على القدم إذا أريد تقييحها .
 ويقال : « وقع الحافر على الحافر » : للتعبير عن توافق أمرين . وفلان يملك الحف والحافر : المال الكثير . وطريق وطله كل حف وحافر : مسلوكة مألوف . وبلد ممر العساكر ، ومدق الحواير : يمر عليه كل سالك .
 (الحافرة) : مؤنث الحافر . و - الأرض المحفورة . ويقال : رجع إلى حافرته : في طريقه التي جاء منها . و - الخلقة الأولى . وفي التنزيل العزيز : ﴿ إِنَّا لَمَرْدُودُونَ فِي الْحَافِرَةِ ﴾ . ورجع في حافرتيه : شاخ وهريم .
 (الحفارة) : صنعة الحفار .
 (الحفر) : ما حفر من الأشياء . و - البئر الموسعة فوق قدرها . و - التراب المستخرج من المكان المحفور . و - الهزال . و - صفرة تملو الأسنان ، أو تقشر في أصولها . (ج) أحفار (جمع) أحافير .
 (الحفارة) : المذراة . و - الفأس . و - شجرة لها قرون وشوك ، وزهرة بيضاء ، ولا تكون إلا في الأرض الغليظة .
 (الحفرة) : ما يحفر في الأرض وغيرها . (ج) حفر .
 (الحفار) : من صناعته الحفارة ، وغلب على حافر القبور . و - من يحفر الخشب ونحوه ليعده ، للزينة . و - نوع من الخنافس له قرون يحفر بها في سوق الأشجار ، مثل حفار ساق اللبغ .
 (الحفارة) : آلة ميكانيكية تستعمل في الكشف عن البترول وغيره .



(الحفير) : البئر الموسعة فوق قدرها . و - القبر .
 (الحفيرة) : الحفير . و - ما يحفر للكشف عن الآثار . (ج) حفائر .
 (المحافر) : من الرجال : من لا شيء له .
 (المحفار) : المسحاة . و - كل ما يحفر به .
 * (حفرة) - حفرا : دفعه من تحفه بالسوق أو غيره . يقال : حفرت القوس السهم . والليل يحفر النهار . ويقال : حفرة إلى الأمر : حثه عليه . وحفروا عليهم الخيل والركاب : أرسلوها . و - فلانا بالرمح : طعته به . فهو حافر ، وهي حافرة . (ج) حواير . وهو وهي حفوز . (ج) حفر .
 (حافرة) : دانه وجائاه .
 (تحفر) في جلسته : انتصب فيها غير مطمئن . و - تضام وتجمع . و - في مشيه : جد ، أسرع . و - للأمر : تبياً للمضى فيه واستعد .
 (احتفر) : تحفر .
 (الحفار) : (في علم الكيمياء) : كل مادة تزيد عادة في سرعة التفاعل ، دون أن تتأثر هي بهذا التفاعل عند نهايته . (ج) .
 * (حفر) السيل - حفرا : جرى من كل جانب إلى مستنقع واحد . و - الفرس : كرز الجزري فأجاده . و - السماء : أمطرت شديداً ثم أقلت . و - الناس عليه : تألبوا . و - في الأمر : جد . و - المطر الأرض : أخرج نباتها . و - لفلان الود : أخلصه ولم يدخر منه شيئاً . و - السيل الوادي : تجتمع فيه فملاء . فهو حافش ، وهي حافشه ، وهو وهي حفوش .
 (الحافشة) : واحدة الحوافش ، وهي مسابيل الماء التي تنصب إلى المسيل الأعظم .
 (الحفش) : البيت الحفير القريب السقيف من الأرض . و - البيت الصغير من بيوت الأعراب . و - الدرج تضع فيه المرأة حاجتها . و - وعاء

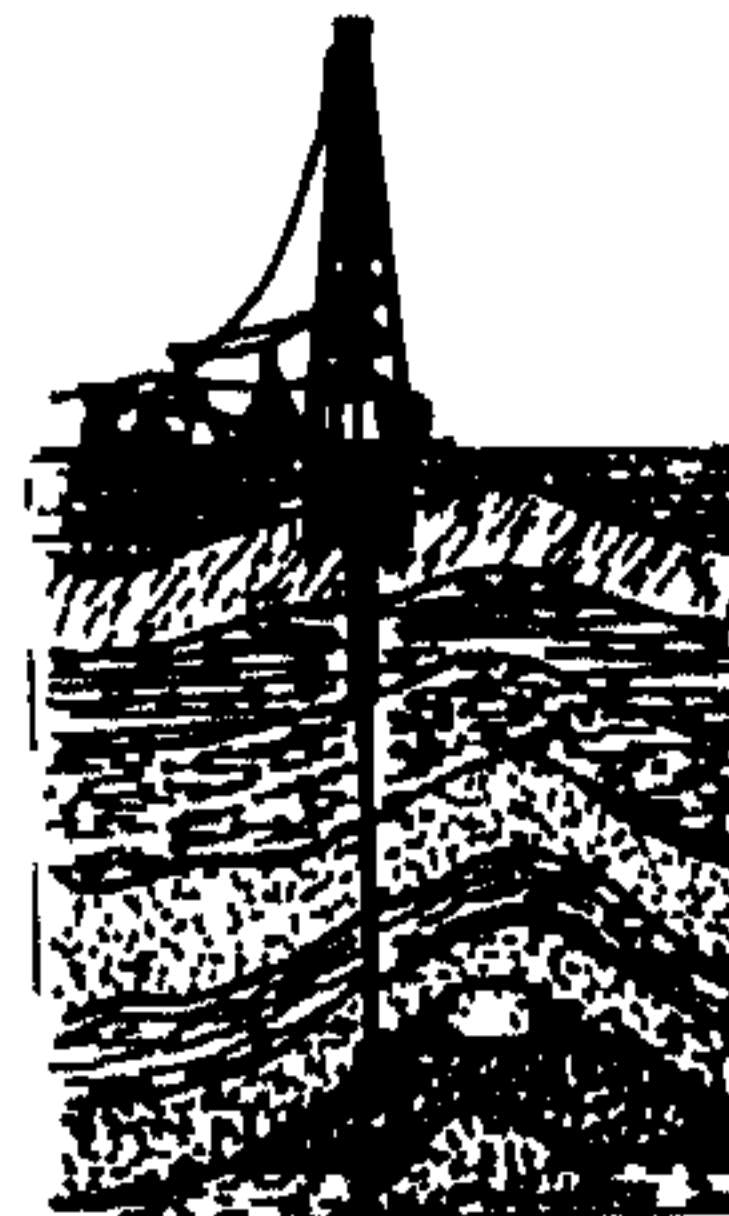

المغازيل . و - الشيء البالي . (ج) أحفاش . وأحفاش الأرض : ضيائها وقنايدها .
 * (حقص) الشيء - حفصاً : جمعة . و - من يده : ألقاه .
 (الحقاص) : ما يحقص .
 (الحفص) : البيت الصغير . و - زيبيل من جلد . و - الشبل . (ج) أحفاص ، وحفوص . وأبو حفص : كنية الأسد .
 (حفصة) : الرخمة . و - الضبع .
 (المحفصة) : زيبيل من حليد . (ج) محفص .
 * (حفص) العود ونحوه - حفصاً : حناه . و - الشيء : ألقاه .
 (حفص) الشيء من يده : حفصه .
 (الحفص) : متاع البيت . و - الدابة التي تحمله .
 (الحفيضة) : الخلية تغسل فيها النحل .
 * (حفظ) الشيء - حفظاً : صانه وحرسه . ويقال حفظ المال . وحفظ العهد : لم يخنه . و - العلم والكلام : ضبطه ووعاه . فهو حافظ وحفيظ . ومنه : من حفظ حجة على من لم يحفظ . (أحفظه) : أغضبه .
 (حافظ) على الشيء محافظاً ، وحفاظاً : رعاه وذبح عنه . و - واظب عليه . وفي التنزيل العزيز : ﴿ حَافِظُوا عَلَى الصَّلَوَاتِ وَالصَّلَاةِ الْوُسْطَى ﴾ . ويقال : هو يحافظ عن المحرم . وهو ذو محافظية وحفاظ : له أفة .
 (حفظه) العلم والكلام : جعله يحفظه . (أحفظه) : مطاوع أحفظه . و - الشيء وبه نفسه : تحصنها به .
 (تحفظ) عن الشيء ومنه : احترز . و - به عني . و - الكتاب : بدل هذا في حفظه جزءاً بعد جزء . و - عليه : صانه . و - في قوله أو رأيه : قيده ولم يطلقه .
 (استحفظه) الشيء : سأله أن يحفظه له .

و- ائتمنه عليه . ومنه في التنزيل العزيز : ﴿ بِمَا اسْتَحْفِظُوا مِنْ كِتَابِ اللَّهِ ﴾ .

(الحافظُ) : الحارسُ . ويُقال : هو حافظ العين : لا يغلبه النوم . و- الطريق البين المستقيم . و- من يحفظ القرآن الكريم ، أو من يحفظ عددًا عظيمًا من الحديث . (ج) حُفَاطٌ ، وحَفَظَةٌ .

(الحافظةُ) : قُوَّةٌ تحفظ ما تدركه القُوَّةُ الذَّهنيةُ من المعاني وتذكرها ، وتسمى الذاكرة أيضًا . و- وعاءٌ تُحفظ فيه الأوراق . (مو) .

(الجِفاظُ) : الدَّبُّ عن المحارم والمنع عند الحروب . و- الوفاء بالعهد .

(الجِفظَةُ) : الغضب . و- الحَيِيَّةُ . ويُقال : هو ذو جِفظَةٍ : غَيُورٌ على المحارم .

(الحَفِيفُ) : من صفات الله جلُّ شأنه . و- الأمين . وفي التنزيل العزيز : ﴿ قَالَ أَجْمَلُنِي عَلَيَّ خَزَائِنِ الْأَرْضِ إِنِّي حَفِيفٌ عَلَيْهِمْ ﴾ . و- الحارس الموكَّلُ بالشئ . وفي التنزيل العزيز : ﴿ فَمَا أَرْسَلْنَاكَ عَلَيْهِمْ حَفِيفًا ﴾ . و- من يرعى حدود الله تعالى . وفي التنزيل العزيز : ﴿ هَذَا مَا تُوَعَدُونَ لِكُلِّ أَوَّابٍ حَفِيفٍ ﴾ .

(الحَفِيفَةُ) : الغضب . و- الحَيِيَّةُ . و- الثَّقِيَّةُ والحذر . و- الجزر يعلَّق على الصبي . (ج) حفائظ . وأهل الحفائظ : المدافعون عن أعراضهم .

(المُحَافِظُ) : الذي يُدير شئون مؤسسة ، أو بلد كبير أو مجموعة من البلاد وتسمى المحافظة . ومنه : محافظ العاصمة ، ومحافظ المصرف . و- المتمسك بالتقاليد الاجتماعية والسياسية . (ج) .

(المُحَفَظَةُ) : كيس يُحفظ به النقود أو الكتب . (معدنة) .

(المُحَفِظَةُ) : الحرمة التي يُعَضَّبُ لها .
* (حَفَفَتِ) الأرضُ - حُفُوفًا : يس بقولها . و- الطعامُ : كان يابسًا غير دسم . ويُقال : حَفَفَ

عيشُهُ : كان ضيقًا خشينًا . وهو في حُفُوفٍ من العيش . وحَفَفَ شعرُهُ أو رأسُهُ : شَعَثَ من عدم الأذهان . و- السمعُ : ذهب أجمعه . و- الشئُ حَفِيفًا : سُمِعَ له صوتٌ ، كالذي يكون من جناحي الطائر ، أو تلهب النار ، أو مرور الرِّيح في الشجر . و- الشئُ - حَفَفًا ، وحِفَافًا : استدار حوله وأحدق به . ويُقال : حَفَفَ الشئُ بالشئِ ، وحولَهُ ، ومن حوله . ويُقال أيضًا : حَفَفَ الشئُ بالشئِ . وفي الحديث : « حَفَفَتِ الجِنَّةُ بالمكاره » . ويُقال : حَفَفَ فلانًا : اعتنى به ومدَّحه . و- الشئُ : قشره . ويُقال : حَفَفَ شعرَهُ وحليته وشاربه : أحفاه وخففه . وحَفَفَتِ المرأةُ وجهها : أزلت ما عليه من شعر . وحَفَفَتِ الحاجةُ : أصابته .

(أَحَفَفَ) رأسُهُ : أَبْعَدَ عَهْدَهُ بالذهن . و- الحيوانُ : أجزأهُ حتى سُمِعَ له حَفِيفٌ . و- الثوبُ : نَسَجَهُ . و- فلانًا : ذَكَرَهُ بالتبريح . (حَفَفَ) فلانٌ : قَلَّ ماله وضاق عيشُهُ . و- المرأةُ وجهها : بالغت في تزينه . و- الشئُ الشئُ : حَفَفَ به . ويُقال : حَفَفَ الشئُ بالشئِ . و- الثوبُ : نَسَجَهُ .

(أَحْتَفَفَ) النباتُ : جَزَّه . و- الطعامُ : أُنِيَ عليه . و- المرأةُ وجهها : طلبت من غيرها أن يحف لها وجهها . (استَحَفَفَ) الشئُ : أَحْتَفَفَهُ . يُقال : استَحَفَفَ أموالهم .

(الحَفَافُ) : ما يَحْفَفُ بالشئِ . وفي التنزيل العزيز : ﴿ وَتَرَى الْمَلَائِكَةَ حَافِينَ مِنْ حَوْلِ الْعَرْشِ ﴾ .

(الجِفافُ) - جِفافُ الشئِ : ما استدار حوله أو أحدق به . ويُقال : فلانٌ أصلعُ له جِفافٌ : شعرٌ مُستديرٌ حول صلَعتِهِ . وجِفافُ الشئِ : جانيبُهُ . يُقال : جِفافُ الرأسِ ، وجِفافُ الإناءِ ، وجِفافُ الجبلِ . و- من الرملُ : مُتَقَطِّعَةٌ . (ج) أُحِفَّةٌ . ويُقال : جاءَ على جِفافٍ ذلك : في حينه وإبانِهِ . وكان الطعامُ جِفافًا ما أكلوا : قَدَرَهُ لا يزيد

ولا يَنْقُصُ .

(الحُفَافَةُ) : ما تَسَاقَطَ من الشعرِ المَحْفُوفِ .

و- بَقِيَّةُ العَلْفِ .

(الحَفَفُ) : حَشَبَةٌ عريضةٌ في الجِسَجِ تُنَسَّقُ بها اللُّحْمَةُ بين السَّدَى . (ج) حُفُوفٌ . ويُقال : هو حَفَفٌ بنفسه : مَعْنِيٌّ بها . وجاءَ على حَفَفِهِ : على أثرِهِ ، أو في حينه وإبانِهِ .

(الحَفَفُ) : الحاجةُ . يُقال : وُلِدَ له على حَفَفِهِ . و- ضيقُ العيشِ . ويُقال : طعامٌ حَفَفٌ : قليلٌ ومعيشةٌ حَفَفٌ : ضنكٌ . ويُقال : جاءَ على حَفَفِهِ ذلك : في حينه وإبانِهِ . وهو على حَفَفِ الشئِ والأمرِ : على ناحيةٍ منه وشَرَفِ .

(الحَفَفُ) : من يَحْفَفُ الشعرَ . و- اللُّحْمُ اللينُ الذي في أسفلِ الحَنَكِ إلى اللِّهَاءِ .

(الحَفَفَانُ) : صيغارُ النعامِ والإبلِ ، وقد تطلق على صيغار كل جنس . واحده : الحفانة . و- الحَدَمُ . و- من الآنية : ما امتلأ إلى جفافِهِ . (الحَفَفَةُ) : ما أَحْتَفَفَ من الشئِ . و- آلةُ النساجِ ، أو الخشبةُ يُلْفُفُ عليها الحائكُ الثوبَ . و- القوتُ ليس فيه زيادةٌ عن أهله .

(الجِفَّةُ) : قصبة كالسيِّفِ يضرب بها الحائكُ . (ج) جِفَفٌ .

(الحَفِيفُ) من النباتِ والكلابِ : اليابسُ . (الجِفَفَةُ) : هودج لا قَبْنة له ، تركبُ فيه المرأةُ . (ج) مَحَافٌ .

(المَحْفُوفُ) : الضيقُ العيشِ .

* (حَفَلُ) الماءُ واللبنُ - حُفُولًا : اجتمع . و- القومُ : احتشدوا . و- الدمعُ : كَثُرَ . و- السماءُ : اشتدَّتْ مطرها . و- الشئُ بالشئِ : امتلأ به . ويُقال : حَفَلَ الوادى بالسَّيْلِ ، والنادى بالقومِ . و- فلانٌ اللينُ في الضَّرْعِ ، والماءُ في المكانِ - حَفَلًا : جمعه . و- الشئُ ، والأمرُ ، وبه : غُنِيَ وبألى .

(حَفَلُ) اللبنُ في الضَّرْعِ ، والماءُ في المكانِ : حَفَلَهُ . ويُقال : حَفَلَ الناقةُ ونحوها : لم يَحْلِبها أيامًا ،

لِيَجْتَمِعَ اللَّيْنُ فِي ضَرْعِهَا . و - الشيء : جَلَاءٌ
وأظهر حُسْنَهُ . ويقال : حَفَلُ الجارية : زَيْنُهَا .

(أَحْتَفَلَ) الشيء : اجتمع . يقال : احتفل
القومُ في المكان ، واحتفل اللبنُ في الضرع . و -
طهر واستبان . يقال : احتفل الطريقُ . و -
المرأة : تَزَيَّنَتْ . و - بالأمر : عُنِيَ به . و -
بفلان : أكرمته واهتم به .

(تَحَفَّلَ) المجلسُ : كثر أهله . و - المرأةُ :
تَزَيَّنَتْ .

(الحافلة) : مركبة كبيرة عامة تسير بالبنزين
ونحوه . (معدثة)

(الحفَالُ) : اللَّيْنُ الْمُجْتَمِعُ . و - الجمعُ
العظيم .

(الحفَلُ) من كلِّ شيء : ما اجتمع منه . و -
الجمعُ العظيم . يقال : عنده حفَلٌ من الناس .
ويقال أيضًا : جَمَعَ حَفَلٌ : كثيرٌ . وهو ذو
حَفَلٍ : مُبَالِغٌ فيما أخذ فيه من الأمور .

(الحفَلَةُ) : الزَّيْنَةُ . يقال : هو ذو حفلة .
و - الاحتفال . يقال : أقام له حفلة استقبال .
و - المُبالغةُ في الأمر ، والاهتمامُ به . يقال : أخذ
للأمر حَفَلَتَهُ : جَدَّ فيه . ويقال : جاعوا بحفلتهم :
بأجمعهم .

(الحفِيلُ) : الكثير . يقال : جَمَعَ حَفِيلٌ .
(المُحْتَفَلُ) : مكان الاجتماع . ومُحْتَفَلُ
الشيء : معظمه .

(المَحْفِيلُ) : مكان الاجتماع . و - المجلس .
(ج) مَحْفِيلٌ .

* (حَفَنَ) الشيءُ - حَفَنًا : أخذَهُ براحته أو
براحته والأصابع مضمومة . ويقال : حَفَنَ
لهم : أعطى كل واحدٍ منهم حَفَنَةً . وحَفَنَ لفلان
حَفَنَةً : أعطاه قليلًا . و - جَرَفَهُ بكلتا يديه .
يقال : حَفَنَ الدَّقِيقُ ، وحَفَنَ الترابُ . و - الماءُ
على رأسه : ألقاه عليه بحفنته .

(حَفِنَ) - حَفَنًا : قلب قدميه إذا مشى كأنه
يَهِيلُ بهما التراب .

(أَحْتَفَنَ) من الشيء : استكثر منه . و - الشيءُ :

أخذَه لنفسه . و - الشجرةُ : اقتلعها . و - فلانًا :

جعل يديه تحت ركبتيه وأخذَه بمأبضيه ثم احتمله .
(الحفنة - الحفنة) : بلء الكف أو ملء

الكفَّين من شيء . و - الحفرة . (ج) حَفَنٌ .
(المحفن) : الكثير الحفن . (ج) محفِنٌ .

* (حفاه ، وحفا به) - حَفَوًا : أكرمَه . و -
فلانًا : أعطاه . و - شاربته : بالغ في قصه .

(حَفِي) - حَفَا : مشى بلا نعل ولا حَفٍ .
ويقال : حَفِيَتْ قدمُه ، وحَفِي من تغليه . فهو

حَافٍ . (ج) حُفَاةٌ . وهي حافية . (ج)
حَوَافٍ . و - القدمُ والحفُ والحافر : رق من

كثرة المشي . فهو حَافٍ ، وحَافٍ . و - بفلان
جَفَاةٌ : احتفل به . و - إليه في الوصية : أكثر

من نصيبه . فهو حَافٍ ، وحَفِيٌّ .
(أَحْفَى) فلانٌ : حَفِيَتْ دابته . و - الشيءُ :

استأصله . يقال : أَحْفَى النباتَ ، وأحْفَى شاربته .
و - فلانًا : جعله بلا نعل ولا حَفٍ . و - ألحَّ

عليه في السؤال وجهده . ويقال : أَحْفَى السؤالَ ،
وأحْفَى الكلامَ ، وفيهما : رُدَّهما واستقصى فيهما .
(حافاه) : نازعه .

(أَحْتَفَى) : مشى حافيًا . و - فلانًا ، وبه :

احتفل . و - الشيءُ : استأصله . يقال : احتفى
النبتُ ، واحتفى الشجرُ .

(تَحَفَى) بفلان : احتفل . و - إليه في
الوصية : حَفِيٌّ .

(استحَفَى) عن الشيء : بالغ في الاستخبار عنه .
(الحفَا) : المشي بلا حَفٍ ولا نعل . و - رقةُ

الحافر أو القدم أو الحف من كثرة المشي .
(الحَفَا) : المُبالغُ في الاحتفاء . و - العارى

القدمين .
(الحَفِي) : العالمُ المستفضي . و - اللطيف

الرقيق ، وفي التنزيل العزيز : ﴿إِنَّهُ كَانَ بِي حَفِيًّا﴾ .
(ج) حَفَوَاءٌ .
* (حَقَبَ) الحقيبة ونحوها - حَقَبًا : حملها .

(حَقَبَ) الشيءُ - حَقَبًا : احتبس وامتنع
وتأخر . يقال : حَقَبَتِ السماءُ ، وحَقَبَ المطرُ .

ويقال : حَقَبَ العامُ : احتبس مطره . وحَقَبَ
عطاءُ فلان . وحَقَبَ أمرُ الناس . وحَقَبَ المعيدُ :

لم يوجد فيه شيء . و - الحيوانُ : احتبس بوله .
فهو أَحَقَب ، وهي حَقَبَاءُ . (ج) حُقَبٌ .

(أَحَقَبَ) البعيرُ : شدَّ حَقَبَهُ . و - الرجلُ أو
الزادُ أو المتاعُ : أُرِدَفَه .

(أَحْتَقَبَ) الشيءُ : أَحَقَبَه . ويقال : احتقب
خيرًا أو شرًا . و - أذخره . ويقال : احتقب

الإثمُ : ارتكبه .
(استحَقَبَ) الشيءُ : احتقبه

(الأحَقَبُ) : الحمارُ الوحشيُّ في بطنه بياض .
وهي حَقَبَاءُ . (ج) حُقَبٌ .

(الحَقَبُ) : الذي يحبس غائطه .
(الحَقَابُ) : البياضُ الظاهرُ في أصلِ الظفرِ .

و - شيءٌ تشدُّه المرأةُ على وسطها تعلق به الحُلِيُّ
ونحوها . (ج) حُقَبٌ .

(الحَقَب) : الحزام الذي يلي حَفَوَ البعير . و -
حبلٌ تُشدُّ به الحقيبة . (ج) أَحَقَابٌ ، وَأَحَقَبٌ ،
وحُقَبٌ .

(الحَقَب - الحُقَب) : المدة الطويلة من الدهر
ثمانون سنة أو أكثر . وفي التنزيل العزيز : ﴿لَا أُبْرِحُ

حَتَّى أَبْلُغَ مَجْمَعَ الْبَحْرَيْنِ أَوْ أَمْضِيَ حُقُبًا﴾ .
(ج) حَقَابٌ ، وَأَحَقَابٌ ، وفي التنزيل العزيز :

﴿لَا يَبِينُ فِيهَا أَحَقَابًا﴾ .

(الحَقِيبَةُ) من الدهر : المدة لا وقت لها
أو السنة . (ج) حَقِيبٌ ، وحُقُوبٌ .

(الحَقِيبَةُ) : ما يجعل فيه المتاع والزاد . و
كلُّ ما يُحْمَلُ ورنه الرُّحْلُ . ويقال : احتقب

فلانٌ حقيبةً سوءً . و - العَجْرُ . (ج) حَقَائِبٌ .
* (حَقَدَ) عليه - حَقَدًا ، وحَقْدًا : أضمر له

العداوة وترهبَنَ فرصة الإيقاع به . فهو حاقِدٌ .
(ج) حَقَدَةٌ . وهو وهي حَقُودٌ . (ج) حُقُدٌ .
(حَقَدَ) المطرُ والسماءُ - حَقَدًا : احتسَنَ .

نَسَجَهُ . وصَبَّحَ الثوبَ صَبَّحًا تَحْقِيقًا : مُشَبَّهًا .
وكلامٌ مُحَقَّقٌ : مُحَكَّمُ الصَّنْعَةِ رَاصِينَ . و-
الثوبُ وغيرُهُ : وَشَأُهُ يَوْشِي عَلَى صُورَةِ
الأَحْقَاقِ . و- مع فلان في قضية : أخذ أقواله
فيها . (محدثه) .

(أَحَقَّقَ) الرَّجُلَانِ : تَخَاصَمَا وادعى كُلُّ منهما
الحَقَّ لنفسه . و- الشئُ والأمرُ : أَحَكَمَهُ .
يقال : احتقَّ الطعنة : سدَّدها فنفذت . ويقال :
احتقت به الطعنة . واحتقَّ الصيدُ : أَحَكَمَ رَمِيَهُ
فقتله .

(أَحَقَّتِ) العُقْدَةُ : انشَدَتْ .
(تَحَقَّقًا) : تَخَاصَمَا وادعى كل منهما الحق
لنفسه .

(تَحَقَّقَ) الأَمْرُ : صَحَّ ووقع . و- الأَمْرُ :
عرف حَقِيقَتَهُ .

(استَحَقَّ) الشئُ والأمرُ : اسْتَوْجَبَهُ . و-
الإثمُ : وجبت عليه عقوبته . وفي التنزيل العزيز :
﴿فَإِنْ عَجِرَ عَلَىٰ أَنَّهُمَا اسْتَحَقَّا إِثْمًا﴾ .

(التحقيق) : (تحقيق الهمز) : إعطاء الهمزة
حَقُّهَا الصَوْنِيَّ عِنْدَ النُّطْقِ بِهَا .

(الحاق) : حَاقَ كُلَّ شَيْءٍ : وَسَطَهُ . يقال :
حَاقَ الطَّرِيقَ ، وَحَاقَ الرَّأْسَ ، وَحَاقَ العَيْنَ ،
وَحَاقَ الشَّيْءَ . (ج) حَوَاقٍ . ويقال : هو رَجُلٌ
حَاقٌ الرَّجُلِ ، وَشَجَاعٌ حَاقٌ الشُّجَاعِ : كَامِلٌ
الرَّجُولَةِ ، وَكَامِلٌ الشُّجَاعَةِ . (لا يثنى ولا يُجمع) .
وهو في حَاقٍ مِنْ هَذَا الأَمْرِ : فِي ضَيْقٍ . وَلَقِيْتَهُ عِنْدَ
حَاقٍ بِابِ المَسْجِدِ : قُرْبَهُ .

(الحاقَّة) مَوْتٌ الحَاقِ . و- النازلة
الرَّذَاهِيَةِ بِرُؤُوسِهَا عَلَى يَوْمِ القِيَامَةِ . (ج) حَوَاقٍ .
ويقال : هو رَجُلٌ حَاقَةٌ الرَّجُلِ ، وَشَجَاعٌ حَاقَةٌ
الشُّجَاعِ : كَامِلٌ الرَّجُولَةِ ، وَكَامِلٌ الشُّجَاعَةِ .
(لا يثنى ولا يُجمع) .

(الحَقُّ) : اسْمٌ مِنْ أَسْمَاءِ تَعَالَى . و- الثابت
بِلاشكٍ . وفي التنزيل العزيز : ﴿إِنَّهُ لَحَقُّ مِثْلِ
مَا أَلَكُمُ تُنطِفُونَ﴾ . ويوصف به فيقال : «قَوْلٌ

(الجحْفُ) : ما استطال واعوجَّ مِنَ الرَّمْلِ .
(ج) أَحْقَافٌ ، وَحُقُوفٌ .

(الجحْفُ) : الممتنع عن الطعام والشراب .
(ج) مُحَاقِفٌ .

* (حَقُّ) الأَمْرُ - حَقًّا ، وَحَقَّةً ، وَحُقُوفًا : صَحَّ
وثبت وصدق . وفي التنزيل العزيز : ﴿لِيُنذِرَ مَنْ
كَانَ حَيًّا وَيَجْعَلَ الْقَوْلَ عَلَى الْكَافِرِينَ﴾ . ويقال :
يَجْحُقُّ عَلَيْكَ أَنْ تَفْعَلَ كَذَا : يَجِبُ . وَيَجْحُقُّ لَكَ أَنْ
تَفْعَلَ كَذَا : يَسُوغُ . وَهُوَ حَقِيقٌ بِكَذَا : جَدْرٌ .
وَحَقِيقٌ عَلَى ذَلِكَ : وَاجِبٌ . وَأَنَا حَقِيقٌ عَلَى كَذَا :

حَرِيصٌ . و- الصغِيرُ مِنَ الإِبِلِ - حِقًّا وَحِقَّةً :
دخل في السنة الرابعة . و- الأَمْرُ - حَقًّا : تَبَيَّنَتْهُ .
و- صَدَقَهُ . يقال : حَقَّقْتُ حَذَرَ فلان : فعلت

ما كان يخذره . وتقول : حَقَّقْتُ حَزَرَ فلانٍ ،
وَحَقَّقْتُ ظَنَّهُ : فعلت ما كان يحزره أو يظنه . و-
فَلَانًا : غَلَبَهُ فِي الحُصُومَةِ . و- ضربه في حَاقٍ رَأْسِهِ
أَوْ حَقُّ كَتَفِهِ . و- العُقْدَةُ : أَحَكَمَ شَدَّهَا . و-
الطَّرِيقُ : تَوَسَّطَهُ .

(حُقٌّ) لَهُ أَنْ يَفْعَلَ كَذَا : حَقٌّ . وفي التنزيل
العزيز : ﴿وَأَذْنُتُ لِرَبِّهَا وَحَقَّتْ﴾ .

(أَحَقُّ) فلانٌ : قال حَقًّا . و- ادَّعَاهُ فَتَبَّتْ
لَهُ . و- الأَمْرُ : حَقَّةً . يقال : أَحَقُّ عَلَيْهِ
القَضَاءُ . وَأَحَقُّ حَزْرُهُ وَظَنُّهُ . وَأَحَقُّهُ عَلَى الحَقِّ :
غَلَبَهُ وَأَثَبَتْهُ عَلَيْهِ . و- الشئُ : أَحَكَمَهُ وَصَحَّحَهُ .
ويقال : أَحَقُّ الرُّمِيَّةُ : قَتَلَهَا .

(حاقَّة) مُحَاقَةٌ ، وَجِاقًا : خَاصِمَةٌ وادعى
كُلَّ مِنْهَا الحَقُّ لِنَفْسِهِ (وأكثر ما يستعمل في فعل
الغالب) .

ويقال : ما لهُ فِي هَذَا جِاقٌ : حُصُومَةٌ .
وفلانٌ تَرَقَّى الجِاقِي : بُخَاصِمٌ فِي مِغَايِرِ الأَشْيَاءِ .
وبلغت الجاريةُ نَصْرَ الجِاقِي : أدركت وَكَمَّلَتْ
عَقْلَهَا .

(حَقَّقَ) الأَمْرُ : أثبت وصدقه . يقال : حَقَّقَ
الظنَّ ، وَحَقَّقَ القَوْلَ والقَضِيَّةَ . و- الشئُ
والأَمْرُ : أَحَكَمَهُ . ويقال : حَقَّقَ الثوبُ : أَحَكَمَ

و- المَعْدِنُ : لم يخرج شَيْئًا .
(أَحَقَّدَ) فلانٌ : طَلَبَ مِنَ المَعْدِنِ شَيْئًا فلم
يجده . و- فلانًا : جعله يحقد .

(تَحَاقَّدُوا) : حَقَّدَ بَعْضُهُمْ عَلَى بَعْضٍ .
(أَحَقَّقَدَ) المَعْدِنُ والمَطْرُ : حَقَّدَ . و- فلانٌ
على فلانٍ : حَقَّدَ .

(تَحَقَّقَدَ) عَلَيْهِ : حَقَّدَ .
(الجحْدُ) : الانطواء على العداوة والتريص
لفرصتها . (ج) أَحْقَادٌ ، وَحُقُودٌ .

(الحَقِيْدَةُ) : الجحْدُ . (ج) حَقَائِدُ .
* (حَقَّرَ) الشئُ - حَقَّرًا ، وَحُقْرَةً ، وَحِقَارَةً .
وَمُحَقَّرَةً ، وَحُقْرِيَّةً : اسْتَهَانَ بِهِ . فهو محقور ،
وحقير . (ج) حِقَارٌ .

(حَقَّرَ) - حَقَّرًا ، وَحِقَارَةً : هَانَ وَذُلٌّ . فهو
حَقِيرٌ .

(أَحَقَّرَهُ) : حَقَّرَهُ .
(حَقَّرَهُ) : بالغ في حَقْرِهِ .

(تَحَاقَّرَ) : تَصَاغَّرَ . ويقال : تَحَاقَّرَتْ إِلَيْهِ
نَفْسُهُ .

(أَحَقَّرَهُ) : حَقَّرَهُ .
(اسْتَحَقَّرَهُ) : احتقره .

(المَحَقَّرَةُ) : ما يدعو إلى التحقير . (ج)
مَحَاقِرٌ .

(المَحَقَّرَاتُ) : الصغائر . واحدها : مُحَقَّرَةٌ .
* (حَقِطَ) - حَقِطًا : خَفَّ جَسْمُهُ وَكَثُرَتْ
حَرَكَتُهُ . فهو حَقِيطٌ .

(الحَقِطَةُ) : المرأة القصيرة . و- الخفيفة الجسم
النَّزِقَةُ .

* (حَقَفَ) الشئُ - حَقُوفًا : استطال في
اعوجاج . و- الحيوانُ : رَبَضَ فِي الجَحْفِ . و-
رَبَضَ وَالطَّلَوَى فإمضى ظَهْرَهُ .

(أَحَقَّقَفَ) الشئُ : استطال واعوجَّ . يقال :
أَحَقَّقَفَ الظهْرُ ، وَأَحَقَّقَفَ الرَّمْلُ ، وَأَحَقَّقَفَ
الهِلالُ .

(الأَحْقَفُ) : الضاميرُ البطلن .

حَقٌّ». ويقال: هو العالم حَقُّ العالم: مُتَّانٍ في العلم. وهو حَقٌّ بكذا: جدير به. - والتَّصِيبُ الواجب للفرد أو الجماعة. (ج) حُقُوق، وحِقَاق. وحقوق الله: ما يجب علينا له. وحقوق الدار: مَرَافِقُها.

(الحَقُّ) من الإبل: ما دَخَلَ في السنة الرابعة وأمكن رُكوبه أو الحَمْلُ عليه. (ج) أُحَقُّ، وحِقَاق. (جج) حُقُق.

(الحَقُّ): وعاءٌ صغيرٌ ذو غطاءٍ يُتَّخَذُ من عاجٍ أو زجاجٍ أو غيرهما. - والجُحْرُ. - والثَّغْرَةُ التي فيها رأسُ الفِجْدِ. - رأسُ الوَرِكِ الذي فيه عَظْمُ الفِجْدِ. - والثَّغْرَةُ التي في رأسِ الكَتِيفِ. - رأسُ العَضُدِ. - الأرضُ المُطْمَئِنَّةُ. - من كلِّ شيءٍ: حاقه. (ج) أَحَقَّاق. وحِقَاق، وحُقُوق.

(الحَقَائِي): المنسوبُ إلى الحَقِّ. (الحَقَّة): النصبُ. تقول: هذه حَقَّتِي. - حقيقةُ الأمر. - النازلة.

(الحِقَّة): النصبُ. تقول: هذه حِقَّتِي. - من الإبل: الحِقُّ أو مَوْتُهُ. ويقال: للشجرة الصغيرة: حِقَّة. (ج) حِقَّق، وحِقَاق.

(الحِقَّة): الحَقُّ. (ج) حُقُق، وحِقَاق. (الحَقِيقُ) بالأمر: الجديرُ به. يقال: هو حَقِيقٌ أن يفعل كذا، وحَقِيقٌ به أن يفعل كذا. - عليه كذا: واجب. وفي التنزيل العزيز: ﴿حَقِيقٌ عَلَىٰ آلَا أَقُولُ عَلَىٰ اللَّهِ إِلَّا الْحَقُّ﴾ وحَقِيقٌ عَلَىٰ كذا: حريصٌ. وبه قرئت الآية السابقة.

(الحَقِيقَةُ): الشيءُ الثابتُ بيقينًا. - (عند اللغويين): ما استعمل في معناه الأصلي. وحَقِيقَةُ الشيء: خالصه وكُنْهه. وحَقِيقَةُ الأمر: يقينُ شأنه. وحَقِيقَةُ الرجل: ما يلزمه جَفْظُهُ والدِفَاعُ عنه. يقال: فلان يحمي الحَقِيقَةَ. - الرابطة. (ج) حَقَائِقُ.

(المَحْقُوقُ): هو محقوقٌ أن يفعل

كذا: خَلِيقٌ أن يفعله. - والمغلوب الذي وَجِبَ عليه الحق.

* (حَقَل) - حَقَلًا: زَرَعَ (من الحاقِل بمعنى الأكار).

(حَقَلَتِ) الماشية - حَقَلًا: أصابها الحُقَالُ. (أَحَقَل) الزرعُ: تَشَعَّبَ. - الأرضُ: صارت حَقَلًا.

(حاقِلُهُ): باعَ له الزرعَ قبل طُهورِ صلاحه. - وزارَعَهُ على نصيبٍ معلوم.

(أَحَقَل): اتَّخَذَ لنفسه حَقَلًا. (الحاقِلُ): الأكار.

(الحُقَالُ): داءٌ يأخذ الماشية من البَقْلِ أو الماءِ إذا أصابها الترابُ.

(الحَقَلُ): الأرضُ الفِضَاءُ الطَّيِّبَةُ يُزْرَعُ فيها. - الزرعُ مادام أَحضَرَ. وحقل البترول: المكان الذي يستنبط منه البترول للاستغلال.

(حج). وحقل التجارب: للمكان الذي تُجرى فيه. (حج). (ج) حُقُولُ.

(الحَقَلِيُّ): المنسوبُ إلى الحَقَلِ. والمَحْصُولَاتُ الحَقَلِيَّةُ: غلاتُ الأرض من قطنٍ وقمحٍ وشعير ونحوها.

(الحَقَلَةُ): الجزءُ من الحَقَلِ. - الحُقَالُ. (ج) أَحَقَالُ.

(المَحَقَلَةُ): المزرعة. (ج) مَحاقِلُ. * (الجِجْلِدُ): السَّيِّئُ الخُلُقِ الثَقِيلُ الرُّوحِ.

(أَحَقَلْتُ): البخيل. - الضعيف. - والآثِمُ. - والجِدُّ والعداوة.

* (الحَقِيمُ): مُؤَخَّرُ العينِ مما يَلِي الصُّدْغَ، وهما حَقِيمَانِ. (ج) أَحَقِيمَةٌ.

* (حَقَنَ) الماءَ واللبنَ في القربةِ حَقَنًا: جَمَعَهُ وحَبَسَهُ. ويقال: حَقَنَ الإناءَ بالماءِ وغيره: مَلَأَهُ به. وحَقَنَ بَوْلَهُ: حَبَسَهُ. وحَقَنَ دَمَ فلانٍ: منعه أن يُسْفِكَ. وحَقَنَ ماءً وجهه: كَفَأَهُ ذُلُّ السؤال. - اللبنُ في القربةِ: صَبَّهُ فيها لِيُخْرِجَ زُبْدَتَهُ. فهو مَحْقُونٌ، وحَقِينٌ. - فلانًا:

أوصل الدواء إلى جسمه بالمِحَقَّةِ.

(أَحَقَنَ): تَجَمَّعَ واحتبس. يقال: احتقن اللبنُ والماءُ. واحتقن الدَّمُ والبَوْلُ. - العضو: تَجَمَّعَ الدَّمُ أو الماءُ فيه فانتفخ. يقال: احتقن الكبدُ، واحتقنت الكلية فانتفخت. ويقال: احتقن الضرع. - المريضُ: احتبس بولُه فَتَدَاوَى بالحُقنة.

(الحاقِنُ): الذي احتبس بولُه فتجمَّع. يقال: لا رأيَ لحاقِنِ. - الذي يحقن المريضَ بالحقن.

(الحاقِنَةُ): مؤنثُ الحاقِنِ. - والمَعِدَةُ. - واحدةُ الحاقِنَتَيْنِ: وهما تُقَرِّتا التَّرْقُوتَيْنِ. ويقال: في مقام التهديد: «لألحقن حواقتك بذواقنك».

(الحُقْنَةُ): اسم من الاحتقان. - دواء يُحَقَّنُ به المريضُ. - المِخْحَنُ. (ج) حُقْنُ. (الحُقْنَةُ): وجعٌ في البطن. (ج) أَحَقَانُ. (المِخْحَانُ): الذي يَحْبِسُ بولَه، فإذا بَالَ أَكْثَرَ. (ج) مَحاقِنُ.

(المِخْحَنُ): أداةُ الحَقْنِ. - ما يُجَمَّعُ فيه المَحْقُونُ من لبنٍ وغيره. (ج) مَحاقِنُ. (المِخْحَنَةُ): أداةُ الحَقْنِ. (ج) مَحاقِنُ.

* (حَقَاهُ) - حَقَوًا: أصابَ حَقْوَهُ. يقال: ضربه فحَقَاهُ. - الشيءُ فلانًا: بلغ حَقْوَهُ. يقال: نزل في الماءِ حتى حَقَاهُ. فهو مَحْقُوٌّ، ومَحْقِيٌّ.

(حَقِي) - حَقَا: اشتكى حَقْوَهُ. فهو حَقِيٌّ. (حَقِي): شكَا حَقْوَهُ. - شكَا بَطْنَهُ من أكل اللحمِ بَحْتًا. فهو مَحْقُوٌّ، ومَحْقِيٌّ. - (تَحَقِي): حَقِي.

(الجِقاءُ): الإزارُ أو مَغْفِده. - وجعٌ في البطنِ من أكل اللحمِ بَحْتًا. - رباطُ الجُلِّ على بطنِ الفرس. (ج) أَحَقِيَّةُ.

(الحَقْوُ): الحَصْرُ. ويقال: أخذ بحَقْوِهِ، وعادَ بِحَقْوِهِ: استجارَ به واعتصم. وحَقَوًا الثَّيْبِيَّةُ: جانبها. وحَقْوُ الجَبَلِ: مَسْفُحُهُ. -

الإزار . يقال : رمى بحقوه : بإزاره . (ج) أخفاء .

* (حُكَا) العُقْدَة - حُكَا : أَحْكَمَ شَدَّهَا .
ويقال : حَكَاها (بتسهيل الهمة) .

(أَحْكَأها) : حَكَاها . ويقال : أَحْكَأها (بتسهيل الهمة) .

(احتكأ) احتكأت العقدة : اشتدت . و- الأمر في صدره أو نفسه : ثبت فلم يشك فيه .
ويقال : لو احتكأ لي أمرى لفعلت كذا : لو بان لي في أوله . و- العقدة : أحكم شدتها .

(الحُكَاة) : العظيمة الضخمة . (ج) حُكَا ، وحُكَا .

(الحُكَاة) : الحُكَاة . (ج) حُكَاة .



* (حِكْرَة) - حِكْرًا : ظَلَمَهُ وَتَنَقَّصَهُ . و-
أساء معاشرته . فهو حِكْرٌ . و- السَّلْعُ : جَمَعَهَا
لينفرد بالتصرف فيها .

(حِكْرٌ) فلانٌ - حِكْرًا : لَجَّ . و- برأيه :
استبد . و- السَّلْعَةُ : حكرها . فهو حِكْرٌ .

(تحكّره) : خاصمه .

(احتكّر) السَّلْعَةُ : حِكْرًا .

(تَحَكَّرَ) فلانٌ على الشيء : تَحَسَّرَ . و-
السَّلْعَةُ : حِكْرًا .

(الحَاكِرَة) : أرضٌ تُحْبَسُ لزروع الأشجار
قرب الدور .

(الحَكْرُ) : الشيء القليل . (ج) أَحْكَارٌ .

(الحِكْرُ) : القفار المحبوس . (ج) أَحْكَارٌ .

(مو) .

(الحَكْرُ) : كلُّ ما اختكّر . و- الشيء القليل .

يقال : ماءٌ حَكْرٌ ، وطعامٌ حَكْرٌ .

(الحُكْرَة) : الاحتكار .

* (حَكِشَ) - حَكِشًا : تَقَبَّضَ . و- الشيء :
جمعه . و- فلانًا : ظَلَمَهُ .

(حَكِشَ) - حَكِشًا : لَجَّ ، فهو حَكِشٌ .

(الحُكِشَةُ) : لُعْبَةٌ تُقَدَّبُ فيها كُرَّةٌ كبيرةٌ

بعضاً من جريد أو خشب . (معدنة) .

* (حَكَّ) الشيءَ بالشيءِ ، وعلى الشيءِ -

حَكَا : أَمَرَ جِرْمَهُ على جِرْمِهِ . يقال : حَكَّ الحجرَ
بالحجرِ . وحَكَّ جسمَه بيده . و- فلانًا

جسمُه : دعاه إلى حَكِّهِ . فهو محكوكٌ

وحَكِيكٌ . ويقال : حَكَّ الأمرُ في صدره : أثَّرَ في

نفسه . وما حَكَّ هذا الأمرُ في صدري : لم يشرح

له صدري . وحَكَّ في صدره من الأمرِ شيءٌ :

خالجته منه وساوسٌ . و- الشيءَ : قشره .

(أَحَكَّ) فلانًا جسمُه : حَكَّهُ . ويقال :

أَحَكَّ الأمرُ في صدره : حَكَّ .

(حَاكَة) مُحَاكَةٌ ، وَحَاكَا : بَارَاهُ في الحَلِكِ .

(حَكَّكَة) : حَكَّهُ . والجِدْلُ المُحَكَّكُ :

ما نُصِبَ في مَبَارِكِ الإِبِلِ لتحتكَّ به الجِرَبِيُّ منها .

(احتكك) الجسمُ : دعا إلى الحَلِكِ . و- بالشيءِ :

حَكَّ نفسه به . ويقال : احتكك الأمرُ في صدره ،

واحتكك في صدره من الأمرِ شيءٌ : حَكَّ .

(تَحَاكَا) : اتصلا جِرْمَاهُمَا فَحَكَّ أَحَدُهُمَا

الآخَرَ .

(تَحَكَّكُ) بالشيءِ : احتكك به . ويقال : هو

يتحكك لي : يتعرَّشُ ويتعرض لي . ويقال : لمن

يُنَازِعُ مَنْ هو أَقْدَرُ منه : «تَحَكَّكْتَ العَقْرُبُ

الأفقى» .

(استحكك) فلانًا جسمُه : دعاه إلى حَكِّهِ .

(الاحتككاك) : القُوَّةُ التي تُعَاكِسُ حركةَ

جسمٍ يتحرك على جسمٍ خشن . (م) .

(الحَاكُ) : المُلَبِّحُ في الطَّلَبِ . و- النزاعُ إلى

الشرِّ . (ج) حُكُكٌ .

(الحَاكَة) : السُّنُّ . يقال : ما بقيت في فيه

حَاكَةٌ . (ج) حَوَاكٌ .

(الحِجَاكُ) : يقال : هو حِجَاكٌ شَرٌّ : نِزَاعٌ

إليه متسبب فيه .

(الحُكَاكُ) : البُورِقُ [النُّطْرُونُ] . و- أَلْمٌ

في الجلد من مرض يدعو إلى الحَلِكِ .

(الحُكَاكَة) : ما تَسَاوَتْ من الشيء عند الحَلِكِ .

(الحِجَاكُ) : الشُّكُّ . ويقال : هو حِجَاكٌ شَرٌّ :

حِجَاكٌ شَرٌّ .

(الحِجَاكُ) : حِجَارَةٌ رِيحُوهَا بِيضٌ .

(الحُكَاكَة) : وَصْفٌ للمبالغة . والحُكَاكَاتُ :

الوساوسُ .

(الحِجَاكَةُ) : الشُّكُّ في الدين وغيره . و- عِلَّةٌ

ينشأ عنها الحُكَاكُ .

(الحِجَاكَةُ) : واحدة الحِجَاكِ . و- أرضٌ

حِجَارَتُهَا الحِجَاكُ .

(الحُكَيْكَةُ) : اللُّغْزُ والأُحْجِيَّةُ .

(الحِجَاكُ) : ما يُحَكُّ به من حِجْرٍ وغيره .

* (حَكَل) عليه الأمرُ - حَكَلًا : أَشْكَلَ

والتبس . يقال : حَكَلْتُ عليه الأحَارَ . و- في

مشيه : تَنَاقَلَ وتَبَاوَأَ . و- فلانٌ الرِمْحَ : أَقامه على

إحدى رجليه . و- فلانًا بالعِصَا : ضربه بها .

(أَحَكَلَ) عليه الأمرُ : حَكَلَ . و- عليهم :

أثار عليهم شرًّا .

(احتكَل) فلانٌ : تَعَلَّمَ العِجْمِيَّةَ بعد العربية .

و- عليه الأمرُ : حَكَلَ .

(تَحَكَّل) : لَجَّ بالجهل .

(الأَحْكَالُ) : الأعجمُ من الطيور والبهائم .

و- ما لا يُسْمَعُ له صوت كالذَّرِّ والنمل . وهي

حَكَلَاءُ . (ج) حُكَلٌ .

(الحَاكِلُ) : المَحْمَنُ . (ج) حُكَلٌ ، وَحُكَالٌ .

(الحُكَلَةُ) : العُجْمَةُ لا يُبِينُ صاحبُها الكلامَ .

و- الاستمرارُ في الجدلِ جَهْلًا . و- اللُّغَةُ . (ج)

حُكَلٌ .

(الحَكَيْلَةُ) : اللُّغَةُ . (ج) حُكَايِلٌ .

* (حَكَمَ) بالأمرِ - حُكْمًا ، وَحُكُومَةً : قَضَى .

يقال : حَكَمَ له ، وَحَكَمَ عليه ، وَحَكَمَ بينهم .

و- الفرسُ : جعلَ للنِجَامِ حُكْمَةً . و- فلانًا :

مَنَعَهُ عَمَّا يَريده وَرَدَّهُ .

(حَكَمَ) - حُكْمًا : صارَ حَكِيمًا .

(الحَكِيُّ) من الساءِ : التَّمَامَةُ المِهْدَارُ .
 * (حَلَا) الجِلْدُ - حَلَقًا : قشره . - فَلَائًا :
 ضربه . ويقال : حَلَاهُ بالسُّوطِ ، وحَلَاهُ بالسيفِ .
 - به الأرضَ : صرعه .
 (حَلِي) الأديمُ - حَلَاً : صار فيه التَّحْلِي .
 - الشَّقَّةُ : ظهرت فيها بُثورٌ بعد المرضِ .
 (أَحْلَاهُ) : كَحَلَهُ بِحُكَاكِيهِ الحَلْوَاءِ . -
 الطعامَ : حَلَاهُ .
 (حَلَاهُ) عن الشيءِ تحليماً ، وتحلقةً : منعه .
 - الطعامَ : حَلَاهُ .
 (التَّحْلِي) : شعْرُ وجه الأديمِ ووسخه وسواده .
 (التَّحْلِيَّةُ) : التَّحْلِي .
 (الحَلَاءَةُ) : قشرة الجلد التي يَقْشِرُهَا الدَّبَاغُ
 مما يلي اللحمِ . - حجرٌ يُسْتَشْفَى بِحُكَاكِيهِ من
 الرُّمَدِ . - ما يُحَلُّكُ بين حجرين ليُكْتَحَلَ به .
 (الحَلَا) : ما يظهر على الشفة من بُثورٍ مع
 المرضِ وبعده .
 (الحَلْوَاءُ) : حجرٌ يُسْتَشْفَى بِحُكَاكِيهِ من
 الرُّمَدِ .
 (المِخْلَاءَةُ) : أداة يُحَلُّ بها الجِلْدُ . (ج)
 محالٌ .
 * (حَلَب) القومُ - حَلَبًا ، وحُلُوبًا : اجتمعوا من
 كلِّ وجهٍ . - الشاةُ ونحوها - حَلَبًا : استخرجَ
 ما في ضرعها من لبنٍ . - فَلَائًا : حَلَبَ له . تقولُ :
 اخْلَبْنِي : اكفني مئونة الحَلَبِ . - فَلَائًا الشاةَ :
 جعلها له يجلبها . ويقال : حلب الدَّهْرُ أشطْرَه :
 جَرَّبَ أموره خيرا وشرها ، فهو : حَالِبٌ . (ج)
 حَلْبَةٌ . وهو حَلُوبٌ . (ج) حَلْبٌ .
 (أَحْلَب) فلانٌ : ولدتْ إبنتُهُ إنثاءً . -
 القومُ : اجتمعوا من كلِّ وجهٍ لحزبٍ أو نحوها .
 ويقال : أحلبوا معهم : جاؤوا أنصارًا لهم . -
 فَلَائًا : أعانه على الحَلَبِ . - نصَّره . -
 أهله : حَلَبَ لهم في المَرْغَى وبعث باللبنِ . -
 فَلَائًا الشاةَ ونحوها : جعلها له يجلبها .
 (حَالِبَةٌ) : بارأه في الحَلَبِ . - ناصرتُهُ وعاونتهُ .

و - العلةُ . يقال : حِكْمَةُ التشريعِ ، وما الحِكْمَةُ
 في ذلك ؟ . - الكلامُ الذي يقلُّ لفظُهُ وَيَجَلُّ
 معناه . (ج) حِكْمٌ .

(و) علم الحِكْمَةِ : الكيمياءُ والطبُّ .

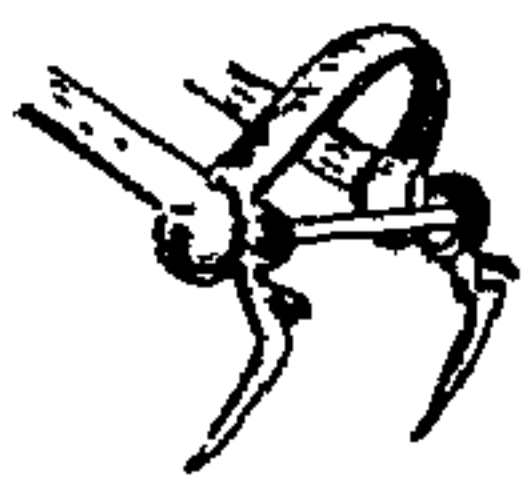

(الحِكْمَةُ) - حِكْمَةُ اللِّجَامِ :

حديده التي تكون في فم الفرس
 ويُتَّصَلُ بها العِذارانُ . - من
 الشاةِ ونحوها : دَقْنُهَا . - من الإسانِ : أسْفَلُ
 وجهه أو مُقَدِّمُه . ويقال : رفع اللهُ حِكْمَتَهُ : رفع
 شأنه وقدره . (ج) حِكْمٌ .

(الحَكِيمُ) : من أسماءِ الله تعالى . - ذو
 الحِكْمَةِ . - والفيلسوفُ . (مو) . - والطبيبُ
 (مو) . (ج) حِكْمَاءُ . والذِّكْرُ الحَكِيمُ :
 القرآنُ ؛ لأنه الحاكِمُ للناسِ وعليهم ؛ ولأنه محكِّمٌ
 لا اختلافَ فيه ولا اضطرابَ .

(الحُكُومَةُ) : ردُّ الرِّجْلِ عن الظلمِ . - المهينةُ
 الحاكمةُ . (معدثة) .

(المُحَكَّمُ) : واحد المَحَكَّمَةِ ، وهم الخوارجُ ،
 لقولهم : لا حُكْمَ إلا لله .

(المُحَكَّمُ) : المُتَقَنُّ . - من القرآنِ :
 الظاهر الذي لا شبهةَ فيه ولا يحتاج إلى تأويلٍ .
 وفي التنزيلِ العزيزِ : ﴿ مِنْهُ آيَاتٌ مُحَكَّمَاتٌ هُنَّ أُمُّ
 الْكِتَابِ وَأُنْحَرُ مُمْتَشَابِهَاتٌ ﴾ .

(المَحَكَّمَةُ) : هيئة قضائية تتولى الفصل في
 المنازعاتِ . - مكانٌ انعقاد هيئة القضاء .
 (ج) .

* (حَكِي) الشيءُ - حكايةٌ : أتى بمثله . -
 شابهه . يقال : حكى الشمسُ حُسْنًا . - عنه
 الحديثُ : نَقَلَهُ . فهو حاكٍ . (ج) حُكَاةٌ .

(حاكاه) : شابهه في القول أو الفعل أو غيرهما .
 (الحِكَايَةُ) : ما يُحْكِي ويُقْصُصُ ، وَقَعَ أو
 تُخِيلُ . - واللَّهجةُ . تقول العرب : هذه
 حكايتنا .

(الحِكَاةُ) : الكثيرُ الحِكَايةِ . - من يَقْصُصُ
 الحِكَايةَ في جَمْعٍ من الناسِ .

(أَحْكَمَ) الفرسَ : حَكَّمَهُ . ويقال : أحكم
 فَلَائًا عن الأمرِ . - التجارِبُ فَلَائًا : جعلته
 حكيماً . - الشيءَ والأمرَ : أتقنه .

(حاكمه) إلى الله تعالى ، وإلى الكتابِ ، وإلى
 الحاكمِ : خاصَّته ودعاها إلى حكمه . -
 المذنبُ : استجوبه فيما جناه .

(حَكَّمَهُ) : حَكَّمَهُ . ويقال : حَكَّمُ فَلَائًا
 عما يريد . - فَلَائًا في الشيءِ والأمرِ : جعله
 حَكْمًا . وفي التنزيلِ العزيزِ : ﴿ فَلَا وَرَبِّكَ لَا
 لَا يُؤْمِنُونَ حَتَّى يُحَكِّمُوكَ فِيمَا شَجَرَ بَيْنَهُمْ ﴾ .

(أَحْكَمَ) الشيءَ ، والأمرَ : توثق وصار
 مُحَكَّمًا . - الخصمانِ إلى الحاكمِ : رفعا
 خصومتَهُما إليه . - في الشيءِ والأمرِ : تصرف
 فيه كما يشاء . يقال : احتكم في مال فلانٍ ،
 واحتكم في أمره .

(تَحَاكَمَا) : احتكما .

(تَحَكَّمُ) في الأمرِ : احتكم . - استبدَّ . -
 الحروريةُ من الخوارجِ : قالوا : لا حُكْمَ إلا لله .

(استَحَكَمَ) الشيءَ ، والأمرَ : احتكم . -
 فلانٌ : صار حكيماً وتناهى عما يضره . - عليه
 الشيءُ : التبس . يقال : استحكمت عليه الكلامُ .

(الحَاكِمُ) : مَنْ نُصِّبَ للحُكْمِ بين الناسِ .
 (ج) حُكَّامٌ .

(الحُكْمُ) : العلمُ والتفقهُ . - (في الشرع) :
 القولُ بالجلِّ والحُرمةِ ونحوهما . - الحِكْمَةُ .
 يقال : الصمتُ حُكْمٌ . - القضاءُ .

(الحَكْمُ) : من أسماءِ الله تعالى . - الحاكمِ .
 وفي التنزيلِ العزيزِ : ﴿ أَفَعَيَّرَ اللهُ أَتَيْتِي حَكْمًا ﴾ .

و - من يُختار للفصل بين المتنازعين . وفي التنزيلِ
 العزيزِ : ﴿ وَإِنْ يَخْتَفِمُ شِقَاقَ بَيْنِهِمَا فَابْتَمَثُوا
 حَكْمًا مِنْ أَهْلِهِ وَحَكْمًا مِنْ أَهْلِهَا ﴾ . ويقال :
 رجلٌ حَكْمٌ : مُسِينٌ . وهم حَكْمَةٌ .

(الحِكْمَةُ) : معرفةُ أفضلِ الأشياءِ بأفضلِ
 العلومِ . - العلمُ والتفقهُ . وفي التنزيلِ العزيزِ :
 ﴿ وَلَقَدْ آتَيْنَا لُقْمَانَ الحِكْمَةَ ﴾ . - القَدْلُ .

(تَحَلَّبَ) المائع : سال . يقال : تَحَلَّبَ العرق ، وتَحَلَّبَتْ عينه ، وتَحَلَّبَ فمه .
 (اِحْتَلَّبَ) الشاة ونحوها : حَلَبَها .
 (استَحَلَّبَ) القوم : اجتمعوا للتصيرة . -
 الشيء : استدره . يقال : استحلب دَمْعُهُ ، واستحلب الصَّيْر ، أى السحاب . وفى حديث طهفة : «ونستحلب الصَّيْر» : نستدره .
 (الإحلابة) : اللَّبْنُ يُحَلَّبُ فى المرعى ويَمَعُثُ به الحالب إلى أهله .
 (الحالب) إحدى قناتين تحملان البول من الكُتَيْبَتَيْنِ إلى المثانة . (ج) حَوَالِبُ . وحوالب البئر : منابع مائها . وكذلك حوالب العيون الفؤارة ، والعيون الدامعة .
 (الجَلَابُ) : اللَّبْنُ (تسمية بالمصدر) . -
 الإناء يُحَلَّبُ فيه . (ج) حُلْبُ .
 (الحَلْبُ) : اللَّبْنُ (تسمية بالمصدر) . وحَلْبُ العصير : الخنثى . - من الجباية : ما لا يكون وظيفة معلومة ، مثل الصدقة ونحوها .
 ويقال : هذا فَيْءُ المسلمين وحَلْبُ أسياهم : ما جلبته . وذاق فلان حَلْبَ أمره : وبأل أمره .
 (الحَلْبَاءُ) : ذات اللَّبْنِ . تقول : ناقة حَلْبَاءُ رَكْبَاءُ : تُحَلَّبُ وتُرْكَبُ .
 (الحَلْبَةُ) : خيل تُجمع للسباق من كل أوب . -
 ميدان سباق الخيل . - موضع يخص للملاكمة والمصارعة ونحوهما . (ج) حَلَابِيْبُ (على غير قياس) . والحَلْبَتَانِ : الغداة والعشي ؛ لأنَّ الحَلْبَ يكون فهما .
 (الحَلْبَةُ) : نبات عشبي ، من فصيلة القرنيات ، يؤكل ويعالج به . (ج) حُلْبُ .
 (الحَلَابُ) : مَنْ صناعتُه الحَلْبُ . ويوم حَلَابُ : فيه لُدَى .
 (الحَلُوبُ) : ذات اللَّبْنِ ، (للواحد والجمع) .
 وهاجرة حَلُوبُ : تُحَلَّبُ العرق . - المهلوبة . (ج) حُلْبُ ، وحَلَابِيْبُ .
 (الحَلُوبَةُ) : الحَلُوبُ . وهى (للواحد والجمع)

أيضاً . (ج) حَلَابِيْبُ ، وحُلْبُ .
 (الحَلِيْبُ) : اللَّبْنُ المَحْلُوبُ . - شرابُ الثَّمْرِ . ودم حَلِيْبٌ : طَرِيٌّ .
 (المَحَلْبُ) : شجر له حبُّ يُجَمَلُ فى الطَّيْبِ . - العسلُ .
 (المِحْلَبُ) : الإناء يُحَلَّبُ فيه . (ج) مَحَالِبُ .
 * (الحُلَابِسُ) : الأسد . - الشُّجَاعُ .
 (الحَلْبَسُ) : الحُلَابِسُ . - والحريصُ على الشيء الملائم له .
 * (حَلَّتْ) الجليدُ - حَلَّتَا : تساقط . -
 الصُّوفُ : تَفَّعَ عن الجلد المعطون . - و دَيْتُهُ : قَضَاهُ . - فلاناً كذا سَوَطاً : جَلَدَهُ .
 (الحُلَاثَةُ) - حُلَاثَةُ الصُّوفِ : نَتَافُهُ .
 (الجَلِيْبِيُّ) : صمغ راتنجى كرهه الرائحة ، وهو المعروف بأبى كبير ، ويُستعمل فى الطب .
 (الحَلِيْبُ) : ما يسقط بالليل من الندى على الأرض ويجمد .
 * (حَلَجَ) السحابُ - حَلَجًا : أمطر . -
 القطن حَلَجًا ، وجِلَاجَةً : خَلَصَهُ من بَدْرِهِ . فهو محلوجٌ ، وحَلِيْبٌ . - الخَيْزَرَةُ : دَوْرُها .
 (الجِلَاجَةُ) : جِرْفَةُ الحَلَاجِ .
 (الحَلَاجُ) : مَنْ صَنَعَتُهُ الجِلَاجَةُ .
 (الحَلُوجُ) : السُّحَابَةُ البَارِقَةُ .
 (المِحْلَاجُ) : آلة الحَلَجِ . - وخشبةٌ يُدَوَّرُ بها الخبز ويوسع . - والجِمَارُ الخفيفُ . (ج) مَحَالِجُ .
 (المَحَلِجُ) : مكان الحَلَجِ .
 (المِحْلِجُ) آلة الحَلَجِ . - ويخور البكرة .
 - الجمارُ الخفيف . (ج) مَحَالِجُ .
 * (حَلَخَلَ) الشيء : حَرَكَهُ وأزَالَهُ عن موضعه .
 (تَحَلَخَلَ) : تحرك وزال عن موضعه .
 (الحَلَاجِلُ) : التام . يقال : حَوَّلَ حَلَاجِلُ -
 - والسيد فى عشيرته . - والشجاع الركين فى مجلسه . (ولا يُقال ذلك للنساء) . (ج) حَلَاجِلُ .

(المُحَلَّلُ) : الحَلَاجِلُ .
 * (حَلَزَ) الأديمَ وغيره - حَلَزًا : قشره ؛
 (حَلَزَ) - حَلَزًا : توجَّع قلبه حزناً .
 (احْتَلَزَ) حَقَّهُ : أَخَذَهُ .
 (تَحَلَزَ) الشيءُ : بقى . - والقلبُ عند الحزن : توجَّع وعراه شبيهُ اعتصار . - فلانٌ للأمر : تشمَّرَ واستعدَّ .
 (الحالِزُ) - يقال : قلب حَالِزٌ ، ورجل حَالِزٌ : وَجِعَ .
 (الحَلَزُ) : البُحْلُ .
 (الحَلِزُ) - يقال : قلب حَلِزٌ : مقروحٌ .
 وكَبَدَ حَلِزَةً .
 (الجَلِزُ) : البوم ، الواحدة جَلِزَةٌ . - والقصيرُ .
 - والبخيلُ . - والسَّيُّ الخلق .
 (الحَلَزُونُ) : دويبةٌ تكون فى الرُّمْتِ . -
 حيوانٌ بحرى رخوي يعيش فى صدفة ، وبعضه يؤكل .



- والشكل الذى يأخذه السلك أو غيره إذا ما نُفَّ حول محوره ، ليكون دوائر بعضها فوق بعض .
 (الحَلَزُونِيُّ) : المنسوب إلى الحَلَزُونِ ، وهو صفةٌ للحالة السابقة . (ج) .

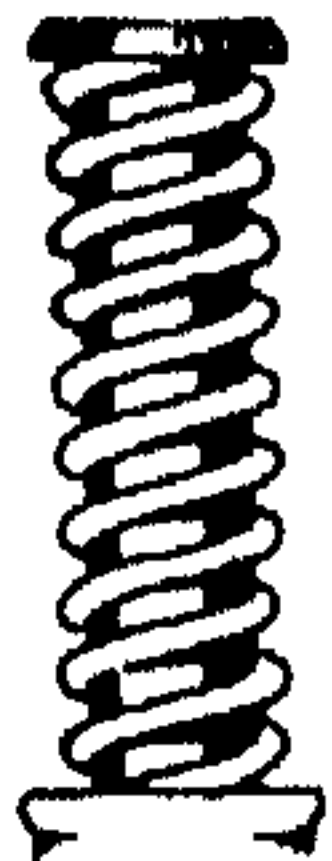

* (حَلَسَتْ) السماءُ - حَلَسًا : أمطرت مطراً خفيفاً دائماً . - الدابةُ : جعل عليها الجِلْسَ .
 (حَلَسَ) بالمكان ، وفيه - حَلَسًا : لزمه .
 - فلانٌ : ثبت أمام قرنه . - بالشيء : أولع به . فهو حَلِسٌ ، وهى حَلِسَةٌ . وهو أَحَلَسُ أيضاً ، وهى حَلَسَاءُ . (ج) حُلَسٌ .
 (أَحَلَسَتْ) السماءُ : حَلَسَتْ . - الأرضُ : استوى نباتها وغطاها . - والدابةُ : حَلَسَها . -
 فلاناً : أعطاه حَلَسًا . - فلاناً فى البيع : قَبَنَهُ .
 - فلاناً على الأمر : حَمَلَهُ عليه .

(حَالَسَتْ): لازمه . يقال : هو يُجالسه ويُجالسه .
 (تَحَلَّسَ) له : حام به . - بالمكان : حَلَسَ .
 (استَحَلَسَتْ) الأرضُ : أُحَلَسَتْ . ويقال :
 استحلس الثبث . - السنائمُ : تراكم شحمته .
 - الليلُ بالظلام : اشتد سواده . - الشيءُ
 فلانًا : لزمه . يقال : استحلسه الخوفُ .
 (الحَلَسُ) : العهدُ الوثيقُ .
 (الحِلْسُ) : كَلَّ ما وليَ ظهر الدابة تحت
 الرُّحْل والْقَتَب والسرج . - ما يُسَط في البيت
 من حصير ونحوه تحت كريم المتاع . ويقال : هو
 جَلَسُ بيته : لا يرحه . وهو من أحلاس البلاد :
 لا يُفارقها . وهو من أحلاس الخيل : ملازمٌ
 لظهورها أو رياضتها . ويقال : رفضت كذا
 ونفضت أحلاسَه : تركته ونبدته . - الرابعُ من
 قدام الميسر ، وله أربعة أنصباء . - العهدُ
 الوثيقُ . (ج) أُحْلَسَ ، وحُلُوسٌ ، وجِلَسَةٌ .
 ويُقال : هذا ليس من أحلاس فلان : ليس كُفُفًا
 له . وأمُّ جِلَس : كنية الأتان .
 (الحُلُوسُ) : الحريصُ على الشيء الملازمُ له .
 (ج) حُلَسٌ .
 (الحُلَيْسُ) - أمُّ حُلَيْس : كنية الأتان .
 * (حَلَطَ) - حَلَطًا : غضب . - لَجَّ في
 الحَلِيف . - في الأمر : أسرع .
 (أَحْلَطَ) : حَلَطَ . - فلانٌ : نزل بدارٍ
 مهلكة . - بالمكان : أقام . - فلانًا : أغضبه .
 (احتلَطَ) عليه : حَلَطَ . - منه : ضجِر .
 * (حَلَفَ) - حَلِيفًا ، وحَلَفًا ، ومَحْلُوفًا ،
 ومَحْلُوفَةٌ : أقسم . فهو حَالِيفٌ ، وحَلِيفٌ ،
 وحَلِيفَةٌ . وهي حالفة ، وحلَافة .
 (حَلَفَ) الشيءُ - حَلِيفَةٌ : حَلِيفَةٌ : كان ماضيًا
 حديثًا . يقال : حَلَفَ السيفُ والنصلُ ، وحَلَفَ
 اللسانُ . فهو حَلِيفٌ .
 (أَحْلَفَتْ) الأرضُ : أنبت الحَلِيفاء . -
 الحَلِيفاءُ : أدركت . - الشيءُ : اختلف نظر
 الناس إليه فكان مذعاةً إلى الحَلِيف . - فلانًا :

طلب منه أن يَحْلِفَ .
 (حَالَفَهُ) مُحالَفَةٌ ، وجِلَافًا : عاقده . ويقال :
 حالف بينهما : آخى .
 (حَلَفَهُ) : طلبَ منه أن يَحْلِفَ .
 (تحالَفُوا) : تعاهدوا .
 (استحلَفَهُ) : حَلَفَهُ .
 (الحَلَفُ) : نبتٌ من الفصيلة النجيلية ،
 أطرافه محددة كأطراف سَعَف النخل ، يَنْبُثُ في
 مغايض الماء ، وتصنع من أوراقه حُصْر وحبال .
 الواحدة : حَلِيفَةٌ .
 (الجِلْفُ) : المعاهدةُ على التُّعاضِد والتُّساعِدِ
 والاتفاق . (ج) أُحْلَافٌ .
 (الجِلْفَاءُ) : الحَلَفُ (لِلواحدة والجمع ،
 وواحدته أيضًا : حَلِيفَةٌ) . - الأُمَّةُ الصَّحَابَةُ .
 (ج) حُلْفٌ ، وحُلْفٌ .
 (الحَلِيفَةُ) : الأرضُ تُنْبِثُ الحَلِيفاءَ . - الكثيرةُ
 الحَلِيفاءِ . (على النسب) .
 (الحَلِيفُ) : الكثيرُ الحَلِيف . وفي التنزيلِ
 العزيزِ : ﴿ وَلَا تُطِيعُ كُلَّ حَلِيفٍ مِثْمِينَ ﴾ .
 (الحَلِيفُ) : المتعاهدُ على التناصر . (ج)
 أحلاف ، وحَلِيفاءُ . - المُلَازِمُ . يقال : فلانٌ
 حَلِيفُ الجود ، وحَلِيفُ الفصاحة . وهو حَلِيفُ
 اللسان : حديدهُ .
 * (الحَلِيفِيُّ) : الدَّرَازِينُ .
 * (حَلَقَ) الضَّرْعُ - حُلُوقًا : ارتفع وانضمَّ لِقَلْبَةٍ
 لَبِيئِهِ . ويقال : حَلَقَ لَبِنُ الضَّرْعِ : ذهب أو قَلَّ .
 - فلانًا - حَلَقًا : أصاب حَلَقَهُ . ويقال : حَلَقَهُ
 الداءُ : أوجع حَلَقَهُ . - الإِناءُ ونحوه : ملاء فبلغ
 حَلَقَهُ . - الشيءُ - حَلَقًا وتَحَلَقًا ، وجِلَافًا ،
 وجِلَافَةٌ : قَشَرَهُ . - رأسه : أزال الشعرَ عنه .
 فهو مَحْلُوقٌ ، وحَلِيقٌ . وحلقت الماشيةُ النباتَ :
 أتت عليه ، وحَلَقَ القومُ أعداءَهُم : أفتوهُم .
 وحَلَقَتُهُم حَلِيقٌ : أهلكتهم الشدةُ .
 (أَحْلَقَ) : الإِناءُ ونحوه : حَلَقَهُ .
 (حَلَقَ) القَمَرُ : صارت حوله دائرة . ويقال :

حَلَقَ على اسم فلانٍ : جعل حوله حَلَقَةً فأبطل
 رزقه . - الإِناءُ ونحوه : بلغ ما فيه حَلَقَهُ .
 - البُسْرُ : بلغ الإِرطابُ ثلثيه . -
 الضَّرْعُ : امتلأ لبنا فارتفع . - الطائرُ :
 ارتفع في طيرانه واستدار . - النجمُ : ارتفع .
 ويقال : حَلَقَ يبصره إلى كذا : رفعه إليه .
 - بالشيء إلى فلانٍ : رمى به إليه . - ماءُ
 البحر : قَلَّ وذهب . - عينُ البحر : غارت .
 - الشعرُ : بالغ في حَلَقِهِ . - الشيءُ : جعله
 كالحَلَقَةِ . - حَلَقَةٌ : أدار دائرةً . - الدَّابَّةُ :
 وسَمَها بِحَلِيفَةٍ .
 (أَحْلَقَ) الرجلُ : حَلَقَ شعرَه . - السنةُ
 الماشيةُ : أهلكها .
 (تَحَلَّقَ) القومُ : جلسوا حَلَقَةً . - القمرُ :
 حَلَقَ .
 (تَحَلَّقَ) - يومٌ تَحَلَّقَ اللَّيْمُ : يومٌ لِتَغْلِبَ
 على بَكْرٍ في حرب البسوس ، لأنَّ حَلَقَ الرُّوسِ
 كان شعارهم .
 (الحَالِقُ) : المكانُ المرتفعُ المُنِيفُ . - الهواءُ
 بين السماء والأرضِ . (ج) تَحَلَّقٌ ، وحَوَالِقُ .
 ويقال : هَوَى من حاليق : هَلَك . - من الكَرَمِ
 ونحوه : ماتعلق بالقضبان من تعاريفه . -
 السريغُ الخفيفُ . - من الرجال : المشثوم على
 قومه . - من السيوف ونحوها : القاطعُ الماضي .
 (الحَالِقَةُ) : قَطِيعَةُ الرَّجَمِ . - التَّظَالِمُ . -
 القولُ السَّيُّ . - السنةُ تأتي على كلِّ شيء . -
 المنيئةُ .
 (الحَالِقُ) : المنيئةُ .
 (الحَالِقَةُ) من الرجال ، ومن السيوف
 ونحوها : الحَالِقُ .
 (حَلَقَ) : عَلَّمَ على المنيئة (معدولٌ عن
 حالِقَةٍ) .
 (الحَلِيقُ) : وَجَعَ في الحلق .
 (الجِلَاقُ) : تنحية الشعر عن الرأس . يقال :
 رأسٌ جهدُ الجِلَاقِ . - جمعُ حَلَقَةٍ .

نفسه من تبعه أو عهد . و - فلان المكان وبه : جعله يحلّه . وفي التنزيل العزيز : ﴿الَّذِي أَحَلَّنَا دَارَ الْمَقَامَةِ مِنْ فَضْلِهِ﴾ . و - الشيء : أباحه . وفي التنزيل العزيز : ﴿وَأَحَلَّ اللَّهُ الْبَيْعَ وَحَرَّمَ الرِّبَا﴾ .

(حاله) : نزل معه .

(حلل) العقد : حلّها . و - الشيء : رجمه إلى عناصره . يقال : حلل الدم ، وحلل البول . ويقال : حلل نفسيّة فلان : درسها لكشف خباياها . (محدثه) . و - اليمين تحليلاً ، وتجلّة ، وتجلّأ : جعلها حللاً بكفارة ، أو بالاستثناء المتصل ، كأن يقول : والله لأفعلن ذلك إلا أن يكون كذا . ويقال : فعل كذا تحليلاً : لما لا يبلغ فيه . و - الشيء : أباحه . (احتل) المكان ، وبه : حلّه . ويقال : احتل القوم وبهم . و - دولة بلاد أخرى : استولت عليها قهراً . (محدثه) .

(انحللت) العقد : انفكّت .

(تحلّل) من يمينه ، وفيها : حلّلها . ويقال : تحلّل من التبعة : تخلّص منها .

(استحل) الشيء : عدّه حللاً . و - فلاناً الشيء : سأله أن يحلّه له .

(الاختلال) : استيلاء دولة على بلاد دولة أخرى أو جزء منها قهراً . (محدثه) .

(الإخليل) : مخرج البول . و - مخرج اللبن من الثدي والضرع . (ج) أخليل .

(التجلّة) : تجلّة اليمين ما تكفّر به . وفي التنزيل العزيز : ﴿قَدْ قَرَضَ اللَّهُ لَكُمْ تَجِلَّةً أَيْمَانِكُمْ﴾ .

(التحليل) - تحليل الجملة : بيان أجزائها ووظيفة كل منها .

(التحليل النفساني) : فرع من علم النفس الحديث ، يبحث في العقل الباطن وما فيه من عقيد ورغبات تمهيداً لعلاجها .

(الحلال) : المباح .

(الحلقوم) : تجويف خلف تجويف الفم وفيه سبث فتحات : فتحة الفم الخلفية ، وفتحتا المنخرين ، وفتحتا الأذنين ، وفتحة الخنجرية ، وهي مجرى الطعام والشراب والنفس . (ج) حلاقم ، وحلاقيم . وحلاقيم البلاد : نواحيها وأطرافها .

* (حلّقن) البسر : حلّقم .

(الحلقانة) : الحلقامة . (ج) حلقان .

* (حلّك) - حلّكا ، وحلّكة : اشتدّ سواده . فهو حلّك ، وحالك ، وهي (بتاء) .

(استحلّك) : اشتدّت حلّكته كالمحترق .

(أحلّوك) : استحلّك .

(الحلّك) : شدة السواد .

(الحلّكة) : الحلّك .

* (حلّ) الشيء - حلّلاً : صار مباحاً . فهو حلّ ، وحلال . و - المرأة : جاز تزوّجها . وفي التنزيل العزيز : ﴿فَإِنْ طَلَّقَهَا فَلَا تَحِلُّ لَهُ مِنْ بَعْدِ حَتَّى تَنْكِحَ زَوْجًا غَيْرَهُ﴾ . و - المخرم : جاز له ما كان ممنوعاً منه . و - فلان : جاوز الحرم . وفي التنزيل العزيز : ﴿وَإِذَا حَلَلْتُمْ فَاصْطَادُوا﴾ . و - الذين حلّوا : وجب أدائهم .

و - غضب الله على الناس : نزل . وفي التنزيل العزيز : ﴿فَيَحْلِلْ عَلَيْكُمْ غَضَبِي وَمَنْ يَحْلِلْ عَلَيَّ غَضَبِي فَقَدْ هَوَى﴾ . و - العقدة - حلّأ : فكّها . ويقال : حلّ المشكلة ونحوها . و - الجامد : أذابه . و - الكلام المنظوم : نثره . و -

المكان ، وبه - حلّواً : نزل به . وفي التنزيل العزيز : ﴿أَوْ تَحُلْ قَرِيْبًا مِنْ دَارِهِمْ﴾ . ويقال : حلّلت القوم ، وحللت بهم ، وحللت عليهم . و - البيت : سكنه . فهو حال . (ج) حلول ، وحلال ، وحلّل .

(حلّ) البعير - حلّلاً : أصابه الحلّ . فهو أحلّ ، وهي حلّاء . (ج) حلّ .

(أحلّ) : خرج من إحرامه فجاز له ما كان ممنوعاً منه . و - فلان : جاوز الحرم . و - أخرج

(الحلّقة) : ما حلق من الشعر .

(الحلّقة) : حرفة الحلاق .

(الحلق) : جزء من القناة الهضمية يوصل ما بين الفم والمريء ، وهو مساع السامع والشراب إلى المريء . (ج) أخلاق ، وحلوق ، وحلّقى .

وحروف الحلق : حروف الهجاء التي تخرج منه عند النطق ، وهي : الهمزة ، والهاء ، والعين ، والحاء ، والغين ، والفاء .

وحلوق الأرض والآنية والحياضي : مجاريها وأوديتها ومضايقتها .

(الحلق) : الإبل الموسومة بالحلقة . و - القرط . (محدثه) .

(الحلّقة) : كل شيء استدار ، كحلّقة الباب والذهب والفضة . ويقال : حلّقة القوم : دائرتهم . وتلقى العلم في حلّقة فلان : في مجلس علمه . وحلّقة الماشية : سمة مدوّرة على هيئة الحلقة . وحلقة الباب : ما يعلّق عليه ليقرع بها .

ووفيت حلّقة الحوض : بلغت به حدّ الامتلاء أو دونه . وانتزع حلّقة فلان : سبّقه . (ج) حلّق ، وحلّق ، وحلّاق . ويقال : يتنوّا بيوتهم حلّاقاً : صفاً واحداً كأنه حلّقة .

(الحلّقة) : السّلاح عامّة ، أو الدرع خاصّة .

(الحلّاق) : الذي حرفته الحلاقة .

(البيحلّاق) من الكرم ونحوه : الحائق . (ج) محالّيق ، ومحالّيق .

(البيحلّاق) : الموسى . و - الكساء الخشين ، كأنه يحلق الشعر بخشونته .

(المحلّاق) : موضع حلق الرأس يبنى .

(المحلّاق) من الشياه : المهزولة .

* (حلّقم) البسر : بدا فيه النضج من قبل قميّه . و - بلغ الإرطاب ثلثيه . و - الحيوان : ذبحه وقطع حلّقومه .

(الحلقامة) : البسرة بدا فيها النضج من قبل قميّها . و - البسرة بلغ الإرطاب ثلثها . (ج) حلّقام .

(احتلم) : حلم . و - الصبي : أدرك وبلغ مبلغ الرجال .

(تحالم) : تظاهر بالحلم .

(تحلم) : تكلف الحلم . و - ادعى الرؤيا كاذباً .

(التحلمة) - شاة تحلمة : كثيرة الحلم . (ج) تحالم .

(الحالوم) : لبن يغلظ فيصير شبيهاً بالجن الطرى وليس به .

(الحلام) : الصغير من الغنم ملازمته الحلمة يرضعها . ويقال : دم حلام : هدر .

(الحلم) : القراد الضخم ، أو الصغير .

(الحلم) : ما يراه النائم في نومه . (ج) أحلام .

(الحلم) : الأناة وضبط النفس . و - العقل . وفي التنزيل العزيز : ﴿أَمْ تَأْمُرُهُمْ أَحْلَامُهُمْ بِهَذَا﴾ .

ويقال لمن يتعظ إذا وعظ ويتبه إذا تبه : وإن العصا قرعت لدى الحلم . ويقال للأمانى الكاذبة : أحلام نائم .

(الحلمة) : القردة الضخمة أو الصغيرة . و - دودة تقع في الجلد فتأكله فإذا ذبغ تحرق وتشتق . و - ما برز من رأس الثدى ، ومنها يخرج اللبن . و - رأس الثنود من الرجل ، وهما حلمتان . و - نبات السعدان . و - ثبث سهلي . (ج) حلم .

* (حلا) الشيء - حلاوة : كان حلوا . يقال : حلت الفاكهة : طابت . و - الشيء له في عينه : لذ وحسن . فهو حلو . و - من فلان بخير : ظفر . و - المرأة حلوا : أعطاهم حلياً . و - فلاناً الشيء ، وبالشيء حلوا : أعطاه إياه .

(حلي) من فلان بخير - حلي : حلا . و - الشيء : عده حلوا .

(أحلى) الشيء : جعله حلوا . و - وجده حلوا . و - المكان : استحلاه فأقام به .

(المحلل) - مكان محلل : كثير الرواد . (المحل) : مصدر ميمي . و - المكان الذي يحل فيه . (ج) محال . ومحل الإعراب (في النحو) : ما يستحقه اللفظ الواقع فيه من الإعراب لو كان معرباً .

(المحل) : المكان الذي يحل فيه . ومحل الذين : أجله . ومحل الهدي : يوم النحر يمتى . وفي التنزيل العزيز : ﴿وَلَا تَخْلُقُوا رُؤُوسَكُمْ حَتَّى يَبْلُغَ الْهَدْيُ مَحَلَّهُ﴾ .

(المحلل) : الشيء اليسير . و - المكان كثر حلول الناس فيه . ويقال : مكان محلل : كثر ورود الناس فيه .

(المحلل) : متزوج المطلقة ثلاثاً لتحل للزوج الأول . وفي الحديث : «لَعَنَ اللَّهُ الْمُحَلَّلَ وَالْمُحَلَّلَ لَهُ» .

(المحلة) : منزل القوم . (ج) محال . (المحلة) - يقال : ثلعة محلة : تضم بيتاً أو بيتين .

(المحللات) : القدر ، والرعى ، والدلو ، والقربة ، والجفنة ، والسكين ، والفأس ، والزند ؛ لأن من كانت معه يحل حيث يشاء مستغنياً عن مجاورة الناس .

* (حلم) - حلماً ، وحلماً : رأى في نومه رؤيا . و - الصبي : أدرك وبلغ مبلغ الرجال . و - به ، وعنه : رأى له رؤيا . و - الشيء ، وبه ، رآه في نومه . و - الجلد حلماً : نزع عنه حلمته . (حلم) البعير - حلماً : كثر عليه الحلم .

و - الجلد : وقع فيه دود فتثقب وفسد . (حلم) - حلماً : تأتى وسكن عند غضب أو مكروه مع قدرة وقوة . و - صفح . و - عقل .

(أحلم) : ولد أولاداً حلماً . (حلمه) الرضاع والأكل : سمنه . ويقال : حلم القربة : ملأها ماء . و - فلاناً : جعله حلماً . و - الحيوان : نزع عنه الحلم .

(الجلال) : مركب من مراكب النساء . (الحلل) : رخاوة في قوائم الدابة ، واسترخاء في القصب مع رخاوة في الكعب .

(الجل) : المباح . و - ما جاوز الحرم . و - الغرض الذي يرمى إليه . ويقال : فلان جل ببلد كذا : مقيم فيه . وفي التنزيل العزيز : ﴿لَا أُقْسِمُ بِهَذَا الْبَلَدِ ، وَأَنْتَ حِلٌّ بِهَذَا الْبَلَدِ﴾ . وفلان جل : حل من إجماله ، أو لم يحرم .

(الحل) : الشترج ، وهو زيت السمسيم . (الحلان) : الجدى . و - كل ما يشق عنه بطن أمه . وحلان العين : ثجلتها . ودم حلان : باطل .

(الحلة) : زبيب كبير من قصب يجمل فيه الطعام . و - إناء معدني يطهى فيه الطعام . (معدنة) . و - الحل . (ج) حلل .

(الجل) : منزل القوم . و - جماعة البيوت . و - مجتمع الناس . ويقال : حلى جل : نزل وفيهم كثرة . و - شجرة شاكة من الفتاد إذا أكلتها الإبل سهل خروج لبنها . (ج) جلال ، وأجلة .

(الحلة) : الثوب الجديد غليظاً أو رقيقاً . و - ثوب له بطانة . و - ثوبان من جنس واحد . و - ثلاثة أثواب ، وقد تكون قميصاً وإزاراً ورداء . و - المرأة . و - السلاح . (ج) حلل ، وجلال .

(الحلول) : اتحاد الجسمين بحيث تكون الإشارة إلى أحدهما إشارة إلى الآخر . (ومذهب الحلول) : القول بأن الله حال في كل شيء .

(الحلولية) : فرقة من المتصوفة تعتقد مذهب الحلول على غير ما قال به أهل السنة .

(الحليل) : ضد الحرام . و - الجار . وحليل الرجل : زوجه . وحليل المرأة : زوجها . (الحليلة) : تحليلة الرجل : زوجه . و - جارته . (ج) حلائل .

(الْحَمِيْتُ) : الشَّدِيدُ مِنْ كُلِّ شَيْءٍ . —
الزُّرْقُ يُجَعَلُ فِيهِ السَّمْنُ أَوْ العَسَلُ أَوْ الزَّيْتُ . (ج)
حُمْتُ .
* (حَمَمَ) الفرسُ والبُرْدُونُ : صَاتَ صَوْتًا
دُونَ العَالِي .
(تَحَمَمَ) الفرسُ والبُرْدُونُ : حَمَمَ . —
الشَّيْءُ : اسْوَدَّ .
(الْحَمَاحِمُ) : الحَبِيقُ النَّبْطِيُّ .
(الْحُمَاجِمُ) : صَبِغٌ أَسْوَدٌ . يُقَالُ : لَوْنُهُ
حُمَاجِمِيٌّ .
(الْحَمِجِمُ) : الأَسْوَدُ مِنْ كُلِّ شَيْءٍ . — عَشْبَةٌ
لَبِيَّةٌ سَنَوِيَّةٌ ، مِنْ فَصِيلَةِ الحَمَمِيَّاتِ . (انظر :
لسان الثور) .



* (حَمِيدَةٌ) — حَمِيدًا : أَثْنَى عَلَيْهِ . — فَلَانًا
جَزَأَهُ وَقَضَى حَقَّهُ . — الشَّيْءُ : رَضِيَ عَمَهُ
وَارْتَاحَ إِلَيْهِ . وَيُقَالُ : أَحْمَدُ إِلَيْكَ اللهُ : أَحْمَدُ نِعْمَةً
اللهُ مَعَكَ .
(أَحْمَدَ) الرَّجُلَ وَغَيْرَهُ : صَارَ مَحْمُودًا . —
فَعَلَ مَا يُحْمَدُ عَلَيْهِ . — الرَّجُلُ وَغَيْرُهُ : وَجَدَهُ
مَحْمُودًا ، وَارْتَاحَ إِلَيْهِ . — فَلَانًا : رَضِيَ فِعْلُهُ
أَوْ مَذَهَبَهُ .
(حَمَدَ) فَلَانًا : أَثْنَى عَلَيْهِ مَرَّةً بَعْدَ مَرَّةٍ .
(تَحَمَّدَ) : تَكَلَّفَ الحَمْدَ . — عَمِلَ فَلَانٌ
بِكَذَا : ائْتَمَرَ بِهِ عَلَيْهِ . — فَلَانٌ النَّاسَ ، وَالْمِهْمَ
بصنعيوه : أَرَاهِمُ أَنَّهُ يَسْتَحِقُّ الحَمْدَ عَلَيْهِ .
(تَحَامَدُوا) : حَمِدَ بَعْضُهُمْ بَعْضًا . وَيُقَالُ :
تَحَامَدُوا الشَّيْءَ : تَحَدَّثَ بَعْضُهُمْ إِلَى بَعْضٍ
بِاسْتِحْسَانِهِ .

تَزَيَّنَتْ بِالحَلِيِّ . — وَبِالْفَضِيلَةِ : اتَّصَفَ بِهَا .
(الحَلِيُّ) : يَثْرُ يَخْرُجُ بِأَفْوَاهِ الصَّبِيَّانِ .
(الحَلَاةُ) — حَلَاةُ السَّيْفِ : حِلْيَتُهُ .
(الحَلِيُّ) : مَا يُتَزَيَّنُ بِهِ مِنْ مَصْنُوعِ المَعْدِنِيَّاتِ
أَوْ الحِجَارَةِ . — مِنَ السَّيْفِ : زِينَتُهُ . (ج)
حُلِيٌّ . وَفِي التَّنْزِيلِ العَزِيزُ : ﴿ وَاتَّخَذَ قَوْمُ
مُوسَى مِنْ تَعْدِيهِ مِنْ حُلِيِّهِمْ عِجْلًا جَسَدًا لَهُ
خُوَارٌ ﴾ .
(الحِلْيَةُ) : الحَلِيُّ . — مِنَ السَّيْفِ :
زِينَتُهُ . — مِنَ الرَّجْلِ : صِفَتُهُ وَخِلْقَتُهُ
وَصُورَتُهُ . (ج) حَلِيٌّ .
* (حَمًا) البُرِّ — حَمَمًا : أَخْرَجَ حَمَامَتَهَا .
(حَمِيٌّ) المَاءُ — حَمًا : كَثُرَ فِيهِ الحَمَامَةُ
فَتَكَدَّرَ وَتَغَيَّرَتْ رَائِحَتُهُ . — فَلَانٌ عَلَى فَلَانٍ :
عَضِبَ . فَهُوَ حَمِيٌّ ، وَالعَيْنُ حَمِيَّةٌ . وَفِي التَّنْزِيلِ
العَزِيزُ : ﴿ حَتَّى إِذَا بَلَغَ مَغْرِبَ الشَّمْسِ وَجَدَهَا
تَغْرُبُ فِي عَيْنٍ حَمِئَةٍ ﴾ .
(أَحَمًا) البُرِّ : حَمَامًا . — أَلْقَى فِيهَا
الحَمَامَةَ . (ضد) .
(الحَمَامُ) : الطَّيْنُ الأَسْوَدُ المَتْنُ . وَالقِطْعَةُ
مِنْهُ : حَمَامَةٌ . وَفِي التَّنْزِيلِ العَزِيزُ : ﴿ وَلَقَدْ خَلَقْنَا
الإِنْسَانَ مِنْ صَلْصَالٍ مِنْ حَمَإٍ مَسْنُونٍ ﴾ .
(الحَمَامَةُ) : الحَمَامُ .
(الحَمِيُّ) — يُقَالُ رَجُلٌ حَمِيٌّ العَيْنِ : شَدِيدُ
الإِصَابَةِ بِهَا .
* (حَمَتُهُ) اللهُ عَلَيْهِ — حَمَمًا : صَبَّهُ عَلَيْهِ
وَسَلَطَهُ .
(حَمِيَتْ) الجَوَزُ وَغَيْرُهُ — حَمَمًا : فَسَدَ
وَتَغَيَّرَ . — التَّمْرُ : اشْتَدَّتْ حَلَاوَتُهُ . فَهُوَ
حَمِيٌّ .
(حَمَمْتُ) اليَوْمَ — حَمَمْتُ : اشْتَدَّ حَرُّهُ .
وَيُقَالُ : حَمَمْتُ غَضْبُهُ . — التَّمْرُ : اشْتَدَّتْ
حَلَاوَتُهُ . — الشَّيْءُ : جَادَ وَبَلَغَ الغَايَةَ . فَهُوَ
حَمَمْتُ ، وَحَمِيْتُ ، وَحَامَيْتُ .
(تَحَمَّمْتُ) لَوْنُهُ : صَارَ خَالِصًا .

(حَالَاةٌ) : طَائِبَةٌ وَلا طَافَهُ .
(حَلِيٌّ) الطَّعَامُ وَغَيْرُهُ : جَعَلَهُ حُلُومًا . وَيُقَالُ :
حَلِيَّ الشَّيْءِ فِي عَيْنِهِ .
(تَحَالَى) : تَكَلَّفَ الظَّرْفَ وَالحَلَاوَةَ .
(تَحَلَّى) بِمَا لَيْسَ فِيهِ : ادَّعَاهُ . — الشَّيْءُ :
حَلِيَّةٌ .
(اسْتَحَلَى) الشَّيْءَ : عَدَّهُ حُلُومًا .
(أَحَلَّوْا) الشَّيْءَ : حَلَّاهُ وَحَسَّنُوهُ . —
الجَارِيَةُ : حَسَّنَ فِي العَيْنِ مَرَاةً . وَيُقَالُ :
أَحَلَّوْا فَلَانًا الجَارِيَةَ : اسْتَحَلَّاهَا . — الشَّيْءُ :
اسْتَحَلَّاهُ .
(الحَلِيُّ) : يَثْرُ يَخْرُجُ بِأَفْوَاهِ الصَّبِيَّانِ .
(حَلَاوَةُ القَفَا) : وَسَطُهُ .
(الحَلَاوِيُّ) : الحَلَاوِيُّ . (ج) حَلَاوِيٌّ .
(الحَلَاوِيُّ) : كُلُّ مَا عُرِجَ مِنَ الطَّعَامِ بِسُكَّرٍ
أَوْ عَسَلٍ . — وَالفَاكِهِةُ الحَلَاوَةُ . (ج) حَلَاوِيٌّ
(الحَلَاوَانُ) : أَجْرَةُ الدَّلَالِ . — الرُّشُوةُ .
(الحَلَاوَانِيُّ) : صَانِعُ الحَلَاوِيِّ وَبَائِعُهَا .
(الحَلَاوِيُّ) : التَّامُّ الحَلَاوَةُ .
(الحَلِيٌّ) مِنَ الأَشْيَاءِ : البَالِغُ الجُودَةِ وَالحَلَاوَةِ .
(المَحَلِيُّ) : مَكَانٌ تُصْنَعُ فِيهِ الحَلَاوِيُّ أَوْ
تُؤْكَلُ (مُحَدَّثَةٌ) .
* (حَلِيٌّ) المَرَاةُ — حَلِيًّا : جَعَلَ لَهَا حُلِيًّا .
— المَرَاةُ وَالسَّيْفُ وَغَيْرُهُمَا : زَيَّنَهَا بِالحَلِيِّ .
(حَلِيَّتٌ) الجَارِيَةُ — حَلِيًّا : صَارَتْ ذَاتُ
حَلِيٍّ . — لَبِسَتْ الحَلِيَّ . — وَاسْتَفَادَتْهُ . فَهِيَ
حَالِيٌّ . (ج) حَوَالِيٌّ . وَهِيَ حَالِيَّةٌ . (ج) حَوَالِيٌّ ،
وَحَالِيَّاتٌ . وَيُقَالُ : لَمْ يَحَلَّ مِنْهُ بَطَائِلٌ : لَمْ يَظْفَرْ
بِفَائِدَةٍ . — الشَّجَرَةُ : أُورِقَتْ وَأَثْمَرَتْ .
(حَلِيٌّ) الجَارِيَةُ : اتَّخَذَ الحَلِيَّ لَهَا لِنَبْسِهِ . —
أَلْبَسَهَا الحَلِيَّ . وَفِي التَّنْزِيلِ العَزِيزُ : ﴿ يُحَلِّوْنَ
فِيهَا مِنْ أَسَاوِرَ مِنْ ذَهَبٍ ﴾ — وَالسَّيْفُ : جَعَلَ
لَهُ حِلْيَةً . — فَلَانًا : وَصَفَهُ وَنَعْتَهُ بِمَا يُحَلِّيهِ .
— الشَّيْءُ فِي عَيْنِ فَلَانٍ : زِينَتُهُ .
(تَحَلَّى) : مَطَاوَعَ حَلَاهُ . — الجَارِيَةُ :

(استَحَمَدَ) إلى الناس بإخسانه إليهم : استوجِبَ عليهم حَمْدُهُمْ له .

(حَمَادٍ) له « بالبناء على الكسْرِ » : حَمْدًا له وشُكْرًا .

(حُمَادَى) - يقال : حُمَادَكَ أن تفعل كذا : غاية ما يُحمد منك .

(الحَمْدُ) : الثناء بالجميل . ويوصَفُ به فيقال : رجلٌ حَمْدٌ ، وامرأةٌ حَمْدٌ وحَمْدَةٌ ، ومنزَلٌ حَمْدٌ ، ومنزلةٌ حَمْدٌ : محمودةٌ أو محمودةٌ . ويقال : حَمْدُكَ أن تفعل كذا : حُمَادَاكَ .

(الحَمْدَةُ) : وصفٌ للمبالغة . يقال : رجلٌ حَمْدَةٌ ، وهو الذى يُكثر حَمْدَ الأشياء ، ويقول فيها أَكْثَرَ مما فيها .

(المَحْمَدُ) : ما يُحْمَدُ المرءُ به ، أو عليه .

(ج) مَحَامِدٌ .

* (حَمْدَلٌ) : قال الحمد لله . (منحوت من الجملة) .

* (حمر) الشئ - حَمْرًا : قَشْرُهُ . فهو محمورٌ ، وحَمِيرٌ . ويقال : حَمَرَ الأرضَ ، وحَمَرَ السَّيْرَ من الجلد . - الرأسُ والشعرُ والصوفُ والوبرُ : حلقه . - الشاةُ ونحوها : سلخها .

(حَمِيرٌ) الفرسُ ونحوه - حَمْرًا : اتخَمَ من أَكَلِ الشَّعِيرِ . - وتغيَّرت رائحةُ فمه منه . - الدَّابَّةُ : صارت من السَّمَنِ كالجمارِ بِلادَةٍ . - فلانٌ : تحرقُ غضبًا وغيظًا . ويقال : حَمِرَ عليه . فهو حَمِيرٌ .

(أَحْمَرُ) الرجلُ : ولدٌ ولدًا أَحْمَرًا . -

الدَّابَّةُ : عَلَفَها الشَّعِيرَ حتَّى تغيَّرَ فُوهَا من أَكله .

(حَمْرٌ) : تكلمَ الجَمِيرِيُّ . وهى لغةٌ تخالفُ

لغةَ العربِ فى ألفاظٍ كثيرةٍ . - رَكِبَ مِحْمَرًا ،

أى فرسًا هجينًا . - فلائنا : قال له يا جِمَارِي .

- صبغةٌ بالحُمرة . - اللحمُ : قلاه بالسمن

ونحوه حتى احمرَّ . (محدثة) .

(أَحْمَارٌ) الشئُ : احمرَّ بالتدرُّج مع قابليته

للتعير . تقول : جعلَ يَحْمَارُ تارةً ويصْفارُ أخرى .

(أَحْمَرٌ) : صارَ أَحْمَرَ . - البأسُ : اشتدَّ .

(الأَحْمَرُ) من الأشياءِ : ما لونهُ الحُمرةُ . -

الذهبُ . - الزُّعْفَرانُ . (ج) حُمْرٌ ، وحُمْرانٌ ،

وأحمايرٌ ، وأحمايرةٌ . ويقال : أتانى كلُّ أسودَ منهم

وأحْمَرَ : جميعُ الناسِ عرْبُهُم وعجمُهُم . والموتُ

الأَحْمَرُ : القَتْلُ . - الموتُ الشديدُ .

(الأحمران) : الذهبُ والزُّعْفَرانُ . - اللحمُ

والحُمْرُ . - الخبزُ واللحمُ .

(الأَحْمِيرُ) : مصعَّرُ الأَحْمَرِ . - ريحٌ نكبأءٌ

تُفَرِّقُ السُّفُنَ .

(الحمايرُ) : ذو الحِمَارِ أو ذو الحميرِ (على

النسب) . - نوعٌ من السَّمَكِ .

(الحمايرةُ) : أصحابُ الحميرِ .

(الجِمَارُ) : حيوانٌ داخِلٌ من الفصيلةِ الخيليةِ

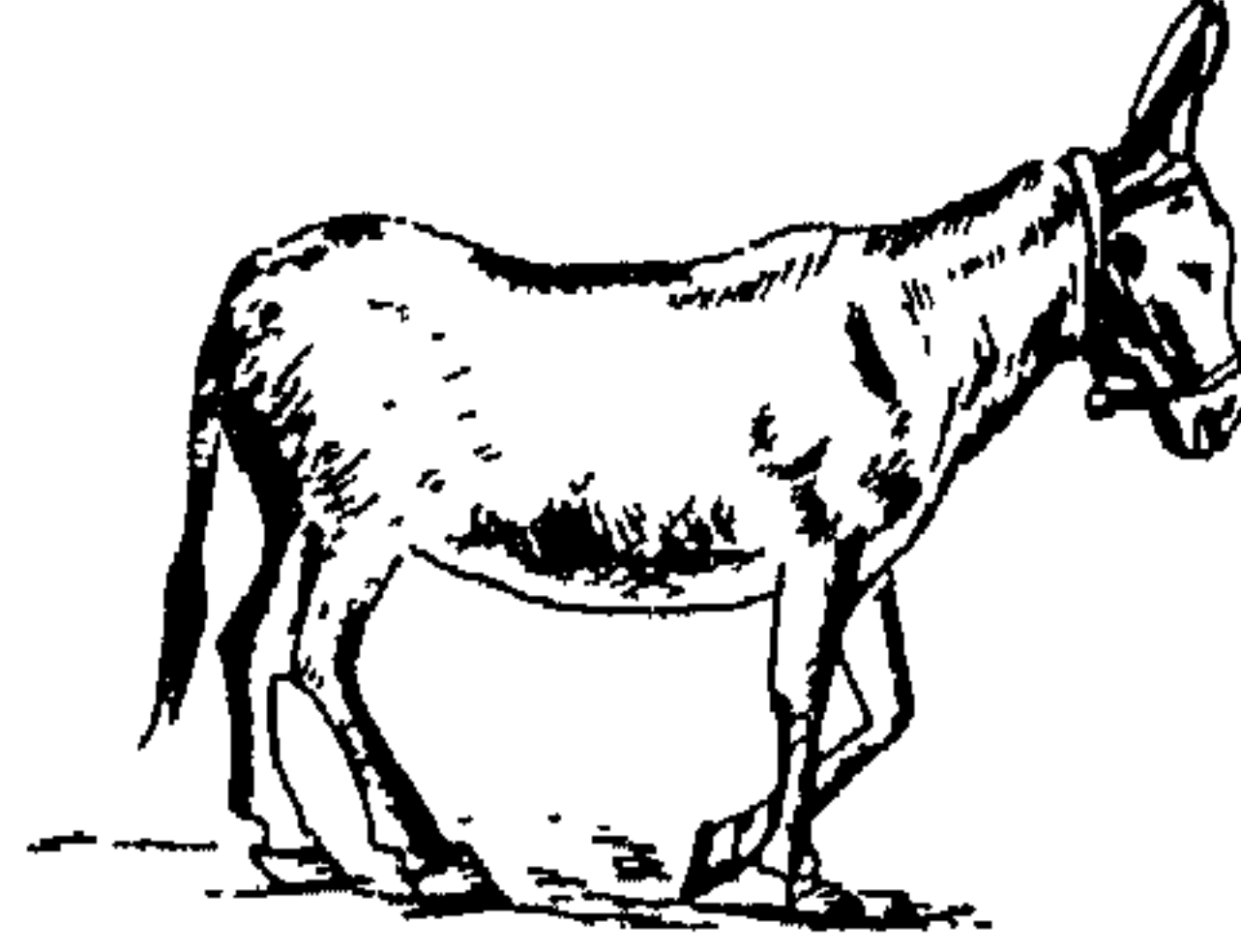

يُستخدَمُ للحَمْلِ والرُّكوبِ . - العودُ الذى

تُحْمَلُ عليه الأَقْتَابُ . - خشبةٌ فى مقدمة الرُّخْلِ

يَقْبِضُ عليها الراكِبُ . - الخشبةُ التى يُصَقِّلُ

عليها الحديدُ . - (فى الرياضة البدنية) : خشبةٌ

مُعْتَرِضةٌ بينَ حامِلَيْنِ يوثبُ عليها . (محدثة) .

(حمار الزرد) أو الوحش : جنسٌ حيوانى من

ذوات الحوافرِ وفصيلةِ الخيلِ ، معروفٌ بألوانه

المخططة .

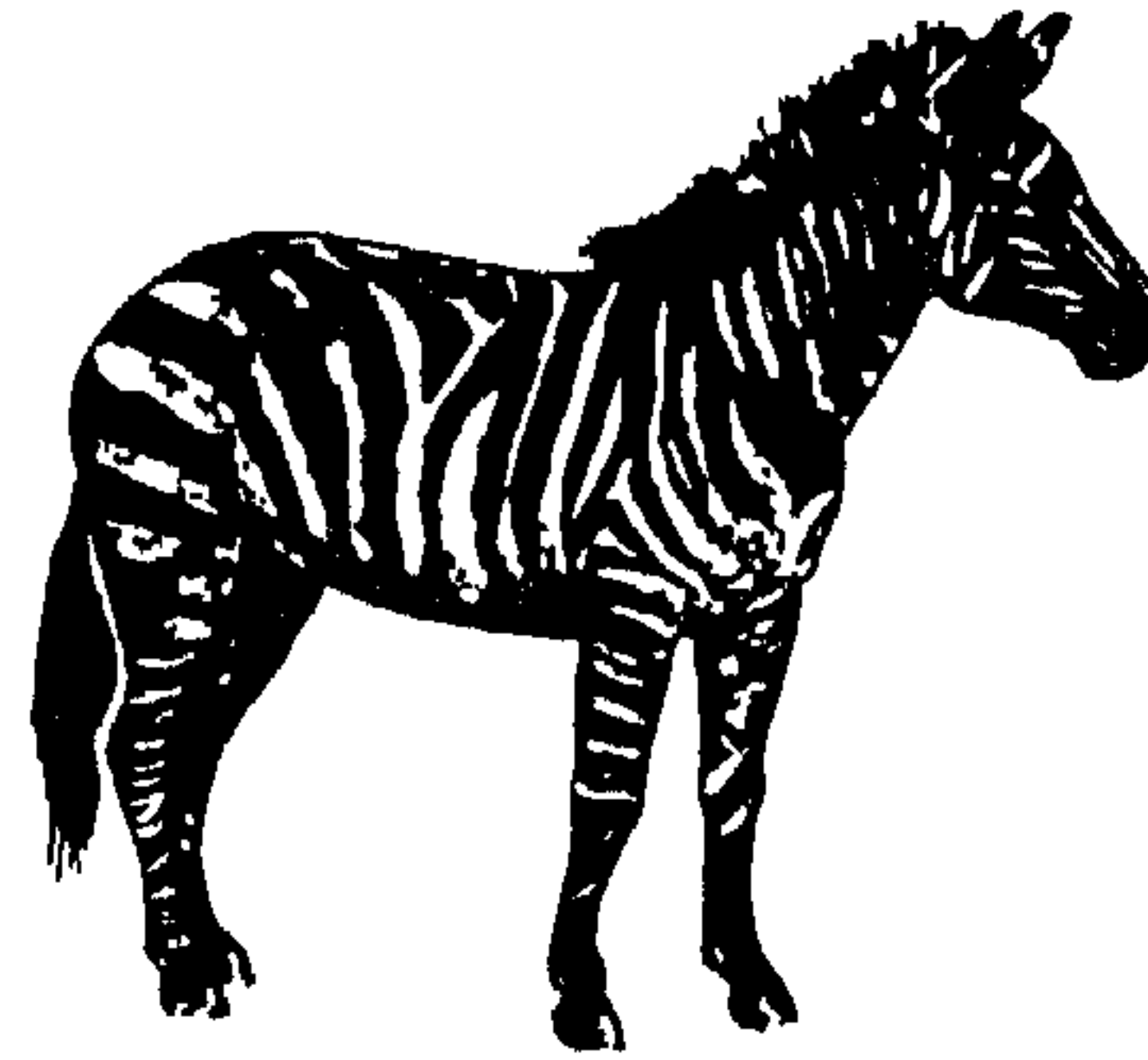

(جِمَارُ قَبَان) : دويبةٌ

صغيرةٌ لازقةٌ بالأرضِ ذات

قوائمٍ كثيرةٍ تشبه الخنفساءَ

وهى أصغرُ منها ، إذا

لَسَسَهَا أَحَدٌ اجتمعت

كالشئِ المطويِّ .

(أُذُنُ الحِمَارِ) : (انظر : أذن) .

(الجِمَارَةُ) : الأنتى من الحميرِ . - الصَّخْرَةُ

العظيمةُ تُنْصَبُ حَوْلَ الحوضِ لئلا يسيل ماؤه .

أوحولُ بيتِ الصائِدِ ونحوه . - خشبةٌ فى مقدِّمِ

الرحلِ يَقْبِضُ عليها الرَّاكِبُ . - من القَدَمِ :

ما بين مَقْصَلِها وأصابعِها من فوق . (ج) حِمَارٌ .

(الجِمَارَةُ - الجِمَارَةُ) : حَمَارَةُ القَيْظِ .

وحَمَارَتُهُ : شِدَّتُهُ . (ج) حَمَارٌ ، وحَمَارٌ .

(الحُمْرُ) : الثَّمَرُ الهندى . - نوعٌ من

العصافيرِ . - القُبْرُ .

(الحَمْرُ) : ثُخْمةٌ تعترى الدابةَ من أَكَلِ

الشَّعِيرِ فيتنُّ فوها .

(الحَمْرَاءُ) من المعزِ ونحوها : الخالصةُ

اللونِ . - من النساءِ : البيضاءُ . - لقتُ

العَجَمَ ؛ لأنَّ الشُّقْرَةَ أغلبُ الألوانِ عليهم . وابنُ

الحمراءِ : ابنُ الأمةِ الأعجميةِ . (ج) حُمْرٌ . -

شدَّةُ الظهيرةِ . - السنَّةُ الشديدةُ .

(حمراءُ الشُّدْقَيْنِ) : المرأةُ التى سقطت أسنانها

من الكِبَرِ فلم يبقَ إلا حُمْرَةٌ لِثَاطِنِها . وحَمْرَاءُ النَّعَمِ

وغيرها : كرائمها . وحمراءُ العِجَانِ : كلمةٌ

تقولها العربُ فى السَّبِّ والذَّمِّ . (ج) حُمْرٌ .

ويقال : جاءَ بغممه حُمْرُ الكَلْبِ سودَ البطونِ :

مَهَازِيلُ .

(الحُمْرَةُ) : لونُ الأَحْمَرِ . - صبغٌ يحمرُّ

اللونَ . - دُقَاقُ الأَجْرِ . (محدثة) . - مرضٌ

جلدى مُعَدِّدٌ يحمرُّ فيه موضعُ الإصابةِ تُصَنِّبُه

حُمَّى عاليةٌ .

(الجَمِيرُ) من كلِّ شئٍ : أشدُّه . ويقال :

رجلٌ حَمِيرٌ : شرُّ الرجالِ . وغَيْثٌ حَمِيرٌ : شديدٌ



يقشير الأرض .
 (الْحَمَارُ) : صاحبُ الحمَارِ . و- العاملُ عليه ، وهم حَمَارَةٌ .
 (الْحَمَارَةُ) : الخيل التي تعدو غَدْوَ الحمير .
 و- الفرس الهجين .
 (الْحَمْرُ) : نوعٌ من العصافير . و- القَبْرُ .
 (الْحَمْرَاءُ) : مصعَّرُ الحمراء ، أو البيضاء .
 و- وصفٌ للسيدة عائشة في قول الرسول ﷺ : «خذوا ينصف دينكم عن هذه الحميراء» .
 (الْمِحْمَرُ) : ما يقشر أو يسْلَخُ أو يحلِقُ به من حديدية ونحوها . و- من الرجال : اللئيم . و- من الخيل : الذي يشبه الحمَارَ في جريه . و- الفرس الهجين . (ج) مَحَامِيرُ ، وَمَحَامِيرُ .
 (الْمُحْمَرَةُ) : فرقة من الحُرْمِيَّةِ شعارهم الحُمْرَةُ ، فإنَّهم يَحْمِرُونَ راياتهم وعمائمهم ، خلافُ المُسَوَّدَةِ والمُبَيَّضَةِ . واحدهم : مُحْمَرٌ .
 (الْيَحْمُورُ) : الأحمر . و- حيوان لبون مجترٌ من فصيلة الأيائل . و- جِمار الوحش . و- مادة آحِيَّة زلالية يتألف منها العنصر الملون في دم الفقاريات . (ج) يَحَامِيرُ .
 * (الْحُمَارِسُ) : الأسد . و- الشديد . و- الجريء المقدام .
 * (حَمَزَ) الشرابُ = حَمَزًا : صار جَرِيْفًا لاذعًا . و- اللبنُ والرمانُ ونحوهما : حَمُضٌ . و- الهمُّ : اشتدَّ . و- الفؤادُ : جَرُّوهُ . و- الشيءُ : قبضه وضمه . و- النصلُ ونحوه : حُدَّه وشَحَّذَه . و- الشرابُ اللسانُ : لذعه . و- الكلمةُ فؤاده : اشتدَّت عليه وأوجعته . و- الدواءُ الجُرْحُ : سَكَّنَ وَرَمَهُ . الفاعل حَامِزٌ ، وَحَمُوزٌ . والمفعول محموز ، وَحَمِيزٌ .
 (حَمَزَ) الرجلُ - حَمَازَةً : اشتدَّ وصلب . فهو حَامِيزٌ ، وَحَمِيزٌ . ويقال : حَمَزَ فؤاده ، فهو حَامِيزُ الفؤادِ وَحَمِيزُهُ .
 (الْحَمَزَةُ) : الأسدُ ؛ لشِدَّتِه وصلابته .
 (الْحَمُوزُ) : يقال : إِنَّهُ لَحَمُوزٌ لِمَا حَمَزَهُ :

حريصٌ على حفظ ما تحت يده .
 (الْحَمِيْزُ) : الشديد الذكي . و- الظريف الخفيف .
 (الْمَحْمُوزُ) : يقال رجلٌ محموزُ البَتَانِ : شديدٌ . (ج) مَحَامِيزُ .
 * (حَمَسَ) اللحمَ ونحوه - حَمَسًا : قلاه . و- فلانًا : أغضبه .
 (حَمِسَ) - حَمَسًا : صلَّب واشتدَّ . يقال : حَمِسَتِ الأرضُ : صلَّتْ . وَحَمِسَ الشُّرُّ والوَعْيُ : اشتدَّ . وَحَمِسَ الرجلُ في الدِّينِ : تشدَّد . و- بالشيءِ : أولَّعَ به . فهو أَحْمَسُ ، وهي حَمَسَاءُ . (ج) حَمَسٌ .
 (حَمَسَ) - حَمَاسَةً : شَجَّعَ . فهو حَمِيسٌ (ج) حَمَسَاءُ .
 (أَحْمَسَهُ) : أغضبه .
 (حَمَسَ) الجَمِصَ ونحوه : قلاه . ويقال : حَمَسَ الدواءُ : وضعه على النَّارِ قليلاً . و- فلانًا : أغضبه .
 (أَحْتَمَسَ) الدِّيكَانِ أو الفِرْزَانِ : هاجا واقتتلا .
 (تَحَامَسَ) القَوْمُ : تشادوا واقتتلوا .
 (تَحَمَسَ) : مطاوع حَمَسَه . و- تعاصى . و- تشدَّد . و- الأمرُ وغيره : اشتدَّ . و- فلان : استجار واستغاث . و- فلانٌ للأمر : اشتدَّت رغبته فيه ودعوةُ الناسِ إليه .
 (الْحَمَاسُ ، وَالْحَمَاسَةُ) : الشدة والشجاعة . و- المُحَارَبَةُ .
 (الْحَمَسَةُ) : الحُرْمَةُ .
 (الْحَمَسَةُ) : دابةٌ بحريَّةٌ ، من فصيلة سلاحف المناقع . (ج) حَمَسٌ .
 (الْحَمِيسُ) : الثُّورُ . (ج) أَحْمَاسٌ .
 (الْحَمِيسَةُ) : مؤنثُ الحَمِيسِ . و- المِقْلَاقَةُ .
 و- من اللحم : النَّصِيْجَةُ . (ج) حَمَائِسُ .
 * (حَمَشَ) النَّاسَ وغيرَهُم - حَمَشًا : جمعهم . و- فلانًا حَمَشًا ، وَحَمَشَةً : هَيَّجَه وأغضبه .

و- القَوْمُ : ساقهم بغضب .
 (حَمِشَ) الرجلُ - حَمَشًا : كان دَقِيقَ الساقين . فهو أَحْمَشُهُمَا ، وَحَمَشُهُمَا . ويقال : حَمِشَ عَظْمُ سَاقِهِ ، وَحَمِشَ الوَتْرُ . و- اللَّئِمَةُ : قَلٌّ لِحْمُهَا . و- دَقَّتْ وَحَسُنَتْ . فهي حَمِشَةٌ . و- فلانٌ حَمَشًا ، وَحَمَشَةً : غَضِبَ . و- الشُّرُّ : اشتدَّ .
 (حَمَشَتِ) قوائمُ الدابةِ - حَمَاشَةٌ ، وَحُمُوشَةٌ : دَقَّتْ . ويقال : حَمَشَتِ سَاقُهُ ، وَحَمِشَ الوَتْرُ . فهو حَمَشٌ . ويقال : سَوَّقَ جِمَاشٌ .
 (أَحْمَشَ) النَّارَ : ألهبها وقواها بالحطب . و- الشحمَ ونحوه : أذابهُ بالنَّارِ حتَّى كاد يُحْرِقُهُ . و- فلانًا : حَمَشَه . و- الشُّرُّ : هَيَّجَهُ . و- القَوْمُ : حَرَضَهُم على القتال .
 (حَمَشَ) الشَّحْمَ والنَّارَ : أَحْمَشَهُمَا . و- فلانًا : حَمَشَهُ . والنَّاسَ وغيرهم : أَحْمَشَهُم .
 (تَحَمَشَ) : مطاوع حَمَشَهُ . و- فلانٌ : غضب . ويقال : تَحَمَشَ بنو فلانٍ لفلانٍ : غَضِبُوا لَهُ .
 (اسْتَحَمَشَ) : غَضِبَ . ويقال : اسْتَحَمَشَ عليه غَضِبًا . و- الوَتْرُ : دَقٌّ .
 * (حَمَصَ) الوَرْمُ - حَمَصًا ، وَحُمُوصًا : انْفَشَ . ويقال : حَمَصَ الجُرْحُ : سَكَّنَ وَرَمَهُ . فهو حَمِصٌّ . و- الأَرْجُوحَةُ : سَكَنَتْ ثورِثُهَا . و- الغلامُ : تَرَجَّحَ على الأَرْجُوحَةِ من غير أن يُرْجِحَهُ أَحَدٌ . و- العَرَقُ عن الجسم : ذَهَبَ . و- الدواءُ الجُرْحُ : سَكَّنَ وَرَمَهُ . و- أخرج ما فيه . و- القَذَاةُ : أخرجها من عينه برْفِقٍ .
 (حَمَصَ) : اصطاد الطَّيَاءَ نِصْفَ النَّهارِ . و- الحَبُّ ونحوه : قَلَّاهُ .
 (الْحَمَصَ) الوَرْمُ : سَكَنَ وانْفَشَ . ويقال : الحَمَصَ الجُرْحُ . و- الإنسانُ والحيوانُ : قَلَّ لِحْمُهُ وتَحَفَّ . و- الجِرادَةُ : أَكَلَتِ القَرَطَ فأخْمَرَتْ . و- منه : انقبض . و- تضاءل .

حَمِيقٌ . و- قَلَّ عَقْلُهُ . فهو أُحْمِقُ ، وهي حمقاء . (ج) حُمُقٌ ، وَحَمَقِيٌّ .
 (حَمَقٌ) - حُمَقًا ، وَحَمَاقَةٌ : قَلَّ عَقْلُهُ .
 و- فَعَلَ فِعْلَ الحَمَقِيِّ . و- السُّوقُ : كَسَدَتْ . فهو أَحْمَقٌ ، وهي حمقاء . (ج) حُمُقٌ ، وَحَمَقِيٌّ . ويقال : حَمَقَتْ تِجَارَتُهُ : بَارَتْ .
 (أَحْمَقٌ) : وَلَدَوْنَا أَحْمَقًا . و- به : ذَكَرَهُ بِحُمُقِيٍّ . و- فَلَانًا : وَجَدَهُ أَحْمَقًا .
 (حَامِقَةٌ) : جَارَاهُ فِي حِمَاقِهِ .
 (حَمَقَةٌ) : نُسِبَهُ إِلَى الحُمُقِ . و- جَعَلَهُ كَالأَحْمَقِيِّ .
 (الْحَمَقُ) : حَمَقُ . و- اِدْفَعْ بِلَا رُويَةٍ .
 و- ذَلَّ وَتَوَاضَعَ . و- الثُوبُ : بَلَى .
 (تَحَامَقٌ) : تَظَاهَرَ بِالحَمَاقَةِ .
 (تَحَمَّقُ) : تَكَلَّفَ الحِمَاقَةَ .
 (اسْتَحَمَّقُ) : حَمَقُ . و- فَلَانًا : أَحْمَقَهُ .
 (الأَحْمُوقَةُ) : مَا يَصْدُرُ عَنِ الشَّخْصِ قِيُوسَمٌ بِالحِمَاقَةِ . و- الأَحْمَقُ المُتَنَاهِي الحِمَاقَةَ .
 (الحَمَاقُ - والحَمَاقُ) : الجُدْرِيُّ أَوْ شِبْهُهُ يَصِيبُ الإِنْسَانَ فَيَتَفَرَّقُ فِي الجَسَدِ .
 (الحَمَقَاءُ) : مَوْتَتْ الأَحْمِقُ . وَالبَقْلَةُ الحِمَقَاءُ : الرَّجُلَةُ . وَيُقَالُ : بِقْلَةُ الحِمَقَاءِ .
 (الحَمُوقَةُ) : الأَحْمَقُ المُتَنَاهِي الحِمَاقَةَ .
 (المِخْمَاقُ) : المَرَأَةُ الَّتِي مِنْ عَادَتِهَا وِلَادَةُ الحَمَقِيِّ . (ج) مَحَامِيقُ .
 (المُحَمِيقَاتُ) : اللَّيَالِي البَيْضُ الَّتِي يَطَّلَعُ فِيهَا القَمَرُ كُلَّ اللَّيْلِ .
 * (حَمَكٌ) الدَّلِيلُ - حَمَكًا : أَحْسَنَ الهِدَايَةَ .
 (الحَمَكُ) : الأَدْلَاءُ الَّذِينَ يَفْتَحِمُونَ الفِلاَةَ .
 و- الصُّغَارُ مِنْ كُلِّ شَيْءٍ . وَاحِدَتُهُ (حَمَكَةٌ) .
 و- القَمَلُ الصَّغِيرُ . و- أَصْلُ الشَّيْءِ وَطَبَعُهُ .
 * (حَمَلَتِ) المَرَأَةُ - حَمَلًا : حَمَلَتْ . و- المَرَأَةُ جَنِينَهَا وَبِهِ : عَلَقَتْ بِهِ . فَهِيَ حَامِلٌ . وَحَامِلَةٌ . و- الشَّجَرَةُ : أُخْرِجَتْ ثَمَرَتُهَا . و- عَلَى نَفْسِهِ فِي السَّيْرِ : جَهَدَهَا فِيهِ . و- عَلَى بَنِي

نقص القلوبيات . (ج) .
 (الحَمَضُ) : كُلُّ نَبْتٍ حَامِضٍ أَوْ مَالِحٍ يَقُومُ عَلَى سَائِقٍ وَلَا أَصْلَ لَهُ . وَهُوَ لِلْمَاشِيَةِ كَالفَاكِهَةِ لِلإِنْسَانِ . (ج) حُمُوضٌ .
 وَيُقَالُ : فَوَادَ حَمَضٌ ، وَنَفَسَ حَمَضَةً : تَنَفَّرَ مِنَ الشَّيْءِ أَوَّلَ مَا تَسْمَعُهُ .
 و- (فِي الكِيمِيَاءِ) : مَادَةٌ لِادْعَةِ المِذَاقِ كَالخَلِّ .
 (الحَمَصِيُّ) : المُنْسُوبُ إِلَى الحَمِضِ . وَيُقَالُ : أَرْضٌ حَمَصِيَّةٌ : كَثِيرَةُ الحَمِضِ ، وَمَعْدَةُ حَمَصِيَّةٌ : خِلاَفُ القَلْوِيَّةِ . (ج) .
 (الحَمَاضُ) : نَبَاتَاتٌ عُشْبِيَّةٌ مِنْ فَصِيلَةِ الحَمَاضِيَّاتِ ، وَهِيَ أَنْوَاعٌ تَنْبَتُ بَرِيَّةً ، وَيُزْرَعُ بَعْضُهَا . وَيُعَدُّ مِنَ البَقُولِ الزَّرَاعِيَّةِ .

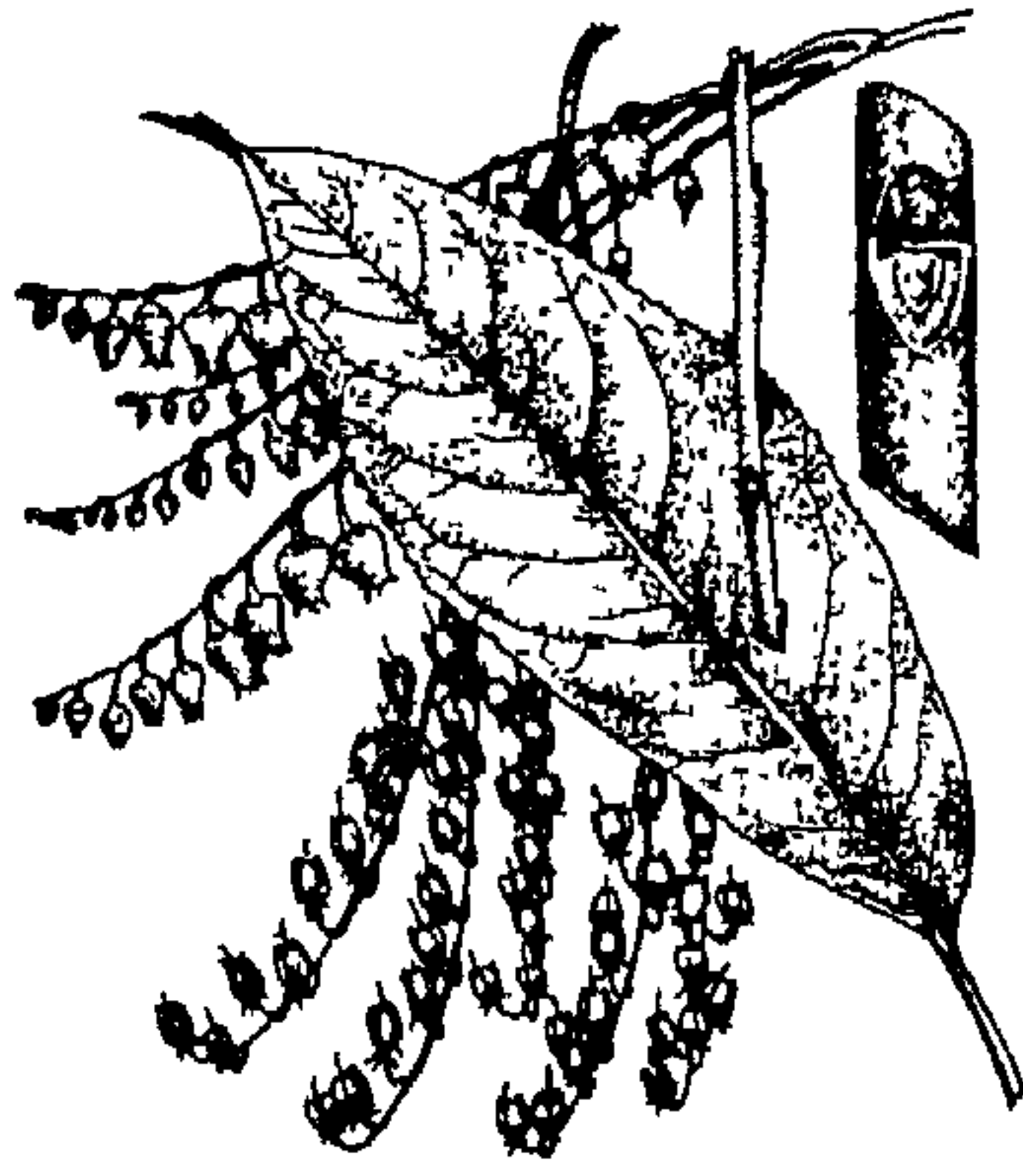

و- مَا فِي جُوفِ الأَثْرَاحِ .
 (الحَمِيضُ) : المَكَانُ الكَثِيرُ الحَمِضِ . (ج)
 حُمُوضٌ . وَهِيَ حَمِيضَةٌ . (ج) حَمَائِضُ .
 (المَحْمِضُ - وَالمُحَمِّضُ) : المَرْعَى مِنَ الحَمِضِ . (ج) مَحَامِضُ .
 * (حَمَطٌ) الكَرْمُ : جَعَلَ عَلَيْهِ شَجَرًا يُظَلِّلُهُ مِنَ الشَّمْسِ .
 (الحَمَاطُ) : شَجَرٌ مِنَ الفَصِيلَةِ التَوْتِيَّةِ شَبِيهُ بِشَجَرِ التَّيْنِ تَأَلَّفَهُ الحَيَاتُ . وَ- شَجَرُ التَّيْنِ الجَبَلِيِّ . وَشَيْطَانُ الحَمَاطِ : جِنْسٌ مِنَ الحَيَاتِ بِأَلْفِ سَكَنِي هَذَا الشَّجَرِ .
 (الحَمَاطَةُ) : وَاحِدَةُ الحَمَاطِ . وَ- حُرْقَةٌ فِي الخَلْقِ .
 * (حَمِيقٌ) فَلَانٌ - حَمَقًا : حَمَقَتْ لِحْيَتُهُ . فَهُوَ

(تَحَمَّصُ) اللَّحْمُ وَنَحْوُهُ : جَفَّ وَتَضَامَّتْ أَجْزَاؤُهُ .

(الجَمَّصُ - وَالجَمَّصُ) : نَبَاتٌ زَرَاعِيٌّ عُشْبِيٌّ حَوْلِيُّ حَبِّيٍّ مِنَ القَرْنِيَّاتِ الفَرَّاشِيَّةِ ، يُسَمَّى حَبَّةَ الأَخْضَرِ فِي مِصْرَ : [مَلَانَةٌ] .



(الجَمَّصَانِيُّ) : بَائِعُ الجَمَّصِ .

(الجَمَّصَةُ) : آلَةُ التَّحْمِيسِ .

* (حَمَضَتِ) المَاشِيَةُ - حَمَضًا : رَعَتِ الحَمِضَ . فَهِيَ حَامِضَةٌ . (ج) حَوَامِضُ . وَ- عَنْهُ : كَرِهَهُ . وَ- بِهِ : اشْتَهَاهُ .
 (حَمَضَ) اللَّبَنُ وَالفَاكِهَةُ وَعَيرُهُمَا - حُمُوضَةٌ : صَارَ حَامِضًا .

(أَحْمَضَ) المَكَانُ : كَثُرَ فِيهِ الحَمِضُ . وَ- القَوْمُ : أَفَاضُوا فِيمَا يُؤَنَسُهُمُ مِنَ الحَدِيثِ وَالكَلَامِ . وَ- المَاشِيَةُ : أَطْعَمَهَا الحَمِضَ . وَ- الشَّيْءُ : صَبَّرَهُ حَامِضًا .

(حَمَّضَ) فَلَانٌ فِي الشَّيْءِ : قَلَّلَ مِنْهُ . وَ- الشَّيْءُ : أَحْمَضَهُ . وَ- الفِلمُ أَوْ الصُّورَةُ المَطْبُوعَةُ مِنْهُ : غَمَّرَهَا فِي مَحْلُولِ الحَمِضِ لِتَظْهِيرِ الصُّورَةِ وَتَثْبِتِ . (مُحَدَّثَةٌ) .

(تَحَمَّضَ) الرَّاعِيُّ : انْتَقَلَ بِالمَاشِيَةِ مِنَ الحَمَلَةِ إِلَى الحَمِضِ . وَ- فَلَانٌ : تَحَوَّلَ مِنْ حَالٍ إِلَى حَالٍ .

(اسْتَحَمَّضَ) اللَّبَنُ : بَطَّوْ رُؤُوبُهُ وَانْعَقَادَهُ .

(الحَامِضُ) : مَا لَدَغَ اللِّسَانَ كَالخَلِّ . وَ- اللَّبَنُ الخَائِرُ .

(الحَمَاضُ) : حَالَةٌ تَقَلُّ فِيهَا قَلْوِيَّةُ الدَّمِ وَالأَنْسِجَةُ بِسَبَبِ إِزْدِيَادِ المُنْتَجَاتِ الحَامِضِيَّةِ ، أَوْ

فلاں : أفسد . و- عنه : حلم . فهو حمول .
 و- به وعنه حمالة : كفله وضمينه . فهو حامل ،
 وحميل . و- عليه في الحرب ونحوها حملة :
 كثر . و- الجمل على ظهر الدابة حملاً ،
 وحملاً : رفعه ووضعه عليه . فهو محمول ،
 وحميل . و- الشيء على الشيء : ألحقه به في
 حكمه . و- فلائاً على الأمر : أغراه به . و- عليه
 الحقد : أكنه في نفسه . و- الغضب : أظهره .
 و- عليه ذبته : وضمعه . و- فلائاً : أعطاه ظهراً
 يركبه . وفي التنزيل العزيز : ﴿ وَلَا عَلَيَّ الَّذِينَ
 إِذَا مَا اتُّوْكَ لِتَحْمِلَهُمْ قُلْتَ لَا أُجِدُّ مَا أُحْمِلُهُمْ
 عَلَيْهِ ﴾ . و- القرآن : حفظه . و- عمل به .
 وفي التنزيل العزيز : ﴿ مَثَلُ الَّذِينَ حُمِّلُوا التَّوْرَةَ
 ثُمَّ لَمْ يُحْمِلُوهَا كَمَثَلِ الْجِمَارِ يَحْمِلُ أَسْفَارًا ﴾ .
 (أحملت) المرأة والناقاة : نزل لبنها من غير
 حبل . و- كثرت ولادتها . و- فلائاً الجمل :
 أعانه على حملة .
 (حملة) الشيء والأمر : كلفه حملة .
 (أحمّل) القوم : ارتحلوا . و- الأمر أن
 يكون كذا : جاز . و- الشيء والأمر : حملة
 وصابر عليه . ويقال : أحمّل ما كان منه : أغضى
 عليه وعفا عنه . و- فلائاً الصنعة : شكرها .
 و- الغضب فلائاً : أثاره .
 (أحميل) : تغير لونه إذا غضب . و-
 استخفه الغضب .
 (تحامل) على فلائ : جار ولم يعدل . و-
 كلفه ما لا يطيق . ويقال : تحاملت على نفسي .
 و- الشيء وفيه وبه : تكلفه على مشقة وإعياء .
 يقال : تحامل في مشيته . و- الزمان عن فلائ :
 أعرض عنه . و- الرجال الشيء : تعاونوا على
 حملة .
 (تحمل) القوم : ارتحلوا . و- فلائ : تجلّد
 وصبر . و- بفلائ عليه في الشفاعة والحاجة :
 اعتمد . و- الحمالة : حملاً . و- الأمر :
 حملة في مشقة . و- شهادة فلائ : ناب عنه في

أدائها .
 (استحمل) البعير وغيره : قوى على الحمل
 وأطاقه . و- فلائ : تحمّل . و- فلائاً : سأله أن
 يحمله . و- فلائاً نفسه : حمّله حوائجه وأموره .
 (الحاملة) : مؤنث الحامل . و- الزنيل
 يُحمل فيه العنب ونحوه . و- خشبة في تول
 الحائك تعتمد عليها الخيوط . و- حاملة
 الطائرات : سفينة حربية تكون مطاراً بحرياً
 لجملة من الطائرات تُطلق منها عند الحاجة .
 (محدث) . (ج) حوامل . والحوامل : الأرجل .
 و- من القدم والذراع : عصبها .
 (الحمال) : الدية أو الغرامة يحملها قوم عن
 قوم . (ج) حمل .
 (الحمالة) : الحمال .
 (الجمالة) : علاقة السيف ونحوه . (ج)
 حمائل . و- حرفة الحمال .
 (الحمالة) : أجر الحمال .
 (الحمل) - فلائ حمل على أهله : إذا كان
 ثقيل المرض . و- ما كان في بطن أو على شجر .
 و- الهودج . و- البعير عليه الهودج . (ج)
 أحمال ، وحمول ، وجمال .
 (الجمل) : ما يُحمل على الظهر ونحوه . و-
 الهودج . و- البعير عليه الهودج . و- (في
 الرياضيات) : الثقل أو الجسم الذي يرفع أو يجر
 بواسطة الآلات . (ج) أحمال ، وحمول .
 (الحمل) : الصغير من الضأن . (ج)
 حملاً ، وأحمال . و- أحد بروج السماء ، بين
 الحوت والثور ، وزمنه من ٢١ من مارس إلى ١٩
 من إبريل .
 (الحمالان) : ما تحمّل عليه الهدايا من
 الدواب . و- الحمالة .
 (الجملة - والحملة) : الاحتمال والارتجال
 من مكان إلى آخر .
 (الحمال) : مختبر الحمل .
 (الحمول) : الحليم الصبور .

(الحميل) : الطفل المبوذ يحمله قوم
 فربونه . و- المسبى يُحمل من بلد إلى بلد .
 و- الغريب . و- الدعوى . و- ما حملة السيل من
 الغناء والطين .
 (الحمولة) : ما يُحمل عليه من الدواب .
 وفي التنزيل العزيز : ﴿ وَمِنَ الْأَنْعَامِ حَمُولَةٌ
 وَفَرَشَاتٌ ﴾ .
 (الحميلة) : مؤنث الحميل . و- علاقة
 السيف ونحوه . (ج) حمائل . ويقال : هو
 حميلة علينا : كل وعيال .
 (المخمل) : الهودج . و- العذلان على
 جانبي الدابة يُحمل فيهما . و- الزنيل الذي
 يُحمل فيه العنب ونحوه . (ج) محامل . ويقال :
 ما على البعير مخمّل : موضع لشيء يُحمل .
 وما على فلائ مخمّل : معول ومُعتمد .
 (المحمول) : (عند المناطقة) : هو المُسند
 (عند النحاة) .
 * (حمّج) الحبل : فتله فتلاً شديداً .
 (الجملاج) : الحبل الممّج . و- منفاخ
 الصائغ . و- قرن الثور والظبي . (ج) حماليج .
 * (حمّلق) : فتح عينيه . و- نظر نظراً
 شديداً . ويقال : حمّلق إليه .
 (جملاق) العين ، وجملقها ، وحمّلوقها :
 ما يُسوده الكحل من باطن أجفانها . (ج)
 حماليق .
 * (حمّ) الثور ونحوه - حمّاً : أوقده . و-
 الماء ونحوه : سحّنه . و- الشحم ونحوه : أذابه .
 و- الأمر فلائاً : أهّمه . ويقال : حمّ حمّة :
 قصّد قصّده . و- الله كذا : قضاه وقدره .
 (حمّ) الماء ونحوه - حمّماً : سحّن . و-
 الشيء : اسودّ . و- الجرّة : احترقت من النار .
 فهو أحّم ، وهي حمّاء . (ج) حمّ .
 (حمّ) حمّاماً : أصابته الحمى . و- الأمر
 حمّاً : قضى . و- الشيء : قرّت . و- للفلائ
 كذا : قدر .

والعنق والرأس والصدر، أصفر المنقار والرجلين.

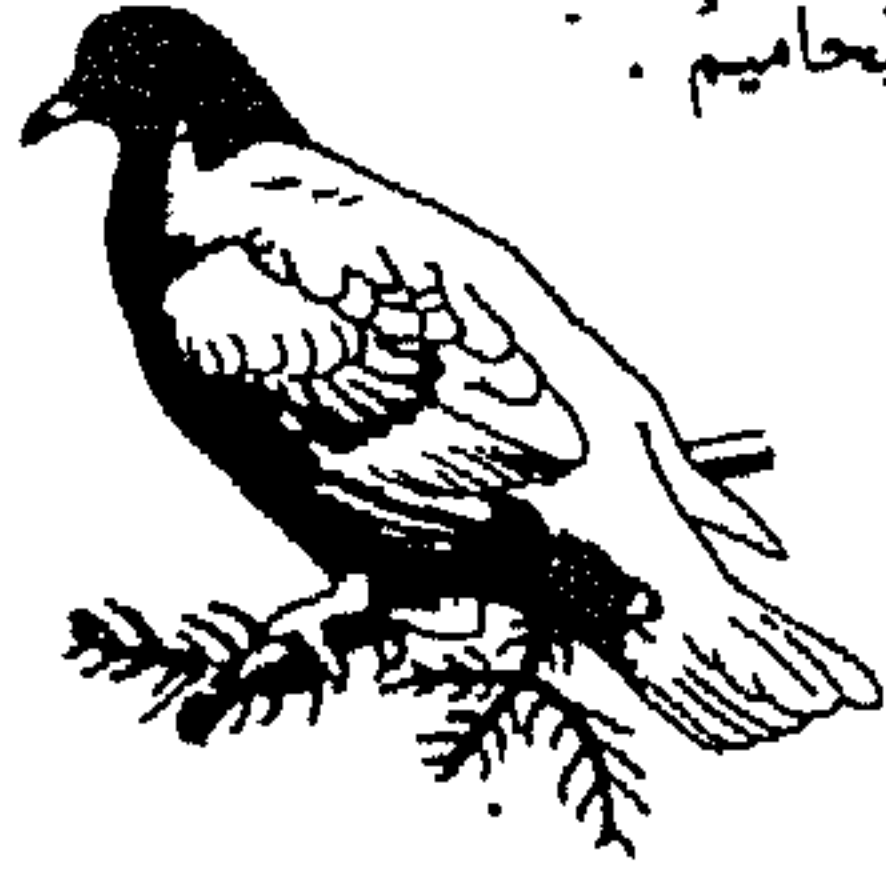

(ج) يَحْمِيمٌ .
و- تَبَّتْ يَحْمُومٌ : رِيَانٌ أَخْضَرُ إِلَى سَوَادٍ .
* (الْحَمَّانُ) : صَفَارُ الْقِرَادِ . و- ضَرْبٌ مِنْ عَنَبِ الطَّائِفِ أَسْوَدٌ إِلَى الْحُمْرَةِ ، صَغِيرُ الْحَبِّ قَلِيلُهُ . و- الْحَبُّ الصَّغِيرُ بَيْنَ الْحَبِّ الْعِظَامِ .
(الْمَحْمَنَةُ) - أَرْضٌ مَحْمَنَةٌ : كَثِيرَةٌ صِغَارِ الْقِرَادِ .

* (حَمَيْتِ) الشَّمْسُ أَوْ النَّارُ - حُمُومًا : اشْتَدَّ حَرُّهَا . و- الْمَرِيضُ حَمُومَةٌ : مَنَعَهُ مَا يَضُرُّهُ .
(حَمَى) الشَّيْءُ فَلَانًا = حَمَيْتًا ، وَجَمَاعِيَّةً : مَنَعَهُ وَدَفَعَ عَنْهُ . وَيُقَالُ : حَمَاهُ مِنَ الشَّيْءِ ، وَحَمَاهُ الشَّيْءَ . و- الْمَرِيضُ حَمِيَّةً : مَنَعَهُ مَا يَضُرُّهُ . وَيُقَالُ : حَمَى الْمَرِيضَ مَا يَضُرُّهُ .

(حَمِيَّتِ) الشَّمْسُ وَالنَّارُ وَالْحَدِيدَةُ وَغَيْرُهَا - حَمَيْتًا ، وَحَمِيَّةً ، وَحُمُومًا : حَمَيْتٌ . وَيُقَالُ : حَمَيْتِ الْوَطِيئُ : اشْتَدَّتْ الْحَرْبُ أَوْ اضْطَرَمَّ الْأَمْرُ . و- الْفَرَسُ : سَخَنَ وَعَرِقَ . و- عَلَيْهِ : غَضِبَ . وَيُقَالُ : حَمَيْتِ فِي الْغَضَبِ . و- مِنْ الشَّيْءِ حَمِيَّةً : أَنْفَ أَنْ يَفْعَلَهُ .

(أَحْمَى) الشَّيْءُ : سَخَنَهُ . و- الْمَكَانَ : جَعَلَهُ حَمِيًّا لَا يُقْرَبُ . و- وَجَدَهُ حَمِيًّا .
(حَامَى) عَنْهُ مُحَامَاةً ، وَجَمَاعَةً : دَافَعَ . و- عَلَى ضَيْفِهِ : احْتَفَلَ لَهُ .

(أَحْتَمَى) فِي الْحَرْبِ : حَمَيْتِ نَفْسَهُ . و- الْمَرِيضُ عَمَّا يَضُرُّهُ : امْتَنَعَ . و- مِنْ فُلَانٍ : اتَّقَاهُ . و- بِهِ : لَجَأَ إِلَيْهِ .
(تَحَامَاهُ) : تَجَنَّبَهُ .

(الْحَامِي) : مِنَ الْإِبِلِ : الَّذِي طَالَ مُكْنَتُهُ عِنْدَ أَصْحَابِهِ حَتَّى صَارَ لَهُ عَشْرَةٌ أَبْطَنَ فَحَمَمُوا ظَهْرَهُ وَتَرَكَوهُ . وَفِي التَّنْزِيلِ الْعَزِيزِ : ﴿ مَا جَعَلَ اللَّهُ

وَلَا سَمَّ غَيْرُكَ : مَا لَهُ هَمٌّ غَيْرُكَ .

(الْحُمَمُ) : الْفَحْمُ . و- الرَّمَادُ . و- كُلُّ مَا اخْتَرَقَ مِنَ النَّارِ . وَاحِدَتُهُ : حُمَمَةٌ .

(الْحُمَى) : عِلَّةٌ يَصْحَبُهَا ارْتِفَاعٌ فِي دَرَجَةِ حَرَارَةِ الْجِسْمِ ، وَهِيَ أَنْوَاعٌ : التَّيْفُودُ . التَّيْفُوسُ . الدَّقُّ . الصَّفْرَاءُ . الْقَرْمِزِيَّةُ . (انظُرْهَا فِي مَوَادِّهَا) .

(الْحَمَّامُ) : مَا يُقْتَسَلُ فِيهِ (ج) حَمَّامَاتُ .
(الْحَمَّامِيُّ) : صَاحِبُ الْحَمَّامِ . و- الْعَامِلُ فِيهِ .

(الْحَمَّةُ) : كُلُّ غَيْنٍ مَاءٍ حَارَّةٌ تَنْبَعُ مِنَ الْأَرْضِ يُسْتَشْفَى بِالْأَغْنِيَسَالِ مِنْ مَائِهَا . (ج) حَمَمٌ ، وَجَمَّامٌ .

(الْحُمَّةُ) : الْحُمَى . و- لَوْنٌ بَيْنَ الذُّهْمَةِ وَالْكَمْتَةِ .

(الْحِمَّةُ) : الْعَيْنَةُ . (ج) حِمَمٌ .

(الْحَمِيمُ) : الْجَمْرُ يَتَبَخَّرُ بِهِ . و- الْقَيْظُ .

و- الْمَطَرُ الَّذِي يَأْتِي بَعْدَ أَنْ يَشْتَدَّ الْحَرُّ . و- الْمَاءُ الْحَارُّ . وَفِي التَّنْزِيلِ الْعَزِيزِ : ﴿ لَا يَذُوقُونَ فِيهَا بَرْدًا وَلَا شَرَابًا * إِلَّا حَمِيمًا وَغَسَّاقًا ﴾ . و- الْعَرَقُ . و- الْقَرِيبُ الَّذِي تَوَدُّهُ وَيُودُّكَ . وَالْحَمِيمُ بِالْحَاجَةِ : الْكَلِيفُ بِهَا . (ج) أَجْمَاءُ .

(الْحَمِيَّةُ) : مَوْتٌ الْحَمِيمِ . و- الْمَاءُ الْحَارُّ . و- اللَّبَنُ الْمَسْخُنُ . و- الْكَرِيمَةُ مِنَ الْإِبِلِ . (ج) حَمَامٌ .

(الْمَحْمُ) : وَعَاءٌ صَغِيرٌ مِنْ نُحَاسٍ وَنَحْوِهِ يَسْخَنُ فِيهِ الْمَاءُ وَنَحْوُهُ . (ج) حَمَامٌ .

(الْمَحْمَنَةُ) - أَرْضٌ مَحْمَنَةٌ : انْتَشَرَتْ فِيهَا الْحُمَى . وَطَعَامٌ مَحْمَنَةٌ : يُحْمَمُ مِنْ يَأْكُلُهُ . (ج) مَحَامٌ .

(الْمُسْتَحْمُ) : الْحَمَّامُ .

(الْيَحْمُومُ) : الشَّدِيدُ الْحَرَارَةِ . وَفِي التَّنْزِيلِ الْعَزِيزِ : ﴿ وَظِلٌّ مِنْ يَحْمُومٍ * لَا بَارِدٌ وَلَا كَرِيمٌ ﴾ . و- الْأَسْوَدُ مِنْ كُلِّ شَيْءٍ . و- الدُّخَانُ الْأَسْوَدُ الْحَارُّ . و- ضَرْبٌ مِنَ الْحَمَامِ يُشْبِهُ الدُّبْسِيَّ إِلَّا أَنَّهُ أَصْفَرُ مِنْهُ ، أَسْوَدُ الْبَطْنِ

(أَحْمَيْتِ) الْأَرْضُ : انْتَشَرَتْ فِيهَا الْحُمَى . و- الشَّيْءُ : دَنَا وَحَضَرَ . و- الْمَاءُ وَنَحْوُهُ : سَخَنَهُ . و- الطِّفْلُ وَنَحْوُهُ : غَسَلَ جِسْمَهُ بِالْمَاءِ الْحَارِّ . و- اللَّهُ فَلَانًا : أَصَابَهُ بِالْحُمَى . و- الْأَمْرُ فَلَانًا : أَهَمَّهُ . و- اللَّهُ كَذَا : قَضَاهُ وَقَدَّرَهُ .

(حَامٌ) فَلَانًا : قَارَبَهُ . و- طَالَبَهُ .

(حَمَمْتِ) الْأَرْضُ : بَدَأَ نَبَاتُهَا أَخْضَرَ إِلَى السَّوَادِ . وَيُقَالُ : حَمَمَ الْغَلَامُ : بَدَتْ لِحْيَتُهُ . وَحَمَمَ الرَّأْسُ : نَبَتَ شَعْرُهُ بَعْدَ مَا خُلِقَ . وَحَمَمَ الْفَرْخُ : نَبَتَ رِيشُهُ . و- الْمَاءُ وَنَحْوُهُ : سَخَنَهُ . و- الرَّجُلُ : سَوَّدَ وَجْهَهُ بِالْفَحْمِ .

(أَحْتَمَمَ) : أَهْتَمَّ . و- عَيْنُهُ : أَرَقَتْ مِنْ غَيْرِ وَجَعٍ . و- : احْتَدَّ .
(تَحَمَّمَ) : اسْوَدَّ .

(اسْتَحَمَّ) : دَخَلَ الْحَمَّامَ . و- اغْتَسَلَ .

(الْحَامَّةُ) : الْخَاصَّةُ مِنَ الْأَهْلِ وَالْوَالِدِ . و-

خِيَارُ الْإِبِلِ . (ج) حَوَامٌ .

(الْحَمَّامُ) : جِنْسٌ طَيْرٌ مِنَ الْفَصِيلَةِ الْحَمَامِيَّةِ ،

وَهُوَ أَنْوَاعٌ . (ج) حَمَامٌ .



وَحَمَامُ الزَّاجِلِ : (انظُرْ : زَجَلٌ) .

(الْحَمَّامُ) : قَضَاءُ الْمَوْتِ وَقَدَّرُهُ .

(الْحُمَّامُ) : حُمَى جَمِيعِ الدُّوَابِّ .

(الْحَمَّامَةُ) : وَاحِدَةُ الْحَمَامِ ، لِلذَّكَرِ

وَالْأُنثَى . (ج) حَمَامٌ .

(الْحَمُّ) : مَا أُذِيبَ مِنَ الشَّخْمِ . و- مَا بَقِيَ

مِنَ الشَّخْمِ الْمَذَابِ . و- الْكَرِيمَةُ مِنَ الْإِبِلِ . وَحَمُّ

الظَّهْرَةِ : شِدَّةُ حَرِّهَا . وَحَمُّ الشَّيْءِ : مَعْظَمُهُ .

وَيُقَالُ : مَا لَهُ حَمٌّ وَلَا رَمٌّ : لَاقِلِيلٌ وَلَا كَثِيرٌ .

وَمَا لَكَ عَنْ ذَلِكَ حَمٌّ وَلَا رَمٌّ : بُدٌّ . وَمَا لَهُ حَمٌّ

من بحيرة ولا سائبة ولا وصيلة ولا خام ﴿﴾ .
 (الحامية) : مؤنث الحامي . و - الرّحل
 يخمي أصحابه في الحزب . و - الجماعة من
 الجيش تحمي نفراً أو بلدًا . ويقال : فلان على
 حامية القوم : آخر من يحميهم في انهزامهم .
 (حما) المرأة : أبو زوجها ومن كان من قبيله
 من الرجال . وحما الرجل : أبو امرأته ومن كان
 من قبيله من الرجال . (ج) أحماء .
 (الجحى) : الموضع فيه كلاً يحمى من
 الناس أن يرعى . و - الشيء المحمي . و -
 الوطن يحميه أهله . (محدثه) . وحمى الله :
 محارمه .
 (الحماة) : مؤنث الحما . و - عضلة
 الساق .
 (الحمة) : سم كل شيء يلدغ أو يلسع .
 و - الإبرة التي تضرب بها العقرب والزبور ونحو
 ذلك . وحمة البرد : شدته . (ج) حمي ،
 وحمات .
 (حمو) الشمس : حرها . وحمو المرأة :
 حماها . وحمو الرجل : حماه .
 (حمو) الألم : سوزته .
 (حمي) الشمس : حموها .
 (الجحنية) : الإقلال من الطعام ونحوه مما
 يضر . و - الشيء المحمي .
 (الحمي) : المريض المنوع مما يضره .
 و - كل محمي (فعل بمعنى مفعول) .
 و - الذي لا يجتمل الضيم (فعل بمعنى فاعل) .
 ويقال : حمي الأنف ، وأنف حمي .
 (حميًا) كل شيء : شيدته وجدّته . و - من
 الشباب : أوله ونشاطه . و - من الخمر : شدتها
 وسورتها . و - الخمر نفسها .
 (الححية) : الأتفة . وفي التنزيل العزيز :
 ﴿إذ جعل الذين كفروا في قلوبهم الحية
 حية الجاهلية﴾ . و - المحافظة على المحرم
 والدين من التهمة .

(المحامي) : المدافع والمنافع في الحرب .
 و - في القضاء : المدافع عن أحد الخصمين .
 (المهامة) : جرفة المحامي .
 (المحيمي) : الأسد .
 * (تحمير) : تكلم بالحيمرية . و - ساء خلقه .
 * (حنا) المكان - حنا : اخضرر والتف بثته .
 (حنا) لحيته أو رأسه : تحضبه بالحناء .
 ويقال : حنا فلانًا .
 (تحنا) : تحضب بالحناء .
 (الحناء) : شجر ورقه كورق الرمان
 وعيدانه كعيدانه ، له زهر أبيض كالعناقيد ، يتخذ
 من ورقه خضاب أحمر ، الواحدة : حنائة .
 * (حنب) الفرس - حنب : اعوجت ساقه .
 و - بعد ما بين رحليه بلا فتح . فهو أحنب ،
 وهي حنباء . (ج) حنّب .
 (حنب) الفرس : حنب . و - الكبر فلانًا :
 حناه .
 (تحنّب) : تقوس وانحنى . و - عليه .
 عطف .
 * (حنبل) : أكل الحنبل [اللوبياء] . و - لبس
 الحنبل .
 (تحنبل) : تطأطأ . و - قلّد الإمام ابن
 حنبل في مذهبه .
 (الحنابل) - وتثر حنابل : غليظ شديد .
 (الحنبل) : القصير ، الضخم البطن . و -
 الفرو الخلق .
 (الحنبل) : اللوبياء .
 (الحنبلي) : من يقلد مذهب الإمام أحمد
 ابن حنبل . (ج) حنابلة .
 * (الحنوث) : دكان الخمار . و - محل
 التجارة . (ج) حوانيث . (مع) .
 * (الحنثف) : الجراد ونحوه المنتف المنقئ
 للطبخ .
 (الحنثوف) : الذي يثقب لحيته من هيجان
 الجرار به .

* (الحنتم) : كل أسود أو أخضر . و - الخنزف
 الأسود . و - الجرة الخضراء . و - السحاب
 السود . و - نبات الحنظل . (ج) حناتيم .
 * (حنت) في يمينه - حنتا : لم يبر فيها وأثيم .
 وفي التنزيل العزيز : ﴿وَأَخَذَ بِيَدِكَ ضِعْفًا فَأَضْرَبَ
 بِهِ وَلَا تَحْنُثُ﴾ . فهو حانث . و - مال من حق
 إلى باطل .
 (أحنثه) : جعله يحنث .
 (حنثه) : جعله حانثًا .
 (تحنث) : تعبد . و - فعل ما يخرج به من
 الحنث .
 (الحنث) : الذئب . وفي التنزيل العزيز :
 ﴿وَكَانُوا يُصِرُّونَ عَلَى الْحِنثِ الْعَظِيمِ﴾ : الشرك .
 (المحانث) : مواقع الإثم . الواحد : محنث .
 * (حنجت) له حاجة - حنجا : عرضت .
 و - الشيء : أماله عن وجهه . و - الحبل : شد
 قتله . ويقال : حنح كلامه : لواه .
 (أحنح) الشيء : مال . و - فلان : نظر إلى
 خلفه برأسه وصدره حين يمشي . و - سكن .
 و - الفرس : ضمّر . و - فلان في كلامه :
 أسرع . و - الشيء : حنجه . و - كلامه : لواه كما
 يلويه المخنث . و - الخبر وغيره : أخفاه .
 (أحنح) الشيء : أحنح .
 (الحنح) : الأصل . (ج) أحنح .
 * (حنجرت) عينه : غارت . و - الحيوان : ذبحه .
 (الحنجرة) : الحلقوم . و - جزء من مجرى
 النفس في الرقبة ، وهو العضو الذي يشارك في
 إلهاث الأصوات .
 (الحنجور) : الحنجرة . و - السقط
 الصغير . و - قارورة العطر ونحوه .
 * (الحنجل) : القصير المجتمع الخلق .
 (الحنجل) من النساء : الضخمة الصحابة
 البديهة . (ج) حنجل .
 * (الحنذرة) : حدقة العين . يقال : هو على
 حنذرة عينه : موضع اهتمامه .

حان حَصَادُ زرعهِ (على النسب) . وأحمرُ حَانِطٌ : قَانِيٌّ .

(الجِنَاطُ) : كُلُّ مَا يَخْلَطُ مِنَ الطَّيِّبِ لِأَكْفَانِ المَوْتِ وَأَجْسَامِهِمْ خَاصَّةً ، مِنْ مِسْكِ وَذَرِيرَةِ وَصَنْدَلٍ وَعَسْرِ وَكَافُورٍ وَغَيْرِ ذَلِكَ .

(الجِنَاطَةُ) : جِرْفَةٌ بِأَيِّعِ الجِنَاطَةِ .

(الجِنَاطَةُ) : القَمَحُ . (ج) جِنَاطٌ .

(الجِنَطِي) : الَّذِي يَأْكُلُ الجِنَاطَةَ كَثِيرًا .

و - مِنْ لَوْنِهِ لَوْنُ الجِنَاطَةِ .

(الجِنَاطُ) : نَائِعِ الجِنَاطَةِ . وَ - مِنْ يُحِطُّ المَوْتَى .

(الجِنَاطُ) : الجِنَاطُ .

(الجِنَاطِيُّ) : مِنْ يَبِيعُ الجِنَاطَ . وَ - مِنْ يَجْهُزُ المَوْتَى . (محدثة) .

(التَّحِيْطُ) - عِدَّةُ قَدَمَيْ المَصْرِيِّينَ : حَمِطُ جِسمِ المَيْتِ بِتَخْلِيفِهِ مِنَ الأَحْشَاءِ وَالمَخِّ وَسَائِرِ المَوَادِّ الرَّخِوَةِ ، وَمَعَالِحَتُهُ بِطِبُوبٍ وَعَقَاقِيرِ وَمَوَادِّ تَدْفَعُ عَنهُ أَسَابِ البَلِي .

* (حَنْظَلَتِ) الشَّجَرَةُ : صَارَتْ ثَمَرُهَا مَرْمًا كَالْحَنْظَلِ . (الحَنْظَلُ) : بَيْتٌ مَفْتَرَشٌ مِنَ الفَصِيلَةِ القَرَعِيَّةِ ، ثَمَرَتُهُ فِي حِجْمِ البَرْتِقَالَةِ وَلَوْهَا ، فِيهَا لُتٌ شَدِيدٌ المَرَارَةِ وَهُوَ مُسَهِّلٌ شَدِيدٌ .

* (حَنْفٌ) عَنِ الشَّيْءِ - حَنْفًا : مَالٌ .

(حَنِيفٌ) الرَّجُلُ - حَنْفًا : اعْوَجَّتْ قَدَمُهُ إِلَى الدَّاحِلِ . وَيَقَالُ : حَنِيفَتِ رِجْلُهُ . فَهُوَ أَحْفٌ . وَرِجْلٌ وَيَدٌ حَنْفَاءُ . (ج) حُنْفٌ .

(حَنْفَةٌ) : جَعَلَهُ أَحْتَفٌ . يُقَالُ : ضَرَبْتُ فَلَانًا عَلَى رِجْلِهِ فَحَنْفْتُهَا . فَهُوَ أَحْنَفٌ ، وَهُوَ حَنْفَاءُ .

(تَحَنَّفُ) : اعْتَزَلَ عِبَادَةَ الأَصْنَامِ . وَ - أَسْلَمَ . وَ - تَعَبَّدَ . وَ - عَمِلَ عَمَلِ الحَنِيفِيَّةِ . وَ - انْتَسَبَ إِلَى مَذْهَبِ «أبي حنيفة» . وَ - إِلَى الشَّيْءِ : مَالٌ إِلَيْهِ . (الحَنْفَاءُ) : القَوْسُ . وَ - المَوْسَى . وَ - الجِرْبَاءَةُ . وَ - الأَمَةُ تُكِيلُ مَرَّةً وَتَنْشَطُ أُخْرَى . وَ - سَلْحَفَاةُ المَاءِ

القَطَنُ . وَ - كُلُّ مُنْحَى . (ج) حَنْائِرُ . وَعَنْ أَبِي ذَرٍّ : «لَوْ صَلَّيْتُمْ حَتَّى تَصِيرُوا كَالْحَنْائِرِ مَا نَعَمَكُم ذَلِكَ حَتَّى تُحِبُّوا آلَ رَسولِ اللهِ» .

* (حَنِيسٌ) - حَنْسًا : لَرِيمٌ وَسَطُ المَعْرَكَةِ شِجَاعَةٌ . فَهُوَ حَنِيسٌ .

(الحُنْسُ) : الوَرِغُونُ المُتَّقُونَ .

(الحَوَاتِسُ) : الَّذِي لَا يَطْلُمُهُ أَحَدٌ وَلَا يَضُرُّهُ بِهِ ، وَإِذَا قَامَ فِي مَكَانِهِ لَا يُزِيلُهُ أَحَدٌ .

* (حَنْشُهُ) الحَنْشُ = حَنْشًا : لَدَغُهُ . وَ - سَاقُهُ وَطَرْدُهُ . وَيَقَالُ : حَنْشَ الصَّيْدَ : صَادَهُ . وَ - فَلَانًا : أَغْرَاهُ .

(حُنِيشٌ) : غُمِزَ فِي حَسَبِهِ . فَهُوَ مَحْمُوشٌ .

(أَحْنَشَهُ) عَنِ الأَمْرِ : أَغْنَحَلَهُ .

(الحَنْشُ) : حَيَّةٌ عَظِيمَةٌ سَوْدَاءٌ لَيْسَتْ مِنْ ذَوَاتِ السَّمُومِ . وَ - مَا أَشْبَهَ رَأْسَهُ رَأْسَ الحَيَّاتِ مِنَ الحَرَابِيِّ وَسَوَامِ أْبْرَصٍ وَنَحْوِهَا . (ج) أَحْنَاشٌ .

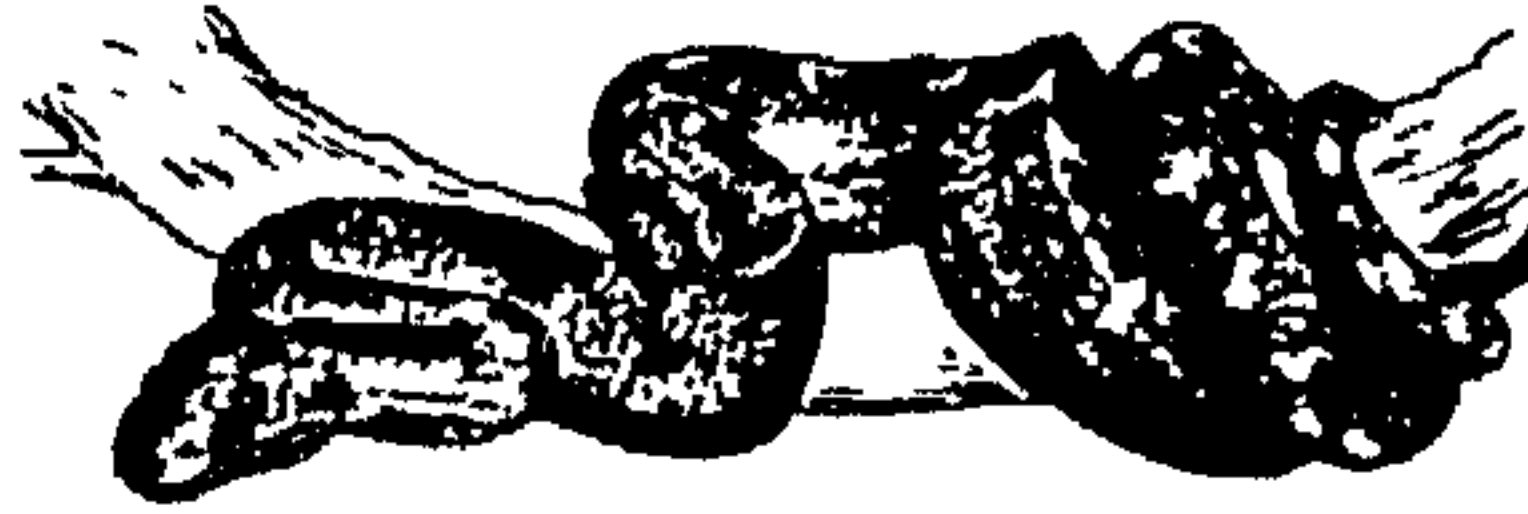

(البِحَنْشُ) : يُقَالُ : رَجُلٌ مِخْنَشٌ : كَثِيرُ الكَسْبِ وَالعَمَلِ .

* (حَنْطٌ) الزَّرْعُ وَنَحْوُهُ - حُنُوطًا : نَضِيجٌ . وَ - فَلَانٌ - حَنْطًا : زَفَرٌ . وَ - الأَدِيمُ : أَحْمَرٌ . فَهُوَ حَانِطٌ .

(حَنِيطٌ) الرَّجُلُ - حَنْطًا : عَظُمَتْ لَحِيَتُهُ وَكَثَّتْ . فَهُوَ أَحْنَطٌ .

(أَحْنَطُ) الزَّرْعُ وَنَحْوُهُ : حَنْطٌ ، فَهُوَ مُحِيطٌ ، وَحَانِطٌ . وَ - المَيْتُ : جَعَلَ عَلَيْهِ الحِنُوطَ .

(حَنْطُ) المَيْتُ : أَحْنَطُهُ .

(تَحْنَطُ) مِنَ الجِنَاطَةِ : أَكَلَ الجِنَاطَةَ .

(اسْتَحْنَطَ) فَلَانٌ : اجْتَرَأَ عَلَى المَوْتِ وَهَانَتْ عَلَيْهِ الدُّنْيَا .

(الحَانِطُ) : ثَمَرُ القَضِي . وَ - صَاحِبُ الجِنَاطَةِ . وَ - الكَثِيرُ الحِنَاطَةَ . وَرَجُلٌ حَانِطٌ :

(الحَنْدُورَةُ) : الحَنْدُورَةُ .

* (تَحْنُدَسَ) الرَّجُلُ : ضَعُفَ وَسَقَطَ . وَ - اللَّيْلُ : أَظْلَمَ .

(الجِنْدِسُ) : الظُّلْمَةُ . وَ - اللَّيْلُ الشَّدِيدُ الظُّلْمَةُ . وَأَسْوَدُ جِنْدِسٌ : شَدِيدُ السَّوَادِ . (ج) حِنَادِسٌ . وَالجِنَادِسُ : ثَلَاثُ لَيَالٍ فِي آخِرِ الشَّهْرِ .

* (الحَنْدُقُوقُ) : الرَّحْلُ

الطَّوِيلِ المَضْطَرِبِ . وَ -

الأَحْمَقُ . وَ - وَحْسٌ

بِبَاتِ عَشْبِيَّةٍ حَوْلِيَّةٍ مِنَ

الفَصِيلَةِ القَرِيْبِيَّةِ تَنْبِتُ بَرِيَّةً

وَتُعَدُّ مِنَ الأَعْلَافِ ،

وَهِيَ بِالعَرَبِيَّةِ : الدَّرَقُ .

(مع) .



* (حَنْدٌ) الحَرْ - حَنْدًا : اشْتَدَّ . وَ - لَهُ : أَقَلُّ المَاءِ وَأَكْثَرُ الشَّرَابِ . وَ - المِجْلُ وَغَيْرَهُ حَنْدًا ، وَتَحْنَادًا : شَوَاهِ بَأَن دَسَّهُ فِي النَّارِ أَوْ فِي حِجَارَةِ مُحْمَاةٍ بِالنَّارِ . فَهُوَ مَحْنُودٌ ، وَحَنِيدٌ ، وَحَنْدٌ .

وَ - الشَّمْسُ الشَّيْءُ : أَحْرَقَتْهُ وَصَهَرَتْهُ . وَ - الفَرَسَ حَنْدًا ، وَجِنَادًا : رَكَضَتُهُ وَأَعْدَاهُ شَوْطًا أَوْ شَوْطَيْنِ ، ثُمَّ أَلْقَى عَلَيْهِ الجِلالَ فِي الشَّمْسِ لِيَعْرِقَ . فَهُوَ مَحْنُودٌ ، وَحَنِيدٌ .

(أَحْنَدُ) : أَقَلُّ المَاءِ وَأَكْثَرُ الشَّرَابِ . (اسْتَحْنَدَ) : اضْطَجَعَ فِي الشَّمْسِ وَتَغَطَّى بِالثِّيَابِ لِيَعْرِقَ .

(جِنَادٌ) : اسْمٌ لِلشَّمْسِ .

(الحَنْدَةُ) : الحَرُّ الشَّدِيدُ .

(الجِنْدِيَانِ) : الشَّرِيرُ البَدِيءُ اللِّسانِ .

(الحَنِيدُ) : المَاءُ السَّاحِنُ . وَ - مَا يُغْسَلُ بِهِ

مِنْ نِحْطِيٍّ وَنَحْوِهِ . وَ - الَّذِي يَقَطُرُ دُهْنُهُ :

[وَدَكُهُ] . وَ - المَشْوَى . وَ فِي التَّنْزِيلِ العَزِيزُ :

﴿ قَالَ سَلَامٌ فَمَا لَبِثَ أَنْ جَاءَ بِعِجْلٍ حَنِيذٍ ﴾ .

* (حَنْزَرٌ) الحَنْزِيرَةُ - حَنْزَرًا : بَنَاهَا . وَ - ثَنَاهَا .

(الحَنْزِيرَةُ) : القَوْسُ . وَ - القَوْسُ بِلَا وَتَرٍ .

وَ - الطَّاقُ المَبْنَى مُنْحَنِيًا . وَ - المِنْدَفَةُ يُنْدَفُ بِهَا

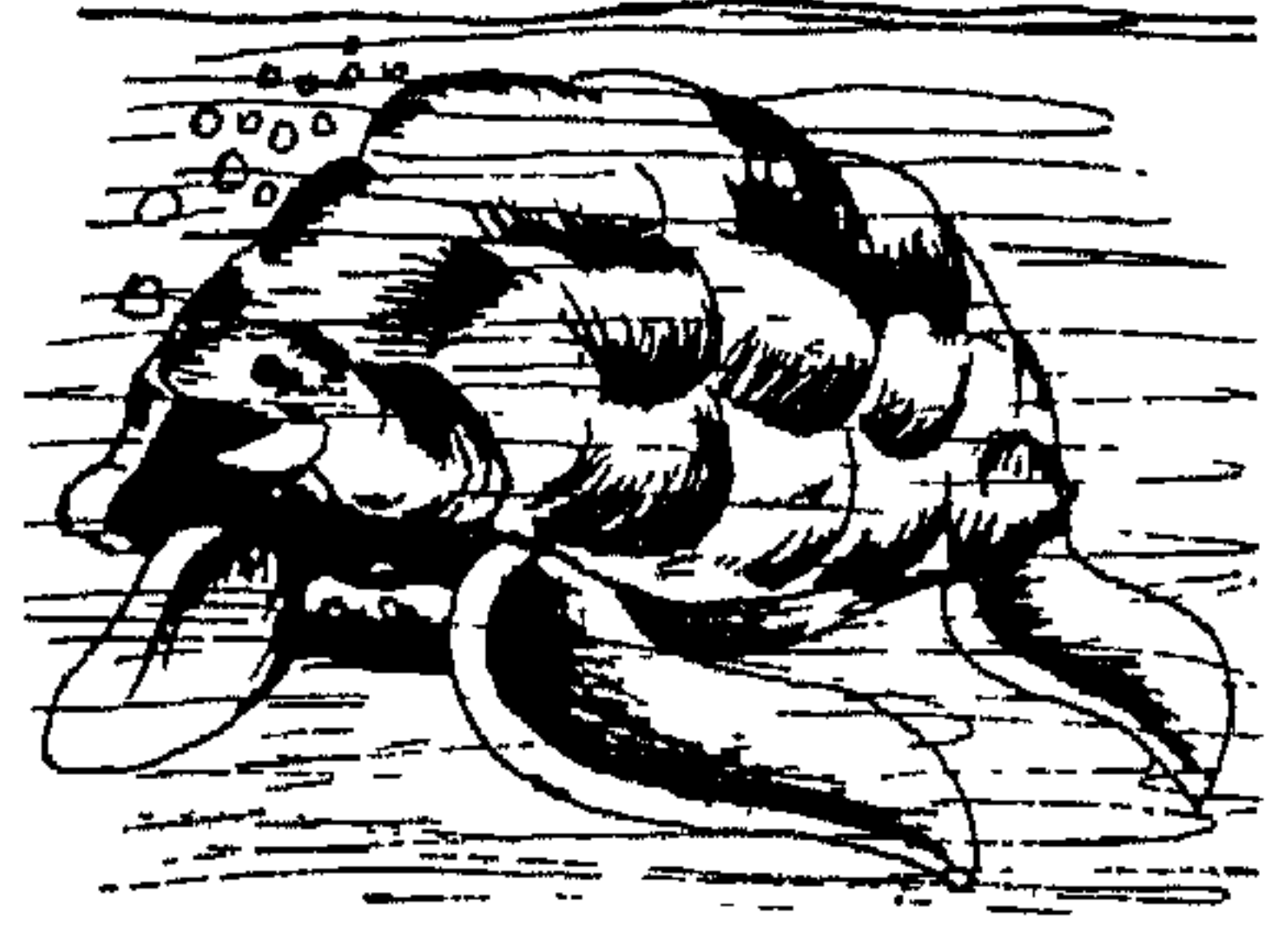

و- سمكة بحرية يقال لها الأطوم .

(الحنفيُّ) : تابع مذهب أبي حنيفة ، وهم الحنفيَّة . (ج) أحناف .

(الحنفيَّة) : الصُّنُور . نسبة إلى الحنفي .

(الحنيف) : المائل من شرِّ إلى خير . و-

الصحيح الميل إلى الإسلام الثابت عليه . و-

الناسك . و- كلُّ من حج . (وفي الكلبيات لأبي

البقاء) : إذا ذكر الحنيف مع المسلم فهو الحاج ،

كقوله تعالى : ﴿وَلَيْكُنْ كَانَ حَنِيفًا مُسْلِمًا﴾ .

وإذا ذكر وحده فهو المسلم كقوله تعالى : ﴿فَأَقِمْ

وَجْهَكَ لِلدِّينِ حَنِيفًا﴾ . (ج) حنفاء .

(والحنفاء) : فريق من العرب قبل الإسلام ،

كانوا يُنكروُن الوثنية . منهم أمية بن أبي الصلت .

و- من كان على دين إبراهيم عليه السلام في

الجاهلية (في الحج والختان واعتزال الأصنام) .

والدين الحنيف : المستقيم الذي لا عوج فيه ،

وهو الإسلام .

(الحنيفية) : ملة الإسلام . ويوصف بها

فيقال : ملة حنيفة . و- ضرب من السيوف

منسوب إلى الأحنف بن قيس ؛ لأنه أول من

اتخذها .

* (حَنِيق) عليه - حَنَقًا : اشتدَّ غيظه . فهو

حَنِيقٌ ، وَحَنِيقٌ .

(أحنق) : حَقَقَ جَفَسًا لا يزول . و-

الصُّلْبُ : لَزِقَ بالبطن . و- السَّامُ : دَقٌّ

وضنن . ويقال : أحنق البعير . و- سَمِنَ فجاء

بشحم كثير . و- الزرعُ : انتشر . و- فلاتًا :

غَاظَهُ غَيْظًا شَدِيدًا . فهو مُحَنَّقٌ ، حَنِيقٌ .

(الحنيق) : السمين . (ج) حُنُقٌ .

* (حَنَكَتِ) الأُمُّ الصَّبِيَّ - حَنَكًا : دلكت

حَنَكُهُ . و- فلانٌ الدابةُ : جعل الرِّسْنَ في فمها .

و- التجاربُ الرجلُ حَنَكًا ، وَحَنَكًا : أحكمته

وهذبته . فهو مَحْنُوكٌ ، وَحُنُكٌ . و- الشيءُ :

فهمه وأحكمه .

(أَحْنَكْتُهُ) التجاربُ : حَنَكْتُهُ . و- فلاتًا

عن الأمر : رَدَّهُ .

(حَنَكْتَ) الأُمُّ الصَّبِيَّ : حَنَكْتَهُ . و- فلانٌ

الدابةُ : غرز عودًا في حنكها الأعلى للعلاج

فأدماه . و- السِّنُّ والتجاربُ فلاتًا : أحكمته .

(أَحْنَكْتَ) الدابةُ : جعل في حنكها الأسفل

حَبَلًا يَفُودُهَا بِهِ . و- التجاربُ الرجلُ :

حَنَكْتَهُ . ويقال : احتنك الرجلُ : صار حكيماً

مهذبًا . و- الشيءُ : استأصله . يقال : احتنك

الجرادُ الأرضَ ، واحتنك ما عند فلانٍ . و-

فلاتًا : استولى عليه واستأله : وفي التنزيل العزيز :

﴿لَأَخْنِكُنَّ ذُرِّيَّتَهُ إِلَّا قَلِيلًا﴾ .

(استحنك) : اشتدَّ أكله بعد قلة . و-

الشجرُ : انقلع من أصله .

(الحانِكُ) : يقال من قبيل الإبدال : أسود

حانِكٌ : حالِكٌ .

(الجِناكُ) : الخيطُ الذي يُحْنَكُ بِهِ . (ج)

حُنُكٌ .

(الحنك) : باطن أعلى الفم من داخل . و-

الأسفل من طرف مقدم اللِّحْيَيْنِ . وهما

الحنكان . و- المنقار . و- الجماعة المارة

يَتَجَمَعُونَ بِلَدَا . (ج) أحناكٌ .

(الحنك) : التجربة والبصرُ بالأمر . (ج)

أحناك .

(الحنك) - رَجُلٌ حُنُكٌ : لبيبٌ عاقلٌ حنكته

التجارب . وامرأة حُنُكٌ ، وَحُنُكَةٌ .

(الحنكَةُ) : الحنك .

(الحنيك) : الشيخُ المجرَّب . و- الأكل .

(ج) حُنُكٌ .

(البحنك) : الجناك . (ج) مَحانِكٌ .

* (حَنَكَلٌ) في المشي : تناقل وتباطأ .

(الحُنكَلُ) : القصير . و- الجافي الغليظ .

و- اللثيم . (ج) حَنانِكِلٌ .

(الحنكَلَةُ) من النساءِ : الدميمةُ السوداء .

و- الجافية الغليظة . (ج) حَنانِكِلٌ .

* (حَنٌ) - حَنِينًا : صوتٌ . يقال : حَنَّتِ

الناقةُ : مدَّت صوتها شوقًا إلى ولدها . وَحَنَّتِ

الرياحُ : صوتت صوتًا يشبه حنين الإبل . وَحَنَّتِ

القوسُ : صوتت عند الإنياض . وَحَنَّ العودُ :

صوتٌ عند النَّقْرِ . وَحَنَّ الرجلُ : صوت طربًا

أو توجُّعًا . و- إليه : اشتاق . و- عليه حنانًا :

عطفَ .

(أَحَنَ) فلانٌ القوسَ : جعلها تصوت .

(حَنَنَ) الشجرُ : أخرج النَّوْرَ . ويقال :

ما حَنَنَ عَنِّي : ما أثنى وما قصرَ .

(تَحَنَّ) القومُ : اشتاق بعضهم إلى بعض .

(تَحَنَّنَ) عليه : ترحمَ .

(استَحَنَّ) إلى الشيءِ : اشتاق . و- الشوقُ

فلاتًا : استطر به .

(التَّحنان) : الحنينُ الشديدُ .

(الحائنةُ) : الناقةُ . ويقال : ما لهُ حائنةُ

ولا آتةُ : لا ناقة ولا شاة .

(الحنان) : رقة القلب . و- الرحمة . وفي

التنزيل العزيز : ﴿وَحَنَانًا مِنْ لَدُنَّا﴾ . ويقال :

حنانك : رحمتك . ويقال : حنانيك : رحمة

منك موصولة برحمة . و- أثر الرحمة من رزق

وبركة . ويقال : حنان الله : معاذ الله .

(الحنان) : الرحيم . وهو من صفات الله

تعالى . و- المشتاق . و- من يُقبَلُ على مَنْ

أعرض عنه . و- السهم يُصوت إذا دورته بين

إصبعيك . و- الواضح من الطرق . وعودٌ

حنانٌ : مُطربٌ .

(الحنانةُ) : المرأةُ تَحَنُّ إلى ولدها أو إلى

زوجها الأول فتذكره بالحنين والتحرُّن . و-

القوس المصوتة . (صفة غالبية) .

كبيرة . و- جنس من الحيوانات الثديية من رتبة



الحيتان . (ج) حيتان ، وأحوات . و- أحد بروج السماء ، بين الدلو والحمل ، وزمنه من ١٩ من فبراير إلى ٢٠ من مارس . (انظر : برج) .

(الحوتاء) : الضخمة الخاصرتين المسترخية اللحم .

* (حوتك) الرجل : مشى مشية القصير .

(الحوتك) : القصير الهزيل .

* (أحائه) : حركه وفرقه . و- الخيل الأرض : دققتها . و- فلان الأرض : أثارها وطلب ما فيها .

(استحائه) : استخرجه . و- طلبه في

التراب بعد أن ضاع فيه . و- فلان الأرض : أحائها .

(حاث باث) - يقال : تركهم حاث باث ،

وحاث باث : متفرقين مبددين . وتركت الأرض

حاث باث : تركتها وقد دققتها الخيل .

(حوث) : لغة في حيث .

(الحوث) : الكيد وماحولها . و- عرق

الكيد .

(حوث بوث) - يقال : تركهم حوث

بوث ، وحثا بوثا : متفرقين مبددين .

(الحوثاء) : الكيد وماحولها .

* (الحوثم) : المتوسط الطول من الإنسان

والحيوان .

* (حاج) - حوجا : افتقر . ويقال : حاج إليه .

(أحوج) إخوانجا : حاج . ويقال : أحوج

إليه . و- فلانا إلى كذا : جعله محتاجا إليه .

(حوج) به عن الطريق : حاد .

(احتاج) : حاج . ويقال : احتاج إليه .

و- إليه : مال وانعطف .

(تحوج) : طلب الحاجة . ويقال : خرج

عليها الثر إلى الجرن . وأحناء الأمور : متشابهاتها . و- أطرافها ونواحيها .

(الحنواء) من الغنم : الحائية . و- من

التوق : الحدباء .

(الحنية) : القوس . (ج) حنى ، وحنايا .

ويقال : خرجوا بالحنايا يتفنون الرمايا . وابن

الحنية : القوس .

(الحوالي) : أطول الأضلاع كلهن ، في كل

جانب من الإنسان ضلعان . الواحدة : حانية .

(المنحنية) من الوادى : منعطف الوادى .

(المنحنى) - منحنى الوادى أو الطريق :

منعطفه .

* (حاب) - حوبا : أثم . ويقال : حاب بكذا .

(أحوب) إخوانبا : انزلق إلى الإثم .

(حوب) فلان : ذهب ماله ثم عاذ . و-

بالإبل : زجرها بقوله : حوب .

(تحوب) : ترك الحوب . و- تعبدا ليكفر

عن آثامه . و- من القبيح : نخرج . و- من

الشيء : توجع وتحسر . و- في دعائه : تضرع .

و- الأم على ولدها : عطفت .

(الحوب) : الوحشة . و- الحاجة والمسكنة .

(الحوب) : الإثم . وفي التنزيل العزيز :

﴿وَلَا تَأْكُلُوا أَمْوَالَهُمْ إِلَىٰ أَمْوَالِكُمْ إِنَّهُ كَانَ حُوبًا

كَبِيرًا﴾ . و- الهلاك .

(الحوباء) : النفس . (ج) حوباوات .

(الحوبة) : من يأثم الإنسان في عقوقه ،

كالأيوين . و- الإثم . و- الحاجة . و- الهمة .

و- الحالة .

(الحوبة) : الإثم . و- القرابة من قبل الأم .

و- المرأة أو الرجل الضعيف . (ج) حوب .

* (حات) الطائر على الشيء ، وبه - حوتانا ،

وحوتا : حام حوله .

(حاورته) : راوره وخادعه . و- شاوره .

(الحائث) : الكثير العذل .

(الحوث) : السمكة ، صغيرة كانت أو

(الحنئة) - حنة الرجل : زوجته . وحنة

البعير : رغاؤه .

(الحنئة) : رقة القلب .

(الحنون) : الشفيق . و- التي تتزوج رقة

على أولادها إذا كانوا صغارا ليقوم الزوج

بأمرهم . و- الریح لها حنين كالإبل . و- القوس

المصوتة .

(الحنين) : الشوق .

* (حنا) عليه - حنوا : عطف . و- المرأة على

ولدها : عطف وأشفقت فلم تتزوج بعد أبيهم .

و- الشيء : ثناه .

(حتى) العود وغيره - حنيا ، وحناية :

ثناه . و- قشره . و- يد الرجل : لواها . و-

القوس : صنعها . و- وترها فنناها . فالفاعل

حان ، والمفعول محنو ، ومحنى .

(أحنى) عليه : حنا .

(أحنى) : انعطف .

(تحنى) : انحى . و- على فلان : تعطف

وتحنن .

(الأحنى) : الأحدب . وهى حنواء . (ج)

حنو .

(الحاناة) : بيت الخمار (مع) . والنسبة

إليها : حانوى .

(الحاناة) : الحاناة . والنسبة إليها : حانوى .

(الحانوث) : الحاناة . (ج) حوانيت .

(الحائية) : الحاناة . و- من الإبل والغنم :

التي تلوى عنقها . (ج) حوان .

(الحانى) : صاحب الحانوت .

(الحائية) : مؤث الحانوى . و- الخمر . و-

الخمارون .

(الحنو) : كل شيء فيه اعوجاج

كالضلع ، وعود الرجل ، ومنعرج الوادى . و-

الجانب . و- العظم الذى تحت الحاجب من

الإنسان . (ج) أحناء ، وحنى . والحنوان :

الخشبستان المغطوتان اللتان عليهما الشبكة ، يُنقل

يتحَوَّجُ : يطلب ما يحتاج إليه من معيشته . و - طلب الحاجة بعد الحاجة . و - إليه : احتاج .
 (الحائِجُ) : المفتقر .
 (الحائِجَةُ) : مؤثت الحاج . و - ما يفتقر إليه الإنسان ويطلبه . (ج) حوائج .
 (الحَاجَةُ) : الحاجة . (ج) حاج ، وحاجات .
 (الخَوَّجُ) : الافتقار . و - السلامة . يقال للعائر : خَوَّجًا لَكَ : سَلَامَةً .
 (الخَوَّجَاءُ) : الحاجة . ويقال : كَلَّمَهُ فَمَا رَدَّ عَلَيْهِ خَوَّجَاءً وَلَا لَوْجَاءً : ما رَدَّ عَلَيْهِ كَلِمَةً قَبِيحَةً وَلَا حَسَةً . ويقال : ما في صَدْرِي خَوَّجَاءً وَلَا لَوْجَاءً : لَا مِرْيَةَ وَلَا شَكًّا .
 * (المُخَوَّجِبُ) : العظيم الحاجب .
 * (الخَوَّجَلَةُ) : القارورة الغليظة الأسفل أو الصغيرة الواسعة الرأس . (ج) حواجل .
 * (حَاذَ) عنه - خَوَّذًا : مال .
 (جَاوَدْتَهُ) الحمى محادة : عاودته حينًا بعد آخر . ويقال : هو يُحَاوِدُنَا بِالزِّيَارَةِ : يزورنا ريارات متقطعة . و - في الأمر : تَأْتِي ، ونظر فيه مرة بعد أخرى .
 * (حَاذَ) عليه - خَوَّذًا : حَافِظًا . و - الشيء : حَاطَهُ . و - غلب عليه . و - الدَّوَابُّ : سَاقَهَا سَوَاقًا عَنِيفًا .
 (أَخَوَّذَ) : أَسْرَعَ . ويقال : أَخَوَّذَ السَّيْرَ . و - الدَّوَابُّ : حَاذَهَا . و - الشيء : جَمَعَهُ وَضَعَهُ . و - القصيدة : أَحْكَمَهَا .
 (اسْتَخَوَّذَ) على الشيء : اسْتَوْلَى . و - على فلانٍ : عَلَبَهُ . ويقال : اسْتَخَوَّذَ عَلَيْهِ الشَّيْطَانُ وَفِي التَّنْزِيلِ الْعَزِيزُ : ﴿ اسْتَخَوَّذَ عَلَيْهِمُ الشَّيْطَانُ فَأَنْسَاهُمْ ذِكْرَ اللَّهِ ﴾ .
 (الأَخَوَّذِيُّ) : المشمر في الأمور القاهر لها لا يند عنه منها شيء . و - السريغ في كل ما أخذ فيه . و - العالم بالأمر .
 (الْحَاذُ) : الظَّهْرُ . ويقال : فلانٌ خَفِيفُ الْحَاذِ : لَقِيلُ الْمَالِ وَالْعِيَالِ . و - شَجَرٌ مِنَ الْحَمْضِ

من الفصيلة الرمامية يعظم ، منابته السهل والرمل ، وهو ناجع في الإبل تُخْصِيصُ عَلَيْهِ رَطْبًا وَيَابَسًا . و - الحال . (ج) أَخَوَّذُ .



(الجَوَّاذُ) : البُعد .
 (الْحَوَّاذُ) :
 نبات عُشْبِيٌّ مِنَ الفصيلة الشَّقِيْقِيَّةِ مِنْ دَوَاتِ العِلْقَتِيْنَ ، مِنْهُ أَنْوَاعٌ تَرْرَعُ لِرَهْرِهَا ، وَأَحْمَرِي تَنْتُ بَرِّيَّةٌ .

(الْحَوَّذِي) : الطارد المستجث على السير . و - سائق العربة (مو) .

(الْحَوَّذِي) : الأهودى .

* (حَارَ) - حَوَّرًا ، وَخَوَّرًا : رَجَعَ . وَفِي التَّنْزِيلِ الْعَزِيزِ : ﴿ إِنَّهُ ظَنَّ أَنْ لَنْ يَحُورَ ﴾ .

ويقال : حَارَ إِلَيْهِ . و - الشيء : نَقَصَ . ويقال : حَارَ بَعْدَ مَا كَارَ : نَقَصَ بَعْدَ مَا زَادَ . وَأَعُوذُ بِاللَّهِ مِنَ الْحَوْرِ بَعْدَ الْكُورِ . و - العَصَّةُ : انْحَدَرَتْ كَأَنَّهَا رَجَعَتْ مِنْ مَوْضِعِهَا . و - الْمَاءُ فِي الْغَدِيرِ : تَرَدَّدَ . وَيُقَالُ : حَارَ فِي أَمْرِهِ . و - الثَّوْبُ : غَسَلَهُ وَبَيَّضَهُ .

(حَوَّرَتِ) العَيْنُ - حَوَّرًا : اسْتَدَّ بِيَاضُ بِيَاضِهَا وَسَوَادُ سَوَادِهَا : واسْتَدَارَتْ حَدَقَتِهَا وَرَقَّتْ جَفُونُهَا وَابْيَضَّ مَا حَوْلَهَا . و - اسْوَدَّتْ كُلُّهَا ، مِثْلُ أَعْيُنِ الظَّبَاءِ وَالْبَقْرِ . وَيُقَالُ : حَوَّرَتِ الْمَرْأَةُ وَحَوَّرَ الطَّبِيُّ . فَهُوَ أَحْوَرُ ، وَهِيَ حَوْرَاءُ .

(ج) حَوْرٌ .

(أَحَارَتِ) النَّاقَةُ : صَارَتْ ذَاتَ حَوَارٍ . و - الْجَوَابُ : رَدَّهُ . يُقَالُ : سَأَلَهُ فَلَمْ يُجِزْ جَوَابًا .

و - الْعَصَّةُ : حَدَّرَهَا .

(حَاوَّرَهُ) مُحَاوَّرَةً ، وَجَوَّارًا : جَاوَبَهُ . و - جَادَلَهُ . وَفِي التَّنْزِيلِ الْعَزِيزِ : ﴿ قَالَ لَهُ صَاحِبُهُ وَهُوَ يُحَاوِرُهُ ﴾ .

(حَوَّرَ) الدَّقِيقُ أَوْ الثَّوْبُ : بَيَّضَهُ . و -

الأديم : صبغه بجمرة . و - القرص : دَوَّرَهُ بِالْمِخْوَرِ . و - الدَّابَّةُ وَنَحْوَهَا : كَوَّاهَا كَيْفَةً مُسْتَدِيرَةً . و - الحُفَّ وَنَحْوَهُ : بَطَّنَهُ بِحَوْرِ . و - الحُبْرَةَ وَنَحْوَهَا : هَيَّأَهَا وَأَدَارَهَا لِيَضَعَهَا فِي الْمَلَّةِ . و - الشيء : رَجَعَهُ . وَيُقَالُ : حَوَّرَ اللَّهُ فُلَانًا : حَيَّيْتَهُ وَرَجَعْتَهُ إِلَى التَّقْصِ . وَحَوَّرَ فُلَانٌ الْكَلَامَ : غَيَّرَهُ . (محدثة) .

(تَحَاوَرُوا) : تَرَاجَعُوا الْكَلَامَ بَيْنَهُمْ . و - تَجَادَلُوا . وَفِي التَّنْزِيلِ الْعَزِيزِ : ﴿ وَاللَّهُ يَسْمَعُ تَحَاوُرَهُمْ ﴾ .

(أَحَوَّرَ) : مَطَاوَعَ حَوْرَهُ . و - صَارَ ذَا حَوْرِ . وَيُقَالُ : أَحَوَّرَتْ عَيْنُهُ .

(اسْتَحَارَهُ) : اسْتَنْطَقَهُ .

(الأَحَوَّرَى) : الأبيض الناعم .

(الْحَاوِرُ) : المتردد . و - المهزول .

(الْحَاوِرَةُ) : مؤثت الحائر . ويقال : ما هو إِلا حَائِرَةٌ مِنَ الْحَوَائِرِ : لِأَخِيرِ فِيهِ .

(الْحَوَارُ) : وَلَدُ الثَّاقَةِ مِنْ وَقْتِ وِلَادَتِهِ إِلَى أَنْ يُفْطَمَ وَيُفْصَلَ . (ج) أَحْوَرَةٌ .

(الجَوَّارُ) : حَدِيثٌ يَجْرِي بَيْنَ شَخْصَيْنِ أَوْ أَكْثَرَ فِي الْعَمَلِ الْقَصْصِيِّ ، أَوْ بَيْنَ مِمْلَيْنِ أَوْ أَكْثَرَ عَلَى الْمَسْرَحِ وَنَحْوِهِ (محدثة) .

(الْحَوَارِيُّ) : مُبَيَّضُ الثِّيَابِ . و - الَّذِي أُخْلِصَ وَاخْتِيرَ وَنُقِيَ مِنْ كُلِّ عَيْبٍ . و -

الصَّاحِبُ وَالنَّاصِرُ . (ج) حَوَارِيُّونَ . وَالْحَوَارِيُّونَ : أَنْصَارُ عِيسَى عَلَيْهِ السَّلَامُ .

(الْحَوْرُ) : التَّقْصُ وَالْمَهْلَاكُ . وَيُقَالُ : إِنَّهُ فِي حَوْرِ وَبُورٍ : فِي غَيْرِ صَنْعَةٍ وَلَا إِجَادَةٍ ، أَوْ فِي ضَلَالٍ . وَالْبَاطِلُ فِي حَوْرِ : فِي نَقْصٍ وَتَرَاجُعٍ .

و - جَمْعُ حَوْرَاءَ . و - خَشَبٌ أَيْضُ اللَّوْنِ ، لَهُ مَظْهَرٌ مُتَجَانِسٌ ، يَسْتَعْمَلُ فِي صَنْعِ الْأَوْحِ خَشَبِ الطَّبَقَاتِ : [الأبلكاش] . (ج) .

(الْحَوْرُ) : شِدَّةُ الْبِيَاضِ فِي بِيَاضِ الْعَيْنِ مَعَ شِدَّةِ السَّوَادِ فِي سَوَادِهَا . و - التَّنْجُمُ الثَّلَاثُ مِنَ الدُّبُلِ فِي بَنَاتِ نَعَشِ الْكُبْرَى ، وَهُوَ الْمَلِصَقُ

(الْحَوْرُ) : شِدَّةُ الْبِيَاضِ فِي بِيَاضِ الْعَيْنِ مَعَ شِدَّةِ السَّوَادِ فِي سَوَادِهَا . و - التَّنْجُمُ الثَّلَاثُ مِنَ الدُّبُلِ فِي بَنَاتِ نَعَشِ الْكُبْرَى ، وَهُوَ الْمَلِصَقُ

(حَوَّرَ) الدَّقِيقُ أَوْ الثَّوْبُ : بَيَّضَهُ . و -

للنمش . و- شيء يُتخذ من الرصاص المحرق
تطلى به المرأة وجهها للزينة . و- البقر . (ج)
أحوار . و- الأديم المصوغ بحمرة تُغشى به
السلال . و- الجلود البيض الرقاق تعمل منها
الأسفاط .

(الحوراء) من النساء : البيضاء ، لا يُقصد
بذلك حور عينها . و- الكيئة المدورة حول عين
الذابة لأن موضعها يبيض . (ح) حور .

(الحورية) : فتاة أسطورية تترأى في البحار
والأنهار والغابات . و- الحساء . و- حشرة في
طور مابعد البيضة في طور الحشرات الناقصة
التحول ، وتختلف عن الحشرة البالغة في عدم
وجود أجنحة وأعضاء تناسل فيها . (جج) .



الحوزي : الدقيق الأبيض ، وهو لباب
الدقيق . و- كل ما حور من طعام : أي يبيض .
(الحوير) - يقال : بينهما حوير : عداوة
ومضادة . ويقال : كلمته فما رد إلى حويرا :
جوانا .

(المحار) : المرجع .

(المحارة) : المكان الذي يُحار فيه ؛ أي
يُرَجع . و- الصدفة ونحوها . و- من الأذن :
جوفها . و- منسُم البعير . و- نقرة الكتف
يدور فيها رأس الذراع . و- نقرة الورك يدور فيها
رأس الفخذ . و- منفذ النفس إلى الخياشيم . و-
أداة من أدوات طلاء المباني . (محدثه) .

(المحور) : العود من حديد أو غيره تدور عليه
البكرة .

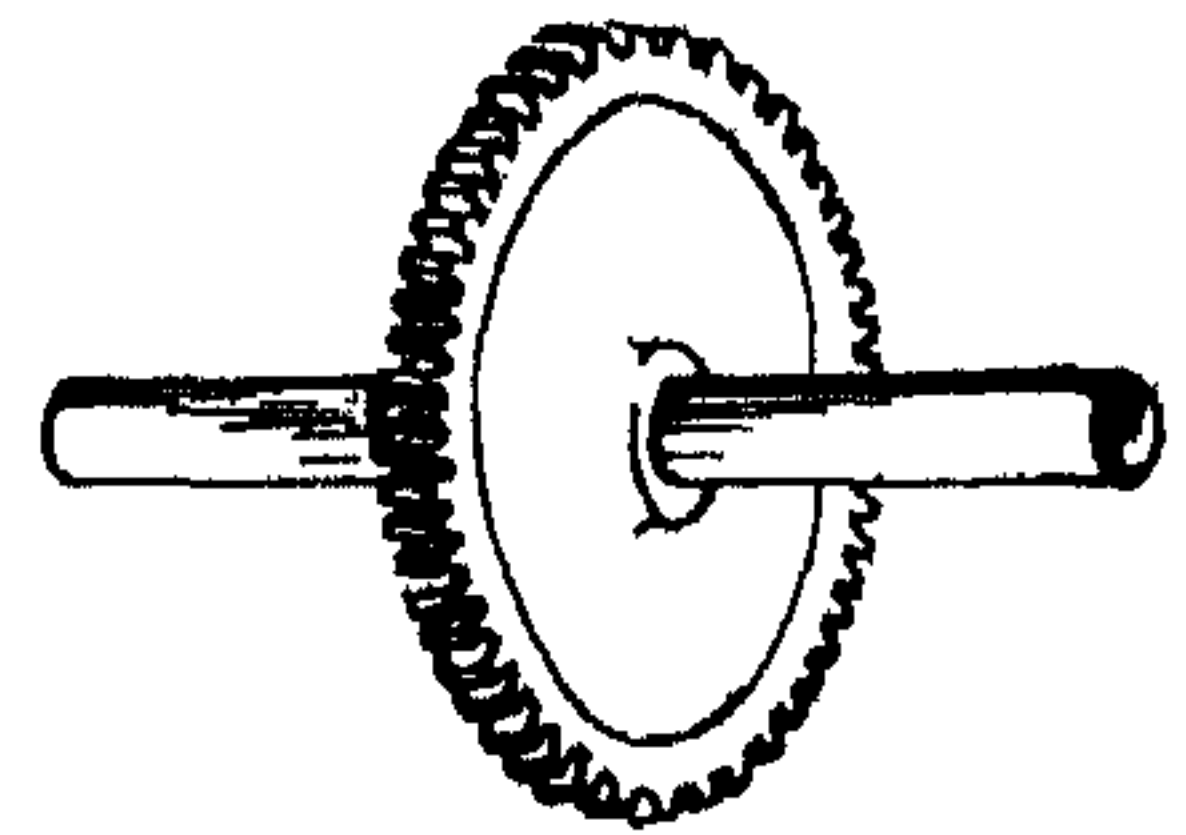

و- عود الخباز . و- الحشبة يُستط بها



العجين . و- البكوة .

و- (في الهندسة) :

الخط المستقيم الواصل

بين قطبي الكرة ، ومنه

محور الأرض .

ومحور الإيزيم : ما يدور حوله . (ج) محاور .

ويقال : قلقت محاوره : اضطربت أموره .

(المحورة) : الجواب . يقال : كلمته فما

رد إلى محورة .

(المحورة) : المحورة .

* (حاز) فلان - حوزا : سار سيرا لينا . و-

الشيء حيازة : ضمه وملكه . يقال : حاز المال

وحاز العقار . ويقال : حازه إليه . و- الدواب

حوزا : ساقها برفق . و- ساقها إلى الماء .

(حوز) الدواب إلى الماء : حازها . و-

الأمر : أحكمه .

(احتازة) : ضمه وامتلكه . ويقال : احتازه

إلى نفسه .

(انحاز) : مطاوع حازه . و- انضم

واجتمع . ويقال : انحاز إليه . و- القوم : تركوا

مركزهم إلى آخر . و- على الشيء : أكب .

و- عنه : عدل .

(تحاوزوا) في الحرب : انحاز كل فريق عن

الآخر .

(تحوز) : مطاوع حوزه . و- الرجل : أراد

القيام فقتل عليه . و- تمكث وتلبث . و- تلوى

وتقلب . و- عنه : تنحى .

(استحازة) : احتازه .

(الأحوز) : السائق الخفيف .

(الأحوزي) : الأحوز . و- الأسود . و-

الحسن السياقة للأمور وفيه بعض الثغار . و-

الجد في أمره .

(الانحياز) : الانضمام . وسياسة عدم الانحياز

(في الاصطلاح الحديث) : عدم الانضمام إلى فريق

من الدول دون فريق .

(الحوز) - يقال : سَوَّق حوز : رُوِيَ ، أو

شديداً . و- المملك . و- من الأرضين : ما يحتازه

إنسان لنفسه ويُبَيِّن حدوده ويقم عليه الحواجز فلا

يكون لأحد حق فيها . و- الطبيعة من خير أو شر .

(الحوزاء) : الحرب تحوز القوم ، أي

تجمعهم وتضمهم .

(الحوزة) : الناحية . وحوزة الرجل : ما في

ملكه . وحوزة الإسلام : حدوده ونواحيه . و-

عنب ليس بعظيم الحب .

(الحوزي) : الذي ينزل وحده ولا يخالط

البيوت بنفسه ولا ماله . و- الحسن السياقة

للأمور وفيه بعض الثغار . و- الجاد في أمره .

(الحوزاء) : الذخيرة تطويها عن صاحبك .

(الحيازة) - حيازة الرجل : ما في حوزته من

مال أو عقار . و- الأرض الزراعية تدخل في

حيازة فرد أو هيئة (محدثه) .

(الحيز) : كل جمع منضم بعضه إلى بعض .

و- المكان . و- من الدار : ما انضم إليها من

المرافق والمنافع . ويقال : هو في حيز فلان : في

كنفه .

* (حاست) الغارة - حوسا : انتشرت . و-

الرجل : شجع وثبت . فهو حاسس ، وحواس .

و- الأمر فلانا : تمكّن من نفسه ، وفي حديث

عمر أنه قال لأبي العَدْبَس : «هل تحوسك فتنة» .

و- القوم البلد : عاثوا فيه . و- الذئب الغنم :

اختلط بها ففرّقها . ويقال : حمل على القوم

فحاستهم : خالطهم وأهانهم . ويقال : حاستهم

تخطب كريمة : نزل بهم وتخلّل ديارهم . و-

الفتنة فلانا : خالط قلبه وحركته على ركوبها .

ويقال : حاسته على الفتنة . وحاسوا العدو ضربا

حتى أجهضوه عن أقاله : بالغوا في الكتابة به .

و- المرأة ذيلها : سحبتهموداسته . ويقال : هم

يحوسون ثيابهم : يُفسِدونها بالابتذال .

(حوس) - حوسا : جرؤ وشجع . و-

ثبت في مكانه حتى يبلغ غايته . و - كثر أكله ولم يشبع . فهو أخوس ، وهي حوساء . (ج) حوس . (حاشيت) المرأة الرجال : خالطهم . (تحوس) في الكلام : تأهب له وتشجع فيه . و - تحبس وأبطأ . (استحوس) : تحبس وأبطأ . (الأحوسى) : المستقر . ويقال : غيث أحوسى : دائم لا يقلع . (الحاس) : وصف . (ج) حوس . ويقال : حاسنهم الخطوب الحوس : الأمور التي تنزل بالقوم فتغشاهم وتتخلل ديارهم . (الحواسة) : القرابة المطالبة بالدم . و - الغارة . و - الغنيمه . و - الحاجة . و - الجماعة المختلفة من الناس . (الحواس) : الذي ينادى في الحرب : يافلان يافلان . ويقال : إنه لحواس غواس : طلاب بالليل . * (حاش) الدواب - حوشا : جمعا وساقها . و - القوم الصيد : نفره بعضهم على بعض ليصيده . ويقال : حاش الصيد عليه . و - اللص ونحوه : منعه وأمسكه . (محدثه) . (أحاش) الصيد : حاشه . ويقال : أحاش الصيد عليه . (أحوش) الصيد : حاشته . ويقال : أحوش الصيد عليه ، وأحوشه الصيد . (حاشته) على الأمر : حرضه عليه . و - الرجل البرق أو المطر : ابتعد عنه حيث وجد . (حوش) المال ونحوه : جمعه وأدخره . (أحوش) القوم الصيد : حاشوه . و - الشيء ، وعليه : أحاطوا به وجعلوه وسطهم . (أحاش) : مطاوع حاشته . و - عنه ، ومنه : ابتعد . ويقال : فلان لا ينحاش من شيء : لا يكثرث له . (تحاشوا) الشيء بينهم : احتشوه . (تحوش) منه : استخيا . و - عنه : تنحى .

و - فلانة من زوجها : تأيئت . (الحاشش) : المجتمع من الشجر نحلا كان أو غيره ، وهو في النخل أشهر . و - شق عند منقطع صدر القدم مما يلي الأخص . (الحواش) : الحاجة . و - ما يستحيا منه من إثم ونحوه . (الحوش) - حوش الدار : فناؤها . و - شبه حظيرة تحفظ فيه الأشياء والدواب . (محدثه) . (الحوش) : الإبل المتوحشة . ويقال : رجل حوش الفؤاد : حديده وذكيه . (الحوشى) من الكلام : الغريب الوحشى . و - من الليالى : المظلم الهائل . ويقال : رجل حوشى : وحشى لا يكاد يخاطب الناس . (المحاش) : أثاث البيت . و - ما يجمع من أثاث البيت . * (الحوشب) : موصيل الوظيف في رشح الدابة . و - عظم في باطن الحافر بين العصب والوظيف . و - حشو الحافر . و - عظم الرشح . و - الأرنب الذكور . و - العجل . و - الضامر البطن . و - العظيم البطن المنتفع الجنين . و - الجماعة من الناس . (الحوشبة) : الجماعة من الناس . * (الحوشكة) : ما تسممه من ناحية الدار ونحوها من أصوات مختلفة غير متميزة . * (حاص) الثوب ونحوه - حوصا : خاطه . و - بين الشينين : ضيق . و - حوله : حام . (حوص) الرجل - [ينحوص] حوصا : ضاق مؤخر عينه حتى كأنها خيطت . و - ضاقت إحدى عينيّه دون الأخرى . فهو أحوص ، وهي حوصاء . (ج) حوص . (حوصه) : نظر إليه بمؤخر عينه خلسة . (أحوص) في الأمر : احتاط . (الحوص) : عود يخاط به . (الحوص) - يقال : لأطعنن في حوصه : لأحرقن ما خاط ، ولأفسدن ما أصلح . وما طعنن

في حوصه : ما أصبت في قصده . و - المغص . (الحياسة) : حزام الدابة . * (حوصل) الطائر : ملاح حوصلته . و (انظر : الحوصلة) . و - الإنسان وغيره : برز أسفل بطنه . (الحوصل) للطير : انتفاح في المريء يُخترن فيه الغذاء قبل وصوله إلى المعدة . و حوصل الدار ونحوها : مخزن فيها . و - من الحوض : مستقر الماء في أسفله . و - الشاة التي عظم من بطنها ما فوق سرتها . (ج) حوصيل . (الحوصلة) من الطير : الحوصل . و - من الإنسان وغيره : أسفل البطن إلى العانة . و - من الحوض : الحوصل . و - الشاة التي عظم من بطنها ما فوق سرتها . ويقال : ناقة ضخمة الحوصلة : البطن . و - شبه حقة تجمع فيها النقود ونحوها . (انظر : حصل) . (ج) حوصيل . * (حاض) الماء - حوصا : جمعه وحاطه . (حوض) : عجل حوصا . و - الماء : حاضه . و - حوله : دار . (أحاض) : أتخذ حوصا . (استحوض) فلان : أتخذ حوصا . و - الماء : اجتمع . (البحوض) : مجتمع الماء . و - من الأذن : مخارثها وصدفتها . و - القطعة المخدودة من الأرض أو الزرع . و (عند الأطباء) : الجزء السفلي من البطن الذي تحوطه عظام الحوض . و حوض البحر : البلاد التي تكون على شطآنه . و حوض النهر : الأراضي التي يجري فيها ويروها . والحوض الجاف : حوض ثابت يفرغ ماؤه وتصلح فيه السفن . (ج) أحواض ، وحياض ، وحيضان . (المحوض) : الحوض . و - شيء كالحوض يُجعل حول النخلة والشجرة تشرب منه . * (حاط) القوم بالبلد - حوطا ، وخيطه ، وخيطه ، وحيطة ، وحياطة : أحاطوا به . ويقال : حاطت

به الخيل . و- الصبي : شد حول وسبطه الحوط .
و- الشيء : حفظه وتعهد به بجلب ما ينفعه ودفع ما يضره .

(أحاط) الحائط : عميله . و- القوم بالبلد : أحاطوا به . ويقال : أحاطت به الخيل . و- بالأمر : أدركه من جميع نواحيه . ومنه في التنزيل العزيز : ﴿أَحِطْتُ بِمَا لَمْ تُحِطْ بِهِ﴾ . و : ﴿وَاللَّهُ بِمَا يَعْمَلُونَ مُحِيطٌ﴾ . و- الشيء : حاطه . و- بالقوم : منعهم . وفي التنزيل العزيز : ﴿إِلَّا أَنْ يُحَاطَ بِكُمْ﴾ . و- الخطيئة بفلان : لزمته فلم يجتنبها .

(أحيط) بفلان : دنا هلاكه . و- بالشيء : هلك . وفي التنزيل العزيز : ﴿وَأَحِيطَ بِخَبْرِهِ﴾ .
(حَاوَيْتُهُ) : دَاوَرْتُهُ فِي أَمْرٍ يُرِيدُهُ مِنْهُ وَهُوَ يَأْبَاهُ . كأنه يحوطك وتحوطه .

(حَوَّط) حائطاً : عميله . و- كَرَّمَهُ وَنَحْوَهُ : بنى حوله جداراً . و- الصبي : حاطه . و- حول الشيء : أدار عليه التراب وغيره حتى جعله مُحِيطاً بِهِ . و- حول الأمر : حَامَهُ . و- الشيء : حفظه وتعهد به بجلب ما ينفعه ودفع ما يضره .
(أَحْتَاط) : أَحْتَذَى فِي أُمُورِهِ بِأَوْتِاقِ الْوَجُوهِ . ويقال : احتاط لنفسه وللشيء . و- به الخيل : أخذت .

(تَحَوَّطُ) : حَفِظَهُ وَتَعَهَّدَهُ بِجَلْبِ مَا يَنْفَعُهُ ، وَدَفْعِ مَا يَضُرُّهُ .

(أَسْتَحَاطُ) فِي الْأَمْرِ : بِالْعِزِّ فِي الْأَحْتِيَاظِ .
(التَّحْوِيطَةُ) : الْحَوْطُ . و- التَّعْوِيدَةُ . (محدثة) .

(الْحَايِطُ) : الْجِدَارُ . و- البُيُوتَانُ . (ج) جِيظَانٌ ، وَحَوَائِطُ .

(الْحَوَاطَةُ) : حَظِيرَةٌ يُتَّخَذُ لِحَفْظِ الْقَمْحِ وَنَحْوِهِ .

(الْحَوْطُ) : تَحِيْطٌ مَفْتُوْلٌ مِنْ لَوْنَيْنِ أَحْمَرَ وَأَسْوَدَ فِيهِ تَحْرِزَاتٌ وَهَلَالٌ مِنْ فِضَّةٍ يُشْتَدُّ عَلَى وَسَطِ حَامِلِهِ لِقَلْبِ يَصَابُ بِالْعَيْنِ .

(الجَوَّطُ) - يقال - إذا نَقَصَتْ الدَّرَاهِمُ فِي الْفَرَائِضِ : هَلَمَّ جَوَّطَهَا : هَاتِبٌ مَا يَكْمُلُهَا .
(الْحَوْطَةُ) : الْأَحْتِيَاظُ .

(الْحَوْطَةُ) : لَعِبَةٌ يَدُورُ فِيهَا الْأَعْيَانُ بِعَضْبِهِمْ حَوْلَ بَعْضٍ .

(الْحَوَّاطُ) - حَوَّاطُ الْأَمْرِ : قِيَامُهُ .
(الْحَيْطَةُ) - وَالْحَيْطَةُ : الْأَحْتِيَاظُ . ويقال : لدى فلان حَيْطَةٌ لَكَ : شَفَقَةٌ وَعَطْفٌ .

(الْحَيْطُ) - يقال رجلٌ حَيْطٌ : يَحُوطُ أَهْلَهُ وَإِخْوَانَهُ : يِرْعَاهِمُ .

(الْمَحَاطُ) : الْمَكَانُ حَوْلَ الْمَالِ وَالْقَوْمِ يَحْفَظُهُمْ .
(الْمُحِيطُ) : الْعَظِيمُ مِنَ الْبِحَارِ يُحْدِقُ بِالْيَابِسَةِ . (ج) .

* (حَافٍ) فَلَانٌ الشَّيْءَ - حَوْفًا : كَانَ فِي حَافَتِهِ .

(حَوَّفَهُ) : جَعَلَهُ عَلَى الْحَافَةِ . و- النبات المكان : نبت حوله .

(تَحَوَّفَ) : مَطَارَعَ حَوْفَهُ . و- الشيء : أَخَذَ حَافَتَهُ . و- أَخَذَهُ مِنْ حَافَتِهِ . و- تَنَقَّصَهُ .

(الْحَافَةُ) : النَّاحِيَةُ أَوْ الْجَانِبُ . و- من الشيء : طَرَفُهُ . و- الْحَاجَةُ . و- الشَّدَّةُ فِي الْعَيْشِ .

(الْحَوْفُ) : النَّاحِيَةُ أَوْ الْجَانِبُ . و- ثَوْبٌ لَاكُمْ لَهُ تَلْبَسَهُ الصَّبِيَّةُ . (ج) أَحْوَابٌ .

* (حَوْفَزُ) الصَّبِيِّ : جَعَلَهُ عَلَى أَطْرَافِ رِجْلَيْهِ وَرَفَعَهُ .

* (حَاقَ) الْبَيْتَ وَنَحْوَهُ - حَوْفًا : كَنَسَهُ .
(حَوَّقَ) عَلَيْهِ : عَوَّجَ عَلَيْهِ الْكَلَامَ وَخَلَّطَهُ .

ويقال : حَوَّقَ عَلَيْهِ كَلَامَهُ . و- رَأَسَهُ : حَلَقَ وَسَطَهُ .

(أَحْتَأَقَ) مَالَهُ مِنْ وَرَائِهِ : أَتَى عَلَيْهِ .
(الْحَوَاقَةُ) : الْكُنَاسَةُ .

(الْحَوْقُ) : الْجَمْعُ الْكَثِيرُ .
(الْحَوْقَةُ) : الْحَوْقُ .

(الْحَوْقُ) : الْإِطَارُ الْحَوِطُ بِالشَّيْءِ الْمُسْتَدِيرِ

حوله .

(المَحْوَقَةُ) : الْمِكْنَسَةُ . (ج) مَحَاوِقُ .
* (حَوْقَلُ) حَوْقَلَةٌ وَحِقَالًا : اعْتَمَدَ بِيَدَيْهِ عَلَى خَصْرَيْهِ . و- أَسْرَعَ فِي مَشْيِهِ وَقَارَبَ الْخَطَرَ .

و- أَعْيَا . و- فَلَانٌ : قَالَ : لَا حَوْلَ وَلَا قُوَّةَ إِلَّا بِاللَّهِ . و- الشَّيْءَ ، أَوْ فَلَانًا : دَفَعَهُ .
(الْحَوْقَلُ) : الْمُسِينُ الْمُتَمَتِّبُ .

(الْحَوْقَلَةُ) : الْقَارُورَةُ الطَوِيلَةُ الْعُنُقُ تَكُونُ مَعَ السَّقَايَةِ . و- الْحَوْلَقَةُ . (ج) حَوَائِلُ .

* (حَاكُ) الشَّيْءُ فِي صَدْرِهِ أَوْ قَلْبِهِ - حَوْكًا : رَسَخَ . وَمِنْهُ : «إِلَيْكُمْ مَا حَاكَ فِي صَدْرِكَ ، وَكَرِهْتُمْ أَنْ يَطَّلَعَ عَلَيْهِ النَّاسُ» . و- الثَّوْبُ حِيَائَةً : تَسَجَّهُ . و- الْمَطْرُ الرَّوَضِ : أُنْمَى كَلَّاهُ وَأَزْهَارُهُ . فَهُوَ حَائِكٌ . (ج) حَاكَةٌ . وَهِيَ حَائِكَةٌ . (ج) حَوَائِكُ .

(أَحَاكَ) - يقال : مَا أَحَاكَ سَيْفُهُ : مَا قَطَعَ . وَمَا أَحَاكَتُهُ أَسْنَانِي ، وَمَا أَحَاكَتْ فِيهِ .
(تَحَوَّكُ) بِالثَّوْبِ : أَحْتَبِي بِهِ .

(الْحَوَّكُ) - يقال : هَذَا عَلَى حَوْكِ ذَاكَ : مِثَالُهُ سَيْئًا أَوْ هَيْبَةً . و- مَا تُسَجُّ مِنْ نِيَابٍ .
(الْحَوَّكَةُ) - يقال : هُمْ نَاسٌ لَيْسَ عَلَيْهِمْ حَوَّكَةُ هَوْلَاءِ الْقَوْمِ : لَا يُشْبِهُونَهُمْ .

(الجِيَاكَةُ) : صِنْعَةُ الْحَائِكِ .
(الْمَحْوَكَةُ) - يقال : تَرَكَهُمْ فِي مَحْوَكَةٍ : فِي قِتَالٍ .

* (حَالَ) الشَّيْءُ - حَوْلًا : مَضَى عَلَيْهِ حَوْلٌ . و- الْحَوْلُ : تَمُّ . و- الشَّيْءُ : تَغْيِيرٌ . يقال : حَالَ اللَّوْنُ وَحَالَ الْعَهْدُ . و- الشَّيْءُ : اعْوَجَّ بَعْدَ اسْتِوَاءٍ . و- فِي ظَهْرِ دَابَّتِهِ ، وَعَلَيْهِ : وَثَبَ وَاسْتَوَى رَاكِبًا . ويقال : حَالَ عَلَى الْفَرَسِ . و- عَنْ ظَهْرِ دَابَّتِهِ : سَقَطَ . ويقال : حَالَ عَنِ الْعَهْدِ : انْقَلَبَ . و- الشَّيْءُ بَيْنَ الشَّيْئَيْنِ حَوْلًا ، وَحَوْلُولَةً : حَجَزَ بَيْنَهُمَا . و- النَّخْلَةُ حَوْلًا : حَمَلَتْ عَامًا وَلَمْ تَحْمِلْ عَامًا . و- النَّاقَةُ : ضَرَبَهَا الْفَحْلُ فَلَمْ تَحْمِلْ .

(حَوَّلْتُ) عينه ، أو طَرَفُهُ - [تَحْوَل] حَوَّلًا :
أصابها حَوَّلٌ . فهو أَحْوَلٌ ، وهي حَوَّلَاءٌ . (ج)
حَوَّلٌ .

(أَحْوَلُ) : مضى عليه حَوَّلٌ . يقال : أحول
الصبي : أتَمَّ حَوَّلًا . - الدَّارُ : تَغَيَّرَتْ وَأَتَى
عليها أَحْوَالٌ : [سنون] . - بالمكان : أقام به
حَوَّلًا . - المرأة ، أو الناقة : ولدت ذكرًا على إثر
أنثى ، أو أنثى على إثر ذكر . فهي مُحْوَلٌ . -
عينه : صيرها حَوَّلَاءً .

(أَحَالَ) : مضى عليه حَوَّلٌ كاملٌ . -
الدَّارُ : تَغَيَّرَتْ وَأَتَى عليها أَحْوَالٌ : [سينون] .
- غاب عنها أهلها منذ حَوَّلٌ . فهي مُجِيلةٌ .
- عليه الحَوَّلُ : حال . - الشيء أو الرجل :
تحوَّل من حالٍ إلى حالٍ . - المرأة والناقة :
أحولت . - بالمكان : أقام به حَوَّلًا . -
الرجل : صارت إبله حَوَائِلٌ ، فلم تحمل . -
جمع بين المتناقضين في كلامه . - الناقة :
حالت . - عليه بالكلام : أقبل . ويقال : أحال
عليه بالسُّوْطِ . - عليه : استضعفه . - في
ظهر دابته ، وعليه : وثب واستوى . - الغريم :
دفعه عنه إلى غريم آخر . - الشيء : نقله . -
العمل إلى فلانٍ : ناظه به . - القاضي القضية إلى
مخكبة الجنائيات : نقلها إليها . - الماء في
الجدول : صببه . - عليه الماء : أفرغه .

(حَاوَلَ) الأمرُ مُحَاوَلَةً ، وجوآلاً : أراد
إذراكَه وإنجازه . - طلبه بالجدل .

(حَوَّلَ) الشيءَ : غيره أو نقله من مكانٍ إلى
آخر . - فلانٌ الشيءَ إلى غيره : أحاله . -
الأرضَ : زرعها حَوَّلًا وتركها حَوَّلًا للتقوية .
- الشيءَ : غيره من حالٍ إلى حالٍ . - الأمرُ :
جعله مُحَاوَلًا .

(أَحْوَلَهُ) القومُ : جعلوه وَسَطَهُمْ .
(أَحْتَالَ) الشيءَ : مضى عليه حَوَّلٌ . -
فلانٌ : طلب الشيءَ بالحيلة . - الأرضُ : لم
يُصَيِّبْهَا المطرُ . - عليه بالذنين : نقله إلى ذمته .

(تَحَوَّلَ) : تَنَقَّلَ من موضعٍ إلى موضعٍ ، أو
من حالٍ إلى حالٍ . - عن الشيء : انصرف عنه
إلى غيره . - فلانًا بالنصيحة والوصية
والموعظة : تَوَسَّى الحَالُ التي ينشط فيها لقبول
ذلك منه . ومنه : « كان الرسول يتحوَّلنا
بالموعظة » . (وبالحاء في رواية أخرى) .

(اسْتَحَالَ) الشيءَ : تحوَّل . - اعوجَّ بعد
استواء . - تغير . - والكلامُ : عُدِلَ به عن
وجهه . - الشيءُ : صار مُحَاوَلًا .

(الِاخْتِيَالُ) (في القانون) : جنحةٌ يجترمها
من يبتز مالَ الغير بالخدعة .

(التَّحَاوَيْلُ) - يقال : هذه امرأةٌ لا تلد إلا
تحاويلٌ : تُلِدُ سنةً ولا تُلِدُ أخرى . وأرضٌ
لا تُزْرَعُ إلا تحاويلٌ : تُزْرَعُ سنةً وتتركُ سنةً
للتقوية .

(الحَائِلُ) : المتغير . - الأنثى من ولد الناقة
ساعةً تولد . - كلُّ أنثى لا تحبل . يقال :
امرأةٌ حائل ، وناقةٌ حائل ، ونخلةٌ حائل . (ج)
حَوَّلٌ ، وحَوَّلٌ ، وجيالٌ .

(الحَالُ) : الوقتُ الذي أنت فيه . -
الكساءُ يُحْتَشُّ فيه . - اللَّبَنُ . وحالُ الدهر :
صَرَفُهُ . وحالُ الشيء : صِفَتُهُ . وحالُ
الإنسان : ما يختصُّ به من أموره المتغيرة الحسنية
والمعنوية . - العجلةُ يُعْلَمُ عليها الصبيُّ
المَشْتَى .

والحالُ (في الطبيعة) : كيفيةٌ سريعةُ الزوال
من نحو حرارة ، وبرودة ، ونبوسة ، ورطوبة .
عارضه (ج) .

و (في علم النفس) : لهيئة النفسية أول
حدوثها قبل أن ترسخ . (ج) .

و (في النحو) : الزمان الحاضر . - لفظٌ
يبين الهيئة التي عليها الشيء عند ملابسة الفعل له
واقفاً منه أو عليه .

و (في البلاغة) : الأمرُ الداعي إلى إيراد الكلام
الفصيح على وجه مخصوص وكيفية معينة . (ج)

أَحْوَالٌ ، وَأَحْوَالَةٌ .

(الحَالَةُ) : الحالُ .

(الحَوَالُ) - يقال : قعد حَوَالِ الشيء : في
الجهات المحيطة به . ورأيتُ الناسَ حَوَالِيهِ :
مُطِيفِينَ به من جوانبه . وحَوَالُ الدهر : تَغْيِيرُهُ
وصَرَفُهُ

(الجَوَالُ) : الحَاجِزُ بين الشيئين .

(الحَوَالَةُ) : اسمٌ من أَحَالِ الغريم ، إذا دفعه
عنه إلى غريم آخر . - تحوِيلُ الماء من نهرٍ إلى
نهرٍ . - الشهادةُ . - الكفالةُ . - صَنَدٌ
يُحوَّلُ به المألُ من جهةٍ إلى أخرى .

(الحَوَالِيُّ - الحَوَالِيُّ) من الرجال : المختال
الشديد الاختيال .

(الحَوَّلُ) : الحركةُ والتحوُّلُ . - السنةُ .
(ج) أَحْوَالٌ . - الجِدْقُ وجودةُ النَّظَرِ والقدرةُ
على دقة التصرف في الأمور . - من الشيء :
الجهاتُ المحيطة به . يقال رأيتُ الناسَ حَوَّلَهُ ،
وحَوَّلِيهِ ، وحَوَالِيهِ ، وأحْوَالَهُ : محيطين به .

(المُحوَّلُ) : الحاجز بين الشيئين . - من
الرجال : المختال الشديد الاختيال .

(الجَوَّلُ) : الجِدْقُ ، وجودةُ النَّظَرِ ، والقدرةُ
على دقة التصرف في الأمور . - الأُخْدُوْدُ الذي
تُغْرَسُ فيه النخلُ على صَفِّ واحد . - الانتقالُ
من موضعٍ إلى آخر .

ويقال : هذا من جَوَّلِ الدهر : من عجائبه .
(الحَوَّلُ) : الحَاجِزُ بين الشيئين . - اختلافُ
يُحوَّرَى العَيْنَيْنِ .

(الجَوَّلَاءُ) للناقة : كالمشيمة للمرأة . -
الماءُ الذي يخرج على رأس الولد إذا ولد .
(الحَوَّلَاءُ) - حَوَّلَاءُ الدهر : عجائبه .

(الحَوَّلَانُ) : الحَوَّلَاءُ .

(الحَوَّلَةُ) من الرجال : المختال الشديد
الاختيال . - من الأمور : العجيب . ويقال :
هذا من حَوَّلَةِ الدهر : عجائبه .

(الحَوَّلَةُ) من الرجال : الحَوَّلَةُ .

(أَحْوَى) الشيء، وعليه: حواه. و-
حويًا: عَمِلَ الحَوِيَّ.

(تَحْوَى): تَجَمَّعَ واستدار. و- انقبض.
يقال: تَحَوَّت الحية.

(الحاوي): الذى يرقى الحيات ويجمعها.
و- الرجل يقوم بأعمال غريبة. (محدثه). (ج)
حواة.

(الحاوياء) - احوايئة البطن: أمعاؤه. (ج)
حوايا.

(الحاوية): مؤنث الحاوى. و- الحاوياء.
(ج) حوايا.

(الجواة): المكان الذى يخوى الشيء. و-
ثبوت الناس من الوبر مجتمع على ماء. (ج)
أخوية.

(الحوا): ثمل أحمر يقال له: ثمل سليمان.



(حواة): أم البشر.

(الحواةة) من الرجال: اللازم بيته.

(الحوة): لون تخالطه الكمنة مثل صدأ
الحديد. وخواة الوادى: جانبه.

(الحوى): استدارة كل شيء. و- الحوض
الصغير للبعير. و- المالك بعد استحقاق.

(الحوية): كساء محشو يحوى حول سنام
البعير تركبه المرأة. و- خرقة كالكمكة توضع
فوق الرأس عند حمل شيء ثقيل. و- أرض صلبة
ملساء يحاط عليها بالحجارة أو التراب فيجتمع فيها
الماء. وخواية البطن: حواياؤه. (ج) حوايا.

وفى التنزيل العزيز: ﴿وَمِنَ الْبَقَرِ وَالْعَنَمِ حَرْمَتًا
عَلَيْهِمْ شُحُومُهُمَا إِلَّا مَا حَمَلَتْ ظُهُورُهُمَا أَوْ
الْحَوَايَا﴾. وفى الأمثال: «الناها على الحوايا»:
يُضْرَبُ لمن يستمى إلى هلاكه بنفسه.

(الحية): رتبة من الزواحف منها أنواع

كثيرة. كالنعبان والأفعى والصل وغيرها

(المستجِيل): الباطل. و- ما لا يمكن
وقوعه.

* (حَوْلَق) حولقة: حوقل، أى قال: لا حول
ولا قوة إلا بالله. (منحوتة).

* (حَام) حول الشيء، وعليه - حَوْمًا، وحوَمَانًا:
دار. وفى الحديث: «من حَام حول الجحى يوشك
أن يقع فيه»: من قارب الآثام قُرب اقترافه لها. و-
الشيء: رامه وطلبه. و- على قرابته: عَطَفَ.
و- الحيوان حَوْمًا: عَطِشَ فهو حائم. (ج)
حوائم. وحوَم. وهى حائمة. (ج) حوائم.
(حَوْم) حول الشيء: حَام. و- فى الأمر:
استدام النَّظَرُ فيه.

(الحوم): القَطِيعُ الضَّخْمُ من الإبل من غير
أن يُحَدَّدَ عدده.

(الحوم): الحمرُ المَتَّعةُ تحوم فى الرأس.
(الحومة) من البحر والماء والرمل وغيرها:
معظمه. و- من القتال: أشدُّ موضع فيه.
(الحومة): البلور.

(الحومائة): الأرضُ الغليظة المنقادة. (ج)
حومان، وحوامين.

* (الحومل) من كل شيء: أوله. و- السيل
الصابى. و- السحابُ الأسود من كثرة مائه.
(ج) حوايل.

* (تحون): ذل. و- هلك.
(الحائة): حانوت الخمار. (مع).

* (حوى) الشيء - حواية: استولى عليه وملكه.
ويقال: حوى الحية: رقاها، فاستسلمت له.

(حوى) الشيء - حوى، وخواة: خالط
سواده خضرة. و- خالط حمرة سواده. و-
شفة الرجل: احمرت حمرة تضرب إلى السواد.
و- النبات: اسود من شدة النضارة، فهو أخوى،
وهى حواء. (ج) حوا. وفى التنزيل العزيز:
﴿فَجَعَلَهُ غُثَاءً أَخْوَى﴾.

(حوى) الشيء: انقبض. و- الشيء:
قبضه. (لازم ومتعد). و- خواية: عملها.

(الحوى): كل ما أتى عليه حَوْلٌ من كل ذى
حافر وغيره. يقال: مُهَرَّ حَوْلِي، وثبت حولي.

(ج) حَوَالِي، وحواليَّة.
(الحوال): قناة صغيرة يجرى فيها الماء من
ناحية إلى أخرى. (مو).

(الحول): السريعُ التغيرُ من الرحال. و-
الاحتال الشديد الاختيال.

(الجيال): خَيْطٌ يُشَدُّ من حزام البعير المقدم
إلى حزامه المؤخر. و- قبالة الشيء. يقال: قعد
جِباله وبجباله: بإزائه.

(الجيلة): الجِدْقُ، وجودة النظر، والقدرة
على دقة التصرف فى الأمور. و- وسيلة بارعة
تُجِيلُ الشيء عن ظاهره ابتغاء الوصول إلى
المقصود. و- الخديعة. (ج) جَوْل، وجِيل.
وعلم الحيل: علم (الميكانيكا).

(الجِيَال): صاحبُ الجيلة.
(الجِيل): الذى تُحال عليه الحواة. و-
الذى تُحوَّل له. وهما الحَيَّان، كما يقال:
البيعان، للبايع والمشتري.

(المحال): الجِدْقُ، وجودة النظر، والقدرة
على دقة التصرف فى الأمور. وفى التنزيل العزيز:
﴿وَهُوَ شَدِيدُ الْمَحَالِ﴾ (فى إحدى القراءات).

(المحال): ما اقتضى الفساد من كل جهة
كاجتماع الحركة والسكون فى جسم واحد. و-
من الأشياء: ما لا يمكن وجوده. و- من
الكلام: ما عُدِلَ به عن وجهه.

(المحالة): الحيلة. و- شبه ناعورة يُستقى
عليها الماء. و- الإسقالة. (ج) محال،
ومحاول. ويقال: لامحالة من ذلك: لا بد.
منه.

(المخوال): من الرجال: الكثيرُ المحال فى
الكلام.

(المحول): جهاز لرفع الجهد الكهربائى
(الفلطيبة) أو تخفيضه بالحث. (نج).

(المحيل): الذى لا يؤلِّد له.



(المُخْتَوَى) : بيوت الناس من الوبر مجتمع على ماء .
 (المَخْوَى) : المُخْتَوَى .
 (المَخْوَاة) - أرضٌ مَخْوَاةٌ : كثيرة الحيات .
 (المُخْوَى) : المُخْتَوَى . والمسمار المُخْوَى : مسمار أسطواني على ساقه مجرى لولبي . (محدثه) .
 * (حَيْثُ) : ظرف للمكان ، تُضاف للجمل ، وتتصل بها ما الكافة فتضمّن معنى الشرط وتجزم فعلين ، كما في قول الشاعر :
 حيثما تستقيم يُقدّر لك اللدّ له نجاحاً في غابر الأزمان
 وقيل إنها تردّ ظرف زمان كما في البيت .
 * (حاج) - حَيْجًا : افتقر .
 (أحاجت) الأرض : أثبتت الحاج .
 (الحاج) : نبات شاك من الفصيلة القرنية تدوم خضرته ، وتذهب عروقه في الأرض بعيداً ، وهو المعروف بالعاقول أو شوك الجمال .
 * (حَيْجَم) الرجل : تكلم هنسًا . - و - ناجى نفسه .
 * (حَادَ) عن الشيء - حَيْدًا ، وحَيْدَانًا : مال عنه . ويقال : حاد به عن الطريق .
 (أحاده) عن الشيء : صرّفه .
 (حايده) محايدة ، وحيادًا : مال عنه . - وكف عن خصومته .
 (حَيَادٍ) - يقال : حيدى حَيَادٍ : أمر بالانصراف والروغان ، تقوله للهارب وللمتشبث برأيه .
 (الحياد) : عدّم الميل إلى أى طرف من أطراف المخصومة . والحياد الإيجابي (في السياسة الدولية) : ألاّ تتحيز الدولة لإحدى الدول المتخاصمة مع مشاركتها لسائر الدول فيما يحفظ السلم العام . (ج) .
 (الحَيْدُ) : ما نأى من نواحي الشيء . يقال : حيد الجبل ، وحيد الرأس . - والجبل والنظير .
 - وكل ضيلع شديدة الاغوجاج . (ج) أحياد ،

وحَيود .
 (الحَيْدُ) : تعسر خروج الجين من بطن أمه عند الولادة .
 (الجيد) : اليثل والنظير .
 (الحَيْدَى) : مَشِيئة المختال . ويقال : حمار حَيْدَى : يحيد عن ظله لنشاطه .
 (الحَيْدَانُ) : ما حاد من الحصى عن الدابة في السير .
 (الحَيْدَةُ) : الحياء . يقال : ما نظر إليّ إلا نظرت الحَيْدَةُ : نظر سَوِيء ، فيه ميل وانصراف .
 - والمُقدَةُ في قرن الوعل . ويقال : ضربت على حَيْدَة رأسه ، أو حَيْدِهِ ، وعلى حَيْدَتَيْ رأسه : وهما المُقدتان في جانبيه . (ج) حَيْدٌ .
 (الحَيْدُ) - حمار حَيْدٌ : كثير الحَيْدَان عن ظله لشدة نشاطه .
 (المَحِيدُ) - يقال : ما لك مَحِيدٌ عن هذا : ما لك مَفَرٌ منه .
 * (حَارَ) بهرته - حَيْرًا ، وحَيْرَةً ، وحَيْرَانًا : نظر إلى الشيء فلم يَقوَ على النظر إليه وارتد عنه .
 - فلانٌ : ضل سبيله . ويقال : حار في الأمر .
 - الماء : اجتمع ودار . فهو حائر ، وحيران ، وهي حَيْرَى . (ج) حَيْرَى .
 (حَيْرَةٌ) : أوقعه في حَيْرَةٍ .
 (تحير) : وقع في الحيرة . ويقال : تحير السحاب : لزم مكانه فلم يرحه وصب الماء صبًا . - والماء : حار . ويقال : تحير الماء في المكان ، وتحير في السحاب . - والمكان ، والإناء بالماء ونحوه : امتلأ .
 (استحار) الرجل أو الماء في المكان : حار .
 - والمكان والإناء بالماء ونحوه : تحير . - ومكان كذا ، ومكان كذا : نزله أمانًا .
 (استحير) الشراب : أسبغ .
 (الحائر) - يقال : رجل حائر بائر : مضطرب متردد . - والمكان المظلم الوسط المرتفع الحُرُوف يجمع فيه الماء فتحير ولا يخرج . - و

البستان . (ج) حيران ، وحوران .
 (الحارة) : محلة متصلة المنازل .
 (الحارَى) - يقال : لا آتية حارَى الدهر . أو حارَى دهر : أبدًا .
 (الحَيْر) : شبه الحظيرة أو الجحى .
 (الجَيْر) : الكثير من الأهل والمال . ويقال : لا آتية حَيْر الدهر : أبد الدهر .
 (الجيرة) : التردد والاضطراب . ويقال : أصبحت الأرض حَيْرَةً : مخضرة مُبِقِلَة .
 (الحَيْر) : الغيم ينشأ مع المطر فيتحير في السماء .
 (المَحارة) : باطن الحنك . (وانظر أيضا المحارة في : حور) .
 (المُسْتَحِير) - طريق مستحير : طريق في مفازة لا يُدرى له منفذ .
 (المُسْتَحِيرَةُ) - جَفَنَة مُسْتَحِيرَة : كثيرة دسم اللحم والشحم .
 * (حاز) - حَيْرًا ، وحيارة : (انظر : حوز) .
 (تحيز) الرجل : أراد القيام فأبطأ ذلك عليه .
 - وإليه : انضم ووافقهم في الرأي . وفي التنزيل العزيز : ﴿ وَمَنْ يُؤَلِّمْهُم يُوَفِّدْهُمُ إِلا مُتَحَرِّفًا لِقِتَالٍ أَوْ مُتَحَيِّرًا إِلَىٰ فِتْنَةٍ فَقَدْ بَاءَ بِغَضَبٍ مِنَ اللَّهِ ﴾ . ويقال : هو متحيز لفلان : منضم إليه موافق له في الرأي .
 (الحيارة) : (انظر : حوز) .
 (الحَيْر) : (انظر : حوز) .
 (الحيزوم) : الأعضاء والأنسجة التي تشغل وَسَطَ الصدر ما بين الرئتين .
 * (حاس) الحيس - حَيْسًا : عمله . - والشيء بغيره : تخلطه . - والجبل : قلعه ولم يُحكّمه .
 (حَيْس) الحيس : حاسه .
 (الحَيْسُ) : تمر وأقط وسمن تخلط وتنعجن وتُسوي كاللريد . قال الشاعر :
 وإذا تكون كريمة أدهى لها
 وإذا يُحاس الحيس يدهى جُنْدُب

يقال لمن يُذكر عند الشدة ويُنسى في الرخاء . و-
الأمر الرديء غير المحكم .
* (حاش) - حَيْشًا : فزع . و- أسرع إسرَاعَ
الفزع . و- الوادى : امتد . و- فلانًا : أفرَّعه .
(تحيشت) نفسه : تَفَرَّتْ .
(الحَيْشُ) : الجماعة .
(الحَيْشَانُ) : الرَّجُلُ الكثيرُ الفزع . و-
المدعور من الريبة .
* (حاص) عنه - حَيْصًا ، وَحَيْصَانًا ،
وَمَحْيَصًا : عدل وحاد . و- القوم : جالوا جولة
يطلبون الفرار والمهرب .
(حايصه) : راوغه . و- غالبه . ويقال :
حايص الموت : حرص على الفرار منه .
(الحاص) : عدل وحاد .
(تحايص) عنه : التحاص .
(حاص) - يقال : وقع القوم في حاص
باص : في ضيق وشدة .
(حَيْصَ ، وَحَيْصَ) - يقال : وقع القوم في
حَيْصَ بَيْصَ ، وَحَيْصَ بَيْصَ : في ضيق وشدة .
(جَيْصَ) - يقال : وقع القوم في جَيْصَ
بَيْصَ : في ضيق وشدة .
(الحياصنة) : (انظر : حوص) .
(الحَيُوصُ) - دابة حَيُوصُ : تُفَوَّرُ تعدل عما
يريد صاحبها .
(المجيص) - يقال : ما عنه مجيص : منجيد
ومَهْرَبٌ .
* (حاضت) المرأة - حَيْضًا : سال حيضها .
فهى حائض : (ج) حوائضُ ، وَحَيْضٌ . وهى
حائضة . (ج) حوائضُ . و- بلغت سن
المجيص . و- شجرة السمر : سال منها شيء
كالدم . و- السيل : فاض
(حَيْضَ) الماء : سَيْلَهُ .
(تَحْيِضَتِ) المرأة : حاضت . و- قعدت
أيام حيضها عن الصلاة تنتظر انقطاع الدم و-
عدت نفسها حائضًا : فعلت ما تفعل الحائض .

(استحيضت) المرأة : استمر نزول دمها بعد
أيام حَيْضِهَا المعتاد .
(الحِيَاضُ) : دم الحيض .
(الحَيْضُ) : الدورة التى ينزل فيها الدم من
رَجِمِ الأنتى في أيام معلومة كل شهر .
(الحَيْضَةُ) : الحرقه تضعها المرأة لتلقى دم
الحيض . و- الدُمُ نفسه . (ج) حَيْضٌ .
(المجيص) : الحيض . ولى التنزيل العزيز :
﴿وَيَسْأَلُونَكَ عَنِ الْمَجِيضِ قُلْ هُوَ أَذَى﴾ .
* (الحَيْطَةُ) : (انظر : حوط) .
(الحَيْطَةُ) : (انظر : حوط) .
(الحَيْطُ) : (انظر : حوط) .
(المحيط) : (انظر : حوط) .
* (حَيْطَلُ) المؤذن : قال : حَيٌّ على الصلاة .
* (حَافٍ) عليه - حَيْفًا : جار وظلم . ولى
التنزيل العزيز : ﴿أَمْ يَخَافُونَ أَنْ يَحْيِفَ اللَّهُ
عَلَيْهِمْ وَرَسُولَهُ﴾ . و- الأب : فضل بعض
أولاده على بعض في العطاء . فهو حائف . (ج)
حَافَةٌ ، وَحَيْفٌ ، وَحَيْفٌ .
(حَيْفَ) المكان والأرض - (يَحْيِفُ)
حَيْفًا : لم يصبه مطرٌ . فهو أَحْيِفٌ ، وهى
حَيْفَاءُ . (ج) حَوْفٌ .
(تَحْيِيفُ) الشيء : أخذ من حافاته وتنقصه .
ويقال : تَحْيِيفَتِمْ السَّيِّئَةُ .
(الحائف) - حائف الجبل : حائفه .
(الحَافُ) : عرق أخضر تحت اللسان ، وهما
حافان .
(الحَافَةُ) من كل شيء : ناحيته وجانبه . (ج)
حَيْفٌ ، وَحَيْفٌ .
(الحَيْفُ) : حَدُّ الحَجَرِ . (ج) حَيْوْفٌ .
(الحَيْفَةُ) : مِيزَةٌ تُبْرَى بها السهام والقسي .
و- من الشيء : ناحيته وجانبه . (ج) حَيْفٌ .
* (حَاقٍ) به الشيء - حَيْفًا ، وَحَيْوْفًا ،
وَحَيْفَانًا : أصابه وأحاط به . و- به الأمر : لزمه
ووجب عليه . و- فيه السيف : أثر . و-

الشيء : دلکه . فهو مَحِيْقٌ ، وَمَحِيْقٌ .
(أَحَاقٍ) به الشيء : حاق . ويقال : أَحَاقَ
الله بهم مكرهم : أنزله وجعله مُحِيْقًا بهم .
(حَاقَةٌ) : حسده وأبغضه .
(أَحْتَانُ) على الشيء : احتاط .
(الحَاقُ) - حَاقُ الجوع : شدته . وهو الحَاقُ
بتشديد القاف أيضًا .
(الحَيْقُ) : ما يصبب الإنسان من مكروه
فعله .
(الحَيْقُ) : الحَيْقُ .
* (الحَيْقَرُ) : الضعيف ، أو لئيم الأصل . (ج)
حَيَاقِرٌ .
* (حَاكٍ) فى كذا - حَيْكًا : أثر فيه . يقال :
حَاكَ السيفُ فى فلانٍ ، والقولُ فى القلب . و-
المُدْبَةُ : قَطَعَتْ . و- فى مِشْيَتِهِ حَيْكَانًا :
تبختر واختال . و- اشتدت وطأته على الأرض .
ويقال : جاءَ بِحَيْكٍ : جاءَ مُبَاعِدًا بين رجله ،
كَأَنَّ بينهما شيئًا من كره اللحم . و- الثوب :
نسجه . فهو حَائِكٌ ، وَحَيْكٌ . وهى حَيْكَةٌ ،
وَحَيْكٌ ، وَحَيْكٌ ، وَحَيْكَةٌ ، وَحَيْكَةٌ .
(أَحَاكٍ) فى السيف ونحوه : حَاكٌ .
(أَحْتَاكُ) بثوبه : احتبى به : (جمع بين ظهره
وساقه به) .
(تَحَايَكُ) - جاءَ بِتَحَايَكٍ وَتَحْيَاكٍ ، جاءَ
بِحَيْكٍ ، أَى بِمِخْفَرٍ .
(تَحَايَكُ) : تَحَايَكُ .
(الحَيْكَةُ) : (انظر : حوك) .
* (حَالُ) الماء - حَيْلًا : تَجَمُّعٌ لى بطن وادٍ .
(تَحَايَلُ) على الرجل أو الشيء : سلك معه
مسلك الجدق ليبلغ منه مأربه . (محدثة) .
(تَحَايَلُ) : استعجل الحيلة فى تصرف أمورهِ .
(الحَيْالُ) : (انظر : حول) .
(تَحَايَلُ) : الماء المتجمع لى بطن الوادى .
(ج) أَحْمالٌ ، وَحُحُولٌ .
(الحَيْلَةُ) : (انظر : حول) .

عليه . ويقال : حياً الخمسين : دنا منها .
 (حايا) القوم بعضهم بعضاً : حياً بعضهم
 بعضاً . - النار بالنفخ : أحياءها . - الصبى :
 غذاه . - فلائناً : بعث فيه الحياة .
 (تجايا) القوم : حياً بعضهم بعضاً .
 (تحيًا) منه : انقبض وانزوى .
 (استحيا) الأسير : تركه حياً فلم يقتله . وفي
 التنزيل العزيز : ﴿يَذَبْحُونَ آبْنَاءَكُمْ وَيَسْتَحْيُونَ
 نِسَاءَكُمْ﴾ - فلائناً : حجل مه . ويقال :
 استحيا منه ، واستحاه ، واستحى منه .
 (التحيئة) : السلام .
 (الحيا) : الخصب . - والمطر .
 (الحياة) : الاختشام . - من ذوات الخف
 والظلف : فرجها .
 (الحياة) : التمو والبقاء . - والمنفعة . -
 (في علم الأحياء) : مجموع ما يشاهد في
 الحيوانات والنباتات من مميزات تفرق بينها وبين
 الجمادات ، مثل التغذية والنمو والتناسل ونحو
 ذلك . (حج) .
 (الحاي) : صاحب الحيات .
 (الحياون) : الحياة . وفي التنزيل العزيز :
 ﴿وإن الدار الآخرة لهي الخيوان﴾ .
 (حى) - حى على كذا ، وإلى كذا : أقبل
 وعجل . ومنه : حى على الصلاة ، وحىهل ،
 وحيهلا ، وحيهلا .
 (الحية) : من الزواحف . (وانظر : حوى) .

أقصر . وفي التنزيل العزيز : ﴿فَتَوَلَّ عَنْهُمْ حَتَّى
 حِين﴾ . و : ﴿وَلَاتِ حِينَ مَنَاصِر﴾ . -
 الدهر . (ج) أحيان . (جج) أحيان .
 (الحين) : الهلاك . - والمحنة . يقال :
 «إذا حان الحين حارت العين» .
 (الحينة - الحينة) - يقال : ما ألقاه إلا الحينة
 بعد الحينة : الحين بعد الحين . ويقال : هو يأكل
 الحينة : المرة الواحدة في اليوم واليلة . وحينة
 الناقة : وقت حلبها .
 (المحيان) - محيان الشيء : حينه .
 * (حى) - حياة ، وحياؤنا : كان ذا نماء .
 ويقال : حى يحيا فهو حى . - القوم : حسنت
 حالتهم . - الطريق : استبان . - من القبيح
 حياء : انقبضت نفسه . - من الرجل :
 احتشم . فهو حى .
 (أحيا) القوم : أخصبوا . - حسنت حال
 مواشيهم . - الناقة : حى ولدها . فهي محي
 ومحيية : لا يكاد يموت لها ولد . - الله فلائناً :
 جعله حياً . - الله الأرض : أخرج فيها النبات .
 وفي التنزيل العزيز : ﴿فَسُقْنَاهُ إِلَى بَلَدٍ مَبِيدٍ
 فَأَحْيَيْنَا بِهِ الْأَرْضَ بَعْدَ مَوْتِهَا﴾ . - الرائد
 الأرض : وجدها بخصبة غضة النبات . - فلائناً
 الليل : ترك النوم فيه وصرفه في العبادة .
 (حياه) الله : أبقاه . ويقال : حياك الله
 وبياك : (إتباع) . - الله القوم بحيان : أغاثهم
 به . - فلائناً فلائناً : دعا له بالحياة . - سلم

(الحيلة) : القطيع من الغنم . - حجارة
 تنحدر من جوانب الجبل إلى أسفل حتى تكثر .
 (الجيلان) : الحدائد بخشبها يداس بها الحب
 المحصود المجموع : [النورج] .
 (الحيا) : (انظر : حول) .
 (الحيل) : (انظر حول) .
 (المجيل) : (انظر : حول) .
 (المستجيل) : (انظر : حول) .
 * (حان) الأمر - حينا ، وحينو : قرب
 وقته . يقال : حانت الصلاة ، وحان حين
 الشيء . - له أن يفعل كذا : آن . - الرجل :
 هلك . ويقال : حان حين النفس . - لم يبتد
 إلى الرشد .
 (أحان) : أزم . - الشيء : أهلكه .
 (أحين) القوم : آن لهم أن يبلغوا ما أملوه .
 - الإبل : حان لها أن تحلب أو أن يحمل عليها .
 - بالمكان : أقام به حينا .
 (حايه) : حايه ، وحياؤنا : عامله حينا بعد
 حين .
 (حينه) : جعل له حينا . - الله فلائناً : لم
 يوفقه للرشد .
 (تحين) الشيء : انتظر حينه . يقال : تحين
 غفلة ، وتحين الفرص للعمل .
 (الحائنة) : مؤثت الحائن . - النازلة
 المهلكة ذات الحين . (ج) حوايز .
 (الحين) : وقت من الدهر مبهم ، طال أو

باب الخاء

(الخاء) : هو الحرف السابع من حروف الهجاء ، ومخرجه أدنى الحلق إلى الفم ، وهو مهموس رخو .

* (الخاتون) : المرأة الشريفة . (د) . (ج) خواتين . و - رباط الصوفية . (د) .

* (خَبَاءٌ) - خَيْبًا : سَتْرُهُ . و - حَفِظْلُهُ . (أَخْبَاهُ) : خَبَاهُ . ويقال : أَخْبَاهُ الجارية : أَلْزَمَهَا البَيْتَ حَتَّى تَتَزَوَّجَ .

(خَبَاهُ) : حَاجَاهُ وَأَعْرَضَهُ .

(خَبَاهُ) : خَبَاهُ . ويقال : خَبَاهُ الجارية . (أَخْبَاهُ) . اسْتَتَرَ . و - الشئ : سَتَرَهُ . و - ادَّخَرَهُ . وفي حديث عثمان : «أَخْبَاهُ عِنْدَ اللَّهِ بِحِصَالٍ : إِنْ لَرَابِعِ الإِسْلَامِ ، وَكَذًا وَكَذًا . و - لَهُ حَيْبًا : عَمِيَ لَهُ شَيْئًا ثُمَّ سَأَلَهُ عَنْهُ . (تَخْبَاهُ) خَبَاءً : اتَّخَذَهُ .

(الخائبة) : وعاء الماء الذي يحفظ فيه . (ج) الخوابي . (وأصل الخائبة : الخائبة ، وأصل الخوابي : الخوابي ، سُهِّلَتِ الهمزة فيهما للتخفيف)

(الخَبَاءُ) : المَدْحَرُ . و - المَخْبُوءُ . وفي التنزيل العزيز : ﴿الَّذِي يُخْرِجُ الخَبَاءَ فِي السَّمَوَاتِ وَالْأَرْضِ﴾ . وَفُسِّرَ الخَبَاءُ الَّذِي فِي الْأَرْضِ : بالنبات ، والَّذِي فِي السَّمَاءِ : بالمطر . يقال : أَخْرَجَ خَبَاءَ السَّمَاءِ خَبَاءَ الْأَرْضِ .

(الخَبَاءُ) : بَيْتٌ مِنْ وَبَرٍ أَوْ شَعْرٍ أَوْ صُوفٍ ، يَكُونُ عَلَى عَمُودَيْنِ أَوْ ثَلَاثَةٍ . و - المَنْزَلُ . وفي الحديث : «أَلَيْسَ خَبَاءُ فَاطِمَةَ» . و - غِشَاءُ البُرَّةِ والشعيرة في السُّنْبُلَةِ . و - كِمَامُ النَّوْرِ . (ج) أَخْبِيَةٌ . (وأصله : أَخْبِيَةٌ ، سُهِّلَتِ الهمزة للتخفيف) .

(أَخْبِيَةٌ) : الخَبُوءُ . و - المَدْحَرُ . (أَخْبِيَةٌ) - امرأةٌ خَبِيَةٌ : تَلْزَمُ بَيْتَهَا وَتَسْتَتِرُ . وامرأةٌ خَبِيَةٌ طَلَعَتْ : تَخْبِيُ مَرَّةً ثُمَّ تَطْلُعُ مَرَّةً . ويقال : خَبِيَةٌ خَيْرٌ مِنْ بَقَعَةٍ سَوِيَّةٍ : يَنْتِ تَلْزَمُ

البَيْتَ تَخْبِيًا نَفْسَهَا فِيهِ ، خَيْرٌ مِنْ غَلَامٍ سَوِيَّةٍ لَا خَيْرَ فِيهِ .

(الخَبِيءُ) : الخَبِيَّةُ . و - مَا عَمِيَ مِنْ شَيْءٍ ثُمَّ سُئِلَ عَنْهُ .

(الخَبِيَّةُ) : الخَبِيَّةُ . (ج) خَبِيَا . وفي الحديث : «اطْلُبُوا الرِّزْقَ فِي خَبَايَا الْأَرْضِ» . وَخَبَايَا الْأَرْضِ : بُدُورُهَا ، فَيَكُونُ حَتًّا عَلَى الزَّرَاعَةِ . أَوْ خَبَايَا الْأَرْضِ : مَعَادِنُهَا ، فَيَكُونُ حَتًّا عَلَى اسْتِخْرَاجِ المَعَادِنِ .

(المَخْبِيَةُ) : مَكَانٌ يُلَاذُّ بِهِ لِلوَقَايَةِ مِنَ الغَارَاتِ الجَوِيَّةِ . (محدثة) .

(المَخْبِيَةُ) مِنَ الجَوَارِي : المَخْدَرَةُ لَمْ تَتَزَوَّجْ بَعْدُ .

(المَخْبِيَةُ) : مِنَ الجَوَارِي : المَخْبِيَةُ .

* (خَبٌ) - خَبًا ، وَخَبِيًا . وَخَبِيًا : عَسَدًا . وفي الحديث : «أَنَّهُ كَانَ إِذَا طَافَ خَبٌ ثَلَاثًا» . و - الفَرَسُ : نَقَلَ أَيَامِنَهُ وَأَيَاسِرَهُ جَمِيعًا فِي القُدُورِ . و - فُلَانٌ فِي الأَمْرِ : أُسْرِعَ فِيهِ . وَالثَّبَاتُ : ارْتَفَعَ وَطَالَ . و - البَحُّ ، خَبِيًا ، وَخَبِيَابًا : هَاجَ وَاضْطَرَّبَ .

(خَبٌ) - خَبِيًا : خَدَعٌ وَغَشٌّ . فَهُوَ خَبِيٌّ .

وفي الحديث : «لَا يَدْخُلُ الجَنَّةَ خَبٌ وَلَا خَائِنٌ» . وفي المثل : «لَيْسَ أَمِيرُ القَوْمِ بِالْخَبِّ الخَدِيعِ» .

(أَخْبٌ) الدَّابَّةُ : جَعَلَهَا تَخْبٌ .

(خَبِيَّةُ) : خَدَعَهُ وَأَفْسَدَهُ . يقال : خَبِيَّبَ عَبْدًا أَوْ أُمَّةً لِغَيْرِهِ ، وَخَبِيَّبَ عَلَى فُلَانٍ زَوْجَهُ : أَفْسَدَهَا عَلَيْهِ . وفي الحديث : «مَنْ خَبِيَّبَ امْرَأَةً أَوْ مَمْلُوكًا عَلَى مُسْلِمٍ فَلَيْسَ مِنَّا» .

(أَخْتَبٌ) : أُسْرِعَ . يقال : أَخْتَبَتِ الدَّابَّةُ و - مِنْ تَوْبِهِ خَبَةٌ : أَخْرَجَ مِنْهُ قِطْعَةً كَالعِصَابَةِ بِعَصَبِهَا يَدَهُ .

(الْخَابُ) : القَرَابَةُ وَالصَّهْرُ (ج) خَوَابٌ ،

يقال : لِي فِيهِمْ خَوَابٌ .

(الْحَبُّ) : سَهْلٌ بَيْنَ حَزْنَيْنِ يَكُونُ فِيهِ الكَمَاءُ . و - حَيْلٌ مِنَ الرَّمْلِ لَازِقٌ بِالْأَرْضِ . (ج) أَحْبَابٌ .

(الحَبُّ) : الحِرْقَةُ الطَّوِيلَةُ مِثْلَ العِصَابَةِ تُخْرِجُهَا مِنَ الثُّوبِ فَتَعَصِبُ بِهَا يَدُكَ . و - قَشْرُ الشَّجَرِ . و - الغَامِضُ مِنَ الْأَرْضِ . (ج) حُبُوبٌ ، وَأَحْبَابٌ . وَيُقَالُ ثَوْبٌ أَحْبَابٌ : تَخَلَّقَ مِتْقَطِعٌ .

(الحَبِيَّةُ) : حِرْقَةٌ طَوِيلَةٌ كَالعِصَابَةِ تَعَصِبُ بِهَا اليَدُ . (ج) حَبَبٌ . وَيُقَالُ : ثَوْبٌ حَبَبٌ : تَخَلَّقَ مِتْقَطِعٌ .

(الحَبِيَّةُ) : الحَبِيَّةُ . (ج) حَبَبٌ .

(الحَبِيَّةُ) : الحَبِيَّةُ . و - بَطْنُ الوَادِي . و - أَرْضٌ وَسَطٌ لَا مُخَصَّبَةَ وَلَا مُجَدَّبَةَ . و - مَكَانٌ يَسْتَنْقِعُ فِيهِ المَاءُ فَتَنْبِتُ حَوَالِيهِ البَقُولُ . (ج) حَبَبٌ .

(الحَبِيَّبُ) : بَطْنُ الوَادِي . و - الحِفْرَةُ المَسْتَطِيلَةُ .

(الحَبِيَّبَةُ) : الحَبِيَّةُ . و - بَطْنُ الوَادِي . و - الشَّرِيحَةُ مِنَ اللَّحْمِ . و - كُلُّ مَا اجْتَمَعَ فَطَالَ مِنَ اللَّحْمِ . (ج) حَبَائِبٌ . وَيُقَالُ ثَوْبٌ حَبَائِبٌ : مِتْقَطِعٌ .

(المَخْبِيَةُ) : بَطْنُ الوَادِي .

* (خَبَتٌ) المَكَانُ - خَبَتًا : اطمأن . و - ذِكْرُهُ : خَفِيٌّ .

(أَخْبَتٌ) : قَصَدَ الخَبَتَ . و - نَزَلَهُ . و - تَخَشَّعَ وَتَوَاضَعَ . وفي التنزيل العزيز : ﴿وَأَخْبَتُوا إِلَى رَبِّهِمْ﴾ . وفيه أيضًا : ﴿وَبَشِّرِ المُخْبِتِينَ﴾ .

و - إِلَيْهِ : اطمأن . و - ذِكْرُهُ : خَبَتٌ .

(الخَبَتُ) مِنَ الْأَرْضِ : مَا انخَفَضَ وَأَسْعَ .

و - المُنخَفِضُ فِيهِ رَمْلٌ . و - الوَادِي العَمِيقُ

المَدْوُدُ ، فِيهِ نَبَاتٌ . (ج) خُبُوتٌ ، وَأَخْبَاتٌ .

(الخبثَة) : التواضع .

* (خَبَثَ) الشيءُ - تُخْبَثُ ، وخَبَاثَةٌ ، وخَبَائِيَةٌ : صارَ فاسدًا رديًا مكروهًا . - نفسه : غَثَّ . - ثقُلْتُ . ومن المأثور : «فَأَصْبَحَ يَوْمًا وَهُوَ خَبِيثُ النَّفْسِ» . - فلانٌ : صارَ ذَا خُبْثٍ . فهو خَبِيثٌ . (ج) خُبَثَاءٌ ، وَخُبْثٌ ، وَخَبْكَةٌ ، وَأَخْبَثَاتٌ . (جج) الأَخْبَرُ : أَخْبَثُ . وهي خبيثة . (جج) خَبَائِثٌ . وفي التنزيل العزيز : ﴿وَيُجَلِّ لَّهُمُ الطَّيِّبَاتِ وَيُحَرِّمُ عَلَيْهِمُ الْخَبَائِثَ﴾ . (أَخْبَثَ) الشيءُ : خَبَثَ . - فلانٌ : خَبَثَ . - أقي بخُبْثٍ . - كان أصحابه أو أعوانه أو أهله خُبَثَاءً . - وَلَدَ أولادًا خَبَثَاءً . - فلاتًا : عَلِمَتْهُ الخُبْثُ . - ونسبه إلى الخبث . - فلانٌ القَوْلُ : قال قولًا خبيثًا .

(تَخَبَّثَ) : تظاهر بالخبث .

(استخَبَّتُهُ) : عدَّه خبيثًا .

(الأخبثان) : البؤل والغائط . وفي الحديث الشريف : «لا يُصَلَّى أَحَدُكُمْ وهو يُدَافِعُ الأخبثين» . - السُّهْرُ والضُّجْرُ .

(خَبَاثٌ) - يقال للمرأة في الشتم : يا خبَاثِ .

(الخَبِيثُ) : الكثيرُ الخُبْثِ . (صيغة مبالغة) .

(خُبْثٌ) - يقال للرجل في الشتم : يا خُبْثِ .

(الخَبْثُ) : ما ينفيه الكيُّرُ من الحديد ونحوه

عند إحمائه وطرقه . وفي الحديث : «إن الخُسى

تنفى الذُّنُوبَ كما ينفى الكيُّرُ الخَبْثَ» . -

التَّجَسُّسُ . وفي الحديث : «إذا بَلَغَ الماءُ قَلْبَتَيْنِ لم

يُحْمِلُ خُبْثًا» . (ج) أَخْبَثَاتٌ . - (في علم

الكيمياء) : الشوائبُ التي تطفو على سطح المعدن

المنصهر أثناء تحضيره من خاماته ، وبذلك يمكن

فصلها . (جج) . وَخَبِثَ البُرْكَانُ : ما يقدِّفه من

حُمَمٍ وغيرها . (جج) .

(الخَبِيثَةُ) : الحرامُ . والسببُ الخَبِيثَةُ : هو

السببُ يقع في قومٍ لا يجُلُّ استيراقهم ، ليعهد

تقدِّم لهم أو حُرِّيَّةً في الأصل تَبَّتْ لهم . وهو

عكس السببِ الطَّيِّبِ . - الزُّبَيْةُ . يُقالُ : هو

ابن خَبِيثَةٍ : ابن زَيْتِيَّةٍ .

(المَخْبِثَةُ) : المَفْسَدَةُ . وطعامٌ مَخْبِثَةٌ :

تُخْبِثُ عنه النَّفْسُ ، أو هو من غير حلِّه .

(مَخْبِثَانٌ) - يُقالُ : يا مَخْبِثَانُ : يا خبيث

(للذكر والأنثى) ، أو الأنثى : مَخْبِثَانَةٌ .

* (خَبِثَ) الشيءُ خَبِثَةً ، وَخَبِثَابًا :

استرخى واضطرب . فهو خَبِثَابٌ . - فلانٌ :

استرخى بطنه . - وَعَدْرٌ . - من الظهيرة : ترك

السُّرَّ فيها ، وبقي في الظلِّ .

(تَخَبَّثَ) الشيءُ : خَبِثَ . - بدئه :

هُزِلَ بعد السُّمْنِ . - والحَرُّ : سَكَنَ بعضُ فورته .

* (خَبِرَتِ) الناقةُ - خُبُورًا : عَزَزَ لبنها . -

الشيءُ خَبِيرًا وَخَبِيرَةً ، وَمَخْبِرَةٌ : بلاه

وامتحنه . - وَعَرَفَ خَبِيرَهُ على حقيقته . فهو

خَابِرٌ . ويُقالُ : من أين خَبِرْتَ هذا الأمرُ ؟

ويقالُ : لأخْبِرَنَّ خَبِيرَكَ : لأعلمنَّ عِلْمَكَ .

- والطعامُ : دَسَمَهُ . - الأرضُ : حرثها .

(خَبِرَتِ) الأرضُ - خَبِيرًا : كَثُرَ خَبِيرَاتُهَا .

ويقالُ : خَبِرَ المكانُ ، فهو خَبِيرٌ . - والشيءُ :

عَلِمَهُ .

(خَبِرَتِ) الناقةُ - خُبُورًا : خَبِرَتِ . -

الرجلُ : صارَ خَبِيرًا . - الأمرُ ، خَبِيرًا ،

وِخْبِرَةً ، وَمَخْبِرَةٌ : خَبِرَهُ . ويُقالُ : خَبِرَ بالأمرِ .

(أَخْبِرَهُ) بكذا : أُنْبِأَهُ . - الناقةُ : وجدها

غزيرة اللبن .

(خَابِرَةٌ) : زارعه مُحَابِرَةً . - وبأدله الأخبَارُ .

(معدنة) .

(خَبِرَهُ) بكذا : أخبره به .

(اخْتَبَرَ) الشيءُ : خَبَرَهُ .

(تَخَبَّرَ) القومُ خَبِيرَةً (شاةً) : اشْتَرَوْهَا

فدبحوها فاقْتَسَمُوهَا . - والخَبَرُ : سأل عنه .

- الشيءُ : عرفه على حقيقته . وفي حديث

الحَدِيثِيَّةِ : «أنه بعث عينًا من خُزاعةٍ يتخبَّرُ له

خَبَرٌ قريشٌ» : يتعرَّفُ .

(استخَبِرَهُ) : سألَه عن الخَبَرِ وطلب أن

يُخْبِرَهُ به . ويُقالُ : استخَبِرَ الخَبِيرَ .

(الأخباري) : المُوَرِّخُ . (نُسب إلى الأخبار) .

(الخَابُورُ) : هو الخامان . جنس جُنَيْبَاتٍ

طَيِّبَةٍ وتزيينية من الفصيلة الخامانية ، له زهرٌ زاهٍ

أصفرٌ جيدٌ الرائحة .

(الخَبَارُ) : الترابُ المجمع بأصول الشجر .

- من الأرضُ : ما لَانَ واسترخى ، وساحت

فيه قوامِ الدواب . ويُقالُ في المثل : «من تَجَنَّبَ

الخَبَارَ ، أَمِنَ العِتَارَ» .

(الخَبْرُ) : ما يُنْقَلُ ويُحدَّثُ به قولًا أو

كتابةً . - قولٌ يَحْتَمِلُ الصِّدْقَ والكذبَ لذاته .

(ج) أخبار . (جج) أخبار .

(الخَبْرُ) : المزارعة بالخابرة . - والثاقَةُ

الغزيرةُ اللبنُ . - والرَّايَةُ العظيمةُ . (ج) خُبُورٌ .

(الخَبْرُ) : مَنَعُ الماءِ في الجبلِ . - والزرعُ .

- والسُدْرُ والأَرَاكُ وما حولهما من العُشْبِ . -

الثاقَةُ الغزيرةُ اللبنُ . - والرَّايَةُ العظيمةُ . (ج) خُبُورٌ .

(الخَبْرَاءُ) : القاعُ يُنبِتُ السُدْرَ والأَرَاكُ .

- والرَّايَةُ العظيمةُ . (ج) الخَبَارِي .

(الخَبِيرَةُ) : القاعُ يُنبِتُ السُدْرَ والأَرَاكُ .

(ج) خَبِيرٌ .

(الخَبِيرَةُ) : ما قَدَّمَ من شيءٍ . - والنصيبُ

بأخذه الإنسانُ من طعامٍ .. - ما يشتريه

الإنسانُ لأهله من طعامٍ . - طعامٌ يَحْمَلُهُ

المسافرُ في سَفَرَتِهِ . - الثَّيْبَةُ الضَّخْمَةُ الدَّسِيمَةُ .

- والإدامُ . - والشاةُ يشتريها جماعةٌ ويذبحونها

ويقتسمون لحمها على قَدْرِ ما تَقَدَّرَ كُلُّ منهم .

(الخُبُورُ) - يُقالُ : أَخْبِرَهُ خُبُورَهُ : أُنْبِأَهُ

ما عنده . وفي المثل : «أَخْبِرْتُهُ خُبُورِي

وشُقُورِي وفُقُورِي» .

(الخَبِيرُ) : اسمٌ من أسماءِ الله عزَّ وجلَّ :

العالمُ بما كان وما يكون . - ذو الخَبِيرَةِ الذي

يُخَبِّرُ الشيءَ بعَلْمِهِ . وفي التنزيل العزيز :

﴿فَأَسْأَلُ بِمِ خَبِيرًا﴾ ، وفي المثل : «على الخَبِيرِ

سقطت . و - الْمُخْبِرُ . و - الْحَرَاثُ . و -
النبات . و - العُشْبُ . و - الوَيْرُ . و - نَسَالَةُ
الشعر . و - زَيْدُ أَفْوَاهِ الْإِبِلِ .
(الْمُخْبِرَةُ) : الشاة يشتريها جماعة ويذبحونها
ويقتسمون لحمها ، على قدر ما تقد كل منهم .
و - الصُوفُ الجيد من أول الجز .
(الْمُخْبِرَةُ) : أن يُعْطَى المالك الفلاح أرضًا
يُزرعها على بعض ما يخرج منها ، كالثَلثِ أو
الرُّبْعِ . وفي الحديث : «أُتِيَ نَبِيٌّ عَنْ الْمُخْبِرَةِ» .
(الْمِخْبَرُ) : ما يُخْتَبَرُ به الشيء . و - أداة
تُستعملُ في الدراسات العلمية . (محدثه) . و -
إناء أسطوانى مدرج تقاس به حجوم السوائل .

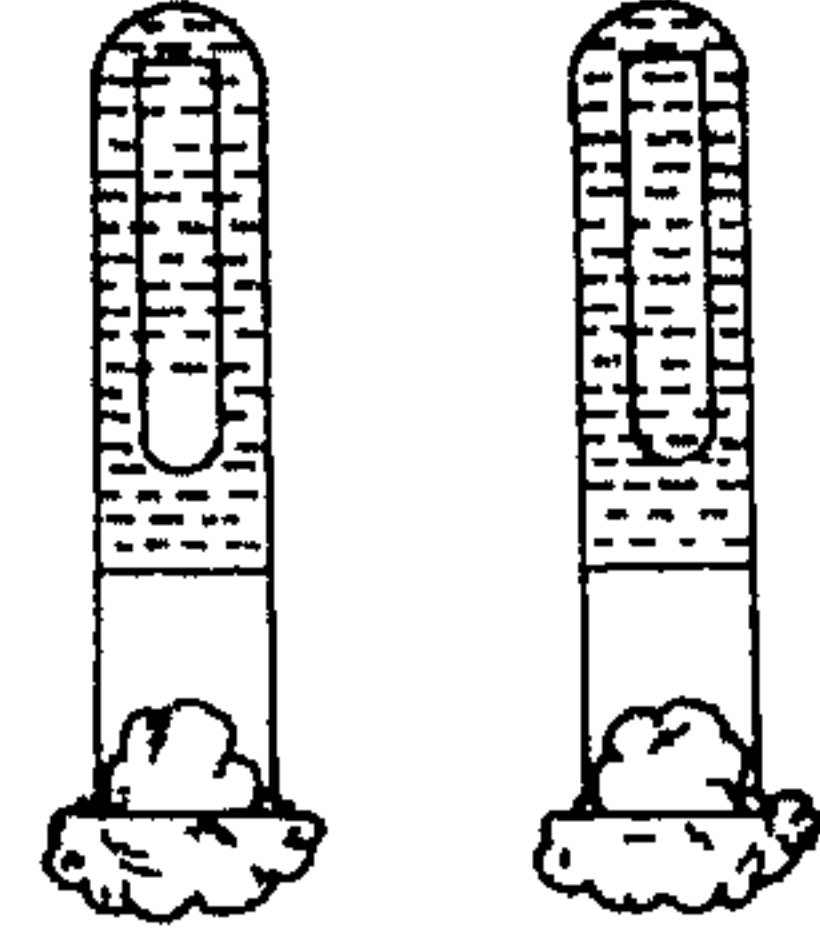

(الْمُخْبِرُ) : بخلاف الْمَنْظَرِ . يقال : طابَقَ
مُخْبِرُهُ مَنْظَرَهُ . (ج) مَخْبِرٌ .
(الْمُخْبِرُ) : من يُرَوِّدُ الصَّحِيفَةَ بالأخبار .
(محدثه) . و - من يتجسس الأخبار محافظة على
أمن الدولة . (محدثه) .
(الْمُخْبِرَاتِي) : الحسنُ الْمَخْبِرُ .
(الْمُخْبِرَةُ) : الْمَخْبِرُ .
(الْمِخْبِرَةُ) : (في علم الفيزياء) : أداة
تتركب من موصل على شكل قرص صغير ، وله
يد عازلة تُستخدم في اختبار الشحنات
الكهربائية . (ج) .
(الْمُخْبِرُ) : المكان الذي تُجرى فيه
التجارب العلمية .
* (خَبِرَ) الخَبْرُ - خَبْرًا : صنعه . فهو مَخْبُورٌ ،
وخبيرٌ . و - القوم : أطعمهم الخبز . و - البعيرُ
الأرض : ضربها بيده (على التشبيه بالخَبْر) .
و - فلانُ الشيء : ضربته باليد ضربًا شديدًا .
و - الدابة : ساقها سوقًا شديدًا .

(خَبِرَ) - خَبْرًا : استرخى لحمه واضطرب .
(الخَبْرُ) الخَبْرُ : خَبْرُهُ . و - اتَّخَذَهُ .
(الخَبْرُ) المكان : اتَّخَفَضَ واطمأن .
(تَخَبَّرَهُ) : ضربته برجله . ويقال : تخَبَّرتِ
الإبلُ العُشْبَ : خبطته بقوائمها .
(الخَابِرُ) : ذو الخَبْرِ .
(الخَبْرِي) : جنس نبات من الفصيلة
الخَبْرِيَّة ، منه نوع يُطهى ورقه فيؤكل .



(الخَبْرَةُ) : جرفة الخَبْر .
(الخَبْرُ) : صانع الخبز .
(الخَبْرِي) : الخَبْرِي .
(الخَبْرِي) : الخَبْرِي .
(الخَبْرِي) : (في الرسم والتصوير) : لون
كيميائي يُشبه لون الخَبْرِي . (ج) .
(الخَبْرِيَّات) - (في علم النبات) : رتبة من
ذوات الفلقتين ، تتبعها الفصيلة الخَبْرِيَّة ، تشمل
الخَبْرِيَّاتِ والخَبْرِيَّاتِ والتَّعْطَنَ وغيرها .
(الخَبْرُ) : اسم لما يُصنع من الدقيق المعجون
المنضج بالنار . وفي التنزيل العزيز : ﴿وَقَالَ
الْآخِرُ إِنِّي أُرَانِي أُوْحِلُ فَوْقَ رَأْسِي خَبْرًا﴾ .
(الخَبْرُ) : الخَبْرُ . و - الثريد .
(الخَبْرِي) : الخَبْرِي .
(الْمُخْبِرُ) : موضع الخَبْر : (الْفَرْقُ) . (ج) .
مَخْبِرٌ .
* (خَبَسَ) الشيءُ - خَبَسًا : أخذه . و -
غَنَمَهُ . و - فلانًا حَقَّةً أو ماله : ظَلَمَهُ وذهب
به . فهو خَابِسٌ ، وخَبَّاسٌ ، وخَبُوسٌ .
(الخَبْسُ) الشيء : خَبَسَهُ . و - فلانًا
حَقَّهُ : سلبه إياه ظَلَمًا .
(تَخَبَّسَ) الشيء : اخْتَبَسَهُ .
(الخَبَّاسَةُ) : الغنيمَةُ . .

(الخَبَّاسَةُ) : الخَبَّاسَةُ . و - الظلامه .
* (خَبَسَهُ) - خَبَسًا : جمعه وتناوله من هنا
وهناك . و - اكتسبه . فهو : خَابِسٌ ، وخَبَّاسٌ .
(تَخَبَّسَهُ) : حبسه .
(الخَبَّاسَةُ) : ما يُخَبَسُ من طعامٍ ومخونه
و - الجماعة ليست من قبيلة واحدة .
* (خَبَسَهُ) - خَبَسًا : حَلَطَهُ . فهو مَخْبُوسٌ ،
وخبيصٌ .
(خَبَسَ) الخَبِيسَ : عياله .
(اخْتَبَسَ) : اتَّخَذَ خَبِيسًا . و - أَكَلَ
الخَبِيسَ . و - الصَّيْفُ : طَلَبَ الخَبِيسَ .
(خَبِيسٌ) : اتَّخَذَ خَبِيسًا .
(الخَبِيسُ) : الخنوء المخبوص من الثمر
والسمن . (ح) أخصه .
(الخَبِيسَةُ) : القطعة من الخبيص .
(المحصنة) : ما يُقْبَلُ فيه الخبيص ، كالبقير .
و - ما يقبل به الخبيص ، كالمعلقة . (ح) مخاص .
* (خَطَبَ) - خَبَطًا : طرح نفسه حيث كان
لينام . و - على الباب : دَقَّ . ويقال : خَبَطَ
الباب : دَقَّهُ . و - الشيء : وَطَّئَهُ وَطَّئًا شديدًا ،
يقال : خطب البعير الأرض بيديه . و - فلانًا :
ضربه ضربًا شديدًا . و - الليل : سار فيه على غير
هُدًى . ويقال : فلانٌ يَخْبَطُ و عَمِيَاءٌ ، وفلانٌ
يَخْبَطُ خَبَطَ عَشْوَاءٌ : يَأْتِي ما يَأْتِي بِجَهَالَةٍ وبغير
تَبَصُّرٍ . و - فلانًا : سألَهُ معروفَهُ من غير معرفة
ولا وسيلة ولا قرابة بينهما . و - أنعم عليه من
غير معرفة ولا وسيلة ولا قرابة بينهما . ويقال :
خَطَبَ فِهم عَمِيرٌ : نفعهم . و - الشيطانَ فلانًا :
أصابه بشيء من الجنون والصرع . و - البعير :
وسمه بالخَبِيطِ . و - القومَ بسيفه : ضربهم .
و - الشجرةَ بالمِخْبِيطِ : ضربها به ليمسقط ورقها .
فهو خَابِيطٌ .
(خَبِيطٌ) فلانٌ : صرِعٌ بَعْلَةٌ . و - زَكِيمٌ .
فهو مَخْبُوطٌ .
(اخْتَبَطَتِ) البلادُ : وَقَعَتْ فيها الِغْتِنُ

والدهر، والشيطان. و- فلاناً عن كذا: حبسه ومنعه.

(خَبِيلٌ) - خَبِيلاً، وخَبِيلاً: فسد عقله وجُنُّ. و- فسَدَ عُضْوٌ منه من داءٍ أو قطع. و- يَدُهُ: شَلَّتْ. فهو خَبِيلٌ. وهو أَخْبِيلٌ أيضاً، وهي خَبِيْلَةٌ. (ج) خَبِيْلٌ.

(أَخْبَلَهُ): أعطاه الثقة ونحوها لينتفع بها.

(خَبَلَهُ): خَبَلَهُ.

(أَخْبَلَهُ): خَبِلَ. و- الدَّابَّةُ: لم تثبت في موطنها. و- فلاناً: خَبَلَهُ.

(أَخْبَلَهُ): جُنُّ.

(تَخَبَّلَ): خَبِلَ.

(أَسْتَحْبَلَهُ): ناقةٌ أو نحوها: استعارها منه لينتفع بها.

(الْحَابِلَانُ): الليلُ والنهارُ.

(الْحَبَالُ): النقصانُ. و- الهلاكُ. وفي التنزيل العزيز: ﴿لَوْ عَزَّوَجُوا فِيكُمْ مَا زَادُوكُمْ إِلَّا خَبَالًا﴾. و- السَّمُّ القاتِلُ. و- صَدِيدُ أَهْلِ النَّارِ. وفي الحديث: «من شَرِبَ الحَمْرَ سَقَاهُ اللهُ من طِينَةِ الحَبَالِ يومَ القيامةِ» و- الكَلُّ والعيالُ. و- العناءُ.

(الْحَبْلُ): الجِرَاحُ. و- الفِتنةُ من جراحٍ أو قتلٍ. وفي الحديث: «بين يَدَيِ السَّاعَةِ حَبْلٌ».

و- القرضُ والاستِعارَةُ. ويقال: وَقَعَ في خَبِيلِهِ: تديمٌ وتخييرٌ. و- (في العروض): ذهابُ السينِ والناءِ من مُسْتَفْعِلُنْ مجموعِ الوجد، وكذا حذفُ فاءِ وواوِ مفعولاتٍ فينقلُ الأولُ إلى فَعِلْتُنْ والثاني إلى فَعَلَاتٍ، ويدخلُ أربعةُ أبحرٍ: البسيطُ، والرَّجَزُ، والسريعُ، والمنسرحُ.

(الْحَبْلُ): فسَادُ العَقْلِ. ويقال: وقع في خَبِيلِهِ: وقع في خَبِيلِهِ.

(الْحَبْلُ): الإنسُ. و- الجِنُّ. و- الجِرَاحَةُ.

و- المَزَادَةُ. و- القِرْبَةُ المَلَأَى. و- طائرٌ يصيحُ الليلَ كلُّهُ صوتاً واحداً يحكى: ماتت خَبِيلٌ [على زعم العرب].

الغدِيرُ والإِنَاءُ. و- القليلُ. و- من كلِّ شيءٍ: القطعةُ والجماعةُ. ويقال: جاعوا خَبِيْبَةً خَبِيْبَةً: قطعةً قطعةً، أو جماعةً جماعةً. (ج) خَبِيْبٌ.

(الخَبِيْبَةُ): بَقِيَّةُ المَاءِ في الغدِيرِ أو الإِنَاءِ. (ج) خَبِيْبٌ.

(الخَبُوْبُ): فرسٌ خَبُوْبٌ: يخبِطُ الأرضَ بيديه. وحاكِمٌ خَبُوْبٌ: متعسِّفٌ.

(الخَبِيْبُ): لَبَنٌ رَائِبٌ يُصَبُّ عليه الحليبُ من اللَّبَنِ ثم يُضْرَبُ حتَّى يخلطُ. و- الحوضُ الذي خبطته الإبلُ فهدمته. و- الحوضُ الصغيرُ. و-

الماءُ القليلُ يَبْقَى في الحوضِ. (ج) خَبِيْبٌ.

(المِخْبِطُ): ما يُخَبِطُ به الشجرُ. (ج) مِخْبِطٌ.

(المِخْبِطَةُ): المِخْبِطُ.

* (خَبَجَ) الصَّبِيُّ - خَبُوْعًا: انقطعَ نَفْسُهُ وفُجِمَ من البكاءِ. و- بالمكانِ خَبَجًا: أقامَ به.

و- في المكانِ: دَخَلَهُ. و- الشيءُ: خَبَاهُ. (الخَبِجُ): الخَبَاءُ (لغة تميم).

(الخَبِيْبَةُ): القطعةُ من القطنِ. ويقال: جاريةٌ خَبِيْبَةٌ طُلَعَتْ: تَخَبَّتْ نَفْسَهَا مَرَّةً وتَبَدَّيَا مَرَّةً.

* (خَبَقَ) فلاناً - خَبَقًا: صَعَّرَهُ إلى نَفْسِهِ. (تَخَبَّقَ): ارتفعَ وعلا.

(الخَبَقَةُ): الأرضُ الواسعةُ.

(الخَبِيْقُ) من الإنسانِ والدوابِّ: الطويلُ. و- الوثابُّ السريعُ العدوِ الواسعُ الخَطْوُ.

(الخَبِيْقِيُّ): مِشِيَّةٌ سريعةٌ. و- من الدوابِّ: السريعُ العدوِ الواسعُ الخَطْوُ. يقال: هو يمشي الخَبِيْقِيَّ.

(الخَبِيْقَاءُ) من النِّسَاءِ: السَّيِّئَةُ الخُلُقِ.

(الخَبِيْقَةُ) من الدوابِّ: الخَبِيْقِيُّ. و- القصيرُ. و- القصيرةُ.

* (خَبِلَ) عن فعلٍ أَيْبَهُ - خَبِيْلًا: قَصَرَ. و- الإنسانُ والحَيوانُ: أفسَدَ أَعْضَاءَهُ بقطعٍ أو غيره.

فلا تُؤدِّي عَمَلُهَا. و- فلاناً: أفسَدَ عقلَهُ وأَذْهَبَ فِؤادَهُ. يقال: خَبِلَهُ الحُزْنُ، والحُبُّ،

والغاراتُ. و- الشَّجَرَةُ: خَبَطَهَا. وفي حديثِ عمر: «لقد رأيتُ بهذا الجبلِ أُخْتَبِطُ مَرَّةً، وأُخْتَبِطُ أُخْرَى». و- فلاناً: سألَهُ مَعْرُوفَهُ من عَمْرٍ مَعْرُوفٍ ولا وسيلةً ولا قرابةً. يقال: اخْتَبَطَ معروفٌ فلاناً. وفي حديثِ عامرٍ - قيل له في مرضه الذي مات فيه - «قد كنتُ تُقْرَى الضَّيْفَ وتعطى المُخْتَبِطُ». و- البعيرُ الشوكُ: أَكَلَهُ.

و- الأرضُ بيديهِ: خَبَطَهَا. فهو مَخْبِطٌ.

(تَخَبَّطَ) البلادُ: اخْتَبَطَتْ. و- الشيءُ: توطَّأهُ. و- الشيطانُ فلاناً: خَبَطَهُ. وفي التنزيل العزيز: ﴿لَا يَقُومُونَ إِلَّا كَمَا يَقُومُ الَّذِي يَتَخَبَّطُهُ الشَّيْطَانُ مِنَ الْمَسِّ﴾. و- البعيرُ الأرضَ بيديهِ: خَبَطَهَا.

(الخَابِطُ): الضَّرْبَانُ في الرَّأْسِ. و- البعيرُ، يقال: ما لَهُ خَابِطٌ ولا نَاطِحٌ: بَعِيرٌ ولا تَوَزٌّ: أي لا شيءَ له. ويقال: لا أَدْرِي أَيُّ خَابِطٍ لَيْلٍ، أو أَيُّ خَابِطٍ اللَّيْلِ هو: أَيُّ النَّاسِ. وهو خَابِطٌ عَشْوَةٌ: جَاهِلٌ.

(الخَبِاطُ): العُبَّارُ.

(الخَبِاطُ): سِيْمَةٌ في الوَجْهِ. و- سِيْمَةٌ في الفَخِيزِ عَرَضًا. (ج) خَبِاطٌ.

(الخَبِاطُ): الصَّرْعُ. و- الزُّكَامُ.

(الخَبِاطُ): صِبْغٌ الكَنْعَدُ: [نوع من السَّمَكِ].

(الخَبِطُ): ما سقطَ من ورقِ الشجرِ بالخَبِطِ والنَّفْضِ. وفي الحديث: «خرج في سَرِيَّةٍ إلى أرضِ جُهينةَ، فأصابهم جوعٌ فأكلوا الخَبِطَ»، فسُموا جيشَ الخَبِطِ.

(الخَبِطُ): الماءُ القليلُ يَبْقَى في الحوضِ.

(الخَبِطَةُ): مصدرُ المَرَّةِ. و- الزُّكْمَةُ.

و- بَقِيَّةُ المَاءِ في الغدِيرِ أو الإِنَاءِ. و- السَّيِّءُ القليلُ. و- المطرُ الواسعُ الضعيفُ القطرِ في الأرضِ. ويقال: على فلانٍ خَبِطَةٌ جميلةٌ: مَسْحَةٌ جميلةٌ.

(الخَبِطَةُ): مصدرُ الهَيْبَةِ. و- بَقِيَّةُ المَاءِ في

(الخبلة) : الفساد في الأعضاء أو العقل .

(الخبول) : الخبلة .

* (خبب) الثوب ونحوه - خببنا ، وخببنا : نثى جزءاً منه وخاطه . - الشيء : أخفاه . - وأسقطه . - والطعام : خببناه واذخره للشدة . (أخبب) : خبباً في خبنة سراويله شيئاً .

(الخبين) في العروض : إسقاط الثاني الساكن من التفعيلة .

(الخبنة) من الثوب والسراويل : الجزء المثنى المخبيط . - وما يحملة الإنسان في جفنه أو تحت إبطنه . وفي حديث عمر : « إذا مر أحدكم بمخاط فليأكل منه ، ولا يتخذ خبنة » . - الوعاء يجعل فيه الشيء ثم يحمل .

(الخبين) من الرجال : المتقبض المتدخل بعضه في بعض .

* (خببت) النار - خببوا ، وخببوا : سكتت وحمدت لها . وفي التنزيل العزيز : ﴿ مَا وَاهُمُ جَهَنَّمُ كُلَّمَا خَبَتْ زِدْنَاهُمْ سَعِيرًا ﴾ . - الحرب والجدوة : سكتت وهدأت . ويقال : خببا طيبة : سكتن قور غضيبه .

(أخبى) : عجل خبياً . - وخببنا : عجله ونصبه . - والكساء : جعله خبياً . - والنار : أحمدها .

(خبى) خبياً وكساءً : أخباه .

(تخبى) فلان : أخبى . - وخببنا وكساءً : أخباه .

(استخبى) خبياً : نصبه ودخل فيه .

(الخبابة) : (انظر : خبأ) .

(الخبية) : الخبيبة . (ج) خببات .

* (ختأه) - ختأ : كفه .

(اختأ) : انصع وذلل . - وتغير لونه مخافة

شيء . - ولفلان : ختله . - وخببنا : احتبأ واستتر خوفاً أو حياءً . - فرق . - الشيء : اختطفه .

(المختبة) : يقال مفازة مختبة : طويلة

واسعة لا يُسمع فيها صوت ، ولا يُهتدى فيها للسبل .

* (ختت) - ختأ : خس وردو . فهو ختيت . - وفلاناً - ختأ : طعنه بالرمح طعناً متتابعاً .

(ختت) - ختأ : فتر بدنه .

(أختت) : خضع وذلل . - واستحيا وانكسر

وسكت إذا ذكر أبوه . - والقول فلاناً : أخطأه وآذاه وأسكته . - وحظ فلان : أختته . ويقال : أختت فلاناً .

* (خترت) نفسه - ختراً ، وختوراً : غثت وفسدت . - وفلاناً : غدر به أقبح الغدر . وفي الحديث : « ما خترو قوم بالعهد إلا سلط عليهم العدو » . فهو خاتر ، وختير ، وختور ، وختار ، وختير . وفي التنزيل العزيز : ﴿ وَمَا يَجْحَدُ بِآيَاتِنَا إِلَّا كُلُّ خَتَّارٍ كَفُورٍ ﴾ .

(خترت) - ختراً : استرعى وضئف من شراب ، أو مرض ، أو دواء . فهو ختير .

(خترة) الشراب وغيره : أفسد نفسه وتركه مسترخياً .

(تختت) : فتر بدنه واسترعى وكسبل من شراب أو غيره . - واختلط ذهنه من شراب ونحوه . - ومشي بشية الكسلان .

* (ختت) - ختأ ، وختوعاً : هرب . - وفي الأرض : ذهب وانطلق وأبعد . - وعلى القوم : هجم . - سار في الظلمة على القصد . ويقال : ختت الدليل بالقوم . - والفحل خلت الإبل : قارب في مشيه . - والسراب : اضمحل . فهو خاتع ، وختوع .

(الختت) في الأرض : ختت .

(الختت) من الأدلاء : الماهر الذي لا يتوقف في السير ولا يتحير .

(الختت) : الختت .

(الختت) : الختت .

(الختت) : الختت .

(الختت) : الختت .

(الختت) : الختت .

(الختت) : الختت .

(الختت) : الختت .

(ج) ختاع .

(الختاع) من الأدلاء : الختت . - ولذ

الأرنب . - ضرب من الذباب كبار ، يُعرف بذباب الكلب .

(الختاعة) : الرجل القصير .

* (ختت) : اضمحل .

(الختت) : كل شيء يتغير ويضمحل ، ولا يدوم على حال . - والسراب المضمحل .

- الدنيا (على التشبيه) . - شيء كئسيج المنكبوت ، يظهر في الحر كالخيطوط في الهواء ، يقال له : لعاب الشمس . - دويبة سوداء تكون على وجه الماء لا تثبت في موضع .

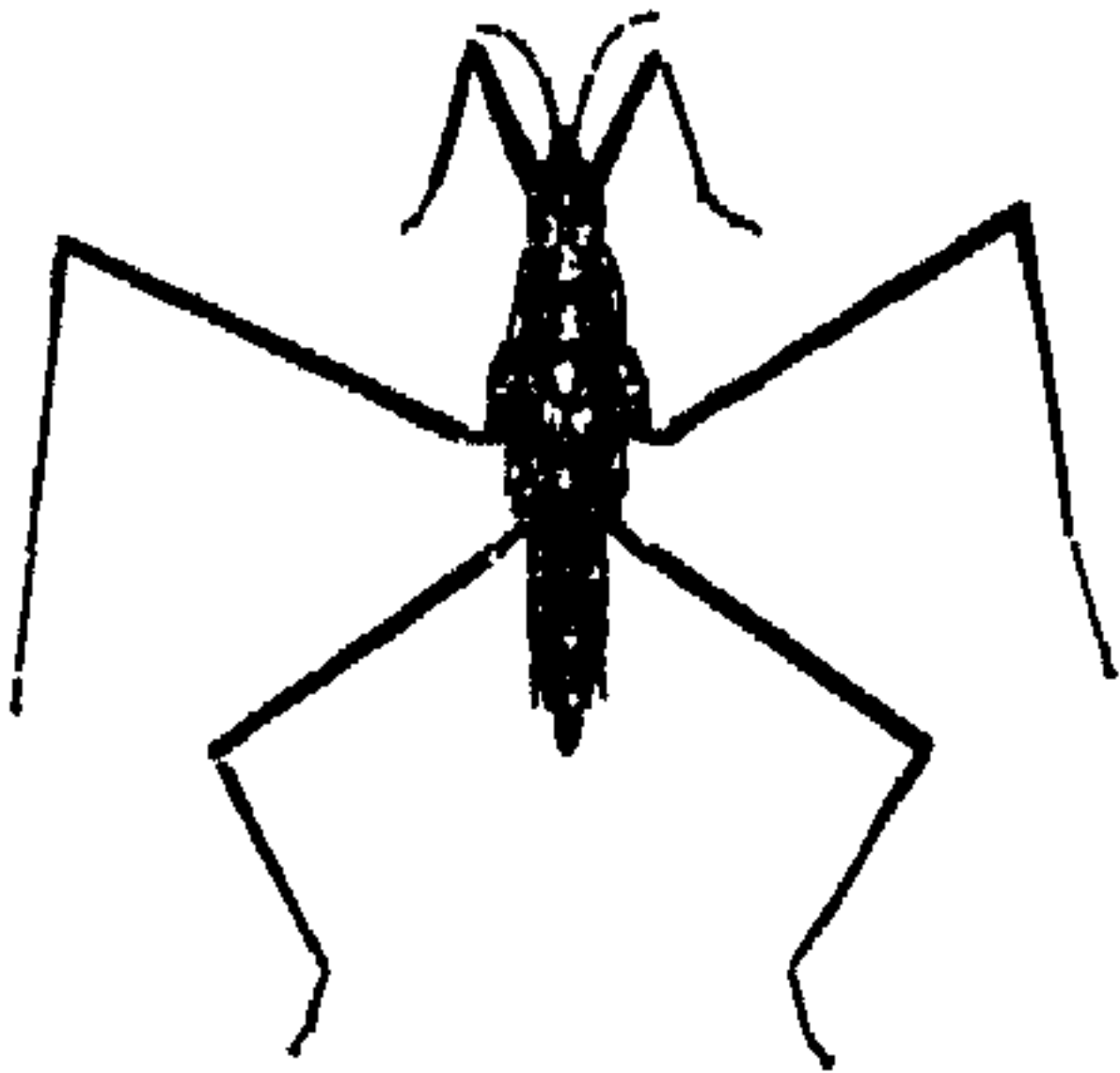

- الذئب ، لأنه لا وفاء له . - الغول : لتلونها . ويقال : امرأة ختتور : لا يدوم ودها . -

الغادر . - والذاهية .

* (ختت) - ختأ ، وختلاً ، وختلاً : ختت عن غفلة . وفي حديث الحسن في صفة طلاب العلم : « صنف تعلموه للاستطالة والختل » .

ويقال : ختله في الحرب : داوَره وطلبه من حيث لا يشعر . وفي الحديث : « كأي أنظر إليه يختل الرجل ليطعنه » . - الصيد : تخفى له . فهو خاتل ، وختول ، وختال .

(ختل) : ختله . - وخادعه وراوغه .

(اختل) : تسمع لسر غيره .

(تختلوا) : تخادعوا .

(الختل) : الموضع يُختل فيه . - وجحر الأرنب .

(الختل) : من الرجال : الظريف العاقل .

* (ختت) النحل - ختأ ، وختأ : ملاً خولته

عَسَلًا . - على الطعام والشراب وغيرهما : غَطَى فُوْهَةً وَعَائَهُ بَطِينٍ أَوْ شَمْعٍ أَوْ غَيْرِهِمَا ، حَتَّى لَا يَدْخُلَهُ شَيْءٌ وَلَا يَمْرُجَ مِنْهُ شَيْءٌ . فَهُوَ مَخْتَوْمٌ .
 وَفِي التَّنْزِيلِ الْعَزِيزِ : ﴿ يُسْقَوْنَ مِنْ رَحِيْقٍ مَخْتُومٍ ﴾ . - وَ عَلَى فَمِهِ : مَنَعَهُ الْكَلَامَ . وَفِي التَّنْزِيلِ الْعَزِيزِ : ﴿ الْيَوْمَ نَخْتِمُ عَلَى أَفْوَاهِهِمْ وَتُكَلِّمُنَا أَيْدِيهِمْ ﴾ . وَيُقَالُ : حَتَمَ عَلَى قَلْبِهِ : جَعَلَهُ لَا يَفْهَمُ شَيْئًا ، كَأَنَّهُ غَطَّاهُ . وَفِي التَّنْزِيلِ الْعَزِيزِ : ﴿ حَتَمَ اللَّهُ عَلَى قُلُوبِهِمْ ، وَعَلَى سَمْعِهِمْ وَعَلَى أَبْصَارِهِمْ غِشَاوَةٌ ﴾ . - وَ الشَّيْءِ ، وَعَلَيْهِ : طَبَعَهُ وَأَثَرُ فِيهِ بِنَقْشِ الْخَاتَمِ . يُقَالُ : خَتَمَ الْكِتَابَ وَخَوَّه . وَخَتَمَ عَلَيْهِ . - وَ بَابُهُ عَلَى فُلَانٍ : أَعْرَضَ عَنْهُ . - وَ بَابُهُ لَهُ : آثَرَهُ عَلَى غَيْرِهِ . - وَ الزُّرْعَ ، وَعَلَيْهِ : سَقَاهُ أَوَّلَ سَقِيَةٍ بَعْدَ الْحَزْتِ وَالْبُدْرِ . - وَ الشَّيْءِ : أْتَمَّهُ وَبَلَغَ آخِرَهُ وَفَرَّغَ مِنْهُ . يُقَالُ : خَتَمَ الْقُرْآنَ .
 (خَتَمَةٌ) : طَبَعُهُ . - وَ صَاحِبَتُهُ : أَلْبَسَهُ الْخَاتَمَ .

(اخْتَمَ) الشَّيْءَ : أْتَمَّهُ .

(تَخَتَّمَ) : لَبَسَ الْخَاتَمَ . وَيُقَالُ : تَخَتَّمَ بِهِ . - بِعِمَامَتَيْهِ : تَنَقَّبَ بِهَا . - وَ بِأَمْرِهِ : كَتَمَهُ . - وَ عَنِ الشَّيْءِ : تَغَافَلَ وَسَكَتَ .

(الْخَاتَمُ) : مَا يُخْتَمُ بِهِ . - وَ خَلْقَةُ ذَاتِ فَهْءٍ تُلْبَسُ فِي الْإِصْبَعِ . (ج) خَوَاتِيمُ .

(الْخَاتِمُ) : الْخَاتَمُ . - وَ الْبِكَارَةُ . يُقَالُ : زُفْتُ إِلَيْهِ بِخَاتِمَيْهَا ، وَبَخَاتِمِ زَيْهَا . - وَ نَفْرَةٌ فِي الْقَفَا . يُقَالُ : اخْتَجَمَ فُلَانٌ فِي خَاتِمِ الْقَفَا . - وَ شَعِيرَاتٌ بِيضٌ تَكُونُ فِي قَوَائِمِ الْفَرَسِ . - وَ مِنْ كُلِّ شَيْءٍ : آخِرُهُ . وَفِي التَّنْزِيلِ الْعَزِيزِ : ﴿ وَلَكِنَّ رَسُولَ اللَّهِ وَخَاتَمَ النَّبِيِّينَ ﴾ .

(الْخَاتِمَةُ) مِنْ كُلِّ شَيْءٍ : عَاقِبَتُهُ وَآخِرُهُ .

(الْخَاتِيَامُ) : الْخَاتَمُ .

(الْخِتَامُ) : الطَّيْنُ أَوْ الشَّمْعُ يُخْتَمُ بِهِ عَلَى الشَّيْءِ . وَفِي التَّنْزِيلِ الْعَزِيزِ : ﴿ خِتَامُهُ مِسْكٌ ﴾ . - وَ الْبِكَارَةُ . يُقَالُ : زُفْتُ إِلَيْهِ بِخِتَامِيهَا - مِنْ

كُلِّ شَيْءٍ : عَاقِبَتُهُ وَآخِرُهُ .
 (الْمَخْتَمُ) : أَثَرُ نَقْشِ الْخَاتَمِ . - وَ أَفْوَاهُ خَلَائِيَا النَّحْلِ .

(الْمَخْتَمُ) : الْخَاتَمُ . - وَ الْمَخْتُومُ .

(الْمَخْتِمُ) : الْخَاتَمُ . - وَ الْبِكَارَةُ . يُقَالُ : زُفْتُ إِلَيْهِ بِمَخْتِمَيْهَا .

(الْمُخْتَمُ) مِنَ الْخَيْلِ : مَا يَكُونُ مِنْ حَوَافِرِهِ إِلَى مَنْتَهَى شَعْرِ أُرْسَاغِهِ بِيَاضٍ خَفِيَ كَالْبَقْعِ .

(الْمَخْتُومُ) : الْمِكْيَالُ كَالصَّاعِ وَنَحْوِهِ .

* (خَتَنَ) - خُتُونًا ، وَخُتُونَةٌ : تَزْوُجُ . - وَ الصَّبِيُّ ، خَتْنًا ، وَخِتَانًا ، وَخِتَانَةٌ : قَطْعُ قُلْفَتِهِ ، فَهُوَ مَخْتُونٌ . وَيُقَالُ : خَتَنَ الصَّبِيَّةَ . وَهُوَ وَهْيٌ خَتِينٌ .

(خَاتَنَ) فُلَانًا : تَزَوَّجَ إِلَيْهِ .

(اخْتَنَنَ) الصَّبِيَّ : خَتَنَ . - وَ الصَّبِيَّ : خَتَنَهُ .

(الْخِتَانُ) : مَوْضِعُ الْقَطْعِ مِنَ الذَّكَرِ وَالْأُنْثَى .

يُقَالُ : بَرِي خِتَانُهُ . - وَ الدَّعْوَةُ لِشُهَدَاءِ الْخِتَانِ .

(الْخِتَانَةُ) : صِنَاعَةُ الْخِتَانِينَ .

(الْخِتْنُ) : كُلُّ مَنْ كَانَ مِنْ قَبْلِ الْمَرْأَةِ كَأَبِيهَا ، وَأُجْيِبِهَا ، وَكَذَلِكَ ، وَزَجَّ الْبِنْتَ أَوْ زَوْجَ الْأُخْتِ . وَفِي الْحَدِيثِ : «عَلِيٌّ خَتْنُ رَسُولِ اللَّهِ صَلَّى اللَّهُ عَلَيْهِ وَسَلَّمَ» . (ج) أَخْتَانٌ . وَالْأُنْثَى : خَتْنَةٌ .

* (خَتَا) - خَتَوَا : تَخَشَّعَ وَانْكَسَرَ مِنْ حُزْنٍ أَوْ مَرَضٍ . - وَ اللَّيْلُ : اشْتَدَّتْ ظُلْمَتُهُ . - وَ الْعُقَابُ وَغَيْرُهَا : انْقَضَتْ . - وَ فُلَانًا : خَدَعَهُ وَخَتَلَهُ . - وَ عَنِ الْأَمْرِ : كَفَّهُ . - وَ الثَّوْبَ : قَتَلَ هُدْبَهُ .

(أَخْتَى) : بَاعَ مَتَاعَهُ شَيْئًا فِشِيئًا .

(أَخْتَتَى) : خَتَا .

(الْخِشْيُ) : الطَّعْنُ الْمُتَوَالِي .

* (خَشَّئَهُ) : جَمَعَهُ . - وَ رَمَّهُ وَأَصْلَحَهُ .

(الْحُشُّ) : غُثَاءُ السَّبِيلِ إِذَا خَلَّفَهُ وَنَضَبَ عَنْهُ حَتَّى يَجِفَّ . (ج) أَخْشَاتٌ .

(الْحِشَّةُ) : قُبْضَةٌ مِنَ الْعِيدَانِ الْمَكْسُورَةِ تُقْتَبَسُ بِهَا النَّارُ .

(الْحِشَّةُ) : الْحِشَّةُ .

* (حَشَرَ) اللَّبَنُ وَنَحْوَهُ - حَشْرًا ، وَخُثُورًا ، وَخَشْرَانًا : نَحَنَ وَغَلَطَ . - وَ نَفْسُهُ : غَشَّتْ وَاخْتَلَطَتْ . - وَ فُلَانٌ : أَحْسَسَ قَلِيلًا مِنَ الْفُتُورِ وَالتَّكْسُرِ . يُقَالُ : هُوَ خَاطِرُ النَّفْسِ ، وَخَاطِرُ الْعِظَامِ .

(حَشَرَ) اللَّبَنُ وَنَحْوَهُ ، وَالتَّنْفُسُ - حَشْرًا ، وَخُثُورًا : حَشَرَ . فَهُوَ خَشِيرٌ . وَهُوَ خَشِيرُ النَّفْسِ . (ج) حَشْرَاءُ ، وَخَشْرَى .

(أَحْشَرَ) فُلَانًا : حَشَرَ . - وَ الزُّبْدَ : تَرَكَه خَاطِرًا فَلَمْ يُذْبِذْهُ . وَفِي الْمَثَلِ : «مَا يَدْرِي أَيُخْزِرُ أَمْ يَذِيبُ» : يَضْرِبُ لِلْمَتَحِيرِ الْمَتَرَدِّدِ .

(حَشَرَ) : اللَّبَنَ : جَعَلَهُ خَاطِرًا .

(التَّحْشَرُ) : (فِي عِلْمِ الطَّبِّ) : تَجَلُّطُ الدَّمِ فِي الشَّرَايِينِ بِسَبَبِ تَغْيِيرِ مَرَضِيٍّ بِجُدْرَانِهَا أَوْ بِالدَّمِ . (ج) .

(الْحُشَارُ) مِنْ كُلِّ شَيْءٍ : فَضَلْتَهُ وَبَقِيَّتَهُ . يُقَالُ : حُشِرَ الْمَائِدَةُ .

(الْحُشَارَةُ) : الْحُشَارُ .

* (الْحُشَارِمُ) : الْغَلِيظُ الشَّقَّةِ . - وَ الْمُنْتَظَّرُ . (الْحِشْرِمَةُ) : طَرَفُ أُرْبَةِ الْأَنْفِ إِذَا غَاطَتْ . - وَ الدَّائِرَةُ وَسَطُ الشَّقَّةِ الْعَلِيَا . (ج) حَشَارِمٌ .

* (خُشِّمَهُ) : لَطَّخَهُ بِالدَّمِ . وَيُقَالُ : خُشِّمَ الْقَوْمُ : تَعَاهَدُوا عَلَى الْآلِ أَنْ يَتَخَذُوا . وَأَصْلُهُ أَنَّهُمْ يَجْتَمِعُونَ ثُمَّ يَذْبَحُونَ وَيَأْكُلُونَ . وَيَجْمَعُونَ الدَّمَ وَيَخْلَطُونَهُ بِالزُّعْفَرَانِ وَالطَّيِّبِ ، ثُمَّ يَغْمِسُونَ أَيْدِيَهُمْ وَيَتَعَاقَدُونَ .

(تَخَشَّمَهُ) : تَلَطَّخَ بِالدَّمِ .

* (خَشِمَ) - خَشَمًا : عَرَضَ ، يُقَالُ : خَشِمَ الْمِعْوَلُ ، وَخَشِمَ السَّيْفُ ، وَخَشِمَ أَنْفَهُ ، وَخَشِمَ رَأْسَ أُذُنِهِ ، وَخَشِمَ حُفَّ النَّاقَةِ : اسْتَدَارَ وَانْبَسَطَ فَهُوَ أَخْمَمٌ ، وَهِيَ خَشْمَاءُ . (ج) خَشْمٌ . وَهُوَ خَشِيمٌ أَيْضًا .

(خَشِمَهُ) عَرَضَهُ .

* (خَشَى) الْبَقْرُ أَوْ الْفَيْلُ - خَشْيًا : رَمَى بِمَا فِي

فهى خادج . (ج) خَوَادِجُ ، وهى : خَدُوجٌ
أيضاً . (ج) خَدَائِجُ . وَالْوَلَدُ مَخْدُوجٌ ،
وَمَخْدُوجٌ ، وَخَدِيحٌ ، وَخَدَجٌ . - وَالزَّوْدُ : لَمْ
يُخْرِجْ نَارًا .

(أَخْدَجَتِ) الحاملُ : خَدَجَتْ . فهى مُخْدِجٌ ،
وَمُخْدِجَةٌ . وَالْوَلَدُ مُخْدَجٌ . - وَالزَّوْدُ :
خَدَجٌ . - وَالشُّتُوَّةُ : قَلٌّ مَطْرُهَا . - وَالشَّيْءُ :
تَقَصَّهُ . يقال : أَخْدَجَ التَّحِيَةَ . وفى حديث
عَلِيٍّ : «لَا تُخْدِجُ النَّحِيَّةَ» . وَأَخْدَجَ الصَّلَاةَ ،
وَأَخْدَجَ أَمْرَهُ : لَمْ يُخَكِّمَهُ .

(خَدَجَتِ) الحاملُ : خَدَجَتْ .

(الخديج) : (فى علم الأحياء) : العضو من
النبات أو الحيوان لم يكتمل خلقه ، أو اكتمل خلقه
ولا يؤدى ما خلق له . (ج) .

(المخدج) : التى من عادتها أن تلقى ولدها
قبل تمام أيامه . (ج) مخدج .

* (خَدَّ) الأَرْضَ - خَدًّا : خَفَرَهَا . يقال : خَدَّ
السَّيْلُ الأَرْضَ ، وفى الأَرْضِ ، وَخَدَّ فُلَانٌ أُنْحُدُودًا .
وَخَدَّ جِسْمَهُ بِنَابِهِ : شَقَّهُ . - وَالْبَعِيرُ : وَسَمَهُ فى
خَدِّهِ . - وَالشَّيْءُ : أَثَرُ فِيهِ . يقال : خَدَّ الفرسُ
الأرضَ بِمُخَافَرِهِ .

(خادَّة) : عارضته فى عمله .

(خَدَّدَ) لَحْمَ الفَرَسِ : هَزَلَهُ . - وَالْفَرَسُ :
ضَمَّرُهُ وَهَزَلَهُ . يقال : خَدَّدَهُ الفَقْرُ وَسَوَّءَ الحَالَ ،
وَخَدَّدَ السَّيْرُ لَحْمَ الفَرَسِ .

(تَخَادَا) : تَعَارَضَا .

(تَخَدَّدَ) لَحْمُهُ : خَدَّدَهُ . - وَالْقَوْمُ : صَارُوا
فِرْقًا .

(الأخدود) : الشَّقُّ المُسْتَطِيلُ فى الأَرْضِ .
وَضَرْبَةٌ أُخْدُودٌ : شَدِيدَةٌ خَدَّتْ فى الجِلْدِ . (ج)
أُخْدِيدُ . ويقال : فى ظَهْرِهِ أُخْدِيدُ السَّيَاطِ :
آثارها .

(الخَدُّ) : جَانِبُ الوَجْهِ ، وَهُوَ مَا جَاوَزَ
مُؤَيَّجَرَ العَيْنِ إِلَى مَتْنِ الشَّدْقِ (مذكر) . وفى
المثل : «تَرَكَتُهُ عَلَى مِثْلِ خَدِّ الفَرَسِ» : تَرَكَتُهُ عَلَى

النباتُ : كَثُرَ وَالتَّفُّ . ويقال : خَجَلُ الوادِى .
- وَالجَمَلُ : نُقِلَ عَلَيْهِ وَاضْطَرَبَ . ويقال :
خَجَلُ عَلَى فَرَسِهِ : اضْطَرَبَ عَلَيْهِ مِنْ سَعَتِهِ . -
الثوبُ وَنَحْوُهُ : كَانَ وَاسِعًا يَضْطَرِبُ عَلَى لَابِسِهِ .
يقال : ثوبٌ خَجَلٌ ، وَجُلٌّ خَجَلٌ . - وَالشَّيْءُ :
فَسَدَ . ويقال : خَجَلُ الثوبِ : أُخْلِقَ . فَهُوَ
خَجَلٌ .

(أَخَجَلَ) النباتُ : خَجَلٌ . - وَفَلَانًا : جَعَلَهُ
يَخْجَلُ . - وَأَضْجَرَهُ . - وَالثوبُ وَنَحْوُهُ : أَطَالَهُ
أَوْ وَسَّعَهُ حَتَّى اضْطَرَبَ عَلَى لَابِسِهِ .

(خَجَلَهُ) : جَعَلَهُ يَخْجَلُ .

(أَخَجَلَهُ) : جَعَلَهُ يَخْجَلُ .

(الخوجلى) : مَشَى لِلنِّسَاءِ فِيهِ تَكْسُرُ .
يقال : هى تَمْشَى الخَوْجَلَى .

* (خَدَبَ) - خَدَبًا : كَذَبَ . - وَفَلَانًا : شَقَّ
جِلْدَهُ وَلَحْمَهُ . يقال : خَدَبَهُ بالسَّيْفِ . وَخَدَبَتْهُ
الحِيَةُ : نَهَشَتْهُ .

(خَدِبَ) الشَّيْءُ - خَدَبًا : طَالَ وَاتَّسَعَ .
يقال : خَدِبَتِ الضَّرْبَةُ أَوْ الطَّعْنَةُ ، وَخَدِبَتِ
الدَّرْعُ . وَخَدِبَ اللِّسَانُ : طَالَ . وَخَدِبَ
السَّيْفُ : قَطَعَ . - وَفَلَانٌ : هَوَّجَ وَرَكِبَ رَأْسَهُ
جُرْأَةً . فَهُوَ أُخْدَبٌ . وهى خَدْبَاءُ . (ج)
خُدْبٌ . وَهُوَ خَدِيبٌ أَيْضًا .

(تَخَدَّبَ) : خَدِيبٌ . يقال : تَخَدَّبَ اللِّسَانُ ،
وَخَدَّبَ السَّيْفُ ، وَتَخَدَّبَ فُلَانٌ . - وَسَارَ سَيْرًا
وَسَطًا .

(الخادبة) : الشَّجَّةُ الشَّدِيدَةُ . (ج) خَوَادِبُ .
(الخدب) : العَظِيمُ الجَاوِى . - وَالضَّخْمُ مِنْ
كُلِّ شَيْءٍ . يقال : رَجُلٌ خَدِبٌ ، وَسَنَامٌ خَدِبٌ .
وَجَمَلٌ خَدِبٌ : شَدِيدٌ صُلْبٌ ضَخْمٌ قَوِيٌّ .

(الخديب) : الطَّرِيقُ الواضِحُ . (ج) خِيَادِبُ .
(الخديبة) : الطَّرِيقَةُ . يقال : أَقْبَلَ عَلَى خَدَيْبَتِهِ ،
وَتَرَكَتُهُ وَخَدَيْبَتَهُ : وَرَأَيْتُهُ . (ج) خِيَادِبُ .

* (خَدَجَ) - خَدَجًا : تَقَصَّ . - وَالْحَامِلُ :
أَلْقَتْ وَلَدَهَا قَبْلَ تَمَامِ أَيَّامِهِ ، وَإِنْ كَانَ تَامَ الخَلْقُ .

بَطْنِهِ مِنَ الرُّوثِ .

(أَخْتَى) : أَوْقَدَ الأَخْتَاءَ .

(الخثو) : أَسْفَلَ البَطْنِ إِذَا كَانَ مُسْتَرِيحًا .

(الخثوأة) : المَرَأَةُ اسْتَرَخَى أَسْفَلَ بَطْنِهَا .

(الخثوة) : الخَثْوُ .

(الخثى) : مَا يَرْمِي بِهِ البَقْرُ أَوْ الفَيْلُ . (ج)

أَخْتَاءٌ ، وَخَيْثٌ .

(الخثى) : الخَثَى . (ج) أَخْتَاءٌ ، وَخَيْثٌ .

* (خَجَأَ) - خَجُوعًا : انْقَمَعَ وَانْكَسَرَ . -

اللَّيْلُ : وَلَّى وَانْصَرَمَ . - وَفَلَانًا خَجَأًا : ضَرَبَهُ .

(خَجِي) - خَجَأًا : تَكَلَّمَ بِالفُحْشِ . -

اسْتَحْيَا . فَهُوَ خَجِيٌّ .

(أَخَجَأَهُ) : أَلَحَّ عَلَيْهِ فى السُّؤَالِ حَتَّى أَمَلَهُ .

(تَخَجَّجَتِ) المَرَأَةُ : أَبْرَزَتْ مُؤَخَّرَتَهَا إِلَى

الوَرَاءِ . - وَفَلَانٌ : مَشَى بِمِشْيَةِ بَطِيئَةٍ فِيهَا
تَبَخُّثٌ

(الخجأة) : السَّمِينُ الثَّقِيلُ . - وَالأَحْمَقُ .

- وَالْمُضْطَرَّبُ .

* (خَجَجَ) - خَجُوجًا : التَّوَى . يقال : خَجَجَ

سَاعِدُهُ . وَخَجَجَتِ الرِّيحُ : أَلْتَوَتْ فى هُبُوبِهَا .

فهى خَجَجَةٌ ، وَخَجُوجٌ . - وَبِرَجْلِهِ : نَسَفَ بِهَا

التُّرَابَ فى مَشْيِهِ . - وَالشَّيْءُ : دَفَعَهُ . ويقال :

خَجَجَتِ الرِّيحُ السَّفِينَةَ : صَرَفَتْهَا عَنْ وَجْهَتِهَا ،

بشِدَّةِ عَصْفِهَا . - وَالشَّيْءُ شَقَّهُ ، يقال : خَجَجَ

السُّودَ .

(أَخَجَجَ) فى سَيْرِهِ : كَانَ سَرِيعًا مُتَوَبِّيًا .

(الخجيج) : خَجِيجُ الرِّيحِ : صَوْتُهَا .

* (خَجَجَجَ) اسْتَحْفَى . ويقال : خَجَجَجَ

الرُّجُلُ : لَمْ يَبْدِ مَا فى نَفْسِهِ . - وَالرِّيحُ : مَرَّتْ

شَدِيدًا وَالتَّوَتْ .

(الخججاجة) : الأَحْمَقُ .

* (خَجَلٌ) - خَجَلًا ، وَخَجَلَةٌ : اسْتَحْيَا . -

الحيوانُ : وَجَلَّ فَبَقِيَ مَتَحِيرًا . ويقال : خَجَلُ فُلَانٌ

بأَمْرِهِ : عَمِيَ بِهِ فَلَا يَدْرِى مَاذَا يَصْنَعُ . - وَفَلَانٌ :

ضَجِيرٌ وَبَرَمٌ . - وَبَطْرٌ . - وَمَرِيحٌ . -

طريق واضح مستقيم . ويُطلق على جانب كل شيء ، فيقال : خدَّ الهودج . لأحد جانبيه عن يمين أو شمال . - الجماعة من الناس . ويقال : مضى خدُّ من الناس : قرن . (ج) خُدودٌ . - الأخدود . - الجدول . - الطريق . (ج) أُخْدَةٌ ، وِخْدَادٌ ، وِخْدَانٌ .

(الخُدَّة) : الخُد . - الأخدود . - الحفرة . (ج) خُدَّدٌ .

(المِخْد) : الثاب . وهما مِخْدَانٌ .

(المِخْدَةُ) : الوسادة يوضع عليها الخد . -

حديدة تُشقُّ بها الأرضُ . (ج) مِخْدٌ

* (خَدَرَ) - خَدَّرًا : استتر . يقال : خَدَرَتِ

المرأة . وخَدَرَ الأَسَدُ : لزم عرينه وأقام به . -

بالمكان : أقام . - تخمير . - تخلف عن

القطع . - الشيء : ستره . يقال : خَدَرَ

الهودج : ألقى عليه السُّرَّ . وخَدَرَ المرأة : ألزمها

خَدَرها وصانها عن الخدمة لقضاء الحاج . فهو

خادر . وهو وهى خُدُورٌ .

(خَدِرَ) - خَدَرًا : عراه فُورٌ واستتر خاء .

ويقال : خَدِرَ من الشُّراب أو الدواء ، وخَدِر

جسمه ، وخَدِرَتِ عظامه ، وخَدِرَتِ يدهُ أو

رجله . وخَدِرَتِ عينه : ثقلت من قَدَى بصيها .

وخَدِرَ اليومُ : اشتدَّ حرُّه وسكن ولم يتحرك فيه

نسيمٌ . - الليل والمكان : أظلم . فهو خَدِرٌ ،

وأخْدَرٌ ، وهى خَدْرَاءُ . (ج) خُدْرٌ .

(أخْدَرَ) : لزم الخُدْرُ . يقال : أخْدَرَتِ

المرأة ، وأخْدَرَ الأَسَدُ . - دخل في الليل . -

أظله غيمٌ ومطرٌ . - بالمكان : أقام . ويقال :

أخْدَرَ في أهله . - الشيء : ستره ، يقال :

أخْدَرَ المرأة : ألزمها الخُدْرَ . وأخْدَرَهُ اللَّيْلُ ،

وأخْدَرَ العَربُ الأَسَدَ .

(خَدَّرَهُ) : ستره . يقال : خَدَّرَ المرأة :

ألزمها الخُدْرَ . وخَدَّرَ الهودجَ ، وخَدَّرَتِ الظبية

ولدها . - فَرَّه وكسَّره . يقال : خَدَّرَهُ

الشُّرابُ ، وخَدَّرَهُ المرضُ . وخَدَّرَتُهُ المقاعدُ :

للذى طال جلوسه حتى خَدِرَتِ رجلاه .

(أخْدَرَ) به : استتر . - المرأة : لزم الخُدْرَ .

(تخْدَر) : استتر . يقال : تخْدَرَتِ المرأة . -

فتر واسترخى .

(الأخْدُورُ) : الخُدْرُ . (ج) أخادير .

(التَّخْدِيرُ) - (في الطب) : تعطيل الإحساس

بوساطة العقاقير .

(الخادرة) : الطور الذى يلى طور البرقانة ،

مثل دودة القز بعد تمام نموها ، ويُعرف أيضًا

بطور العُدْرَاءِ .

(الخُدَّارِيُّ) : الأسود . يقال : ليلٌ خُدَّارِيٌّ ،

وسحابٌ خُدَّارِيٌّ ، وشعرٌ خُدَّارِيٌّ ، وبعيرٌ

خُدَّارِيٌّ ، وعُقابٌ خُدَّارِيَّةٌ ، وناقةٌ خُدَّارِيَّةٌ .

(الخُدْرُ) : كلُّ ما وارك من بيتٍ ونحوه .

- سترٌ يُمدُّ للمرأة في ناحية البيت . - أجمة

الأسد . (ج) خُدُورٌ ، وأخْدَارٌ .

(الخُدْر) : المظلم الغامض من الأمكنة . -

الغيم . - المطر . - (في الفلسفة) : فقد

الإحساس ، عامًا كان أو موضعيًا ، وقد يكون

نتيجة لحالة نفسية أو عضوية .

(الخُدْرُ) : الليل المظلم .

(الخُدْرَةُ) : البَلْحَةُ تقع من الثُّخلة قبل أن

تنضج . ويقال : «ليس له حَشْفَةٌ ولا خُدْرَةٌ» :

لا يملك شيئًا . - من التمر : ما سودَّ باطنها

وتعفن .

(الخُدْرَةُ) : المَطْرَةُ .

(المُخْدَرُ) : مادةٌ تسبب في الإنسان

والحيوان فقدان الوعى بدرجات متفاوتة ،

كالخشيش والأفيون . (ج) مخدِّرات .

(مخدنة) .

* (خَدَشَ) الجلد ونحوه - خَدَشًا : قشره .

(خَدَشَ) فلانٌ فلانًا : مُخَادَشَةً ، وِخْدَاشًا :

خدش كل منهما صاحبه .

(خَدَشَهُ) : خَدَشَهُ . ويقال : وقع في الأرض

تخدششٌ : مطر قليل .

(الخَدَشُ) : الأثر في الجلد حين يُخدش .

(ج) خُدُوشٌ . وفي الحديث : «من سأل وهو

غنى جاءت مسأله يوم القيامة خُدُوشًا في

وجهه» .

(الخُدُوش) : البرغوث . - الذباب . - و-

ابن عرس .

(المُخَادِشُ) : الهَرَّ .

(المُخَدَّشُ) : الهَرَّ . - مقطع العنق والخُفَّ

والظِّلْفِ والحافر . وابتنا مُخَدَّشٌ : طرفا الكتفين .

* (خَدَع) - خَدَعًا : تغيَّر من حالٍ إلى حالٍ .

يقال : خَدَعَ فلانٌ : تَخَلَّقَ بغير خُلُقِهِ . ويقال :

خَدَعَ خُلُقَهُ ، وخَدَعَ رأْيَهُ . وهو خادع الرأى :

مُتَلَوِّنٌ لا يثبت على رأْيٍ . وخَدَعَ الذَّهْرُ ،

وخَدَعَتِ الأمورُ . وسوقٌ خادعةٌ : مختلفة

متلونة . - تَوَارَى واستتر . يقال : خَدَعَ

الضُّبُّ : دَخَلَ جُجْرَهُ . وفي الحديث : «رفع

رجلٌ إلى عمر ما أهمُّهُ من قَحَطِ المَطَرِ ، فقال :

قَحَطَتِ السماءُ ، وخَدَعَتِ الضُّبابُ ، وجاعَتِ

الأعرابُ» . ويقال : خَدَعَ الظُّبْيُ : دخل

كِتاسَهُ . وخدع الثعلبُ : راغ . وخَدَعَتِ

الشمسُ : غابت . وخَدَعَتِ العَيْنُ : غارت ، أو

لم تتم . ويقال : ما خَدَعَتِ بعَيْنِهِ نَعْسَةً :

ما مرَّت بها . - الشيءُ : فسَدَ . يقال : خَدَعَ

الطعامُ . وخَدَعَ الرُّبْيُ : اتَّزَنَ . وخَدَعَتِ

السُّوقُ : كَسَدَتْ . - قَلَّ ونَقَصَ . يقال :

خَدَعَ الرُّجُلُ : قَلَّ ماله . وخَدَعَ خَيْرُ فلان .

ويقال : خَدَعَ الزمانُ : قَلَّ مطرُه . وخَدَعَ المطرُ :

قَلَّ . - فلاتًا خَدَعًا . وخَدَعَةٌ ، وخَدِيعَةٌ :

أظهر له ما يُخْفِيهِ ، وأراد به المَكْرُوهَ من حيثُ

لا يعلم . وفي التنزيل العزيز : ﴿وإن يُريدوا أن

يخدعوك فإنَّ حَسْبَكَ اللهُ﴾ . - الشيءُ

خَدَعًا : كَتَمَهُ وأخفاهُ . - الذَّابَّةُ : حَبَسَهَا

على غير مَرَعَى ولا عَلْفٍ . - فلاتًا : قَطَعَ

أخْدَعِيهِ . - الثُّوبُ خَدَعًا ، ثَنَاهُ . فهو

خادِعٌ ، وخَدَاعٌ . وهو وهى خَدُوعٌ . (ج)

(ج)

(ج) خُدِّعَ .
 (الخُدِّعُ): الخُدَّاعُ . ويقال: رجلٌ خُدِّعٌ ،
 وذئبٌ خُدِّعٌ . وطريقٌ خُدِّعٌ . و - السرابُ .
 (المُخَدِّعُ): مَنْ خُدِّعَ مرارًا حتى صار
 مجرَّبًا .
 (المِخَدِّعُ): الحِجْرَةُ في البيت . و - الخِزَانَةُ .
 (ج) مَخَادِعُ .
 * (خَدَفَ) - خَدَفًا: مَشَى في سُرْعَةٍ وتَقَارُبٍ
 خَطْوٍ . و - تَنَعَّمَ . يقال: خَدَفَ في الخِصْبِ .
 و - الشيءَ: قطعهُ . يقال: خَدَفَ الثوبَ .
 (اخْتَدَفَهُ): خَدَفَهُ . و - اخْتَطَفَهُ .
 (الخُدْفُ): سَكَّانُ السفِينَةِ: ذئبُها الذي به
 تُعَدَّلُ وتُفْرَمُ في سيرها .
 (الخِدْفَةُ): القطعةُ من الشيءِ: وكُنَّا في
 خِدْفَةٍ مِنَ الناسِ: جماعةٌ . ومرثٌ خِدْفَةٌ من
 الليلِ: ساعةٌ منه . (ج) يَخْدَفُ .
 * (خَدَلُ) - خَدَلًا، وَخَدَالًا، وَخُدُولًا:
 امتلأَ وتَمَّ . ويقال: خَدَلُ الغُلامُ، وَخَدَلَتِ
 المرأةُ، وَخَدَلَتِ السَّاقُ، وَخَدَلَتِ الدَّرَاعُ، فهو
 أَخْدَلُ، وهي خَدَلَاءُ . (ج) خُدَلٌ .
 (الخُدَلُ): الممتلئُ التامُ . يقال غلامٌ
 خُدَلٌ، وامرأةٌ خُدَلَةٌ، وساقٌ خُدَلَةٌ، وهي
 خُدَلَةٌ السَّاقِ والمُخَلَّخِلُ . (ج) خِدَالٌ . و -
 حَبُّ العِنَبِ الصغيرِ من آفَةٍ أو عطشٍ .
 * (الخُدْلُجُ): الممتلئُ الدَّرَاعِينَ والسَّاقِينَ
 (يستوى فيه المذكر والمؤنث) . ويقال: هي
 خُدْلُجَةٌ .
 * (خَدَمَةٌ) - خِدْمَةٌ: قامَ بِمَاجتِهِ . فهو وهي
 خَادِمٌ . (ج) خُدَمٌ، وَخُدَامٌ . وهي خَادِمَةٌ .
 (أَخْدَمَهُ): جَعَلَ له خَادِمًا .
 (خَدَمَهُ): أَخْدَمَهُ . و - البعيرُ: شَدَّ في
 رُسْنِهِ الخَدَمَةَ .
 (تَخَدَّمَ) خَادِمًا: أَخْدَمَهُ .
 (اخْتَدَمَ): خَدَمَ نَفْسَهُ . و - فُلَانًا: سَأَلَهُ
 أَنْ يَخْدِمَهُ .

خُدِّعَ .
 (أَخْدَعَهُ): كَتَمَهُ وَأخْفَاهُ . و - فُلَانًا:
 حَمَلَهُ على الخَادِعَةِ .
 (خَادَعَهُ) مُخَادِعَةً، وَخِدَاعًا: خَدَعَهُ .
 وفي التنزيل العزيز: ﴿إِنَّ الْمُتَافِقِينَ يُخَادِعُونَ اللَّهَ
 وَهُوَ خَادِعُهُمْ﴾ .
 (خَدَعَهُ): خَدَعَهُ .
 (أَخْدَعُ): خُدِّعَ . و - أظهر أنه خُدوعٌ
 وليس به . و - الشيءَ: تَوَارَى واستتر . يقال:
 اخْدَع الضُّبَّ . و - السوقُ كَسَدَتْ .
 (تُخَادَعًا): خَدَعُ كُلُّ منهما صاحِبَهُ .
 - أظهر أنه قد خُدِّعَ .
 (تُخَدِّعُ): تُكَلِّفُ الخِدَاعَ .
 (اخْتَدَعَهُ): خَدَعَهُ .
 (الأَخْدَعُ): عِرْقٌ في المَخَجَمَتَيْنِ، وهو
 شعبةٌ من جبل الوريد . وفي الحديث: «أنه
 اخْتَجَمَ على الأَخْدَعِينَ والكاهلِ» .
 (الخَادِعُ) من الطَّرِقِ: ما تَبَيَّنَ مرَّةً وَتَخْفَى
 أخرى . ويقال: دينارٌ خادِعٌ: ناقصٌ . (ج)
 خَوَادِغٌ . وسنونٌ خوادِعٌ: قليلة الخَيْرِ فواسد .
 (الخَادِعَةُ): البابُ الصغيرُ في البابِ الكبيرِ .
 و - الحُجْرَةُ في البيتِ . (ج) خَوَادِغٌ .
 (الخَدِيعُ): الخُدَّاعُ . يقال: رجلٌ خَدِيعٌ،
 وَضَبُّ خَدِيعٌ .
 (الخُدَعَةُ): ما يُخَدِّعُ به الإنسانُ . و - من
 الرجالِ: من يُخَدِّعُ كثيرًا . ويقال: «الحربُ
 خُدَعَةٌ»: من وسائلها الخِدَاعُ، أو هي تُخَدِّعُ،
 وإذا خَدَعَ أحدُ الفريقين الآخرَ فيها فكأنما خُدِيعَتْ
 هي . (ج) خُدَعٌ .
 (الخُدَعَةُ): المرَّةُ من الخِدَاعِ . و «الحربُ
 خُدَعَةٌ»: ينقضُ أمرها بِخُدَعَةٍ واحدةٍ .
 (الخُدَعَةُ): الكثيرُ الخِدَاعِ . و «الحربُ
 خُدَعَةٌ»: أي إنها تُخَدِّعُ أهلها .
 (الخُدوعُ) من التُّورِقِ ونحوها: التي تلبسُ مرَّةً
 وترفعُ لبنا أخرى . و - من الطَّرِيقِ: الخادِعُ .

(استخَدَمَهُ): أَخَذَهُ خَادِمًا . و - سَأَلَهُ أَنْ
 يَخْدِمَهُ . و - اسْتَوْهَبَهُ خَادِمًا .
 (الخُدَامُ): مبالغةٌ في الخادِمِ .
 (الخُدْمَةُ): الساعةُ من ليلٍ أو نهارٍ .
 (الخُدْمَةُ): الحَلَقَةُ المَحْكَمَةُ . ويقال: فضُّ
 الله خُدْمَتَهُمْ: فَرَّقَ جَمْعَهُمْ . وفي حديث خالد
 ابن الوليد إلى مَرَازِبَةِ فارسٍ: «الحمد لله الذي
 فضَّ خُدْمَتَكُمْ» . و - سيرٌ غليظٌ محكمٌ مثل
 الحَلَقَةِ يُشَدُّ في رُسْنِ البعيرِ . و - القيدُ . و -
 الخُلخالُ . وفي المثل: «كالمهورةٍ إِخْدَى
 خُدْمَتَيْهَا»: يضربُ في الحِمْقِ . و - الساقُ .
 ويقال: أهدت الحربُ عن خُدَامِ المَخْدَرَاتِ:
 اشتدَّت . (ج) خُدَمٌ، وَخُدَامٌ .
 (الخُدُومُ): مبالغةٌ في الخادِمِ .
 (المُخَدِّمُ): الثَّرِيُّ الكثيرُ الخدمِ . و -
 موضعُ الخُدْمَةِ من البعيرِ والمرأةِ .
 (المُخَدِّمُ): من عمله أن يقدِّمَ خادِمًا لغيره .
 (محدثه) .
 (المُخَدِّمَةُ): موضعُ الخُدْمَةِ .
 (المُسْتَخْدَمُ): من يُوَدِّى عملاً في الحكومة
 ونحوها بأجرٍ . (محدثه) .
 * (خَادَعَهُ): خَدَعَهُ . فهو مُخَادِعٌ، وَخَدِيعٌ .
 جمعُ الثاني خُدَّاعٌ . وفي حديث عليٍّ كرم الله
 وجهه: «إن اجْتَنَحَ إلى معونتكم فشرُّ خَلِيلٍ وَالْأُمُّ
 خَدِيعٍ» .
 (الخُدْنُ): الصُّدِيقُ . و - الصُّدِيقُ في السِّرِّ
 (للذكر والأنثى) . (ج) أَخْدَانٌ . وفي التنزيل
 العزيز: ﴿وَأَتَوْهُنَّ أَجُورَهُنَّ بِالْمَعْرُوفِ
 مُحْصَنَاتٍ غَيْرَ مُسَافِحَاتٍ وَلَا مُتَّخِذَاتِ
 أَخْدَانٍ﴾ ، وفيه: ﴿وَلَا تُتَّخِذِي أَخْدَانًا﴾ .
 (الخُدْنَةُ): الذي يُخَادِنُ الناسَ كثيرًا .
 * (الخُدَيْوِي): لقبُ حاكمٍ بمصرٍ تحت سيادة
 العثمانيين في بعض العهود الماضية . (د) .
 (الخُدَيْوِيَّةُ): منصبُ الخُدَيْوِي . (د) .
 * (خَدَأَ) له - خَدَعًا، وَخُدُولًا: تخضعُ وانتقادُ .

(خِذِي) له - خِذًا ، وِخْذُوعًا وَخِذَاءَةً :
خِذًا . فهو خِذِيٌّ .
(أخذاه) : ذلله وأخضعه .
(استخذًا) له : خِذِيٌّ .
* (خِذُ) الجُرْحُ - خِذًا ، وِخْذِيذًا : سال
صديده .
(أخذ) الجُرْحُ : خِذٌ .
* (خِذَرَف) الحيوان : أسرع . و - استدارت
قوائمه . و - الرحي : وضع في خرقها الخِذْرُوفُ .
و - السيف ونحوه : حذده . و - فلانًا بالسيف :
قطع أطرافه . و - الإناء : ملأه .
(تخِذَرَف) الثوب : تخرق . و - الثوي
فلانًا : قدفته ورمت به .
(الخِذْرَفَةُ) : القطعة من الثوب .
(الخِذْرُوفُ) : عُوَيْدٌ مشقوق في وسطه ،
يُشَدُّ بخيط ويُدَوَّرُ فيسمع له حين ، ويشبه به كلُّ
سريع في جريه . و - العود الذي يوضع في خرق
الرحي العليا لتدار به . و - كلُّ شيءٍ مُتَشَتِّرٍ من
شيءٍ . (ج) خِذَارِيْفٌ . وتركت السيوف رأسه
خِذَارِيْفٌ : قِطْعًا .
* (خِذَعُ) اللحم وما لا صلابه فيه - خِذَعًا
خِزْرُهُ وقطعه في مواضع ولم يفصل بعضه عن
بعض .
(خِذَعَةٌ) : خِذَعُه . ويقال : فلان خِذَعَتُهُ
السيوف : كثرت جراحها فيه لطول اغتياده
الحرب . و - الشيء : قِطْعُ أطرافه . يقال خِذَعُ
الشجرة : قص ذوائبها .
(تخِذَعُ) اللحم ونحوه : تخزَزَ دون أن
ينفصل بعضه عن بعض .
(خِذَعُ) : يقال : ذَهَبُوا خِذَعُ يَدَعُ : متفرقين .
(الخِذَعَةُ) : القطعة من اللحم ونحوه .
(الخِذَعُ) : الشواء .
(الخِذَعَةُ) : السكين . (ج) مَخَاذِغُ .
* (خِذَفَتِ) الدابة - خِذَفًا . وخِذَفَانًا : أسرع
بشيءها ، فقدت بالحصي من حولها . و - به

خِذَفًا : رمى . يقال : خِذَفَ بالعصا ،
وبالتوى : جعل الحصاة أو التواة بين سبَابَتَيْهِ
ورمى بها . ويقال : خِذَفَ بيوله : رمى به
مُتَقَطِّعًا . و - الشيء : قطعه . فهو وهي :
خِذُوفٌ . (ج) خِذَفٌ .
(الخِذَفَةُ) : المِقْلَاعُ ونحوه مما يوضع فيه
الحجر ويرمى به الطير وغيره . (ج) مَخَاذِفٌ .



* (خِذَقُ) - خِذَقًا : ذَرَقُ . و - الدابة :
نَحَسَهَا لتجيد في سيرها .
(الخِذَقُ) : ذَرَقُ الطائر وزوُّث الحيوان .
وفي حديث قُبات بن أَشِيمٍ : « قيل له : أنت أكبر
أم رسول الله ؟ فقال : هو أكبر مني ، وأنا أقدم منه
في الميلاد ، وأنا رأيت خِذَقَ الفيل أخضرًا مجيلاً » .
* (خِذَلٌ) - خِذَلًا ، وِخْذَلَانًا : بانَ وانقطع .
يقال : خِذَلْتَ الطَّيْبَةَ ونحوها : تخلفت عن
القطيع ، أو أقامت على ولدها . فهي خِذَلٌ
وِخْذُولٌ . ويقال : فلان خِذُولُ الرجل : تخذله
رجله من ضعف أو عاهة أو سُكْرٍ . و - فلانًا
وعنه : تخلى عن عونه ونصرتيه . وفي التنزيل
العزيم : ﴿ وَإِنْ يَخِذِلْكُمْ فَمَنْ ذَا الَّذِي يَنْصُرُكُمْ
مِنْ بَعْدِهِ ﴾ . وفي الحديث : « المؤمن أخو المؤمن
لا يخذله » . ويقال : خِذَلَهُ الله : لم يعصمه من
الشبه .
(أخِذَلَتِ) الطَّيْبَةَ ونحوها : أقامت على ولدها .
(خِذَلَةٌ) : حَمَلَةٌ على الفشل وترك القتال .
وِخْذَلٌ عنه أصحابه : حملهم على خِذَلِهِ .
(تخِذَلَتِ) الطَّيْبَةُ : أخِذَلَتْ . و - القوم :
خِذَلٌ بعضهم بعضًا . وتخِذَلَتْ رجلاه :
ضعفتا .
(الخِذَلَةُ) : الكثير الخِذَلُ . وفي المثل : « أنا
عِذَلَةٌ ، وأخى خِذَلَةٌ » . وكلانا ليس باهين أمة :

يضرب لمن تعذله ويخذلك .
(الخِذُولُ) : التي إذا جاءها الخاض لم تبرح
مكانها . و - وصف من خِذَلَتْ الطَّيْبَةَ .
* (خِذَمٌ) الحيوان وغيره - خِذَمَانًا : أسرع .
و - الصَّقْرُ : ضربٌ يميخُلبه . و - الشيء
خِذَمًا : قطعه بسرعة . يقال : خِذَمَهُ بالسيف .
(خِذِمٌ) - خِذَمًا : أسرع . يقال : خِذِمَ
الفرسُ ، وخِذِمَ الطَّيْلِيمُ . و - فلانٌ : كان سَمْحًا
طَيِّبَ النفس . ويقال : هو خِذِمُ العطاء . و -
الشيءُ : كان ماضيًا حديدًا . يقال : خِذِمَ
السيفُ . و - انقطع . يقال : خِذِمَتِ الثَّعْلُ ،
وخِذِمَتِ الذَّلْوُ . و - فلانٌ خِذَمًا : انقطع . و -
سَكِرَ . فهو خِذِمٌ ، وهو وهي خِذِيمٌ .
(أخِذِمٌ) : أقر بالدُّلِّ . و - سَكَنَ . و -
الشرابُ : أَسَكَرَ . و - الثَّعْلُ : أصلح شيستها .
(خِذَمَةٌ) : قِطْعَةٌ . يقال : خِذَمَ أُذُنُهُ .
(تخِذِمٌ) : مطاوع خِذَمَتِهِ . و - فلانٌ
انقطع . و - الشيءُ : قِطْعُهُ . يقال : تخِذِمَ
الشجرة .
(الخِذَامَةُ) : القطعة من الشيء .
(الخِذَمَاءُ) : شاةٌ خِذَمَاءُ : قطع طرف
أذنها .
(المِخْذِمُ) : السيفُ القاطع . (ج) مَخَاذِمُ .
* (خِذَا) - خِذَا : استرخى . و - لحمه :
اكتنَزَ وامتلا .
(خِذِي) - خِذِي : خِذَا . و - أصابه الخِذَا .
فهو أخِذِيٌّ ، وهي خِذُوَاءُ . (ج) خِذُوٌّ .
ويقال : خِذِي الرجلُ : ضعف وذُلُّ .
(أخِذَاهُ) : أخضعه وأذله .
(استخِذِي) : خِضَعٌ وذُلُّ .
(الخِذَا) : استرخاء الأذن من أصلها على
الخِذَيْنِ مُقْبِلَةً على الوجه ، ويكون خِلْقَةً وَخِذَا ،
ويصيب الإنسان والخيل والحَمِيرَ . وفي حديث
النخعي : « إذا كان الشقُّ أو الخِزْقُ أو الخِذَا في
أذن الأضحية فلا بأس » . و - دودٌ يخرج مع

(الخربة): موضع الخراب . (ج) خرب .
ويقال : وقعوا في وادي خربات : مهالك .
(الخروب): شجر مشمر من الفصيلة
القرنية ، ثماره قرون تؤكل وتعلقها المشية .



(الخروب): (في اصطلاح الصاغة) : حبة
الخروب يوزن بها .

* (الخربز): البطيخ . وفي حديث أس :
« رأيت رسول الله صلى الله عليه وسلم يجمع بين
الرطب والخربز » . (مع) .

* (خربش) الشيء : أفسده ، أو لم يحكمه ولم
يتقنه . يقال : خربش الكتاب . وفي حديث
بعضهم عن زيد بن أخرم الطائي قال : « سمعت
ابن ذؤاد يقول : كان كتاب سفيان مخربشاً » .

(الخرباش): الاختلاط والصخب . (ج)
خرباش .

* (خربص) الأشياء : ميز بعضها من بعض .
و - الدابة الزرع ونحوه : ألحث عليه في الأكل
حتى دهبته به .

* (خربق) في مشيه ، خربقة ، وخرباقا :
أسرع فيه . و - التبت : اتصل بعضه ببعض .
و - الشيء : قطعه . و - شقه . و - العمل :
أفسده .

(الخربق): لصيق بالأرض . و - انقمع
انقماع الرطب . و - أطرق ساكنا . ويقال :
« مخربق لبتاع » : ساكت لدهية يريدها :
يضرب للرجل يطيل الصمت حتى يחסب
مقفلاً وهو ذو نكراء .

(الخرباق) من النساء : الطويلة العظيمة .
و - السريعة المشي .

(الخربق): حوض أو شبة صهريج يجمع
فيه الماء .

(الخرب): وعاء يجعل فيه الراعي زاده . و -
من الإبرة : ثقبها . و - (عند العرويين) : اجتماع
الخرم والكف في مفاعيلن ، فيصير : فاعيل فينقل
إلى : مفعول . كقوله :

لو كان أبو بشر أميراً ما رضينا
وأكثر وقوعه في بحر الهزج .

(الخرب): الخرب . و - منقطع الجمهور
المشرف من الرمل يثبت الغصن .

(الخرب): دائرة في أعلى كشح الفرس . و -
الشعر المختلف وسط يرفق الفرس . و - ذكر
الحباري . (ج) خراب . وأخراب ، وخربان .
ويقال : فلان خرب : جبان . و - (عند
العرويين) : الخرب .

(الخرب): حد من الجبل خارج .

(الخرباء) من المعز : التي خربت أذنها وليس
لخربها طول ولا عرض . و - من الآدان : مشقوقة
الشحمة .

(الخربان) : الجبان .

(الخربة): الغربال . و - العيب . و - القورة .
و - الزلة . و - الفضيحة . و - الكلمة القبيحة .
يقال : ما خرب عليه خربة .

(الخربة): الثقب الواسعة المستديرة .
يقال : في أذنه ، أو سقائه ، أو أديمه خربة .
وخربة المزادة : غرونها . وخربة النورك : مغرر
رأس الفخذ . ويقال : ما فيه خربة : غيب . وما
رأينا في فلان خربة : شكاً أو ريبة . و - وعاء
يجعل فيه الراعي زاده . (ج) خرب ، وأخراب ،
وخروب .

(الخربة): موضع الخراب . (ج) خرب ،
وفي حديث بناء مسجد المدينة : « كان فيه نخل
وقبور المشركين ، وخرب ، فأمر بالخرب
فسويت » .

(الخربة): البيئة . و - الجنابة . وفي
الحديث : « الحرم لا يبيد عاصياً ولا فاراً
بحرية » . ويقال : ما فيه خربة : ما فيه غيب .

زوث الدابة .

(الخداوية) من الآذان : الخفيفة السمع .
* (خري) - خراء ، وخراء ، وخراة ، وخروء :
تغوط . فهو خاري .

(الخراء) : العذرة . (ج) خروء ، وخران .

(المخراة) : المكان يتغوط فيه . (ج)
سخاري .

(المخروءة) : المخراة . (ج) مخاري .

* (خرب) - خرباً : صار لصاً . فهو خارب .

(ج) خراب . و - الشيء : ثقبه وشقه . ويقال :

خرب دينه : أفسده بريية أو شكاً . و - الشيء :

عطله عن أن يؤتى منفعة . و - فلاناً : ضرب

خربته . و - الشيء ، وبه : خرباً ، وخراة ،

وخروباً : سرقه .

(خرب) - خرباً ، وخراباً : تعطل عن أن

يؤتى منفعة . و - المكان : تحلاً . وفي المثل :

« إذا اصطاح الفأرة والسنور ، خرب دكان

المطار » : يضرب في تظاهر الخائنين . (مو) .

فهو خرب . وهو أيضاً خراب . (ج) أخربة .

و - الحيوان : صار مشقوق الأذن . فهو أخرب ،

وهي خرباء . (ج) خرب .

(أخربة) : صيرة خراباً . و - فلاناً : وجدته

مخارباً . أي لصاً .

(خربة) : أخربة . و - المزادة ونحوها : جعل

لها خربة ، [وهي المروءة] .

(استخرب) : خرب . ويقال : استخرب

فلان : أنكسر من مصيبة . واستخرب إلى فلان :

اشتاق .

(الأخرب) : المشقوق الأذن . و - (عند

العرويين) : الجزء الذي دخله الخرب

أو الخرب .

(الخراة) : الثقب الواسعة المستديرة . و -

حبل من ليف . و - صفيحة من حجارة تثقب

فيشد فيها حبل . وخراة الإبرة : ثقبها ، وخراة

النورك : مغرر رأس الفخذ .

* (خَرَّت) الطريقُ به إلى كذا - خَرَّتَا وخُرَّتَا : قصد به إليه وأدى . و - الشيءُ : شقَّه أو ثقبه . و - الأرضُ : عرف مسالكها وخفاياها .

(الخُرَّت) : الثقب . وفي حديث عمرو ابن العاص : «قال لما احتضِرَ كأنما أتتفس من خُرَّتِ إبريق» . ويقال : وقعوا في مضائق مثل أخرات الإبر : شدائد لا يخرج منها . وسلك بهم أخرات المفاويز : طرقات الخفية ومضائقها . ويقال : زاد خُرَّت القوم : كانوا ضجرجين بمنزلتهم لا يقرون . وقَلِقَ خُرَّت فلان : فسَدَ عليه أمره . و - ضلَّع صغيرة عند الصدر . (ج) أخرات ، وخُروث .

(الخُرَّت) : الثقب . و - من الذئاب والكلاب : السرب .

(الخُرَّتة) : الثقب . و - الخلقة في طرف السهم . (ج) خُرَّت ، وخُرَّت . (جج) أخرات .

(الخُرَّت) : الدليل الحاذق بالدلالة . ويقال : هو في هذا الأمر خُرَّت ، وهو خُرَّت هذا الأمر : حاذق ماهر فيه . وفي حديث الهجرة : «فاستأجر رجلاً من بني الدليل هادياً خُرَّتاً» . (ج) خُرَّاريتُ .

(المخُرَّت) : الطريق المستقيم البين . (ج) مخارِيتُ .

* (خُرَّت) المرأة - خُرَّتَا : ضحمت حاصرتاها واسترخى لحمها . فهي خُرَّتَا . (ج) : خُرَّت . (الخُرَّتَا) : نمل فيه حمرة .

(الخُرَّتِي) : أثاث البيت ، أو أردأ المتاع والغنم . ويقال : فلان يسمع خُرَّتِي الكلام : ما لا خير فيه . (ج) خُرَّتِي .

* (خَرَج) - خُرُوجًا : برز من مقره أو حاله وانفصل . ويقال : خرجت السماء : أصححت وانفثت عنها الغيم . وخرجت حوارج فلان : ظهرت نجائته . وخرج من الأمر أو الشدة : تخلص منه . وخرج من دينه : قضاه . وخرج

على السلطان : تمرّد وثار . وخرج في العلم أو الصناعة : نبغ فيها . و - السحاب : اتسع وانبسط . و - به : أخرجه . فهو خارج ، وخُراج .

(خَرَج) - خَرَجًا : كان ذا لونين . ويقال : خَرَجَت الأرضُ : كان تبتها في مكان دون مكان . و - العامُ : أحصب بعضه وأجذب بعضه . و - النعامُ خَرَجًا ، وخُرَجَةً :خالط بياضه سواد . و - الشاةُ : ابيضت خاصرتها ورجلاها . فهو أخرج ، وهي خرجاء . (ج) خُرُج .

(أخْرَج) فلان : أدى خراجَه . و - اصطاد الخُرُج من النعام . ويقال : أخرجت الراعية المرتع : أكلت بعضاً وتركت بعضاً . وأخرج الناسُ : مرَّ بهم عامٌ نصفه جذب ونصفه يحصب . و - الحديث : نقله بالأسانيد الصحيحة . و - الشيءُ : أبرزه .

و - الرواية أو المسرحية : أظهرها بالوسائل الفنية على المسرح ، أو الشاشة ، فهو مُخرِج . (جج) .

(خَارَج) عبده : اتفق معه على ضريبة يردها على سيده كل شهر ، ويخلى بينه وبين عمله .

(خَرَجَة) في العلم أو الصناعة : دربه وعلمه . والمتعلم : يخرِج . ويقال : خرج خيله : أدبها وساسها . و - الحديث : أخرجه . و - الأرضُ : قومها وجعل عليها خراجًا . و - الشيءُ : لونه بلونين . يقال :

النجوم تخرج الليل . ويقال : خَرَجَت الراعية المرتع : أخرجه . وخرَج الغلامُ لوحه : ترك بعضه غير مكتوب . وخرَج فلانُ عمله : جعله ضروباً مختلفة .

(أخْرَج) : كان ذا لونين . و - الشيءُ : أخرجه . وفي الحديث : «فاخرج ثمرات من قرية» . و - استنبطه . و - فلاناً : طلب إليه أن يخرُج .

(تخَارَج) القومُ : أخرَج كل واحد منهم نفقة على قدر نفقة صاحبه . و - الشركاءُ : خَرَج

كل واحد من شركته عن ملكه إلى صاحبه بالتبعية . وفي حديث ابن عباس : «لا بأس أن يتخارَج القومُ في الشركة تكون بينهم» .

(تخرُج) في فن كذا : خَرَج .

(أخْرَج) النعامُ : خَرَج .

(أخْرَج) النعامُ : خَرَج .

(استخرَجُه) : طلب إليه أن يخرُج . و - الشيءُ : استنبطه . ويقال : استخرَج الشيء من المعدن : تخلصه من ترابه . واستخرَجَت الأرضُ : أصلحت للزراعة والغراسة .

(التخرِيجُ) : لعبة إفتيان العرب ، يقال

فيها : خَرَج خَرَج ، يُمسِك أحدهم شيئاً بيده ويقول : لسائرهم : أخرجوا ما في يدي . *

(الخارِجُ) من كل شيء : ظاهره . و - المحسوس .

(الخارجي) : من فاق جنسه ونظائره . و - من ساد وليس له أصل في ذلك . ويقال : فرسٌ خارجيٌ : لا يرق له في الجودة وهو مع ذلك من الجياد . (ج) خَارِجِيَّة . و - رجلٌ خَرَج على سلطان أو رأى . و - أحد الخوارج . ووزارة الخارجية : ولاية تُشرف على أمور البلد المتصلة بالبلاد الخارجة عنه . (محدثة) .

(الخَرَاجُ) : ما يخرج من غلة الأرض . ويقال : هذه التفاحة طيب ريسها ، طيب خراجها : طعم ثمرها . و - إتاوة تؤخذ من

أموال الناس . و - الجزية التي ضربت على رقاب أهل الذمة . و - التخرج (بمعنى اللعبة) . والبلاد الخراجية : التي افتتحت صلحاً ووظف

ما صولح عليه أهلها على أراضيهم . (ج) أخْرَاج ، وأخْرَجَة . (جج) أخْرَاجِيَّة .

(الخُرَاجُ) : الخراج . و - ما يخرج بالبدن من القروح . و - (عند الأطباء) : تجمع صديدي محدود . (جج) . (ج) أخْرَجَة ، وخُرْجَان .

(الخُرُجُ) : ما يخرج من الأرض وغيرها من غلة . وخرُج السحاب : ماؤه الذي يخرج منه .

و- خلاف الدخيل . و- الإتاوة السنوية : «الضريبة» . (ج) أخراج ، وخرُوج .

(الخرُج) : وعاء من شعر أو جلد ، ذو عدلين ، يوضع على ظهر الدابة لوضع الأمتعة فيه . (ج) خرَجَة ، وأخراج .

(الخرَجَة) : كثير الخروج . ويقال : رجل خرَجَة وُلجَة .

(الخرُوج) : طويل العنق (يستوى فيه المذكور والمؤنث) . ويقال : فرَس خرُوج : يغتال بطول عنقه كل عنان جعل في لجامه .

(الخرُوج) - (في علم القافية) : حرف مدبلي هاء الوصل في القافية المطلقة . ويوم الخروج : يوم البعث ، ويوم العيد . وفي حديث سويد : «دخل على علي في يوم الخروج ، فإذا بين يديه فانور عليه خبز السمراء وصحفة فيها خطيفة» .

(الخرِيج) : التخرِيج (بمعنى اللعبة) . (الخرُوج) : فرقة من الفرق الإسلامية خرجوا على الإمام علي وخالفوا رأيه . ويطلق على من خرج على الخلفاء ونحوهم .

(المخرُج) : موضع الخروج . (ج) مخرُج . ويقال : هو يعرف مَواج الأمور ومخارجها : متصرف خبير بالأشياء .

و- (عند القراء والصرفيين) : موضع خروج الحرف وظهوره وتمييزه من غيره بوساطة الصوت . و- (في علم الأصوات) : نقطة في مجرى الهواء ، يلتقي عندها عضوان من أعضاء التلحق التقاءً مُحكمًا مع بعض الأصوات وغير مُحكم مع أصوات أخرى .

و- (عند قدماء الحُساب) : ما يقابل المقام عند مُحديثهم .

* (خرخر) الماء ونحوه : تردّد صوته حين يعترض مجراه شيء . ويقال : خرخر النائم أو المُخنق : تردّد نفسه في خياشيمه فسمع .

(خرخر) بطنه : اضطرب مع العظم . و- الرَّجُل : اضطرب من هزالي . و- المرأة : هزلت

بعد سيمن .

(الخرخار) : الماء الجاري جريًا شديدًا .

(الخرخر) : صوت الماء والريح .

(الخرخر) : الناقة الغزيرة اللبن . ويقال :

رَجُلٌ يخرخر : ناعم في طعامه وشرابه ولباسه وفراشه . (ج) خرخر .

(الخرخور) : الخرخير . (ج) خراخير .

* (خرِد) - خردًا : طال صمته . ويقال :

خرِدت اللؤلؤة : طلّت سليمة لم تثقب .

وخرِدت الفتاة : طلّت عذراء ، وقد جاوزت

الإغصار . و- فلان : اشتدّ حياؤه . ويقال :

خرِد صوته : لأنّ وظهر فيه أثر الحياء . و- طال

سكوته . فهو خارد . (ج) خرد . وهي خريد ،

وخريدة ، وخرود . (ج) خرد ، وخرائد .

(أخرَد) الفتى : سكت حياءً . و- الفتاة :

خرِدت . و- الرجل إلى اللّهو : مال إليه .

(تخرِدت) الجارية : خرِدت .

(الخرِدة) : ما صغر وتفرّق من الأمتعة . (مع) .

(الخرود) : المرأة الحبيبة . و- البكر لم تُمس .

(الخرِيد) : الخرود . يقال : صوت خريد :

لئن عليه أثر الحياء .

(الخرِيدَة) : الخريد . و- اللؤلؤة لم تثقب .

* (الخرِيق) : المرقّة باللحم . (مع) .

* (خرذلت) الثخلة : كثر نقصها وعظم

ما بقي من بسرها . فهي مخردل ومخردلة . و-

اللحم ونحوه : قطعته وفرقه . و- قطع أجزاءه

صيغارًا . و- الطعام : أكل خياره وأطايته . و-

فلانًا : صرّعه ورماه . فهو مُخرذَل .

(الخرذَل) : نبات عشبي جريف من الفصيلة

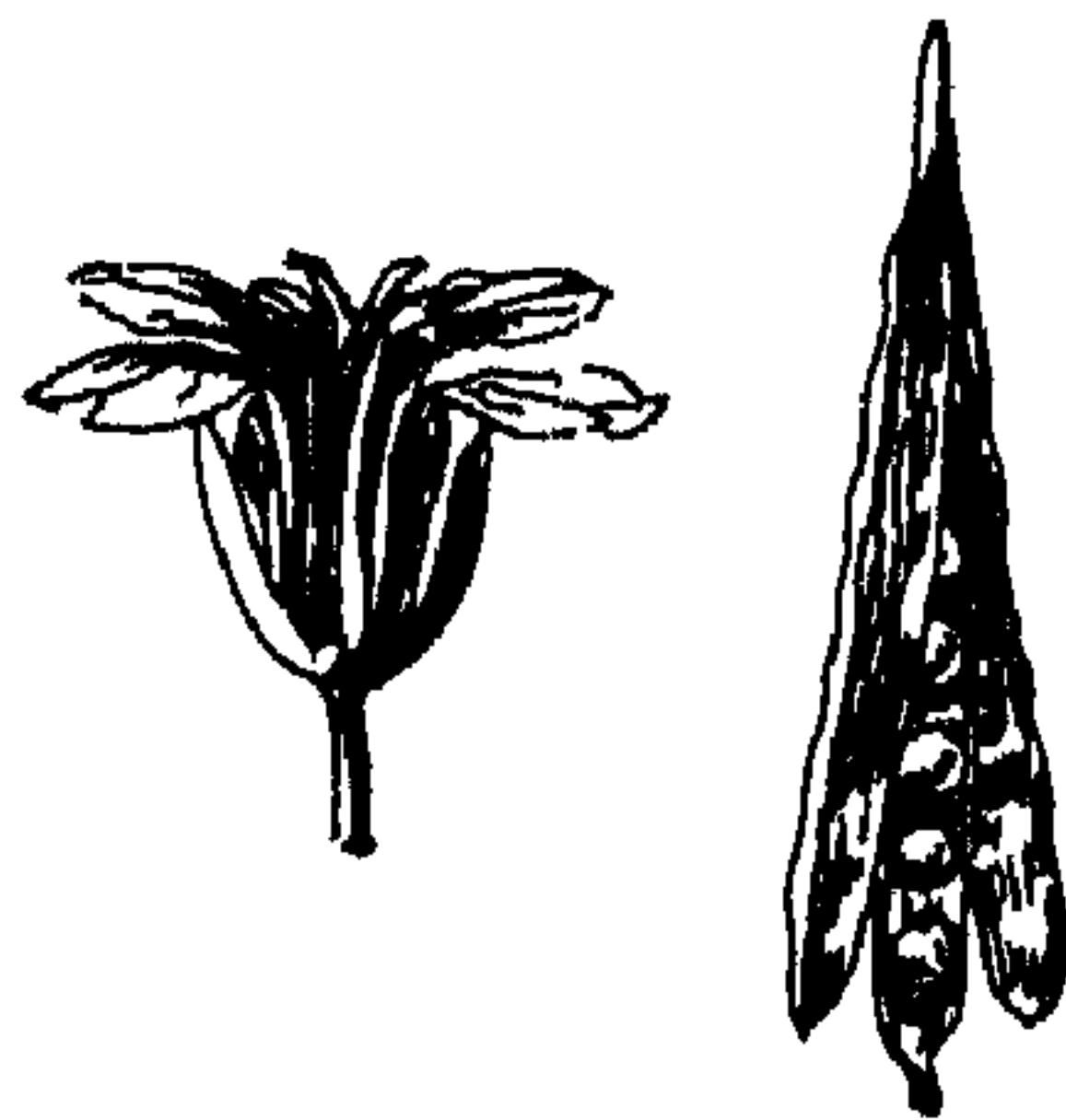

الصليبية ينبت في الحقول وعلى حواشي الطرق ، تُستعمل بزوره في الطب ، ومنه بزور يتبل بها الطعام . الواحدة خردلة . ويقال : ما عندي من كذا خردلة : شيء . ويضرب به المثل في الصغر . فيقال : «ما عندي خردلة من كذا» . و- القطعة من اللحم . (ج) خراويل .

(الخرذولة) : العضو الوافر من اللحم .

(ج) خراويل .

* (خرذَل) : لغة في خردَل .

* (خر) الماء والريح - خرا ، وخريرا ،

وخرورًا : أحدث صوتًا . ويقال : خر النائم ،

وخرت العقاب ، وخر الثمر ، وخرت البهرة .

و- البناء ، خرا ، وخرورًا : سقط من علو إلى

سفل بصوت . و- الشيء : سقط . ويقال : خر

ساجدًا . وفي التنزيل العزيز : ﴿وَرَفَعَ أَبْوَابَهُ عَلَى

العرش وخرّوا له سُجّدًا﴾ . و- فلان : تنعم .

و- مر . و- مات . و- فلان على فلان : هجم

عليه من مكان لا يعرفه ، فهو خار ، وخرور ،

وخرار . و- القوم : انتقلوا من بلد إلى آخر ،

فهم الخرار ، والخرارة . و- الماء الأرض خرا :

شقها . فهو خار .

(أخرَة) : أسقطه .

(الخر) : سقط . و- الرجل : استرخى .

(الخرارة) : عثن الماء الجارية . و- عود

صغير يُربط من أحد طرفيه بخيط ، ويديره

الصبى بطرف الخيط الآخر ، فيسمع له صوت .

و- طائر أعظم من الصرير وأغلظ . (ج) خراز .

(الخر) : أصل الأذن . و- من الرّحى :

الموضع الذي يلتقي فيه الحَب . و- من الأرض :

ما تحده السيل وشقّه . (ج) خزرّة .

(الخرير) : صوت يحدث من شدة جريان

ماء ، أو حفيف جناح طير ، أو نحو ذلك . و-

المكان المنخفض بين الرّبوتين . (ج) أجرة .

(الخريان) : الجبان .

* (خرز) الجلد ونحوه - خرزًا : خاطه

اجتذبه إليه بالمخراش . وفي حديث أبي بكر :
«أفأض وهو يخرش بعيره بمخجنيه» . ويقال :
خرش الغصن . - الذبابة : وسَمها سيمَة
الخراش . - الذبابُ فلائلا : لسعه .
(مخارشته) مخارشة ، ومخارشا : تخادشه .
- أخذه على كرهه .

(خرش) الزرع : خرج أول طرفه من
السنبيل . - الجسد : خرشته .
(مخترش) الجرؤ : تحرك وخذش . -
لأهله : خرش . - والجسد : خرشته . -
الشيء : أخذه وحصله .

(مخارشت) الكلاب والسنانير : تخادشت
ومزق بعضها بعضا .

(الخراش) : سيمَة مستطيلة كاللذعة تكون
في جلد الذبابة . (ج) أخراشة .

(الخراشة) : ماسقط من الشيء عند
الحت . ويقال : لي عنده خراشة : حق صغير .
(الخرش) : سقط متاع البيت . - الرجل
القليل النوم لخوف أو جوع أو لحراسة . (ج)
خروش .

(الخرش) : سقط متاع البيت . (ج) خروش .
(الخراش) : قشرة البيضة العليا بعد أن
تُكسّر ويخرج ما فيها . - القشرة الرقيقة التي
تليها . - جلد الحية . - من اللبن : رغوته .
- الجلد الرقيقة التي تعلقه . - من العسل :
شمعة ، وما فيه من مية نحل . - من الصدر :
ما يرمى به من لرج النخامة . - والبغم . -
الغيرة . يقال : طلعت الشمس في خراش . -
كل شيء أجوف فيه انفتاح وخروقي وتفثق .
(ج) خراشي .

(الخرشة) : الذبابة . (ج) خرش .
(المخراش) : خشبة يُنقش بها الجلد . -
عصا موعجة الرأس كالصولجان . (ج) مخاريش .
(المخرش) : المخراش . وفي الحديث :
«ضرب رأسه بمخرش» . (ج) مخاريش .

الخرسة . - النفساء : عَمِل لها الخرسَة .
ويقال : خرَسَ عنها . - أطعمها الخرسَة .
(مخارس) : ادعى الخرسَ وليس به .
(مخرسيت) المرأة : عملت لنفسها الخرسَة ،
وفي المثل : «تخرسى يانفس لا مخرسَة لك» :
يضرب في قيام المرء بحاجته حين لا يجد من يقوم
له بها .

(استخرست) الأرض : لم تصلح للزراعة .
(الخراس) : طعام الولادة يُدعى إليه .
(الخراس) : صانع الخروس : [الدنان] .
- وبائنها . - والخمار .

(الخرس) : الدن . ويقال : سمين حتى
صار كالخرس . (ج) خروس .

(الخرس) : الخراس . (ج) أخراس .
(الخرس) : الخرس . - الأرض لا تصلح
للزراعة .

(الخرساء) : الأفعى . - والذاهية . (ج)
خرس .

(الخرسة) : ما يُصنع للنفساء من طعام أو
حساء . وفي الحديث في صفة التمر : «هي صنعة
الصبي ، وخرسة مريم» .

(الخرس) من النساء : التي يُعمل لها عند
الولادة ما تأكله أو تحسوه أياما . - البكر في
أول بطن تحمله . - القليلة الدر .

(الخرسى) : التي لا ترغو من الإبل .
* (مخرسن) : أتى خراسان . - وأقام بها . -
تشبه بأهلها في عاداتهم أو طبائعهم .

(الخرسانة) : يخلط من الأسمنت وصيفار
الحجر والرمل ، وهي من مواد البناء . وإذا
أضيف إلى هذا الخليط الحديد فهي الخرسانة
المسلحة . (محدثة) .

* (خرش) من الشيء - خرشا : أخذ .
ويقال : فلان يخرش من فلان الشيء : يأخذه .
- لأهله : جمع وكسب . - والجسد :
خدشه بظفره ، أو خدشه مطلقا . - والبعر

(خرز) - خرزًا : أحكم أمره .
(خرزه) : وشاه بالخرز وزينه .
(الخرزة) : خرفة الخراز .
(الخرز) : صانع الخرز . - من حرفته
خيطة الجلد .

(الخرزة) : واحدة الخرزات التي تُنظَّم في
سلك ليترين بها . - خمضة ترتفع قدر الذراع
خيوطا من أصل واحد ، لا ورق له ، لكنه منظوم
من أعلاه إلى أسفله حبا مَدورًا أخضر في غير
علاقة كأنه خرز منظوم في سلك . (ج) خرز ،
وخرزات . وخرز الظهر : فقاره .

(الخرزة) : كل ثقبية وخيطها في الجلد . -
ما بين الثقبين من خياطة . وفي المثل : «جمع بين
سترين في خرزة» : يضرب لمن طلب حاجتين في
حاجة . (ج) خرز .

(المخراز) : ما يُخرز به الجلد ونحوه . (ج)
مخاريز .

(المخرز) : المخراز . (ج) مخارز .

* (مخرس) النفساء - مخرسا : عَمِل لها الخرسَة .
- أطعمها الخرسَة .

(مخرس) - مخرسا : انعقد لسانه عن الكلام
يخلفه أو عيا . - الجمل : ردّد هديره في
شقيقته فلم يبين له رغاء . - الكتيبة : رزئت
فلم يُسمع لسلحها قعقة ولا لرجالها جلبة .
- اللبن : خثر فلم يُسمع له صوت إذا أريق .
- السحاب : خلا من الرعد والبرق . -
الماء : لم يُسمع لجره صوت . - الجبل : لم
يرجع صدى الصوت . - الأرض : لم تصلح
للزراعة . فهو أخرس ، وهي مخرساء . (ج)
مخرس ، ومخرسان . - فلان : شرب بالخرس .
ولم يمت الليل . فهو مخرس .

(مخرست) الأرض : لم تصلح للزراعة . -
الله فلائلا : أصابه بالخرس .

(مخرس) على النفساء : أطعم في ولادتها

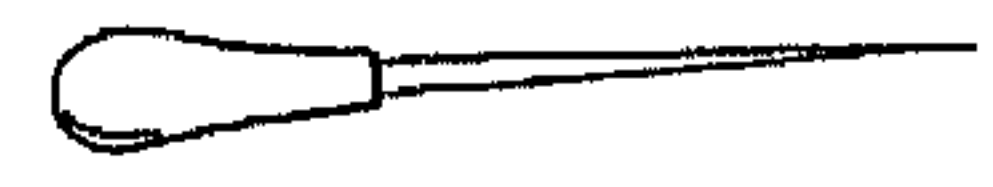

* (خَرَطَتِ) الدَّابَّةُ - خِرَاطًا: جَمَعَتْ
وجذبت رستها من يد مُسِيكها ثم مَضَتْ . و-
المرأة: جَمَعَتْ وَفَجَرَتْ . فهي خَرُوطٌ .
(ج) خَرُطٌ . و- البعير وغيره ، خَرَطًا : سَلَخَ .
ويقال : خَرَطَهُ البَقْلُ . و- فلانٌ في حديثه :
كَذَّبَ . و- في الأمرِ : تَهَوَّرَ وَرَكِبَ رَأْسَهُ .
فهو خَرُوطٌ . وفي حديث عليٍّ : «أَتَاهُ قَوْمٌ
برجُلٍ ، فقالوا : إن هذا يؤمنا ونحن له كارهون
فقال له عليٌّ : إِنَّكَ لَخَرُوطٌ» . و- الشجر :
انْتَرَعَ الوَرَقَ عنه اجْتِدَابًا . وفي المثل : «دون ذلك
خَرُطُ القَتَادِ» : يضرب للأمر العسير المال .
ويقال : خَرَطَ وَرَقَ الشَّجَرِ . و- العنقود :
انْتَرَعَ حَبَّهُ بجميع أضياعه . و- الدواء فلانًا :
أَمَشَاهُ . و- الإبل في المرعى : أَرَسَلَهَا . ويقال :
خَرَطَ البازِي . و- تابعه على الناس : أَدِنَ له في
أدائهم . و- العود : قَشَرَهُ وَسَوَّاهُ . و-
الأشياء : جَمَعَهَا في خريطة . و- الحديد : طَوَّلَهُ
كالعمود . و- الخضر ونحوها : قَطَعَهَا .
(محدثه) . و- الحديد والخشب ونحوهما : قَطَعَهُ
وهيأه على أشكال . (محدثه) .
(خَرِطَتِ) اللَّبُونُ - خَرَطًا : خَرَجَ لِيْنِهَا
متعقدًا ، أو خرج وبه ماء أصفر من داء ، أو من
بروك على ندى . و- فلانٌ : غَصَّ بالطعام .
(أَخْرَطَتِ) اللَّبُونُ : خَرِطَتْ . و- الخريطة :
عَمَلِهَا .
(خَرِطَ) : الدَّوَاءُ فلانًا : خَرَطَهُ .
(اخْتَرَطَ) في البكاء : لَجَّ فيه واشتدَّ . و-
العنقود : وَضَعَهُ في فيه وانتزع عُرْجُونَهُ عَارِيًا من
حَبِّهِ . و- السيف : اسْتَلَّهُ من غِمْدِهِ . وفي
حديث صلاة الخوف : «فَاخْتَرَطَ سَيْفَهُ» .
(اخْتَرَطَتِ) الدَّابَّةُ : خَرِطَتْ . و- الصقر :
انْقَضَ . و- جسْمُهُ : نُحِفَ . و- الفرس وغيره
في العدو : أَسْرَعَ . و- في الأمر : خَرِطَ فيه . و-
عليه بالقبیح : أَقْبَلَ .
(تَخَرَطَ) في الأمر : خَرِطَ فيه .

فهو خَارِصٌ . (ج) خُرَاصٌ . وهو خُرَاصٌ
للمبالغة . و- النَّهْرُ : سَدَّهُ . و- الشيء
خِرَاصَةً : أَصْلَحَهُ .
(خَرِصَ) - خَرِصًا : أَصَابَهُ الجوعُ والبُرْدُ .
فهو خَرِصٌ .
(اخْتَرِصَ) : كَذَبَ . ويقال : اخْتَرِصَ
القولُ : افْتَعَنَهُ . و- جعل في الخُرِصَ ما أراد .
(تَخَرِصَ) : تَكَذَّبَ بالباطل . ويقال :
تَخَرِصَ القولُ : اخْتَرِصَهُ .
(الخَارِصِينُ) : فِلْزٌ كَالْقَصْدِيرِ يستعان به على
تفاعل المواد الكيميائية وغيرها : (د) . ويعرف
كذلك باسم الزنك . (انظر : الزنك) .
(الخِرَاصُ) : الرُّمْحُ . و- سِنَانُهُ . (ج)
خُرِصٌ .
(الخِرِصُ) : الخِرَاصُ . (ج) أَخْرَاصٌ .
(الخِرِصُ) : الخِرَاصُ . و- الحَلْقَةُ من
الذهب أو الفضة . و- القُرْطُ بحِجَّةٍ واحدة . و-
الدُّنُّ . و- الزَّيْبُلُ . و- الجَمَلُ الشَّدِيدُ
الضَّيِّعُ . (ج) أَخْرَاصٌ ، وَخِرِصَانٌ .
(الخِرِصُ) : الخِرَاصُ . و- الدَّرْعُ . و-
الجرابُ . و- الفُصْنُ . و- الحَلْقَةُ من الذهب أو
الفضة . وفي الحديث : «أَنَّ النَّبِيَّ صَلَّى اللهُ عَلَيْهِ
وَسَلَّمَ وَعَظَّ النِّسَاءَ وَحَثَّهِنَّ عَلَى الصَّدَقَةِ ،
فَجَعَلَتِ الْمَرْأَةُ تُلْقِي الخِرِصَ والخَاتَمَ» . و-
القُرْطُ بحِجَّةٍ واحدة . و- عودٌ يُخْرَجُ به العسلُ من
الخلايا . (ج) أَخْرَاصٌ ، وَخِرِصَانٌ .
(الخِرِصَةُ) : طعام النَّفْسَاءِ . و- الرُّخْصَةُ .
(ج) خُرِصٌ .
(الخِرِصُ) : الخِرَاصُ . و- شِبُهٌ حَوْضٍ
واسعٌ يَنْبِثُ فيه الماءُ من النهر ثم يعود إليه . و- الماءُ
البارد . ويقال : ماءٌ خَرِصٌ . و- من البحر أو
النهر : جَانِبُهُ . و- ناحيته . و- جزيرة البحر .
(المِخْرِصُ) : الخِرَاصُ . و- الخَنْجَرُ . و-
عودٌ يُخْرَجُ به العسلُ من الخلايا . (ج)
مَخَارِصٌ .

(المِخْرِشَةُ) : الخِرَاشُ . (ج) مَخَارِشٌ .
* (خَرَشَبَ) عملُه : لم يُحْكِمَهُ .
(الخُرْشَبُ) : الطويلُ السمينُ .
* (خَرَشَفَ) القومُ : تَحَرَّكُوا واختلط كلامهم .
(الخِرْشَافُ) : الأرضُ الغليظة لا يستطيع أن
يُمشَى فيها .
(الخَرَشَفَةُ) : الخِرْشَافُ .
(الخُرْشُوفُ) : هو الخرشف ، نبات من
الفصيلة المركبة ، أنبويُّ الزهيرات ، في طرفه نورة
هامية مغلقة بأوراق (قنابات) ، يطهى ويؤكل .



* (خَرَشَمَ) الرَّجُلُ : كَرَّهَ وَجْهَهُ .
(اخْتَرَشَمَ) : تَكَبَّرَ وتعاظم في نفسه . و-
تَقَبَّضَ وتَقَارَبَ بعضُ خَلْقِهِ من بعض . و- تَغَيَّرَ
لَوْنُهُ وَذَهَبَ لِحْمُهُ .
(الخِرْشَمُ) : جَبَلٌ خِرْشَمٌ : يابسٌ صلبٌ .
(الخِرْشَمَةُ) : ما غلظ من الأرض . ويقال :
أَرْضٌ خِرْشَمَةٌ : يابسة صلبة .
(الخِرْشُومُ) : أَنْفُ الجبلِ المُشْرِفُ على وادٍ
أو قاع . و- الجبلُ العظيمُ . و- ما غلظ من
الأرض . (ج) خِرَاشِيمٌ .
* (خَرِصَ) - خَرِصًا : كَذَبَ . وفي التنزيل
العزيم : ﴿ قَتِلَ الخِرَاصُونَ ﴾ . و- الشيءُ :
خَزَزَهُ وَقَدَّرَهُ بالظنِّ ، يقال : خَرِصَ النخلُ
والكُرْمُ : خَزَزَ ما عليه من الرُّطْبِ تَمْرًا ، ومن
العنب زبيبا . وفي الحديث : «أَنَّ صَلَّى اللهُ عَلَيْهِ
وَسَلَّمَ أَمَرَ بالخِرِصَ في النخل والكُرْمِ خاصة» .

(استخرط) في البكاء : اخترط فيه .

(الإخریط) : نبات من أطيب الحمض
يخرط الإبل ، أى يرقق سلحها . وقيل هو
كرث المائدة .

(الخراط) : جرفة الخراط . (محدثه) .

(الخراط) : ماسق من خرط الخراط
كالنخاعة . - ماء قليل في المصتران . وخرطة
الأمعاء (عند الأطباء) : ما يخرج من تقطعها في
الإسهال المزمن .

(الخراط) : الذى يخرط الحديد أو الخشب .

(الخراط) : اللبن المنعقد يعلوه ماء أصفر .

(الخريطة) : وعاء من جلد أو نحوه يشد على

ما فيه . - (في اصطلاح أهل العصر) : ما يرسم

عليه سطح الكرة الأرضية ، أو جزء منه . (ج)

خرايط . (مو) .

(المخراط) من ذوات الضرع : التى من

عادتها الخرط . - آلة الخراطة . (محدثه) .

(ج) مخاريط .

(المخراط) : آلة الخراطة . (ج) مخارط .

(المخراط) : المخراط . (محدثه) . (ج)

مخارط .

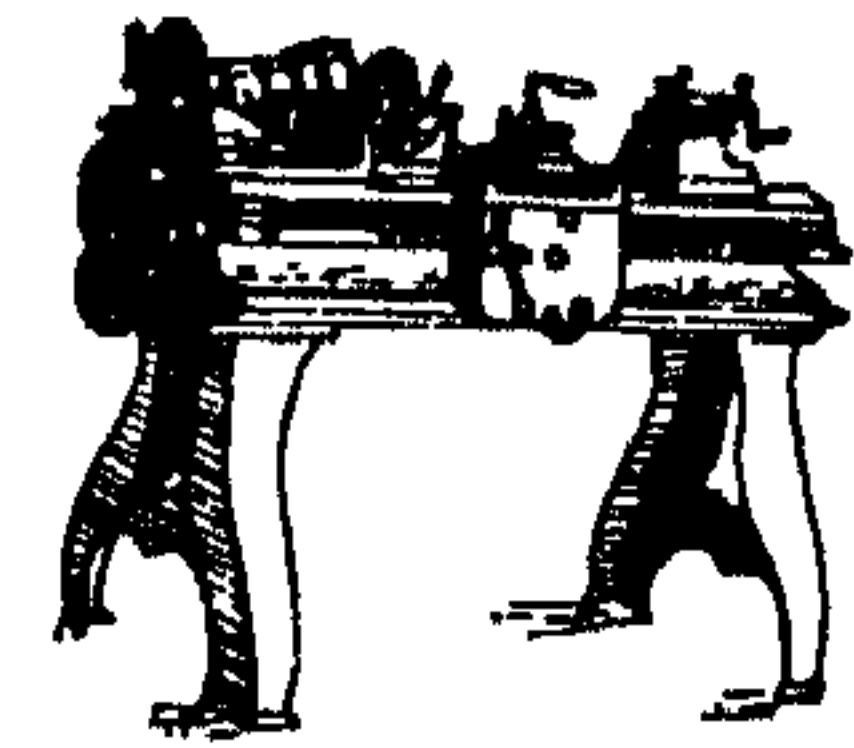

(المخروط) - (عند علماء الهندسة) :

مجسم يتدنى من سطح دائرى أو مستدير ويرتفع
مستدقا حتى ينتهى إلى نقطة أو سطح أصغر من
قاعدته .

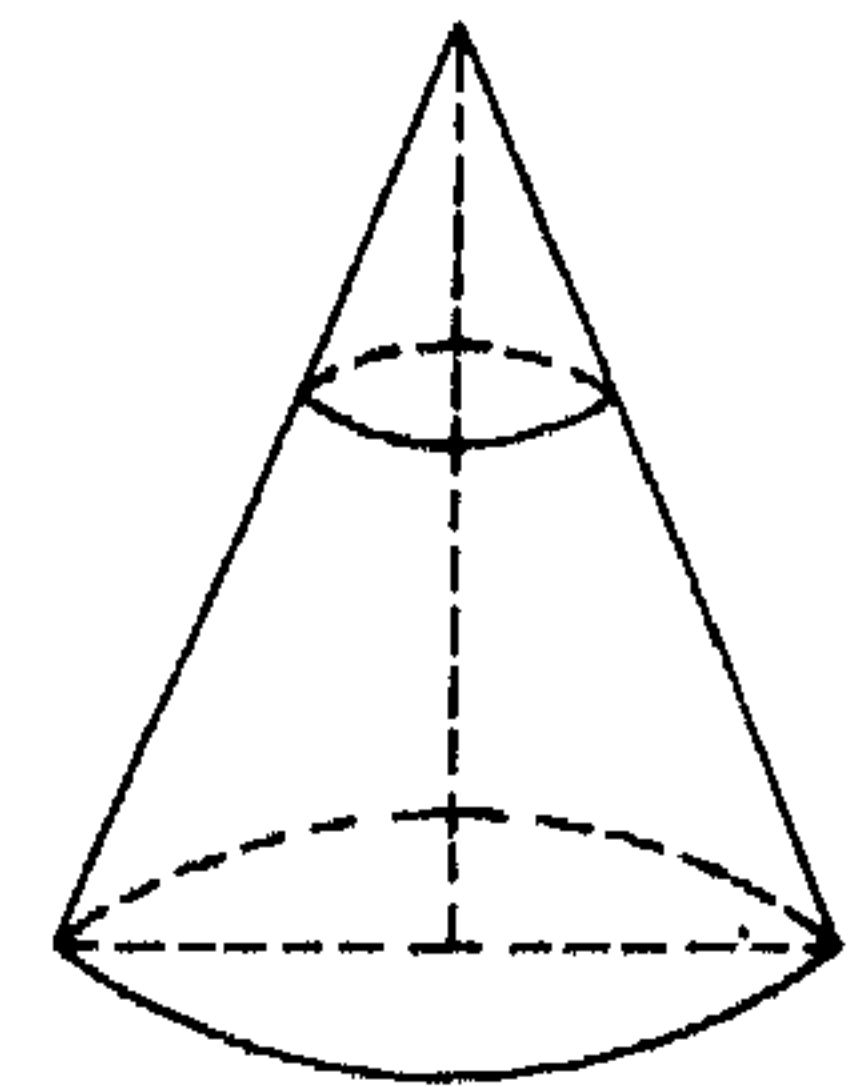

* (الخرطوش) : حشو السلاح التارى . (د)

(من التركية) .

- صورة إطار مندور الطرفين
ذى شكل خاص ابتدعه
المصريون القدماء لحصر أسماء
ملوكهم في نقوشهم
المهروغليفية . (د) .

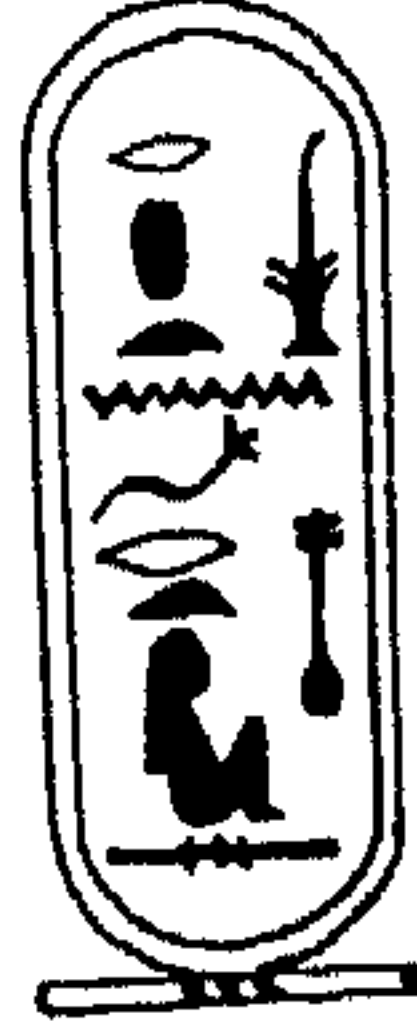

* (خرطمة) : ضرب خرطوم . - وعوجه .

(خرطم) : رفع أنفه واستكبر . - عوج

خرطومه وسكت على غضبه .

(الخرطوم) من النساء : التى أسنت .

(الخرطوم) : الأنف . - مقدم الأنف :

يقال : خرطوم الفيل وخرطوم الخنزير . ويقال :

وسمه على الخرطوم : أدله . وفى التنزيل العزيز :

﴿سَنَسِمُهُ عَلَى الْخُرطوم﴾ . - الخمر

السريعة الإسكار . (ج) خراطم . وخراطم

القوم : سادتهم .

(الخرطمانى) : الإكبير الخرطوم .

* (الخراطين) : ديدان طولاً تكون فى طين

الأنهار . (د) .

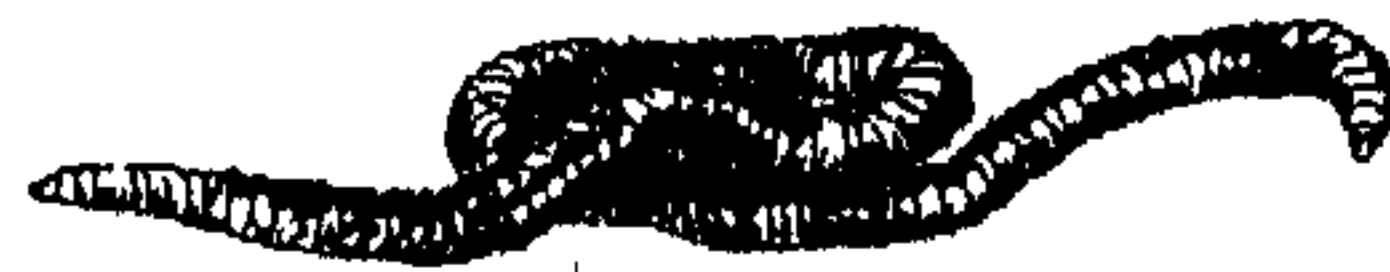

* (خرع) الشىء - خرعاً : شقّه .

(خرع) الشىء - خرعاً ، وخراعة : لان

واسترخى وضعف . - فلان : ذهش . وفى

حديث أبى سعيد الخدرى : «لوسع أحدكم

ضغطة القبر لخرع» . فهو خرع ، وخرع .

وهى خرعة ، وخرع ، وخرعة .

(خرع) - خراعة ، وخروعة : خرع .

فهو خرع ، وهى خرعة .

(خرع) خرعاً : كان صحيحاً فوق ميتاً .

- جن .

(خرع) الثوب : صبغه بالخرع .

(اخترع) : خرعه . - ابتدعه وأنشأه .

- ارتجله . - فلاناً : نحاه وأخذ ماله . -

الدابة : سخرها لغيره أياماً ثم استردّها .

(الخرع) : انشق . - لان واسترخى .

- الرجل : ذل وضعف . ويقال : الخرع له .

- العضو : زال عن موضعه فى الجسم .

(تخرع) : انخرع .

(الخراع) : انقطاع فى ظهر الناقة تصبح معه

باركة .

(الخراعة) : الخلاعة ، وهى الدعارة .

(الخرع) : حبّ العصفور .

(الخرع) : سبّة فى أذن الشاة ، تكون

بتقطيع أعلاها فتصير ثلاث قطع ، فتسترخى

الوسطى على الحارة ، وهى جوف الأذن .

(الخروع) : كل ثبت ضعيف يتنى . -

نبت من الفصيلة السوسبية يقوم على ساق ، ورقة

كورق التين ، وبذوره ملس كبيرة الحجم ذات

قشرة رقيقة صلبة مبرقشة ، وهى غنية بالزيت

المعروف بزيت الخروع ، ويستعمل مسهلاً .



(الخروع) : المرأة الفاجرة . - الناعمة

التى تتنى لينا .

(الخروعة) : يقال : امرأة خروعة : حسنة

رخصة لينة .

(الخرع) : الخريع . - الخروع . -

الناقة التى بها خراع . - كل سريع الانكسار .

- مشفر البعير المتدلى .

(الخرعة) : الخروع .

* (الخرعب) من العصون : الطويل الناعم

الحديث الثبت . - من النساء : الشابة الحسنة الخلق الناعمة . (ج) خَرَّاعِبُ .

(الخُرْعُوبُ) : الخُرْعَبُ . - من الجمال : الطويل في حُسنِ خَلْقٍ . - من الثورق : الغزيرة اللبن . (ج) خَرَّاعِيبُ .

(الخُرْعُوبَةُ) : الخُرْعَبُ . - القطعة من القنأ أو الشحم . (ج) خَرَّاعِيبُ .

* (خَرْفٌ) في بُسْتَانِهِ - خَرْفًا : أقام فيه وست اجتناء الثمر في الخريف . - والشمع ، خَرْفٌ ، وخَرْفًا : جتأه في الخريف . فهو مَخْرُوفٌ ، وتخريفٌ . ويقال : خَرْفَ النَّخْلَ - المناشية : أنبت لها ما ترعاه في الخريف .

(خَرْفٌ) - خَرْفًا : فسَدَ عَقْلُهُ مِنَ الْكِبَرِ . فهو خَرْفٌ ، وهي خَرْفَةٌ .

(خَرْفٌ) الرجلُ - خَرْفًا ، وخَرْفًا : تخرف . (خَرْفٌ) : أصابه مطر الخريف . يقال : خَرِفَ الْقَوْمُ ، وخَرِفَتِ الْأَرْضُ .

(أَخْرَفٌ) : دخل في الخريف . - الدابة : ولدت في الخريف . فهي مُخْرِفٌ . - والنخل : حان له أن يُخْرَفَ . - الدرة : طالت جدًا . - القومُ : يمكن كذا : أقاموا فيه مدة الخريف . - والخبز : جعلها له خُرْفَةً يَخْرِفُهَا .

(خَارْفَةٌ) مُخَارَفَةٌ ، وخِرَافًا : عاملة مدة الخريف . - واستأجره فيه .

(خَرْفَةٌ) : نسبة إلى الخَرْفِ . (اخْتَرْفَ) الثمر : خَرْفَهُ .

(الخَارِفُ) : حافظ النخل . (ج) خُرَافٌ . (الخِرَافُ) : وقت اجتناء الثمر في الخريف .

(الخُرَافَةُ) : ما يُجْتَنَى مِنَ الْفَوَاكِهِ فِي الْخَرِيفِ . - الحديث المستملح المكذوب .

(الخُرْفَةُ) : ما يُجْتَنَى مِنَ الْفَوَاكِهِ فِي الْخَرِيفِ . وفي الحديث : «التُّخْلَةُ خُرْفَةُ الصَّائِمِ» .

(الخُرُوفُ) : الذكر من الضأن . وهي

حروفة . (ج) خِرَافٌ ، وأخْرِفَةٌ ، وخِرَفَانٌ . وفي المثل : «كالخروف ، أيما أتكا أتكا على صوف» : يضرب لدى الرفاهية .



(الخُرُوفَةُ) : اشْحَلَةٌ يَحُوزُهَا الرَّجُلُ لِيَلْتَقَطَ مَا نَسِيَ مِنْ رُطْبٍ لِنَفْسِهِ وَلِعِيَالِهِ . (ج) خِرَافٍ . (الخِرِيفُ) : أخذ فصول السنة الأربعة ، يلي الصيف ويسبق الشتاء . يبدأ فلكيًا في نصف الكرة

الشمالي من الاعتدال الخريفي (٢٢ أو ٢٣ من سبتمبر) وينتهي بالانقلاب الشتوي (٢٢ أو ٢٣ من ديسمبر) . - والمطر في فصل الخريف . - أول ما يبدأ من المطر في أول الشتاء . - والرطب المجتسى في الخريف . - و«لبن خريفي» : حديث عهد بالحلب .

(الخِرِيفَةُ) : الخُرُوفَةُ . (المَخْرَفُ) : موضع الإقامة في فصل الخريف . - والبستان . (ج) مخارف .

(المِخْرَفُ) : زنبيل صغير يجتسى فيه أطايب الثمار في الخريف . وفي الحديث : «أنه أخذ بمخرفا فأقى عذقا» . (ج) مخارف .

(المَخْرَفَةُ) : البستان . - السكة بين صفتين من نخيل . - الطريق الواضح . (ج) مخارف .

* (خَرْفَجَةٌ) : وَسَعَةٌ . يقال عيشٌ مُخْرَفَجٌ : واسع . وسراويلٌ مُخْرَفَجَةٌ : واسعة . وفي حديث أبي هريرة : «أنه كره السراويل المُخْرَفَجَةَ» . - فلانًا : أحسن غذاءه . - والشيء : أخذَه أخذًا كثيرًا .

(الخِرَافِجُ) : رَعْدُ الْعَيْشِ وَسَعَتُهُ . - والسجين . ويقال : بئس خِرَافِجٌ : ناعمٌ عَصٌ .

(الخِرَافِجُ) : رَعْدُ الْعَيْشِ وَسَعَتُهُ .

(الخُرْفِجُ) : الخِرَافِجُ . وخُرُوفٌ خُرْفِجٌ : سمين .

(الخِرْفِجُ) : الخِرَافِجُ .

* (الخُرْفُجُ) : القطن الفاسد في براعميه .

(الخِرْفِجُ) : القطن المندوف .

* (الخَرْقُ) : الخَرْدَلُ الْفَارِسِيُّ (لغة شامية) . ويُعرف في مصر بحشيشة السلطان ، وهو نوع من الخرف عريض الورق .

* (خَرْقٌ) في البيت - خُرُوقًا : أقام فلم يترخ . - والشيء - خَرْقًا : شقة ومزقه . -

والأرض : قطعها حتى بلغ أقصاها . وفي التنزيل العزيز : ﴿إِنَّكَ لَنْ تَخْرِقَ الْأَرْضَ وَلَنْ تَبْلُغَ الْجِبَالَ طُولًا﴾ . - والكيد : اختلقه . - والشيء : ادعاه كذبًا . وفي التنزيل العزيز :

﴿وَخَرَقُوا لَهُ بَنِينَ وَبَنَاتٍ بِغَيْرِ عِلْمٍ سُبْحَانَهُ﴾ . (خَرْقٌ) - خَرْقًا : حَمَقٌ . - لم يترقق في عمله . - ذهش وخبر ، فهو خرق ، وهي خرقه . وفي حديث ترويح فاطمة : «علمًا أصح دعاه فجاءت خرقه من الحياء» . ويقال : خرق

الظبي وخرق الطائر : ذهش وأصيح بالأرض إذا رأى الصائد . فلم يقدر على الهوض ولا الطيران من خوف . - والشيء : جهله ولم يحسن عمله . - في البيت : خرق . فهو أخرق ، وهي خرقاء . (ج) خُرُقٌ .

(خَرْقٌ) - خَرْقًا : حَمَقٌ . - بالشيء : جهله ولم يحسن عمله . (أخْرَقَهُ) الفزع : أدهشته .

(خَرْقٌ) : الثوب وغيره : وسع شقته . - والكيد : أكثر احتلاقه .

(اخْتَرْقَ) الثوب ونحوه : شقته . - القوم : مصى وسطهم . - دار فلان : جعلها طريقًا لحاجته . - الأرض : مر فيها غرضًا على غير طريق . - الخيل ما بين القرى والشجر : تخللتها .

(الْمَخْرَقُ) الشيء : انشق . - والريح في الأرض : هبت على غير استقامة . - واشتد هبوبها وتخللتها المواضع .

(الْمَخْرَقُ) الشيء : انشق . - والريح في الأرض : هبت على غير استقامة . - واشتد هبوبها وتخللتها المواضع .

(الْمَخْرَقُ) الشيء : انشق . - والريح في الأرض : هبت على غير استقامة . - واشتد هبوبها وتخللتها المواضع .

(الْمَخْرَقُ) الشيء : انشق . - والريح في الأرض : هبت على غير استقامة . - واشتد هبوبها وتخللتها المواضع .

(الْمَخْرَقُ) الشيء : انشق . - والريح في الأرض : هبت على غير استقامة . - واشتد هبوبها وتخللتها المواضع .

(الْمَخْرَقُ) الشيء : انشق . - والريح في الأرض : هبت على غير استقامة . - واشتد هبوبها وتخللتها المواضع .

(تخرق) : مطاوع خرقة . و- في الكرم
أوسع . و- الكذب : احتلقه .
(الأخرق) : يقال : بعير أخرق : يقع منسبمه
بالأرض قبل تحفه ، ويعتريه ذلك من النجاسة .
(الخارق) : يقال : سيف خارق : قاطع .
و- (عند المتكلمين) : ماخالف العادة ، وهو
مُعْجَزٌ إِنْ قَارَنَ التَّحَدَّى .
(الخرق) : ضرب من العصافير . (ج)
خرراق .



(الخرق) : الفتى الطريف في سماحة ونجدة .
(الخرق) : الثقب في الحائط وغيره . و-
الفرق . و- المفازة الواسعة البعيدة تخرق فيها
الرياح . (ج) خروق .
(الخرق) : الخريق . (ج) أخراق ، وخراق ،
وخروق .
(الخرق) : الجهل . و- الخنق . وفي
الحديث : «الرفق يخنق ، والخرق شوم» .
(الخرق) : الخرق .
(الخرق) : الرماد .
(الخرقاء) : الأرض الواسعة تخرق فيها
الرياح . و- من الريح : الشديدة الهبوب . و-
التي لا تدوم على جهة في هبوبها . و- المرأة غير
الصناع . وفي المثل : «تحسبها خرقاء وهي
صناع» . و- الناقة لا تتعهد مواضع قوائمها .
وأذن خرقاء : فيها خرقي نافذ . وشاة خرقاء :
مشقوبة الأذن تقباً مستديراً ، أو في وسط أذنها شق
واحد إلى قرب طرفها .
(الخرقة) : القطعة من الثوب الممزق .

(ج) خرق .

(الخروق) : الريح الباردة الهبوب .

(الخریق) : المنخفض من الأرض وفيه نبات
بين أرضين لا نبات فيهما . و- الريح الباردة
الشديدة الهبوب . و- الريح اللينة السهلة
المضطربة غير المستمرة السير . و- مُنْفَسِحُ
الوادي حيث يتهي . و- مَجْرَى المَاءِ الذي ليس
بِقَعِيرٍ ولا يخلو من شجر . و- من الأرحام : التي
خرقها الولد فلا تلتح بعد ذلك . (ج) خرائق ،
وخرق .

(المُخرِق) : مُخرِقُ الرياح مهبها . و-
ممرها .

(المخرق) : الرجل الحسن الجسم ، طال
أو لم يطل . و- الثايف في الأمور . ويقال : هو
مخرق حرب : صاحب خروب يخف فيها .
و- الكريم . و- السيف . و- مبدل أو نحوه ،
يلوى فيضرب به أو يقرع به ، في لعبة للصبيان .
و- الثور الوحشي .

(المخرق) : القلاة الواسعة تهب فيها
الرياح .

(المخروق) : المحروم الذي لا يقع في يده
غنى . وهو مخروق الكف بالنوال : سخى .

* (خرقل) : أمرق السهم من الرمية . و- في
رميه السهم ونحوه : تألق فيه .

* (خرم) الشيء - خرمًا : ثقبه . و- شقه
و- قطعه . و- فلانًا : شق ما بين منخره . و-
شق طرف أنفه شقًا لا يبلغ الجذع . ويقال :

ماخرم من الحديث خرقًا : ما نقص . وفي حديث
سعد : «ماخرمت من صلاة رسول الله ﷺ

شيئًا» . و- الوباء ونحوه القوم : استأصلهم
وأفناهم . و- الرايمى القيرطاس : أصابه ولم

يثقبه . ويقال : ماخرم الدليل عن الطريق :
ماعدل عنه . و- الشاعر البيت : حذف الفاء من

فعلون أو الميم من مفاعلتن أو مفاعيلن . فالبيت
مخروم .

(خرم) - خرماً : انشق ما بين منخره .
و- انشقت أذنه . فهو أخرم ، وهي خرماً .
(خرم) - خرامة : مجن . فهو خریم .
(ج) خرماً .

(خرم) الشيء : شقه . و- قطعه . وفي
الحديث : «أن النبي ﷺ نهى أن يضحى
بالمخرمة الأذن» : مقطوعتها .

(اخترمته) الميئة : أخذته . و- الوباء ونحوه
النوم : خرّمهم .

(اخترم) : انشق . و- انقطع . و- العام
ونحوه : ذه ، وانقضى . و- القوم : فتوا وذهبوا .

وفي الحديث : «يريد أن ينخرم ذلك القرن» .
ويقال : انخرم الكتاب : نقص وذهب بعضه .

(تخرم) : تشقق . و- فلان : ذهب
مذهب الخرمية . و- زبد فلان : سكن

غضبه . ويقال : تخرم أنفه : سكن غضبه
أيضاً . وجاء يتخرم زبده : يتسلط بالظلم

والحق . و- الوباء ونحوه القوم : استأصلهم
وأفناهم .

(الأخرم) : الرابية تنهبط في وهدة . و- من
الشعر : ما حصل فيه الخرم . و- العدير . (ج)

خرم . ورجل أخرم الرأي : ضعيفه .
والأخرمان : عظامان منخرمان في طرف الحنك

الأعلى . وأخرما الكتفين : رأسهما من قبل
العضدين . والأخرمان أيضاً : طرفاً أسفل

الكتفين اللذان اكتنفا كعبرتهما . (ج) أחרم .
(الخرامة) : أداة تتخذ لخرم الورق والجلد

ونحوهما . (معدثة) .
(الخرم) :

الناعيم من
العيش . و-

تبت كاللوياء
بتفسحى اللون ،

وهو من فصيلة
القرنفليات .



(الخَزْرُخز) : الخزراخز .
 * (خَزْرَ) - خَزْرًا : تدهى . - الرجل : نظره يَلْحِظُ العين .
 (خَزْرِب) العين - خَزْرًا : صَفْرَت وضاحت يَحْلِقَةُ . - حَوْلَتْ . - النظر : صار كأنه في أحد الشَّقَيْنِ . - فلان : فتح عيه وأغمضها . - نظر كأنه يرى بمؤخر عيه . فهو أُنْخَزِرُ ، وهي خَزْرَاءُ . (ج) خُزْرٌ .
 (خَزْر) الشيخ عينيه : ضَيَّقَ جفنيهما حتى كأنهما يَحِيطَانَا ، ليحدِّد النظر . ويقال : خَزَرَ الشاب عينيه : فعل ذلك دهاءً . - الشيء : ضَيَّقَهُ .
 (تَخَازَرَ) : ضَيَّقَ عينيه ليحدِّد النظر . - نظر بمؤخر عينه . - أظهر الخَزْرَ وليس به . (الخَزْرُ) : الحَسَاءُ من الدَّسَمِ .
 (الخَزْرَةُ) : داءٌ يأخذ في مُسْتَدَقِ الظهر يَفْقِرَةُ القَطَنَ .
 (الخَزْرَةُ) : الخَزْرَةُ . وهو أقيح الحَوْلِ .
 (الخَزِيرُ) : لحمٌ يُقَطَّعُ قِطْعًا صَغَارًا ثم يطبخ بماء كثير وملح ، فإذا اكتمل نضجُه ذُرَّ عليه الدقيق وعُصِدَ به ، ثم أدمَّ بإدام ما . - الحَسَاءُ من الدَّسَمِ والدقيق .
 (الخَزِيرَةُ) : الخَزِيرُ . وفي حديث عَثْبَانَ : «أَنَّ حَبَسَهُ النَّبِيُّ (ﷺ) عَلَى خَزِيرَةٍ تُصْنَعُ لَهُ» .
 (الخَزْرَزِي) : مِشِيَّةٌ فِيهَا تَفَكُّكٌ أَوْ تَبَحُّثٌ .
 (الخَزِيرَانُ) : كَلٌّ عَوْدٌ لَيْنٌ . - جنس

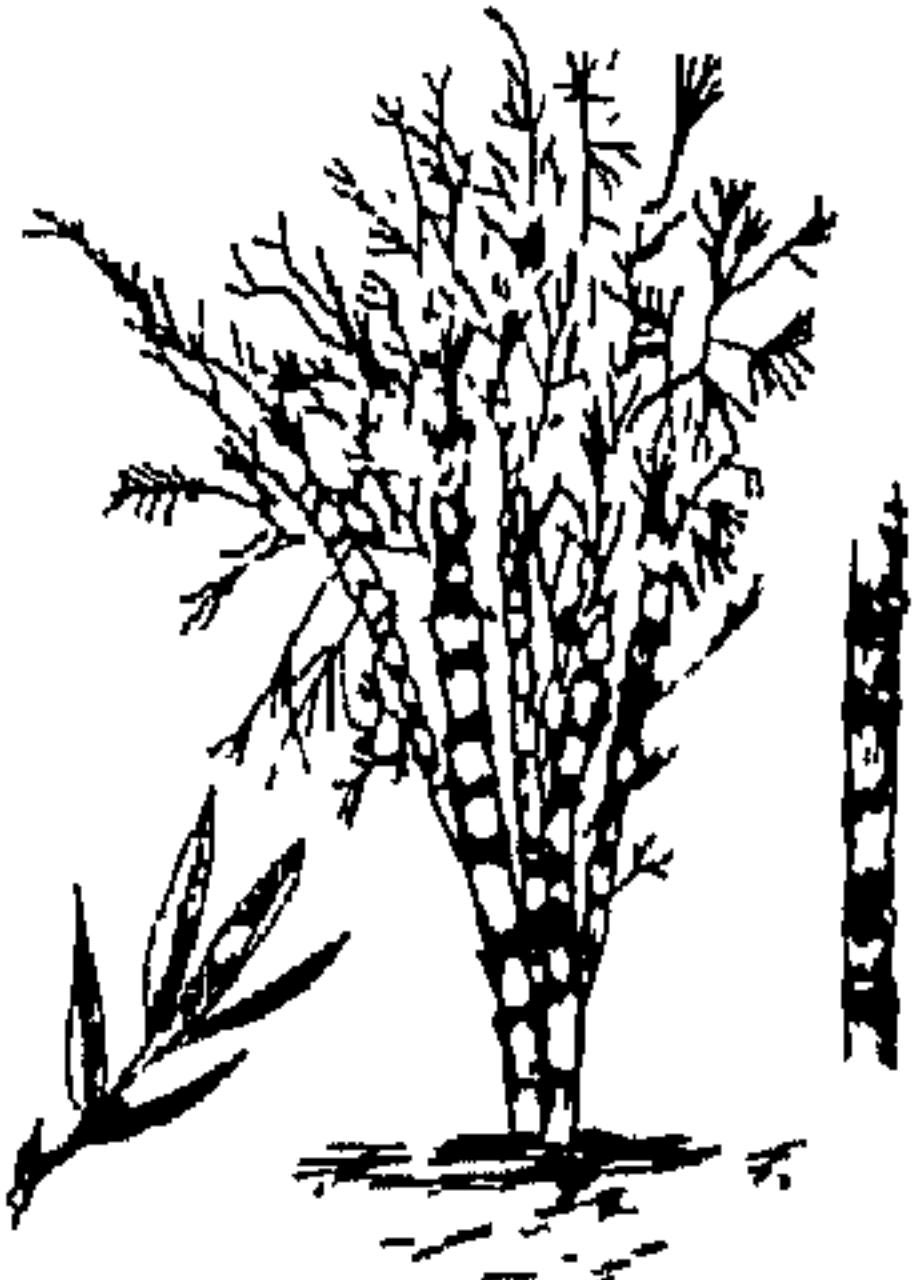

السَّمِينَةُ منها . - القطن . (ج) خِرَانِفُ .
 (الخَزْرِنْفَةُ) : ثَمَرَةُ العَضَاءِ . (ج) خِرَانِفُ .
 * (خَزْرَنْقَتِ) الأَرْضُ : ظهرت فيها الخِرَانِقُ . - كَثُرَتْ فِيهَا . - الناقَةُ : ظهرَ الشَّحْمُ فِي جَانِبَيْ سَنَامِهَا قِطْعًا مَجْتَمِعَةً كَالخِرَانِقِ .
 (الخَزْرِنُقُ) : وَلَدُ الأَرَبِ . - الفَتَى من الأَرَابِ ، يكون للذكر والأنثى . (ج) خِرَانِقُ .
 (الخَزْرَنْقُ) : قَصْرٌ كَانَ لِلتَّعْمَانِ الأَكْبَرِ بالعراق .
 * (خَزْرِب) الجِلْدُ - خَزْرِيًا : ورمٌ من غير ألم . - سمين حتى كأنه وريم . - الناقَةُ والشَّاةُ : وريمٌ ضَرَعُهَا . - ضاق مَخْرُجُ لبنها . - ويس ضَرَعُهَا وَقَلَّ لبنه ، فهو خَزْرِبٌ ، وأخَزْبٌ ، وهي خَزْرَاءُ .
 (تَخَزَبُ) : الجِلْدُ : خَزْبٌ .
 (الخَزْبُ) : الخَزْفُ .
 (الخَزْبَاءُ) : ذَبَابٌ يكون في الرُّوضِ .
 (الخَزْبِيَّةُ) : مَعْدِنُ الدَّهَبِ .
 (الخَزْرَبُ) : ورمٌ ضرع الناقَة أو الشَّاةِ .
 (الخَزْبُ) : اللحم الرُّخِصُ اللين .
 (الخَزْبَانُ) : الخَزْبُ . - الذَّكْرُ من فَرَاخِ التَّعَامِ .
 (الخَزْبِيَّةُ) : اللَّحْمَةُ الرُّخِصَةُ اللينةُ .
 (المِخْرَابُ) : البعيرُ يكون من عادته أن يرم جِلْدَهُ أَوْ يَسْتَمِنَ حتى كأنه وريم .
 * (تَخَزْبَزُ) علينا : تعظَّم وتكَبَّرَ .
 (الخَزْبَارُ) : ذَبَابٌ يكون في الرُّوضِ . - حكاية أصواته . - داءٌ يأخذ في أعناق الإبل . - السُّنُورُ .
 (الخَزْبَارُ) : الخَزْبَارُ .
 * (خَزَج) - خَزَجًا : ضَحْمٌ . فهو خَزَجٌ وخَزِيجٌ .
 (المِخْرَاجُ) من الإبل : الشديدة السَّمَنِ .
 * (المُخْرَاجُ) : من الرجال : القوي الشديد ، الغليظ العضل .

ر تَرْمِيَةٌ) : أتباع بَابِك الخُرْمِيُّ المنسوب إلى بلدة بفارس ، ويقولون بالتناسخ والحلول والإباحية .
 (الخُرْمُ) : أنف الجبل . (ج) خُرُومٌ .
 (الخُرْمُ) : خُرْمُ الأَكْمَةِ : مُنْقَطَعُهَا . (ج) خُرُومٌ .
 (الخُرْمَاءُ) : رابية تنهبط في وَهْدَةٍ . - الأَكْمَةُ لها جانب لا يمكن منه الصُّعُودُ . - العنزُ تُشَقُّ أذُنُهَا عَرْضًا . - الكَذِبُ .
 (الخُرْمَانُ) : الكذب .
 (الخُرْمَةُ) : موضعُ الخُرْمِ من الأنفِ .
 (الخُرْمَةُ) : مَقْدَمُ الأنفِ . - ما بين المُنْخَرَيْنِ . - صخرةٌ فيها خروق . (ج) خُرُومٌ .
 (المُخْرِمُ) : الطريق في الجبل أو الرَّمْلِ . ومُخْرِمُ الأَكْمَةِ : مُنْقَطَعُهَا . ومُخْرِمُ الجبل : أَنْفُهُ . (ج) مَخْرَمٌ . وفي حديث الهجرة : «مَرَّ بِأَسْلَمَ الأَشْجَعِيِّ ، فحملَها على جمل وبعث معها دليلًا ، وقال : اسلك بهما حيث تعلم من مَخَارِمِ الطَّرِيقِ» . ويمين ذات مَخَارِمَ : ذات مَخَارِجَ . ومَخَارِمُ اللَّيْلِ : أوائله .
 * (خُرْمَد) : أقام في منزله . - أطرق سَاكِنًا .
 * (الخُرْمَسُ) : سكت . - ذلٌ وخضع .
 (الخُرْمِسُ) : اللَّيْلُ المُظْلِمُ .
 * (خُرْمَشَ) : العَمَلُ أو الكِتَابُ : أفسده وهوشه .
 * (الخُرْمَصَ) : اخْرَمَسَ . ويقال : اخْرَمَصَ الخُرْمَصًا .
 * (خُرْمَلًا) : (بلا إدغام) .
 * (خُرْمَلٌ) وبُرُّ البعير : تساقط من السَّمَنِ .
 (تَخْرَمَل) الثَّوْبُ : تَمَزَّقَ .
 (الخُرْمِلُ) : الكثير من الناس . - المرأة الرُّعْنَاءُ . - العجوزُ المتهدمة . - الحمقاء . - الناقَةُ المسنَّةُ . (ج) خُرَامِلُ .
 * (خَزْرَنْقَةُ) بالسيف : ضربه به .
 (الخُرَانِفُ) : الطويلُ .
 (الخَزْرِنْفُ) من الثَّوْقِ : الغزيرة اللبن . -

(الخزاف) : صانع الخزف . - و - بائعه .
 (الخزف) : ما عَمِلَ من الطين وشوى بالنار
 فصار فخارًا .
 * (خزق) السهم - خزقا ، وخزوقًا : نَفَذَ من
 الرِيَّةِ . - و - الرجل ، أو الطائر : ألقى ما في
 بطنه . - و - السهم القرمص : نَفَذَ منه . فهو
 خازق . (ج) خوازق . - و - فلانًا بالنبل : أصابه
 به . وفي حديث سلمة بن الأكوع : « فإذا كنت
 في الشجراء خزقتهم بالنبل » . - و - فلانًا بالرمح :
 طعنته به طعنًا خفيفًا ، - و - فلانًا بعينه : حَدَّدَها
 إليه ورماه بها .
 (الخزق) : الشيء : انغرز في الأرض .
 ويقال : الخزق الشيء الحاد في الشيء .
 (الخازق) السنان النافذ . وفي المثل : « إنه
 لأنفذ من خازق » : يوصف به النافذ في الأمور .
 (الخازوق) : عمود مدبب الرأس ، كانوا
 يجلسون عليه المذنب في الأزمان الغابرة ، فيدخل
 من دبره ويخرج من أعلاه . (م) .
 (الخزوق) : أرض خزوق : لا يخبس عليها
 ماؤها ويخرج ترابها .
 (الخزوق) : ناقة خزوق : هي التي تخزق
 الأرض بمناسمها ، أو التي إذا مشت انقلب
 منسبها فخذ في الأرض .
 (المخزوق) : عود في طرفه يسمار مُحَدَّدٌ
 يكون عند بياع البسر بالتوى ، وللبائع مخازق
 كثيرة ، فيأتيه الصبي بالتوى فيأخذه منه ويشترط
 له كذا وكذا ضربة بالخزق ، فما انتظم له من
 البسر فهو له ، قل أو كثير ، وإن أخطأه فلا شيء له
 وذهب نواه .
 (المخزقة) : الخربة .
 * (خزل) الشيء - خزلاً : قطعته . يقال :
 ضربه فخزله يصفون . - و - فلانًا عن حاجته :
 عوقه وحبسه . - و - الشيء : عابه .
 (خزل) الرجل - خزلاً : أصاب وسط ظهره
 كسر . فهو أخزل . (ج) خزول . - و - المرأة في

مسير فتأخر عنهم . - من فلانٍ : نال منه ووضع .
 - و - الشيء : قطعته . - و - منه شيئاً : أخذه .
 (خزغ) اللحم : قطعته قطعاً . - و - فلانًا
 ظلغ في رجله : عاقه عن المشي .
 (اخترعه) عن القوم : قطعته عنهم . - و -
 فلانًا عرق سوء : اقتطعه دون المكارم وقعد به
 عنها . - و - منه شيئاً : أخذه .
 (الخزغ) الشيء : انقطع . - و - الخبل :
 انقطع من نصبه . - و - مثن الرجل : الخنى من
 كبر وضعف . - و - العود : انكسر قطعتين .
 (تخزغ) عن أصحابه : خزغ عنهم .
 واللحم : اقتطعه . - و - منه شيئاً : أخذه . - و -
 القوم للشيء : اقتسموه قطعاً . وفي حديث أنس
 في الأضحية : « فتوزعوها ، أو تخزعوها » .
 (الخزاع) : الموت .
 (الخزاعة) : القطعة تقطع من الشيء .
 (الخزعة) : القطعة من اللحم .
 (الخزعة) - يقال : بفلان خزعة : ظلغ من
 إحدى رجله .
 (الخزوع) : يقال : رجل خزوع : يفتلع
 أموال الناس .
 (المخزوع) : الخزوع .
 (المخزغ) : الكثير الاختلاف في أخلاقه .
 * (الخزعل) : الحديث المستظرف بضحك
 منه .
 (الخزعل) : الباطل
 (الخزغيلة) : الأضحوكة . يقال : هات
 بعض خزغيلاتك .
 * (خزعلت) الضبيغ : مشت كأن بها عرجاً .
 - و - الماشي : نفض رجله من ظلغ .
 (الخزعال) : يقال : ناقة بها خزعال : ظلغ .
 (الخزعالة) : المزاح والتلعب .
 (الخزعل) : الضبيغ .
 * (خزف) في مثنيه - خزفاً : رفع يده
 ووضعها . - و - الثوب : خرقه وشقه .

نباتات من الفصيلة النجيلية ، لئن القضببان أملس
 العيدان ، ومنه أنواع كثيرة . (ج) خيازر .
 يقال : كأن قدها غصن بان ، أو قضيب
 خيزران . - و - القصب . - و - سكان السفينة
 الذي به تقوم وتسكن ، وهو في مؤخرتها .
 (الخيزرانة) : سكان السفينة ، وهو في
 مؤخرتها .

* (خزرب) الكلام : اختلط واختل .
 * (خزرجت) الشاة وغيرها : عرجت .
 (الخزرج) : ريح الجنوب . - و - الريح
 الباردة . - و - الأسد . - و - أخذ فرعي الأنصار ،
 والآخر الأوس .
 * (الخيزرانة) من الرجال : الضعيف الخوار .
 - و - من لا يخبس القعود في المجلس . - و - الكثير
 الكلام الخفيف .
 * (خزرة) بسهم - خزراً : أصابه به وأنفذه .
 ويقال : خزرة يبصره : أخذته عينه . - و -
 الحائط : وضع الشوك في أعلاه لكلا يتسلق .
 ويقال : خز الحائط بالشوك .
 (خز) التمر - خزاً : كان فيه شيء من
 الحموضة ، فهو خاز .
 (الخزرة) بسهم : خزرة به . ويقال : الخزرة
 يبصره : أخذته عينه . - و - فلاناً : أتاه وهو في
 جماعة فأخذه منها . ويقال : اخترت بغيراً من
 الإبل : ساقه وتركتها .
 (الخز) من الثياب : ما ينسج من صوف
 وإبريسم . - و - ما ينسج من إبريسم خالص .
 (ج) خزوز .
 (الخزز) : ذكر الأرائب . - و - وكدها .
 (ج) خزاز ، وأجزرة ، وخزان .
 (الخزاز) : صانع الخز . - و - بائعه .
 (الخزيز) : العوسج الجاف جداً .
 (المخزرة) : أرض مخزرة : كثيرة الخزان .
 * (خزغ) عن أصحابه - خزغاً : كان معهم في

مِشِيَّتَا : تَنَاقَلت وَتَبَخَّرت . فَهِيَ خَزْلَاءُ . (ج) خَزْلٌ .

(اخْتَزَلَ) : عَرِجٌ . وَ- بَرَأِيهِ : انْفَرَدَ . وَ- الشَّيْءُ : انْقَطَعَهُ . وَفِي حَدِيثِ الْأَنْصَارِ : «وَقَدْ دَفَبْتُ دَائِقَةً مِنْكُمْ يَرِيدُونَ أَنْ يَخْتَزِلُونَا مِنْ أَسْلَانَا» . (الخَزْلُ) : انْقَطَعُ . وَفِي حَدِيثِ أُخَيْدٍ : «الْخَزْلُ عَبْدُ اللَّهِ بْنِ أَبِيٍّ مِنْ ذَلِكَ الْمَكَانِ» . وَيُقَالُ : الْخَزْلُ فِي كَلَامِهِ . وَ- الْمَرَأَةُ فِي مِشِيَّتَا : خَزَلَتْ . وَ- فَلَانٌ عَنِ الْأَمْرِ : ارْتَدَّ وَضَعُفَ . - عَنْ جَوَابٍ مَا قُلْتُ لَهُ : لَمْ يَعْجَأْ بِهِ .

(تَخَزَلُ) السَّحَابُ : ظَهَرَ كَأَنَّهُ يَتَرَاوَعُ تَنَاقُلًا . وَ- الْمَرَأَةُ فِي مِشِيَّتَا : خَزَلَتْ . (الْأَخْزَلُ) : الْأَخْرَجُ . وَ- مِنَ الْإِبِلِ : الَّذِي ذَهَبَ سَنَامُهُ كُلُّهُ .

(الخَزْلُ) فِي الشَّعْرِ : ضَرْبٌ مِنْ زَحَافِ الْكَامِلِ ، وَهُوَ سَقُوطُ الْأَلْفِ وَسُكُونُ النَّاءِ مِنْ مُتَفَاعِلِنَ فِيضِي مُتَفَاعِلِنَ ، فَيُقَالُ : مُتَفَاعِلِنَ . (الخُزْلَةُ) : الْكَسْرَةُ فِي الظُّهْرِ . وَ- فِي الشَّعْرِ : سَقُوطُ تَائِ مُتَفَاعِلِنَ وَمُفَاعِلَتِنَ فِي الْكَامِلِ وَالْوَافِرِ . (الخُزْلَةُ) : رَحْلٌ خُزْلَةٌ : يَجْبَسُكَ عَمَّا تَرِيدُهُ وَيَعْوَلُكَ عَنْهُ .

(الْخُزُولِيُّ) : مِشِيَّةٌ فِيهَا تَنَاقُلٌ وَتَبَخَّرٌ . يُقَالُ : هُوَ ، أَوْ هِيَ ، تَمَشَى الْخُزُولِيُّ . (الْخُزُولُ) : الْخُزُولِيُّ . (الْخُزُولِيُّ) : الْخُزُولِيُّ .

* (خَزْلَبُ) الْحَبْلُ أَوْ اللَّحْمُ : قَطْعُهُ قَطْعًا سَرِيعًا . * (خَزْمَةٌ) - خَزْمًا : شَكَّةٌ . وَ- تَقَبَهُ . يُقَالُ : خَزَمَ الْكِتَابَ . وَ- النَّعْلُ : جَعَلَ فِيهَا ثَقُوبًا يُوَلِّجُ فِيهَا الشَّرَاكُ وَيُشَدُّ . وَ- الْبَعِيرُ : تَقَبَ أَنْفَهُ . وَ- جَعَلَ فِي جَانِبِ مَنْخَرِهِ الْخِزَامَةَ . وَ- أَنْفَ فَلَانٍ : أَذْلَهُ وَسَخَّرَهُ . وَ- الْجِرَادُ فِي الْعُودِ : نَظَّمَهُ فِيهِ . (خَزَامَةُ) الطَّرِيقُ مَخَازِمَةٌ وَخِزَامًا : أَخَذَ كَلَاهِمًا فِي طَرِيقٍ غَيْرِ طَرِيقِ صَاحِبِهِ ، عَلَى أَنْ يَلْتَقِيَا فِي مَكَانٍ وَاحِدٍ . (خَزْمَةٌ) : خَزْمَةٌ .

(تَخَازِمُ) الْجَيْشَانُ : تَعَارُضًا .

(تَخَزَمَ) الشُّوكُ فِي رِجْلِهِ : دَخَلَ .

(الْأَخْزَمُ) : الْحَيَّةُ الذَّكَرُ . وَ- عَلَّمَ مِنْ أَعْلَامِهِمْ . وَفِي الْمَثَلِ : «شَيْشَنَّةٌ أَعْرَفُهَا مِنْ أَخْزَمٍ» : يُضْرَبُ لِمَنْ أَشْبَهَ أَبَاهُ فِي خُلُقِهِ السَّيِّئِ . (الْخِزَامُ) : يُقَالُ : لَقِيْتُهُ خِزَامًا : وَجَاهًا : يُضْرَبُ فِي قُرْبِ الشَّبَثِ .

(الْخِرَامِيُّ) : جَنْسٌ نَبَاتٌ مِنَ الْفَصِيلَةِ الشَّفَوِيَّةِ ، أَنْوَاعُهُ عِطْرَةٌ ، مِنْ أَطِيبِ الْأَفَاوِيهِ . وَاحِدَتُهُ : خِرَامَةٌ .

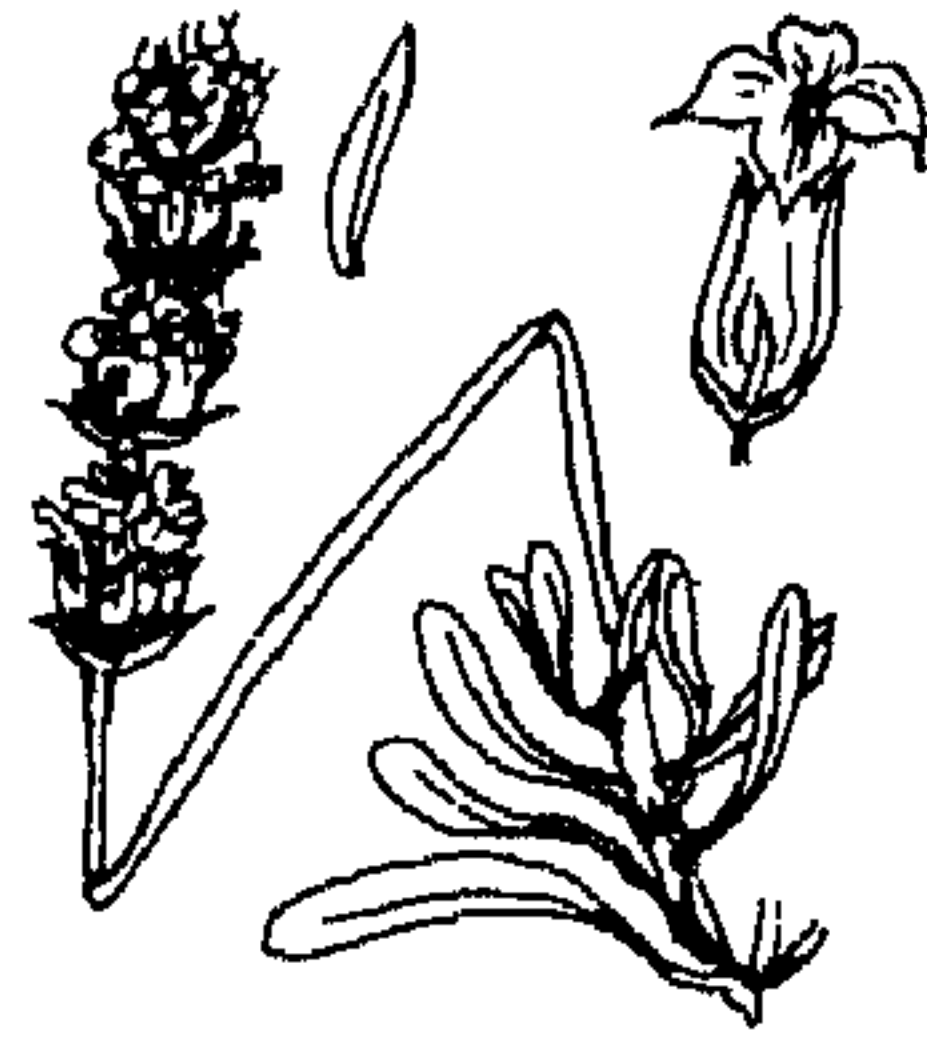

(الْخِزَامَةُ) : حَلَقَةٌ مِنَ الشَّعْرِ ، تَوْضِعُ فِي ثَقَبِ أَنْفِ الْبَعِيرِ ، يُشَدُّ بِهَا الرِّمَامُ . وَيُقَالُ : جَعَلَ فِي أَنْفِ فَلَانٍ الْخِزَامَةَ : أَذْلَهُ وَسَخَّرَهُ . وَخِزَامَةُ النَّعْلِ : سَيْرٌ رَقِيقٌ يُخَزَمُ بَيْنَ الشَّرَاكَيْنِ . (ج) خِرَامَةٌ .

(الْخِرَامُ) : بَائِعُ الْخَزْمِ .

(الْخَزْمُ) فِي الشَّعْرِ : زِيَادَةٌ تَكُونُ فِي أَوَّلِ الْبَيْتِ لَا يَأْتِيئُهَا فِي التَّقْطِيعِ ، وَتَكُونُ بِحَرْفٍ إِلَى أَرْبَعَةِ أَحْرَفٍ ، كَقَوْلِهِ :

أَشَدُّ حِيَازِيْمِكَ لِلْمَوْتِ فَإِنَّ الْمَوْتَ لَا يَمِيكَا (الْخَزْمُ) : شَجَرٌ تُتَّخَذُ مِنْ لِحَائِهِ الْجِبَالُ . وَ-

خُوصُ الدُّومِ ، وَكَانَتْ أَسْفَاطُ النِّسَاءِ تَعْمَلُ مِنْهُ .

(الْخُزُومَةُ) : الْبَقْرَةُ . (بَلْغَةٌ هَذِيلٌ) . وَ-

الْمُسَيِّئَةُ الْقَصِيرَةُ مِنَ الْبَقَرِ . (ج) خِرَامٌ ، وَخَزْمٌ ، وَخَزُومٌ .

(الْمُخَزَّمُ) : الطَّيْرُ وَالنَّعَامُ ؛ لِأَنَّ وَثَرَاتِ

أَنْوْفِهَا كُلُّهَا مَثْقُوبَةٌ .

* (خَزَنُ) اللَّحْمُ ، وَالطَّعَامُ - خَزْنًا ، وَخَزُونًا :

تَغْيِيرُ النَّعْنِ . وَ- الشَّيْءُ ، خَزْنًا : جَعَلَهُ فِي خِزَانَةٍ .

وَ- عَنْهُ الْعَطَاءُ : مَنَعَهُ وَحَبَسَهُ . وَ- لِسَانُهُ : حَفِظَهُ . وَ- السِّرُّ : كَتَمَهُ . فَهُوَ خَازِنٌ . (ج) خَزَانَةٌ . وَهِيَ خَازِنَةٌ . (ج) خَوَازِنٌ . وَالْمَفْعُولُ : خَزُونٌ ، وَخَزِينٌ . (فَعِيلٌ بِمَعْنَى مَفْعُولٍ) . (أَخْزَنَ) : اسْتَعْتَى بَعْدَ فَقْرٍ .

(اخْتَزَنَ) الشَّيْءُ : خَزَنَهُ . وَ- الطَّرِيقُ : اخْتَصَرَهُ . وَ- السِّرُّ : كَتَمَهُ .

(اسْتَخَزَنَهُ) الشَّيْءُ : سَأَلَهُ أَنْ يَخْزَنَهُ .

(الْخِزَانَةُ) : مَكَانُ الْخَزْنِ . (ج) خَزَائِنٌ .

وَفِي التَّنْزِيلِ الْعَزِيمِ : ﴿وَإِنْ مِنْ شَيْءٍ إِلَّا عِنْدَنَا خَزَائِنُهُ﴾ . وَ- جِرْفَةٌ الْخَازِنِ . وَخِزَانَةُ الْإِنْسَانِ : قَلْبُهُ . وَخِزَانَةُ الْإِحْتِرَاقِ (فِي عِلْمِ الْهَنْدَسَةِ وَالْمِيكَانِيكَا) : الْفِرَاقُ الدَّاخِلِيُّ الَّذِي يَخْدُثُ فِيهِ الْإِحْتِرَاقُ . (ج) .

(الْخِزَانُ) : اللِّسَانُ . وَ- الرُّطْبُ نَسْوَدَ

أَجْوَاهُ مِنْ آفَةٍ تَصِيْبُهُ . وَ- مَجْمَعُ الْمَاءِ قَلٌّ أَوْ كَثْرٌ .

(الْمَخْزُونُ) : مَكَانُ الْخَزْنِ .

* (خَزَا) فَلَانًا - خَزْوًا : سَاسَهُ وَقَهَرَهُ . وَ-

الدَّيَابَةُ : سَاسَهَا وَرَاضَهَا . وَ- نَفْسُهُ : مَلِكُهَا

وَكَتَمَهَا عَنْ هَوَاهَا . وَ- الشَّيْءُ : مَلِكُهُ . وَ-

الْفَصِيلُ : جَذَبَ لِسَانَهُ وَشَقَّهُ . وَ- فَلَانًا -

خَزْيًا : كَانَ أَشَدَّ خِزْيًا مِنْهُ . يُقَالُ : خَازَاهُ

مُخَازَاةً ، فَخَازَاهُ يَخْزِيهِ .

(خَزَى) - خَزَى ، وَخِزِيَةٌ : وَقَعَ فِي بَلِيَّةٍ

وَشَرٌّ وَانْضَحَ ، فَذَلَّ بِذَلِكَ وَهَانَ . وَ- هَلَكَ .

فَهُوَ خَزِيٌّ ، وَهِيَ خِزِيَةٌ . وَ- فَلَانٌ خَزَى ،

وَخِزِيَةٌ : اسْتَحْيَا . وَ- فَلَانًا ، وَمَنْهُ : اسْتَحْيَا .

فَهُوَ خَزْيَانٌ . وَهِيَ خَزْيَا . (ج) خَزَايَا . وَفِي

الْحَدِيثِ : «غَيْرَ خَزَايَا وَلَا نَدَامَى» . وَيُقَالُ : هِيَ

خِزْيَانَةٌ أَيْضًا . (فِي لُغَةٍ قَلِيلَةٍ) .

(أَخْزَاهُ) : أَهَانَهُ . وَ- فَضَحَهُ . وَ- أَحْجَلَهُ .

وَفِي التَّنْزِيلِ الْعَزِيمِ ، حِكَايَةٌ عَنْ لُوطٍ لِقَوْمِهِ :

﴿فَاتَّقُوا اللَّهَ وَلَا تُخْزُونِ فِي ضَيْفِي﴾ .

(خَازَى) فَلَانٌ فَلَانًا : غَالَبَهُ فِي مَخَازِيهِ .

(الْخِزِيَةُ) : الْبَلِيَّةُ . وَ- الْخَصْلَةُ يُسْتَحْيَا

منها . وفي حديث الشعبي : « فأصابنا حيزية لم تكن فيها بررة أتقيا ، ولا فجرة أقويا » .

(المخزاة) : الذل والهوان . (ج) المخازي ، أو المخازي جمع حيزي وحيزي بعدما استعملا اسما (على غير قياس) ، كالمحاسن في جمع حسن ، والمشابه في جمع شبه .

(المخزبة) ، يقال : قصيدة مخزبة ، أي نهاية في الحسن يقال لقائلها : أخزاه الله !

* (حسأ) البصر - حسفا ، وحسوءا : كل وأغيا . وفي التنزيل العزيز : ﴿ ثُمَّ ارْجِعِ الْبَصَرَ كَرَّتَيْنِ يَنْقَلِبْ إِلَيْكَ الْبَصَرُ حَاسِئًا وَهُوَ حَسِيرٌ ﴾ . - والكلب وغيره : بعد وذل . ويقال : احسأ عني . وفي التنزيل العزيز : ﴿ قَالَ احْسَبُوا فِيهَا وَلَا تُكَلِّمُونِ ﴾ ، و : ﴿ فَلَمَّا عَتَوْا عَنْ مَا نُهُوا عَنْهُ قُلْنَا لَهُمْ كُونُوا قِرَدَةً خَاسِئِينَ ﴾ . - الكلب وغيره : طرده وأبعده .

(حسأ) القوم : تراموا بينهم بالحجارة .

(الحسأ) البصر : حسأ . - الكلب : حسأ .

(تحسأ) القوم : تحسأوا . ويقال : تحسأ القوم بالحجارة .

(الحاسي) من الكلاب : البعيد الذي لا يترك أن يذئو من الناس . - الصاغير الدليل .

(الحسيء) : الرديء من الصوف .

* (حسرا) التاجر - حسرا ، وحسرا ، وحسارة ، وحسارانا : غبن في تجارته . -

نقص ماله فيها . - فلان : هلك . - ضل . فهو حاسير ، وحسير . وهي (بتاء) . -

الشيء : نقصه . يقال : حسر الميزان والكيل . (حسيرا) التاجر - حسرا ، وحسرا ،

وحسرا ، وحسرا ، وحسارا ، وحسارانا : حسر . فهو حسير ، ويقال : حسيرت تجارتك . -

فلان : هلك . - ضل . - الشيء أضاعه وأهلكه . يقال : حسير ماله . وفي التنزيل

العزيز : ﴿ الَّذِينَ حَسِرُوا أَنفُسَهُمْ وَأَهْلِيهِمْ يَوْمَ الْقِيَامَةِ ﴾ ، و : ﴿ حَسِيرَ الدُّنْيَا وَالْآخِرَةِ ذَلِكَ هُوَ الْحُسْرَانُ الْمُبِينُ ﴾ .

(أحسر) فلان : وقع في الحسران والكساد .

- الشيء : نقصه . وفي التنزيل العزيز : ﴿ وَإِذَا كَالُوهُمْ أَوْ وَزَنُوهُمْ يُحْسِرُونَ ﴾ . ويقال : أحسره في تجارته : تقيض أرباحه .

(حسر) الشيء : نقصه . - ونسبه إلى الحسران . - فلانا : أبعده من الخير . وفي

التنزيل العزيز : ﴿ فَمَا تَزِيدُونَنِي غَيْرَ تَحْسِيرٍ ﴾ . - أهلكه . ويقال : حسره سوء عمله .

(الحناسير) : الضلال . - الهلاك . - العذر . - اللوم .

(الحسيري) : الحناسير .

(الحسيري) : الضلال . - الهلاك . -

اللوم . - العذر . - رجل حسيري : حاسير . - الذي لا يجيب إلى الطعام ، فلا يضطر إلى أن يكافئ داعية مثل صنيعه .

* (حس) الرجل - حسا : فعل الحسيس . - النصب : قل . - نصيبه : قلله .

(حس) الرجل - حسة ، وحساسة : حقر . ويقال : حس فعله وقوله ورأيه . -

الشيء : حساسة : تحف وزنه ، فلم يعدل ما يقابله . - رذل . فهو حسيس . (ج)

أحساء ، وحساس ، وهي حسيسة . (ج) حسائس ، وحساس .

(أحس) فلان : فعل فعلا حسيسا . -

فلانا : وجدته حسيسا . - نصيبه : قلله . (حس) نصيبه : قلله .

(تحاسوه) : تداولوه . - تبادلوه . (استحس) : عدته حسيسا . - نصيبه قلله .

(الحساس) : يقال : شيء حساس : حسيس تافه .

(الحساس) : يقال : هذه الأمور حساس

بينهم : متداولة .

(الحساسة) : الحالة يكون عليها الحسيس .

(الحساسة) : القليل من المال . - علالة الفرس .

(الحس) : نبات عشبي ، من الفصيلة المركبة ، عريض الورق ، يوكل نيئا ، منه أنواع تزرع .

(الحسان) : النجوم التي لا تغرب ، كالجدي والفرقدن وبقية بنات نعش وما يدور معها من

نجوم حول القطب

(الحسيس) : القليل . - التافه .

(الحسيسة) : يقال : رفع من حسيسته : إذا فعل به فعلا يكون فيه رفعة . وفي حديث

عائشة : « أن فاة دخلت عليها فقالت : إن أبي زوجني من ابن أخيه ، وأراد أن يرفع لي حسيسته » . وحسيسة الناقة : أستانها عند إلقاء

الثنية في السنة السادسة .

(المستحس) : القبيح الوجه .

* (حسفت) الأرض - حسفا ، وحسوفاً : غارت بما عليها . ويقال : حسف الله بهم

الأرض : غيهم فيها . وفي التنزيل العزيز : ﴿ فَحَسَفْنَا بِهٖ وَبَدَارِهِ الْأَرْضَ ﴾ . - عين الماء : غارت . ويقال : حسفت عين فلان : انقلعت .

وحسفت عين فلان : قلعتها . - القمر : ذهب ضوءه أو نقص . - الشيء : الحرق . ويقال :

حسفت الشيء : حرقه . - الشيء ، حسفا : نقص . - وبدنه : هزل . - لونه : تغير .

- فلان : جاع . - نقة من المرض . فهو حاسيف . (ج) حسيف . وهي حاسفة . (ج)

حواسيف . - فلانا : أذله وحمله ما يكره . - الشيء : قطع . - البئر : حفرها في

حجارة فنبعث بماء كثير لا ينقطع . فهي حسييف . (ج) أحسيفة ، وحسيف . وهي حسوف أيضا . (ج) حسيف . - للشعراء

عين الشعر : ذلل لهم الطريق إليه . - بصرتهم

بمعانيه وفنونه .

(أُحْسِنَتِ) العينُ : عَمِيَتْ . ويقال : حَفَرَ فَأُحْسِنَ : وَجَدَ بَثْرَةَ غائِرة .

(انْحَسَفَتِ) الأرضُ : حَسَفَتْ . و- العينُ : عَمِيَتْ .

(الأحسيفُ) : الأرضُ اللَّيْنةُ .

(الحاسيفُ) : الغلامُ الخفيفُ الشيطُ .

(الحَسْفُ) : يقالُ : سَامَ فلانًا الحَسْفَ ، وسامَهُ حَسْفًا : أولاهُ ذُلًّا . وشَرِبَ على الحَسْفِ :

على الجُوعِ . وياتُ فلانٌ الحَسْفَ ، وعلى الحَسْفِ : جائِعًا . و- الظُّلمُ . و- التَّقِيصَةُ .

وفي حديثِ عليٍّ : «من ترك الجهادَ ألبسه الله الذلَّةَ وسيمَّ الحَسْفِ» . و- مَخْرَجُ ماءِ البئرِ . و-

الجُوزُ الذي يُوَكَّلُ . الواحدةُ : حَسْفَةٌ .

(الحَسِيفَةُ) : التَّقِيصَةُ .

* (حَسَقَ) السهمُ - حَسَقًا ، وحُسُوقًا : أصابَ الرُمِيَّةَ وثبتَ فيها ، أو نَفَذَ منها . ويقالُ :

حَسَقَ السهمُ الرُمِيَّةَ . و- الناقَةُ الأرضُ ، حَسَقًا : أثرتَ فيها بِمَناسِمِها . فهي حَسُوقٌ .

(الحَساقُ) : الكَذابُ .

(الحَسَقَةُ) : يقالُ : إنه لَدُو حَسَقَاتٍ في البيعِ : يُعْضِيه مَرَّةً ثم يَرْجِعُ فيه أُخرى .

(الحَسِيقُ) : يقالُ : بَثْرَ حَسِيقُ : بعيدَةُ القَمَرِ . وقَبْرٌ حَسِيقٌ : كذلك .

* (حَسَلَهُ) - حَسَلًا : نَفاهُ .

(الحَسالَةُ) : الرُدِيُّ من كلِّ شيءٍ .

(الحَسِيلُ) : الرُّذُلُ من كلِّ شيءٍ . (ج) حَسائِلُ ، وحَسالٌ . و- من القَوْمِ : سَقَلَتْهُمُ .

(الحَسِيلَةُ) : الحَسِيلُ .

* (أُحْسَاهُ) : لَاعَبَهُ بالحصى ونحوه فردًا أو زوجًا . (حَسَاهُ) : أُحْسَاهُ .

(حَساهُ) : اللاعِبانُ : تلاعبًا بالحصى . ونحوه فردًا أو زوجًا . و- القَوْمُ : تراموا بالحصى . و-

الدابَّةُ بالحصى . : تَرَامَتْ قوائِمُها به .

(الحَسَا) : الفَرْدُ . يقالُ : حَسَا أو زَكَا :

فردًا أو زوجًا . (ج) المَحاسِي ، والأحاسِي . (على غير قياس) .

(الحَسِيُّ) : الكِساءُ . و- الخِباءُ يُنْسَجُ من الصُّوفِ .

* (حَسَبِيَّةٌ) - حَسَبًا : خلطُهُ . ويقالُ : حَسَبَ الشيءَ بالشيءِ . و- السِيفُ : طبعه . و-

شَحَذَهُ . فهو مَحسُوبٌ ، وحَسِيبٌ . و- النَّبَلُ والقوسُ : عملها العملُ الأوَّلُ ولم يتأثَّقَ فيها . و-

الشُّعْرُ ، أو الكلامُ أو العملُ : عمله كما جاءه ولم يتأثَّقَ فيه .

(حَسِبَ) - حَسَبًا : غَلَطَ وحَشِنَ . ويقالُ : حَسِبَ العَيْشُ . فهو حَسِيبٌ ، وأحْسَبُ . وهي حَسِيبَةٌ ، وحَسِيبَاءُ . (ج) حُسْبٌ .

(أحْسَبَ) السِيفُ ، والشُّعْرُ : حَسَبَهُما .

(تَحَسَّبَتِ) الإبلُ : أَكَلَتِ اللَّيْسَ من المُرْعَى . (أحْسَبَتْ) : صَارَ صُلْبًا حَسِيبًا في دينه

ومُنَبِّسِهِ ومَطْعَمِهِ ، وجميعِ أحواله . و- في عَيْشِهِ : شِظْفٌ . و- تَكَلَّفَ ذلكَ ليكونَ أقْوى وأجَلَدَ له .

(الحَسَبُ) : أرضٌ حَسَبٌ : شديدةُ يابسةٌ لا تُصمِّكُ الماءَ .

(الحَسَبَاءُ) : أرضٌ حَسَبَاءُ : حَسَبٌ .

(الحَسَبُ) : ما غَلَطَ من العِيدانِ . وفي المثلُ : «لِسانٌ من رُطْبٍ ، ويَدٌ من حَسَبٍ» :

يَضْرِبُ فيمن يَلِينُ في قولِهِ ، وَيَشْتَدُّ في فِعْلِهِ . و-

القِسمُ الصَلْبُ من النَّباتاتِ ، وهو في الشُّجَرِ خاصَّةً المادَّةُ الغالبةُ في السِّيقانِ والجُذُورِ ، منه أنواعٌ متعدِّدةٌ . (ج) حُسْبٌ ، وحُسْبٌ ، وحُسْبَانٌ . وفي الحديثِ : «حُسْبٌ بالليلِ ،

صَحْبٌ بالنهارِ» . واحِدَتُهُ ، حَسْبَةٌ .

(الحَسَبُ) : بائِعُ الخشبِ . و- الذي يقاتلُ بالعِصا . يقالُ : نَحَرَجتْ إليهم الحَسَباتُ يُدْقُونَهُم . (ج) حَسَباتٌ .

(الحَسِيبُ) : من كلِّ شيءٍ : الغَلِيظُ الحَشِينُ . و- اليابِسُ . و- من الرجالِ والجِمالِ : الطَّوِيلُ

الجافي العاري العظام ، في صلابةٍ وشِدَّةٍ وغِلظٍ . (ج) حُسْبٌ ، وحَسَبٌ .

(الحَسِيبَةُ) : النَّجِيزَةُ .

(المُحَسَّبُ) : يَثُّ مُحَسَّبٌ : ذُو حَسَبٍ .

* (حَشَحَشَ) السِّلَاحُ وغيرُهُ : صَوَّتَ إذا حَرَّكَ . يقالُ : حَشَحَشَ الثُّوبُ الجَدِيدُ . و- في الشيءِ : دَحَلَ وغابَ . و- السِّلَاحُ وغيرُهُ : حَرَّكَهُ فَصَوَّتَ . و- الشيءَ في الشيءِ : أَدْخَلَهُ .

(تَحَشَحَشَ) : صَوَّتَ . و- في الشيءِ : دَخَلَ فيه وغابَ . يقالُ : تَحَشَحَشَ في الشُّجَرِ .

(الحَشْحاشُ) : الجِماعَةُ عليهم سِلاحٌ ودُرُوعٌ . و- الجِماعَةُ الكَثيرةُ من النَّاسِ . و- كلُّ شيءٍ يابسٌ إذا حَلَكَ بَعْضُهُ بَعْضًا صَوَّتَ . و- نباتٌ حَوْلِيُّ ، من الفَصِيلَةِ الحَشْحاشِيَّةِ ، يُسْتَخْرَجُ الأفيونُ من ثِمَارِهِ . واحِدَتُهُ : حَشْحاشَةٌ .

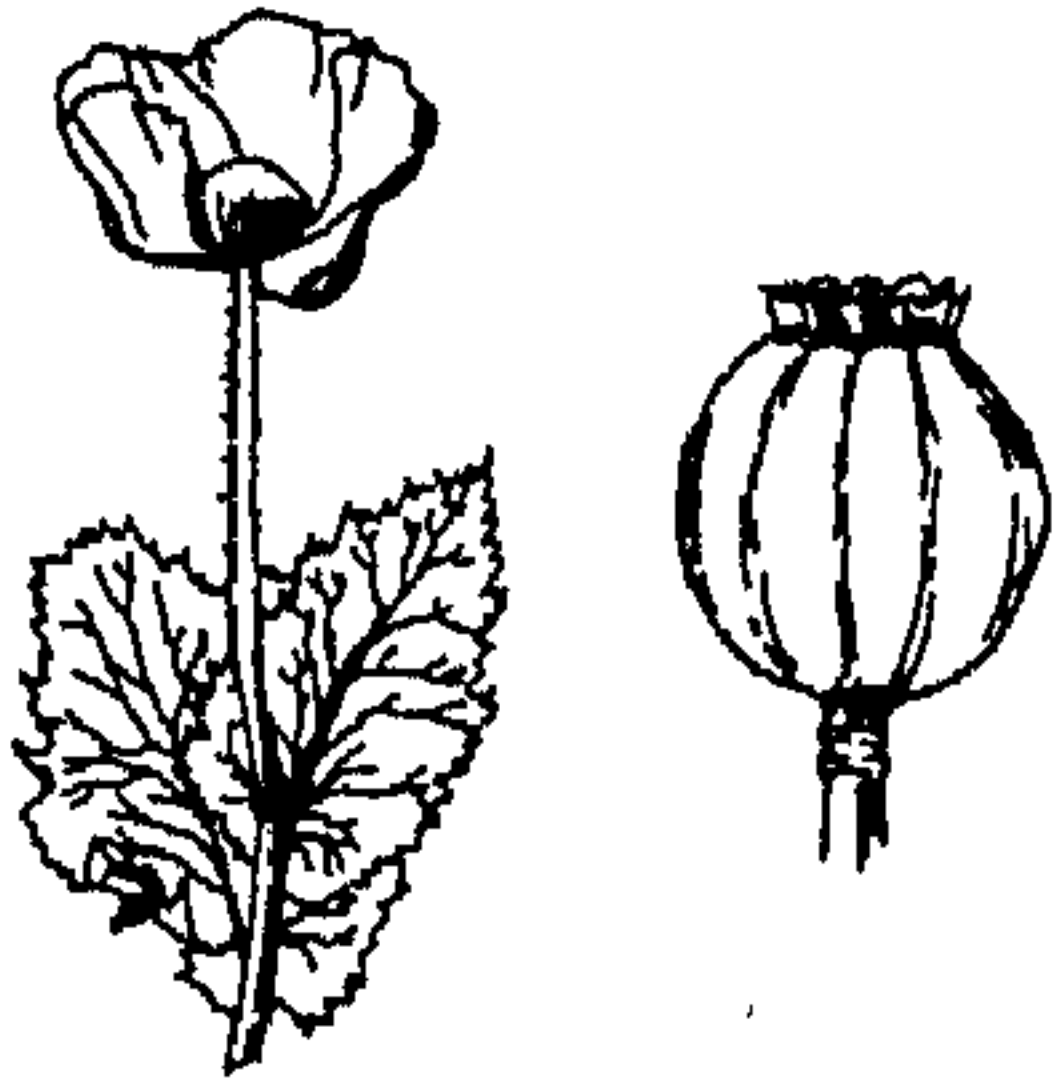

* (حَشَرَ) فلانٌ - حَشَرًا : شَرَهُ . و- أَبقى على المائدةِ الحُشارةَ . و- الشيءَ : نَفَى عنه الحُشارةَ . و- جعلَهُ رَدَلًا . فهو مَحْشُورٌ .

(حَشِيرٌ) - حَشَرًا : شَرَهُ . و- هَرَبَ جُبتًا .

(الحُشارُ) من النَّاسِ : سَقَلَتْهُمُ . و- من البحرِ : غُثاؤُهُ وزَبَدُهُ . و- من الشَّعيرِ : ما لا نُبِّ له . وفي الحديثِ : «إذا ذهب الخِيارُ وبقيت حُشارَةٌ كحُشارَةِ الشَّعيرِ لا يُيالي بِهمُ اللهُ بالةً» .

وحُشارُ المائدةِ : ما يبقَى عليها مما لا حَخيرَ فيه . و-

الرُدِيُّ الدُّونِ من كلِّ شيءٍ .

(الحُشارَةُ) : الحُشارُ .

(مَحْشِيرٌ) المِنْجَلُ : أَسْنانُهُ .

* (حَشَرَمَتِ) الصَّبْعُ : صَوَّتَتْ في أَكلِها .

(الحَشْبَرْمُ) : جَمَاعَةُ النحلِ والرَّيَابِرِ . الواحدة : حَشْرَمَةٌ . و- ملكة النَّحلِ . و- مَاوَاهَا . وفي الحديث : «لَتَرَكِينُ سُنَنٍ مَنْ كَانَ قَبْلَكُمْ ذِرَاعًا بِذِرَاعٍ حَتَّى لَوْ سَلَكَوا حَشْرَمَ ذَبْرٍ لَسَلَكْتُمُوهُ» . و- مَا رَقِيَ مِنَ العَضَارِيفِ التي في العَيْشُومِ . و- الحجارةُ الرَّخْوَةُ التي يُتَّخَذُ منها الجِصُّ . و- الجبلُ الصَّغِيرُ . (ج) حَشْبَارِمٌ .

* (حَشَّ) السَّحَابُ - حَشًّا : جاءَ بمطرٍ قليلٍ . و- الرَّجُلُ : مَضَى ، نَفَذَ . و- في الشَّيْءِ : دَخَلَ فيه . ويقالُ : حَشَّ في القومِ ، وحَشَّ في الدَّارِ . و- البعيرُ : جَعَلَ في أنْفِهِ الحِشَّاشَ . و- فَلَائِئًا : طَعَنَهُ .

(أَحَشَّ) البعيرُ : حَشَّه .

(أَحَشَّ) من الأرضِ : أَكَلَ من حِشَّاشِهَا .

(أَحَشَّ) في الشَّيْءِ : دَخَلَ فيه . ويقالُ : أَحَشَّ في القومِ ، وفي الشَّجَرِ .

(الحِشَّاشُ) : حشراتُ الأرضِ . وفي الحديثِ : «دَخَلَتْ امرَأَةٌ النارَ في هِرَّةٍ رَبَطْتَهَا ، فَلَاحَى أَطْعَمْتَهَا ، وَلا هِيَ أُرْسَلَتْهَا تَأْكُلُ من حِشَّاشِ الأَرْضِ» . و- الطَّيْرُ ونحوُهَا ، الواحدة : حِشَّاشَةٌ . و- البُرْدَةُ الخَفِيفَةُ اللطِيفَةُ . و- الخَفِيفُ الرُّوحُ الذَّكِيُّ . و- كُلُّ شَيْءٍ رَقِيَ وَلَطَّفَ . وفي حديثِ عائِشَةَ تصِفُ أبَاهَا : «حِشَّاشُ المَرَأَةِ والمَخْبِرِ» .

(الحِشَّاشُ) : عُوذٌ يُجْعَلُ في أنْفِ البعيرِ يُشَدُّ به الرِّمَامُ . و- حِيَّةُ الجبلِ . و- الثُّعْبَانُ العَظِيمُ المُنْكَرُ . و- حشراتُ الأرضِ . و- الطَّيْرُ ونحوُهَا . الواحدة : حِشَّاشَةٌ . و- الشَّرَارُ من كُلِّ شَيْءٍ . و- من الرِّجالِ : الخَفِيفُ الرُّوحُ الذَّكِيُّ المَاضِي في الأُمُورِ . و- الجُوالِقُ . (ج) أَحِشَّةٌ .

(الحِشَّاشُ) : حشراتُ الأرضِ . و- الطَّيْرُ ونحوُهَا . و- المَغْتَلِمُ من الإِبِلِ . و- الشُّجَاعُ . و- الرَدِيُّ . (ج) أَحِشَّةٌ .

(الحِشَّاشَةُ) : العِوُدُ الذي يُجْعَلُ في أنْفِ البعيرِ .

(الحَشُّ) : الرَّجَالَةُ . الواحدُ : حاشٌّ (على غيرِ قياسٍ) . و- الثُّعْبَانُ الأَسْوَدُ . و- الشَّيْءُ الحَشِينُ . و- القليلُ منِ المَطَرِ .

(الحَشُّ) : التُّلُّ . (ج) أَحِشَّاشٌ .

(الحِشَّاءُ) : موضعُ النَّحلِ والرَّيَابِرِ . و- أرضٌ فيها طينٌ وحصى . (ج) حِشَّاءَاتُ ، وحِشَّاشِيٌّ .

(الحِشَّاءُ) : العَظْمُ الدَّقِيقُ العَاريُّ من الشَّعرِ النَّاتِي تَحَلْفُ الأذُنِ .

(الحِشَّيشُ) : العَرَّالُ الصَّغِيرُ . و- التُّلُّ .

(الحِشَّاشُ) من الرِّجالِ : المَاضِي الجَريءُ على هَوْلِ اللَّيْلِ . ويقالُ : هو حِشَّاشٌ لَيْلٍ : دَخَلَ في ظُلْمَتِهِ . و- الذي يَخَالِطُ النَّاسَ وَيَأْكُلُ وَيَتَحَدَّثُ مَعَهُمْ . و- الفَرَسُ الجَسُورُ .

* (حَشَّعَ) - حَشَّوعًا : خَضَعَ . و- ذَلَّ . و- خَافَ . وفي حديثِ جَابِرٍ : «أَنَّهُ أَقْبَلَ عَلَيْنَا فَقَالَ : أَيُّكُمْ يُحِبُّ أَنْ يُعْرِضَ اللهُ عَنْهُ ؟ قَالَ : فَحَشَّعْنَا» . و- خَفَضَ صَوْتَهُ . و- رَمَى بِبَصَرِهِ نحوَ الأرضِ وَغَضَّهُ . و- بَصَرَه : غَضَّهُ . و- لَرَّبَّهُ : اسْتَكَانَ وَرَكَعَ . فهو حاشعٌ . (ج) حِشَّاعٌ .

حَشَّعَ . وهو حَشَّوعٌ . (ج) حِشَّاعٌ . و- صَوْتُهُ : انخَفَضَ وَسَكَنَ . وفي التَّنْزِيلِ العَزيزِ : ﴿وَحَشَّعَتِ الأَصْوَاتُ لِلرَّحْمَنِ فَلَا تَسْمَعُ إِلاَّ هَمْسًا﴾ . و- بَصَرَهُ : انكَسَرَ . و- الشَّيْءُ : سَكَنَ . و- الورقُ ونحوُه : ذَبَلَ . و- الأرضُ : يَبَسَتْ لَعْدَمِ المَطَرِ . وفي التَّنْزِيلِ العَزيزِ : ﴿وَمِنْ آيَاتِهِ أَنَّهُ تَرَى الأَرْضَ حَاشِئَةً فَإِذَا أَنزَلْنَا عَلَيَّهَا المَآءَ اهْتَزَّتْ وَرَبَّتْ﴾ . و- الكوكبُ : دَنَا من المَغِيبِ . و- الشَّمْسُ : كَسَفَتْ . و- السَّنَامُ : ذَهَبَ شَحْمُهُ إِلا أَقْلَهُ .

(أَحَشَّعَ) : خَضَعَ . و- رَمَى بِبَصَرِهِ نحوَ الأرضِ . و- خَفَضَ صَوْتَهُ .

(أَحَشَّعَ) : تَذَلَّلَ . و- تَضَرَّعَ . و- تَكَلَّفَ الحِشَّوعَ . و- رَمَى بِبَصَرِهِ نحوَ الأرضِ ، وَغَضَّهُ . و- خَفَضَ صَوْتَهُ .

(الحِشَّاعُ) : الرَّاعِي . و- من الأُمَمَةِ : الذي تُثِيرُهُ الرِّيحُ لسهولته وتمحو آثاره . و- المكانُ لا يُهْتَدَى إليه . و- المكانُ المُعْبَرُ لا منزلَ به .

(الحِشَّاعَةُ) : الولدُ يُقَرَّعُ عنه بطنُ أمِّه إِذا مات وهو حَيٌّ . (ج) حِشَّاعٌ .

(الحِشَّاعَةُ) : القِطْعَةُ من الأرضِ العَليظَةِ . و- أَكْمَةٌ لاطئةٌ بالأرضِ .

* (حَشَفَ) - حَشْفًا ، وحَشُوفًا ، وحَشْفَانًا : صَوَّتَ . و- تَغَيَّبَ في الأرضِ . و- جالَ بالليلِ . و- في الأرضِ : ذَهَبَ فيها . و- في الشَّيْءِ : دَخَلَ فيه . و- في السَّيْرِ : أُسْرِعَ . و- البُرْدُ : اسْتَدَّ . و- المَاءُ : حَمَدَ . و- التَّلْجُ : سُمِعَ له حِشْفَةٌ عندَ المَشْيِ في شِدَّةِ البَرْدِ . و- الدَّلِيلُ بالقومِ ، حِشْفَةٌ : دَلَّهْمُ وَمَضَى بِهِمْ . و- المَرَأَةُ بالولدِ حِشْفًا : رَمَتْ به . و- رأسُه بالحِجَرِ : شَدَخَهُ .

(حَشَفَ) البعيرُ - حَشْفًا : عَمَّهُ الجَرَبُ . و- يَبَسَ جِلْدُهُ من الجَرَبِ . و- الشَّيْءُ : يَبَسَ . فهو أَحَشَفٌ . (ج) حِشْفَةٌ .

(أَحَشَفَتِ) الطَّيْبَةُ : كَانَتْ مَعَهَا حِشْفَةٌ فَهِيَ مُحَشَفَةٌ .

(حِشْفَتِ) السَّهْمُ : سُمِعَ له حِشْفَةٌ عندَ الإِصَابَةِ . و- إِلى كِذا : سَارَعَ إِلَيْهِ . و- في ذِمَّتِهِ : سَارَعَ في نَقْضِهَا .

(حِشْفَتِ) الدَّلِيلُ بالقومِ : حَشَفَ .

(الحِشْفَاتُ) : شَرَابٌ يُعْمَلُ من الرِّيبِ والنَّيْنِ ونحوِهما من الفَوَاكِهِ بعدَ نَقْعِهَا أو إِغْلَاثِهَا في المَاءِ . (مَعْرَبٌ عَنِ الفَارِسيَّةِ : حَوْشِ آبٍ) .

(الحِشْفُ) : الحَرَكَةُ . و- اللُّسُوتُ . (ج) أَحِشْفَةٌ ، وحِشُوفٌ .

(الحِشْفَةُ) : وَلَدٌ الطَّيْبَةُ أَوَّلُ ما يُولَدُ . (يَطْلُقُ على الذَّكَرِ والأُنثَى) . (ج) حِشُوفٌ ، وحِشْفَةٌ .

(الحِشْفُ) : التَّلْجُ الحَشِينُ .

(الحِشْفَةُ) : الحَرَكَةُ . و- الصَّوْتُ . وفي

الحديث : وقال لبلال : ما عملك ؟ فإني لأراني
أدخل الجنة فأسمع الخشفة إلا رأيتك . - و-
صوت الضبع . و- صوت ديب الحيات .
(الخشوف) : من يدخل في الأمور ولا يهاب .
و- الجريء على السرى . و- السيف الماضي .
(ج) خُشِفَ .
(الخشيف) : الجمد . و- الرخو . و- الثلج
الخنس ، وذلك في شدة البرد ، تسمع له خشفة عند
المشي . و- يبيس الزعفران . و- من الماء : ما يجري
في البطحاء تحت الحصى يومين أو ثلاثة ثم يذهب .
و- السيف الماضي . (ج) خُشِفَ .
(المخشيف) : الدليل الماضي . و- الأسد .
و- الجريء على السرى . و- من يدخل في
الأمر ولا يهاب . (ج) مخشيف .
* (الخشكار) : الخبز الأسمر غير النقي .
(فارسي) .
* (الخشكان) : حبة تصنع من خالص دقيق
الحنطة ، وتملأ بالسكر واللوز ، أو الفستق
وتُقلى . (فارسي) .
* (خشلة) - خشلا : رذله . و- الشراب
ونحوه : صفاه .
(خشيل) الثوب - خشلا : يلقي . و-
الرجل : ضعف عند الحرب . فهو خشيل
ويقال : رجل خشيل فشيل . (على الإتياع) .
(خشلة) : رذله . و- حلاه بالأسيرة
والخلاخيل .
(خشيل) : تواضع وتطامن وذلل .
(الخشيل) : الرذل الرديء . و- البيض إذا
أخرج ما في جوفه . و- رؤوس الخليلي من
الخلاخيل والأسورة ، أو ما تكسر من رؤوسها
وأطرافها . و- المقل ، أو رديه ، أو يابسه ، أو
رطبه ، أو صيغاره ، أو نواه .
(الخشيل) : اليابس من الغشاء .
(المخشلة) : المصنفة . (ج) مخشيل .
* (خشمة) - خشما : كسر خيشومه .

(خشيم) الإنسان - خشما : أصابه داء في
أنفه فأفسده فصار لا يشم . و- أنتت ريح
خيشومه . و- الأنف : تغيرت رائحته من داء
فيه . و- اللحم وغيره : تغيرت رائحته . و-
فلان خشما ، وخشوما : اتسع خيشومه . و-
خشما ، وخشاما : سقطت خياشيمه والسند
مُتَنَفِّسه . فهو أخشم ، وهي خشماء . (ج)
خُشِمَ .
(خشيم) : أصيب بداء الخشام . فهو مخشوم .
(أخشم) : تغيرت رائحته .
(خشيم) اللحم ونحوه : خشيم . و- خيشومه :
كسره . و- الشراب فلانا : تئورت ريحه في
خيشومه وتخالطت الدماغ فأسكرته .
(خشيم) فلان : سكر من ثرة الشراب في
خيشومه ومخالطته الدماغ . و- اللحم : تغيرت
رائحته لفساده .
(الخشام) : داء يأخذ في الخيشوم فيفقد
حاسة الشم . و- الأنف الكبير . و- الجبل
العظيم . و- الرجل الكبير الأنف . و- الأسد ؛
لكبر أنفه .
(الخشم) : داء يعترى الخيشوم فيفقد حاسة
الشم . و- الأنف . و- المخاط يسيل من
الخياشيم .
(الخيشوم) : أقصى الأنف .
* (خشن) - خشونة ، وخشنا ، وخشانة ،
وخشنة ، ومخشنة : حرس وغلظ ملمسه . فهو
خشين . (ج) خشن . وهو خشين . (ج) خشن ،
وخشان . وهو أخشن ، وهي خشناء . (ج)
خشن . ويقال : خشن صدره عليه : وجد عليه .
(خاشنة) حارشه : (خلاف لائته) . و-
خشن عليه في القول أو العمل .
(خشنة) : جملة خشينا . و- صدره : أوغره .
(خاشنوا) : خشنوا في أقوالهم أو أعمالهم .
(خشن) : اشتدت خشونته . و- لبس
الخشين ، أو أكله ، أو تعوده ، أو تكلم به ، أو

عاش عيشا خشينا .
(استخشنة) : وجدته خشينا .
(أخشوشن) : خشن .
(الخشين) : يقال فلان خشين الجانب :
صعب لا يُطاق .
(الخشناء) : يقال : كنية خشناء : كثيرة
السلاح . وفي حديث الخروج إلى أحد : « فإذا
بكنية خشناء » . و- بقلة خضراء خشنة
الملمس . (ج) خشن .
* (خشيت) النخلة - خشوا : أثمرت الخشور .
(خشيا) : الزرع يسود من البرد .
(خشياء) : الأرض الصلبة لانيات فيها .
(خشو) : الخشف من الثمر .
(خشى) من الثبت : اليابس القين . و-
من اللحم : اليابس .
* (خشاه) - خشيا : كان أشد خشية منه .
(خشى) - خشية : خاف . و- فلانا ، ومنه
خشيا ، وخشية ، وخشاة : خافه . وفي المثل :
« إنما أخشى سئل ثلثي » : يضرب في شكوى
الأقرباء : أي أخاف شر أقاربي . و- خافه
بتعظيم ومهابة . وفي التنزيل العزيز : « إنما
يخشى الله من عباده العلماء » . وقد تُراد الباء
فيقال : خشى بأن يموت . فهو خاش ، وخشى .
وهو خشيان (في لغة قليلة) . وهي خشيا . (ج)
خشايا . و- رجاء . وفي الحديث : « قال له ابن
عباس : لقد أكثرت من الدعاء بالموت حتى
خشيت أن يكون ذلك أسهل لك عند نزوله » .
و- كرهه .
(خاشاه) : تاركة . و- باراه في الخشية .
(خشاه) : خوفا . وفي المثل : « لقد كنت
وما أخشى بالذنب » .
(خشى) فلان : خاف . و- فلانا : خافه .
(الأخشى) : يقال : هذا المكان أخشى من
غيره : يخاف أكثر من غيره .
* (خصب) - خصبا : كثر فيه العشب والكلأ .

<p>(ج) خَوَّاصٌ . (نَحَصٌ) - خَصَّاصًا ، وَخَصَّاصَةً : افترق . (أَخَصَّهُ) به : خَصَّه . و- فلانٌ فلانًا وبه : صار خَاصًّا به . (خَصَّصَ) الشيءَ : جعله خاصًّا . و- فلانًا بالشيءِ : خَصَّه به . (اِخْتَصَّ) الشيءَ : خَصَّه . و- فلانٌ : افترق . و- به : انفرد . و- الشيءَ : اصطفاه واختاره . و- فلانًا بكذا : خَصَّه به . و- الشيءَ لنفسه : خَصَّها به . (تَخَصَّصَ) : انفرد وصارَ خاصًّا . يقال : خَصَّصَهُ فتخصَّصَ . وبه ، ولهُ : انفردَ به ، وله . ويقال : تخصصَّ في علمٍ كذا : قصَّرَ عليه بجهته وجهده . (استخصَّصَهُ) : عَدَّه خاصًّا . و- اصطفاه واختاره . (الاختصاصُ) - (في القضاء) : ما لكلِّ محكمةٍ من المحاكم من سلطة القضاء ، تبعًا لمقرها ، أو لنوع القضية . وهو نوعيٌّ : إذا اختصَّ بالموضوع ، ومحلِّيٌّ : إذا اختصَّ بالمكان . (مج) . (الخاصَّةُ) : بخلاف العامة . و- الذي تُخصَّصُهُ لنفسك . وخصَّصة الشيء : ما يختصُّ به دون غيره : (ج) خَوَّاصٌ . وخَوَّاصُ العقاقير : قُوَّاهَا التي تؤثر في الأجسام . ويقال : بخاصَّةِ فلانٍ : خصوصًا فلانًا . (الخاصِّيَّةُ) : نسبة إلى الخاصَّة . (الخصَّاصَّةُ) : الفقر والحاجة وسوء الحال . وفي التنزيل العزيز : ﴿ وَيُؤْتُونَ عَلَى أَنْفُسِهِمْ وَلَوْ كَانَ بِهِمْ خَصَّاصَةٌ ﴾ . و- الفرجة أو الخلل أو الخرق في باب أو غيره . وفي الحديث : «أَنَّ أَعْرَابِيًّا أَتَى بِابِ النَّبِيِّ ﷺ فَأَلْقَمَ عَيْنَهُ خَصَّاصَةً الْبَابِ » . (ج) خَصَّاصٌ ، وَخَصَّاصٌ . (الخصَّاصَّةُ) : غُصْنُ الكرم إذا لم يُرَوَّ وخرج منه الحبُّ متفرقًا ضعيفًا . و- ما يبقى في</p>	<p>منه . و- قَلَّه وَخَدَّفَ منه ما يمكن الاستغناء عنه . (تَخَاصَّرَ) : وضع يده على خَصْرِهِ . و- الشَّخْصَانِ : تَمَاشِيًا ويد كلِّ منهما عند خَصْرِ صاحبه . (تَخَصَّرَ) : وضع يده على خَاصِرَتِهِ . و- بالإزار : وضعه على خَصْرِهِ . و- بالمِخَصَّرَةِ : أخذها بيده وأمسكها . (الأخَصَّرُ) : يقال : هذا أَخَصَّرَ من ذاك وأقصر : أَوْجَزَ . (الخَاصِرَةُ) من الإنسان : ما بين رَأْسِ الوَرَكِ وأسفل الأضلاع . وهما خَاصِرَتَانِ . (الخِصَّارُ) : الإزارُ ؛ لأنه يُتَخَصَّرُ به . (ج) خُصَّرٌ . (الخَصْرُ) من الإنسان والحيوان : وَسَطُهُ ، وهو المستدقُّ فوق الوَرَكَيْنِ . وَخَصْرُ الرَّمْلِ : وَسَطُهُ . وَخَصْرُ القَدَمِ : باطنها . وَخَصْرُ السَّهْمِ : ما بين الفوق والرَّيش . (ج) خُصُورٌ . (الخُصَيْرِيُّ) : الاختِصَارُ . و- خَدَّفَ الفضول من الشيء . (المِخَصَّرَةُ) : ما يُتَوَكَّأُ عليها كالمصا ونحوها . و- قَضِيْبٌ يُشار به في أثناء الخطابة والكلام ، وكان يتخذُه الملوك والخطباء . و- عصا قصيرة يُشير بها رئيس الموسيقى إلى الفرقة . (محدثة) . (ج) مَخَاصِيرُ . ومَخَاصِرُ الطريق : أَقْرَبُهَا . (المُخَصَّرَةُ) : قَدَمٌ مُخَصَّرَةٌ : تَمَسُّ الأرض من مُقَدِّمِهَا وعقبها ، ويتجافى عن الأرض باطنها . (المُخَصَّرُ) : يقال : رجلٌ مُخَصَّرٌ : البطن : ضائِرُهُ . ومُخَصَّرُ القَدَمِ : صغيرها . * (نَحَصٌ) الشيءَ - خُصُوصًا : نَقِضَ عَمَّ . و- فلانًا : أعطاه شيئًا كثيرًا . و- فلانًا بكذا ، خَصْمًا ، وَخُصُوصًا ، وَخُصُوصِيَّةً ، وَخُصِّيصِيَّةً : آثَرُهُ به على غيره . و- كذا لنفسه : اختاره . فهو خَاصٌّ . (ج) خَوَّاصٌ ، وَخُصَّانٌ . وهي خاصَّةُ</p>	<p>فهو خَصِيْبٌ ، وَخَصِيْبٌ . وهو وهى مِخَصَّابٌ . (أَخَصَبَ) المكانُ : خَصِيْبٌ . ويقال : أَخَصَبَ القَوْمُ : أَمْرَعَتْ بلادهم وكثُرَ طعامهم وشرايبهم . وَأَخَصَبَ جَنَابُ فلانٍ : كثر خيره . و- فلانٌ : نال بِخَصْبًا وصار إليه . و- اللهُ الموضعَ : أَبَت فيهِ العُشْبُ والكلأُ . (اِخْتَصَبَ) المكانُ : أَخَصَبَ . (الإخصابُ) - (في علم الأحياء) : اندماج الخلية المذكورة في الخلية المؤنثة . (مج) . (الخِصَابُ) : النخل الكثير الحمل . (الخِصْبُ) : الخِصَابُ . و- الطَّلَعُ . (الخِصْبُ) : النماء والبركة . و- رَغْدُ العيش . (ج) أَخَصَابٌ . (الخُصُوبَةُ) : الخِصْبُ . (مج) . (الخِصِيْبُ) : يقال : رجلٌ خِصِيْبٌ : رَحْبُ الجَنَابِ كثير الخير . (المُخَصَّبُ) : ما يُضَافُ إلى الأرض من الأسمدة ونحوها ليُكسبها الخِصْبُ . (المُخَصَّبُ) : مادَّةٌ طبيعيَّةٌ الأُصل ، أو صناعيَّةٌ ، تُضَافُ إلى التربة ؛ لتزيد غلتها بما توفره من عناصرٍ كيميائيةٍ لازمةٍ للنبات . (مج) . * (خَصَّرَهُ) - خَصَّرًا : ضرب خاصيرته . (خَصِيرَ) - خَصَّرًا : بَرَّدَ أو اشتدَّ بَرْدُهُ . و- آلمَهُ البَرْدُ في أطرافه . (خُصِيرَ) : أُصِيبَ خَصْرُهُ . فهو مُخَصَّرُورٌ . (أَخَصَّرَهُ) : أَبْرَدَهُ . (تَخَاصَّرَهُ) : وضع يده على خَاصِرَتِهِ . و- ماشاه ويَدُّ كِلَيْهِمَا عند خَصْرِ صاحبه . و- أخذَ كُلَّ في طريق حتى يلتقيا في مكان . (خَصَّرَ) الثوبَ أو النمل : دَقَّقَ جانبيه . (اِخْتَصَّرَ) فلانٌ : وضع يده على خَصْرِهِ . و- أمسك المِخَصَّرَةَ . و- بها : اعتمَدَ عليها . و- المِخَصَّرَةَ : أخذها وأمسكها . و- قَطَعَ الشيءَ وفيه : لم يَسْتَأْمِلْهُ . و- الطريقَ : سَلَكَ أَقْرَبَهُ . و- الشيءَ والكلامَ : خَدَّفَ الفضول</p>
---	--	--

ونحوه : قطع أغصانه وشذبه . و- البحر ونحوه :
قَطَعَ له الحُصْلَةَ .

(تَحَاصَلَ) القومُ : تسابَقوا . و- تراهنوا
على الرُمي والتضال .

(الحُصْل) في التضال : الحُطْر الذي يُراهن
عليه .

(الحُصْلَةُ) : تُحْلَق في الإنسان ، يكون فضيلة
أو رذيلة . وفي الحديث : «مَنْ كَانَتْ فِيهِ حُصْلَةٌ

من خصال النفاق» . و- العنقود . و- عودٌ فيه
شوك . و- طَرَفُ العُودِ الرطب اللين . (ج)

خصال :
(الحُصْلَةُ) : الشعرُ المجمع . و- العنقود .

و- عودٌ فيه شوك . و- كلُّ غصنٍ ناعمٍ من
أغصان الشجر . و- طرف الشجر المتدلى . و-

القطعة من اللحم . (ج) حُصِّلَ .

(الحُصْلَةُ) : طَرَفُ الغصنِ الرطب . و-
مانعٌ من قضبان العُرْفُط . و- عودٌ فيه شوك .

(ج) حُصِّلَ .

(الحُصْلَةُ) : الدُّنْبُ .

(الحُصْلَةُ) : كلُّ قطعةٍ من لحمٍ عظمت أو
صُفرت . و- اللُّفَيْفَةُ من الشعر . (ج) حُصِّلَ ،
وحُصِّلَ .

(الحُصْلَةُ) : القطاع من السيوف وغيرها .

(ج) مَخَاصِيلُ .

* (حُصْمَةٌ) - حُصْمًا ، وخصامًا ، وخصومةً :
غلبه في الخصام .

(حُصِمَ) - حُصِمًا ، وخصامًا : أحكم
الخصومة . و- جادل . فهو حُصِمٌ .

(أَحْصَمَ) فلائًا : لَقْنَةُ حُجَّتِهِ على خصمه
لِيُغْلِبَهُ .

(حُصِمَتْهُ) مُحَاصِمَةً ، وخصامًا : جادله
ونازعه . فهو مُحَاصِمٌ ، وخصيمٌ . (ج) الأخصر
حُصْمَاءٌ ، وخصمان

(أَحْصَمَ) القومُ : خاصَمَ بعضهم بعضًا .

(تَحْصَفَ) العُرْيَانُ الوَرَقَ على بَدَنِهِ : حَصَفَهُ .
(حُصَافٌ) : اسم فرس مشهور .

(الحُصَافُ) : من يَحْصِفُ التَّعَالَ . و-
الكذَّاب ؛ كَأَنَّهُ يَحْزِرُ القَوْلَ على القولِ وَيُنْمِقُهُ .

(الحُصْفَةُ) : قطعةٌ مما تُحْصَفُ به النعلُ .
و- كلُّ طبقةٍ من النعلِ . (ج) حُصِيفٌ .

(الحُصْفَةُ) : الحُرْزَةُ من النعلِ . (ج)
حُصِفَ .

(الحُصْفَةُ) : جُلَّةٌ تُعْمَلُ من الخوص ليحفظ
فيها التمر . و- الثوب الغليظ جدًا . (ج)

حُصِفَ ، وخصفٌ .

(الحُصْفُ) : الرُّمَادُ . و- لونٌ كلون
الرُّمَادِ . و- كلُّ ذِي لَوْتَيْنِ مجتمعتين ، وأكثر ذلك

السواد والبياض . يقال : حَبِلَ حُصْفٌ ، ورمادٌ
خصيف ، وكنية خصيف ؛ لبياض الحديد

وسواد الصدا . و- اللبن الرائب يُصَبُّ عليه
الحليب . و- النعلُ المخصوفة .

(الحُصْفِيَّةُ) : كلُّ ذاتِ لَوْتَيْنِ مجتمعتين . و-
كلُّ طبقةٍ من النعلِ . ويقال : كِنِيَّةٌ حُصْفِيَّةٌ :

لبياض الحديد وسواد الصدا . و- اللبن الرائب
يُصَبُّ عليه الحليب . (ج) حُصِفَ ، وخصائفٌ .

(الْبُحْصَفُ) : المِخْرَزُ . و- الحُصَافُ .
(ج) مَخَاصِيفُ .



* (حُصِّلَ) السهمُ - حُصْلًا ، وخصالًا ،
وخصلةً : وقع يَلْزِقُ الهدفَ . و- الهدفُ ، أو

الغرضُ أو القرطاسُ : أصابه . و- الشيءُ :
قطعه . و- غيرهُ : غَلَبَهُ في التضال .

(أَحْصَلَ) : أصاب الغرضَ . ويقال : رمى
فأحصَلَ : أصاب القرطاسَ مرتين ولاءً .

(حُصِّلَتْ) خصالًا ، وخصلةً : ناضله .
(حُصِّلَ) الشيءُ : جعله قِطْعًا . و- الشجرُ

الكَرْمُ بعد قِطافِهِ . (ج) حُصِصَ .
(الحُصْمُ) : بيتٌ من شَجَرٍ أو قصبٍ . و-

البيتُ يسقفُ بخشبٍ . و- حانوت الخمار وإن لم
يكن من قِصَبٍ . (ج) أَحْصِصَ ، وخصاصٌ ،
وحُصُوصٌ .

(الحُصِصُ) : الأخصُ من الخاصِّ .
(الحُصِصِيَّةُ) : الخاصةُ ، أو الخاصِّيَّةُ .

(الحُصُوصُ) : نقيضُ العمومِ . ويُستعمل
بمعنى لا سِيَمًا . تقول : يعجبني فلانٌ خصوصًا

علمته وأدبه .
(الحُصُوصَةُ) : حالةُ الحُصُوصِ .

(الحُصُوصِيَّةُ) : خصوصيَّةُ الشيءِ : خاصيَّتهُ .
(الحُصِصِيَّةُ) : الصِّفَةُ التي تميِّزُ الشيءَ

وتحدده . (ج) خصائصٌ .

* (حُصِفَتْ) النَّاقَةُ - حُصِفًا ، وخصافًا :
أَلْقَتْ ولدها في الشهرِ التاسعِ ، أو عند تمام

الحولِ ، أو بعدةٍ بشهرٍ . فهي حُصُوفٌ . (ج)
حُصَائِفُ . و- النعلُ : حَزَزَها بالمُحْصَفِ .

وفي الحديث : «أَنَّهُ كَانَ (ﷺ) يَحْصِفُ
تَعْلَهُ» . و- العُرْيَانُ الوَرَقَ على بَدَنِهِ : أَلْزَقَهُ به .

وفي التنزيل العزيز : ﴿ وَطَفِقًا يَحْصِفَانِ عَلَيْهِمَا
مِنْ وَرَقِ الْجَنَّةِ ﴾ . و- على نفسه ثوبًا : جَمَعَ

بين طَرَفَيْهِ بَعُودًا أو بَحِيظًا . و- الشيءُ إلى الشيءِ :
ضَمَّهُ إليه . و- الكِنِيَّةُ : كَتَفَهَا . فهو حُصِيفٌ ،

وحُصَافٌ . وهي مَخْصُوفَةٌ . وخصيفٌ .
(حُصِفَ) - حُصِفًا : أشبه لونه لون الرُّمَادِ .

و- الشاةُ والفرسُ : ابيضت حَاصِرَتَاهَا . فهو
أَحْصَفُ ، وهي حُصْفَاءُ . (ج) حُصِفَ .

(أَحْصَفَ) العُرْيَانُ الوَرَقَ على بَدَنِهِ : حَصَفَهُ .
(حُصِفَ) : ساء حُلُقُهُ وضاق . و- اجتهد

في تكلف ما ليس عنده . و- فلائًا : أَرَبَى عليه في
الشم . و- الشيبُ فلائًا : ساوى البياضَ

بالسواد . و- العُرْيَانُ الوَرَقَ على بَدَنِهِ : حَصَفَهُ .
(أَحْصَفَتْ) النَّاقَةُ : صارت حُصُوفًا . و-

العُرْيَانُ الوَرَقَ على بَدَنِهِ : حَصَفَهُ .

* (خَضَخَضَ) الشيء: حَرَكَهُ وَرَجَرَجَهُ . -
الأرض: قَلَبَهَا حَتَّى تَصِيرَ رِخْوَةً إِذَا وَصَلَهَا الْمَاءُ
أَبْتَثَ .

(خَضَخَضَ): مطاوع خَضَخَضَةً .

(الْخَضَاخِضُ): المكان الكثير الماء والشجر .

- السمين البطين . (ج) خَضَاخِضُ .

(الْخَضَخَاضُ): ضرب من القِطْران أسود

رقيق، تطلق به الإبل الجري .

(الْخَضَخِضُ): ريح بين الصبا والدبور .

(ج) خَضَاخِضُ .

(الْخَضَخِضُ): الخَضَخِضُ .

* (خَضَدَ) - خَضَدًا: أكل شيئاً رطباً . -

الشيء: كَسَرَهُ مِنْ غَيْرِ فَصْلٍ . - قطعته . -

قناه . - الشجر: نزع الشوك عنه . وفي التنزيل

العزير: ﴿ وَأَصْحَابُ الْيَمِينِ مَا أَصْحَابُ الْيَمِينِ ﴾

في سائر مَحْضُورٍ . - الشوك: نزعته من

شجره . ويقال: خَضَدَ شَوْكَةَ فلان: كَسَرَ

جذته . فهو مَحْضُودٌ ، وخَضِيدٌ .

(خَضِيدٌ) - خَضِيدًا: لان . - الثمر:

ضَعُرٌ وانزوى . وفي حديث الأحنف حين ذكر

الكوفة وثمار أهلها: «تأتيهم ثمارهم لم تخضد» .

- الثبت: ضَعْفٌ وَوَهْنٌ . فهو خَضِيدٌ .

(أَخْضَدَ) الثَّهْرُ: جاذب حديد اللجام

نشاطاً ومرحاً .

(خَضَدَهُ): خَضَدَهُ .

(الْخَضَدُ) الشيء: ثَقُلَى . - البحر:

تَحَطُّمُهُ لِذَلِّ وَرِيبِهِ .

(الْخَضَدُ): انكسر . - انثى . -

التمر: تشدخ .

(بِخَضَدٍ): الخَضَدُ .

(الْخَضَادُ): شجر رِخْوٌ بلا شوك . -

وَجَعٌ يُصِيبُ الْأَعْضَاءَ لَا يَبْلُغُ أَنْ يَكُونَ كَسْرًا .

(الْخَضْدُ): ما يُطْلَعُ مِنَ الْعِيدَانِ وَتَكْسُرُ مِنَ

الشجر . - شجر رِخْوٌ بلا شوك . - وَجَعٌ

يُصِيبُ الْأَعْضَاءَ لَا يَبْلُغُ أَنْ يَكُونَ كَسْرًا .

(خُصِيَ الثعلب)، و (خُصِيَ الكلب):
جنس أعشاب معمرة من الفصيلة السُّحْلِيَّةِ ،
يُتَّخَذُ السُّحْلُبُ مِنْ ذَرَنَاتِ بَعْضِ أَنْوَاعِهِ .

(الْمَخْصِيُّ): موضع القطع من الخصى .

* (خَضَبَ) - خَضَبًا، وَخَضُوبًا: تَلَوَّنَ .

- الشجر: اخضُرَّ . - الأرض: طلع نباتها

أخضَرَ . - الماشية: أكلت الخَضَبَ . -

الشيء خَضَبًا، وَخَضَابًا: غَيَّرَ لَوْنَهُ بِالْخَضَابِ .

فهو خاضِبٌ، والشيء مَخْضُوبٌ، وَخَضِيبٌ .

ويقال: كَفَّ خَضِيبٌ . بلفظ التذكير بدل

التأنيث .

(خَضِبَ) الشجر ونحوه - خَضِبًا، وَخَضُوبًا:

خَضِبَ .

(أَخْضَبَتِ) الأرض: خَضِبَتْ .

(خَضِبَةٌ): خَضِبَةٌ .

(الْخَضِيبُ): تَلَوَّنَ بِالْخَضَابِ .

(مَخْضُوبٌ): اخضض بالجناء ونحوه .

ويقال: خَضِبَ بِالْدَّمَاءِ: تَلَطَّحَ . - الأرض:

خَضِبَتْ .

(الْمَخْضُوبُ): خَضِبَ .

(الْمَخْضِيبُ) من البهائم: ما أكل الخَضَبَ .

وهي مخاضبة . (ج) مَخْضِيبٌ .

(الْمَخْضَابُ): ما يُخْضَبُ بِهِ مِنْ جِنَاءٍ وَنَحْوِهِ .

(الْمَخْضَبُ): خَضِرَ الشجر عند ابتداء

الإبراق . - الجديد من النبات يُمَطَّرُ فَيَخْضَرُ .

(ج) مَخْضُوبٌ .

(الْمَخْضِبَةُ): المرأة الكثيرة الاختضاب .

(الْمَخْضُوبُ): الجديد من النبات يُمَطَّرُ

فَيَخْضَرُ .

(الْمَخْضِيبُ): الكف الخضيب: نجم .

(الْمَخْضِيبُ): الإجماعة تُفَسَّلُ فِيهَا الثياب .

(ج) مَخْضِيبٌ . وفي الحديث: أنه قال في مرضه

الذي مات فيه: «أجلسوني في مَخْضِيبٍ فَاغْسِلُونِي» .

(الْمَخْضِيبَةُ): المَخْضِيبُ . (ج) مَخْضِيبٌ .

والمَخْضِيبُ: يَخْرُقُ الْخَضَابَ، وَيَخْرُقُ الْخَيْضَ .

(مَخْصَمُوا): ائْتَصَمُوا .

(الْمَخْصُومُ): غُرُورَةُ الْجُوَالِقِ أَوْ الْعِدْلِ .

(ج) أَمْخَامٌ .

(الْمَخْصَمُ): المَخْصِمُ (يستوى فيه المذكور

والمفرد، وقرؤهما) . وفي التنزيل العزيز:

﴿ وَهَلْ أَتَاكَ نَبَأُ الْخَضَمِ إِذْ تَسَوَّرُوا

الْمِخْرَابَ ﴾ . وقد يُثْنَى وَيُجْمَعُ، وفي التنزيل

العزيز: ﴿ هَذَا خِطْمَانِ ائْتَصَمُوا فِي رَبِّهِمْ ﴾ .

(ج) مَخْصُومٌ . وَالْمَخْصَمُ (في علم الحساب):

الخطيلة . (م) .

(الْمَخْصَمُ): الجائِبُ وَالتَّاجِيَةُ . - من كل

شيء: طَرَفُهُ . - من البرارة ونحوها: زاويتها .

- وَالتَّرْبِجَةُ . - قَمُّ الْوَادِي . ويقال في الأمر إذا

الخطيب: لا يُسْتَدُّ مِنْهُ مَخْصَمٌ إِلَّا انفتح منه

مَخْصَمٌ . وفي حديث سهل بن حنيف: «هذا أمرٌ

لا يُسْتَدُّ مِنْهُ مَخْصَمٌ إِلَّا انفتح علينا منه مَخْصَمٌ» .

(ج) مَخْصُومٌ، وَأَمْخَامٌ . وَأَخْصَامُ الْعَيْنِ:

مَا ضَمَّتْ عَلَيْهِ الْأَشْفَارُ .

(الْمَخْصِمُ): الْعَالِمُ بِالْمَخْصُومَةِ وَإِنْ لَمْ

يُخَاصِمِمْ . - وَالتَّجْدِيلُ . وفي التنزيل العزيز:

﴿ بَلْ هُمْ قَوْمٌ خَصِمُونَ ﴾ . (ج) أَمْخَامٌ .

* (الْمَخْصِينُ): الفأس الصغيرة . (تذكر

وتؤنث) . (ج) مَخْصِنٌ، وَأَمْخَصِنٌ .

* (مَخْصَاهُ) - مَخْصِيًا، وَيَخْصَاهُ: سَلَّ

الْمَخْصِيَّةَ وَزَعَمَهَا . فهو خاص . وذلك

مَخْصِيٌّ، وَخِصِيٌّ . - قطع ذكره .

(خِصِيٌّ): وَجَعَتْهُ مَخْصِيَاهُ: ويقال: كان

جوادًا فَخِصِيٌّ: غَنِيًّا فَاقْتَرَّ .

(الْمَخْصَاءُ): مَخْصَاهُ .

(الْمَخْصِيُّ): البيضة من أعضاء التناسل . -

الجلدة التي فيها البيضة . وهما مَخْصِيَانِ .

(الْمَخْصِيُّ) (مخفف الهاء): الذي يشتكى

مَخْصَاهُ .

(الْمَخْصِيَّةُ): البيضة من أعضاء التناسل،

وهما مَخْصِيَتَانِ . (ج) مَخْصِيٌّ .

(المِخْضُدُّ) : آلة الخُضْدِ . (ج) مَخاضد .
 (المَخْضُودُ) : العاجزُ عن النهوض . و-
 المنقطع عن الحجّة كأنه منكسر .
 * (خَضِرٌ) الرجلُ النخْلُ - خَضِرًا : قطعه .
 (خَضِيرٌ) - خَضِرًا ، وَخَضِيرَةً : صارَ
 أخضَرَ . و- الزرعُ : نِعَم . فهو خَضِيرٌ ،
 وأخضِرٌ ؛ وهي خَضِرَاءُ . (ج) خُضْرٌ .
 (أخضِرَه) : جعله أخضَرَ . و- الرُّيُّ
 الزرعُ : أُلعمه .
 (خاضِرُهُ) : باعه الثمارَ خُضْرًا قبل ظهور
 صلاحها .
 (خَضِرُهُ) : جعله أخضَرَ . و- الأرضُ : ألقى فيها
 القمح أو الذرة .
 (أخضِرَه) : قطعه أخضَرَ . يقال : أخضِرَ
 الشجرَ ، وأخضِرَ الكلاءَ . ومنه قيل للرجل إذا مات
 شابًا غَضًّا : قد أخضِرَ . و- قطعه واستأصله .
 و- أكله أخضَرَ . ويقال : أخضِرَ الفاكهةَ : أكلها
 قبل إدراكها . و- الجَمَلُ : احتمله .
 (أخضِرَ) الشيءُ : خَضِرَ . و- الكلاءُ : انقطع
 وهو أخضِرُ . و- الليلُ : اسْوَدَّ . ويقال : أخضِرَت
 الظُّلْمَةُ : اشتدَّ سوادها .
 (أخضِرٌ) : أخضِرٌ شَيْفًا فَشِيْفًا .
 (أخضِرُوتٌ) : أخضِرٌ .
 (الأخضِرُ) : الذهبُ واللحم والخمر .
 (الأخضِرُ) : ما لونه الخُضرة . ويقال : ماءٌ
 أخضِرٌ : إذا كان يضرب إلى الخُضرة من صفائه .
 وشابُّ أخضِرٌ : غَضٌّ قد بَقَلَ عِذاره . والأمرُ بيننا
 أخضِرٌ : جديد لم يُخلق . وجنُّ عليه أخضِرُ
 الجناحين ، وطار عَنَّا أخضِرُ الجناحين ، أي الليل .
 وفلانٌ أخضِرٌ : كثير الخمر . وأخضِرَ القفا : ابن
 سواد . وأخضِرَ البطنُ : الحالكُ ؛ لسواد بطنه من
 خشية النسيج . وأخضِرَ النواجذُ : الحزاتُ ؛
 لأكله البقول . (ج) خُضْرٌ . ويقال : هم خُضْرٌ
 المناكبُ : أي في خصبٍ عظيم .
 (الأخضِرُ) : ذهابٌ أخضر على قدر الدُّبَانِ

السود . و- داءٌ في العين .

(الخَضَارُ) : البقلُ الأوَّلُ . و- لينٌ مُدقٌّ بماءٍ
 كثير حتى أخضَرَ . واحدته : خَضَارَةٌ .
 (خُضَارَةٌ) بدون أَل : البحرُ ؛ سُمِّي بذلك
 لخُضرة مائه .
 (الخُضَارَةُ) : خُضْرُ البقول .
 (الخُضَارِيُّ) : طائرٌ أخضر من الجواثم .
 ويقال له : القارِيَّةُ . و- طائرٌ آخر يقال له :
 الأخيَلُ .



(الخَضِرُ) : ما قَطِعَ وهو أخضِرٌ . ويقال :
 خَضِرًا لك ومَضِرًا : أي سَقِيًا لك وَرَعِيًا .
 (الخَضِرُ) : الهَدْرُ . يقال : ذهب دمه خَضِرًا
 مَضِرًا : هَدْرًا . وأخذَه خَضِرًا مَضِرًا : هنيئًا مريئًا .
 (الخَضِرُ) : جريد النخل الأخضر .
 (الخَضِرُ) : الزرع الغضُّ الأخضر . و-
 المكانُ الكثير الخُضرة . و- النخلُ . ويقال
 للدينا : خُلُوةٌ خَضِرَةٌ . ويقال : ذهب دمه
 خَضِرًا مَضِرًا : هَدْرًا ، وأخذَه خَضِرًا
 مَضِرًا : غَضًّا طَرِيًّا ، أو بلا ثمن . وهو لك
 خَضِرًا : مَضِرًا هنيئًا مريئًا .
 (الخَضِرَاءُ) : خَضِرُ البقول . (ج)
 خَضِرَاوات . وفي الحديث : «لَيْسَ في الخَضِرَاواتِ
 صَدَقَةٌ» . ويقال : أبادَ اللهُ خَضِرَاءَهُمْ : أصلهم
 الذي منه تَفَرَّغُوا ، أو بَحِثَهُمْ وَسَعَتَهُمْ
 ونعيمَهُمْ . و- السَّوْدَاءُ . وفي حديث الحارث :
 «أنه تزوج امرأة فرأها خَضِرَاءَ فطَلَّقها» . و-
 سَوَادُ القومِ ومعظمهم . وفي حديث النسيج :
 «أبيدت خضراء قريش» . و- السَّمَاءُ ؛ لِوَرْنِها

الأخضِرِ . وفي الحديث : «ما أَظَلَّت الخَضِرَاءُ
 ولا أَقَلَّت الغبراءُ أُصدقَ لَهجَةً من أبي ذَرٍّ» . و-
 الكتيبة العظيمة ؛ سُمِّيَت بذلك لما يعلوها من سواد
 الحديد . وفي حديث الفتح : «مَرَّ رسولُ اللهِ ﷺ
 في كتيبة الخضراء» . و- الدَّلُوءُ : استَقَى بها زمانًا
 حتى أخضِرَتْ . ويقال : المودَّةُ بيننا خضراءُ .
 وخضراءُ الدَّمَنِ : يكتنى بها عن جميل الظاهر فيج
 الباطن ؛ لأنها تنبت على المزابل ونحوها ، فتكون
 حسنة المنظر قبيحة المَخبر . وفي الحديث : «إياكم
 وخضراءُ الدَّمَنِ» . قيل : وما ذاك يا رسول الله ؟
 فقال : المرأةُ الحسناءُ في المنبتِ السَّوءِ .

(الخُضْرَةُ) : لونُ الأخضر . (ج) خُضْرٌ ،
 وخُضْرٌ . و- النُّعومة . و- في ألوانِ الناسِ :
 السُّمرةُ . و- في الخيلِ : غُبْرَةٌ تخالطها دُهمَةٌ .
 (الخُضْرُ) : جنسٌ طيرٍ من الفصيلة
 الخُضْرِيَّةِ ، ورتبة الجواثمِ الملتصقاتِ الأصابعِ .



(الخُضْرِي) : الزرع لخضرته . و- الرَّمثُ
 إذا طال نباته .
 (الخُضْرُ) : الأخضرُ .
 (الخُضِرُ) : الأخضرُ . و- البقلة الخُضراءُ .
 و- البحرُ .
 (الخُضِرَةُ) : نخلة يكثر بُسْرُها وهو أخضر .
 (ج) خضائرُ . و- من النساءِ : التي لا تكاد تُتِمُّ
 حَمْلَها حتى تُسْقَطَه .
 (الخُضِرِيُّ) : طائرٌ من فصيلة الشرشوريات
 ورتبة الجواثمِ المَخروطياتِ المناقيرِ .



بالذَّل. فهو أخضع، وهي خضعاء. (ج) خضع. (أخضع) فلان: ألان كلامه للمرأة. و - الشيء: خضعه.

(خاضعة): ألان كلامه معه.

(خضع) اللحم: قطعه.

(الخضع): خضع. و - الصقر ونحوه:

طامن رأسه للانقضاء.

(تخضع): تكلف الخضوع. و - تضرع.

(الخضعة): صوت وقع السياط. يقال:

سمعت للسياط تخضعة، وللسيوف بضعة:

صوت وقع وصوت قطع.

(الخضعة): من يخضع لكل أحد. و - من

يخضع غيره ويذله. و - النخلة التي تثبت من

النواة. (ج) خضع.

(الخضوع): الخاضع. و - الكثير الخضوع.

(ج) خضع.

(الخضعة): صوت يُسمع من بطن الدابة.

و - صوت السيل ونحوه. (ج) خضائع.

(الخضعة): اختلاط الأصوات في الحرب

وغيرها. و - المعركة. و - القبار. و - بيضة

الحرب.

* (خضف) الطعام - خضفاً: أكله. فهو

خاضف، وخضوف، ومخضف.

(الخضف): البطيخ.

* (خضيل) - خضلاً: ندى وابتل. و - نهم.

فهو خضيل، وخاضيل وأخضل. وهي خضلاء.

(ج) خضل. و - الدرّة: صفت كأنها قطرة

ماء.

(أخضل): خضيل. و - الشيء: نذاه وبه.

وفي حديث الأنصار: «فَبَكَرُوا حَتَّى أَخَضَلُوا

لِحَاهِمُ».

(خضلة): أخضله. وفي حديث سليم: «قال:

خضلي قنار علك: ندى شعرك بالماء والذهن.

(أخضل): خضيل. وفي حديث عمر:

«فبكي حتى أخضلت إيحيتي». و - الليل: أظلم.

(المخضرم): من لم يُختن. و - من أدرك

الجاهلية والإسلام. و - من أدرك عهدين

مطلقاً. (مو). ويقال: فلان مخضرم: إذا

كان أسود وأبوه أبيض. و - الدعي. و - الناقص

الحسب. و - من اللحم: ما لا يدري أين ذكر

هو أم من أنثى. و - من الطعام: الذي ليس بخلو

ولا مّر.

(المخضرم): من أدرك الجاهلية والإسلام.

و - من أدرك عهدين مطلقاً. (مو).

* (خاضة): بايعة معاوضة.

(خضنة): بايعة معاوضة.

(خضض): الأمة: زيتها بالخسر البيض

الصغار.

(الخضاض): الأحمق. و - اليسير من

الحلي. ويقال: ما عليها خضاض: للعاطل من

الحلي. و - قِلادة الغزال أو السنور. و - غل

الأسير ونحوه. و - المداد.

(الخضاض): المداد.

(الخضاضة): الأحمق.

(الخضض): الخرز البيض الصغار تلبسه

الإماء. و - ألوان الطعام. و - السقط من

الكلام.

(الخضيض): المكان المترب المبلول

بالماء. و - المكان الكثير الماء والشجر.

* (خضع) - خضعا، وخضوعاً، وخضعائاً:

مال وانحنى. و - ذل وانقاد. و - له: لأن

كلامه. و - في سيره: جد ومد عتقه

وطأطأه. و - الكلام له: لئنه. وفي حديث

عمر: «أن رجلاً في زمانه مرّ برجل وامرأة قد

خضعا بينهما حديثاً، فضربه حتى شجّه». و -

الشيء، خضعاً: جعله يخضع. و - جعله أخضع.

ويقال: خضعة الكبر: خناه.

(خضيع) - خضعاً: مال وانحنى. وفي

حديث الزبير: «أنه كان أخضع». ويقال: خضيع

عتقه: تطامن ودنا من الأرض خلقته. و - رضى

(المخضار): الخضيرة. (ج) مخاضير.

(المخضرب): المخلب. (ج) مخاضير.

(المخضرة): المكان الكثير الخضرة.

وأرض مخضرة: ذات خضرة.

(المخضور): المادة الخضراء الملوّنة للنبات.

(ج).

(اللايخضوري): اسم للنبات أو الأجزاء

النباتية الخالية من اليخضور، مثل: الفطريات

والأوراق الحرشية. (ج).

* (خضرب) الماء ونحوه: اضطرب.

(الخضارب): الماء يموج بعضه في بعض.

(ج) خضارب.

(المخضرب): الفصيح البليغ المنفّن.

* (الخضريج): المبطحة (المكان الذي يكثر

فيه البطيخ). (ج) خضاريج.

* (خضرع) البخيل: تسخ وشيمته تأتي

الساحة.

(تخضرع) البخيل: خضرع.

(الخضاريغ): البخيل المتسّمح وتأى شيمته

الساحة.

* (خضرف): هريم وتزهل جلده.

* (خضرم) الأذن: قطع طرفها أو نصفها

وأزاله أو تركه يتذبذب. ويقال: خضرم

الحيوان، فهو مخضرم، والمفعول مخضرم.

وفي الحديث: «أنه خطب الناس يوم النحر على

ناقة مخضرمة». و - الشيء: خلطه.

(تخضرم) الرّبذ: تفرق من البرد ولم يجتمع.

(الخضاريم): الماء الكثير. و - السيد الحمول

الجواد الكثير العطاء والمعروف. (ج) خضارم.

(الخضارمة): قوم بالشام تطرقوا إليها من

بلاد العجم. الواحد منهم: خضرمي.

(الخضرم): الكثير الواسع من كل شيء.

(ج) خضارم، وخضارمة.

(الخضرم): الماء بين العذب والمليح. و -

الضب أو ولده. (ج) خضارم.

و- أقبل طيب برده .
 (أخضال) : تحصيل . و- الشجر : كثرت أغصانه وأوراقه .
 (أحضال) : أخضال .
 (أخضو ضل) : تحصيل . وفي حديث قس : «مخضو ضلة أغصانها» .
 (أخضل) : اللؤلؤ الجيد . و- الدر الصافي كأنه قطرات الماء . وجاءت امرأة إلى الحجاج برجل ، فقالت : «تزوجني هذا على أن يعطيني خضلاً نبيلاً» . و- صنف من الخرز .
 (أخضلة) : الخصب والرؤى . و- النعمة والرفاهية . و- المرأة الناعمة . و- الزوجة . و- قوس قزح . (ج) أخضلات . ويقال : دعني من أخضلاتك ، أي أباطيلك .
 (أخضيلة) : الروضة الثدية . (ج) أخضائل .
 * (أخضمة) : أخضمة : قطعة . و- أكله بجميع فمه ، أو بأقصى أضراسه . ويقال : خضم له من ماله : أعطاه .
 (أخضمة) : أخضمة : خضمه . وفي حديث علي : «قام إليه بنو أمية يخضمون مال الله خضم الإبل بيته الربيع» .
 (أخضم) الماء : لم يكن عذباً ولم يبلغ أن يكون أجاباً . و- له من العطاء : أكثر . و- فلان : وسع عليه في رزقه .
 (أخضمة) : وسع عليه في رزقه .
 (أخضمة) : خضمته .
 (أخضام) : ما خضم .
 (أخضامة) : الخضام .
 (أخضمة) : الشديد الخضم (للذكر والأنثى) ، وفي حديث المغيرة : «بمس لعمر الله زوج المرأة المسلمة خضمة حطمة» .
 (أخضم) : البحر الواسع . و- الجمع الكثير . و- السيف القاطع . و- الفرس الضخم العظيم الوسط .
 (أخضمة) : معظم كل شيء . و- عظمة

الذراع ؛ لأنها مستغلظها . و- الوسط . ويقال : فلان في خضمة قومه : في أواسطهم .
 (أخضيمة) : الثبب الأخضر الرطب . و- الأرض الناعمة النبات . و- جنطة تؤخذ فتتقى وتطيب ، ثم تجعل في القدر ويصب عليها ماء ، فتطبخ حتى تنضج : [البليلة] . (ج) أخضائم .
 * (أخضن) : الجمل ونحوه - خضناً : حمل عليه . و- ذلله . و- الشيء : صرّفه .
 (أخضن) : القوم مخاضنة ، وخضناً : تراموا بقول الفحش . و- المرأة : غارها .
 (أخضن) : من يخضن الدواب ويدلها . (ج) مخاضين .
 * (أخضى) : خطأ ، وخطأ : أذنب ، أو تعمّد الذنب . وفي التنزيل العزيز : ﴿قَالُوا يَا أَبَانَا اسْتغفر لنا ذنوبنا إنا كنا خاطئين﴾ . و- السهم الهدف : لم يصيبه . فهو خطي ، وخاطي . وهي خاطفة . (ج) خواطى . وفي المثل : «من الخواطى سهم صائب» : يضرب للذى يخطى مراراً ويصيب مرة .
 (أخطأ) : خطي . و- غلظ (حاد عن الصواب) . وفي الحديث : «من اجتهد فأخطأ فله أجر» . ويقال : أخطأ فلان : أذنب عمداً أو سهواً . و- الهدف ونحوه : لم يصيبه . وقولهم : «أخطأ نوءك» : مثل يضرب لمن طلب حاجة فلم يقدر عليها .
 (أخطأه) : تخطئه ، وتخطيماً : نسبه إلى الخطأ . و- قال له : أخطأت .
 (أخطأه) : له : تظاهر له بالخطأ . و- الشيء : أخطأه . ويقال : أخطأه الثبب : تجاوزه ولم يصيبه .
 (أخطأه) : أخطأه . و- خطأه . ويقال : تخطأ له .
 (استخطأت) الأنثى : لم تحمّل أو لم تلحق .
 (أخطأه) : الذنب ، أو ما تعمّد منه . وفي التنزيل العزيز : ﴿إِنْ قَتَلْتُمْ كَانََ خَطِئًا كَبِيرًا﴾ .

(ج) أخطاء .
 (أخطأه) : ما لم يُتعمّد من الفعل . و- ضد الصواب . (ج) . أخطئة .
 (أخطأه) : الخطأ : الخطأ . وفي الحديث : «رفع عن أمتي الخطأ والنسيان» . (ج) أخطأه .
 (أخطأه) : الكثير الأخطاء ، أو الخطايا .
 (أخطئة) : الخطأ . (ج) خطايا .
 * (أخطب) : الناس ، وفيهم ، وعليهم - خطابة ، وخطبة : ألقى عليهم خطبة . و- فلانة ، خطباً ، وخطبة : طلبها للزواج . ويقال : خطبها إلى أهلها : طلبها منهم للزواج . و- كذا . طلبه منه ويقال : خطب وده . فهو خاطب . (ج) خطبات . وفي المثل : «ذهب خاطباً فتزوج» .
 يضرب لمن يطلب القليل فيظفر بالكثير .
 (أخطب) : خطباً ، وخطبة : كان في لونه خطبة . فهو أخطب ، وهي خطباء . (ج) خطب .
 (أخطب) : خطباً : صار خطيباً .
 (أخطب) : خطب . و- فلان : أجاهه إلى خطبته . و- الشيء فلاناً : دنا منه وأمكنه .
 ويقال : أخطبه الصبي .
 (أخطبته) : خطبته ، وخطباً : كانه وحادثه .
 و- وجهه إليه كلاماً . ويقال : خطبته في الأمر : حدّثه بشأنه .
 (أخطبته) : أخطبته . وفي الحديث : «أنه لخرى إن خطب أن يخطب» .
 (أخطبته) : المرأة : خطبها . و- فلان : دعاه إلى تزوج امرأة .
 (أخطباً) : تكالماً وتحادثاً .
 (أخطب) : الكلام . وفي التنزيل العزيز : ﴿قَالَ أَكْفَلْنِيهَا وَعَرَّنِي فِي الْخِطَابِ﴾ . و- الرسالة . (ج) . وقصّل الخطاب : ما يفصل به الأمر من الخطاب . وفي التنزيل العزيز : ﴿وَأَتَيْنَاهُ الْحِكْمَةَ وَفَصَّلَ الْخِطَابِ﴾ . وقصّل الخطاب أيضاً : الحكم بالبيّنة ، أو العزم في الفقه في القضاء ، أو التطق بأماً بعد ، أو أن يفصل بين الحق

و- العوض. و- النصب. وفي حديث عمر، في
قسمة وادي القرى: «وكان لعثمان فيه خطر،
ولعبد الرحمن خطر». و- الميثل في الشرف
والرفعة. (ج) أخطار.

(الخطير): المتختر.

(الخطرة): ما يخطر في القلب. ويقال:
ما ألقاه إلا خطرة بعد خطرة: إلا حيناً بعد حين.

(الخطار): الجفلاخ. و- المنجنيق. و-
البنديول. و- الأسد. و- العطار. و- الرمح.
و- الطعان بالرمح. و- دهن يتخذ من الزيت
بأفواه الطيب. ومسك خطار: نفاخ.

الخطارة: حظيرة الإبل.

(الخطير): الميثل في الشرف والرفعة. و-
الزمام. و- الخبل. وفي حديث علي: «أنه أشار
لعمار وقال: جروا له الخطير ما اتجر لكم». و-
لعب الشمس في الحر. و- ظلمة الليل. (ج)
خطار.

* (خط) الوجه - خطاً: صار فيه خطوط. و-
بدأ شعره أو نبت عذاره. ويقال: خط الغلام.

و- على الشيء: رسم علامة. و- الخط: اتخذها
وأعلم عليها علامة، ليعلم أنه قد حازها لنفسه
وحجزها. و- الشيء: حفره وشقه. ويقال:
ما خط غبارة: ما شقه: بمعنى ما لحقه. ويقال:
فلان يخط في الأرض: إذا كان يفكر في أمره
ويدبره. و- الكتاب: سطره وكتبه. ويقال:
خطه بقلبه، أو بيده. ويقال: خط الرمال في
الرمل، أو في الأرض.

(خططه): خطه. ويقال: خطط الأرض
والبلاد: جعل لها خطوطاً وحدوداً. و-
المكان: قسمه وهيأة للعمارة. (مو). و-
الحواجب، ونحوها: طلاها بالخطوط.

(اختط) الوجه: خطه. و- الشيء: خطه.

(التخطيط): (في علم الرسم والتصوير):
فكرة مثبتة بالرسم، أو الكتابة في حالة الخط.
تدل دلالة تامة على ما يقصد في الصورة أو الرسم أو

وتبختر. و- بذئبه: رفعه مرةً وخفضه أخرى،
أو حركةً يميناً وشمالاً. فهو خاطِر. (ج)
خَوَاطِر. وهو خطار. و- بباله، وفيه،
وعليه، خطراً، وخطوراً: وقع فيه. ويقال:
خطر الشيطان بين الإنسان وقلبه: أوضّل
وساوسه إلى قلبه. وفي حديث سجود السهو:
«حتى يخطر الشيطان بين المرء وقلبه».

(خطر) - خطراً، وخطوراً، وخطورة:
عظم وارتفع قدره، فهو خطير.

(أخطر): جعل نفسه عدلاً لغيره، فبازره
وقاتله. ويقال: أخطر فلان لي - وأخطرت له:
تراهنا. و- فلاناً، وله: بذل له من الخطر
مأرضاه. و- المرض ونحوه فلاناً: جعله بين
السلامة والتلف. ويقال: باديةٌ مخطرة. و-
الشيء: جعله خطراً بين المتراهنين. و-
بباله، وعليه، وفيه: جعله يخطر.

(خاطر) به: جازف وأشفاه على خطر.
و- فلاناً: راهنه. ويقال: خاطره عليه.

(خطر): أخذ الخطر. و- الشعر: خضبته
بالخطر.

(تخاطراً): تراهنا. ويقال: تخاطرا على
كذا. و- الفحول بأذناها: حركتها للتصاؤل.
(الخاطر): ما يخطر بالقلب من أمر، أو
رأى، أو معنى. و- القلب أو النفس (على
المجاز). (ج) خواطر.

(الخاطرة): الخاطر. (ج) خواطر.
(الخطر): العارض من السحاب؛ لاهتزازة.
و- الإبل الكثيرة. و- ما يتلبد على أوراك الإبل
من أبوالها وأبعارها. و- مكياال ضخم (لأهل
الشام). (ج) خطور، وأخطار.

(الخطر): نبات يختص به. و- اللبن
الكثير الماء. و- العصن. و- الإبل الكثيرة. و-
ما يتلبد على أوراك الإبل من أبوالها وأبعارها. (ج)
أخطار.

(الخطر): الإشراف على الهلاك. و- الزمان.

والباطل، أو هو خطاب لا يكون فيه اختصار
مجل، ولا إسهاب ممل. وتاء الخطاب: مثل
الثاء من «أنت». وكاف الخطاب: مثل الكاف
من «لك». والخطاب المفتوح: خطاب يوجه إلى
بعض أولى الأمر علانية. (محدث).

(الخطابة) (عند المنطقيين): قياس مؤلف
من المظنونيات أو المقبولات.

(الخطب): الحال والشأن. وفي التنزيل
العزيز: ﴿قَالَ فَمَا خَطْبُكُمْ أَيُّهَا الْمُرْسَلُونَ﴾.
و- الأمر الشديد يكرر فيه التخطب. (ج)
خطوب.

(الخطب): المرأة المخطوبة. و- الذي
يخطب المرأة. (ج) أخطاب.

(يخطب): كلمة للعرب تنزج بها في
الجاهلية، يقول الرجل: يخطب، فيقال له: يكح.
(الخطباء) - يقال: يد خطباء: ذهب
يخضابها. (ج) خطب.

(الخطبة) من الألوان: ما فيه غيرة،
أو صفة تخالطها بخضرة أو حمرة. و-
الكلام المنثور يخطب به متكلم فصيح جمعاً من
الناس لإقناعهم. و- من الكتاب: صدره. (ج)
خطب.

(الخطبة): طلب المرأة للزواج. و- المرأة
المخطوبة.

(الخطاب): وصف للمبالغة، للكثير الخطبة.
(الخطابية): طائفة من الشيعة الرافضة
منسوبة إلى أبي الخطاب الأسدي، ولهم يجوزون
أن يشهدوا على من خالفهم بالزور لمن يعتقد
يخلفهم.

(الخطيب): الحسن الخطبة. و- من
يقوم بالخطابة في المسجد وغيره. و- المتحدث
عن القوم. و- خاطب المرأة. (ج). (ج)
خطباء.

(الخطيبة): المرأة المخطوبة. (ج).

* (خطر) في منييه - خطراً، وخطاراً: اهتز

اللوح المكتوب من المعنى والموضوع ، ولا يشترط فيها إتقان . (ج) . - وضع خطة مدروسة للتواحي الاقتصادية والتعليمية والإنتاجية وغيرها للدولة . (محدثه) .

(الخَطُّ) : السطر . - الكتابة ونحوها مما يُخطُّ باليد . - كلُّ مكانٍ يخطُّه الإنسان لنفسه ويخيره . - الطريقُ المستطيل . - ما لهُ طول . - (عند الحكماء) : ما يقبل الانقسام طولاً (لا عرضاً ولا عمقاً) ونهايته النقطة . والخطُّ البياني (في علم الرياضة والهندسة) : خطُّ يبيِّن الارتباط بين متغيرين أو أكثر . وخطُّ الاستواء (في علم الجغرافيا) : دائرة عرض الصفر الذي يقسم الأرض إلى نصفين : أحدهما في الشمال ، والآخر في الجنوب . ويمتد في منتصف المسافة بين القطبين . (ج) . وخطُّ الرجعة : الطريقُ الذي يصلُ الجيش بمركزه . يقال : قطع عليه خطُّ الرجعة . (محدثه) . وخطُّ النار : الموضع الأمامي من ميدان القتال . (محدثه) . وفنُّ الخطِّ : فنُّ تحسين الخطوط وتجويد الكتابة . وعلم الخطِّ : علم الرَّمْل . (ج) خطوط .

و (الخطوط البرية) : الطرق التي تسلكها القَطْر أو السيارات وغيرها . (محدثه) . و (الخطوط الجوية) : طرق الطائرات في الجو . (محدثه) .

و (الخطوط المائية) : طرق السفن في البحر أو النهر . (محدثه) .

(الخطُّ) : الطريقُ المستطيل . - موضع الحى من المدينة . (ج) خطوط ، وأخطاط .

(الخطُّ) : ما يخطُّه الإنسان لنفسه من الأرض ونحوها ، أو المكان المخطَّط للعمارة . (ج) أخطاط .

(الخطاط) : من جرفته الخط .

(الخطَّة) : الأمر أو الحالة . وفي المثل : «جاء فلانٌ وفي رأسه خطَّة» : أمرٌ قد عزم عليه . وفي

الحديث : «إنه قد عرض عليكم خطَّة رشيد فاقبلوها» : أمراً واضحاً في الهدى والاستقامة . (ج) خطط .

(الخطَّة) : الخطُّ . (ج) خطط . وفي الحديث : «أنه أعطى النساء خططاً يسكنها في المدينة» : شية القطائع .

(الخطيُّ) : الرمح المنسوب إلى الخط ، وهو موضع ببلاد البحرين تنسب إليه الرماح الخطية ؛ لأنها تناع به .

(المخطوط) : الذي يترك في الأرض مخطوطاً يسيرة . - مادة تُخطط بها الحواجب ونحوها . (المخطيطة) : زملة الرمال . والأرض مطر بعضها دون بعض .

(المخطاط) : عودٌ تسوى عليه المخطوط . (ج) مخطيط .

(المخط) : كلُّ ما يُخط به . - عودٌ الناسج . (ج) مخط .

(المخطوط) : المكتوب بخط اليد ، لا بالمطبعة . (ج) مخطوطات .

(المخطوطة) : النسخة المكتوبة باليد .

* (خطف) - خطفنا ، وخطفاناً : مرٌّ سريعاً . - الشيء خطفنا : جذبناه وأخذناه بسرعة . - استلبناه واختلسه . ويقال : خطف البرق البصر : ذهب به . وخطف السمع : استرقه .

(خطف) - خطفنا : خطف . - الشيء : خطفه . وفي التنزيل العزيز : ﴿إلا من خطف الخطفة فأتبعه شهاب ثاقب﴾ .

(خطف) : ضمير . فهو مخطوف . - لواء : اصفر من خوف أو مرض . (محدثه) .

(أخطف) : مرض يسيراً ثم برأ سريعاً . - السهم : أخطأ . - الحمى المريض ، وعنه : أقلعت . - المرض فلاناً : خف عليه ، فلم يضطجع له . - الشيء : أخطأه . - لى من حديثه شيئاً : اقتطع لى منه شيئاً ثم سكت .

(أخطفه) : خطفه . وفي الحديث : «إن رأيتُمونا

تخطفنا الطير فلا تم حوا» : تسلبنا وتطير بنا . - من حديثه شيئاً : أخطفه .

(تخطفه) : خطفه . وفي التنزيل العزيز : ﴿ويخطف الناس من حويلهم﴾ : يقتلون ويسلون .

(الأخطف) : الصائم الحشا أو البطن .

(الخاطف) : السهم الذي يخطي الهدف . وخطف ظله : طائر يحسب ظله صيدا ، فينقض عليه لينخطفه . وهي خاطفة . (ج) حواطف .

(الخاطوف) : ما يُخطف به الشيء . (ج) حواطف .

(الخطاف) : الكثير الخطف . يقال : لص خطاف .

(الخطاف) : الخاطوف . - كل حديدة موجهة . - والمخلب . - السنونو ، وهو ضرب من الطيور القواطع ، عريض المنقار ، دقيق الجناح طويله ، منتفش الذيل . (ج) خطاطيف .

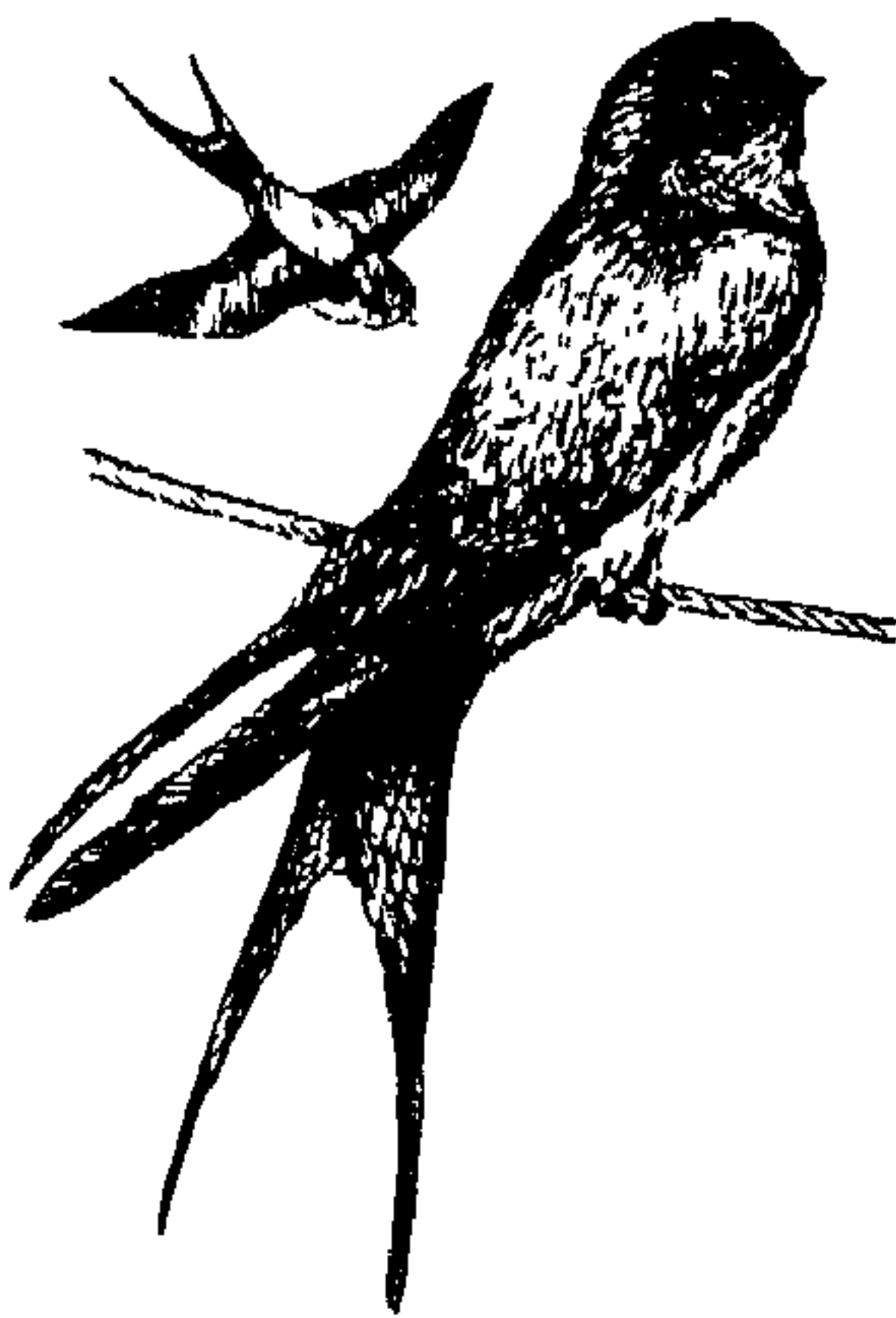

(الخطفة) : الجزء المخطوف . وفي الحديث :

«أنه عليه نهي عن الخطفة» : ما أخطف من أعضاء الشاة ونحوها وهي حية . - الرضعة يخطفها الرضيع من الثدي . وفي حديث الرضاة : «لا تحرم الخطفة والخطفتان» . ويقال : ما من مرض إلا وله خطفة : خفة وبؤء .

(الخطفي) : ميثية سريعة .

(الخطيفة) : المخطوفة . - لبن يُدر عليه

دقيق ويطحق فيلقق ويخطف بالملاعق . (ج)

خطائف .

(المِخْطَفُ) : الخاطِيف . و - الخاطِوْف .

(ج) مَخَاطِيف .

* (خَطَل) - خَطَلًا : استرخى واضطرب .

و - أُسْرِعَ وحاد عن الصَّواب . و - حَمَقَ . و -

أخْطَأَ وأخْشَنَ . ويقال : خَطَلَ كَلَامُهُ . و - في

مشيه : تَلَوَى وتبختر . فهو خَطَلٌ ، وأخْطَلُ ،

وهي خَطَلَاءٌ . (ج) خَطَلٌ .

(أخْطَل) في كَلَامِهِ : خَطَلٌ .

(تَخَطَّل) : تَلَوَى وتبختر .

(المِخْطَالُ) : الفَحَّاشُ . و - ذُو الرِّبِيَّةِ .

(المِخْطَلُ) : الكلامُ الفاسدُ الكثيرُ المضطربُ .

وفي حديث عليٍّ : « فَرَكِبَ بِهِمُ الرِّزْلَ ، وَزَيَّنَ لَهُمُ

المِخْطَلُ » : المنطقُ الفاسدُ .

(المِخْطَلُ) : الأحمقُ . و - السريعُ الطَّعنُ

بالسُّنَانِ .

* (خَطَمَهُ) - خَطَمًا : ضربَ خَطَمَهُ . و -

جعلَ على أنفه خِطَامًا . ويقال : خَطَمَهُ

بالخِطَامِ . ويقال : خَطَمَ أنفه : جعلَ عليه

خِطَامًا . وَخَطَمَ أنفَ فلانٍ : أَلصَقَ به عَارًا

ظَاهِرًا . و - فَلَانًا بالكلامِ : قَهَرَهُ ومنعه حتى

لا يَتَكَلَّمُ . و - الجِلْدَ ونحوه : خَاطَ حَوَاشِيَهُ . و -

القوسَ بالوتر : عَلَّقَهَا به .

(خَطَمَهُ) : خَطَمَهُ .

(الأخْطَمُ) : الطويلُ الخَطَمُ . و - الأسودُ .

(ج) خُطَمٌ .

(العِخْاطِمُ) : يقال : فلانُ خَاطِمُ بني فلانٍ :

قائدهم ، وخَاطِمُ أمهم : مديبره .

(الخِطَامُ) : الزِّمامُ . و - ما وضعَ على خَطَمِ

الجملِ لِيُقَادَ به . ويقال : وضعَ الخِطَامَ على أنفِ

فلانٍ : ملكه واستبدَّ به . ومنعَ خِطَامَهُ : امتنعَ من

الدَّلِّ والائْتِيَادِ . و - وَرَثَةُ القوسِ . (ج) خُطَمٌ ،

وأخْطِمَةٌ .

(الخِطَامُ) : يقال : مِسْكٌ خِطَامٌ : يملأُ

الخيشومَ من جِدَّةِ رائحتهِ الذكيَّةِ .

(الخِطَمُ) : الأنفُ ، أو مقدَّمُهُ . و - المنقارُ .

(ج) خُطُومٌ ، وأخْطَامٌ .

(الخِطَمِيُّ) : نباتٌ من الفصيلةِ الخُبَّازِيَّةِ ،

كثيرُ النفعِ ، يُدَقُّ ورقه يابسًا ويجعلُ غَسَلًا للرأسِ

فَيَنْقِيهِ .



(المُخْطَمُ) : موضعُ الخِطَامِ . و - الفرسُ

أخذَ البياضَ من خَطَمِهِ إلى أسفلِ خَنَكِهِ .

(المِخْطَمُ) : الخِطَمُ . (ج) مَخَاطِمٌ .

(المِخْطَمُ) : الخِطَمُ . (ج) مَخَاطِمٌ .

* (خَطَا) - خَطَطُوا : مَشَى .

(أخطاه) : جعله يخطو ، أو حَمَلَهُ على الخطو .

(خطأه) : أخطاه . و - عنه الشيءُ : دفعه

ونحاه وأبعده .

(اختطى) : خطا . و - الشيءُ : تجاوزَه وتعدَّاه .

(تخطأه) وإليه : اختطاه .

(المِخْطُوءُ) : مسافةُ ما بين القدمين عند

الخطو . (ج) خِطَاءٌ .

(المِخْطُوءُ) : المِخْطُوءُ . (ج) خُطَى

وخطوات . ويقال : بين القولين خُطَى يسيرةٌ ؛

إذا كانا متقاربين . ويقال : اتَّبَعَ خطاه : تَبِعَهُ في

المشي وغيره . وفي التنزيل العزيز : ﴿ وَلَا تَتَّبِعُوا

خُطُواتِ الشَّيْطَانِ ﴾ : طَرَقَهُ .

* (أخطأ) الرَّجُلُ : استرخى بطنه .

* (خطأ) نَحْمَهُ - خُطَطُوا : اكتنز .

(أخطى) الرَّجُلُ : سَمِنَ . و - الحيوانُ : سَمِنَهُ .

(خطأه) : أضْحَمَهُ وأعْظَمَهُ .

(الخِطَايُ) : الغليظُ الصُّلبُ . ويقال : قَدَحَ

خَاطِطٌ : حادِرٌ [غليظ] .

(الخِطَاةُ) : المكتنزةُ من كلِّ شيءٍ .

(المِخْطُوانُ) : رجلٌ خَطَطَوانٌ : كثيرُ اللحمِ .

(الخِطْيُ) : المكتنزُ . يقال : فرسٌ خِطْيٌ بَطِيءٌ ،

وامرأةٌ خِطْيَةٌ بَطِيئةٌ .

* (خَفَّتْ) - خَفَّتًا ، وَخَفُوتًا ، وَخَفَاتًا :

سَكَنَ وسَكَتَ وضَعُفَ . و - المَرِيضُ : انقطع

كَلَامُهُ . و - ماتَ فجأةً . و - صوتُهُ : انخفض .

و - بصوته : خَفَضَهُ وأَسْرَهُ وأخْفَاهُ . وفي

حديث عائشة : « قَالَتْ : رَبُّمَا خَفَّتْ رَسُولُ اللَّهِ

ﷺ بِقِرَاءَتِهِ وَرَبَّمَا جَهَرَ » . فهو خَفِيثٌ .

(خَفَّتْ) بصوته : خَفَضَهُ . وفي التنزيل

العزير : ﴿ وَلَا تَجْهَرُ بِصَلَاتِكَ وَلَا تُخَافِتْ

بِهَا ﴾ .

(تخافتًا) : تَسَارًا . وفي التنزيل العزيز :

﴿ يَتَخَفَتُونَ بَيْنَهُمْ إِنْ لَبِثُمْ إِلَّا عَشْرًا ﴾ . و -

فلانٌ : تَكَلَّفَ الخُفُوتَ .

(الخَافِتُ) السحابُ ليس فيه ماء . و -

الزَّرْعُ لم يَطَلُ . (ج) خَوَافِتٌ .

(الخُفُوتُ) من النساءِ : الهزيلةُ .

* (خَفِجَ) - خَفِجًا : أصابه الخَفِجُ . ويقال :

خَفِجَتْ رِجْلُهُ : اغْوَجَتْ . و - ارتعدت رِجْلَاهُ

في القيامِ والمشي . فهو أخْفِجٌ ، وهي خَفِجَاءٌ .

(ج) خُفِجٌ .

(تخفج) : اغْوَجُ .

(الخَفِجُ) : داءٌ يصيبُ الإبلَ . و - نبتٌ من

نباتِ الربيعِ من الفصيلةِ المركَّبةِ ، أشهبُ عريضُ

الورقِ .

(الخَفِيجُ) : الضعيفُ ، أو الضعيفُ الرَّجُلُ .

و - الماءُ يبلغُ أن يكونَ عَذْبًا .

* (خَفِخَفَ) : صوتٌ . و - الشيءُ : حَرَكَهُ

فَسَمِعَ له صوتٌ .

(الخَفِخَافُ) : الذي كأنَّ صوتَهُ يخرجُ من

أنفه . ويقال : هو خَفِخَافُ الصَّوْتِ .

* (خَفَدَ) - خَفَدًا ، وَخَفَدَانًا : خَفَّ وأَسْرَعَ

في مشيه .

(أخفدت) الناقةُ ونحوها : أظهرت أنها حملت

ولم يكن بها حملٌ . فهي مُخْفِدَةٌ . و - الحاملُ :

وخاصُّ الطير : وَقَوْرٌ ساكِن .
 (الْحَافِضَةُ) : يقال : أرضٌ حَافِضَةٌ السُّقْيَا :
 سهلة السُّقْي . وليلة حَافِضَةٌ : هيئة السير . و-
 التلعة الْمُطْمِئِنَّة من الأرض . و- الحائِثَةُ .
 (الْحَفْضُ) : الدُّعَا وسعة العيش . و-
 المطمئن من الأرض . (ج) حُفُوض . و- (عند
 التُّحَاة) : الجَر .
 * (حَفَع) فلانٌ - حَفَعًا ، وَحَفْرَعًا : ضَعَف من
 جوع أو مرض ، أو غَشِيَ عليه منهما . ويقال : حَفَع
 على فراشه . و- مفاصله : استرخت .
 (حَفِيع) - حَفِيعًا : لَرِق بَطْنُهُ بظهره من
 جوع أو مرض . و- ضَعَف وَوَحِم . فهو
 أُنْفَع ، وهي خفعاء . (ج) حُفْع .
 (أخْفَعَةُ) المرضُ أو الجوعُ : صرعه .
 (الْحَقْفَعَت) النخلة : انقلعت من أصولها .
 و- فلانٌ : ضَعَف وَوَحِم . و- على فراشه :
 لَرِق به من مرض أو جوع . و- كَبِدُه : تشبث ،
 أو استرخت من جوع . و- رثته : انشقت من
 داء بها .
 (الْحُقْفَاغ) : داءٌ يصيبُ الرئة فتنتشق منه .
 * (حَف) الشيءُ - حَفًا ، وَحِفَّةً : قَلَّ ثِقَلُه .
 ويقال : حَف الميزانُ : شال . وحَف المطرُ
 ونحوه : نَقَص . وحَف القومُ ، حُفْرَفًا : قَلُوا .
 وحَف فلانٌ على القلوب : أَيْسَتْ به وقيلته .
 وحَف عَقْلُه : طاش وَحَمَق . وحَفَتْ حاله :
 رَقَتْ . و- إليه ، حَفًا ، وَحِفَّةً ، وَحُفْرَفًا :
 أسرع وتَشِيط . و- عن المكان : ارتحل
 مُسْرِعًا . فهو حِف ، وخفيف . ويقال : فلانٌ
 حِف : جَلَد .
 (أحَف) الرجلُ : كان قليل الثقل في ستره
 أو حَضْر . و- صار خفيف الحال رقيقه . و-
 كانت له دوابٌ حِفَاف . و- فلاتًا : أزال جلته
 وحَمَلَه على الطيش .
 (حِخَاف) : لم يتكأَل فيما أخذ فيه .
 (حِفَف) الشيءُ : جعله خفيفًا . ويقال :

(حَفَشَ) - حَفَشًا : كان به حَفَشٌ .
 ويقال : حَفَشَتْ عَيْنُه . فهو أَحْفَشُ ، وهي
 حَفَشَاءُ . (ج) حُفَشٌ .
 (حَفَشَ) : ضَعَف . و- بالأرض : لَبَد .
 و- البناءُ : هَدَمه . و- الإنسانَ وغيره :
 حَفَشَه .
 (الْحَفَشُ) : ضَعَف في الإبصار يُعْرَضُ في
 النور الشديد . (ج) حَفَشٌ .
 (الْحُفَّاشُ) : حيوانٌ تُدْبِي من رتبة الحفاشيات ،
 قادرٌ على الطيران ، ولا يطير إلا في الليل .



* (حَفَضَ) العيشُ ، والشيءُ - حَفَضًا : سَهَّلَ
 ولانٌ . و- بالمكان : أقام فيه . و- الشيءُ : حَطَّه
 بعد عُلُو . و- نَقَصَ منه . و- الطائرُ جَنَاحَه :
 ضَمَّهُ إلى جَنِبِهِ لِيُسَكِّنَ من طَيْرَانِه . و- المرأةُ
 صَوْتَهَا : أَلَاتَتْهُ وَحَاقَتْ به . ويقال : حَفَضَ فلانٌ
 جَنَاحَه للناس : أَلانَ جانبَه وَتَوَاضَعَ لَهُم . وفي
 التنزيل العزيز : ﴿ وَأَخْفِضْ لَهُمَا جَنَاحَ الدَّلِّ مِنَ
 الرَّحْمَةِ ﴾ . و- الصبيُّ ، حِفَاضًا : حَتَّتْهَا . وفي
 الحديث : « قال النبي ﷺ لَأُمِّ عَطِيَّة : إِذَا حَفَضْتِ
 فَأَسْمِي » . و- الكَلِمَةُ : جَرَّ آخِرَها .
 (حَفَضَ) العيشُ - حَفَضًا : أَسْعَ وَتَبَسَّر .
 فهو حَفِضٌ ، وَحَفِيزٌ ، وَحَافِيزٌ ، وَحَفُوضٌ .
 (حَفَضَ) الشيءُ : نَقَصَ منه . ويقال : حَفَضَ
 عليك أَمْرَكَ : هَوَّنَه . وفي حديث أبي بكر قال
 لعائشة في شأن الإفك : « حَفَضَنِي عَلَيْكَ » . وَحَفَضَ
 عليك جَأَشَكَ : سَكَّنَ قَلْبَكَ .
 (أَحْفَضَ) الشيءُ : انْحَطَّ بعد عُلُو . و-
 الصبيُّ : اخْتَنَث .
 (أَحْفَضَ) الشيءُ : اجْتَفَضَ .
 (حَفَضَ) الشيءُ : انْحَفَضَ .
 (الْحَافِضُ) : يقال : هو حَافِضُ الجَنَاحِ ،

أَلَقَتْ وَلَدَهَا بِرَحْوَةٍ ، أو أَلَقَتْه قبل تمام حَلْقِهِ . فهي
 مُخْفِدٌ ، وَحُفُودٌ (على غير قياس) . (ج) حُفْدٌ ،
 وَحَفَائِدٌ .
 * (حَفَرَهُ) وبه ، وعليه - حَفَرًا ، وَحَفَارَةً :
 أَجَارَه وَحَمَاهُ . فهو حَافِرٌ ، وَحَفِيرٌ . والمفعول
 مَحْفُورٌ ، وَحَفِيرٌ . و- بالعهد : وَفَى به . و-
 العهدَ ونحوه أو به : حَفَرًا ، وَحُفُورًا : نَقَضَه ،
 ويقال : حَفَرَ بفلانٍ : نَقَضَ عَهْدَه وَغَدَرَ به .
 (حَفِرَتْ) - حَفَرًا : اشْتَدَّ حَيَاؤُها . فهي
 حَفِيرَةٌ ، وَحَفِيرٌ ، وَمُحْفَارٌ . (ج) مَحَافِيرٌ .
 (أَحْفَرَهُ) : جعل له حَفِيرًا . و- بَعَثَ معه
 حَفِيرًا . و- نَقَضَ عَهْدَهُ وَغَدَرَ به . و- العهدَ
 ونحوه : حَفَرَه .
 (حَفْرُهُ) : حَفَرَه . و- سَوْرَه .
 (تَحْفَرُ) : حَفِيرٌ . و- به : احتسب واستجار .
 (استحْفَرُهُ) وبه : تَحْفَرُ به . و- سألَه أن
 يكون له حَفِيرًا .
 (الْحَفَارَةُ) : الدَّمَةُ . و- العهدُ . و- الأمانُ .
 و- الجِرَاسَةُ .
 (الْحَفَارَةُ) : الحَفَارَةُ . و- أَجْرَةُ الحَفِيرِ .
 (الجِفَارَةُ) : الحَفَارَةُ . و- جِرْفَةُ الحَفِيرِ .
 (الحَفِيرُ) : الحَارِسُ . (ج) حُفْرَاءُ .
 (المُحْفِرُ) : مكان الحَفَارَةِ والجِرَاسَةِ .
 (ج) مَحَافِرٌ .
 * (حَفَسَ) - حَفَسًا : نَطَقَ بالقبيح . و-
 الشرابُ : أَكثَرَ مزجَه بالماء . و- البناءُ : هَدَمه .
 و- فلاتًا : صرعه . و- استهزأ به .
 (أَحْفَسَ) : حَفَسَ . و- الشرابُ : أُسْرِعَ في
 الإِسْكَارِ .
 (حَفَسَ) : أَقَلَّ أو أَكثَرَ من الماء في الشراب .
 (انْحَفَسَ) : مطاوع حَفَسَه . و- الماءُ : تَغَيَّرَ .
 (تَحَفَسَ) : مطاوع حَفَسَه . و- اضْطَلَجَ
 واستلقى .
 * (حَفَشَتُهُ) ، وبه - حَفَشًا : رَمَى . و-
 الإنسانَ وغيره : صرعه .

(احتَفَى) الشيءُ : استتر وتوارى . ويقال : احتفى منه . - و- دَمَ فلانٌ : قتله من غير أن يعلم به أحدٌ . - و- الشيءُ : أظهره واستخرجه . - و- الميتُ : نبش قبره واستخرج كفنه . - و- البقرُ : احترها .

(تَحْفَى) : استتر وتوارى .

(استَحْفَى) : تحفى .

(الخَافِي) : الجن .

(الخَافِيَةُ) : الخاف . ويقال : أرضٌ خافيةٌ : بها جن . - و- إحدى ريشات أربع ، إذا ضم الطائر جناحه خفيت . (ج) خَوَافٍ .

(الخَفَاءُ) : المتطأطي من الأرض . ويقال : برح الخفاءُ : وضح الأمرُ .

(الخِفاءُ) : الكيساءُ والغطاءُ . - و- رداءٌ تلبسه المرأة فوق ثيابها . (ج) أخْفِيَةٌ . وأخْفِيَةٌ الثورُ : أكامه . وأخْفِيَةُ الكرى : الأعين .

(الخَفِيَّةُ) : الركيكة . - و- القِيضة الملتفة . (ج) خفايا . ويقال : به خفيةٌ : لم أو مس .

* (خَفَقَ) القارُ ونحوه : سَمِعَ صوتَ غليانه .

* (خَقَّ) القارُ ونحوه - خَقًا ، وخَقَقًا ،

وخَقِيقًا : سَمِعَ صوتَ غليانه . - و- البكرةُ ،

خَقًا : اتسع خرقها عن المبحور . - و- في

الأرض : حفر فيها حفرًا عميقًا .

(أخَقَّت) البكرةُ : خَقَّت .

(الأخْقُوقُ) : الأخدود . (ج) أخْقِيقُ .

(الخَقُّ) : الخدُّ ، وهو الشقُّ العميق في

الأرض . كتب عبد الملك بن مروان إلى وكيله على

ضبيعة : «أما بعدُ : فلا تدغ خَقًا من الأرض

ولالقا ، إلا سويته وزرعته» . - و- الوادى .

(ج) أخقاق ، وأخقوق .

* (خَقَنَ) القومُ الخاقان على أنفسهم : رأسوه

وملكوه أمرهم . (م) .

(الخاقانُ) : لقبٌ لكلِّ ملكٍ من ملوك

الترك . (ج) خَوَاقِينُ . (تركية) .

* (خَلَأَتِ) الناقةُ - خَلَأًا ، وخِلَاءً ، وخُلُوعًا :

استهَمَ : أس ع . - و- فلانٌ في البلاد : ذهب . - و- فلانًا بالسوط ونحوه ، خَفَقًا : ضرب به خفيفًا .

(أخْفَقَ) : اضطرب وتحرك . - و- الطائرُ :

ضرب بجناحيه . - و- النجومُ : مالت للمغيب .

- و- القومُ : فنى زادهم . - و- فلانٌ : قل ماله . - و-

طلب حاجة فلم يظفر بها . - و- فلانًا : صرعه .

(خَفَقَ) نعليه : ضرب إحداهما بالأخرى .

(أخْتَفَقَ) الشيءُ : تحرك واضطرب .

(الخَافِقُ) : العَلَمُ . - و- الأَفُقُ . وهما خاققان :

أفق المشرق ، وأفق المغرب . (ج) خَوَافِقُ .

وخَوَافِقُ السَّماءِ : الجهات التي تهب منها الرياح .

(الخَفَاقُ) : الكثيرُ الخفق . ورجلٌ خَفَاقٌ

القدم : عريضُ باطنها .

(الخَفَاقَةُ) : يقال : امرأةٌ خَفَاقَةٌ الحشا :

ضامرة البطن تحميمته .

(الخَفَقَانُ) : زيادةٌ مؤقتة في سرعة نبضات

القلب لانفعال أو إجهاد أو مرض .

(المَخْفِقُ) : الأرضُ المستوية يلمع فيها

السراب .

(المِخْفِقُ) : السيفُ العريض .

(المِخْفَقَةُ) : ما يضرب به من سوط أو نحوه .

* (خَقًا) البرقُ - خَفَقًا ، وخَفَقًا : لَمَعَ . وفي

الحديث : «أنه سأل عن البرق ، فقال : أَخْفَقُوا أم

وميضًا ؟» . - و- الشيءُ : ظهر .

(خَفِيَ) له - خَفَوَةٌ : استتر . ويقال : يأكل

كذا خَفَوَةً .

* (خَفَى) البرقُ - خَفِيًا : لمع خفيفًا معترضًا

السحاب . - و- الشيءُ : أظهره واستخرجه . وفي

الحديث : «أنه كان يخفى صوته بآمين» : يظهر

صوته .

(خَفِيَ) الشيءُ - خَفَاءً ، وخَفِيَّةً ، وخَفِيَّةً :

استتر . ويقال : خَفِيَ عليه ، فهو خَافٍ . وخَفِيٌّ

وهى خافيةٌ . (ج) خَفَايا . ويقال : هو خَفِيٌّ

البطن : ضامره .

(أخْفَى) الشيءُ : ستره وكنمه .

خَفَفَ الثوبُ : رَقِيَ نَسِجُهُ . وخَفَفَ ما به : هَوَّنَه له وروَّحَ عنه . وخَفَفَ عنه : أزال عنه مَشْتَةً .

(تَخَفَّفَ) الشيءُ : صار خفيفًا . - و- من

الشيءِ : أزال بعضه ليقل ثقله . - و- خَفَفًا : لَيْسَه .

(استَخَفَّفَهُ) : طَلَبَ خِفَّتَه . - و- رآه خفيفًا .

- و- استفزه . - و- به : استهان . - و- أهانه .

(التخفيف) : (عند القراء والصرفين) :

التخفيفُ في النطق بالهمزة ؛ وذلك بسقوطها ، أو

بإبدالها حرف مد ، أو ياء ، أو واو ، أو بالنطق

بها بين يين ؛ أى ييسر مخرج الهمزة ، ومخرج الحرف

الذى من حركتها .

(الخَفَافُ) : المتوقد القلب الذكى .

(الخَفَافُ) : صانع الخفاف . - و- يائعهما .

(الخُفُّ) : الخُفُّ للبعير كالخافر للفرس .

- و- ما أصاب الأرض من باطن قدم الإنسان . - و-

ما يُلبَسُ في الرجل من جلد رقيق . وفي المثل :

«رَجَعَ بِخَفِي خُنَيْنٍ» : يُضرب عند اليأس من

الحاجة والرجوع بالخيبة . (ج) خِفاف ،

وأخفاف .

(الخِيفُ) : كلُّ شيءٍ خَفَّ محمله . - و-

الجماعة القليلة .

(الخَفِيفُ) : يقال : هو خفيف الروح :

ظريف . وخفيف القلب : ذكى . وخفيف ذات

اليد : فقير قليل المال والحظ من الدنيا . - و- أحد

بحور الشعر الكثيرة الشيوع قديمًا وحديثًا .

ويؤسس الشطر منه على النحو التالى : فاعِلًا ثُنَّ

مُسْتَفْعٍ لَنْ فاعِلًا ثُنَّ .

* (خَفَقَتِ) الثعلبُ - خَفَقًا : صوتت . - و-

الشيءُ : خَفَقًا ، وخَفَقًا ، وخَفَقَانًا : اضطرب

وتحرك . ويقال : خَفَقَ القلبُ . وخَفَقَ الطائرُ :

طار . فهو خَافِقٌ ، وخَفُوقٌ . - و- مأل . يقال :

خَفَقَ النجمُ ، والشمسُ ، والقمرُ : انحط في

المغرب . ويقال : خَفَقَ فلانٌ : نام . - و- الليلُ :

ذهب أكثره . - و- الحيوانُ : ضَمَّرَ . فهو خَفِقٌ ،

وخَفِقٌ . (ج) خِفافٌ . - و- المكانُ : خلا . - و-

حَرَنْثٌ . وفي الحديث : «أَنَّ نَاقَةَ السَّبْيِ صَلَّى اللَّهُ عَلَيْهِ وَسَلَّمَ خَلَّاتٌ بِهِ يَوْمَ الْحُدَيْبِيَّةِ ، فَقَالُوا : خَلَّاتِ الْقَصْوَاءَ ، فَقَالَ صَلَّى اللَّهُ عَلَيْهِ وَسَلَّمَ : مَا خَلَّاتٌ ، وَمَا هِيَ لَهَا بِخُلُقِي ، وَلَكِنْ حَبَسَهَا حَابِسُ الْفِيلِ .» فَهِيَ خَالِيَةٌ ، وَخُلُوءٌ . وَ- الْإِنْسَانُ خُلُوءًا : لَمْ يَبْرَحْ مَكَانَهُ . فَهُوَ خَالِيَةٌ .

(خَالًا) الْقَوْمُ نَخَالَةً ، وَخِلَاءٌ : تَرَكَوْا شَيْئًا وَأَخَذُوا فِي غَيْرِهِ . وَ- الْقَوْمُ : بَاعَدَهُمْ وَجَانِبَهُمْ . * (خَلَبَ) الشَّيْءُ - خَلَبًا : أَخَذَهُ بِالْمِخْلَبِ . وَ- الْبَيْتُ : قَطَعَهُ . وَ- الْجِلْدُ وَنَحْوُهُ : خَدَشَهُ أَوْ شَقَّهُ بِظَفْرِهِ . وَ- الْحَيَّةُ فَلَانًا : عَضَّتْهُ . وَ- فَلَانًا خَلَبًا ، وَخَلَابًا ، وَخِلَابَةً : خَدَعَهُ وَفَتَنَ قَلْبَهُ . فَهُوَ خَالِبٌ . (ج) خَلْبَاءٌ ، وَخَلْبَةٌ . وَهُوَ أَيْضًا خَلَابٌ ، وَخَلْبُوتٌ . وَهِيَ خَالِبَةٌ . (ج) خَوَالِبٌ . وَهِيَ أَيْضًا : خَلَابَةٌ ، وَخَلُوبٌ ، وَخَلْبُوتٌ ، وَخَلْبَةٌ .

(خَلِبَ) - خَلَبًا : حَمَقَ وَغَرِقَ فِي عَمَلِهِ ، فَهُوَ أَخْلَبٌ ، وَهِيَ خَلْبَاءٌ . (ج) خُلْبٌ . (أَخْلَبَ) الْمَاءُ : صَارَ ذَا حَمَاقَةٍ . (خَالِبَ) فَلَانًا : خَلَبَهُ . (خَلَبَ) الشَّيْءُ : وَشَّاهَ بِصُورِ الْخَالِبِ . وَ- طَيْبَهُ .

(اِخْتَلَبَ) فَلَانًا : خَلَبَهُ . (اِسْتَخْلَبَ) الشَّيْءُ وَالنَّبَاتُ : خَلَبَهُمَا . (الْخِلَابَةُ) : الْخُدَيْمَةُ بِرَقِيقِ الْحَدِيثِ . وَفِي الْحَدِيثِ : «أَنَّ رَسُولَ اللَّهِ صَلَّى اللَّهُ عَلَيْهِ وَسَلَّمَ قَالَ لِرَجُلٍ : إِذَا بَايَعْتَ فَقُلْ لَا خِلَابَةَ» .

(الْمُخْلَبُ) : لُبُّ النَّخْلَةِ . وَ- اللَّيْفُ . وَ- الْحَبْلُ الرَّقِيقُ الصُّلْبُ مِنَ اللَّيْفِ وَالْقَطْنِ وَغَيْرِهِمَا . وَ- الطُّونُ . وَ- وَرَقُ الْكُرْمِ الْقَرِيضُ . وَاحِدَتُهُ : خُلْبَةٌ .

(الْخُلْبُ) : الْمُخْلَبُ . وَ- الظُّفْرُ . وَ- حِجَابٌ مَا بَيْنَ الْقَلْبِ وَالْكَفِّدِ . وَفِي الْمَثَلِ : «أَنْتَ بَيْنَ كَيْدِي وَخِلْبِي» : يُضْرَبُ لِلْعَزِيزِ الَّذِي يُشْفِقُ عَلَيْهِ . وَيُقَالُ : هُوَ يَخْلُبُ نِسَاءً : يَخَادِعُهُنَّ بِرَقِيقِ الْحَدِيثِ فَيُجْلِبُنَّ إِلَيْهِ . (ج) أَخْلَابٌ .

(الْمُخْلَبُ) : السُّحَابُ يَوْمُضُ بَرْقُهُ حَتَّى يَرْجَى مَطَرَهُ ، ثُمَّ يُخْلِفُ وَيَتَفَشَّعُ . وَيُقَالُ : بَرَّقَ خُلْبٌ ، وَابْتَرَّقَ الْمُخْلَبُ [بِالْوَصْفِيَّةِ] ، وَبَرَّقَ خُلْبٌ ، وَبَرَّقَ الْمُخْلَبُ [بِالْإِضَافَةِ] . وَيُشَبَّهُ بِهِ مَنْ يَبْعُدُ وَلَا يُنْجِزُ .

(الْمِخْلَبُ) : ظَفْرُ كُلِّ سَيْحٍ مِنَ الْمَاشِي وَالطَّائِرِ .

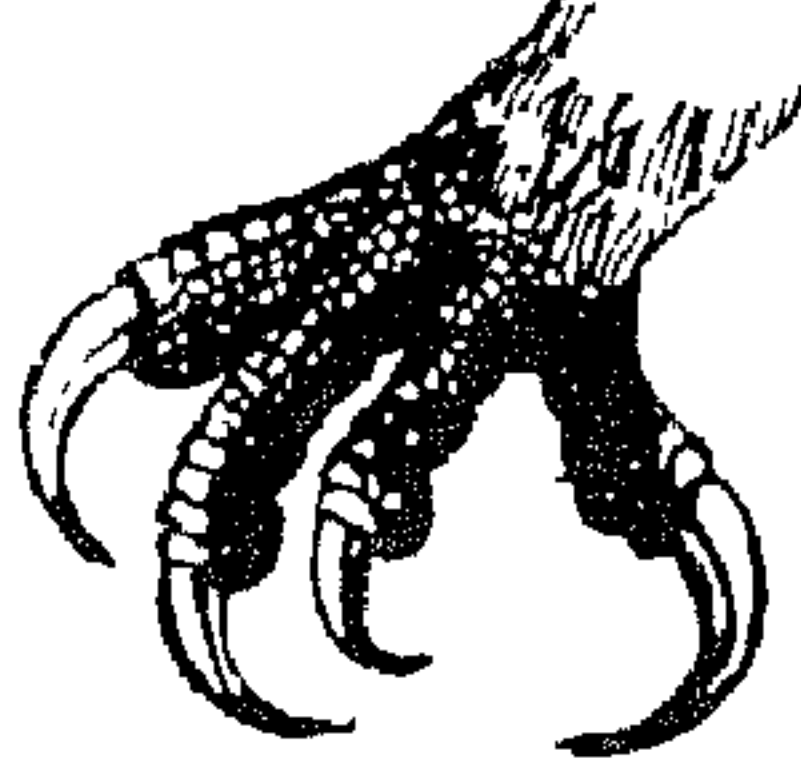

وَ- الْمِنْجَلُ السَّادِحُ لَا أَسْنَانَ لَهُ . (ج) مَخَالِبٌ ، وَمَخَالِبٌ .

* (الْمُخْلَبُوتُ) : الْخَدَاعُ الْمَكَارُ .

* (خَلْبَسَهُ) : فَتَنَ قَلْبَهُ وَذَهَبَ بِهِ . وَيُقَالُ : خَلْبَسَ قَلْبَهُ .

(الْخُلَابِسُ) : الْحَدِيثُ الرَّقِيقُ . وَ- الْكَذِبُ .

(الْخَلَابِيسُ) . الْأَبَاطِيلُ . وَ- الْأَشْيَاءُ لَا نِظَامَ

لَهَا وَلَا تَجْرَى عَلَى اسْتَوَاءٍ . وَ- اللَّفَامُ مِنَ النَّاسِ .

* (خَلْبَصَ) : فَرَّ وَهَرَبَ .

(الْخَلْبُوصُ) : طَائِرٌ أَصْفَرُ مِنَ الْعَصْفُورِ ،

وَلَوْنُهُ كَلَوْنِهِ . وَ- الطُّرَّارُ : [النَّشَّالُ] .

* (خَلَجَ) الشَّيْءُ - خَلَجًا ، وَخُلُوجًا ، وَخَلَجَاتًا : تَحَرَّكَ وَاضْطَرَبَ . وَيُقَالُ : تَخَلَجَتْ عَيْنِي . وَخَلَجَ فِي مَشِيئَتِهِ : تَمَائَلَ وَتَخَلَّعَ . فَهُوَ خَالِجٌ ، وَهِيَ خُلُوجٌ . وَ- الشَّيْءُ ، خَلَجًا : جَذَبَهُ وَانْتَزَعَهُ . وَيُقَالُ : خَلَجَ الرَّضِيعُ : قَطَعَهُ .

وَخَلَجَهُ أَمْرٌ : شَغَلَهُ . وَ- حَرَّكَهُ . وَيُقَالُ : خَلَجَ عَيْنِيهِ وَبِعَيْنِيهِ . وَ- رُمَحَهُ : مَدَّهُ عَنْ جَانِبِهِ .

(خَلِجَ) - خَلَجًا : اشْتَكَى لِحْمَهُ وَعَظْمَهُ مِنْ عَمَلِ عَمَلِهِ ، أَوْ طَوَّلَ مَشْيَ وَتَقَبَّ . وَ- الْحَبَاءُ : فَسَدَتْ نَاجِيَتُهُ أَوْ اعْوَجَّجَتْ . فَهُوَ أَخْلَجٌ ، وَهِيَ خَلَجَاءُ . (ج) خُلَجٌ . وَهُوَ خُلِيجٌ . (ج) خِلَاجٌ .

(أَخْلَجَ) الشَّيْءُ : انْجَذَبَ . وَ- الشَّيْءُ : خَلَجَهُ .

(خَالَجَ) الْأَمْرُ فَلَانًا : نَازَعَهُ مِنْهُ فَيُكْتَرُ . وَ-

فَلَانًا الشَّيْءُ : نَازَعَهُ إِيَّاهُ .

(تَخَلَّجَ) الشَّيْءُ : خَلَجَ . وَ- مِنَ الشَّيْءِ :

تَفَرَّعَ مِنْهُ . وَ- الشَّيْءُ : خَلَجَهُ .

(اِخْتَلَجَ) الشَّيْءُ : خَلَجَ . وَيُقَالُ : اِخْتَلَجَ فِي

صَدْرِي كَذَا : حَطَرَ مَعِ شَيْئًا . وَ- لَحِمَهُ : ضَمَّرَ

وَتَقَبَّضَ . وَ- الشَّيْءُ : خَلَجَهُ . وَيُقَالُ : اِخْتَلَجَ

خَلِيجًا : حَفَرَهُ . وَ- رُمَحَهُ : خَلَجَهُ .

(تَخَلَّجَهُ) : تَجَاذَبَهُ وَتَنَازَعَهُ . وَيُقَالُ :

تَخَلَّجَتُهُ الْهُمُومُ .

(الْخَلِيجُ) : امْتِدَادٌ مِنَ الْمَاءِ مَتَوَعِّلٌ فِي

الْيَابِسِ . (م) . وَ- التَّهْيِيرُ يُقْتَطَعُ مِنَ النَّهْرِ

الْكَبِيرِ إِلَى جِهَةٍ يُتَنَفَّعُ بِهَا . وَ- الْحَبْلُ . (ج) خُلَجٌ ، وَخُلَجَانٌ .

(الْمَخْلَجُ) : الطَّرِيقُ يَتَفَرَّعُ مِنَ الطَّرِيقِ

الْعَامِ . (ج) مَخَالِجٌ . وَفِي الْحَدِيثِ : «تَنَكَّبَ

المَخَالِجُ عَنِ وُضْعِ السَّبِيلِ» .

* (تَخَلَّجَ) الشَّيْءُ : جَعَلَهُ غَيْرَ مُتَضَامٍ . وَ-

الْمَرْأَةُ : أَلْبَسَهَا تَخْلَخَالًا . وَ- الْعَظْمُ : أَخَذَ مَا عَلَيْهِ

مِنَ اللَّحْمِ .

(تَخَلَّجَلُ) : مَطَاوِعُ تَخَلَّجَلَهُ .

(الْمَخْلَخَالُ) : جِلْبَةٌ

كَالسُّورِ تَلْبَسُهَا النِّسَاءُ فِي

أَرْجُلِهِنَّ . (ج) خَلَاخِيلٌ .

ويُقَالُ : ثَوْبٌ خَلَخَالٌ :

رَقِيقٌ .

(الْمَخْلَخَالُ) : الْمَخْلَخَالُ . (ج) خَلَاخِيلٌ .

وَتَوْبٌ خَلَخَلٌ : خَلَخَالٌ .

(الْمُخْلَخَلُ) : مَوْضِعُ الْمَخْلَخَالِ مِنَ السَّاقِ .

* (خَلَدَ) - خُلْدًا ، وَخُلُودًا : دَامَ وَبَقِيَ .

ويُقَالُ : خَلَدَ فِي السِّجْنِ ، وَفِي النَّعِيمِ . وَيُقَالُ :

خَلَدَ فُلَانٌ : أَسَنَّ وَلَمْ يَشَيْبْ . وَ- بِالْمَكَانِ : أَطَالَ

بِهِ الْإِقَامَةَ .

(أَخْلَدَ) فُلَانٌ : أَسَنَّ وَلَمْ يَشَيْبْ . وَ-

بِالْمَكَانِ : تَخَلَّدَ بِهِ . وَ- بِفُلَانٍ : لَزِمَهُ . وَ-

إِلَيْهِ : أَطْمَأَنَّ وَسَكَنَ . وَفِي حَدِيثٍ عَلِيٍّ بِذِمِّ

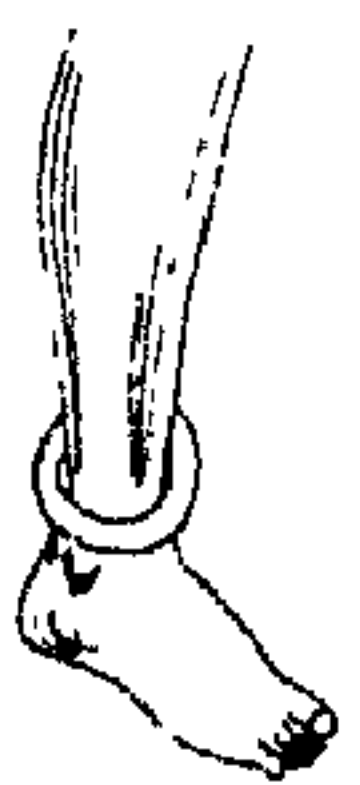

الدنيا : « مَنْ ذَانَ لَهَا وَأَخْلَدَ إِلَيْهَا . و- الشيء : أبقاه وأدامه .

(خَلْدَةٌ) : أخلدته . ويقال : خلدته في السجن : أبقاه فيه . و- الفتاة أو الفتى : حَلَاةٌ سيوار أو قُرْط . وفي التنزيل العزيز : ﴿ يَطُوفُ عَلَيْهِمْ وِلْدَانٌ مُخَلَّدُونَ ﴾ .

(الخُلْدُ) : القبرة . و- الفأرة العمياء .



و- السوار . و- القُرْط . ودار الخُلْدِ : الجنة .

(الخُلْدُ) : البأل والتفس . ومنه يقال : لم يَدْرِ في خَلْدِي كَذَا . (ج) أخلاد .

(الخَلْدَةُ) : القُرْط . (ج) خِلْدَةٌ .

(الخُلُودُ) - دار الخُلُود : الجنة .

(الخَوَالِدُ) : الجبال . و- الصخور . و-

الأنثى .

(المُخَلَّدُ) من الرجال : الذي أبطلت عنه

المشيبي . و- الذي لم تستقط أسنانه من الهرم .

* (خَلَسَ) الشيء - خَلَسًا : استلبه في نُهْزَةٍ ومُخَاتَلَةٍ . ويقال : خَلَسَتْ إِبَاهُ . فهو خَالِسٌ ، وخَلَسٌ . ويقال : هو رَجُلٌ خَلَسَ : شجاعٌ حَذِرٌ .

(خَلَسَ) - خَلَسًا : كان أسمر اللون . فهو

أَخْلَسٌ ، وهي خَلَسَاءُ . (ج) خُلَسٌ . وفي الحديث : « سِرٌّ حَتَّى تَأْتِيَ قِيَابَ قُعْسَا ، ورجالا طُلَسًا ، ونساءً خُلَسًا » .

(أَخْلَسَ) شَعْرَهُ : خالط سواده البياض . فهو

مُخْلِسٌ ، وخَلِيسٌ . و- الأرضُ والنباتُ : خالطَ رَطْبُهُمَا بَيَسُهُمَا . و- الأرضُ : أطلعت شيئاً من النبات .

(خَالَسَتْ) الشيء ، مُخَالَسَةً ، وِجْلَاسًا :

خَلَسَتْ إِبَاهُ . ويقال : خَالَسَ فُلَانًا : انتهر منه فرصةً فأعجبته .

(اخْتَلَسَ) الشيء : خَلَسَهُ .

(تَخَالَسَ) القومُ الشيءَ : تَسَالَبَوْهُ . ويقال : هما يَتَخَالَسَانِ أَنْفُسَهُمَا : يحاولُ كُلُّ الظَّفَرِ بِالْآخَرِ . وهما يتخالسان النظرَ : ينظرُ كُلُّ منهما إلى الآخرِ خِلَاسَةً .

(تَخَلَسَ) الشيءَ : حَلَسَهُ .

(الخَالِيسُ) : يقال : مَوْتُ خَالِيسٌ : يَخْتَلِيسُ النفوسَ على غفلة . وفي الحديث : « بادِرُوا بِالْأَعْمَالِ مَرَضًا حَابِسًا ، أَوْ مَوْتًا خَالِيسًا » .

(الِجْلَاسِيُّ) : يقال : وَلَدٌ جِلَاسِيٌّ : وَلَدٌ بَيْنَ أُبْرَيْنِ أبيضٍ وَأَسْوَدٍ . وِدَجَاجٌ جِلَاسِيٌّ : تولد بين دجاج هندي وفارسي .

(الخَلَسُ) : النباتُ المُخْتَلِطُ رَطْبُهُ بِيَابِسِهِ .

(الخُلَسَةُ) : ما يُخْتَلَسُ . و- الفُرْصَةُ .

(الخَلِيسُ) : يقال : طَعَنَتْهُ خَلِيسٌ : اخْتَلَسَتْهَا الطَّاعِنُ بِحَذْقِهِ . وهو خَلِيسٌ : شجاعٌ حَذِرٌ . (ج) خُلَسٌ .

(الخَلِيسَةُ) : الفريسةُ تُسْتَخْلَصُ من السبعِ ، فتموت قبل أن تُدَكِّي . وفي الحديث : « أنه نبي عن الخليسة » . و- ما يؤخذ سَلْبًا .

* (خَلَصَ) - خُلُوصًا ، وِجْلَاصًا : صفا وزال عنه شوبه . ويقال : خَلَصَ من ورطته : سلم منها ونجا . وخَلَصَ من القومِ : اعتزلهم وانفصل منهم . وفي التنزيل العزيز : ﴿ فَلَمَّا اسْتَيْأَسُوا مِنْهُ خَلَصُوا نَجِيًّا ﴾ . ويقال : خَلَصَ بنفسه . و- إلى

الشيءِ : وَصَلَ . فهو خَالِيسٌ . (ج) خُلَصٌ . (خَلِيسَ) العَظْمُ - خَلِصًا : إذا تشظى في اللحم ؛ وذلك في قصب عظام اليد والرجل .

(أَخْلَصَ) العَظْمُ : كثر نُخَاعُهُ . و- الشيءَ : أَصْفَاهُ ونَقَاهُ من شوبه . ويقال : أَخْلَصَتْهُ النَّصِيحَةُ والحُبُّ ، وَأَخْلَصَهُمَا لَهُ . وَأَخْلَصَ لَكَ الرِّبَاءُ فِيهِ . و- فلانًا : اختارَهُ واختصَّهُ بدخيلة نفسه . و- السَّمْنُ وغيره أخذ خُلَاصَتَهُ .

(خَالَصَتْ) : صافاهُ . ويقال : خالصة الودِّ ،

وخالَصَ اللهُ دِينَهُ . و- الدَّائِرَةُ المَدِينِ : أهرآةٌ من دِينِهِ . (محدثة) .

(خَلَصَ) الشيءَ : صَفَاهُ ونَقَاهُ من شوبه . ويقال : خَلَصَتْهُ اللهُ : نَجَّاهُ من ورطته ونحوها . و- مَيَّزَهُ من غيره .

(تَخَالَصَ) القَوْمُ : تَصَافَوْا .

(تَخَلَصَ) : مطاوع خَلَصَهُ .

(اسْتَخْلَصَهُ) : أَخْلَصَهُ . و- اختارَهُ . و- اخْتَصَّهُ .

(الإِخْلَاصُ) : كَلِمَةٌ الإِخْلَاصُ : كلمة التوحيد ، وسورة الإِخْلَاصُ : قل هو الله أحد . (الخَالِيسُ) : يُقَالُ هو خَالِيسٌ لَكَ : حَلَالٌ . و- من الألوان : ما صَفَا وَنَصَحَ .

(الخَالِصَةُ) : يُقَالُ : هذا الشيءُ خَالِصَةٌ لَكَ :

خاصٌ بك . وفي التنزيل العزيز : ﴿ وَقَالُوا مَا فِي بُطُونِ هَذِهِ الْأَنْعَامِ خَالِصَةٌ لِذُكُورِنَا ﴾ .

(الخَلَاصُ) : ما يُتَخَلَّصُ به من المَحْصُومَةِ .

و- يثل الشيء . ومنه حديث شريح : « أَنَّهُ قَضَى في قوس كسر هارجل بالخالص » . و- أجرة الأجير . (الخِلَاصُ) : رُبٌّ يتخذ من ثمر . و-

ما خَلَصَ من السَّمْنِ إذا طُبِخَ . و- ما أَخْلَصْتَهُ النَّارُ من الذهب والفضة وغيرهما .

(الخَلَاصَةُ) : زُبْدَةُ الشيءِ . وِجْلَاصَةُ الكلامِ : ما استُخْلِصَ فيه معنى العبارة مُجَرَّدًا عن الزوائد والفضول . و- ما يُسْتَخْرَجُ من المادة حاويًا لخصائصها .

(الخَلِصُ) : الخِذْنُ ، يُقَالُ : هو خِلِصِي . (الخُلِصَانُ) : الخَالِصُ من الأُخْدَانِ . (يستوى فيه الواحد والجمع) .

(الخَلِصَةُ) : ذُو الخَلِصَةِ : بيتٌ كان يُدْعَى الكعبةَ إجماعًا لبني خنعم ؛ وسُمِّي كذلك لصنم كان فيه يسمي : الخَلِصَةُ .

(الخُلُوصُ) : رُبٌّ يتخذ من الثمر . و- الثفل

يبقى في أسفل السمن واللبن . (الخَلِيسُ) : من الألوان ونحوها : الخَالِصُ .

(المُخالصةُ) : صكٌ يعترف فيه الدائنُ ببراءة ذمّة المدِين . (محدثه) .

* (خَلَطَ) الشيءَ بالشيءِ - خَلَطًا : ضَمَّهُ إليه . وقد يمكن التَّمييزُ بعد ذلك كما في الخَيْرَاناتِ ، أو لا يمكن كما في بعض المَائِعَاتِ . والقَوْمُ : داغَلَهُمْ .

(خَالَطَهُ) مَخَالَطَةً ، وَجَلَاطًا : مَازَجَهُ . ويقال : خَالَطَهُ الداءُ : خَامَرَهُ . وَخَوَّلَطَ فِي عَقْلِهِ : اضْطَرَبَ عَقْلُهُ .

(خَلَطَ) : يقال : خَلَطَ فِي أَمْرِهِ : أَفْسَدَ فِيهِ . و- الشيءَ بالشيءِ : خَلَطَهُ .

(اخْتَلَطَ) عَقْلُهُ : فَسَدَ . و- الشيءُ بالشيءِ : خَالَطَهُ . ويقال : اخْتَلَطُوا فِي الْحَدِيثِ : اشْتَبَكُوا . وفي المثل : « اخْتَلَطَ الْحَائِرُ بِالرُّبَادِ » : يَضْرِبُ لِلْقَوْمِ يَقْعُونَ فِي التَّخْلِيطِ مِنْ أَمْرِهِمْ .

(تَخَالَطَ) الشَّيْئَانِ : اخْتَلَطَا . و- القَوْمُ فِي الْحَرْبِ : اشْتَبَكُوا .

(الْمِخْلَاطُ) : ما خَالَطَ الشَّيْءَ . و- الشيءُ يُؤَلَّفُ مَعَ أَشْيَاءٍ أُخْرَى . (ج) أَخْلَاطٌ . ويقال :

هذه أَخْلَاطُ الطَّيْبِ ، وَأَخْلَاطُ الدَّوَاءِ . ويقال : رَجُلٌ يَخْلُطُ : مَخْلُطُ النَّسَبِ . و- الأحمق . و-

الْمُتَخَبِّبُ إِلَى النَّاسِ الْمُتَمَلِّقُ . ويقال : أَخْلَاطٌ مِنَ النَّاسِ : مُجْتَمِعُونَ مَخْلُطُونَ . وَأَخْلَاطُ الْإِنْسَانِ

(في الطب القديم) : أَمْزَجَتِ الْأَرْبَعَةُ ، وَهِيَ : الصُّفْرَاءُ ، وَالبَلْغَمُ ، وَالدَّمُ ، وَالسُّودَاءُ

(الْمِخْلَاطُ) : الْمُتَخَبِّبُ إِلَى النَّاسِ الْمُتَمَلِّقُ . (الْمِخْلَاطَةُ) : اسْمٌ مِنَ الْإِخْتِلَاطِ . و- الشَّرِكَةُ .

(الْمِخْلَاطَةُ) : الْعِشْرَةُ . (الْمِخْلَاطُ) : مَا اخْتَلَطَ مِنْ صِنْفَيْنِ أَوْ أَصْنَافٍ .

و- الْمِخْلَاطُ . (لِلرَّاحِدِ وَالْجَمْعِ) . وَيُطْلَقُ عَلَى الشَّرِيكِ ، وَالصَّاحِبِ ، وَالْجَارِ الْمُصَافِي ، وَالزَّوْجِ ،

وَابْنِ الْعَمِّ . (ج) خُلَطَاءٌ ، وَخُلَطٌ . (الْمِخْلَاطُ) : الَّذِي يُخْلَطُ الْأَشْيَاءُ وَيُلَبَّسُهَا

عَلَى السَّامِعِينَ وَالنَّاطِقِينَ بِحَدِيثِهِ وَمَهَارَتِهِ . (ج) مَخَالِيطٌ .

(الْمِخْلَاطُ) : الْخِلَاطُ . (ج) مَخَالِيطٌ .

* (خَلَعَ) الزَّرْعُ - خَلَاعَةً : أَوْزَقَ . وَصَارَ فِي الْحَبِّ . و- سَقَطَ وَرَثَهُ . وَالشَّيْءُ ، خَلَعًا :

نَزَعَهُ . و- عَلَيْهِ ثَوْبُهُ : أَعْطَاهُ إِيَّاهُ . و- الْوَالِي الْعَامِلُ : عَزَلَهُ . و- الشَّعْبُ الْمَلِكُ : أَرْزَلَهُ عَنْ عَرْشِهِ . و- فُلَانٌ أَنْتَهُ : تَبَرَّأَ مِنْهُ حَتَّى لَا يُؤَخِّدَ

بِجَنَابَتِهِ . و- دَابَّتُهُ : أَطْلَقَهَا مِنْ قَيْدِهَا . و- الرَّبِيقَةُ مِنْ عُنُقِهِ : تَقَصَّ عُنُقَهُ . و- يَدُهُ مِنْ طَاعَتِهِ : خَرَجَ مِنْهَا . و- عِدَارُهُ : تَرَكَ الْحَيَاءَ

وَرَكِبَتْ هَوَاهُ . و- امْرَأَتُهُ ، خُلَعًا : طَلَّقَهَا بِنَدِيَةٍ مِنْ مَالِهَا .

(خُلِعَ) : أَصَابَهُ الْخَالِيعُ . (خَلَعَ) - خَلَاعَةً : تَرَكَ الْحَيَاءَ وَرَكِبَ هَوَاهُ . فَهُوَ خَالِيعٌ .

(خَالَعَتْ) زَوْجَهَا : طَلَبَتْ أَنْ يَطْلُقَهَا بِنَدِيَةٍ مِنْ مَالِهَا . و- فُلَانٌ فُلَانًا : قَامَرَهُ .

(خَلَعَهُ) : خَلَعَهُ . (تَخَالَعَ) الزَّوْجَانِ : اتَّفَقَا عَلَى الصُّلَاحِ بِنَدِيَةٍ . و- الْقَوْمُ : تَقَضُّوا الْعَهْدَ بَيْنَهُمْ .

(تَخَلَّعَ) : تَفَكَّكَ . ويقال : تَخَلَّعَ فِي مَشْيِهِ : هَزَّ مَنَكِبَيْهِ وَيَدَيْهِ وَأَشَارَ بِهِمَا . و- الْقَوْمُ : تَسَلَّلُوا وَذَهَبُوا . و- فِي الشَّرَابِ : انْهَمَكَ فِيهِ وَلَا زَمَهُ .

(اخْتَلَعَ) الشَّيْءَ : خَلَعَهُ . ويقال : اخْتَلَعَ مَالَ فُلَانٍ : أَخَذَهُ . و- الزَّوْجَةُ : طَلَّقَتْ بِنَدِيَةٍ مِنْ مَالِهَا .

(اخْتَلَعَ) : مَطَاوَعَ خَلَعَهُ . و- مِنَ الشَّيْءِ : خَرَجَ مِنْهُ . (الْخَالِيعُ) : الْمَطْلُوعَةُ مِنْ زَوْجِهَا بِنَدِيَةٍ . (ج) خَوَالِيعٌ . و- النَّوَاءُ الْعُرْقُوبُ . وَجُنٌّ خَالِيعٌ :

شَدِيدٌ . وَشَجَرٌ خَالِيعٌ : هَشِيمٌ سَاقِطٌ . (الْخُلَاعُ) : شَبِيهُ الْجُنُونِ . و- فَرْعٌ يُسَبَّبُ الْوَسْوَاسُ .

(الْمَخْلَعُ) : تَحْوِيلُ الْمَفْصِلِ عَنْ مَوْضِعِهِ مِنْ غَيْرِ بَيْنُونَةٍ . و- اللَّحْمُ تُخْلَعُ عِظَامُهُ وَيَطْبَخُ وَيُبَزَّرُ ثُمَّ يَوْضَعُ فِي وَعَاءٍ مِنْ جِلْدٍ وَيَحْمَلُ فِي السُّفْرِ .

(الْمَخْلَعُ) : أَنْ يَطْلُقَ الرَّجُلُ زَوْجَتَهُ عَلَى بِنَدِيَةٍ مِنْهَا .

(الْمَخْلَعَةُ) : حَيَارُ الْمَالِ . و- الْمَخْلَعُ . و- الضَّعْفُ . (ح) خُلِعَ . (الْمَخْلَعَةُ) : مَا تَخْلَعُهُ مِنَ الثِّيَابِ وَخَوَاهَا .

وَيُقَالُ : خَلَعَ عَلَيْهِ يَخْلَعُهُ : أَعْطَاهُ أَوْ أَلْبَسَهُ إِيَّاهَا . و- حَيَارُ الْمَالِ . (ج) خُلِعَ . (الْمَخْلَعُ) : حَيَارُ الْمَالِ . و- حَيَارُ الْمَالِ . (ج) خُلِعَ .

(الْمَخْلَعُ) : حَيَارُ الْمَالِ . و- حَيَارُ الْمَالِ . (ج) خُلِعَ . (الْمَخْلَعُ) : حَيَارُ الْمَالِ . و- حَيَارُ الْمَالِ . (ج) خُلِعَ .

(الْمَخْلَعُ) : حَيَارُ الْمَالِ . و- حَيَارُ الْمَالِ . (ج) خُلِعَ . (الْمَخْلَعُ) : حَيَارُ الْمَالِ . و- حَيَارُ الْمَالِ . (ج) خُلِعَ .

(الْمَخْلَعُ) : حَيَارُ الْمَالِ . و- حَيَارُ الْمَالِ . (ج) خُلِعَ . (الْمَخْلَعُ) : حَيَارُ الْمَالِ . و- حَيَارُ الْمَالِ . (ج) خُلِعَ .

(الْمَخْلَعُ) : حَيَارُ الْمَالِ . و- حَيَارُ الْمَالِ . (ج) خُلِعَ . (الْمَخْلَعُ) : حَيَارُ الْمَالِ . و- حَيَارُ الْمَالِ . (ج) خُلِعَ .

(الْمَخْلَعُ) : حَيَارُ الْمَالِ . و- حَيَارُ الْمَالِ . (ج) خُلِعَ . (الْمَخْلَعُ) : حَيَارُ الْمَالِ . و- حَيَارُ الْمَالِ . (ج) خُلِعَ .

مِنْهَا . (الْمَخْلَعَةُ) : حَيَارُ الْمَالِ . و- الْمَخْلَعُ . و- الضَّعْفُ . (ح) خُلِعَ .

(الْمَخْلَعَةُ) : مَا تَخْلَعُهُ مِنَ الثِّيَابِ وَخَوَاهَا . وَيُقَالُ : خَلَعَ عَلَيْهِ يَخْلَعُهُ : أَعْطَاهُ أَوْ أَلْبَسَهُ إِيَّاهَا .

و- حَيَارُ الْمَالِ . (ج) خُلِعَ . (الْمَخْلَعُ) : حَيَارُ الْمَالِ . و- حَيَارُ الْمَالِ . (ج) خُلِعَ .

(الْمَخْلَعُ) : حَيَارُ الْمَالِ . و- حَيَارُ الْمَالِ . (ج) خُلِعَ . (الْمَخْلَعُ) : حَيَارُ الْمَالِ . و- حَيَارُ الْمَالِ . (ج) خُلِعَ .

(الْمَخْلَعُ) : حَيَارُ الْمَالِ . و- حَيَارُ الْمَالِ . (ج) خُلِعَ . (الْمَخْلَعُ) : حَيَارُ الْمَالِ . و- حَيَارُ الْمَالِ . (ج) خُلِعَ .

(الْمَخْلَعُ) : حَيَارُ الْمَالِ . و- حَيَارُ الْمَالِ . (ج) خُلِعَ . (الْمَخْلَعُ) : حَيَارُ الْمَالِ . و- حَيَارُ الْمَالِ . (ج) خُلِعَ .

(الْمَخْلَعُ) : حَيَارُ الْمَالِ . و- حَيَارُ الْمَالِ . (ج) خُلِعَ . (الْمَخْلَعُ) : حَيَارُ الْمَالِ . و- حَيَارُ الْمَالِ . (ج) خُلِعَ .

(الْمَخْلَعُ) : حَيَارُ الْمَالِ . و- حَيَارُ الْمَالِ . (ج) خُلِعَ . (الْمَخْلَعُ) : حَيَارُ الْمَالِ . و- حَيَارُ الْمَالِ . (ج) خُلِعَ .

(الْمَخْلَعُ) : حَيَارُ الْمَالِ . و- حَيَارُ الْمَالِ . (ج) خُلِعَ . (الْمَخْلَعُ) : حَيَارُ الْمَالِ . و- حَيَارُ الْمَالِ . (ج) خُلِعَ .

(الْمَخْلَعُ) : حَيَارُ الْمَالِ . و- حَيَارُ الْمَالِ . (ج) خُلِعَ . (الْمَخْلَعُ) : حَيَارُ الْمَالِ . و- حَيَارُ الْمَالِ . (ج) خُلِعَ .

(الْمَخْلَعُ) : حَيَارُ الْمَالِ . و- حَيَارُ الْمَالِ . (ج) خُلِعَ . (الْمَخْلَعُ) : حَيَارُ الْمَالِ . و- حَيَارُ الْمَالِ . (ج) خُلِعَ .

(الْمَخْلَعُ) : حَيَارُ الْمَالِ . و- حَيَارُ الْمَالِ . (ج) خُلِعَ . (الْمَخْلَعُ) : حَيَارُ الْمَالِ . و- حَيَارُ الْمَالِ . (ج) خُلِعَ .

(الْمَخْلَعُ) : حَيَارُ الْمَالِ . و- حَيَارُ الْمَالِ . (ج) خُلِعَ . (الْمَخْلَعُ) : حَيَارُ الْمَالِ . و- حَيَارُ الْمَالِ . (ج) خُلِعَ .

(الْمَخْلَعُ) : حَيَارُ الْمَالِ . و- حَيَارُ الْمَالِ . (ج) خُلِعَ . (الْمَخْلَعُ) : حَيَارُ الْمَالِ . و- حَيَارُ الْمَالِ . (ج) خُلِعَ .

(الْمَخْلَعُ) : حَيَارُ الْمَالِ . و- حَيَارُ الْمَالِ . (ج) خُلِعَ . (الْمَخْلَعُ) : حَيَارُ الْمَالِ . و- حَيَارُ الْمَالِ . (ج) خُلِعَ .

(الْمَخْلَعُ) : حَيَارُ الْمَالِ . و- حَيَارُ الْمَالِ . (ج) خُلِعَ . (الْمَخْلَعُ) : حَيَارُ الْمَالِ . و- حَيَارُ الْمَالِ . (ج) خُلِعَ .

(الْمَخْلَعُ) : حَيَارُ الْمَالِ . و- حَيَارُ الْمَالِ . (ج) خُلِعَ . (الْمَخْلَعُ) : حَيَارُ الْمَالِ . و- حَيَارُ الْمَالِ . (ج) خُلِعَ .

(الْمَخْلَعُ) : حَيَارُ الْمَالِ . و- حَيَارُ الْمَالِ . (ج) خُلِعَ . (الْمَخْلَعُ) : حَيَارُ الْمَالِ . و- حَيَارُ الْمَالِ . (ج) خُلِعَ .

(الْمَخْلَعُ) : حَيَارُ الْمَالِ . و- حَيَارُ الْمَالِ . (ج) خُلِعَ . (الْمَخْلَعُ) : حَيَارُ الْمَالِ . و- حَيَارُ الْمَالِ . (ج) خُلِعَ .

(الْمَخْلَعُ) : حَيَارُ الْمَالِ . و- حَيَارُ الْمَالِ . (ج) خُلِعَ . (الْمَخْلَعُ) : حَيَارُ الْمَالِ . و- حَيَارُ الْمَالِ . (ج) خُلِعَ .

(الْخَلْفُ) : العوضُ والبديل . - الولد الصالح .
 (الْخِلْفَةُ) : الاختلاف . يقال : القومُ خِلْفَةٌ : مختلفون . وأبناؤُه خِلْفَةٌ : نصف ذكور ، ونصف إناث . - ما عُلِقَ خَلْفَ الرَّاكِبِ . - ما يجيء بعد الشيء ، كالغصن ينبُثُ في جذع الشجرة بعد يئسه . - ما يُرَقِّعُ به الثوبُ إذا بلى . - بَيِّتُهُ كل شيء . يقال : أكل طعاماً فبقيت في فيه خِلْفَةٌ . وبقيت خِلْفَةٌ من النهار ، وفي الإناءِ خِلْفَةٌ من ماء . - فسأد المعدة من الطعام : الهبضة . يقال : أخذته خِلْفَةٌ .
 (الْخُلْفَةُ) : الخِلافُ . - العيبُ والفساد . - من الطعام : آخر طعمه .
 (الْخَلْفِيَّةُ) في الرسم والتصوير والمسرح : كل ما يظهر في الساحة الخلفية من الصورة أو المنظر . (ج) .
 (الْخَلِيفُ) : الطريقُ ، أو الطريقُ بين جبلين . - ما تحت الإبط من الناقة . - الثوبُ يبلى وسطه فيرقع . (ج) خُلْفٌ . - المتخلف . - المستخلف . (ج) خُلْفَاءُ .
 (الْخِلِيفَةُ) : المستخلفُ . - السلطانُ الأعظمُ . (الهاء للمبالغة) . (ج) خُلْفَاءُ ، ومخلافٌ .
 (المُخَالَفَةُ) : هي الجريمة التي يُعاقب عليها القانون أساساً بالحبس الذي لا يزيد على أسبوع أو الغرامة التي لا تزيد على جنيه مصري . (ج) .
 (المُخَالَفُ) : الكثيرُ الإخلاف . - الكورةُ (وهي كالمديرية أو المحافظة في الاصطلاح الحديث) . (ج) مَخَالِفٌ .
 (المُخَلَّفَةُ) : الأرضُ يكبر فيها شجرُ الخِلاف . (ج) مَخَالِفٌ .
 * (خَلَقَ) الثوبُ والجلدُ وغيرهما - خُلِقَ : وقاسه على ما يريد قبل العمل . ويقال : فلانٌ يَخْلُقُ ثم يَفْرِي : يقرر الأمر ثم يُمضيه . - اللهُ العالمُ :

(التَّخَالِيفُ) : الألوانُ المُخْتَلِفَةُ .
 (التَّخَلُّفُ) - (في علم النفس) : بَطْءٌ في التحوُّ العقليِّ للطَّمل حين يقبل الذكاء عن حدِّ السَّواء ، دون أن يوصف الطَّمل بأنه ضعيف . (ج) .
 (الْمَخَالِفُ) : يقال : أصبح فلانٌ خالِفاً : ضعيفاً لا يشتهي الطعام . ورجلٌ خالِفٌ : كثيرُ الخِلاف . (ج) خوالِفٌ .
 (الْمَخَالِفَةُ) : العمودُ من أعمدة البيت في مؤخره . - القاعدةُ في الدار من النساء . - المتخلفُ عن القوم في العزوة . - الكثيرُ الخِلاف . - الفاسدُ من الناس . - الذي لا غناء عنده ولا خير فيه . (الهاء للمبالغة) . (ج) خوالِفٌ .
 (الخِلافُ) : شجرُ الصَّقِصاف . ويقال : جاء خِلافه : بعده . وفي التنزيل العزيز : ﴿ وَإِذَا لَا يَلْبُثُونَ خِلافَكَ إِلَّا قَلِيلًا ﴾ .
 (الخِلَافَةُ) : الإمامةُ . - الإمامةُ .
 (الْخَلْفُ) : الظُّهْرُ . - آلةٌ يُنقر بها الحشَبُ . - حدُّ الفأس ، أو رأسُ الفأس والموسى ونحوهما . - القرنُ يأتي بعد القرن . - الولدُ الطَّالِحُ . وفي التنزيل العزيز : ﴿ فَخَلَفَ مِنْ بَعدِهِمْ خَلْفٌ أَضَاعُوا الصَّلَاةَ وَاتَّبَعُوا الشُّهُواتِ ﴾ . - الردىءُ من القول . وفي المثل : «سَكَتَ الْفَأْ ، ونطق خَلْفًا» : يضرب للرجل يُطيل الصمت ، فإذا تكلم تكلم بالخطأ . - مخبئ الدوابِّ خلف البيت . (ج) أَخْلَافٌ ، وخُلُوفٌ . - ضيئُ قَدَامٍ ، (مؤنثة) يكون ظرفاً ، وقد يخرج عن الظرفية فيتصرف .
 (الْخُلْفُ) الاختلافُ : - (في علم الفلسفة) : المُحال الذي يُناقى المنطق ، ويخالف المعقول . (ج) .
 (الْخِلْفُ) : المُخْتَلِفُ . يقال : رجلان خِلْفان ، وامرأتان خِلْفان . - أقصَرَ الأضلاع وأرقها . - حَلَمَةُ الضَّرْعِ . - ضَرْعُ الناقة . (ج) أَخْلَافٌ ، وخُلُوفٌ .

كان أحوال العيين . فهو أخلف ، وهي خِلْفَاءُ . (ج) خُلْفٌ . - الناقةُ : حَمَلَتْ . فهي خِلْفَةٌ . (ج) خِلْفَاتٌ ، وخِلْفٌ .
 (أَخْلَفَ) الزرعُ والشجرُ : ظهر فيه ورقٌ بعد ورقٍ قد تناثر ، أو ثمرٌ بعد ثمرٍ . وفي حديث خزيمَةَ السُّلَمِيِّ في ذكر الخِصب بعد الجذب : «حتى آل السُّلَمِيُّ ، وأخلف الخُزَامي» . - الطائرُ : تَبَّتْ له ريشٌ بعد ريش . - فلانٌ لنفسه : جعل شيئاً بدل آخر ذهب منه . وفي الدعاء : «أخلف الله لك وعليك خيراً» . - والشجرُ : لم يُثمر . - العَيْثُ : أطمع في الثرول ثم تكص عنه . - الشيءُ : تَغَيَّرَ وفسد . - الشيءُ : جَعَلَهُ خَلْفَهُ . يقال : أخلف يده إلى الشيء : أرسلها ليأخذه من خلفه . - وعده : لم يف به .
 (مَخَالَفٌ) عه مخالفة ومخالفاً : تخلف . وفي الحديث : «فخالف عتاً عليٌّ والزبير» . - إلى الشيء : أتاه من خلفه . - عن الأمر : خرج . وفي التنزيل العزيز : ﴿ فَلْيَحْذَرِ الَّذِينَ يُخَالِفُونَ عَنْ أَمْرِهِ أَنْ تُصِيبَهُمْ فِتْنَةٌ أَوْ يُصِيبَهُمْ عَذَابٌ أَلِيمٌ ﴾ . ويقال : خالفه إلى الأمر : قصده بعد ما نهاه عنه . وفي التنزيل العزيز : ﴿ وَمَا أُرِيدُ أَنْ أَمْلَأَكُمُ إِلَى مَا أَنهَأَكُمُ عَنْهُ ﴾ . - الشيءُ : ضادَةٌ . ويقال : خالف بين الشيئين . - غايته .
 (تَخَلَّفَ) بناقته : صرَّ خِلْفًا واحداً من أخلافها . - فلاناً : أخره . - جعله خَلْفَهُ . - جعله خِلْفَتَهُ .
 (تَخَلَّفَ) : تضاداً .
 (تَخَلَّفَ) : مطاوع خَلْفَهُ . - القومُ : جازهم وتركهم خَلْفَهُ .
 (اخْتَلَفَ) الشيطان : لم يتفقاً . - لم يتساويا . - فلانٌ : أصابته رقة بطن : هبضة . - إلى المكان : تردد . - الشيءُ : جعله خَلْفَهُ . - أخذهُ من خلفه . - فلاناً : كان خِلْفَتَهُ .
 (استخلفه) : جعله خِلْفَتَهُ .

يُخَلِّقُ المرءُ بها . (ج) خَلِيقٌ ، وخَلِيقٌ . و- الناسُ .

(المَخْلُوقَةُ) : يقال : هو مَخْلُوقَةٌ للخير ، وبالخير ، ومن الخير : مَجْدَرَةٌ له . (مستوى فيه الجمع والمؤنث) .

(المَخْلُوقَةُ) : يقال : قصيدة مَخْلُوقَةٌ : منحولة إلى غير قائلها .

* (خَلَّ) : خَلًّا ، وخَلُولًا : صار فيه خَلَلٌ . ويقال : خَلَّ العسكرُ : كان غيرَ مُتَضَامٍ . و- لحمُهُ : قَلَّ ونَحَفَ . و- فلانٌ : انقَرَّ واحتاج .

ويقال : خَلَّ إليه . و- في دعائه : خَصَصَ . و- الإبلُ : خَلًّا : حوَّها إلى الخُلَّةِ لترعاها . و- الشيءُ : ثَقَبَهُ ونَفَذَهُ . و- أسنانهُ : نَقَّها مما بها

بِخِلَالٍ . و- الكساءُ وغيره : جمع أطرافه بِخِلَالٍ . ويقال : خَلَّ ثوبُهُ عليه . و- فلانًا بالرمح : طَعَنَهُ به . و- الفصيلُ : جعل في لسانيه أو أنقعه الخِلَالُ .

(أَخْلَل) : رَعَثَ إبْلُهُ الخُلَّةُ . و- الأرضُ : كثرت فيها الخُلَّةُ . و- النخلةُ : أَطْلَعَت الخِلَالُ . و- أساءت الخَمَلُ . و- بالمكان

وبمركزه وغيره : غابَ عنه وتركه . و بالشيء : أَجْحَفَ وَقَصَّرَ فيه . ويقال : أَخْلَل الوالي بالثغور قَلَّل الجندي بها . وَأَخْلَل فلانٌ : لم يَف له ولم يُعِنهُ .

و- فلانٌ : انقَرَّ . و- الإبلُ : حوَّها إلى الخُلَّةِ ورعاها فيها . فهو مُخِلِّلٌ . وفي المثل : « جاؤوا مُخِلِّينَ فلاقوا حَمَضًا » : يضرب للرجل يتوعد فيلاق مَنْ هو أشدُّ منه . و- فلانًا إلى كذا : أَخَوَّجَهُ إليه . يقال : ما أَخَلَّكَ اللهُ إلى هذا .

(خَالَه) مُخَالَةً ، وبخِلَالٍ : صادقُه . ويقال : خَالَه [بفك الإدغام] .

(خَلَّل) الشرابُ : فَسَدَ وَحَمَضَ . و- صار خَلًّا . و- الحَمَرُ : جعلها خَلًّا . و- البُسْرُ وغيره : وضعه في الشمس ثم نَضَحَهُ بالخَلِّ ثم وضعه في جِرَّةٍ . و- فلانٌ : اتخذ خَلًّا . و- بين الشيعين . فَرَجَ . و- اللحية والأصابع : أسال

أو القُبْحُ . (الأخلاقِي) : هو ما يَتَّفِقُ وقواعد الأخلاق أو قواعد السلوك المقررة في المجتمع . (مج) وعكسه : لا أخلاقِي . (مج) .

(الأخلاقِي) : يقال : شيءٌ أَخْلَقَ : مُصَنَعَت لا يؤثر فيه شيءٌ . وهو أَخْلَقَ من المال : خِلْوٌ عارٍ . وهو أَخْلَقَ بكذا : أَجْدَرُ . (الخَالِقُ) : اسمٌ من أسماء الله تعالى . و- المبتدع الشيء المخرعه على غير مثالٍ سبق . ويقال : رَجُلٌ خَالِقٌ : صانعٌ . (الخَلِيقُ) : الحِطُّ والنصيب من الخير . وفي التنزيل العزيز : ﴿ وَلَقَدْ عَلِمُوا لَمَنِ اشْتَرَاهُ مَا لَهُ فِي الآخِرَةِ مِنْ خَلَقٍ ﴾ . (الخِلَاقُ) : ضربٌ من الطيب ، أعظمُ أجزائه الزعفران . (الخَلِيقَةُ) : يقال : مُضَيَّبَةٌ خَلِيقَةٌ : لانبات بها . وخالِقَةُ الشيءِ : مُسْتَوَاهُ ، وما أملاست منه . ويقال : خَلِيقَةُ الجنبه ، وخالِقَةُ الظهر . و- السماءُ . (ج) خَلِيقَاتُ . (الخَلِيقُ) : المَخْلُوقُ . و- الناسُ . و- كل شيءٍ مُمْلَسٌ . (ج) خَلِيقٌ . (الخَلِيقُ) : البالي من الثياب والجلد وغيرها . (مستوى فيه المذكر والمؤنث) . وفي المثل : « لا جديد لمن لا خَلِيقَ له » . يُضْرَبُ لمن لا يعتز بماضيه . (ج) خَلِيقَان ، وأخلاق . ويقال أيضًا : ثوبٌ أخلاقٌ . (الخَلِيقُ) : حالٌ للنفس راسيخة تصدر عنها الأفعال من خيرٍ أو شرٍّ من غير حاجةٍ إلى فكرٍ ورويةٍ . (مج) . (ج) أخلاقٌ . (الخَلِيقَةُ) : يقال : سَخَابَةٌ خَلِيقَةٌ : مستوية مُجَيَّبَةٌ للمطر . (الخَلِيقَةُ) : الفِطْرَةُ . ويقال : عَيْبٌ خَلِيقِيٌّ : موجودٌ من أصل الخَلِيقَةِ ، وليس بعارض . (الخَلِيقُ) : الخِلَاقُ . (الخَلِيقَةُ) : كلُّ مَخْلُوقٍ . و- الطبيعة التي

صنعه وأبدعه . ويقال : خَلَقَ فلان الشيء . وخلق القول : افتراه . وفي التنزيل العزيز : ﴿ إِنَّمَا تَعْبُدُونَ مِنْ دُونِ اللَّهِ أَوْثَانًا وَتَخْلُقُونَ إِفْكًا ﴾ . و- الشيءُ : مَلَسَهُ وَلَيَّنَهُ .

(خَلِيقٌ) الثوبُ والجلدُ وغيرهما - خَلَقًا : بَلَى . و- الشيءُ : أملاستُ ولانٌ : فهو أَخْلَقَ ، وهي خَلِيقَاءُ . (ج) خَلِيقٌ . (خَلِيقٌ) الثوبُ والجلدُ وغيرهما - خَلِيقَةٌ : بَلَى . و- الشيءُ : أملاستُ ولانٌ . و- فلانٌ بكذا ، وله : جَدَرٌ . فهو خَلِيقٌ : جديره ، كأنما خَلِيقٌ له وطبع عليه . (ج) خَلِيقَاءُ . وهي خَلِيقَةٌ . (ج) خَلِيقٌ . و- فلانٌ : حَسَنَ خَلْفَهُ وتم . فهو وهي خَلِيقٌ .

(أَخْلَقَ) الثوبُ والجلدُ وغيرهما : بَلَى . و- فلانٌ : صارت مَلابِسُهُ أَخْلَاقًا . ويقال : أَخْلَقَ شبابُ فلانٍ : وُلَّى . والشيءُ : أَبْلَاهُ . و- فلانًا : أعطاه ثوبًا خَلِيقًا . ويقال : أَخْلَقَهُ ثوبًا . و- السائلُ ماءً وجهه : بَدَّلَهُ في السؤال . (أَخْلَقَ بِهِ ، وما أَخْلَقَهُ) : يقال : أَخْلَقَ بِهِ ، وما أَخْلَقَهُ أَنْ يفعلَ كذا : ما أَجْدَرَهُ وَأَوْلَاهُ . (خالِقُهُ) مخالِقَةٌ ، وبخِلَاقًا : عاشره على أخلاقه .

(خَلَقَهُ) : مَلَسَهُ وَسَوَّاهُ . و- أتمَّ خَلْفَهُ . و- طيَّبه بالخَلِيقِ . (اختَلَقَ) الشيءُ : أتمَّ خلقه . و- القولُ : افتراه واخترعه . (تَخَلَّقَ) : تكلف أن يظهر من خلقه خلاف ما يتطوى عليه . و- بِخَلِيقٍ كذا : تطبَّع به . و- القولُ : خَلَفَهُ .

(اخْتَلَقَ) الثوبُ والجلدُ وغيرهما : بَلَى . و- الشيءُ : أملاستُ ولانٌ واستوى . و- قاربَ . يقال : اخْتَلَقَتِ السحابةُ أن تُمَطِّرَ . ويقال : اخْتَلَقَ بعد تفرُّقٍ : تبيأً وتجمع . (الأخلاقُ) - (علم الأخلاق) : علمٌ موضوعه أحكامٌ قبيية تتعلق بالأعمال التي تُوصف بالحسن

أو القُبْحُ . (الأخلاقِي) : هو ما يَتَّفِقُ وقواعد الأخلاق أو قواعد السلوك المقررة في المجتمع . (مج) وعكسه : لا أخلاقِي . (مج) .

(الأخلاقِي) : يقال : شيءٌ أَخْلَقَ : مُصَنَعَت لا يؤثر فيه شيءٌ . وهو أَخْلَقَ من المال : خِلْوٌ عارٍ . وهو أَخْلَقَ بكذا : أَجْدَرُ . (الخَالِقُ) : اسمٌ من أسماء الله تعالى . و- المبتدع الشيء المخرعه على غير مثالٍ سبق . ويقال : رَجُلٌ خَالِقٌ : صانعٌ . (الخَلِيقُ) : الحِطُّ والنصيب من الخير . وفي التنزيل العزيز : ﴿ وَلَقَدْ عَلِمُوا لَمَنِ اشْتَرَاهُ مَا لَهُ فِي الآخِرَةِ مِنْ خَلَقٍ ﴾ . (الخِلَاقُ) : ضربٌ من الطيب ، أعظمُ أجزائه الزعفران . (الخَلِيقَةُ) : يقال : مُضَيَّبَةٌ خَلِيقَةٌ : لانبات بها . وخالِقَةُ الشيءِ : مُسْتَوَاهُ ، وما أملاست منه . ويقال : خَلِيقَةُ الجنبه ، وخالِقَةُ الظهر . و- السماءُ . (ج) خَلِيقَاتُ . (الخَلِيقُ) : المَخْلُوقُ . و- الناسُ . و- كل شيءٍ مُمْلَسٌ . (ج) خَلِيقٌ . (الخَلِيقُ) : البالي من الثياب والجلد وغيرها . (مستوى فيه المذكر والمؤنث) . وفي المثل : « لا جديد لمن لا خَلِيقَ له » . يُضْرَبُ لمن لا يعتز بماضيه . (ج) خَلِيقَان ، وأخلاق . ويقال أيضًا : ثوبٌ أخلاقٌ . (الخَلِيقُ) : حالٌ للنفس راسيخة تصدر عنها الأفعال من خيرٍ أو شرٍّ من غير حاجةٍ إلى فكرٍ ورويةٍ . (مج) . (ج) أخلاقٌ . (الخَلِيقَةُ) : يقال : سَخَابَةٌ خَلِيقَةٌ : مستوية مُجَيَّبَةٌ للمطر . (الخَلِيقَةُ) : الفِطْرَةُ . ويقال : عَيْبٌ خَلِيقِيٌّ : موجودٌ من أصل الخَلِيقَةِ ، وليس بعارض . (الخَلِيقُ) : الخِلَاقُ . (الخَلِيقَةُ) : كلُّ مَخْلُوقٍ . و- الطبيعة التي

صنعه وأبدعه . ويقال : خَلَقَ فلان الشيء . وخلق القول : افتراه . وفي التنزيل العزيز : ﴿ إِنَّمَا تَعْبُدُونَ مِنْ دُونِ اللَّهِ أَوْثَانًا وَتَخْلُقُونَ إِفْكًا ﴾ . و- الشيءُ : مَلَسَهُ وَلَيَّنَهُ . (خَلِيقٌ) الثوبُ والجلدُ وغيرهما - خَلَقًا : بَلَى . و- الشيءُ : أملاستُ ولانٌ : فهو أَخْلَقَ ، وهي خَلِيقَاءُ . (ج) خَلِيقٌ . (خَلِيقٌ) الثوبُ والجلدُ وغيرهما - خَلِيقَةٌ : بَلَى . و- الشيءُ : أملاستُ ولانٌ . و- فلانٌ بكذا ، وله : جَدَرٌ . فهو خَلِيقٌ : جديره ، كأنما خَلِيقٌ له وطبع عليه . (ج) خَلِيقَاءُ . وهي خَلِيقَةٌ . (ج) خَلِيقٌ . و- فلانٌ : حَسَنَ خَلْفَهُ وتم . فهو وهي خَلِيقٌ .

(أَخْلَقَ) الثوبُ والجلدُ وغيرهما : بَلَى . و- فلانٌ : صارت مَلابِسُهُ أَخْلَاقًا . ويقال : أَخْلَقَ شبابُ فلانٍ : وُلَّى . والشيءُ : أَبْلَاهُ . و- فلانًا : أعطاه ثوبًا خَلِيقًا . ويقال : أَخْلَقَهُ ثوبًا . و- السائلُ ماءً وجهه : بَدَّلَهُ في السؤال . (أَخْلَقَ بِهِ ، وما أَخْلَقَهُ) : يقال : أَخْلَقَ بِهِ ، وما أَخْلَقَهُ أَنْ يفعلَ كذا : ما أَجْدَرَهُ وَأَوْلَاهُ . (خالِقُهُ) مخالِقَةٌ ، وبخِلَاقًا : عاشره على أخلاقه .

(خَلَقَهُ) : مَلَسَهُ وَسَوَّاهُ . و- أتمَّ خَلْفَهُ . و- طيَّبه بالخَلِيقِ . (اختَلَقَ) الشيءُ : أتمَّ خلقه . و- القولُ : افتراه واخترعه . (تَخَلَّقَ) : تكلف أن يظهر من خلقه خلاف ما يتطوى عليه . و- بِخَلِيقٍ كذا : تطبَّع به . و- القولُ : خَلَفَهُ .

(اخْتَلَقَ) الثوبُ والجلدُ وغيرهما : بَلَى . و- الشيءُ : أملاستُ ولانٌ واستوى . و- قاربَ . يقال : اخْتَلَقَتِ السحابةُ أن تُمَطِّرَ . ويقال : اخْتَلَقَ بعد تفرُّقٍ : تبيأً وتجمع . (الأخلاقُ) - (علم الأخلاق) : علمٌ موضوعه أحكامٌ قبيية تتعلق بالأعمال التي تُوصف بالحسن

أو القُبْحُ . (الأخلاقِي) : هو ما يَتَّفِقُ وقواعد الأخلاق أو قواعد السلوك المقررة في المجتمع . (مج) وعكسه : لا أخلاقِي . (مج) .

(الأخلاقِي) : يقال : شيءٌ أَخْلَقَ : مُصَنَعَت لا يؤثر فيه شيءٌ . وهو أَخْلَقَ من المال : خِلْوٌ عارٍ . وهو أَخْلَقَ بكذا : أَجْدَرُ . (الخَالِقُ) : اسمٌ من أسماء الله تعالى . و- المبتدع الشيء المخرعه على غير مثالٍ سبق . ويقال : رَجُلٌ خَالِقٌ : صانعٌ . (الخَلِيقُ) : الحِطُّ والنصيب من الخير . وفي التنزيل العزيز : ﴿ وَلَقَدْ عَلِمُوا لَمَنِ اشْتَرَاهُ مَا لَهُ فِي الآخِرَةِ مِنْ خَلَقٍ ﴾ . (الخِلَاقُ) : ضربٌ من الطيب ، أعظمُ أجزائه الزعفران . (الخَلِيقَةُ) : يقال : مُضَيَّبَةٌ خَلِيقَةٌ : لانبات بها . وخالِقَةُ الشيءِ : مُسْتَوَاهُ ، وما أملاست منه . ويقال : خَلِيقَةُ الجنبه ، وخالِقَةُ الظهر . و- السماءُ . (ج) خَلِيقَاتُ . (الخَلِيقُ) : المَخْلُوقُ . و- الناسُ . و- كل شيءٍ مُمْلَسٌ . (ج) خَلِيقٌ . (الخَلِيقُ) : البالي من الثياب والجلد وغيرها . (مستوى فيه المذكر والمؤنث) . وفي المثل : « لا جديد لمن لا خَلِيقَ له » . يُضْرَبُ لمن لا يعتز بماضيه . (ج) خَلِيقَان ، وأخلاق . ويقال أيضًا : ثوبٌ أخلاقٌ . (الخَلِيقُ) : حالٌ للنفس راسيخة تصدر عنها الأفعال من خيرٍ أو شرٍّ من غير حاجةٍ إلى فكرٍ ورويةٍ . (مج) . (ج) أخلاقٌ . (الخَلِيقَةُ) : يقال : سَخَابَةٌ خَلِيقَةٌ : مستوية مُجَيَّبَةٌ للمطر . (الخَلِيقَةُ) : الفِطْرَةُ . ويقال : عَيْبٌ خَلِيقِيٌّ : موجودٌ من أصل الخَلِيقَةِ ، وليس بعارض . (الخَلِيقُ) : الخِلَاقُ . (الخَلِيقَةُ) : كلُّ مَخْلُوقٍ . و- الطبيعة التي

صنعه وأبدعه . ويقال : خَلَقَ فلان الشيء . وخلق القول : افتراه . وفي التنزيل العزيز : ﴿ إِنَّمَا تَعْبُدُونَ مِنْ دُونِ اللَّهِ أَوْثَانًا وَتَخْلُقُونَ إِفْكًا ﴾ . و- الشيءُ : مَلَسَهُ وَلَيَّنَهُ . (خَلِيقٌ) الثوبُ والجلدُ وغيرهما - خَلَقًا : بَلَى . و- الشيءُ : أملاستُ ولانٌ : فهو أَخْلَقَ ، وهي خَلِيقَاءُ . (ج) خَلِيقٌ . (خَلِيقٌ) الثوبُ والجلدُ وغيرهما - خَلِيقَةٌ : بَلَى . و- الشيءُ : أملاستُ ولانٌ . و- فلانٌ بكذا ، وله : جَدَرٌ . فهو خَلِيقٌ : جديره ، كأنما خَلِيقٌ له وطبع عليه . (ج) خَلِيقَاءُ . وهي خَلِيقَةٌ . (ج) خَلِيقٌ . و- فلانٌ : حَسَنَ خَلْفَهُ وتم . فهو وهي خَلِيقٌ .

الماء بينهما . و - أسنانه : أخرج ما بقي من المأكول فيها . و - الزرع : تبعه فنظر كل شيء لم يثبت ووضع آخر موضعه . و - في دُعائه : نحل .

(اختل) العسير : صار خلًا . و - فلان : اتخذ خلًا . و - الإبل : أكلت الخلة أو احتبست فيها . و - فلان : رعت إبله الخلة . ويقال : إنك مُختل فتحمض : انتقل من حال إلى حال ، يقال للمتوعد المتهدد . و - افتقر . و - العقل : تغير واضطرب . و - جسم فلان : هزل . ويقال : اختل الأمر : وهن . و - فلان : اشتد عطشه . و - إليه : احتاج . و - الخلة : أطلمت الخلال . و - فلانًا وغيره بسهم : انتظمه ونفذه .

(تخلل) الشيء : نفذ . و - الثوب : تلى ورق . و - فلان بعد الأكل : أخرج ما بين أسنانه من بقية الطعام . و - المطر : حص ولم يعم . و - في وضوئه : أدخل الماء خلًا أصابعه أو شتر لحته . و - التبيد : جعله خلًا . و - الشيء : ثقبه . و - فلانًا : طعنه طعنة إثر أخرى . و - الدباز : مضى فيها ومشي خلًا لها . و - القوم : دخل بينهم وتوسطهم . و - الرطب : طلبه خلل السعف بعد جمع النخل ، و - البعير الكلاً بلسانه : لفه به لفا . ويقال : فلان يتخلل الكلام بلسانه : يتشدد به ويهجم به بلسانه .

(الخلال) : البسر أول إدراكه .
(الخلال) : منفرج ما بين الشيعين . يقال : جاسوا خلل الدباز : ساروا وترددوا بينها . و - عود يجمل في لسان الفصيل لئلا يرضع . و - العود الذي يتخلل به . و - ما نحل به الكساء من عود أو حديد . و - بقية الطعام بين الأسنان . (ج) أخله . والأخلة أيضا : الخشبات الصغار اللواتي يخل بها ما بين شقاق البيت . و - السخالة . وفي التنزيل العزيز : ﴿لَا يَتَّبِعْ فِيهِ وَلَا

يخلل﴾ .

(الخلال) : الرطب يطلب بين سف النخل بعد جمعه . و - عرض يعرض في كل حلو فيغير طعمه إلى الحموضة .

(الخلالة) : الصداقة المختصة التي ليس فيها خلل .

(الخلالة) : الخلالة . و - ما يتقى في أصول السعف من الحر الذي يتثير . و - بقية الطعام بين الأسنان . و - ما يلقى من بقية الطعام عند التخلل . ويقال : فلان يأكل خلالاته : إذا كان بخيلا .

(الخلالة) : آلة تشبك الأوراق بعضها ببعض بالسلك . (ج) خلالات . (ج) .

(الخلل) : منفرج ما بين كل شيعين . ويقال : هو تخللهم : بينهم . وجاس خلل الدباز : سار وتردد بينها . و - الفساد والضعف . يقال : في رأيه خلل . (ج) خلل .

(الخلال) : صانع الخل . و - بالعه .

(الخلل) : ما حمض من عصير العنب وغيره . (ج) خلل . والخلل والخمر : الخمر والشر . ويقال : ما عند فلان نحل ولا تخمر : لا خير فيه ولا شر عنده . وماله نحل ولا تخمر : ما له خير ولا شر . و - الحمض .

و - الطريق النافذ بين الرمال المتراكمة . (ج) أخل ، وخالل . و - الشق في الثوب . و - الثوب البالي فيه طرائق . و - عرق في العنق متصل بالرأس . و - القليل الریش . و - المهزول . وأم الخلل : الخمر .

(الخلل) : الصديق المختص . (يستوى فيه المذكر والمؤنث) . (ج) أخلل .

(الخللة) : الفرجة في الحصى وغيره . و - الثمبة الصغيرة . و - الحاجة والفقر . ويقال في الدعاء للميت : «اللهم استند تخلته» : الكلمة التي ترك . وفلان ذو خللة : محتاج أو مشته لأمر من الأمور . و - الطريق . و - الرملة الهيمية

المنفردة . و - الجصيلة . يقال : فيه خللة حسنة وخللة سيئة . (ج) خلل . و - الحمرة الحامضة أو المتغيرة الطعم من غير حموضة . (ج) نحل . ويقال امرأة خللة : غيفة .

(الخللة) : بقية الطعام بين الأسنان . و - جفن السيف المعشى بالأدم . و - بطانة يقش بها جفن السيف تنقش بالذهب وغيره . و - كل جلدة منقوشة . (ج) خلل ، وخالل . ويقال : فلان يأكل خللة : إذا كان بخيلا .

(الخللة) : كل نبت حلو ، ويقابله الحمض . و - جنس من النبات من الفصيلة الخيمية ، ومنه أنواع . و - أرض لا حمض بها . (ج) خلل . و - الصداقة والحببة التي تخلت القلب فصارت خلاله : أى في باطنه . و - الصديق (يستوى فيه المذكر والمؤنث والمنفرد والجمع) . ويقال : خللة الإنسان : أهل مودته . وخللة الرجل : الزوجة . (ج) خلل .

(الخلول) : أم الخلول : حيوان بهخرى صدفى يملح ويؤكل . (ج) .

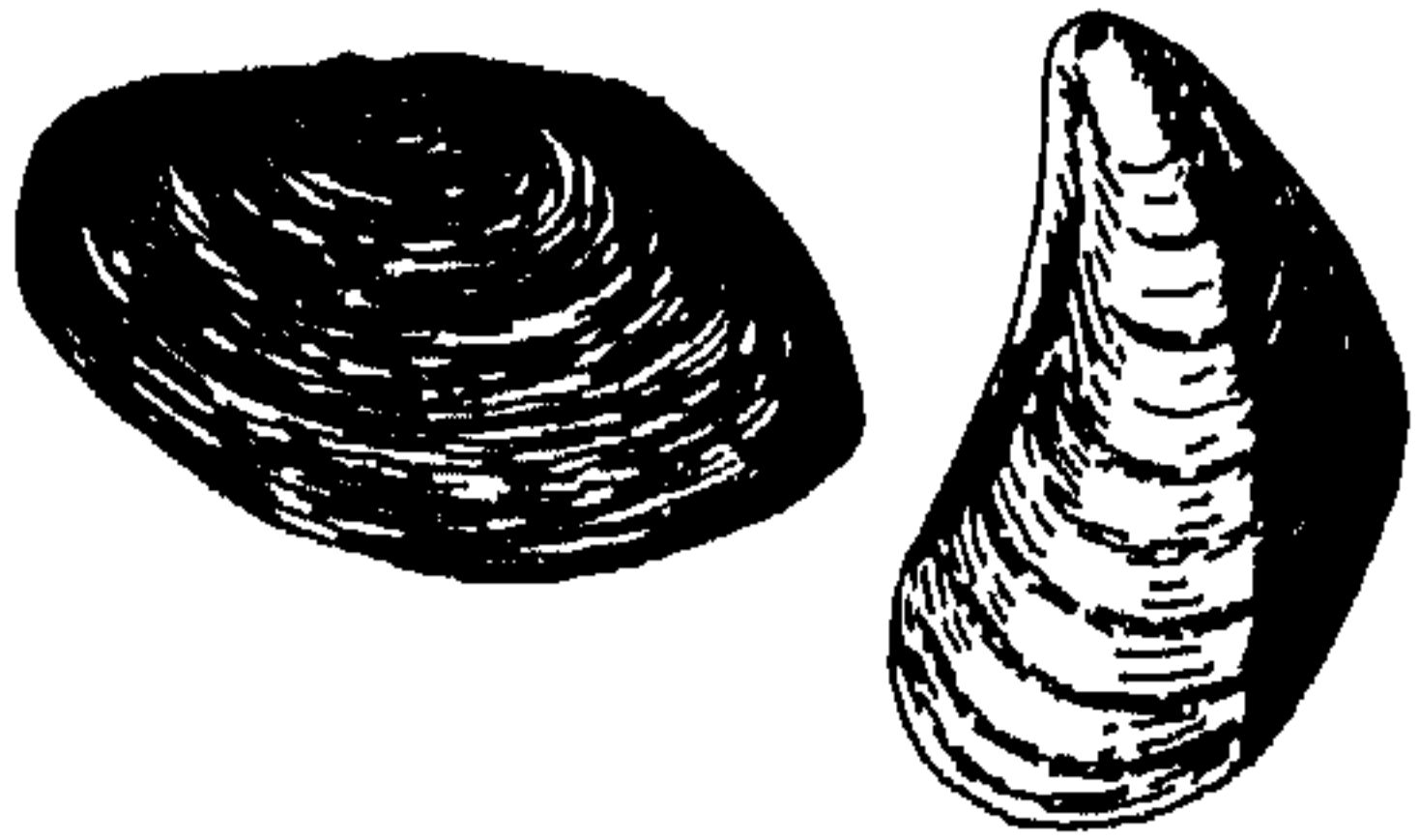

(الخليل) : الصديق الخالص (فعل بمعنى مفاعل) . و - الناصح . و - الضعيف الجسم . ويقال : جسم خليل : نحيف مهزول . ورجل خليل : فقير معيد محتاج . (ج) أخلل ، وخالل . وهي خليلية . (ج) خلل .

(المخلل) : الخيار والزيتون ونحوهما ، يملح ثم يوضع عليه الخل ويؤكل . (ج) مخللات . (ج) .
* (خالمة) : صادقته . و - المرأة : غازلها .
(خلمة) : اختاره .
(اختلمة) : خلمته .

(الخاليم) : المستوى الذي لا يفوت بعضه بعضاً .

(الخلم) : مريض الظبية أو كيناسها . و - شحم تريب الشاة . و - الصديق الخالص . ويقال : هو يخلم نساءً : يتبعهن . و - العظيم . (ج) خُلْمٌ ، وأخلام ، وخلم .

(الخلمة) - يقال : إبل خلمة : رتاع .

* (خَلَا) المكان والإناء وغيرهما - خُلُوا ،

وخَلَاءٌ : فرغ مما به . ويقال : خلا فلان ، وخلا

من المهم ، وخلا المكان من اهله ، وعن أهله . و -

فلان من الميب : برئ منه . ويقال : خلا فلان

من الدم ، وهو منه خلاء . وافعل كذا وخلاك

ذم : أغذرت وسقط عنك الدم . و - الشيء :

مضى وذهب . يقال : خلا شبابه . وفي حديث

جابر : « تزوجت امرأة قد خلا منها » : كبرت

ومضى معظم عمرها . وفعلته لخمس خلون من

الشهر : مضت وذهبت . و - فلان : مات .

و - تبرأ من ذنب . و - فلان بصاحبه ، تخلوا ،

وتخلوة ، وتخلوا ، وخلاء : انفراد به في خلوة .

ويقال : خلا بنفسه ، وخلا إليه ، وخلا معه :

انفرد ، ويقال : اخل بأمرك : تفرذ به وتفرغ

له . واخلل معي حتى أكلمك : كن معي خالياً .

و - على الطعام خلاء : اقتصر عليه . يقال : خلا

على اللحم . وخلا على اللبن : لم يأكل معه شيئاً

ولا خلطه بغيره . و - عليه : اعتمد . و - به :

سخر منه وخادعه ؛ لأن الساجر والخادع يخلوان

به يريانه التصنع والخصبوصية .

و (خلا) : من أدوات الاستثناء . تنصب

ما بعدها على أنها فعل ، وتجزم على أنها حرف جر .

وإذا دخلت (ما) عليها وجب نصب ما بعدها على

المفعولية . تقول : جاء القوم خلا محمداً وخلا

محمد ، وما خلا محمداً .

(أخلى) المكان والإماء وغيرهما : خلا .

ويقال : أخلى فلان . و - الرجل : وقع في موضع

خال لا يواخم فيه . و - المرأة : تخلت من

زوج . و - له الشيء : فرغ . و - بفلان :

انفرد به في خلوة . ويقال : أخلى بنفسه ، وأخلى

بأمرك : تفرذ به وتفرغ له . و - على بعض

الطعام : اقتصر عليه . يقال : أخلى على اللبن

ونحوه . و - المكان والإناء وغيرهما : جعله

خالياً . و - وجدته خالياً . ويقال : لا أخلى الله

مكانك : دُعَاءٌ بالبقاء .

(خالى) القوم : تخلوا من الدور إلى

الدور : صاروا إلى المال الكثير والثبات الكثير .

و - فلاناً : تركه . و - خالفه . و - صارعه

وبارزه . و - وادعه . و - العدو : ترك ما بينه

وبينه من المودعة .

(خلى) الأمر : تركه . ويقال : خلى عنه .

وخلى سبيله : تركه وأرسله . وخلى بينهما :

تركهما مجتمعين . و - فلان مكانه : مات .

(تخالى) القوم : كانوا خلفاء ثم تباينوا .

(تخلى) عن الأمر ، ومنه : تركه . و -

فلان : تفرغ . و - خرج إلى الخلاء لفضاء

حاجته . و - تخليت : أخذها لنفسه .

(استخلى) المكان والإناء وغيرهما : خلا .

و - فلان : تعبد . و - فلاناً : سأله أن يجتمع به

في خلوة . ويقال : استخلى به : استقل به

وانفرد . و - فلاناً : قال له أخلى . و - فلاناً

مجلسه : سأله أن يخليه له .

(أخلولى) : داوم على شرب اللبن .

(التخللاء الشحماني) : (في علم الطب) :

من أمراض الأطفال ، يميزه كثرة الخلايا النسيجية

التي تصيب بالأصبغ الشحمانية في الجهاز

الشيكي البطاني . (مج) .

(الخالى) من الرجال : العزب الذي لا زوجة

له ، والأنثى «بتاء» . (ج) أخلاء . وفي المثل :

« الذئب خالياً أسد » : يضرب للمتوحد برأيه ،

أو يدينه ، أو بسفره .

(الخلا) يقال : إنه لخلو الخلا : حسن

الكلام .

(الخلاء) - من الأرض : الفضاء الواسع

الخالى . و - المتوضأ ؛ لخلوه . و - من

الأمكنة : الذي لا أحد به ولا شيء فيه . ويقال :

أنا منه خلاء : برأء . ونحن منه خلاءً أيضاً .

(الخلو) : الفارغ البال من الموم (يقال

للذكر والأنثى والمثنى والجمع) . ويقال : فلان

خلو من هذا الأمر : خالي . و - المنفرد . و -

من لا زوجة له . (ج) أخلاء .

(الخلوة) : مكان الانفراد بالنفس أو بغيرها .

و (الخلوة الصحيحة) (في الفقه) : إغلاق

الرجل الباب على زوجته ، وانفراؤه بها .

(الخلية) : بيت النحل الذي تعسل فيه .

و - من الرجال : الفارغ البال من المهم . وفي

المثل : «ويل للشجى من الخلى» . و - من

لا زوجة له .

(الخلية) : بيت النحل الذي تعسل فيه .

و - من الإبل : التي خلقت للحلب . و - التي

تخلت عن ولدها بذبحه أو موته ، فاستدر بولد

غيرها ولا ترضعه . و - المطلقة من عقالي ترعى

حيث شاءت . و - من السفن : التي تسير من

غير أن يسيرها ملاح . و - السفينة العظيمة .

و - التي يتبعها زورق صغير . (ج) أخلاها .

و - من النساء : التي لا زوج لها ولا أولاد .

وهن خليات . و - كلمة من كنايات الطلاق .

يقال للمرأة : أنت خلية : إذا نوى القائل بها

الطلاق وقع . (ج) خليات .

و (الخلية) - (في علم الأحياء) : وحدة بنيان

الأحياء من نبات أو حيوان ، صغيرة الحجم لا ترى

بالعين المجردة عادة ، وتتألف المادة الحية للخلية ،

وهي البروتوبلازم ، من النواة والسيتوبلازم وغشاء

بلازمي يحيط بها ، ويحيط بالخلية النباتية كذلك

جدار رخوي يتكون معظمه من السليلوز . (مج) .

(المخالى) : يقال : علو مخالٍ : ليس له عهد .

(المخلاء) - ناقة مخلاء : أخليت عن ولدها .

(المخلاة) من النوق : المخلاء .

* (خَلَى) الخَلَى - خَلَيًْا: جَزَهُ وَقَطَعَهُ. وَ - الخَلَى فِي الخَلَاةِ: جَمَعَهُ فِيهَا. وَ - الماشية: جَزَّهَا الخَلَى. وَ - القَرَضُ: أُلْقِيَ فِيهِ اللَّجَامُ. وَاللَّجَامُ عَنِ الفرس: نَزَعَهُ. وَ - القِدْرُ: أُلْقِيَ تَحْتَهَا الحَطْبُ (وَهُوَ مِنَ الخَلَى).

(أَخْلَتِ الأَرْضُ: كَثُرَ خَلَاها. وَ - القِدْرُ: أَوْقَدَ تَحْتَهَا بالبَعْرِ (كَأَنَّهُ جَعَلَهُ خَلَى). وَ - الدَابَّةُ: عَلَفَهَا الخَلَى. وَ - اللهُ الماشية: أَبَتَ لَهَا مَا تَأْكُلُ مِنَ الخَلَى. وَ - الفرس: أَلْقَمَهَا اللَّجَامَ إلقَامَ الخَلَى.

(أَخْتَلَى) السيفُ: قَطَعَ. وَ - الخَلَى: قَطَعَهُ وَنَزَعَهُ. وَيُقَالُ أَخْتَلَى رَأْسَهُ: قَطَعَهُ. وَفِي الحديث: «إِذَا أَخْتَلَيْتَ فِي الحَرْبِ هَامَ الأَكْبَرُ». (الخَلَى): الحَشِيشُ. وَ - الرُّطْبُ مِنَ النِّبَاتِ وَاحِدَتُهُ (خَلَاةٌ). أَخْلَاءُ.

(المِخْلَاةُ): شَبَهَ كَيْسٍ يَجْعَلُ فِيهِ الخَلَى وَنَحْوَهُ.

* (خَمِجَ) - خَمَجًا: قَتَرَ مِنْ ضَعْفٍ أَوْ مَرَضٍ. وَ - اللَّحْمُ: أَتَنَّ. وَ - التَّمْرُ: فَسَدَ. وَيُقَالُ: خَمِجَ دَيْبُهُ وَخَلَقَهُ. فَهُوَ خَمِيجٌ. وَ - فَلَانًا أَسَاءَ ذِكْرَهُ. (المُخَمِّجُ): رَجُلٌ مُخَمِّجُ الأَخْسَاقِ: فَاسِدُهَا.

* (خَمَدَتِ) النَّارُ - خَمَدًا، وَخَمُودًا: سَكَنَ لَهَا وَلَمْ يَطْفَأْ جَمْرُهَا. وَ - مَاتَتْ فَلَمْ يَبْقَ فِيهَا شَيْءٌ. وَ - فَلَانٌ: سَكَتَ. وَ - سَكَنَ. وَ - المريضُ: أَعْمَى عَلَيْهِ. وَ - مَاتَ. وَ - الخُمَى: سَكَتَ. وَ - سَكَنَ فَوْرَانُهَا.

(خَمَدَ) - خَمَدًا: خَمَدَ. (أَخَمَدَ) الرَّجُلُ: سَكَنَ وَسَكَتَ وَقَدِ وَطَّنَ نَفْسَهُ عَلَى أَمْرِ. وَ - النَّارُ: سَكَنَ لَهَا.

(الخَامِدُ): السَّاكِنُ السَّاكِنُ. وَيُقَالُ: قَوْمٌ خَامِدُونَ: سَاكِنُونَ قَدِ مَاتُوا وَصَارُوا بِمَنْزِلَةِ الرَّمَادِ الخَامِدِ. وَفِي التَّنْزِيلِ العَزِيزُ: ﴿إِنْ كَانَتْ إِلا صَيِّحَةً وَاحِدَةً فَإِذَا هُمْ خَامِدُونَ﴾.

(الخَمُودُ): حَفْرَةٌ تَدْفَنُ فِيهَا النَّارُ لِتَخْمُدَ.

* (خَمَرَ) مِنْهُ - خَمْرًا: اسْتَحْيَا. وَ - فَلَانًا: اسْتَحْيَا مِنْهُ. وَ - سَقَاهُ الخَمْرَ. وَ - الشَّيْءَ سَتَرَهُ. وَ - كَتَمَهُ. وَ - العَجِينَ وَنَحْوَهُ: جَعَلَ فِيهِ الخَمِيرَ. وَ - تَرَكَه لِيَجُودَ.

(خَمِرَ) - خَمْرًا: أَصَابَهُ الخَمَارُ. وَ - اشْتَكَى مِنَ شُرْبِ الخَمْرِ. وَ - خَامَرَهُ دَاءٌ: خَالَطَهُ. وَ - المَكَانُ: كَثُرَ فِيهِ الخَمْرُ. وَ - الشَّيْءُ: تَغَيَّرَ عَمَّا كَانَ عَلَيْهِ. وَ - عَنْهُ: تَوَارَى وَاخْتَفَى. وَيُقَالُ: خَمِرَ عَنْهُ الخَبِيرُ: خَفِيَ. وَ - عَلَى فَلَانٍ: حَقَّقَهُ. فَهُوَ خَمِيرٌ.

(خَمِرَ): أَصَابَهُ خَمَارٌ. فَهُوَ مَخْمُورٌ. (أَخْمَرَ): تَوَارَى فِي الخَمْرِ. وَ - كَثُرَ عِنْدَهُ الخَمْرُ. وَ - المَرْأَةُ: كَانَ لَهَا خَمْرٌ. وَ - الجاريةُ: آتَتْهَا أَنْ تَخْتَمِرَ. وَ - الأَرْضُ: كَثُرَ خَمْرُهَا. وَ - عَلَى فَلَانٍ: حَقَّقَهُ. وَ - الخَمْرُ: اتَّخَذَهَا. وَ - الشَّيْءُ: سَتَرَهُ. وَيُقَالُ: أَخْمَرْتَهُ الأَرْضُ عَنْهُ، وَمِنْهُ، وَعَلَيْهِ. وَ - الشَّيْءُ: كَتَمَهُ. يُقَالُ: أَخْمَرَ الشَّهَادَةَ وَنَحْوَهَا. وَ - الشَّيْءُ: أَغْفَلَهُ. وَ - الأَمْرُ: أَضْمَرَهُ. يُقَالُ: أَخْمَرَ فَلَانٌ عَلَى فَلَانٍ ظَنَّهُ: أَضْمَرَهَا. وَ - فَلَانًا: خَدَعَهُ. وَ - العَجِينَ: جَعَلَ فِيهِ الخَمِيرَ.

(خَامَرَ) بِهِ: اسْتَتَرَ. وَ - فَلَانٌ: بَاعَ حُرًّا عَلَى أَنَّهُ عَبْدٌ. وَ - الشَّيْءُ: مَارَسَهُ وَخَالَطَهُ، يُقَالُ: خَامَرَ فَلَانٌ فَلَانًا، وَخَامَرَهُ الدَّاءُ، وَخَامَرَهُ البَشْكُ. وَ - المَكَانُ: لَزِمَهُ وَأَقَامَ بِهِ. وَمِنْهُ قَوْلُهُمُ لِلضَّبُعِ: «خَامِرِي أُمَّ عَامِرٍ»: يُضْرَبُ لِلذِّي يَتَرْتَعُ مِنْ كُلِّ شَيْءٍ جُبْنًا.

(خَمَرَ): اتَّخَذَ الخَمْرَ. وَ - الشَّيْءُ: غَطَّاهُ. يُقَالُ: خَمَرَتِ المَرْأَةُ رَأْسَهَا بِالخَمَارِ. وَ - المَكَانُ: لَزِمَهُ. وَ - العَجِينَ وَنَحْوَهُ: جَعَلَ فِيهِ الخَمِيرَ. وَ - تَرَكَ اسْتِعْمَالَهُ لِيَجُودَ.

(أَخْمَرَتِ) المَرْأَةُ بِالخَمَارِ: لَبَسَتْهُ. وَ - الخَمْرُ: أَدْرَكَتْ وَغَلَّتْ. وَ - العَجِينَ: صَارَ خَمِيرًا.

(تَخَمَّرَتِ) المَرْأَةُ بِالخَمَارِ: لَبَسَتْهُ. وَ - بِالخَمْرَةِ: طَلَّتْ بِهَا وَجْهَهَا.

(اسْتَخَمَرَ) الرَّجُلُ: اسْتَعْبَدَهُ. [لُغَةٌ بِمِائِيَّةٍ]. (الخَمَارُ) مِنَ النَّاسِ: جَمَاعَتُهُمْ وَكَثْرَتُهُمْ. (الخَمَارُ) مِنَ النَّاسِ: خَمَارُهُمْ. يُقَالُ: دَخَلَ فَلَانٌ فِي خَمَارِ النَّاسِ: فِيمَا يُوَارِيهِ وَيَسْتُرُهُ مِنْهُمْ. وَ - مِنَ الخَمْرِ: مَا يَصِيبُ شَارِبَهَا مِنَ المَهَا وَصَدَاعِهَا. وَ - مَا خَالَطَ الإِنْسَانَ مِنْ سُكْرِ الخَمْرِ. (الخَمَارُ): كُلُّ مَا سَتَرَ. وَمِنْهُ خَمَارُ المَرْأَةِ، وَهُوَ ثَوْبٌ تَغْطِي بِهِ رَأْسَهَا. وَمِنْهُ العِمَامَةُ؛ لِأَنَّ الرَّجُلَ يَغْطِي بِهَا رَأْسَهُ وَيُدِيرُهَا تَحْتَ الحَنْكِ. وَفِي الحديث: «أَنَّهُ كَانَ يَمْسُحُ عَلَى الخُفِّ وَالخَمَارِ»: العِمَامَةُ. (ج) أَخْمَرَةٌ، وَخَمْرٌ، وَخَمْرٌ.

(الخَمْرُ): مَا أُسْكِرَ مِنَ الشَّرَابِ وَعَصِيرِ العِنَبِ وَنَحْوِهِ؛ لِأَنَّهَا تَغْطِي العَقْلَ (وَهُى مُؤَنَّثَةٌ وَقَدْ تَذَكَّرَ). وَفِي المَثَلِ: «خَمْرُ أُمِّي الرُّوقَاءُ لَيْسَتْ تَسْكُرُ»: يَضْرِبُ لِلغَنِيِّ الَّذِي لا فَضْلَ لَهُ عَلَى أَحَدٍ وَلا إِحْسَانَ. وَ - العِنَبُ. وَفِي التَّنْزِيلِ العَزِيزِ: ﴿إِنِّي أَرَأَيْتِ إِذْ أُعْصِرُ خَمْرًا﴾. (ج) خُمُورٌ.

(الخَمْرُ): الحَقْدُ.

(الخَمْرُ) مِنَ النَّاسِ: خَمَارُهُمْ. وَ - مَا وَارَى الشَّيْءَ مِنْ شَجَرٍ أَوْ بِنَاءٍ أَوْ جَبَلٍ أَوْ نَحْوِهِ. يُقَالُ: تَوَارَى الصَّيْدُ عَنِّي فِي خَمْرِ الوَادِي. وَ - الشَّجَرُ المَلْتَفُّ. وَيُقَالُ: جَاءَنَا عَلَى خَمْرٍ: فِي سَيْرٍ وَغَفْلَةٍ وَخَفِيَةٍ.

(الخَمْرَةُ): الخَمْرُ. وَ - كَثْرَةُ النَّاسِ وَ: م.

(الخَمْرَةُ): الرَّائِحَةُ الطَّيِّبَةُ. *

(الخَمْرَةُ): مَا خَالَطَ الإِنْسَانَ مِنْ سُكْرِ الخَمْرِ. وَ - أَخْلَاطٌ مِنَ الطَّيِّبِ تُطَلَّى بِهَا المَرْأَةُ وَجْهَهَا لِيَحْسُنَ لَوْنُهَا. وَ - مَا يَجْعَلُ فِي العَجِينَ وَنَحْوِهِ مِنَ الخَمِيرَةِ. وَ - مِنَ النَّبِيدِ: عَبْكْرَهُ. وَ - الرَّائِحَةُ الطَّيِّبَةُ. يُقَالُ: وَحَدَّتْ خَمْرَةَ الطَّيِّبِ: رِيحَهُ. وَ - حَصِيرَةٌ أَوْ سَجَّادَةٌ تُنْسَجُ مِنْ سَعْفِ النَّخْلِ وَتُرْمَلُ بِالخَبِيطِ.

(الخَمْرَةُ): الرَّائِحَةُ الطَّيِّبَةُ. يُقَالُ: امْرَأَةٌ طَيِّبَةٌ الخَمْرَةُ. وَ - لَيْسَةَ الاختِيَارِ. وَفِي المَثَلِ:

«إِنَّ العَوَانَ لا تُعْلَمُ الخَمْرَةَ»: يَضْرِبُ لِلرَّجُلِ

(الحُمَاشَةُ) من الجروح والجنائيات : ما ليس له دية معلومة . (ج) حُمَاشَات .
 (الْحَمَشُ) : اسم لجرح البشرة . وهو أثر الحمش . (ج) حُمُوشٌ .
 * (حَمَصَ) البَطْنُ - حَمَصًا ، وَحُمُوصًا ، وَمَحْمَصَةً : خلا وضَمَّرَ . ويقال : حَمَصَ الجَوْعُ فلانًا : أضعفه وأدخل بطنه في جوفه . فهو حَمِيسٌ . (ج) حِمَاصٌ . وهي حَمِيسَةٌ . (ج) حِمَاصٌ ، وَحَمَائِصٌ . - الجُرْحُ حَمَصًا ، وَحُمُوصًا : ذَهَبَ وَرَمَهُ .
 (حَمِصَ) بَطْنُهُ - حَمَصًا : حَمَصَ . فهو حَمِصَانٌ ، وهي حَمِصَانَةٌ . (ج) حِمَاصٌ . - القَدَمُ : ارتفع باطنها من الأرض فلا يسها . فهو أحمَصٌ ، وهي حَمِصَاءٌ . (ج) حُمُوصٌ .
 (حَمَصَ) البَطْنُ - حَمَصًا ، وَحَمَاصَةً : حَمَصَ . فهو حَمِيسٌ . (ج) حِمَاصٌ . وهي حَمِيسَةٌ . (ج) حِمَاصٌ ، وَحَمَائِصٌ .
 (حَمَاصَ) عَنْهُ : حَمَاصٌ . ويقال : حَمَاصَ لِهٍ عن حَقْوِهِ : أَعْطَاهُ إِيَّاهُ . - اللَّيْلُ : رَقَّتْ ظِلْمَتُهُ عِنْدَ السُّحْرِ .
 (الْحَمَصَ) الجِرْحُ : ذَهَبَ وَرَمَهُ .
 (الْحَمِصَ) : باطنُ القدم الذي يتجانى عن الأرض .



(الْحَمِصَانُ) : الحَمِصَانُ . وهي حَمِصَانَةٌ . (ج) حِمَاصٌ .
 (الْحَمِيسَةُ) : ثوبٌ أَسْوَدٌ أو أَحْمَرٌ له أَغْلَامٌ . وفي الحديث : « جئت إليه وعليه حَمِيسَةٌ » .
 (الْمَحْمِصَةُ) : اسمٌ بمعنى الجاعة . ومنه : رَبٌّ مَحْمِصَةٌ شَرٌّ مِنَ الشُّحْمِ .
 * (حَمَطَ) اللَّبَنُ وَالْحَمْرُ وَالْوَعَاءُ وَنَحْوَهَا - حَمَطًا ، وَحُمُوطًا : طابت ريحُه . فهو حَامِطٌ .

(حج) (الْحَمَاسِيَّةُ) من الغلمان والثياب : ما طولُه خمسة أشبار .
 (الْحَمْسُ) : اسمٌ عدد للمؤنث . يقال : هُوَلاءُ حَمْسٌ نسوة .
 (الْحَمْسُ) : جزءٌ من خمسة . - ضربٌ من بُرودِ اليَمِينِ . - من الفلوات : ما يُعَدُّ ماؤها حتى يكون ورود الإبل في اليوم الخامس . - أن تَرِدَ الإبلُ الماءَ في اليوم الخامس من ورودها السابق ، فيكون بين الوردين ثلاثة أيام . (ج) أَحْمَاسٌ .
 (الْحَمْسُ) : جزءٌ من خمسة . (ج) أَحْمَاسٌ .
 (الْحَمْسَةُ) : اسمٌ عدد للمذكر . يقال : هُوَلاءُ خمسة رجال .
 (الْحَمِيسُ) : جزءٌ من خمسة أجزاء . (ج) أَحْمَاسٌ . - يومٌ من أيام الأسبوع . (ج) أَحْمِيسَةٌ ، وَأَحْمِيسَاءٌ ، وَأَحْمِيسٌ . - الجَرَّارُ ، سُمِّيَ بذلك لأنه حَمَسَ فِرْقَ : المُقَدِّمَةَ ، وَالقَلْبَ ، وَالْمِيسِرَةَ ، وَالسَّاقَةَ . ويقال : ما أَدْرَى أَيُّ حَمِيسِ النَّاسِ هو : أَي جَماعَتِهِمْ . - من الثياب والرِّياح وغيرهما : ما طولُه خمسة أذرع .
 (الْمَحْمِيسُ) : يقال : جَاءُوا مَحْمِيسَ : حَمَسَةً حَمَسَةً .
 (الْمَحْمِيسُ) : (في الهندسة) : شكلٌ عددُ أضلاعه خمسة .
 (الْمَحْمُوسُ) من الرِّياح : ما طولُه حَمَسٌ أذرع .
 * (حَمَشَ) وَجْهَهُ - حَمَشًا ، وَحُمُوشًا : جرح بشرته . - فلانًا : جرح بشرته في أي موضع من جسده .
 (حَمَشَةُ) : حَمَشَةٌ .
 (حَمَشَ) : مطاوع حَمَشَةٌ . - القَوْمُ : كَثُرَتْ حَرَكَتُهُمْ .
 (الْحَامِيشَةُ) : المَسِيْلُ الصَّغِيرُ . (ج) حَوَامِيشٌ .

المجرب .
 (الْحَمْرِيُّ) من الألوان : ما يشبه لونه لون الخمر .
 (الْحَمَارُ) : بائع الخمر .
 (الْحَمَارَةُ) : موضعٌ بيع الخمر . (مو) .
 (الْحَمِيرُ) : المُكْتَرُ من شرب الخمر دائمًا [صفة غالبية] .
 (الْحَمِيرُ) : عجينة مختمرة بها فطرٌ خاص ، ليولد ثاني أكسيد الكربون . (حج) .
 (الْحَمِيرَةُ) : نباتٌ وحيد الخلية غالبًا من الفطريات الزقية ، بيضية أو مستديرة الشكل تتوالد بالتبرعم غالبًا ، تستعمل في تخمير العجين ، وفي تحضير الكحول والفيتامينات . (حج) . وخميرة اللبن : الرُّوبَةُ تُلْقَى فيه ليختمر . (المُخْتَمِرَةُ) من الشياه والأفراس : البيضاء . (المُخْتَمِرَةُ) من الشياه : البيضاء الرأس ، وسائرهما من لون ما .
 (المُسْتَحْمِرُ) من الرجال : الخَمِيرُ .
 * (حَمَسَ) المَالُ - حَمَسًا : أَخَذَ حَمَسَةً . - فلانًا : أَخَذَ حَمَسَ مالِهِ . - القَوْمُ - حَمَسًا : صار خامسهم . - الحَبَلُ : قَلَّه على حَمَسِ قُوَى .
 (أَحْمَسُوا) : صاروا حَمَسَةً . - فلانٌ : وردت إليه حَمَسًا .
 (حَمَسَ) الشَّيْءَ : جعله ذا حَمَسَةٍ أركان أو جوانبٍ أو أضلاع . ويقال : حَمَسَ الشُّعْرَ : جعل كلَّ قطعةٍ منه خمسة شُطُورٍ . - الأرضُ : سقاها في اليوم الخامس للسقي السابق .
 (الأَحْمَاسُ) : جمع حَمَسٍ . ويقال : هما في بَرْدَةٍ أَحْمَاسٌ : إذا تقاربا واجتمعا واصطلحا . ويقال لمن مَكَرَ وَتَخَدَّعَ : ضَرَبَ أَحْمَاسًا لِأَسْدَاسٍ .
 (حَمَاسٌ) : يقال : جَاءُوا حَمَاسَ : حَمَسَةً حَمَسَةً .
 (الْحَمَاسِيَّةُ) : رياحٌ حارَّةٌ جافَّةٌ تَرِبَةٌ ، يكثر هبوبها في أشهر الربيع ، وهي رياحٌ محليةٌ مصرية .

وَحْمِيْقٌ . و - اللَّبْنُ وَالْحَمْرُ وَنَحْوَهُمَا : جمعه في وعاءٍ . و - اللَّحْمُ : شِوَاءٌ . و - شِوَاهُ وَلَمْ يُنْضِجْهُ . و - الْحَمَلُ وَالْجَدْيُ وَنَحْوَهُمَا : سَلَحُهُ وَشِوَاهُ . فَهُوَ حَمِيْقٌ (بمعنى مفعول) .

(حَمِيْقٌ) اللَّبْنُ وَالْحَمْرُ وَالرَّوَاهُ وَنَحْوَهُمَا - حَمِيْقًا : حَمَمَ . وَيُقَالُ حَمِيْقَتِ الْأَرْضُ : طَابَتْ رِيْحُهَا . و - الرَّجُلُ : تَكَبَّرَ . و - غَضِبَ .

(تَحَمَمَ) الرَّجُلُ : تَكَبَّرَ . و - اشْعَدَ غَضَبُهُ وَهَاجَ . و - قَهَرَ وَغَلَبَ . و - الْفَحْلُ : هَدَرَ . و - الْبَحْرُ : اضْطَرَبَتْ أَمْوَاجُهُ وَهَاجَ .

(الْحَمِيْقُ) : الطَّيْبُ الرِّيْحُ . و - ضَرَبَتْ مِنَ الْأَرَاكِ لَهُ حَمَلٌ يُوَكَّلُ . و - الْحَمَلُ الْقَلِيلُ مِنَ كُلِّ شَجَرٍ . و - مِنَ اللَّبْنِ وَغَيْرِهِ : الْحَامِضُ . و - مِنْ كُلِّ شَيْءٍ : الْمُرُّ . و - كُلُّ نَبْتٍ أَخَذَ طَعْمًا مِنْ رَاةٍ .

(الْحَمِيْقَةُ) مِنَ الْأَرَاضِ : الطَّيْبَةُ الرِّيْحُ . و - مِنَ السَّقَاةِ : رَائِحَتُهُ . و - مِنْ نَوْرِ الْعَنْبِ وَشِبْهِهِ : رِيْحُهُ . و - الْحَمْرُ أَوَّلُ مَا تَبْدِي فِي الْحُمُوضَةِ قَبْلَ أَنْ تَشْتَدَّ .

(الْحَمِيْقَةُ) مِنَ السَّقَاةِ : رَائِحَتُهُ .

(الْحَمِيْقُ) : الشِّوَاءُ .

* (حَمَلٌ) الْمَنْزَلُ - حُمُولًا : زَالَتْ آثَارُهُ . و - الرَّجُلُ : خَفِيَ فَلَمْ يُعْرَفْ وَلَمْ يُذَكَّرْ . وَيُقَالُ : حَمَلٌ ذِكْرُهُ وَصِيَّتُهُ : خَفِيَ . و - الصَّوْتُ : الْخَفِضُ ، فَهُوَ خَامِلٌ . وَفِي الْحَدِيثِ : «اذْكُرُوا اللَّهَ ذِكْرًا خَامِلًا» : خَافِضًا . و - الرَّجُلُ صَوْتُهُ خَمَلًا : خَفِضَهُ وَأَخْفَاهُ وَلَمْ يَرْفَعْهُ . و - الْبَيْتُ : وَضَعَهُ فِي الْجِرَارِ وَنَحْوِهَا لِيَلِينُ .

(حَمَلٌ) : أَصَابَهُ دَاءُ الْحَمَالِ .

(أَحْمَلَتْ) الْأَرْضُ : كَثُرَتْ حِمَالُهَا . و - الْحَائِلُ الثَّوْبُ : جَمَلَ لَهُ خَمَلًا . و - اللَّهُ فَلَانًا : أَخْفَاهُ فَلَمْ يُعْرَفْ وَلَمْ يُذَكَّرْ .

(الْحَمَلُ) : رَعَى الْخَمَائِلَ .

(الْحَمَائِلُ) : الْخَفِيُّ السَّاقِطُ الَّذِي لَا نَهَاقَةَ

لَهُ . (ج) حَمَلَةٌ ، وَحَمَلٌ .

(الْحَمَالُ) : دَاءٌ يُصِيبُ مَفَاصِلَ الْإِنْسَانِ وَقَوَائِمَ الْحَيَوَانِ يَخْرُجُ مِنْهُ .

(الْحَمَالَةُ) : رَيْشُ النَّعَامِ .

(الْحَمَلُ) : الْحَمَالَةُ . و - هَدَبُ الْقَطِيفَةِ وَنَحْوِهَا مِمَّا يُنْسَجُ وَتَفْضُلُ لَهُ فَضُولٌ . و - الْقَطِيفَةُ تَقْسَمُ . وَحَمَلُ الْمَعْدَةِ : أَلْيَافُ كَأَهْدَابِ الْقَطِيفَةِ تَغْطِي سَطْحَهَا الْبَاطِنَ .

(الْحَمَلُ) : الْخَلِيلُ الْمَصَافِي .

(الْحَمَلَةُ) : الْقَطِيفَةُ .

(الْحَمَلَةُ) : الْقَطِيفَةُ . و - مِنَ الرَّجُلِ : بَاطِنُ أَمْرِهِ وَسِرِّيَّتِهِ .

(الْحَمِيلُ) : الْقَطِيفَةُ . و - مِنَ الطَّعَامِ : الثَّرِيدُ . و - مِنَ السَّحَابِ : الْكُثِيفُ . و - مِنَ الثِّيَابِ : ذَاتُ الْحَمَلِ . و - الْأَسْوَدُ مِنْهَا .

(الْحَمِيلَةُ) : الْحَمَالَةُ . و - الْقَطِيفَةُ . (ج) حَمَائِلُ حَمِيلٌ . و - الشَّجَرُ الْمُجْتَمِعُ الْكَثِيرُ الْمَلْتَفِ الَّذِي لَا يُرَى فِيهِ الشَّيْءُ إِذَا وَقَعَ فِي وَسْطِهِ . و - كُلُّ مَوْضِعٍ كَثُرَ فِيهِ الشَّجَرُ . و - الْأَرْضُ السَّهْلَةُ الطَّيْبَةُ يُشْبِهُ نَبْتُهَا حَمَلُ الْقَطِيفَةِ . (ج) حَمَائِلُ .

* (حَمَمٌ) اللَّحْمُ - حَمَمًا ، وَحُمُومًا : أَنْتَنَ وَهُوَ شِوَاءٌ أَوْ طَبِيخٌ . و - تَغَيَّرَتْ رَائِحَتُهُ وَلَمَّا يَفْسُدُ . فَهُوَ حَامٌ ، وَحَمٌّ . و - اللَّبْنُ : غَيْرُهُ خَبَثٌ رَائِحَةُ الرَّوْطِ وَأَفْسَدُهُ . وَفِي الْمَثَلِ : «هُوَ السَّمْنُ لَا يَجْمُ» : يَضْرِبُ لِلرَّجُلِ إِذَا ذُكِرَ بِمَهْمٍ وَأَنْتَى عَلَيْهِ . و - فَلَانٌ : بَكَى بِكَاءٍ شَدِيدًا . و - الْبَيْتُ - حَمَمًا : كَنَسَهُ . و - الْبَيْتُ : كَسَحَهَا وَتَقَاها . وَيُقَالُ : حَمَمَ قَلْبَهُ : نَفَاهُ مِنَ الْغَيْلِ وَالْجَقْدِ وَالْحَسَدِ . فَهُوَ حَامٌ ، وَالْمَفْعُولُ مَحْمُومٌ . وَفِي الْحَدِيثِ : «سُئِلَ أَيُّ النَّاسِ أَفْضَلُ ؟ قَالَ : الصَّادِقُ اللِّسَانُ ، الْمَحْمُومُ الْقَلْبُ» . و - النَّاقَةُ : حَلَبَهَا . و - الشَّيْءُ : قَطَعَهُ . و - فَلَانًا بِنَاءٍ حَسَنٍ : أَثَبَمَهُ بِهِ . وَيُقَالُ : فَلَانٌ يَحْمُ ثِيَابَ فَلَانٍ : إِذَا كَانَ يَلْبَسُ عَلَيْهِ عَمْرًا .

(حَمَمٌ) الدَّجَاجُ : جُمَلَ فِي الْحَمِّ . و -

الْحَمُّ : نُظْفٌ .

(أَحَمَمٌ) اللَّحْمُ وَاللَّبْنُ : حَمَمًا .

(أَحْتَمَمَ) الْبَيْتَ وَالْبَيْتَ : حَمَمَهُمَا . و - الشَّيْءَ : قَطَعَهُ .

(تَحَمَمَ) مَا عَلَى الْخِيَوَانِ : أَكَلَ حَمَامَتَهُ .

(الْحَمَامَةُ) : مَا يُكْسَخُ مِنَ الْبَعْرِ وَغَيْرِهَا . و - الْكُنَاسَةُ . و - مِنَ الْمَالِدَةِ : مَا يَنْتَبِزُ مِنْ طَعَامِهَا .

(الْحَمِيمُ) : الْبِسْتَانُ لَا أَشْجَارَ بِهِ وَلَا ثَمَارَ .

(الْحَمِيمُ) : مَخْبِيسُ الدَّجَاجِ . و - وَعَاءٌ مِنْ قَصَبٍ يُجَمَلُ فِيهِ التَّنُّ لِتَبْيِضَ فِيهِ الدَّجَاجَةُ أَوْ تُفْرَخُ . (ج) حَمِيمَةٌ .

(الْحَمِيمِ) : التَّقْوِيلُ الرُّوحِ . و - اللَّبْنُ سَاعَةٌ يُخَلَبُ . و - الْمَمْدُوحُ .

(الْحَمِيمَةُ) : الْيَكْنَسَةُ . (ج) مَخَامٌ .

* (حَمَمَنَ) الشَّيْءَ - حَمَمْنَا : قَالَ فِيهِ بِالْحَدْسِ أَوْ الْوَهْمِ .

(حَمَمَنَ) الشَّيْءَ : حَمَمَنَهُ . فَهُوَ مُحَمَمٌ .

(الْحَمَمَنُ) : التَّنُّ .

(الْحَمَمَانُ) مِنَ النَّاسِ : حُمَاةُ رُؤُسِهِمْ وَرَدِيهِمْ . و - الرُّوحُ الضَّعِيفُ .

(الْحَمَمَانَةُ) : الْقَنَاةُ الضَّعِيفَةُ .

* (حَمَيْبٌ) فَلَانٌ - حَمَيْبًا : أَصَابَهُ الْخَنْبُ . و - هَلَكٌ . و - عَرَجٌ .

(أَحْمَيْبٌ) : هَلَكٌ . وَيُقَالُ : أَحْمَيْبُهُ : أَهْلَكَهُ . [لَازِمٌ وَمَتَعَدٌ] . و - رَجَلَهُ : أَوْهَنَهَا . و - قَطَعَهَا .

(الْحَمَيْبِيُّ) : هَلَكُوا .

(حَمَيْبٌ) : رَفَعَ خِيَابَةَ أُلْفِيهِ : تَكَبَّرَ .

(الْحَمَيْبُ) مِنَ الرَّجَالِ : الطَّوِيلُ الضَّخْمُ . و - الْأَحْمَقُ الْمَضْطَرِبُ يَذْهَبُ هَكَذَا مَرَّةً وَهَكَذَا مَرَّةً .

(الْحَمَيْبَةُ) : الْأَثَرُ الْقَبِيحُ . و - الشَّرُّ .

(الْحَمَيْبُ) : مُوصِلٌ أَسْفَلَ طَرَفِ الْفَخْدِ بِأَعْلَى طَرَفِ السَّاقِ . و - بَاطِنُ الرُّكْبَةِ . و - خَلَّلَ بَيْنَ كُلِّ ضِلْعَيْنِ وَبَيْنَ كُلِّ إصْبَعَيْنِ . (ج) أَحْمَيْبَاتٌ .

(الْحَمَيْبُ) : دَاءٌ يَأْخُذُ فِي الْأَنْفِ ، يَرُدُّدُ مَعَهُ

وَحْمِيْقٌ . و - اللَّبْنُ وَالْحَمْرُ وَنَحْوَهُمَا : جمعه في وعاءٍ . و - اللَّحْمُ : شِوَاءٌ . و - شِوَاهُ وَلَمْ يُنْضِجْهُ . و - الْحَمَلُ وَالْجَدْيُ وَنَحْوَهُمَا : سَلَحُهُ وَشِوَاهُ . فَهُوَ حَمِيْقٌ (بمعنى مفعول) .

(حَمِيْقٌ) اللَّبْنُ وَالْحَمْرُ وَالرَّوَاهُ وَنَحْوَهُمَا - حَمِيْقًا : حَمَمَ . وَيُقَالُ حَمِيْقَتِ الْأَرْضُ : طَابَتْ رِيْحُهَا . و - الرَّجُلُ : تَكَبَّرَ . و - غَضِبَ .

(تَحَمَمَ) الرَّجُلُ : تَكَبَّرَ . و - اشْعَدَ غَضَبُهُ وَهَاجَ . و - قَهَرَ وَغَلَبَ . و - الْفَحْلُ : هَدَرَ . و - الْبَحْرُ : اضْطَرَبَتْ أَمْوَاجُهُ وَهَاجَ .

(الْحَمِيْقُ) : الطَّيْبُ الرِّيْحُ . و - ضَرَبَتْ مِنَ الْأَرَاكِ لَهُ حَمَلٌ يُوَكَّلُ . و - الْحَمَلُ الْقَلِيلُ مِنَ كُلِّ شَجَرٍ . و - مِنَ اللَّبْنِ وَغَيْرِهِ : الْحَامِضُ . و - مِنْ كُلِّ شَيْءٍ : الْمُرُّ . و - كُلُّ نَبْتٍ أَخَذَ طَعْمًا مِنْ رَاةٍ .

(الْحَمِيْقَةُ) مِنَ الْأَرَاضِ : الطَّيْبَةُ الرِّيْحُ . و - مِنَ السَّقَاةِ : رَائِحَتُهُ . و - مِنْ نَوْرِ الْعَنْبِ وَشِبْهِهِ : رِيْحُهُ . و - الْحَمْرُ أَوَّلُ مَا تَبْدِي فِي الْحُمُوضَةِ قَبْلَ أَنْ تَشْتَدَّ .

(الْحَمِيْقَةُ) مِنَ السَّقَاةِ : رَائِحَتُهُ .

(الْحَمِيْقُ) : الشِّوَاءُ .

* (حَمَلٌ) الْمَنْزَلُ - حُمُولًا : زَالَتْ آثَارُهُ . و - الرَّجُلُ : خَفِيَ فَلَمْ يُعْرَفْ وَلَمْ يُذَكَّرْ . وَيُقَالُ : حَمَلٌ ذِكْرُهُ وَصِيَّتُهُ : خَفِيَ . و - الصَّوْتُ : الْخَفِضُ ، فَهُوَ خَامِلٌ . وَفِي الْحَدِيثِ : «اذْكُرُوا اللَّهَ ذِكْرًا خَامِلًا» : خَافِضًا . و - الرَّجُلُ صَوْتُهُ خَمَلًا : خَفِضَهُ وَأَخْفَاهُ وَلَمْ يَرْفَعْهُ . و - الْبَيْتُ : وَضَعَهُ فِي الْجِرَارِ وَنَحْوِهَا لِيَلِينُ .

(حَمَلٌ) : أَصَابَهُ دَاءُ الْحَمَالِ .

(أَحْمَلَتْ) الْأَرْضُ : كَثُرَتْ حِمَالُهَا . و - الْحَائِلُ الثَّوْبُ : جَمَلَ لَهُ خَمَلًا . و - اللَّهُ فَلَانًا : أَخْفَاهُ فَلَمْ يُعْرَفْ وَلَمْ يُذَكَّرْ .

(الْحَمَلُ) : رَعَى الْخَمَائِلَ .

(الْحَمَائِلُ) : الْخَفِيُّ السَّاقِطُ الَّذِي لَا نَهَاقَةَ

* (خَنَزَنَ) فلان : أخرج الكلام من أنفه .
 * (الخُنْدُبُ) من الرجال : السُّيُّ الخُلُقُ .
 * (الخُنْدَرِيْسُ) : الخَمْرُ . - الخَمْرُ القديمة .
 وتمر خنْدَرِيْسٌ : قديم . وحنطة خُنْدَرِيْسٌ : قديمة .
 * (الخُنْدَعُ) : الجنْدَبُ .
 * (الخُنْدُغُ) : الخسِيسُ في نفسه .
 * (خَنَدَقَ) : حَفَرَ خَنَدَقًا . ويقال : خندق الخندق [لازم ومتعد].
 * (الخَنْدَقُ) : حَفِيْرٌ حول المكان . - وأخذودٌ عميقٌ مستطيلٌ ، يُحفر في ميدان القتال ، ليتقَى به الجنود . - الوادى . (ج) خنادِقُ .
 * (خَنَدَذَ) : صار خليعًا ماجنًا . - صار فاتكًا شجاعًا .
 * (الخُنْدِيْدُ) من الشعراء : الشاعر الجيد المنقح . - الخطيب البليغ المَفْوَه . - السيد الحليم . - العالم بأيام العرب وأشعارهم وقبائلهم . - الشجاع الذي لا يهتدى أين يوتى لقتاله . - السخى التام السخاء . - البديء اللسان الشتام . - الفحل . - الطويل الضخم من الخيل . - الطويل المشرف الضخم من الجبال . (ج) خنادِيْدُ .
 * (خَنَزَ) اللَّحْمُ وغيره - خَنَزًا : فسد وأنتن فهو خَنَزٌ . وفي الحديث : «لولا بنو إسرائيل ما أنتن لحمٌ ، ولا خنيز الطعام» .
 * (الخَنَزَوَانُ) : القِرْدُ . - ذكر الخنازير .
 * (الخُنَزَوَانُ) : الكِبِيرُ .
 * (الخُنَزَوَانَةُ) : الخُنَزَوَانُ .
 * (الخُنَزَوَانِيَّةُ) : الخُنَزَوَانُ .
 * (الخُنَزَوَانَةُ) : الخُنَزَوَانُ .
 * (الخُنَزَانُ) : الوَزْغَةُ ، وهى التى يقال لها : سامٌ أبرص . - من اليهود : الذين أذخروا اللحم حتى خنيز .
 * (الخُنَزُورُ) : آخر صفوف الجيش في الحرب . - الضبيع . ويقال لها : أم خنوز .
 * (الخَنِيْزُ) : التُّرَيْدُ من الخبز الفطير .

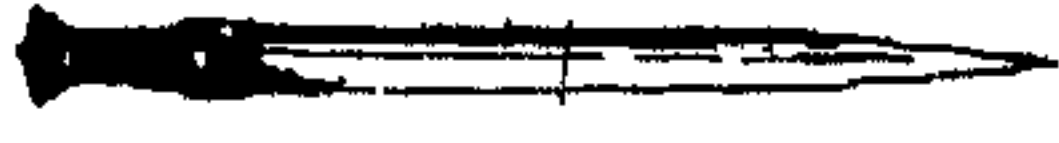
* (الخَنَثَثُ) السقَاءُ : خنثه .
 * (الخَنَثُ) الرجلُ : خَنِثٌ . - السقَاءُ : تنثى . - العُنُقُ : مالت .
 * (تَخَنَّثَ) الرجلُ : خَنِثَ . ويقال : تخنث في كلامه . - الرجلُ وغيره : سَقَطَ من الضعف . - الشيءُ : تنثى .
 * (خَنَثَاتُ) : يقال للمرأة في الشمع : ياخَنَثَاتِ .
 * (الخَنَثَاةُ) : المَخْنُثُ .
 * (الخِنْثُ) : الجماعة المتفرقة . - الواحد من كسور الثوب ومطاييه . (ج) أخنث ، وخنثات . يقال : طوى الثوب على أخنثه وخنثائه : على مطاييه وكسوره . ويقال : ألقى الليل أخنثه على الأرض : أى أثناء ظلامه . - باطن الشدق عند الأضراس من فوق ومن تحت .
 * (خَنَثَ) : يقال للرجل في الشمع : ياخَنَثُ .
 * (الخُنْثَى) (في الحيوان) : فردة تتكون فيه أمشاج الذكر وأمشاج الأنثى ، كما في الدودة الكبدية ، وقد تظهر خنثاتًا اتفاقًا في الحيوانات وحيدة الجنس . - من الزهور : الزهرة التى تحمل أعضاء الذكور والأنوثة . (ج) خنثائى .
 * (الخُنْثُوَّةُ) : مصدر مأخوذ من الخُنْثَى . (م) . - الخنثوثة الكاذبة (في علم الأحياء) : أن يكون الشخص وغيره في حقيقته من أحد الجنسين وفيه صفات جنسية ظاهرة من الجنس الآخر . (ج) .
 * (الخِنْثَاتُ) : امرأة مخنثات : ليثة متكسرة في مشيتها . (ج) مخنثات .
 * (الخُنْجَرُ) : السكِّينُ ، أو السكِّينُ العظيمة . (ج) خناجِرُ .

 * (الخُنْجَرُ) : الخُنْجَرُ . (ج) خناجِرُ .
 * (الخُنْجَرَةُ) من التُّوقِ : الغزيرة اللبن . (ج) خناجِرُ .
 * (الخُنْجَرِيُّ) من المياه : الثقيل . - الذى لا يبلغ أن يكون يلمحًا .

الإنسان الكلام من الأنف .
 * (الخَنَبَاتُ) : العَدْرُ والكذب ، ويقال : هو ذو خَنَبَاتٍ : يُصْلِحُ مرَّةً ويُفسد أخرى .
 * (الخَنَبَاتُ) : الخَنَبَاتُ .
 * (الخَنَبَةُ) : الفساد .
 * (الخِنَابُ) من الرجال : الخِنَابُ . - والضخْمُ الأنفُ .
 * (الخِنَابَةُ) : أرنبة الأنف العظيمة . ويُطلق مجازًا على طرفها من أعلاها . والخِنَابَتَانُ : طرفا الأنف من جانبيه . وفي حديث زيد بن ثابت : «وفي الخِنَابَتَيْنِ إذا حُرِمْنَا ، قال : في كل واحدة ثلث دبة الأنف» . وتطلق خِنَابَتَا الأنف : على الحُرْمَتَيْنِ من يمون وهمال ، بينهما الوترية . - الكِبِيرُ .
 * (الخِنَابُ) من الرجال : الخِنَابُ .
 * (المَخْنَبَةُ) : القَطِيعَةُ والهَجْرَانُ .
 * (خَنَبَسَ) : قَسَمَ العَنِيْمَةَ .
 * (الخِنَابِيْسُ) : القديم الشديد الثابت . - والأسدُ . ويقال : أسدٌ خِنَابِيْسٌ : جرىءٌ وشديدٌ . (ج) خِنَابِيْسُ . - من الرجال : الضخم الكره المنظر . ويقال : ليل خِنَابِيْسٌ : شديد الظلمة .
 * (الخِنَابَسَةُ) : الأنثى التى استبانَ حَمْلُهَا .
 * (الخِنَابِيْسُ) من الرجال : الخِنَابِيْسُ .
 * (الخِنَبَسَةُ) : خنيسة الأسد : مشيته . - جراءته .
 * (الخُنْبُوسُ) : الحجر القُدَّاحُ .
 * (خَنَثَ) السقَاءُ - خَنَثًا : نثى فاه على البشرة التى عليها الشعر وأخرج أدمته الباطنة فشرب منه . - فلائًا : هزئًا به . ويقال : خَنَثَ له بأنفه .
 * (خَنِثَ) الرجل - خَنَثًا : فَعَلَ فَعْلَ المَخْنُثِ ، فلانٌ واسترعى وتنثى وتكبير . فهو خَنِثٌ . .
 * (خَنَثَهُ) : صَبَّرَهُ خَنِثًا . - كلامه : أتى به شبهًا بكلام النساء ليثًا ورخامة . - الشيءُ : نثاه وأماله . - السقَاءُ : خَنَثَهُ .

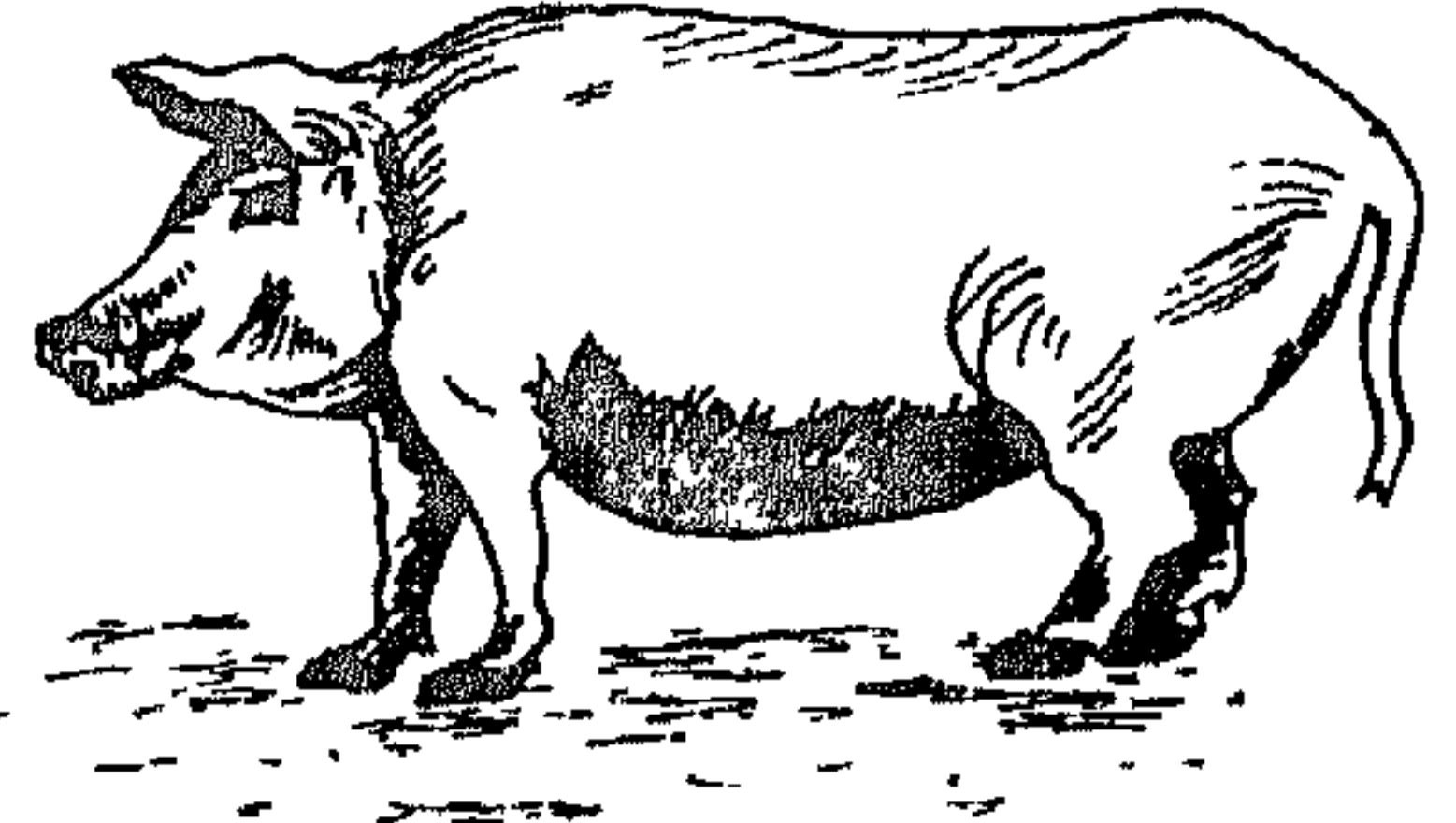
* (خَنَزَرَ) : فَعَلَ فَعْلًا الخنزير . و - نظر بمؤخر عينه . و - الشيء : غَلَطَ .
(الخَنَزِيرُ) : قُرُوخٌ صلبة تحدث في الرقبة وغيرها .
(الخَنَزْرَةُ) : فأسٌ غليظة يكسر بها الحجارة .
(الخِنَزِيرُ) : حيوانٌ دَجُونٌ من الفصيلة الخنزيرية ورتبة مزدوجات الأصابع الجسديات .
(ج) خنازير .



* (خَنَسَ) - خَنَسًا ، وَخَنُوسًا ، وَخِنَاسًا : تأخر . ويقال : خَنَسَ الطريقَ عنهم : جازوه وخلفوه وراءهم . وخنس فلان من بينهم . وَخَنَسَ فُلَانًا : أَخْرَه [لازم ومتعد]. و - الرجلُ : تخلف وتواري . ويقال : خنس به : واره . وخنس به : غاب به . وخنس الكوكبُ : تواري . فهو خائسٌ . (ج) خُنَس . و - النخلة : تأخرت عن قبول التلقيح . و - من ماله : أخذ . و - إصبه : قَبَضَهَا .
(خَنَسَ) - خَنَسًا : الخفضت قصبه أنه مع ارتفاع قليل في طرف الأنف . و - القَدَمُ : انسط أغمصها . فهو أخنس ، وهي خنساء . (ج) خُنَس .

(أخنسة) : خلفه ومضى عنه . ويقال : أخنس عني حتى : أخره وعييه .

(خنسة) : أخنسه

(أخنسن) : تأخذ .

(أخنس) : اخنسن . و - رجع .

(أخنسن) : مطاوع ، خنسة . و - به : غاب

(الأخنس) : الأسد . و - القَرَاد .

(أخنس) : داءٌ يصيب الزرع فلا يطول .

(الخنساء) : البقرة الوحشية .

(الخنس) : الغلباء . و - مأواها .

(الخناس) : الشيطان

(الخنس) . الكواكب السيارة دون الثابتة

و - الدراري الخمسة : زحل ، والمشتري ، والمريخ ، والزهرة ، وعطارد . و - الكواكب كلها . والليالي الخنس : ثلاث في آخر الشهر لا يظهر فيها القمر .

(الخنوس) : الأسد . ويقال : أسدٌ خنوسٌ .

و - ولد الخنزير .

(الخنوس) : فرسٌ خنوسٌ : يستقيم في حوضه

ثم يعدل ذات اليمين وذات الشمال ، كأنه يرجع القهقري . (للذكر والأنثى) . (ج) خُنَس .

* (الخنيسر) : الليم . و - الداهية .

(الخنسرى) : اللوم . و - العذر . و -

الضلال . و - الهلاك .

(الخنيسر) : الضعيف من الناس . و - الداهية .

(ج) خناسير .

* (الخنوص) : الصغير من كل شيء . و - ولد الخنزير . و - ولد البير .

* (الخنصير) : الإصبع الصغير (أنثى) .

(ج) خناصر . يقال : فلان ثننى به أو إليه

الخناسر : يبدأ به إذا ذكر أشكاله وأمثاله ؛

لشرفه . ويقال : هذا أمرٌ تعقد عليه الخناصر :

يُعتدُّ به ويحتفظ به .

* (خنخ) فلانٌ - خنخًا ، وخنخًا : فخر وأق

أمرًا قبيحًا ، فاستحيا منه ونكس رأسه . و - إلى

المرأة : أنها للفجور . و - له ، وإليه ، وخنخًا :

ذل وخضع . و - إلى الأمر والشيء : مال إليه .

و - به : غدر . و - فلان النساء : مال لهن

وعاشرهن بالمغازلة والملاعبة . فهو خانع . (ج)

خنخعة . وهي خنوع . (ج) خنخ .

(أخنخته) إليه الحاجة : أخنخته وأذلته

(خنخعة) : قطعة بالفأس . و - الجمل : ذلله .

(الخنخاعة) : الدلة والضعة .

(الخنخعة) : الاضطراب . و - الفجرة . و -

العذر . ويقال : فلان ذو خنعات : إذا كان فيه فساد

(الخنخعة) الرية والفجور . يقال : اطلقت

منه على خنخعة . و - المكان الخالي . يقال : لقيته

بخنخعة فقهرته .

* (خنخ) - خنخًا ، وخنخًا : شخ بالفيه من

الكبر . ويقال : خنخ بأفقه عني : لواه . و -

المرأة : ضربت صدرها بيدها . و - الرجل :

غضب . و - الفرس ، ونحوه ، وخنخًا ، وخنخًا :

ثنى وجهه إلى فارسه في عدوه . و - مال بيديه في

أحد شيقيه من النشاط . و - البعير ، وخنخًا : قلب

في مسيره خنخ يديه إلى وحشيه من خارج . و -

لوى أنفه من الزمام من نشاطه . و - لانت

أرساعه . و - فلان الناقة ، وخنخًا : حلبها بأربع

أصابع ، واستعان معها بالإبهام . و - الأثرج

ونحوه بالسكين : قطعه . فهو خانخ . (ج)

خنخيف . وهو وهي خنخوف . (ج) خنخف .

(خنخيف) الصدر ، أو الظهر - خنخًا : انضم

أحد جانبيه ودخل . فهو أخنخف .

(الخنخاف) : داءٌ يأخذ في الإبل ، في العضد .

(الخنخفة) : القطعة من الأثرج ونحوه .

(الخنخفة) : الخنخعة .

(الخنخيف) : أزدأ الكنان . و - ثوبٌ أبيض

غليظ من الكنان . و - الناقة الغزيرة اللبن . و -

الطريق . (ج) خنخف .

(المخنخاف) من الرجال : الذي لا يوجد على

يده ما يصلحه من الشغل وما يعالجه من الزرع .

و - من الجمال : الذي لا يلقح إذا ضرب ،

كالعقيم من الرجال .

* (خنفس) عن القوم : كرههم . ويقال :

خنفس عن الأمر .

(الخنفساء) : حشرة سوداء ، مغمدة

الأجنحة ، أصغر من الجعل ، مئنة الريح . وفي المثل :

«الخنفساء إذا مست ننتت» : يضرب لمن يتطوى

على خَبْتٍ . (ج) خُنْفُسَاوَاتٍ ، وَخَنَافِسُ .

(الْخُنْفُسُ) : الذكور من الخنافس . والأنثى : خُنْفَسَةٌ ، وَخُنْفَسَاءُ . - والكبير من الخنافس .

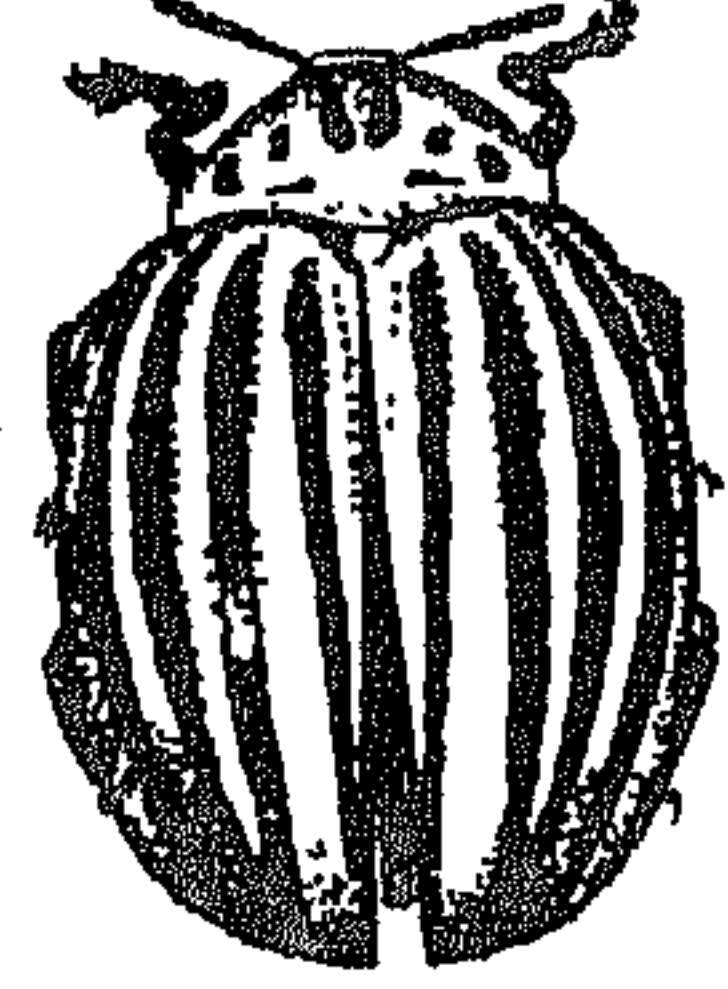

* (خَنَقَهُ) - خَنَقًا : عَصَرَ حَلَقَهُ حَتَّى مَاتَ . فالفاعل : خَانَقٌ ، والمفعول : خَنِيقٌ ، وَخَنِيقٌ ، وَمَخْنُوقٌ ، وَهِيَ (بِنَاءٍ) فِيهَا . - وَالْوَقْتُ : أُخْرَةٌ ، وَضَيْقُهُ .

(خَنَقَهُ) : خَنَقَهُ . - فَلَانَ الْأَرْبَعِينَ : كَادَ يَبْلُغُهَا . - وَالْإِنَاءَ وَنَحْوَهُ : مَلَأَهُ . - وَالسَّرَابُ الْجِبَالُ : كَادَ يُعْطِي رُءُوسَهَا .

(اخْتَنَقَ) : انْعَصَرَ حَلَقُهُ حَتَّى مَاتَ . - وَالْفَرَسُ : شَمِلَتْ عُرْتُهُ لَحْيَيْهِ إِلَى أَصُولِ أُذُنَيْهِ . (الْمَخْنَقُ) : انْعَصَرَ حَلَقُهُ حَتَّى مَاتَ . - وَالشَّاةُ : انْخَنَقَتْ بِنَفْسِهَا .

(الْخَانِيقُ) : الشَّعْبُ الضَّيِّقُ بَيْنَ جَبَلَيْنِ . - وَالزُّقَاقُ (لُغَةٌ يَمَانِيَةٌ) .

(وَ) خَانِيقُ الثَّمَرِ : نَوْعُ نَبَاتٍ كَذَنْبِ الْعَقْرَبِ بَرَّاقٍ ، نُحُو شَيْبٍ ، لَا تَزِيدُ أَوْرَاقُهُ عَلَى خَمْسٍ ، وَهُوَ رِبِيعِيٌّ ، يَقْتُلُ الْحَيَوَانَاتَ .

(وَ) خَانِقُ الذَّنْبِ (نَبَاتٌ) يَنْتَسِي إِلَى الْفَصِيلَةِ الشَّقِيْقِيَّةِ مِنْ جِنْسِ الْأَكُوْرِيْتَمِ ، تَسْتَخْرَجُ مِنْهُ مَادَةٌ مَخْدَّرَةٌ شَدِيدَةُ السَّمِيَّةِ ، وَيَسْمَى أَيْضًا : خَانِقُ الثَّمَرِ .



(الْخَانِيقَاةُ) : رِبَاطُ الصُّوفِيَّةِ . (د) .

(الْخُنَاقُ) : كُلُّ دَاءٍ يَمْتَنِعُ مَعَهُ نَفْوْذُ النَّفْسِ إِلَى الرَّئَةِ .

(الْخِنَاقُ) : الْقِلَادَةُ . - مَا يُخَنَّقُ بِهِ . وَيُقَالُ : أَخَذَ بِخِنَاقِهِ : بِحَلَقِهِ .

(الْخِنَاقَةُ) : جِبَالَةٌ تَأْخُذُ بِالْعُنُقِ ، يُقَالُ : أُخِذَ

السَّبِيْعُ بِالْخِنَاقَةِ .

(الْمَخْنَأِيَّةُ) : دَاءٌ أَوْ رِيحٌ يَأْخُذُ فِي حُلُوقِ النَّاسِ وَالذُّوَابِ ، وَقَدْ يَأْخُذُ الطَّيْرَ فِي رُءُوسِهَا وَحُلُوقِهَا ، وَأَكْثَرُ مَا يَظْهَرُ فِي الْحَمَامِ ، وَيَمْتَرِي الْحَيْلَ أَيْضًا .

(الْمَخْنَأِيُّ) : مَنْ شَأْنُهُ الْخُنُقُ .

(الْمَخْنَأِيُّ) : الْخِنَاقُ . (ج) خَوَانِيقُ .

(الْمُخَنَّقِيُّ) : الْمَضِيْقُ .

(الْمُخَنَّقَةُ) : الْقِلَادَةُ .

(الْمُخَنَّقِيُّ) : مَوْضِعُ خَيْلِ الْخُنُقِ مِنَ الْعُنُقِ .

وَعِلَامٌ مُخَنَّقُ الْخَصْرِ : أَهْيَفٌ .

* (خَنُ) فَلَانٌ - خَنِينًا : خَرَجَ صَوْتُ بَكَائِهِ أَوْ ضَجَّجِيهِ مِنْ أَنْفِهِ . - وَبَكَى دُونَ الْإِنْتِحَابِ . - فَلَانَ الْقَوْمَ - خَنًا : وَطِئَ مَخَنَّتَهُمْ . - وَمَالُهُ : أَخَذَهُ . - وَعَاءَ الثَّمَرِ وَغَيْرِهِ : اسْتَخْرَجَ مِنْهُ شَيْئًا بَعْدَ شَيْءٍ .

(خُنُ) - خَنَنًا ، وَخَنِينًا ، وَخُنَةً : خَرَجَ كَلَامُهُ مِنْ خِيَاشِيمِهِ . فَهُوَ أَخْنُ ، وَهِيَ خَنَاءٌ . (ج) خُنُ .

(خُنُ) الْبَعْرُ : أَصَابَهُ الْخُنَانُ . فَهُوَ مَخْنُونٌ .

(أَخْنُهُ) : أَفْقَدَهُ عَقْلَهُ . فَهُوَ مَخْنُونٌ .

(وَالْقِيَاسُ : مُخَنٌّ) .

(اسْتَمَخَنَّتِ) الْبَيْتُ : انْتَنَتِ .

(الْخِنَانُ) : الرَّفَاهِيَّةُ وَسَمَةُ الْعَيْشِ .

(الْخِنَانُ) : دَاءٌ يَأْخُذُ فِي الْأَنْفِ ، وَهُوَ نَحْوُ الزُّكَامِ . - دَاءٌ يَأْخُذُ الطَّيْرَ فِي حُلُوقِهَا ، وَفِي الْعَيْنِ . - وَزُكَامُ الْإِبِلِ .

(الْخُنُ) : لُغَةٌ فِي الْخَمِّ .

(الْخِنُ) : السُّفِينَةُ الْفَارِغَةُ .

(الْخِنَةُ) : ضَرْبٌ مِنَ الْعُنَّةِ ، كَانَ الْكَلَامُ يَرْجِعُ إِلَى الْخِيَاشِيمِ .

(الْخَنِينُ) : سُدَدٌ فِي الْخِيَاشِيمِ .

(الْمَخْنَةُ) : الْعُنَّةُ . - وَمَضِيْقُ الْوَادِي . - وَ

الْأَنْفُ . - وَطَرَفُهُ . - وَمَصَبُ الْمَاءِ مِنَ الثَّلْمَةِ .

- وَفُوهَةُ الطَّرِيقِ . - وَالْمَحَجَّةُ الْبَيْتَةُ . - وَ

وَسَطُ الدَّارِ . - وَالْفِتَاءُ . وَمَخْنَةُ الْقَوْمِ :

حَرِيْمُهُمْ . وَيُقَالُ : فَلَانٌ مَخْنَةٌ لِفُلَانٍ : مَأْكَلَةٌ لَهُ .

(الْمِخْنَةُ) : الْعُنَّةُ . وَسَنَةٌ مِخْنَةٌ : مُخَصَّبَةٌ .

* (خَنَا) فَلَانٌ - خَنَوًا ، وَخَنَا : أَفْحَشَ فِي مَنْطِقِهِ . وَيُقَالُ : خَنَا فِي مَنْطِقِهِ . - وَالْجَذْعُ وَغَيْرُهُ - خَنِيًا : قَطَعَهُ .

(خَنِي) عَلَى فَلَانٍ فِي مَنْطِقِهِ - خَنِي : أَفْحَشَ .

(أَخْنِي) : أَفْسَدَ . وَيُقَالُ : أَخْنَى عَلَيْهِ . - وَ

الْجِرَادُ : كَثُرَ بِيضُهُ . - وَالْمَرْعَى : كَثُرَ نَبَاتُهُ .

- وَ عَلَيْهِ فِي مَنْطِقِهِ : أَفْحَشَ . - وَ عَلَيْهِ الدَّهْرُ :

طَالَ . - وَ أَهْلَكَ وَأَتَى عَلَيْهِ . - وَ بِهِ : أَسْلَمَهُ

وَخَفَرَ ذِمَّتَهُ . وَفِي حَدِيثِ أَبِي عُبَيْدَةَ : «وَاللَّهِ

مَا كَانَ سَعْدًا لِيُخَنِّي بَابِنَهُ فِي شِقَّةٍ مِنْ ثَمَرٍ» .

(الْخَنَا) : الْفَحْشُ فِي الْكَلَامِ . وَخَنَا الدَّهْرُ :

آفَأَهُ وَتَوَاتَبَهُ .

(الْخَنَوَةُ) : الْعُدْرَةُ . - وَالْفُرْجَةُ فِي الْخُصِّ .

* (خَابَ) - خَوَبًا : افْتَقَرَ .

(الْخَوْبَةُ) : الْأَرْضُ الَّتِي لَمْ تُسَطَّرْ بَيْنَ أَرْضَيْنِ

مَطْوَرَتَيْنِ . - وَالْجَوْعُ . يُقَالُ : أَصَابَتْهُمُ

خَوْبَةٌ : مَجَاعَةٌ . وَفِي حَدِيثِ الثَّيْبِ بْنِ ثَعْلَبَةَ :

«أَصَابَ رَسُولَ اللَّهِ ﷺ خَوْبَةٌ ، فَاسْتَقْرَضَ مِنْنِي

طَعَامًا» .

* (خَاتَ) الْبَازِي أَوْ الْعَقَابُ - خَوْنَا : انْقَضَ

عَلَى الصَّيْدِ بِأَخْذِهِ فَسُمِعَ لِحَنَاجِهِ صَوْتُ . - وَ

فُلَانٌ : نَقَضَ عَهْدَهُ وَأَخْلَفَ وَعْدَهُ . - وَ نَقَصَ

طَعَامَهُ الَّذِي يَدْبِجُهُ . - وَ أَسَنَ . - وَ الشَّيْءَ :

اخْتَطَفَهُ . وَفَلَانًا : طَرَدَهُ . - وَ مَالَهُ : تَنَقَّصَهُ .

(خَاوَتَ) طَرَفُهُ دُونِي : سَارَقَهُ .

(خَوْتُ) الْبَازِي : خَاتٌ . - وَ الطَّائِرُ :

صَوْتُ . وَيُقَالُ : خَوْتُ الشَّيْءِ .

(الْخَاتَاتُ) الْحَدِيثُ : أَخَذَ مِنْهُ وَاسْتَظْهَرَهُ شَيْئًا

فَشِيئًا . وَيُقَالُ : إِنَّهُمْ يَخْتَاتُونَ اللَّيْلَ : يَسْرُونَ

وَيَقْطَعُونَ الطَّرِيقَ . - وَ الذَّنْبُ الشَّاةُ : خَتَلَهَا

فَسَرَقَهَا . - وَ الْبَازِي أَوْ الْعَقَابُ : خَاتٌ .

(الْخَاتَاتُ) : الْبَازِي أَوْ الْعَقَابُ : خَاتٌ .

(تَخَوَّت) الشيء : اشتغلقه . - والحديث : اشتغاله . - ماله : خاتته .

(الخائتة) : العقاب إذا انقضت فسيح صوت انقضاضها .

* (الخَوْتَع - الخَوْتَعَة) : انظر : ختج .

* (الخَوْتَل) : انظر : ختل .

* (خَوْت) - خَوْتًا : عَظْمٌ يَطْنُهُ وَاسْتَرْخَى ، فهو أَخْوَتٌ ، وهي خَوْتَاءُ . - البَطْنُ والصَدْرُ : امْتَلَأَ .

(الخَوْتَاءُ) من النساء : المَحْدَثَةُ النَّاجِمَةُ المُمْتَلِعة .

* (الخَوْتَجَلِي) : انظر : خجل .

* (أَخَاخ) العُشْبُ : خِفِي . - قَل .

(الخَوْتُخ) : شجر من الفصيلة الوردية من أشجار الفواكه . - ثمره .



(الخَوْتُخَة) : كُوْرَةٌ في البيت توْدِي إليه الضوء . - بابٌ صغيرٌ وسط بابٍ كبيرٍ يُصِيب حاجزًا بين دارين . - مُخْتَرَقٌ ما بين كلِّ دارين . * (خَوْد) : نال شيئًا من الطعام . ويقال : خَوْدَ شيئًا من الطعام . - البعيرُ وخَيْرُهُ : أُسْرِعَ في سيره .

(تَخَوْد) الغصنُ : تثنى ومال .

(الخَوْد) : الشائبة النَّاجِمَةُ الحَسَنَةُ الخَلْقِ .

(ج) خَوْدٌ ، وخَوْدَاتٌ .

* (خَاوَد) عنه مُخَاوَدَةٌ ، وخَاوَادًا : تنحى .

- فَلَائًا إلى الشيء : خَالَقه إليه . - الخُمَى فَلَائًا : أَخَذته ثم انقطع عنه ثم عاودته . ويقال : «خَاوَدُوا وَرَدَّكُمْ تُرَوُّوا نَعَمَكُمْ» : ومعناه أن يُورِدَ فَرِيقٌ نَعَمَهُ يَوْمًا وَالْآخَرَ يَوْمًا بَعْدَهُ . ويقال : فَلَائٌ يَخَاوَدُنَا بِالزِّيَارَةِ : يَحْمِلُنَا بِهَا .

(تَخَاوَدُوهُ) : تَعَاهَدُوهُ .

(تَخَوْدَةٌ) : تَعَهْدَةٌ .

(الخَوْدَانُ) : يقال : فَلَائٌ مِن خَوْدَانِ

القَوْمِ : رُذَالِهِمْ وَخَامِلِهِمْ . وَذَهَبَ فِي خَوْدَانِ الخَامِلِ ، إِذَا أُخِّرَ عَنْ أَهْلِ الفِضْلِ .

(الخَوْدَةُ) : المِغْفَرُ يُجْعَلُ عَلَى الرَّأْسِ .

(مع) . (ج) خَوْدٌ .



* (خَارَ) الثَّوْرُ - خَوْرًا ، وَخَوْرًا : صَاخَ .

- فَلَائٌ خَوْرًا : ضَعُفٌ وَانكسارٌ . فهو خَائِرٌ وَخَوْرٌ . ويقال : خَارَ الخَرُّ . وخَارَ البَرْدُ : فَتَرَ وَسَكَنَ . - فَلَائًا خَوْرًا : أَصَابَ خَوْرَانَهُ .

(خَوْر) الرَّجُلُ - خَوْرًا : خَارَ .

(خَوْر) فَلَائٌ : خَارَ . - فَلَائًا : نَسَبَ إِلَى

الخَوْرِ .

(تَخَاوَرَت) الثَّيْرَانُ : تَصَابَحَتَا .

(اسْتَخَارَ) الرَّجُلُ : اسْتَعْلَفَهُ . - الضَّبَّعُ :

يَجْعَلُ عَشْبَةً فِي ثَقْبِ بَيْتِهَا حَتَّى يَخْرُجَ مِنْ مَكَانٍ آخَرَ .

(الخَوْرَاءُ) : من صوت البقر والغنم والظباء

والسَّهَامِ .

(الخَوْرُ) : مَصْبُ المَاءِ في البحر . - المنخفض

من الأرض بين مرتفعين . - الخَلِيجُ .

(الخَوْرُ) : من النساء : الكَثِيرَاتُ الرَّبِّ

لِفَسَادِهِنَّ وَضَعْفِ عَقولِهِنَّ ، «بلا واحدة» .

(الخَوْرَانُ) : الدُّبُرُ . - مَجْرَى الرُّوثِ .

(ج) خَوْرَانِ ، وَخَوْرَانَاتٌ .

(الخَوْرَانُ) من الجمال : الرَّهِيْقُ الحَسَنُ . (ج)

خَوْرَاتٌ . وَفَرَسٌ خَوْرٌ العِتَانُ : سَهْلٌ المَعْلِيفِ

لَيْتَهُ كَثِيرُ الجَرِيِّ . - من الرماح : ما ليس

بصَلْبٍ . - من الرِّئَادِ : القَدَاحُ . (ج) خَوْرٌ .

(الخَوْرَاءَةُ) : النَّاقَةُ الغَزِيْرَةُ اللَّبَنُ السَّهْلَةُ

الدُّبُرُ . - من النخل : الكَثِيْرَةُ الخَمْلُ . - من

الأَرْضِيْنَ : اللَّيْنَةُ السَّهْلَةُ . (ج) خَوْرٌ .

* (الخَوْرَمَةُ) : (انظر : حرم) .

* (الخَوْرَنْقُ) : (انظر : حرنق) .

* (خَاوَزَهُ) - خَوْرًا : سَاسَهُ . - عَادَاهُ .

* (الخَاوَزِي) : (انظر : خزبي) .

* (الخَوْرَبُ) : (انظر : خرب) .

* (الخَوْرَزِي) : (انظر : خزر) .

* (الخَوْرَلِي) : (انظر : خزل) .

* (خَاشَ) فَلَائٌ - خَوْشًا : دَخَلَ فِي غُتَمَارِ

النَّاسِ . - رَجَعَ . - فَلَائًا بِالرَّحْمِ ، طَعَنَهُ . -

الشَّيْءَ : خَشَاهُ فِي الرَّعَاءِ . - مِنْهُ كَذَا : أُخِذَهُ .

- التَّرَابُ وَغَيْرُهُ فِي الرَّعَاءِ : هَالَهُ . يقال : خَاشَ

التَّرَابَ فِي الجَوَالِقِ .

(خَاوَشَ) الشَّيْءَ : رَفَعَهُ . ويقال : خَاوَشَ

جَنَّتَهُ عَنِ الجِرَاشِ .

(خَوْش) فَلَائًا حَقَّهُ : نَقَصَهُ .

(تَخَوَشَ) بَدَأَهُ : نَحَفَ بَعْدَ سَمْنٍ . ويقال :

تَخَوَشَ فَلَائٌ . - الشَّيْءُ : نَقَصَ . ويقال :

تَخَوَشَ الشَّيْءُ .

(الخَوْش) : الحَاصِرَةُ مِنَ الإِنْسَانِ وَغَيْرِهِ .

وَمَا تَخَوَّشَانِ .

(الخَوَّشَانُ) : تَبَّتْ مِثْلُ البَقْلَةِ الَّتِي تَسْمَى

القَطْفَ ، إِلا أَنَّهُ أَلْيَفُ وَرَقًا ، وَلِهَذَا خَمَّوْشَةٌ ،

يَأْكُلُهُ النَّاسُ

* (الخَوَّشَقُ) : مَا يَبْقَى فِي العِيدِيِّ بَعْدَ أَنْ يَلْقَطَ

مَا فِيهِ . - الرَّدِيءُ مِنْ كُلِّ شَيْءٍ . (ج)

خَوَّاشِيْقٌ .

* (خَاوَصَ) العَطَاءُ - خَوْصًا : قَلَّلَهُ .

(خَوْص) - خَوْصًا : خَارَتْ عَيْنُهُ وَضَاقَتْ .

- كَانَتْ إِحْدَى عَيْنَيْهِ أَصْفَرَ مِنَ الأُخْرَى . فهو

أَخْوَصٌ ، وَهِيَ خَوْصَاءُ . - البَعْرُ : بَعْدَ مَا وَهَا فَلَائًا

تُرَوِّى الجِوَانِ . - الشَّاءُ : اسْوَدَّتْ إِحْدَى عَيْنَيْهَا

وَابْيَضَّتْ الأُخْرَى .

(أَخْوَصَتِ) النَخْلَةُ : تَشَقَّقَتْ عَنِ الخَوْصِ

فَهَذَا . ويقال : أَخْوَصَ الخَوْصُ ، وَأَخْوَصَ الشَّجَرُ .

سهل ميثاب . (ج) أخواع .
 * (خاف) - خَوْفًا ، وَمَخَافَةً ، وَخَيْفَةً : تَوَقَّعَ حلولَ مكروه أو فَوْتٌ محبوب . ويقال : خافه على كذا ، وخاف منه ، وخاف عليه . فهو خائف . (ج) خُوفٌ ، وَخَيْفٌ . والمفعول : مَخُوفٌ . - وَفَرَعٌ . - وَعلم وتيقن . وفي التنزيل العزيز : ﴿ وَإِنَّ امْرَأَةً خَافَتْ مِنْ بَعْلِهَا نُشُوزًا أَوْ إِعْرَاضًا ﴾ .
 (أَخَافُ) الطريقُ أو الثَّغْرُ ، إِخَافَةً ، وَإِخَافًا : أَفْرَعٌ . ويقال : أَخَافَهُ الأَمْرُ وَغَيْرَهُ . وَأَخَافَهُ الأَمْرُ : فَرَعَهُ مِنْهُ . - وَفَلَانًا أَوْ الشَّيْءَ : جَعَلَهُ مَخُوفًا .
 (خَاوِفَةٌ) : خَوْفٌ كُلٌّ مِنْهُمَا صَاحِبُهُ .
 (خَوْفَةٌ) : فَرَعَةٌ . ويقال : خَوْفَةُ الأَمْرِ : فَرَعُهُ مِنْهُ . - وَفَلَانًا أَوْ الشَّيْءَ : جَعَلَهُ مَخُوفًا . ويقال : مَا كَانَ الطَّرِيقُ مَخُوفًا فَخَوْفُهُ السَّبْعُ أَوْ العُدْوُ .
 (تَخَوَّفَ) : مَطَاوَعُ خَوْفَهُ . - وَعَلَيْهِ شَيْعًا : خَافَهُ . ويقال : تَخَوَّفَهُ عَلَى كَذَا . - وَالشَّيْءَ : تَنَقَّصَهُ . ويقال : تَخَوَّفَهُ حَقَّهُ . - وَفَلَانًا ، أَوْ الشَّيْءَ : جَعَلَهُ مَخُوفًا .
 (الخَافُ) - يَقَالُ : رَجُلٌ خَافٌ : شَدِيدُ الخَوْفِ .
 (الخَوَافُ) - يَقَالُ : سَمِيعٌ خَوَافُهُمْ : ضَجَّتُهُمْ .
 (الخَوْفُ) : انْفِعَالٌ فِي النَفْسِ بِحُدُوثِ التَّوَقُّعِ مَا يَرُدُّ مِنَ المَكْرُوهِ أَوْ يَفُوتُ مِنَ المَحْبُوبِ . - وَالْقِتَالِ . وَفِي التَّنْزِيلِ العَزِيزِ : ﴿ فَإِذَا ذَهَبَ الخَوْفُ سَلَفُواكُمْ بِالسِّيَةِ جَدَائِدًا ﴾ : أَي القِتَالِ .
 * (خَوِقُ) المَكَانُ - خَوْقًا : اتَّسَعَ . - وَالمَرَأَةُ : طَالَتْ وَدَقَّتْ . - وَحَمَقَتْ . - وَفَلَانٌ : عَوِرَ . - وَالبَهِيرُ : جَرِبَ . فهو أَخَوِقٌ ، وَهِيَ خَوْقَاءُ . (ج) خَوِقٌ .
 - (أَخَاقُ) الرَّجُلُ : ذَهَبَ فِي الأَرْضِ .
 (خَوِقُ) القُرْطُ : وَسَعُهُ .
 (الخَاقُ) المَكَانُ : خَوِقٌ .

الأمر والباطل ، وفيهما . - وَالعَمْرَاتُ : اقْتَحَمَهَا .
 - وَالشَّرَابُ فِي الإِنَاءِ : خَلَطَهُ وَحَرَّكَهُ . - وَفَلَانًا بِالسَّيْفِ ، طَعَنَهُ بِهِ فِي أَسْفَلِ بَطْنِهِ ثُمَّ رَفَعَهُ إِلَى فَوْقِ .
 (أَخَاضَ) القَوْمُ : خَاضَتْ تَحِيْلُهُمْ فِي المَاءِ . وَيُقَالُ : أَخَاضُوا تَحِيْلَهُمُ المَاءَ ، وَفِيهِ : خَاضُوا بِهَا المَاءَ .
 (خَاوِضَةٌ) فِي البَيْعِ : عَارِضُهُ . - وَالفَرَسُ : أَوْرَدَهُ المَاءَ .
 (خَوْضٌ) المَاءُ وَالشَّرَابُ فِي الإِنَاءِ : خَاضَهُ . - وَبِالسَّيْفِ فِي بَطْنِ فُلَانٍ : خَاضَهُ (شَدَّدَ لِلْمَبَالِغَةِ) .
 (أَخْتَضَ) المَرعى : كَثُرَ عُشْبُهُ وَالتَّقَفَ . - وَبِالفَرَسِ : أَوْرَدَهُ . - وَالمَاءَ : خَاضَهُ .
 (مَخَاوِضُوا) فِي الحَدِيثِ : تَفَاوَضُوا فِيهِ .
 (مَخْرُوضٌ) : تَكَلَّفَ الخَوْضَ . - وَالمَاءَ : خَاضَهُ .
 (الخَوْضَةُ) : اللُّوْلُؤَةُ .
 (الخَيْضُ) - سَيْفٌ تَخِيضٌ : مِنْ حديد أَنِيثَ ، وَحَدِيدٌ ذَكَرَ .
 (المَخَاضُ) مِنَ النَهرِ الكَبِيرِ : المَوْضِعُ القَلِيلُ المَاءِ الَّذِي يَهْرُبُ فِيهِ النَّاسُ النَهرَ مُشَاءً وَرُكْبَانًا .
 (المَخَاضَةُ) مِنَ النَهرِ الكَبِيرِ : المَخَاضُ .
 (ج) مَخَاضٌ ، وَمَخَاوِضٌ .
 (المَخْلُوضُ) : آلَةُ لِحْلَاطِ الشَّرَابِ وَتَحْرِيكُهُ .
 * (مَخْرُوطٌ) فَلَانًا : أَتَاهُ الجَمِينُ بَعْدَ الحَرِّينِ .
 (المَخْرُوطُ) : العَصْفَنُ النَّاهِمُ . - وَكُلُّ قَضِيبٍ مَا كَانَ . - وَمِنَ الرَّجَالِ : الجَسِيمُ الخَلِيفُ الحَسَنُ الخَلْقُ . (ج) يَمِيطَانُ .
 * (مَخْرُوعٌ) مَالُهُ : نَقَصَ . وَيُقَالُ : مَخْرُوعٌ فَلَانٌ مَالُهُ ، وَمِنْهُ . - وَفَلَانًا بِالمَضْرَبِ : كَسَرَهُ وَأَوْهَنَهُ . - وَدَيْتَهُ : لَهَنَاهُ . - وَالحَمِيرُ الوَادِي : كَسَرَ جَنَبِيهِ .
 (مَخْرُوعٌ) فَلَانٌ : تَنَقَّصَ . - وَالشَّيْءَ : تَنَقَّصَ .
 (المَخْرُوعُ) : شَبِيهُ التَّخْيِيرِ أَوْ الشَّخِيرِ .
 (المَخْرَاعَةُ) : التَّخَامَةُ .
 (المَخْرُوعُ) : جَبَلٌ أبيضٌ يَلُوحُ بَيْنَ الجِبَالِ .
 - وَمُتَعَطِّفُ الوَادِي . - وَكُلُّ بَطْنٍ مِنَ الأَرْضِ

(أَخَاصَتِ) النَخْلَةُ : أَخْصَوْتِ .
 (مَخَاوِصٌ) مَخَاوِصَةٌ : غَضُّ بَصَرِهِ شَيْعًا ، وَهُوَ فِي ذَلِكَ يُحَدِّقُ بِالنَّظَرِ كَأَنَّهُ يُقَوِّمُ سَهْمًا .
 - وَفَلَانٌ فَلَانًا : عَارِضُهُ بِالبَيْعِ . وَيُقَالُ : خَاوِصُهُ البَيْعُ .
 (مَخَوِصَتِ) الفَسِيلَةُ : انْفَتَحَتْ سَفَافَتُهَا . وَيُقَالُ : مَخَوِصَتِ النَخْلَةُ : أَوْرَقَتْ . - وَالأَرْضُ : كَانَ بِهَا مَخَوِصُ الأَرْضِ وَغَوَاهُ . - وَالشَّجَرُ : أَوْرَقَ قَلِيلًا قَلِيلًا . - وَرَأْسُهُ : وَقَعَ فِيهِ الشَّيْبُ . وَيُقَالُ : مَخَوِصَ فِيهِ الشَّيْبُ ، وَمَخَوِصَةٌ . - وَاسْتَوَى فِيهِ سَوَادُ الشَّعْرِ وَبَيَاضُهُ . - وَفَلَانٌ : ابْتَدَأَ بِإِكْرَامِ الكِرَامِ ثُمَّ اللِّقَامِ . - وَالتَّاجُ : زَيْنُهُ بِصَفَائِحِ الذَّهَبِ عَلَى قَدْرِ عَرْضِ الخَوْصِ . - وَالعَطَاءُ : قَلَّه . وَيُقَالُ : مَخَوِصَ مَا أُعْطَاكَ : حُدَّه وَإِنْ قَلَّ . وَإِلَهُ لِمَخَوِصَ مِنْ مَالِهِ : إِذَا كَانَ يُعْطِي الشَّيْءَ بَيْنَ الجَهْدِ وَالرَّذَى .
 (مَخَاوِصٌ) : مَخَاوِصٌ . - وَالتَّجْوُمُ : صَفْرَتُ اللُّقُورِ .
 (مَخَوِصٌ) مِنْهُ : أَخَذَ مِنْهُ الشَّيْءَ بَعْدَ الشَّيْءِ .
 - وَالعَطِيَّةُ : أَخَذَهَا مَعَ لِقَائِهَا .
 (المَخَاوِصَتِ) الفَتَاةُ : مَخَوِصَتٌ .
 (الخَوْصُ) : الشَّيْءُ القَلِيلُ .
 (الخَوْصُ) : وَرَقُ التَّنْطِيلِ وَالتَّنْفِيلِ وَالتَّارِجِيلِ وَمَا شَاكَلَهَا . وَفِي المَثَلِ : هِ أَرْضٌ مِنَ المَثَلِ بِالمَخَوِصَةِ : يُضْرَبُ فِي القِنَاعَةِ بِالقَلِيلِ مِنَ الكَثِيرِ .
 (المَخَوِصَاءُ) - رِبْعٌ مَخَوِصَاءُ : حَازَةٌ بِكُسْبَرِ الإِنْسَانِ عِنْدَ مَنْ خَرَّهَا . وَظَهْرَةُ خَوْصَاءُ : أَشَدُّ الظُّهَائِرِ خَرًّا .
 (المَخَاوِصُ) : بَالِغُ الخَوْصِ . - وَالَّذِي يَمْلِكُ الأَشْيَاءَ مِنْهُ .
 (الخِيَاصَةُ) : جِرْفَةُ الخَوْصِ .
 (المَخَوِصُ) : المَعْمُولُ عَلَى شَكْلِ الخَوْصِ .
 * (خَاضَ) القَوْمُ فِي الحَدِيثِ - مَخَوِصًا : تَفَاوَضُوا فِيهِ . - وَفَلَانٌ بِالفَرَسِ ، مَخَوِصًا ، وَبِحِيَاضًا : أَوْرَدَهُ المَاءَ . - وَالمَاءَ : دَخَلَهُ وَمَشَى فِيهِ . وَيُقَالُ : خَاضَ

(تَحْوُق) القُرْطُ: توسع. و- عنه: تباعد.
 (المخاق): خاق المغازة: طولها.
 (الخوق): الخلفة من الذهب أو الفضة.
 و- حَلَقَةٌ في الأذن. وفي المثل: «خوق من السام
 بجيد أوقص»: يضرب للشريف الآباء الدنيء في
 نفسه.
 * (خال) فلان على أهله - خولاً، وخيالاً: دبر
 أمورهم وكفاهم. ويقال: خال الماشية: أحسن
 القيام عليها. فهو خائل. (ج) خوال. و- فلان
 خولاً: تكبر. وفي حديث طلحة، قال لعمر:
 «إنا لا نثبو في يدك ولا نخول عليك».
 (خال) - خولاً: صار ذا خول بعد انفراد.
 (أخالت) الناقة: كان في ضرعها لبن. و-
 فيه خالاً من الخير: تفرس وتوسم فيه الخير.
 (أخول): كان ذا أخوال كثيرين. وأخولته
 غيره، فهو مخول. ويقال: رجل معم مخول:
 كريم الأعمام والأخوال.
 (خوله) الشيء: أعطاه إياه متفضلاً.
 (نخول) خالاً: أتخذه. و- فلان: دعاه
 خاله. و- تعهده. ويقال: نخوله بالموعظة.
 ونخولت الرياح الأرض: إذا تعهدتها. و- في بني
 فلان خالاً من الخير: أخال فيهم.
 (استخول) في بني فلان: اتخذهم أخوالاً.
 ويقال: استخال فيهم واستخولهم. و- في بني
 فلان: اتخذهم خولاً. ويقال: استخولهم.
 (الأخول) - يقال: جاعوا الأول فالأول،
 ثم تفرقوا أخول أخول: منتشرين متفرقين.
 وتطائر الشرر أخول أخول: متفرقا.
 (الخائل): المتعهد للشيء المصلح له. (ج)
 خول.
 (الخال): أخوالهم. (ج) أخوال، وخول.
 و- ما توستمت فيه خيراً. و- لواء الجيش.
 (الخولة): (مصدر لا فعل له): يقال:
 بيني وبين فلان خولة.
 (الخول): عطية الله من النعم والعبيد والإماء

وغيرهم من الأتباع والحشم. (للوحد والجمع
 والذكر والأنثى).
 (الخولة): الظبية.
 (الخولي): القائم بأمر الناس السائس له.
 و- الراعي الحسن القيام على الماشية وغيرها. و-
 رئيس العمال في المزرعة. (مو). (ج) خول.
 (الخولي): الراعي الحسن القيام على
 الماشية. (ج) خول.
 * (الخولع): (انظر: خلع).
 * (خام) - خومانا: ونحم ووي.
 (أخام) القرس، ونحوه: رفع إحدى يديه أو
 رجله على طرف حافره. و- إحدى يديه أو
 رجله: زفعتها على طرف حافره.
 (خوم) على فرسيه: رفع غاشبية سترجه إلى
 فوق، وربط عليها بالركاب.
 (الخام) من الأمكنة: الوحيم الوبيء. و-
 من الثبات: الغض الرطب. و- من الثياب:
 الذي لم يقصر. ويوصف به، فيقال: ثوب
 خام. و- من كل شيء: جديده الذي لم يعالج
 ولم يهدب.
 (الخامة): المادة الأولية التي توجد على
 حالتها الطبيعية قبل أن تعالج أو تصنع. (ج).
 * (خان) الشيء - خونا، وخيانة، ومخانة:
 نقصه. يقال: خان الحق، وخان العهد،
 وفيه. و- الأمانة: لم يؤدها، أو بعضها. و-
 فلان: غدر به. و- النصيحة: لم يخلص فيها.
 ويقال: خانته سئفه: نبا عن الضريبة. وخانته
 رجلاه: لم يقدر على المشي. وخانته ظهرة:
 ضعف. ومنه: إن في ظهرو لخونا. وخان
 الرشاء الدلو: انقطع. وخانته الدهر: غير حاله
 من اللين إلى الشدة. وخانته عينه: نظر نظرة
 مريبة أو محتلسة. فهو خائن، وخائنة (بتاء
 المبالغة). (ج) خالة، وخوان، وخولة. وهو
 خوان، وهو، وهي خون.
 (خون) الشيء: نقصه. ويقال: خون

منه. و- فلان: نسبه إلى الخيانة. و- تعهده.
 (اختانه): خانه. و- حاول خيانته. ويقال:
 اختان المال، واختان النفس. وفي التنزيل العزيز:
 ﴿عَلِمَ اللَّهُ أَنَّكُمْ كُنْتُمْ تَخْتَلُونَ أَنْفُسَكُمْ﴾.
 (تخون): صار خائناً. و- الشيء:
 تنقصه. ويقال: تخون فلان حقى، وتخونني
 حقى: إذا نقصه شيئاً فشيئاً. ويقال: تخونه
 الدهر: خانه. و- فلان: أتهمه بالخيانة. و-
 تلمس خيانتة وعثرته.
 (الخائنة): اسم بمعنى الخيانة، وهو من المصادر
 التي جاءت على لفظ الفاعلة، كالعاقبة. وفي التنزيل
 العزيز: ﴿يَعْلَمُ خَائِنَةَ الْأَعْيُنِ وَمَا تُخْفِي
 الصُّدُورُ﴾. وهي النظر المريبة، أو المختلسة.
 (الخان): الفندق. و- الخانوث. و-
 المتعجب. و- الحاكم. و- الأمير. (مع).
 (الخانة): المنزلة. ويقال (في اصطلاح
 الكتاب): خانة العشرات، وخانة المئات. (مع).
 (الخوان): ما يؤكل عليه. (ج) أخونة،
 وخون، وأخوين.
 (الخوان): المبالغ في الخيانة بالإصرار
 عليها. و- الدهر. و- يوم نقاد البيرة. و- اسم
 شهر ربيع الأول في الجاهلية. (ج) أخونة.
 * (الخو): الجوع. و- القسل. و- الوادي
 الواسع في جو سهل.
 (الخو): القسل.
 (الخوة): الأرض الخالية.
 * (خوى) المكان والبيت وغيرهما - خياً،
 وخواة، وخوى، وخوي، وخوية: خلا ما
 كان فيه. ويقال: خوى بطنه من الطعام،
 وخوى رأسه من الدم لكثرة الرعاف. و-
 فلان: تناهى عليه الجوع. و- البيت: هلك أهله
 وهو قائم بلا ساكن. و- السحاب: خلا من
 المطر وأخلف. و- النجوم: سقطت ولم تمطر في
 نوبها. و- الحامل: ولدت فخلا بطنها من
 الحمل. و- لم تأكل عند الولادة. و- الرنذ: لم

تور . و- الشيء ، نَحْيًا : اختطفه . يقال : خَوَاهُ السَّبْعُ . و- فلانًا : قصده .

(خَوَى) المكان والبيت وغيرهما - خَوَى ، وَخِيًا ، وَخَوَاءً ، وَخَوِيًّا ، وَخَوَايَةً : خَوَى .

(أَخَوَى) : جاع . و- السحابُ والنجوم والرُّؤدُ : خَوَى . و- الماشيةُ : بلغت غاية السن . و- الشيءُ : خَوَاهُ . و- ما عند فلانٍ : أخذه كله .

(خَوَى) : خَلَا . و- تَحَمَّصَ بَطْنُهُ . و- السحابُ : خَوَى . و- البعيرُ : رفع بطنه عن الأرض في بروكه ومكَّنْ لِكِفَنَاتِهِ . و- المصلَّى في سجوده : رفع بطنه عن الأرض وفسَّرَجَ ما بين عَضُدَيْهِ وجنبه . و- الطائرُ : بسط جناحيه ومدَّ رجليه عند الوقوع . و- الماشيةُ : أَخَوَتْ . و- النجومُ : خَوَتْ . و- مالت للمغيب . و- المرأةُ ، ولها : عمل لها خَوِيَّةٌ تأكلها . و- المريضةُ : حَفَرَ لها حُفْرَةً فأوقد فيها ثم أَعَدَّهَا على وَهَجِهَا ليذهب ما بها من داءٍ .

(أَخَوَى) فلانٌ : ذهب عقله . و- الشيءُ : اختطفه . و- ما عند فلانٍ : أَخَوَاهُ . و- الفرسُ : طعنه في نَحْوَاهُ .

(الخَوَايَةُ) : الدَّاهِيَةُ .

(الخَوَى) : الرَّعَافُ .

(الخَوَاءُ) من الأرض : بَرَاخُهَا . و- الفراغُ بين الأرض والسما . و- الفراغُ بين الشيعين . و- من الفرس : الفراغُ بين رجليه ويديه . و- مَفْرَجُ ما بين الضَّرْعِ والقَبْلِ من الأنعام . (ج) أَخَوِيَّةٌ .

(الخَوَاءُ) : العسل .

(الخَوَاةُ) : مَفْرَجُ ما بين الضَّرْعِ والقَبْلِ من الأنعام . و- الصوتُ . يقال : سمعتُ خَوَاةَ الرِّيحِ .

(الخَوَايَةُ) : الصوتُ . يقال : سَمِعْتُ خَوَايَةَ المَطَرِ : حَفِيفَ جَنَاحِهِ . وَسَمِعْتُ خَوَايَةَ المَطَرِ : حَفِيفَ انْهَالِهِ . وَسَمِعْتُ خَوَايَةَ الخَيْلِ : حَفِيفَ عَظْمِهَا . و- من السَّنَانِيذِ : جُبَّتُهُ . و- من الرُّجْلِ : مُتَسَعِّعٌ دَاخِلُهُ . و- فُرْجَةُ ما بين اليدين والرجلين .

(الخَوَى) : اللَّيْنُ من الأرض . و- المُنْخَفَضُ بين جبلين . و- الوادى السهل الواسع .

(الخَوِيَّةُ) : مَفْرَجُ ما بين الضَّرْعِ والقَبْلِ من الأنعام . و- طعامٌ يصنع للنَّسَاءِ .

* (خَابَ) - خَيْبَةً : حُرِمَ وَمُنِعَ . و- لم يَلْ ما طَلَّبَ . ويقال : خَابَ سَعْيُهُ ، وَخَابَ أَمَلُهُ . و- خَسِرَ . فهو خَائِبٌ .

(خَيْبَةُ) : جعله خَائِبًا . و- حَرَمَهُ ولم يُنَلِّهِ طَلَبَهُ .

(الأَخْيَبُ) : الخَائِبُ . و- اسمٌ لأحد أقداح المَيْسِرِ الثلاثة التي لا تُصِيبُ لها . يقال : بَاءَ بِالْقِدْحِ الأَخْيَبِ .

(الخَيْبَةُ) - يقال : خَيْبَةٌ له : دعاءٌ عليه بالخسران .

(الخِيَابُ) : يقال : قَدَحَ خِيَابًا : لا يُورَى . وَسَعَى في خِيَابِ بنِ هَيَّابٍ : في خَسَارٍ .

* (خَاتٌ) - خَيْتًا ، وَخَيُونًا : صَوْتٌ . و- مَالُهُ : تَنَقَّصَهُ .

(الْخَيْتَانَةُ) : اختطفه . يقال : اخْتَانَتَهُ الصُّقْرُ .

* (الخَيْتَامُ) : (انظر : ختم) .

* (الخَيْدَعُ) : (انظر : خدع) .

* (خَارٌ) - خَيْرًا ، وَخَيْرَةً : صار ذا خَيْرٍ . و- له في الأمر : جعل له فيه الخَيْرَ . و- أعطاه ما هو خَيْرُ له . و- فلانًا : غلبه وَقَضَلَهُ في الخِيارَةِ فكان خَيْرًا منه . يقال : خَيارَهُ فَخَارَهُ . و- الشيءُ خَيْرًا ، وَخَيْرًا ، وَخَيْرَةً ، وَخَيْرَةً : انتقاه واصطفاه . وفي التنزيل العزيز : ﴿ وَرَبُّكَ يَخْلُقُ مَا يَشَاءُ وَيَخْتَارُ مَا كَانَ لَهُمُ الْخَيْرَةُ ﴾ . و- الشيءُ على غيره : فَضَّلَهُ عليه .

(خَايَرَةٌ) في كذا : باراه وغالبه ليريا أيهما خَيْرٌ من الآخر فيه .

(خَيْرٌ) بين الأشياءِ : فَضَّلَ بعضها على بعض . و- الشيءُ على غيره : فَضَّلَهُ عليه . و- فلانًا : فَرَضَ إليه الاختيار . يقال : خَيْرَهُ بين الشيعين .

(اخْتَارَهُ) : انتقاه واصطفاه . و- الشيءُ على غيره : فَضَّلَهُ عليه .

(تَخَايَرُوا) في كذا : تَبَارَزُوا وتغالبوا ليروا أيهم أَخْيَرُ . و- تَحَاكَمُوا أيهم أَخْيَرُ .

(تَخَيْرَهُ) : اختاره .

(استَخَارَهُ) : طلب منه الخَيْرَ . يقال : استَخِيرَ اللهُ يَخِيرُ لَكَ . و- الشيءُ : انتقاه واصطفاه .

(الاستِخَارَةُ) : اسمٌ بمعنى طلب الخَيْرِ في الشيءِ .

(الخِيَارُ) : اسمٌ بمعنى طلب خَيْرِ الأمرين : ويقال : هو بالخيار : يختار ما يشاء . و- المختار المنتقى . (للمفرد والمذكر وفروعهما) . و- نوعٌ من الخضر يشبه القثاء .

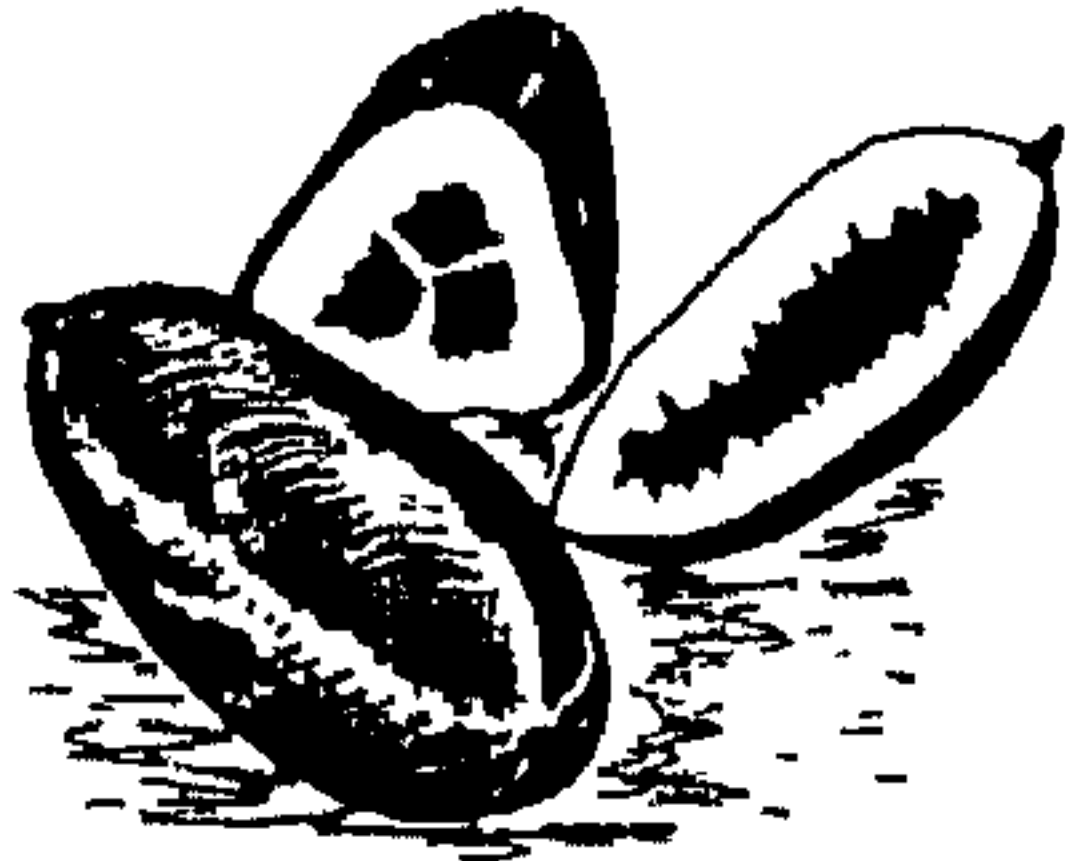

و (خيارٌ شَنَبَرٌ) : ضربٌ من الخَرْثُوبِ من الفصيلة القرنية .

(الخَيْرُ) : اسمٌ تفضيل (على غير قياس) . و- الحَسَنُ لذاته ، ولما يحققه من لَدَّةٍ ، أو نفع ، أو سعادة . و- المَالُ الكثير الطَّيِّبِ . وفي التنزيل العزيز : ﴿ إِن تَرَكَ خَيْرًا الوَصِيَّةُ لِلْوَالِدَيْنِ والأَقْرَبِينَ ﴾ . و- ذو الخَيْرِ . و- كثيرُ الخَيْرِ . ويقال : لعمر أبيك الخَيْرِ : ذى الخَيْرِ . (ج) خِيَارٌ ، وَأَخْيَارٌ ، وَخَيْرٌ .

(الخَيْرُ) : الكرمُ . و- الشرفُ . و- الأَصْلُ . و- الطَّيْبَةُ . (ج) أَخْيَارٌ .

(الخَيْرَةُ) : ما يُخْتَارُ . يقال : هذه خَيْرَتِي . و- الفاضلة من كلِّ شيءٍ ، يقال : فلانة الخَيْرَةُ من النساءِ .

(الخَيْرَةُ) : اسمٌ من الاختيار . و- اسمٌ من التَّخْيِيرِ . و- ما يُخْتَارُ .

(الخَيْرَةُ) : ما يُخْتَارُ .

(الخيزبى) : نبات من الفصيلة الصليبية ، له زهر ، وغلب على أصفره ؛ لأنه الذى يُسْتَخْرَجُ دهنه ، ويدخل فى الأدوية . ويقال للخزائى : خيزبى البر ؛ لأنه أزكى نبات البادية .



(الخيزب) : ذو الخيزر . - والكثير الخيزر .

(ج) خيزار

* (الخيزب) : (انظر : خزب) .

(الخيزبان) : (انظر : خزب) .

(الخيزبة) : (انظر : خزب) .

* (الخيززان) : (انظر : خزر) .

* (الخيزل) : (انظر : خزل) .

(الخيزلى) : (انظر : خزل) .

* (خاس) الشئ - تخيسا : تغمر وفسد وأتسن . يقال : خاس الطعام ، وخاست الجيفة . ويقال : خاس البيع : كسدت حتى فسد . - فلان : ذل . - فلتا : أذله . - الذابة : راضها وذللها . - العهد ، تخيسا . وخيسانا : نقضه وخانه . ويقال : خاس بالعهد ، وخاس فيه . - فلتا : أعطاه أنقص مما وعدته به .

(خيس) : بلغ شدة الذل والأذى . -

الشئ : ليته . - الذابة ، وفتا : خاسها . -

الإبل ونحوها : حبستها للنحر أو القسم . - فلتا :

حبسه وألزمه مكانه يقال : تخيسه فى السجن .

(تخيس) : ظهر شحمه ولحمه من السنن .

(الأخيس) : يقال : يخيس أخيس :

مستحکم . وجاء فى عدد أخيس : كثير .

(الخيس) : الخيزر . يقال : ماله قل تخيسه ؟

(الخيس) : الشجر الكثير الملتف :

[الأجمة] . - موضع الأسد . (ج) أخياس .

(الخيسه) : الخيس . (ج) يخيس .

(المخيس) : السجج ؛ لأنه يُخَيَسُ المخبوسين : يذلّهم .

(المخيس) : موضع التخيس . - السجج .

* (الخيسرى) : (انظر : خسر) .

* (خاش) - خيوشة : رقى . - ما فى الوعاء ، خيشا : أخرجه .

(خيشه) : غطاه بالذهب وحشوه غش . -

الشئ بالخيش : كساه .

(الخيش) : ثياب تتخذ من مشاقاة الكتان ومن

أردته . (ج) أخياش ، وخيوش . - نسيج غليظ

تتخذ من مشاقاة الجوت ، تصنع منه الفراير

والجوالق . (مو) . - الرجل الدنى . ويقال :

رجل خيش العمل : سريعه .

(المخيش) : المغطى بالذهب وحشوه غش .

* (الخيشوم) : (انظر : خشم) .

* (خاص) الشئ - خيصا : قل ، فهو خائص .

(خيس) - خيصا : صغرت إحدى عينه

وكبرت الأخرى . - كانت إحدى أذنيه نصباء ،

والأخرى خذواء . - الكيش : انكسر أحد

قرنيه . - انتصب أحد قرنيه والتصق الآخر

برأسه أو أقبل على وجهه . فهو أخيس ، وهى

خيصاء . (ج) يخيس .

(الخائص) : القليل من التوال .

(الخياصة) : (انظر : خوص) .

(الخيس) : الخائص . ويقال : نلت منه

خيصا خالصا : شيئا يسيرا .

(الخيصاء) : المعطية التافهة .

(الخيصى) : التبد من كل شئ . يقال : فى

المرعى تخيصى من العشب : تبد منه . وفى المكان

تخيصى من الرجال ويقال : اجتمعت خيصاهم :

متفرقهم ، وانضم بعضهم إلى بعض .

(الخيصان) من المال : القليل منه .

(الخيس) : (انظر : خوص) .

* (خاطت) الحية - خيطا : انسابت على الأرض

بسرعة . - فلان : مضى سريعا . - فى السير :

واصله . - امتد فى السير لا يلوى على شئ . -

إليه : مر به . يقال : خاط إلى مقصده . - الثوب ،

خيطا وخياطة : ضم بعض أجزائه إلى بعض

بالخيط . - الدرغ : سردها . ويقال : خاط البعير

بالبعير : قرن بينهما . فهو خاط ، وخياط ، وخاط

(على القلب) . والمفعول : مخيط : ومخيطوط .

(خيط) - خيطا : طال قصبه وعنقه . -

اختلط سواده ببياضه . فهو أخيط ، وهى خيطاء .

(ج) خيط . - الإبل : تقاطرت وتناهمت

كالخيط الممدود .

(خيط) الثوب : خاطه . ويقال : خيط

الشيء رأسه ، وفى رأسه : صار فيه كالخيطوط .

ويقال : خيط رأسه .

(اختاط) الثوب : خاطه . - إليه : خاط إليه .

(تخيط) رأسه : بدا فيه الشيب كالخيطوط .

(الخياط) : آلة الخياطة ، كالإبرة ونحوها .

وسم الخياط : ثقبه . وفى التنزيل العزيز : ﴿ حَتَّى

يَلِجَ الْجَمَلُ فِي سَمِّ الْخِيَاطِ ﴾ .

(الخياط) : جرفة الخياط .

(الخيط) : السلك يخاط به ، أو ينظم فيه

الشئ ، أو يربط به . (ج) خيطوط ، وأخياط .

وخيطوط . - واللون . ويقال : بدا الخيط

الأبيض : بياض النهار . وبدا الخيط الأسود :

سواد الليل . وفى التنزيل العزيز : ﴿ حَتَّى يَبْتِئَنَّ

لَكُمْ الْخَيْطُ الْأَبْيَضُ مِنَ الْخَيْطِ الْأَسْوَدِ مِنَ

الْفَجْرِ ﴾ . وخيط الرقة : نخاعها . ويقال : دافع

عن خيط رقبته : عن ذميه . وخيط من الثعام والبقر

والجراد ونحوها : جماعة منه . (ج) يخيطان .

وخيط الباطل : الهباء المنثور الذى يدخل من الكورة

عند حنى الشمس ، أو الخيط الذى يخرج من فم

العنكبوت . ويقال : هو أدق من خيط باطل : هين

أمره . وخيط البناء : خيط يمد على الجدار ليبنى

بجذاته ، وهو الإمام .

(الجيط) : الجماعة من الثعام والبقر والجراد .

(ج) خيطان .

(الخَيْطَةُ) : الخيل اللطيف يتخذ من

السلب . و - خيط يكون مع حبل مشتق الصل ،

فإذا أراد الخيل ثم أراد الخيل جذبه بذلك الخيط وهو

مربوط إليه . و - ذراعة تلبسها مشتق الصل .

و - الوتد . ويقال : لا آتيك إلا الخَيْطَةُ :

الهيئة . وخط إليهم خَيْطَةٌ : مر عليهم مرة واحدة .

(الخَيْطُ) : من حرفه الخياطة .

(الخَيْطِيَّة) : هم أصحاب أبي الحسن بن أبي

عمر والخياط . قالوا بالقدر وتسمية المعلوم شيئا .

(المَخِيطُ) : المرء والمسلك . ومخيط الحية :

مزعفها . و - من البطن : مجتمع صفاه : أي

ظاهرة .

(المَخِيطُ) : آلة الخياطة كالإبرة ونحوها .

* (خَيْف) الإنسان وغيره - خَيْفًا : كانت إحدى

عينه زرقاء والأخرى سوداء كحلاء . و - الناقة :

أسع جلد ضرعها . فهو أخيف وهي خيفاء .

(ج) خيف ، وخوف .

(أخاف) : تزل خيف يتي . و - أي خيف

يتي .

(أخيف) : أخاف . و - السيل الحى : أنزلهم

الخيف .

(خيف) : نزل مثلولا . و - عن الفاعل :

نكص عنه . و - المرأة أولادها وبهم : جاءت

بهم أخيفًا : مختلفين .

(خيف) المال ، وخيف الأمر بهم : وُزِعَ

وُزِعَ .

(أخاف) : أخاف .

(أخيفت) الدواب في المرعى : اختلفت

وجوهها . و - والشئ ألوانًا : تغير .

(الأخيف) من الناس : الضروب المختلفة

الأحلاق والأشكال . ويقال : الناس أخيف :

لا يستوون . وهم أخيف : أنهم واحدة وآباؤهم

شئ .

(الخيف) : ما المحذر عن غلظ الجبل وارتفع

عن مسيل الماء . و - الناحية . و - جلد الضرع

حين يخلو من اللبن ويسرعى . (ج) أخيف ،

وخيف .

(الخيفانة) من الجراد : التي صارت فيها

خطوط مختلفة بيض وصفر . و - التي لم يستوي

جناحها . و - من الثوق : المهزولة الحمراء التي

من نتاج عام أول . ويقال : ناقة خيفانة :

سريعة . وقرس خيفانة : خفيفة ضامرة ، شبهت

بالجراد لحفتها وضمورها . (ج) خيفان . يقال :

جراد خيفان : اختلفت فيه الألوان . ورأيت

خيفانًا من الناس : كثرة منهم .

(الخيفة) : السكين . و - حرين الأسد .

* (خال) فلان - خيلًا : تكبر . و - توستم

وقرّس . و - القرّس وقرّس : طلع وقرّس في

منه . و - الشئ خيلًا ، وخيلًا : طئه .

تقول : إخالك راضيًا . ويقال : من يسمع

يحل : من يسمع أخبار الناس ومعاينهم يقع في

لفسه عليهم المكروه . و - الشئ : خيلته .

(خيل) الرجل (بالهاء للمجهول) : كرت

بجملان جسده . فهو خيل ، ومطول ، ومخول .

(أخالت) السماء للمطر : ميات . و - الناقة :

اجتمع اللبن في ضرعها . ويقال : أخال فلان

للخير : ظهرت دلائله فيه . وأخالت الأرض

بالنبات : ازبتت . و - عليه الشئ والأمر : اشبه

وأشكل . و - فلان : شام سحابة مخيلة . و -

السحابة : رآها غيلة للمطر . ويقال : أخال فيه

الخير : رأى دلائله .

(أخيلت) السماء : ميات للمطر ، فأخامت

وزعدت وبرقت . و - فلان للذئب : أقام خيالًا

ليفزع منه فلا يقرب الذابة . و - السحابة :

أخالها .

(أخيلت) السماء : أخيلت . و - السحابة :

رُجيت للمطر . و - فلان فلانًا : فاعره وباراه .

(أخيلت) السماء : أخيلت . و - السحابة :

أخامت ولم تمطر . و - على الصبي : سقره

بغوب . ويقال : خيل عليه : لبس وشبه . وخيل

فلان على فلان : وجّه التهمة إليه . و - عنه : ردّ

عنه ومنع . و - الشئ : صور خياله في النفس .

وخيل إليه كذا : شبهه له . و - الخير في فلان :

ظنه وقرّسه .

(خيل) إليه أنه كذا : لبس وشبه ووجّه إليه

الوهم . ولى التنزيل العزيز : ﴿ يخيل إليه من

سخرهم أنّها نسى ﴾ .

(أخالت) السحابة : أخالت . و - فلان :

تكبر . ويقال : أخال في مشيه : تمايل وتكبر .

وأخالت الأرض بالنبات : ازدانت .

(أخيل) له الشئ : تشبه . و - الأرض : بلغ

تبها أن يرمى وخرج زهرها . و - فلان : تكبر

وأخيب بنفسه . و - القوم : تفاخروا .

(أخيلت) السماء : أخيلت . و - الشئ :

تلون . و - الشئ له : تشبه وتصور . ويقال : خيل

لي خيالًا . و - الرجل : تكبر . و - الأرض :

أخيلت . و - الخير في فلان : ظنه وقرّسه . و -

الشئ : تمثله وتصوره . يقال : خيلته فتمخيل له .

و - الرجل في مشيه : أخال .

(أخال) السحاب : نظر إليه فظنه ما طرأ .

(الأخيل) : السحاب . و - الكثير شامات

الجسد . (لا فعل له) . (ج) خيل . و - الكبر

والإعجاب بالنفس . و - جرق الأندع . و - طائر

أحضر على جناحه لئمة تخالف لونه . و - طائر

يسمى الفجرى ، وهو طائر يتشائم به . تقول

العرب : «أشأم من أخيل» . و - الشاهين .



(أخامت) الدابة : قامت على ثلاث وثنت الرابعة وأبقت طرفها على الأرض . يقال : أخام الرجل والدابة إحدى رجله أو في إحدى رجله .
و- الخيمة نصيبا .

(أخيم) الخيمة : أخامها .

(خيم) القوم : نصبوا خياما . و- دخلوا الخيمة . و- فلان : أقام بالمكان . ويقال : خيم بالمكان وفيه . وخيم الليل : غشى . (على التشبيه) . و- الرائحة بالمكان وبالثوب : فاحت فيه وثبتت . و- الوحشي في كيناسه : أقام فيه فلم يرحه . و- الخيمة : أخامها . و- الشيء جعله كالخيمة . و- المسك ونحوه : غطاه بشيء كى يتبقى به .

(نخيم) القوم : دخلوا الخيمة . و- أقاموا في الخيمة . و- الريح العلية في الثوب : عيقت به وثبتت . و- مكان كذا : ضرب نخيمته فيه .
ويقال : نخيم به .

(الخام) : (انظر : خوم) .

(الخامة) : (انظر : خوم) .

(الخيم) : فيرئد السيف . و- السجينة والطبيعة . و- الأصل .

(الخيمته) : كل بيت يُقام من أعود الشجر ، يُلقى عليه ثبث يستظل به في الحر . و- البيت يتخذ من الصوف أو القطن ، ويُقام على أعود ويُشد بأطناب . و- المنزل . (ج)
نخيمات ، ويخيام ، ويخيم . ونخيم .

(الخيمي) : صانع الخيام .

(الخيام) : الخيمي .

(المخيم) : المكان نصبت فيه الخيام .

شامات الجسد . (لا فعل له) .

(الخيلاء) : التكبر والعجب .

(الخيل) : الكبر والعجب بالنفس . و-

جماعة الأفراس (لا واحد له من لفظه) . و-

الفرسان . (ج) أخيال ، وخيول .

(الخيل) : السداب .

(الخيلة) : الكبر والإعجاب بالنفس .

(الخيال) : صاحب الخيول . و- فارسها .

(ج) خيالة .

(المخييل) من الرجال : الكثير شامات

الجسد . ويقال : فلان مخييل للخير : خليق .

(المخيلة) : موضع الخيل . و- الظن .

يقال : أخطأت فيه مخيلتي . و- السحابة التي

تخالها ماطرة لرعدا وبرقها . و- الكبر . يقال :

فلان ذو مخيلة : ذو كبر . (ج) مخايل . ويقال :

ظهرت فيه مخايل التجابة : دلالتها ومظلتها .

(المخيول) من الرجال : الكثير شامات

الجسد . و- البهر وقع الأخييل على عجزه

فقطعه . ويقال : رجل مخيول : طار عقله فرغا .

(المخييل) : يقال : فلان يمضي على الخيل : على

ما خيلت نفسه ، أي ما شبهت : أي على غير يقين .

(المخيلة) : القوة التي تخيل الأشياء

وتصورها ، وهي مرآة العقل .

* (خام) فلان - نخيمًا : أقام بالمكان . و- كاد

لغيره كيدا فلم ينجح فيه ، ورجع عليه . و-

الأرض نخيمًا : ونخمت . و- عن القتال ،

وفيه ، نخيمًا ، ونخيمًا ، ونخيمًا ، ونخيمًا :

جبن وتراجع . و- رجلة : رضعها .

(ج) أخايل ، وخييل .

(الخايل) : الشاب المختال . (ج) خالة .

ورجل خايل مال : حسن القيام عليه .

(الخال) : داء كالظلع والعنز يكون في

الدابة . و- النيم . و- الريق . و- الكبر .

ورجل خال : ذو خيلاء مُعجب بنفسه . و-

السحاب لا مطر فيه . ويقال : رجل خال :

سنع . ورجل خال مال : حسن القيام عليه .

و- برقة يئى أحر فيه خطوط سود . و-

الموضع لا أنيس فيه . و- اللواء يُقَدُّ للأمر .

و- صاحب الشيء . يقال : من خال هذا

الفرس ؟ . و- الملازم للشيء . و- شامة أو

ثكثة سوداء في البدن . و- الرجل الضعيف

القلب والجسم . و- الأكمة الصغيرة . و-

الجبل الضخم . و- البعير الضخم . (ج)

خييلان ، وأخييلة .

(الخالة) : امرأة خالة : مُختالة .

(الخال) : الشخص . و- الطيف . و-

ما تشبه لك في اليقظة والنام من صورة . و-

صورة تمثل الشيء في المرآة . و- من كل شيء :

ما تراه كالظلال . و- خشبة يُنصب عليها كساء

أسود في المزروعات يُفزع بها الطير ، ولى مراهض

الغنم يُفزع بها الذئب . و- ما يُصيب في الأرض

لئعلم أنه جنى ، فلا يُقرب . و- إحدى قوى

العقل التي يتخيل بها الأشياء . (ج) أخيلة ،

وخييلان .

(الخالة) : الشخص . و- الطيف . و-

ما تشبه لك في اليقظة والنام من صورة .

(الخيلاء) : يقال : امرأة خيلاء : كثيرة

باب الدال

(دأى) - ذأيا : ذأ .
 (الدأية) : واحدة فقير الكاهل والظهير ،
 أو غَضَاريف الصُّلُر ، أو ضلوعه حيث مُلتفاه
 ومُلتقى الجنب . و - الحاضنة غير الأم . و -
 موضع القُدح من القوس . و - من البعير :
 الموضع الذى تقع عليه ظِلْفَةُ الرجل فتجرحه .
 ومنه قيل للغراب : ابن دأية ؛ لكثرة وقوعه على
 دأية البعير .
 * (دبأ) - دبأ : سكن . و - فلانا بالعصا :
 ضربه .
 (دبأه) وعليه : غطاه ووزاه .
 * (دب) - دبأ ، ودببأ : مشى مشيا
 رؤيذا . ويقال : «هو أكذب من دب ودرج» ؛
 أكذب الأحياء والأموات . ودبث عقاربه : سرت
 نَمَائِمُه . وفي المثل : «أغيبتنى من شب إلى دب» ،
 ومن شب إلى دب : مُدَّ شَبَبْتُ إلى أن دببْتُ على
 العصا . و - الشيء في الشيء : سرى . يقال :
 دبَّ الشراب في الجسد .
 (دب) الإنسان والحيوان - دبأ ، ودببأ :
 كثرت شعره أو وبره . ويقال : دب وجهه ، ودب
 جسمة . فهو أدب ، وهى دبأ . (ج) دب :
 وهو أيضا دبب .
 (أدب) : جعله يدب . يقال : أدب إلى أرضه
 جَنُولا ، ويقال : أدب الحاكم البلاد : جعل
 أهلها يدبون آمنين لعدله .
 (دبب) : أدب .
 (الدأية) : كل ما يدب على الأرض ، وقد
 غلب على ما يُركب من الحيوان (للمذكر
 والمؤنث) . (ج) دواب . وتصغيره :
 (دويبة) .
 (الدبب) : ولد البقرة أول ما يولد . و -
 الرُعب .
 (الدب) : حيوان من السباع اللواجم ، كبير

دأء : شديدة الظلمة . (ج) دأء . وفي
 الحديث : «ليس عُفر الليالي كالدأء» .
 (الدأء) : الدأء . (ج) دأء .
 (الدأء) : الدأء . (ج) دأء .
 (الدأء) : الدأء . (ج) دأء .
 * (دأظ) - دأظا : امتلأ . و - سجن . و -
 الوعاء : ملأه . ويقال : دأظ المتاع في العيبة . و -
 فلانا : أكرهه أن يأكل على الشبع . و - غاظه .
 و - حنقه . و - القرحة : غمزها فانفتحت .
 * (دأل) - دألا ، ودألانا ، ودألى : مشى
 يشية المُثقل . و - الصيّد وغيره ، وله : حنقه
 وحنقهه ؛
 (دأءة) : حنقه وخادعة .
 (الدأل) : الدب . و - دويبة كابن عرس .

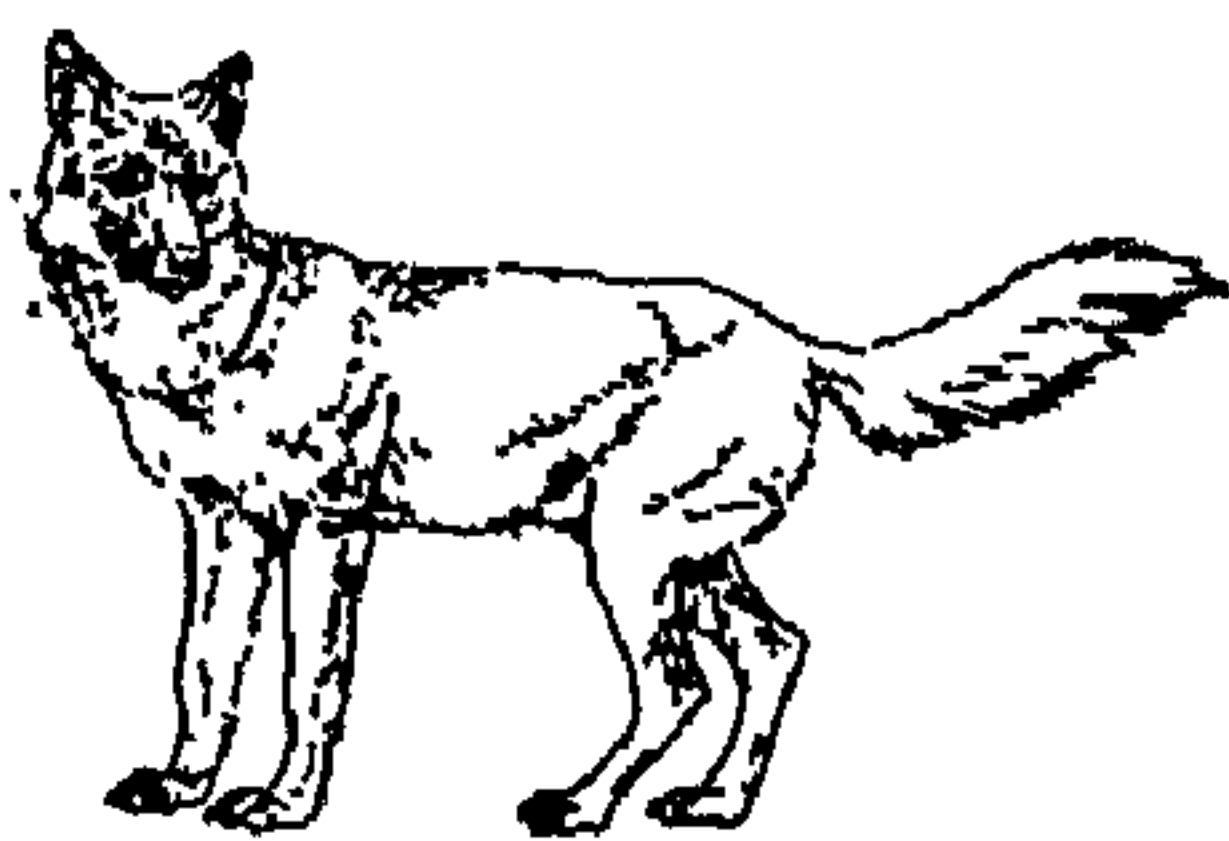

(الدبيل) : ابن آوى .
 (الدألان) : الدب . و - ابن آوى .
 (الدألول) : الداهية وكل مكره . (ج)
 دألل .
 * (دأم) الحائط - دأما : دغمه . و - دفعه
 فسقط مرة واحدة .
 (تدأءم) عليه الشيء : تراكم . و - الشيء
 فلانا : تراكم عليه وتراحم .
 (تدأمة) الشيء : تدأمة . و - ركيه وعلاه .
 (الدأم) : كل ما غطى من شيء .
 (الدأماء) : البحر .
 * (دعا) - دأوا : مشى كمشية المُثقل . و -
 للصيّد : مشى له هذه المشية ليختله .

* (الدأل) : هو الحرف الثامن من حروف
 الهجاء ، ومخرجه من طرف اللسان وأصول الثنايا
 العليا ، وهو منجهور شديد .
 ويبدل باطراد من تاء الأفتعال وفروعه إذا
 كانت الغاء زائجا كازداد ، وازدجر ، أو ذالا معجمة
 كاذكر ، أو ذالا مهملة مثلها كاذرا ، واذفع .
 * (دأب) في العمل وغيره - دأبا ، ودأبا ،
 ودعوبا : جد فيه . و - الشيء دأبا : لازمه
 واعتاده من غير فتور . و - الدابة : ساقها
 شديدا . فهو دأب ، وهو ، وهى دعوب .
 (أدأب) العمل وغيره : أدامه . و - فلانا :
 أحوجه إلى الدأب . و - الدابة : دأبها .
 (الدأب - الدأب) : العادة والشأن . يقال :
 مازال هذا دأبه . وفي التنزيل العزيز : ﴿مِثْلُ دَأْبِ
 قَوْمِ نُوحٍ وَعَادٍ وَنُوحٍ﴾ .
 (الدأبان) : الليل والنهار . و - الشمس
 والقمر :
 * (دأث) - دأثا : ديس . و - ثقل . و -
 الشيء : دأسه .
 (الدأث) : الجحد الدائم . (ج) أدأث .
 (الدأثاء) : الأمة الحمقاء . (ج) دأث
 ويقال للأحمق : ابن دأثاء .
 (الدأثنان) : الخلقوم .
 (الدأثي) : الدأث .
 * (دأدا) دأدأة ، ودأدأ : أسرع . و - عدا
 أشد العدو . و - في أثره : تبعه مُقتفيا له . و -
 القوم : تزاخموا ، وأخذوا جلبة . و - الشيء :
 حركه ودخرجه . و - غطاه .
 (تدأدا) : مطاوع دأداه . وفي حديث أُحُد :
 «تدأدا عن فرسه» : تخرج وسقط . و - مال .
 ويقال : تدأدا عنه . و - في مشيه : تماثل . و -
 القوم : دأدوا .
 (الدأداء) : آخر أيام الشهر . ويقال : ليلة

ثقل ، يمشى على أخص أصابعه . — الطريقة .
(ج) دَبَابٌ ، ودَيْبَةٌ .



و(الدُّبُّ الأصغرُ) : سبعة نجوم ، تُكُونُ
أربعة منها مربعًا ، وثلاثة تُكُونُ دَبَابًا له ، في نهايته
النَّجْمُ القُطْبِيُّ .

و(الدُّبُّ الأكبرُ) : سبعة نجوم أخرى على
الصورة السابقة ، ولكنها أكبر منها .

(الدُّبَاءُ) : القُرْع .

(الدُّبَابَةُ) : آلة تُتَّخَذُ للحرب وهَدْمُ
الحُصُونِ . وفي حديث عمر : « قال : كيف
تصنعون بالحُصُونِ ؟ قال : تُتَّخَذُ دَبَابَاتٌ يَدْخُلُ
فيها الرجال » .

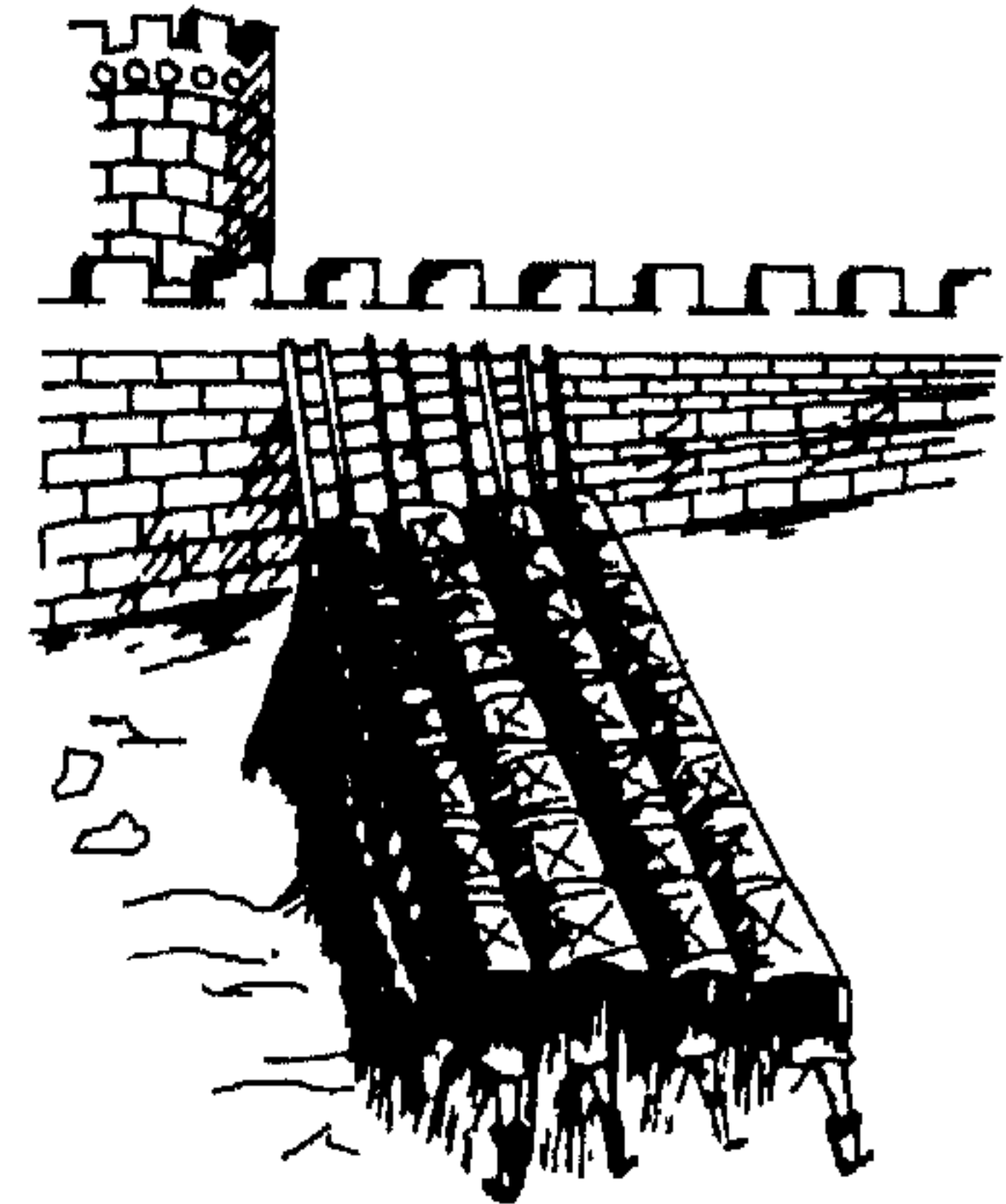

وتطلق في الحرب الحديثة : على سيارة غليظة
مصنوعة ، تهجم على صفوف العدو ، وترمى منها
القذائف .

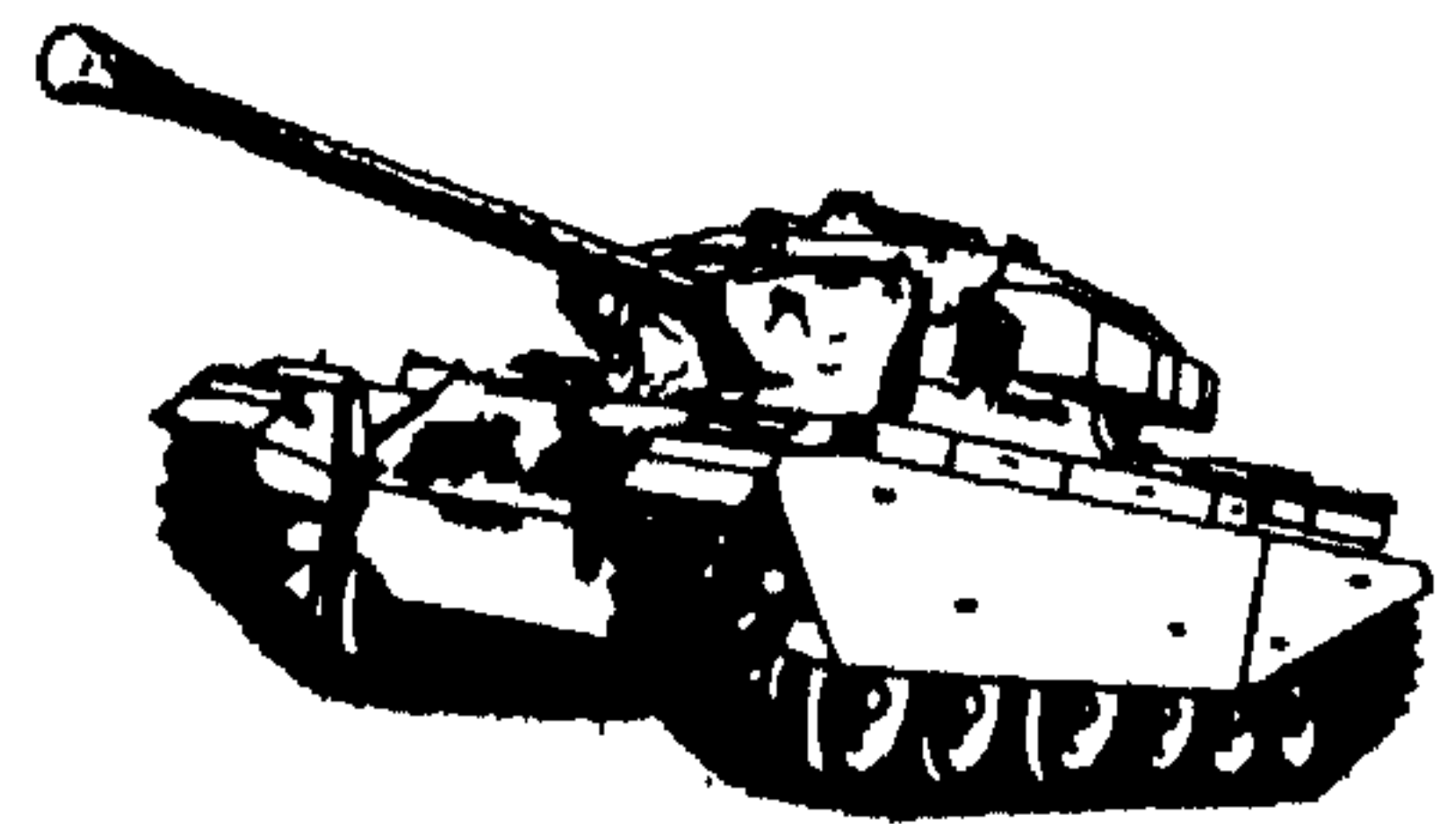

(الدُّبَّةُ) : الموضع الكثير الرَّمْلِ . ومنه يقال :
وقع فلان في دُبَّةٍ : في شِدَّةٍ . — قارورة الزيت
ونحوه . (ج) دَبَابٌ .

(الدُّبَّةُ) : أنثى الدُّبِّ . و الطريقة . يقال :
تبع دُبَّةً فلان . (ج) دُبُّبٌ .

(الدُّبُوبُ) : الكثير الدُّبِّ . — النَّمَامُ .
— السَّمِينُ من كل شيء . وطَعْنَةُ دُبُوبٍ ،
وجِرَاحَةُ دُبُوبٍ : يسيل الدَّمُ منها . (ج) دُبُّبٌ .

(الدُّبُوبُ) : النَّمَامُ . (ج) دِيَابِيبٌ .

(المَدْبُوبَةُ) : الأرض الكثيرة الدَّبَّةِ . (ج)
مَدَابٌ .

* (دَبَّجَ) الشيءَ — دَبَّجًا : نقشه وزينه .
ويقال : دَبَّجَ المطرُ الأرضَ : سقاها فاحضرت
وأزهرت .

(دَبَّجَهُ) : دَبَّجَهُ .

(الدِّيَابِجُ) : ضَرْبٌ من الثياب سداه ولُحْمَتُهُ
حسِر (فارسي معسرب) . ودِيَابِجُ الوجه :
حُسْنُ بشرته . (ج) دَبَابِيجٌ ، ودِيَابِيجٌ .

(الدِّيَابِجَةُ) — دِيَابِجَةُ الوجه : حُسْنُ بشرته .
ودِيَابِجَةُ الكتاب : فاتحته . ويقال : لكلامه ،
وشعره ، وكتابه ، دِيَابِجَةٌ حسنة : أسلوب

حسن . والدِّيَابِجَتَانِ : الخُدَّانِ . تقول : هو
يصون دِيَابِجَتِهِ . — (في القضاء) : ما يُصَنَدُّ
به الحكم ، من ذِكْرِ الحكمة ومكانها وقضائها

وتاريخ صدور الحكم . (ج) . — (في القانون
الدولي) : دِيَابِجَةُ المعاهدة : مقدمة تتضمن ذكر
الدواعي والأغراض التي دعت إلى عقدها .

(ج) .

(المُدَّبِّجُ) — (في مصطلح الحديث) : رواية
الأقران سنا وستندا .

* (دَبَّجَ) : ذلَّ وهان . — حتى ظهره . —
نكس رأسه في المشى . — في ركوعه : بَسَطَ
ظهره وطأطأ رأسه ، فكان أكثر انخفاضًا من
عجزه . — في البيت : لزمه فلم يرح . —

ظهره : ثناه فارتفع وسطه كأنه سنام .

(الدَّبَّجُ) : دَبَّجٌ .

* (دَبَّجَ) : قَبَّبَ ظهره وطأطأ رأسه .

(دُبَابُخ) : لعبة لعبها العرب .

* (دَبَّدَبَ) : صَحَّبَ وأَجَلَبَ . يقال : دَبَّدَبَ
فلان ، ودبذبت الخيل .

(الدُّبَادِبُ) : الكثير الصياح والجلبة . (ج)
دَبَادِبٌ .

(الدُّبْدَابُ) : الطبل . (ج) دَبَادِيبٌ .

(الدُّبْدَبَةُ) : كلُّ صوت كوقع الحافر على
الأرض الصلبة . — مِشِيَةُ العُجْرُوفِ من الحمل .

— عُجْرُوفُ الحمل نفسه . — الدُّبْدَابُ . (ج)
دَبَادِبٌ .

* (دَبَّرَتِ) الرِّيحُ — دُبُورًا : تحولت دُبُورًا . —
السَّهْمُ : خرج من الهدف . — الشيءُ : ذهب
وولَّى . ويقال : دَبَّرَ أمرهم : ولَّى لفسادٍ . —

فلان : شاخ ، أو هلك . — به : ذَهَبَ . — فلانًا :
تلاه وتبعه . — تخلَّفه بعد موته ، وبقي من بعده .

— السهمُ الهدف : جاوزه وسقط من ورائه .

(دَبَّرَ) : أصابته رِيحُ الدُّبُورِ . — الحيوانُ :
أصابه الدَّبَّرُ .

(دَبَّرَ) الحيوانُ — دَبَّرًا : أصابه الدَّبَّرُ . فهو
دَبَّرٌ ، وأدَبَّرٌ ، وهي دَبَّرَاءٌ . (ج) دَبَّرٌ . وهي

دَبَّرِيٌّ أيضًا . (ج) دَبَارِيٌّ .

(أدَبَّرَ) : دخل في الدُّبُورِ . — سافر في
دُبَارٍ : [يوم الأربعاء] . — عَرَفَ قَبِيلَهُ من
دَبِيرِهِ . — دَبَّرَتِ دَابَّتَهُ . — الشيءُ : دَبَّرَ .

— الشيءُ : جَعَلَهُ تخلفه . — القَتَبُ البَعِيرُ :
جَرَّحَ ظَهْرَهُ . ويقال : أدَبَّرَ أمرهم : ولَّى
لفسادٍ .

(دَابَّرَ) فلان : مات . — الأذنُ : شَقَّهَا من
خلف . ويقال : دَابَّرَ الناقةَ . — رَجَحَهُ :
قَطَعَهَا . — فلانٌ فلانًا : ولَّى عنه وأعرض .

(دَبَّرَ) الأمرُ ، وفيه : ساسه ونظر في عاقبته .
— الحديثُ : رواه عن غيره . — العَبْدُ : عَلَّقَ

عَتَقَهُ بِمَوْتِهِ .

(تَدَابَر) الْقَوْمُ : تَعَادَوْا وَتَقَاتَعُوا .

(تَدَبَّر) الْأَمْرُ ، وَفِيهِ : ذُبْرُهُ . وَيُقَالُ : عَرَفَ

الْأَمْرَ تَدَبُّرًا : بِأَخْرَجِهِ .

(اسْتَدْبَرَهُ) : أَتَاهُ مِنْ وَرَائِهِ . وَ- اسْتَأْثَرَ بِهِ .

وَ- الْأَمْرُ : رَأَى فِي نَهَائِهِ مَا لَمْ يَرِ فِي بَدَائِهِ .

(التَّدْبِيرُ) - التَّدْبِيرُ الْمَنْزِلِيُّ : حُسْنُ الْقِيَامِ

عَلَى شَعْنِ الْبَيْتِ . (ج) .

(الدَّابِرُ) : التَّابِعُ . وَ- مِنْ كُلِّ شَيْءٍ :

آخِرُهُ . يُقَالُ : قَطَعَ اللَّهُ دَابِرَهُمْ : أَفْنَاهُمْ عَنْ

آخِرِهِمْ ، وَمَاتَبَى فِي الْكَيْفَانَةِ إِلَّا الدَّابِرُ : آخِرُ

السَّهْمِ . (ج) دَوَابِرُ .

(الدَّابِرَةُ) : التَّابِعَةُ . وَ- مِنْ كُلِّ شَيْءٍ :

دَابِرُهُ . وَدَابِرَةُ الْحَيَوَانَاتِ : عَرْقُوبُهُ . وَدَابِرَةُ

الْحَاظِرِ : مَوْخِرُهُ . وَدَابِرَةُ الطَّائِرِ : الإصْبَعُ الَّتِي

وَرَاءَ رِجْلِهِ وَبِهَا يَضْرِبُ الْبَازِيُّ ، وَيَطَأُ الدَّبْكُ .

وَ- الْمَشْفُومَةُ مِنَ النِّسَاءِ . وَ- الْهَزِيمَةُ . (ج)

دَوَابِرُ .

(دُبَارٌ) : يَوْمُ الْارْتِبَاءِ ، أَوْ لَيْلَتُهُ .

(الدُّبَارُ) : الْهَلَاكُ .

(الدُّبَارُ) مِنْ كُلِّ شَيْءٍ : آخِرُهُ . يُقَالُ :

هُوَ لَا يَدْرِي قِبَالَ الْأَمْرِ مِنْ دِبَارِهِ . وَأَتَى

الصَّلَاةَ دِبَارًا : بَعْدَمَا يَفُوتُ الْوَقْتُ .

(الدُّبَارَةُ) : قِطْعَةُ أَرْضٍ تُسْتَصْلَحُ لِلزَّرْعِ .

(ج) دِبَارٌ .

(الدُّبُورُ) : التُّورُغُ . يُقَالُ : لَيْسَ فُلَانٌ مِنْ

دُبُورِ فُلَانٍ .

(الدُّبْرِ) : الْمَالُ الَّذِي لَا يُحْصَى كَثْرَةً .

وَ- جَمَاعَةُ التُّحُلِ وَالزَّنَابِيرِ . وَ- مِنْ كُلِّ

شَيْءٍ : خَلْفُهُ . وَيُقَالُ : جَعَلْتُ كَلَامَهُ ذَنْبًا

أَذَى : لَمْ أُعْجَبْ بِهِ ، وَلَمْ أُتَقِفْ إِلَيْهِ . وَ-

الْجَزِيرَةُ يَلْعُوقُهَا الْمَاءُ وَيُنْحَسِرُ عَنْهَا . (ج)

أُدْبَرُ ، وَدُبُورٌ .

(الدُّبْرِ) : جَمَاعَةُ التُّحُلِ وَالزَّنَابِيرِ . وَ- الْمَالُ

الَّذِي لَا يُحْصَى كَثْرَةً . (ج) أُدْبَرُ ، وَدُبُورٌ .

(الدُّبْرُ) : الظُّهْرُ . وَيُقَالُ : وَلاَهُ ذُبْرُهُ :

انْتَهَزَمَ أَمَامَهُ . وَ- الإِسْتِ . وَ- مِنْ كُلِّ

شَيْءٍ : عَقْبُهُ وَمَوْخِرُهُ . (ج) أُدْبَارٌ .

(الدُّبْرَانُ) - (فِي عِلْمِ الْفَلَكِ) : خُمُسَةُ

كَوَاكِبِ مِنَ الثُّورِ ، يُقَالُ : إِنِّهَا سَنَامُهُ ، وَهُوَ

مِنْ مَنَازِلِ الْقَمَرِ . وَقِيلَ : نَجْمٌ بَيْنَ الثُّرَيَّا

وَالْجُوزَاءِ .

(الدُّبْرَةُ) : قِطْعَةُ أَرْضٍ تُسْتَصْلَحُ لِلزَّرْعِ .

وَ- الْقَنَاةُ بَيْنَ الْمَزَارِعِ . (ج) دُبْرٌ ، وَدِبَارٌ .

وَ- الْهَزِيمَةُ فِي الْقِتَالِ . وَيُقَالُ : جَعَلَ اللَّهُ عَلَيْهِمُ

الدُّبْرَةَ : الْهَزِيمَةَ . وَجَعَلَ اللَّهُ لَهُمُ الدُّبْرَةَ : الظُّفْرَ

وَالنَّصْرَةَ بِهَزِيمَةِ غَيْرِهِمْ .

(الدُّبْرَةُ) : مَا يُسْتَدْبَرُ : تَقْيِضُ الْقَيْلَةِ .

ويقال : ليس لهذا الأمر قَيْلَةً ولا دِبْرَةَ : لَا يَعْرِفُ

لَهُ وَجْهٌ .

(الدُّبْرَةُ) : قَرَحَةُ الدَّابَّةِ . (ج) دُبْرٌ ،

وَأُدْبَارٌ . وَ- الْهَزِيمَةُ فِي الْقِتَالِ .

(الدُّبْرِيُّ) : الَّذِي يَجِيءُ أُخِيرًا ، بَعْدَ

فَوَاتِ الْحَاجَةِ . يُقَالُ : جَوَّابٌ دُبْرِيٌّ ، وَرَأَى

دُبْرِيًّا : لَا يَسْتَحِ إِلَّا أُخِيرًا . وَتَبِعْتُ صَاحِبِي

دُبْرِيًّا : كُنْتُ مَعَهُ فَتَخَلَّفْتُ عَنْهُ ، ثُمَّ تَبِعْتُهُ

وَأَنَا أَحْذَرُ أَنْ يَفُوتَنِي . وَ- الصَّلَاةُ فِي آخِرِ

وَقْتِهَا . يُقَالُ : فَلَانَ لَا يُصَلِّي إِلَّا دُبْرِيًّا .

(الدُّبُورُ) : رِيحٌ تهبُّ مِنَ الْمَغْرِبِ ، وَتَقَابِلُ

الْقَبُولِ ، وَهِيَ رِيحُ الصَّبَا . (ج) دُبْرٌ ، وَدِبَارٌ .

(الدُّبِيرُ) : مَا أُذْبِرَتْ بِهِ فِي الْقِتَالِ إِلَى

رُكْبَتَيْهَا ، ضَيْدُ الْقَبِيلِ ، وَهُوَ مَا أَقْبَلَتْ بِهِ إِلَى

حَقْوِكَ . وَيُقَالُ : هُوَ لَا يَعْرِفُ قَبِيلًا مِنْ دُبِيرٍ :

لَا يَدْرِي شَيْقًا . وَلَا يَعْرِفُ قَبِيلَهُ مِنْ دُبِيرِهِ :

لَا يَعْرِفُ طَاعَتَهُ مِنْ مَعْصِيَتِهِ .

(المُدَابِرُ) - يُقَالُ : هُوَ مُدَابِرٌ مُقَابِلٌ :

مَنْحُضُ الْأَبْوَيْنِ كَرِيمَيْهِمَا .

(المُدَابِرُ) : الَّذِي يَضْرِبُ بِالْقِدَاحِ . وَ-

الْمَقْمُورُ فِي الْمَيْسَرِ .

(المُسْتَدْبِرُ) - يُقَالُ : هُوَ مُسْتَدْبِرُ الْمَجْدِ

مُسْتَقْبَلُهُ : كَرِيمٌ آخِرٌ بِجَدِّهِ وَأَوَّلُهُ .

* (أَذْبَسَتْ) الْأَرْضُ : أَظْهَرَتْ النِّبَاتَ فَاخْتَلَطَ

سَوَادُهَا بِخَضْرَتِهِ .

(ذَبْسَةُ) : سِتْرُهُ وَوَارَاهُ . وَ- الْحُفُّ : رَقْعَةُ .

وَ- الْوَرَقَةُ وَنَحْوُهَا : شَبَّكَهَا بِدَبُوسٍ . (مَوْ) .

(اذْبَسَ) : كَانَ لَوْنُهُ أَحْمَرَ مُشْرَبًا سَوَادًا . وَ-

الْأَرْضُ : اخْتَلَطَ سَوَادُهَا بِخَضْرَةِ نَبَاتِهَا .

(الْأَذْبَسُ) : مَا كَانَ أَحْمَرَ مُشْرَبًا سَوَادًا .

وَهِيَ ذَبْسَاءُ . (ج) ذُبْسٌ .

(الدَّبَّاسَةُ) : الْحَلِيَّةُ الْأَهْلِيَّةُ .

(الدَّبَّاسَةُ) : (انظُرْ : الْخِلَالَةُ) .

(الدُّبُسُ) : صَمُودٌ عَلَى شَكْلِ هِرَاوَةٍ مُدْمَلِكَةٌ

الرَّأْسِ . (مَع) . وَ- أَدَاةٌ مِنْ مَعْدِنٍ عَلَى هَيْئَةِ

الْمِسْمَارِ الصَّغِيرِ . (مَحْدَثَةٌ) . (ج) دَبَائِسُ .

(الدُّبْسُ) : عَسَلُ الثَّمَرِ . وَ- مَا يَسِيلُ

مِنَ الرَّطْبِ . وَ- الْأَسْوَدُ مِنْ كُلِّ شَيْءٍ . وَ-

الكثير من كل شيء . يُقَالُ : مَالٌ ذُبْسٌ وَدُبْسٌ .

(الدُّبْسُ) : عَسَلُ الثَّمَرِ . وَ- مَا يَسِيلُ مِنَ

الرُّطْبِ .

(الدُّبْسَةُ) : حُمْرَةٌ مُشْرَبَةٌ سَوَادًا .

(الدُّبْسِيُّ) : ضَرْبٌ مِنَ الْحَمَامِ . (ج) دَبَائِسِي .

(الدُّبُوسُ) : لُحْلَاصَةُ الثَّمَرِ تُتْلَقَى فِي مَسْئَلِ

السَّمَنِ لِطَهِيَّتِهِ .

* (ذَبْسَةُ) - ذَبْسًا : قَشْرَةٌ . وَ- أَكَلُهُ . وَيُقَالُ :

ذَبَسَ الْجِرَادُ الْأَرْضَ ، وَفِيهَا : أَكَلَ كَلَامًا .

(الدُّبَّاشُ) : الْجَارِفُ الْعَظِيمُ مِنَ السُّيُولِ

(الدَّبَّاشُ) : أُنَاثُ الْبَيْتِ ، وَسَقَطُ مَتَاعِهِ .

(ج) أَدْبَاشٌ .

* (دَبَعُ) الْجِلْدُ - دَبْعًا ، وَدِبَاغًا ، وَدِبَاغَةً :

عَالِجُهُ بِمَادَةِ لَيْلِينَ وَيَزُولُ مَا بِهِ مِنْ رَطوبَةٍ وَنَتْنٍ .

وَيُقَالُ : دَبَغَ الْمَطْرُ الْأَرْضَ بِمَاءِهِ . فَهُوَ دَابِعٌ ،

وَدَبُوعٌ . وَالْمَفْعُولُ : مَدْبُوعٌ ، وَدَبِيغٌ .

(دَبَعُهُ) : دَبَغَهُ .

(الدَّبِيغُ) : مَطَاوِعُ دَبَغِهِ

(الدَّبَاغُ) : مَا يُدْبَعُ بِهِ الْجِلْدُ لِصَلَابَتِهِ . (ج)

دُبَّع .
 (الدَّبَاعَةُ) : الدَّبَاعُ . و - جِرْفَةُ الدَّبَاعِ .
 (الدَّبَاعُ) : مُعَالِجُ الْجُلُودِ وَمُصَلِّحُهَا .
 (الدَّبِيعُ) : مَا يُدْبِعُ بِهِ الْجِلْدُ لِيُصْلِحَ . (ج)
 أَدْبَاعُ .
 (الدَّبِيعَةُ) : الدَّبِيعُ . (ج) دَبَّعَ .
 (الدَّبِيعُ) : الْمَطَرُ الَّذِي يَدْبِيعُ الْأَرْضَ بِمَائِهِ .
 (الْمَدْبِيعَةُ) : مَكَانُ الدَّبِيعِ . و - الْجِلْدُ
 جُعِلَتْ فِي الدَّبَاعِ . (ج) مَدَابِيعُ .
 * (دَبَّيْتُ) الطَّائِرَ - دَبَّعًا : صَادَهُ بِالذَّبِيعِ .
 (دَبَّيْتُ) - دَبَّعًا : لَصِيقُ . و - بِالشَّيْءِ :
 ضَرَبْتِي بِهِ فَلَمْ يُفَارِقَهُ .
 (دَبَّيْتُ) الطَّائِرَ : دَبَّعَهُ .
 (تَدَبَّيْتُ) : مَطَاوَعُ دَبَّعَهُ . و - الشَّيْءُ : تَلَزَّجَ .
 (الدَّبَائِقُ) : كُلُّ شَيْءٍ لِيُرِيحَ يُصَادُ بِهِ الطَّيْرُ
 وَالذَّبَابُ وَغَيْرَ ذَلِكَ .
 (الدَّبَائِقُ) : لُعْبَةٌ لِلصَّبِيَّانِ .
 (الدَّبِيقَةُ) : الشَّعْرُ الْمَفْتُولُ الْمَنْسُوجُ ، أَوْ
 الْمَضْفُورُ . (م) .
 (الدَّبِيقُ) : الدَّبَائِقُ . (ج) أَذْبَاقُ .
 (الدَّبِيقِيَّةُ) : ثِيَابٌ تُنْسَبُ إِلَى دَبِيقٍ :
 [قرية بمصر] .
 (الدَّبِيقُ) - يُقَالُ عَيْشٌ مَدْبِيقٌ : لَيْسَ بِتَامٍ .
 * (دَبَّلَ) الشَّيْءَ - دَبَّلًا ، وَدَبُّولًا : جَمَعَهُ
 دَبَّلًا ، وَيُقَالُ : دَبَّلَ الْعَجِينَةَ . وَدَبَّلَ اللَّقْمَةَ :
 جَمَعَهَا بِأَصَابِعِهِ وَكَبَّرَهَا . و - أَصْلَحَهَا .
 وَيُقَالُ : دَبَّلَ الْأَرْضَ : أَصْلَحَهَا بِالذَّبَالِ وَنَحْوِهِ
 لِتَجْوُدِ . و - فَلَانًا بِالْعَصَا : تَابَعَ ضَرْبَهُ بِهَا .
 (دَبَّلَ) - دَبَّلًا : سَجِنَ وَامْتَلَأَ . فَهُوَ دَبَّلٌ .
 (دَبَّلَ) الشَّيْءَ : دَبَّلَهُ .
 (الدَّبَالُ) : السَّرَجِيمُ وَنَحْوُهُ و - مَوَادُّ
 عُضْوِيَّةٌ نَبَاتِيَّةٌ أَوْ حَيَوَانِيَّةٌ ، مُتَحَلِّلَةٌ جَزْئِيًّا أَوْ كَلْبِيًّا
 فِي التُّرْبَةِ . (ج) . (ج) أَدْبَلَهُ .
 (الدَّبَلُ) : الْجِلْدُ . و - الطَّاعُونُ . (ج)
 دُبُولٌ .

(الدَّبَلُ) : الْفُكْلُ . و - الدَّاهِيَةُ . (ج) دُبُولٌ .
 وَيُقَالُ : دِبْلٌ دَابِلٌ ، وَدِبْلٌ دَبِيلٌ : دَاهِيَةٌ دَهِيَاءُ .
 (الدَّبِيلَةُ) : الْكُتْلَةُ مِنَ الْعَجِينِ وَنَحْوِهِ . و -
 اللَّقْمَةُ الْكَبِيرَةُ . و - دُمْلٌ يَظْهَرُ فِي الْجُوفِ فَيَقْتُلُ
 صَاحِبَهُ غَالِبًا . و - ثَقْبُ الْفَأْسِ .
 (الدَّبُولُ) : الْمِرَاةُ الْكُلَى . و - الدَّاهِيَةُ .
 وَيُقَالُ : دَبَّلْتَهُ الدَّبُولُ . (ج) دُبُلٌ .
 (الدَّبِيلَةُ) : الدَّاهِيَةُ (مَصْفَرَةٌ لِلتَّكْبِيرِ) .
 وَيُقَالُ : دَبَّلْتَهُ الدَّبِيلَةَ .
 (الدَّبُولُ) : وَلَدُ الْخَنَزِيرِ . (ج) دَوَابِلٌ .
 * (الدَّبُولُومُ) : إِجَازَةٌ مِنْ إِجَازَاتِ الْجَامِعَةِ فَوْقَ
 الْبَكْلَرِيُوسِ وَدُونَ الدَّكْتَوْرَاهِ . (د) .
 * (الدَّبِينُ) : الْحَظِيرَةُ مِنَ الْقَصَبِ خَاصَّةً .
 (ج) أَذْبَانٌ ، وَدُبُونٌ .
 (الدَّبِينَةُ) : اللَّقْمَةُ الْكَبِيرَةُ كَالدَّبِيلَةِ .
 * (دَبَّيْتُ) - دَبَّيْتُ ، وَدَبَّيْتُ : دَبَّ .
 (دَبَّيْتُ) الْأَرْضَ : أَكَلْتُ الدَّبِيَّ نَبَاتَهَا . فَهِيَ
 مَدْبِيَّةٌ . وَيُقَالُ مَدْبُوءَةٌ أَيْضًا .
 (أَدْبَيْتُ) الْأَرْضَ : كَثَّرْتُ دَبَّاهَا .
 (الدَّبَّاءُ) : (انظر : دَبَّ) .
 (الدَّبِيَّ) : الْجِرَادُ قَبْلَ أَنْ يَطِيرَ ، أَوْ أَصْغَرَ
 مَا يَكُونُ مِنَ الْجِرَادِ . و - النَّحْلُ . وَيُقَالُ : جَاءُوا
 كَالدَّبِيِّ : كَثِيرِينَ .
 (الدَّبَّاءَةُ) : الْأَرْضُ الْكَثِيرَةُ الدَّبِيِّ . (ج)
 مَدَابِ .
 * (دَبَّيْتُ) السَّمَاءَ - دَبَّيْتُ : أَمَطَرْتُ مَطَرًا ضَعِيفًا .
 و - السَّمَاءَ الْأَرْضَ : أَمَطَرْتُهَا مَطَرًا ضَعِيفًا . و -
 الشَّيْءَ : دَفَعَهُ . و - فَلَانًا : ضَرَبْتُهُ ضَرْبًا مُؤَلِمًا .
 و - فَلَانًا بِالْحَجَرِ : رَمَاهُ بِهِ . وَيُقَالُ : دَبَّيْتُ بِالْعَصَا .
 و - الْحُمَّى فَلَانًا : آَلَمْتُهُ .
 (دَبَّيْتُ) فَلَانًا دَبَّيْتُ ، وَدَبَّيْتُ : كَانَ بِأَحَدِ أَعْضَائِهِ
 التَّوَاءَ يَخْلُقُهُ .
 (الدَّبْتُ) : الْجَنْبُ . و - الْمَطَرُ الضَّعِيفُ .
 (ج) دَبَّاتٌ .
 (الدَّبَّاتُ) : مَنْ يَصِيدُ الطَّيْرَ بِالْمِخْدَفَةِ .

(ج) دَبَّاتٌ .
 (الدَّبَّةُ) : الزُّكَامُ الْخَفِيفُ . (ج) دَبَّاتٌ .
 * (دَبَّرَ) الشَّيْءَ - دَبَّرًا : دَبَّرًا : قَدَّمَ وَدَرَسَ .
 وَيُقَالُ : دَبَّرَ الْمَنْزِلَ : بَلَّغَ وَتَهَيَّأَ . و - الثَّوْبُ :
 أَشْخَ . و - السِّيفُ وَنَحْوُهُ : صَدَى لُبَعْدَ عَهْدِهِ
 بِالصُّقْلِ . وَيُقَالُ : دَبَّرَ الْقَلْبَ : غَفَلَ ، وَدَثَّرَ
 النَّفْسَ كَذَلِكَ . وَفِي الْحَدِيثِ : «إِنَّ الْقَلْبَ يَدَبَّرُ
 كَمَا يَدَبَّرُ السِّيفُ» . و - فَلَانٌ : كَبَّرَ وَأَسَنَّ . و -
 الشَّجَرُ : أَوْرَقَ وَتَشَعَّبَتْ أَغْصَانُهُ .
 (دَبَّرَ) الطَّائِرَ : أَصْلَحَ غُشَّتَهُ . و - عَلَى الْمَيْتِ :
 تَضَدَّدَ عَلَيْهِ الصُّخْرَى . وَيُقَالُ : دَبَّرَ عَلَيْهِ (بِالْبِنَاءِ
 لِلْمَجْهُولِ) . و - فَلَانًا : أَلْبَسَهُ الدَّبَّارَ . و - غَطَّاهُ .
 (تَدَابَّرَ) : دَبَّرَ .
 (تَدَبَّرَ) : لَيْسَ الدَّبَّارُ . و - تَغَطَّى بِهِ .
 وَيُقَالُ : فَلَانٌ يَدَبَّرُ بِالْمَالِ : إِذَا كَانَ غَنِيًّا . و -
 الشَّيْءَ : عَلَاهُ وَرَكِبَهُ .
 (أَدَبَّرَ) : تَدَبَّرَ .
 (أَدَبَّرَ) : دَبَّرَ .
 (الأَدَبَّرُ) : الْغَافِلُ .
 (الدَّبَائِرُ) : الْغَافِلُ . و - مِنْ لَا يَعْجَبُ بِالزَّيْنَةِ
 وَلَا يَسْتَعْمَلُ الْأَدَهَانَ .
 (الدَّبَّارُ) : الثَّوْبُ الَّذِي يَكُونُ فَوْقَ الشُّعَارِ .
 و - الْغَطَاءُ . (ج) دُبَّرٌ .
 (الدَّبَّارِيُّ) - يُقَالُ رَجُلٌ دَبَّارِيٌّ : كَسَلَانٌ
 سَاكِنٌ لَا يَتَصَرَّفُ .
 (الدَّبَّرُ) : الْكَثِيرُ مِنْ كُلِّ شَيْءٍ ، وَيُوصَفُ بِهِ
 عَلَى لَفْظِهِ كَالْمَصْدَرِ ، وَقَدْ يَجْمَعُ عَلَى دُبُّورٍ . و -
 الْمَالُ الْكَثِيرُ . وَفِي الْحَدِيثِ : «ذَهَبَ أَهْلُ الدُّثُورِ
 بِالْأَجُورِ» .
 (الدَّبَّرُ) : مَنْ يُحَسِّنُ الْقِيَامَ عَلَى الْمَالِ . يُقَالُ :
 هُوَ دَبَّرُ مَالٍ .
 (الدَّبَّرُ) : الْوَسْخُ . (ج) أَدْبَارٌ .
 (الدَّبُّورُ) : الْمَتَدَبَّرُ . و - الدَّبَّارِيُّ .
 * (دَبَّجَ) - دَبَّجًا ، وَدَجَّجًا ، وَدَجَّجَاتًا :
 دَبَّ . و - أَسْرَعَ . و - نَجَّرَ . وَيُقَالُ : مَا خَجَّ

ولكن دَجُّ : لم يقصد التُّسْك بل قصد التجارة .
و- السطح : قَطَرَ ماؤه . و- الليل : أظلم . و-
السترَ دَجًا : أَرخاه .

(دَجَّجَت) السماء : غَيَّمت . ر- فلان :
لَيْسَ سَلاخَةً . و- فلانًا : ألبسه السَّلاخَ .
(تَدَجَّجَ) : مطاوع دَجَّجَه . ويقال : تَدَجَّجَ
في سَلاخه .

(الدَّاجِج) : الذين مع الحُجَّاجِ من الأَجْرَاءِ
والْحَمَّالين والْحَدَمِ . يقال : أقبِل الحَاجَّ والدَّاجَّ .
(الدَّاجِجَةُ) : الدَّاجِجُ نفسه .
(الدَّجَاجَةُ) : طيرٌ من الدَّوَابِّ (للدَّكْر والأُنثى) .



و- ما تَقَا من صَدْرِ الفَرَسِ ، وهما دَجَاجَتَانِ عن
يمين الزَّوْرِ وشماله . و- سَبَّةُ الغَزَلِ . (ج)
دَجَاجٌ ، ودَجَّجٌ .

(الدَّجَاجِيُّ) : الحَالِكُ . يقال : أَسْوَدُ
دَجَاجِيٌّ ، ولَيْلٌ دَجَاجِيٌّ .

(الدَّجَّةُ) : شِدَّةُ الظُّلْمَةِ . (ج) دَجَّجٌ .
(الدَّجُوجُ) : الدَّجَاجِيُّ . (ج) دَجَّجٌ .
(الدَّجُوجِيُّ) : الدَّجَاجِيُّ . يقال : لَيْلٌ
دَجُوجِيٌّ ، وشَعْرٌ دَجُوجِيٌّ .
(الدَّجِيجُ) : الدَّجَاجِيُّ .
(الدَّجِيجُ) : الدَّجَاجِيُّ . (ج) دَجَّجٌ ،
ودَجَّجٌ .

(الدَّجِيجُ) : مَنْ عَلَيْهِ سِلاخٌ تَامٌ . و- القُنْفُلُ .
* (دَجَّجَ) : صوتٌ الدَّعَاءِ بالدَّجَاجَةِ .

(دَجَّجَتِ) الدَّجَاجَةُ : عَدَّتْ . و- فلانٌ
بالدَّجَاجَةِ : دَعَاها بِتَنوُلِهِ : دَجَّجَ دَجَّجٌ . و- الليلُ :
أظلمَ .

(تَدَجَّجَ) اللَّيْلُ : أظلمَ .
(الدَّجَّجُ) : الأَسْوَدُ من كُلِّ شَيْءٍ . و-
الشَّدِيدُ الظُّلْمَةِ . يقال : لَيْلَةٌ دَجَّجَةٌ .

* (دَجَّرَ) - دَجَّرًا : تَحَمَّيْرٌ . و- سَكَّرَ . و-
النَّاسُ : وَقَعُوا في اِخْتِلاطٍ وَفَتْنَةٍ . وهو دَجَّرٌ
وَدَجَّرَانٌ ، وهى دَجَّرِيٌّ . (ج) دَجَّرِيٌّ .

(دَجَّرَ) : فَرَّ .
(الدَّجَّرَ) الحَبْلُ ، والوَتْرُ ونحوهما : لَانَ
وَاسْتَرَخَى .

(الدَّجَّرُ) : اللُّوييَاءُ . وفي حديثِ عُمَرَ :
« قال اشترى لنا بالتَّوَرَى دَجَّرًا » . و- الخَشْبَةُ الَّتِي
تَشَدُّ عَلَيْهَا حَدِيدَةُ المِهراتِ .

(الدَّجَّرَان) : الخَشْبُ المُنصوبُ للتَّعْرِيشِ .
(الدَّجَّجُورُ) : الظُّلْمَةُ ، ووَصَفُوا بِهِ فَعَالُوا :
لَيْلٌ دَجَّجُورٌ ، وَلَيْلَةٌ دَجَّجُورٌ ، وَدِيمَةٌ دَجَّجُورٌ : مَظْلَمَةٌ

بِمَا تَحْمَلُ مِنَ المَاءِ . وَتَرَابٌ دَجَّجُورٌ : أُغْبِرُ يَضْرِبُ
إِلَى السَّوَادِ . و- الكَثِيرُ المِتْرَاكُمُ مِنَ البَيْسِ
لسِوَادِهِ . (ج) دَجَّجِيرٌ .

(الدَّجَّجُورِيُّ) - يقال : أَسْوَدُ دَجَّجُورِيٌّ :
نسبةٌ إِلَى الدَّجَّجُورِ .

* (دَجَّلَ) - دَجَّلًا : كَذَبَ وَمَوَّهَ وَأَدْعَى ، فَهُوَ
دَاجِلٌ ، وَدَجَّالٌ . (ج) دَجَّالَةٌ . و- الشَّيْءُ :
غَطَّاهُ . و- البَعِيرُ : طَلَّاهُ بالدَّجَّالَةِ . و-
السَّيْفُ : مَوَّهَهُ بِمَاءِ الدَّهَبِ . و- الحَقُّ : لَبَّسَهُ
بِالِبَاطِلِ .

(دَجَّلَ) : دَجَّلَ (في اللزوم والتعدي) . و-
الأَرْضُ : أَصْلَحَهَا بالدَّجَّالِ .
(الدَّجَّالُ) : السَّرَّاجِينُ .

(الدَّجَّالَةُ) : القَطِيرَانُ .
(الدَّجَّالُ) : مَاءُ الدَّهَبِ . و- الكَذَّابُ
المَمَّوهُ المَدْعَى .

(الدَّجَّالَةُ) : الرَّفْقَةُ العَظِيمَةُ الكَثِيرَةُ الرُّحْمَةِ .
(الدَّجَّجِلُ) : الدَّجَّالَةُ .
* (دَجَّجَمَ) اللَّيْلُ - دَجَّجَمًا ، وَدَجَّجَمَةً : أَظْلَمَ .

(دَجَّجَمَ) - دَجَّجَمًا : حَزَنَ .
(دَجَّجَمَ) : دَجَّجَمَ .
(الدَّجَّجَمُ) : الضَّرْبُ وَالتَّوَعُّجُ . يقال : أَمِنَ
هَذَا الدَّجَّجَمُ أَنْتَ ؟

(الدَّجَّجَمُ) : الصَّاحِبُ المَقْرَبُ . و- الخُلُقُ .
(ج) دَجَّجَمٌ .

(الدَّجَّجَمَةُ) : الطَّرِيقَةُ العَادَةُ . و- الظُّلْمَةُ .
(ج) دَجَّجَمٌ . ويقال : هُوَ في دَجَّجَمِ الهَوَى ،
وَانقَشَعَتِ دَجَّجَمُ البَاطِلِ .

(الدَّجَّجَمَةُ) : الطَّرِيقَةُ العَادَةُ . و- الصَّاحِبُ
المَقْرَبُ . (ج) دَجَّجَمٌ .

* (دَجَّجَنَ) اليَوْمُ - دَجَّجَنًا ، وَدَجَّجُونًا : كانَ فِيهِ
الدَّجَّجِنُ . و- السَّحَابُ : أَمطَرَ . و- بالمَكَانِ :
أقامَ بِهِ ، وَأَلْفَهُ ، وَلزِمَهُ . ويقال : دَجَّجَنَ الحَيوانُ ،
وَدَجَّجَنَ الطَّيْرُ .

(أَدَجَّجَنَ) : دَخَلَ في الدَّجَّجِنِ . و- اليَوْمُ
وَالسَّحَابُ : دَجَّجَنَ . و- المَطَرُ : دامَ . و-
السَّمَاءُ : دامَ مَطَرُها . و- بالمَكَانِ : دَجَّجَنَ . و-
عَلَيْهِ الحَمِيٌّ : لَزِمْتَهُ ولم تَبْرُحْهُ .

(دَاجَّجَنَةً) : دَاهَنَهُ . و- أَحسَنَ مَخالطَتَهُ .
(الدَّاجَّجِنُ) : كُلُّ ما أَلِفَ البِيتُ وَأقامَ بِها مِن
حَيوانٍ وَطَيْرٍ (للدَّكْرِ والأُنثى) . (ج) دَوَاجِجُنُ .

(الدَّاجَّجَنَةُ) : المَطَرَةُ العَظِيمَةُ . (ج) دَوَاجِجُنُ .
(الدَّجَّجِنُ) : إِبْساسُ الغَيمِ الأَرْضِ وَأَقطارُ السَّمَاءِ ،
يُقالُ : يَوْمٌ دَجَّجِنٌ ، وَهُوَ صَافٍ بِهِ ، فيقالُ : يَوْمٌ دَجَّجِنٌ .
(ج) أَدَجَّجَانٌ ، وَدَجَّجُونٌ ، وَدَجَّجَانٌ .

(الدَّجَّجَنَةُ) : السَّوَادُ . و- الظُّلْمَةُ . (ج)
دَجَّجِنٌ .
(الدَّجَّجَنَةُ) : الدَّجَّجَنَةُ .

(الدَّجَّجَانُ) : الأَلُوفُ الدَّاجِجُنُ . (للمَؤنثِ
والمذَكَرِ) . (ج) مَدَّاجِجِينُ .

* (دَجَّجَا) - دَجَّجُوا ، وَدَجَّجُوا : تَمَّ وَكَمَّلَ .
ويقال : دَجَّجَا السَّحَابُ : انشَرَّتْ وَانبسطَ . و-
اللَّيْلُ : عَمَّتْ ظُلْمَتُهُ وَأَلْبَسَ كُلَّ شَيْءٍ . فَهُوَ دَاجِجٌ ،
وَ دَجَّجِيٌّ . و- الشَّيْءُ ، دَجَّجُوا : سَتَرَهُ وَغَطَّاهُ .

(أَدَجَّجَى) : دَجَّجَا . و- الشَّيْءُ : دَجَّجَاهُ .
(دَاجَّجَاهُ) : سائِرَةٌ بِالعَدَاوَةِ ولم يُبَيِّدْها لَه .
(تَدَجَّجَى) : دَجَّجَا .
(الدَّاجَّجِيَّةُ) : الظُّلْمَةُ . (ج) دَوَاجِجٌ .

ويقال : نِعْمَةٌ داجيةٌ : سايغةٌ .
 (الدَّجِي) : سوادُ الليل وظلمته . ويوصف به على لفظه ، فيقال : ليلةٌ دُجِي ، وليالٍ دُجِي .
 (الدُّجَةُ) : زُرُّ الثَّوب . (ج) دُجِي .
 (الدُّجِيَّة) : الظُّلْمَةُ . - وما يَكْمُنُ فيه الصَّيَّادُ من حفرةٍ وغيرها ليصيد . (ج) دُجِي .
 (الدُّجايي) : الظُّلْمَاتُ . كأنها جمع ديجاية .
 * (دَجَبَةٌ) - دَجَبًا : دفعه .
 * (دَجَجَهُ) - دَجَجًا : عَرَكَهُ . وسحبه .
 * (دَجَّ) في قفاه - دَجًا ، ودُجُوخًا : دَعَّ . - و - فلانًا : ضربه بكفه منشورةً في أيِّ مكانٍ من جسده . - و - دفعه ورمى به . - و - الشيءَ : وَسَّعَهُ . يقال : دَجَّ الطعامُ بطنه . - و - الشيءَ في الأرض : دَسَّهُ حتَّى لَزِقَ بها .
 (الدَّجَّ) : مطاوع دَجَّه .
 (الدُّجُوخُ) : الممتدُّ الواسعُ . - و - المرأةُ العظيمةُ . - و - الناقةُ العظيمةُ . (ج) دُجُجٌ .
 * (دَجَّ دَجَّ) : كلمةٌ تقال للمُتَكَلِّمِ إذا تكلمَ : بمعنى اسكت فقد أقرزت .
 (الدُّدَّاحُ) من الرجال : القصيرُ الغليظُ البطن . (ج) دُدَّاحٌ .
 (الدُّدَّاحُ) : الدُّدَّاح . (ج) دُدَّاحِيحٌ .
 (الدُّدَّاحَة) : مؤنث الدُّدَّاح . - و - الدُّدَّاحِج . (ج) دُدَّاحِيحٌ .
 (الدُّدَّاحِيحُ) : الدُّدَّاحِج . (ج) دُدَّاحِيحٌ .
 (الدُّدَّاحِيحَةُ) : الدُّدَّاحِج .
 * (دُدَّاحِرَةٌ) : دُدَّاحِرَةٌ .
 (تُدَّاحِرُ) : تدحرج .
 * (دُدَّاحِرَةٌ) - دُدَّاحِرًا ، ودُدَّاحِرًا : دفعه ، وأبعده ، وطرده . وفي التنزيل العزيز : ﴿ وَيُقَدِّفُونَ مِنْ كُلِّ جَانِبٍ دُدَّاحِرًا وَلَهُمْ عَذَابٌ وَاصِبٌ ﴾ .
 (الدُّدَّاحِرُ) : مطاوع دُدَّاحِرَةٌ .
 * (دُدَّاحِرَةٌ) دُدَّاحِرَةٌ ، ودُدَّاحِرًا : حَرَّكَه فاندفع منحدرًا . - و - أداره على نفسه متتابعًا في

حدور .
 (تُدَّاحِرُ) : مطاوع دحرحه .
 (الدُّدَّاحِرَةُ) : ما تدحرج . - و - ما يدورُه الجُعلُ من فضلاته كالبنديقة . (ج) دُدَّاحِرِيحٌ .
 (الدُّدَّاحِرِيحُ) : حَبُّ كَرِيٍّ صغير قاتم ، دخيل في القمح . (مو) .
 (الدُّدَّاحِرُجُ) : المَدُّورُ .
 (الدُّدَّاحِرُجُ) : الجُعلُ .
 * (دُدَّاحِسُ) السُّنْبُلُ - دُدَّاحِسًا : امتلأت أُكْمَتُهُ من الحَبِّ . ويقال : دُدَّاحِسُ الزَّرْعُ . - و - البيثُ : امتلأ بأهله . - و - يده في الذبيحة : أدخلها بين جلدها ولحمها ليسلخها . - و - برجله : فَحَصَ . - و - بالشر : دَسَّهُ وستره بحيث لا يُعلم . - و - بين القوم : أفسد . ويقال : دُدَّاحِسٌ عليهم . - و - في الأمر : طلب تخفي علمه . - و - الصُّفوفُ : دَسَّ نفسه في فُرَجِها . - و - الإناةَ ونحوه : مَلَأَهُ . - و - ما في الإناةِ : حَسَاهُ . - و - الشيءَ في الشيءِ : أَدَخَلَهُ فيه . - و - الحديثَ عنه : غَيَّبَهُ .
 (دُدَّاحِسِي) الأصابعُ : أصابها الدُّدَّاحِسُ . فهي مدحوسة .
 (أُدَّاحِسُ) السُّنْبُلُ : دُدَّاحِسُ .
 (الدُّدَّاحِسُ) : بَثْرَةٌ تظهر بين الظفر واللحم فينقلع منها الظفر . - و - نوعٌ من الزَّرمِ في الأُمَّلَةِ .
 (الدُّدَّاحِسُ) : الدُّدَّاحِسُ .
 (الدُّدَّاحِسُ) : الامتلاءُ والازدحامُ . ويقال : بيثٌ ودحاسٌ : كثيرُ الأهلِ .
 (الدُّدَّاحِسُ) : دُوَيْبَةٌ صفراءُ تستبطن الأرض يشدها الصَّيَّبانُ في الفمخاخ لصيد العصافير . (ج) دُدَّاحِسِيحٌ .
 (الدُّدَّاحِسَةُ) : الدُّدَّاحِسُ .
 (الدُّدَّاحِسُ) : الزُّرْعُ إذا امتلأت أُكْمَتُهُ حَبًّا .
 (الدُّدَّاحِسُ) : الشيءُ الكثيرُ .
 * (دُدَّاحِصٌ) - دُدَّاحِصًا : أَسْرَعَ . - و - الأرضُ برجله : فَحَصَ وَنَحَتْ وَحَرَّكَ التُّرابَ . يقال : دُدَّاحِصٌ المدبوحُ برجله .

* (دُدَّاحِصَتٌ) رجله - دُدَّاحِصًا ، ودُدَّاحِصًا : زَلِقَتْ . - و - الشمسُ عن وسط السماء : زالت إلى جهة الغرب . وفي حديث مواقيت الصلاة : « حتى تدخض الشمس » . - و - الحجَّةُ : بَطَلَتْ . - و - برجله دُدَّاحِصًا : فَحَصَ بها . - و - عن الأمر : بحث عنه . - و - برجله : أزلقها . - و - الماءُ الأرضَ : صَيَّرَها مَزْلَقَةً . - و - الحجَّةُ : أَبطلها ودفعها .
 (أُدَّاحِصَةٌ) : دفعه وزحزحه . - و - أزلقه ويقال : أدحض القدم . - و - الحجَّةُ : أَبطلها .
 (الدُّدَّاحِصُ) - يقال : فلان داحض : لا ثبات له ولا عزيمة في الأمور . (ج) دُدَّاحِصٌ .
 (الدُّدَّاحِصَةُ) - يقال : حجَّةٌ داحضة : باطلة .
 (الدُّدَّاحِصُ) : مصدر ، ويوصف به على لفظه ، فيقال : مكانٌ دُدَّاحِصٌ : زَلِقٌ .
 (الدُّدَّاحِصُ) : الزُّلُوقُ . يقال : مكانٌ دُدَّاحِصٌ . (ج) دُدَّاحِصٌ .
 (الدُّدَّاحِصُ) : الدُّدَّاحِصُ .
 (الدُّدَّاحِصُ) : المَزْلُوقُ . (ج) مداحيص .
 (الدُّدَّاحِصَةُ) : المَزْلُوقَةُ . (ج) مداحيص .
 * (دُدَّاحِصَتْ) يدهُ عن الشيءِ - دُدَّاحِصًا ، ودُدَّاحِصًا ، ودُدَّاحِصًا : قَصَّرتُ عن تناوله . - و - الحاملُ بالجنين : أجهضته . - و - برحمها : أخرجته بعد الولادة . - و - الشيءَ : دُدَّاحِصَهُ . - و - دلقه . - و - أبعده وطرده . ويقال : دُدَّاحِصُ الناسُ فلانًا : لم يبالوا به .
 (أُدَّاحِصَةٌ) : أُنْبَعْدُهُ وطرده . ويقال : أدحقتُ الله : أُنْبَعْدُهُ عن كلِّ خيرٍ .
 (الدُّدَّاحِصُ) : الدُّدَّاحِصُ . - و - بطنه : أُنْبَعْدَهُ .
 (الدُّدَّاحِصُ) : الجَّامِلُ يَمَلُجُ رَجْمًا بعد الولادة . (ج) دُدَّاحِصٌ .
 (الدُّدَّاحِصُ) : نُحْرُوجُ الرَّجِمِ بعد الولادة .
 (الدُّدَّاحِصُ) : الرُّأْيُ العَيْنُ ، وهو الذي يُكثِرُ تحريك الحديقة وتقليبها . - و - من النساءِ : المُتَمِّمُ . - و - التي يخرج رَجْمُها عند الولادة .
 (الدُّدَّاحِصُ) : المُتَمِّمُ من الإناث . ويقال :

<p>(الدَّهْحَان) الجراد .</p> <p>* (دَحَا) البطنُ - دَحْوًا : استرخى لِعَظْمِهِ .</p> <p>و - الفرسُ : جَرَّ يديه على وجه الأرض ، ولم يرفع سنبكه عنها فدحا ثُرَاتِهَا . و - الشيءُ : بسطه ووسعه . يقال : دحا الله الأرض . و - دفعه . يقال : دحا الصبي المدحاة . و - رماه : ويقال : دحاه بيده . و - الماشيةُ : ساقها .</p> <p>* (دَحَاهُ) - دَحِيًا : دَحَاهُ - .</p> <p>(دَحَاهُ) : راماه بالمداحي وساقه بها .</p> <p>(الدَّحَى) : مطاوع دحاه .</p> <p>(تَدَاخِيًا) : تَرَامَاهَا بالمداحي .</p> <p>(تَدَحَّى) : تَبَسَّطَ وَأَسْعَى . و - الإبلُ في الأرض : تَفَحَّصَتْ في مَبَارِكِهَا السَّهْلَةَ حتى تدغ فيها حُفْرًا ، وإنما تفعل ذلك إذا سمعت .</p> <p>(ادحوى) : اندحى .</p> <p>(الأدحوة) : موضعٌ بيض الثَّمام وتفرجه .</p> <p>(ج) أداح .</p> <p>(الأدحى) : الأذحوة . و - أربعة نجوم في وسط نهر الهرة مع الخمسة التي في جانبها الآخر .</p> <p>(ج) أداح .</p> <p>(الأدحية) : الأذحوة . ويقال للنعامة : بنتُ أدحية .</p> <p>(الدَّحِيَّةُ) : القِرْدَةُ .</p> <p>(الدَّحِيَّةُ) : رئيس الجند .</p> <p>(المدحاة) : خشبة يدحوا بها الصبي فحبر على الأرض لا تأتي على شيء إلا اجتمعت .</p> <p>و - نوبة يلعب بها أهل مكة ، وهي أحجار كالأقراص ، وتحفر حفرة بقدرها ، يتحون عنها قليلاً ثم يدحون بتلك الأحجار إلى تلك الحفرة فإن وقع فيها الحجر فقد غلب صاحبها وإن لم يقع غلب . (ج) مداح .</p> <p>* (الدَّحْوَتَةُ) : انظر : (دحن) .</p> <p>* (دَحْنُهُ) - دَحْنًا : أذله .</p> <p>(دَحْ) - دَحْنًا ، ودَحْنَةً : أسود لونه وكدر . فهو أدح ، وهي دَحْنَاءُ . (ج) دَحْ .</p>	<p>الأعلى واسعة الأسافل .</p> <p>* (دَحَلَقَ) بطئه : انتفخ .</p> <p>* (دَحَمَهُ) - دَحَمًا : دفعه شديداً .</p> <p>(الدَّاحِوْمُ) : بصيدة الثعالب والظباء وغيرها . (ج) دَوَاحِيمُ .</p> <p>(الدَّحْمُ) : الأصل . يقال : هو من دَحِيمِ فلان : من أصله وشجرته .</p> <p>* (دَحَمَرَ) القِرْبَةَ : مَلَأَهَا .</p> <p>* (دَحَمَسَ) اللَّيْلُ : أَظْلَمَ . و - اشتدت ظلمته .</p> <p>(الدَّحَامِسُ) : الأسود الغليظ . و - الشجاع الضخم .</p> <p>(الدَّحَمَسُ) : الْمُظْلِمُ . و - الشَّدِيدُ الظُّلْمَةَ .</p> <p>و - الأستود الغليظ . و - زُقَى الخَلِّ . (ج) دَحَامِسُ .</p> <p>(الدَّحَمَسُ) : الدَّحَمَسُ . (ج) دَحَامِسُ .</p> <p>(الدَّحَمِسُ) : الدَّحَمَسُ . (ج) دَحَامِسُ .</p> <p>(الدَّحَمَسَانُ) : الأستود الغليظ . وفي الحديث : « كان يتابع النَّاسَ وفيهم رجل دَحَمَسَانٌ » . و - الأحمق الغليظ . ويقال : رَجُلٌ دَحَمَسَانِيٌّ .</p> <p>(الدَّحَمَسَةُ) - يقال : لَيْلَةٌ دَحَمَسَةٌ : مُظْلِمَةٌ ، أو شديدة الظلمة . (ج) دَحَامِسُ .</p> <p>(الدَّحَمَسَةُ) - يقال : لَيْلَةٌ دَحَمَسَةٌ : دَحَمَسَةٌ .</p> <p>* (دَحَمَلَةٌ) ، وبه : دَحْرَجَةٌ . و - تركه مُتَبَسِّطًا على الأرض مَصْرُوعًا يوطأ .</p> <p>(الدَّحَامِلُ) : الغليظ المكتنز .</p> <p>(الدَّحَمَلُ) : المسترخى الجلد ، وهي (بئاء) .</p> <p>(الدَّحَمَلَةُ) : المرأة الضخمة الثارة .</p> <p>* (دَحِنَ) - دَحْنًا : سمن ، وقصّر ، وعظم بطئه وتدلّق . و - خبث . فهو دَحِنٌ .</p> <p>(الدَّحْنُ) : السمين ، المُتَدَلِّقُ البطن ، القصير .</p> <p>(الدَّحِنَةُ) : الدَّحْنُ . و - الغليظ العريض .</p> <p>و - الأرض المرتفعة . ويوصف به على لفظه .</p> <p>فيقال : هو دَحِنَةٌ : وهي دَحِنَةٌ . وهم وهمٌ دَحِنَةٌ .</p> <p>(الدَّحْوَتَةُ) : الدَّحْنُ .</p>	<p>فلانٌ دَحِيْقُ القوم : طَرِيْدُهُمْ . وفي الحديث ، حين عرض نفسه على أحياء العرب : « عَمَدْتُمْ إلى دحيق قوم فأَجْرَتُمُوهُ » . وهو دَحِيْقٌ : مُتَّحِيٌّ عن الخير . وعين دحيقٌ : شبيهة بالمطرُوفَةِ في كثرة تحريك الحدقة وتقليبها .</p> <p>* (دَحَقَبُهُ) : دفعه من ورائه دفعًا عنيفًا .</p> <p>* (الدَّحَقُومُ) : العظیم الخَلْقُ . و - العظیم البطن .</p> <p>* (دَحَلُ) - دَحَلًا ، ودَحَلَاتًا : دخل في الدَّخُلِ . و - صار في جانب الخباء . و - خاف واستتر . و - قر . و - عنه : تباعد . و - الأرض دَحَلًا : حفر فيها حُفْرًا ضيقة الأعالي واسعة الأسافل . و - البقر : حَفَرَ في جوانبها .</p> <p>(دَحَلُ) - دَحَلًا : قَصُرَ ، وَسَمِنَ ، واسترخى بطئه . و - خَبِثَ وكان داهيةً خَدَاعًا . و - ما كَسَّ عند البيع حتى تمكن من حاجته . و - كَثُرَ ، فهو دَحِلٌ .</p> <p>(أدحل) : دخل في الدَّخُلِ .</p> <p>(داحلة) مُدَاخَلَةٌ ، ودِحَالًا : رَاوَعَهُ . و - كَتَمَ ما علمه وأخبر بغيره . و - ما كَسَّهُ .</p> <p>(الدَّاحِلُ) : الحَقُودُ .</p> <p>(الدَّاحُولُ) : ما ينصبه صائد الظباء وغيرها من الخشب ونحوه لاصيدها . (ج) دَوَاحِيلُ .</p> <p>(الدَّحَالُ) : الصياد يصيد بالداحول .</p> <p>(الدَّخُلُ) : حفرة تكون في الأرض ضيقة الأعلى ، واسعة الأسفل . و - حرق في بيوت الأعراب ، يُجعل لتدخله المرأة إذا دخل عليهم داخل . و - المصنع يجمع الماء . (ج) أدحل ، وأدحال ، ودِحَالٌ ، ودُحُولٌ .</p> <p>(الدَّخْلَاءُ) : البئر الضيقة الرأس الواسعة الجوانب .</p> <p>(الدَّخْلَةُ) : الدَّخْلَاءُ .</p> <p>(الدَّحُولُ) : الدَّخْلَاءُ . و - الناقة تعارض الإبل متنعية عنها .</p> <p>(الدَّحِيلَةُ) : حفرة تكون في الأرض ، ضيقة</p>
---	--	---

ففلط فيه من حيث لا يشعر .
 (أَدْخَلَهُ) المكانَ ونحوه وفيه : صيِّره داخله .
 (دَاخَلْتِ) الأشياءَ مُدَاخِلَةً ، ودِخَالًا : دخل
 بعضها في بعض . و- المكانَ : دخل فيه . و-
 فلانًا : دَخَلَ معه . و- فلانًا في أمره : شاركه فيها .
 (دَخَلَهُ) : أدخله . و- الثَّمَرَ : جعله في
 الدُّوْحَلَةِ .
 (ادَّخَلَ) : دخل . و- اجتهد في الدخول .
 (تَدَاخَلَتِ) الأشياءُ : داخلت . و- الأمورُ :
 التَّبَسَّتْ وتشابهت . ويقال : تداخَلَ فلانًا منه
 شيءٌ : خامره .
 (تَدَخَّلَ) : مطاوع دَخَلَهُ . و- دخل قليلًا
 قليلًا . و- تكَلَّفَ الدخولَ في الأمر . و- في
 الخصومة : (في قانون المرافعات) : دَخَلَ في
 دعواها من تلقاءِ نفسه للدِّفَاعِ عن مصلحة له فيها
 دون أن يكون طرفًا من أطرافها . (ج) .
 (الدَّاخِلُ) من كل شيءٍ : باطنُهُ .
 (الدَّاخِلَةُ) من الإزار : طرفه الداخل الذي يلي
 الجسد . و- من الأرض : غامضُها . و- من
 الإنسان : نِيَّتُهُ . و- باطنُ أمره . و- مذهبه .
 (ج) دَوَاخِلُ .
 (الدَّاخِلِيُّ) : نسبة إلى الداخل وهي (بناء) .
 و (وزارة الداخلية) : وزارة تشرف على شؤون
 الأمن في البلاد .
 (الدِّخَالُ) في الوردِ : أن يُدْخَلَ بعيرًا
 قد شرب بين بعيرين ناهلين : يقال : سَقَى إبلَهُ
 دِخَالًا . و- ذوائب الفرس ؛ لتداخلها .
 (الدِّخَالُ) - يقال : فلانٌ دِخَالٌ في الأمور :
 كثيرُ التصرفِ فيها .
 (الدُّخْلُ) : الغليظُ الجسمُ المُتَدَاخِلُهُ . و-
 من الكلابِ : ما دخل في أصول الشجر . و- من
 الرِّيشِ : ما دخل بين ظاهره وباطنه . و- من
 اللحمِ : ما لصقَ بالمعظم . و- من الإنسانِ
 داخلته . و- نوعٌ من الطير يسقط على رؤوس
 الشجر والنخل فيدخل بينها . (ج) دخاخيل .

امتلاءً محًا . و- الحافرُ : أصابه الدُّخْسُ . فهو
 دَخِيسٌ . ويقال : فرسٌ دَخِيسٌ : به عيب .
 (أَدْخَسَ) : دَخَسَ . و- الشيءَ في كذا :
 دَسَّهُ فيه .
 (الدُّخْسُ) : الكثيرُ . و- المَلَانُ . يقال :
 عدَّةٌ دِخاسٌ ، وبيتٌ دِخاسٌ . ويقال : دِرْعٌ
 دِخاسٌ : متقاربة الحَلَقِي .
 (الدُّخْسُ) : السمينُ الممتلئُ . و- الفَتَى من
 الدَّيْبَةِ . و- نوعٌ من السمك . (ج) أدخاس .
 (الدُّخْسُ) : وَرَمٌ في أظْفَرِ حافر الدابة .
 (الدُّخْسُ) : جنس حيوانات لبونة من رتبة
 الحوتيات ، يعيش في البحار . يقال : إنها تنجى
 الغريق بأن تمكثه من ظهرها ليستعين على
 السباحة ، يقال لها : الدُّلْفِينُ .

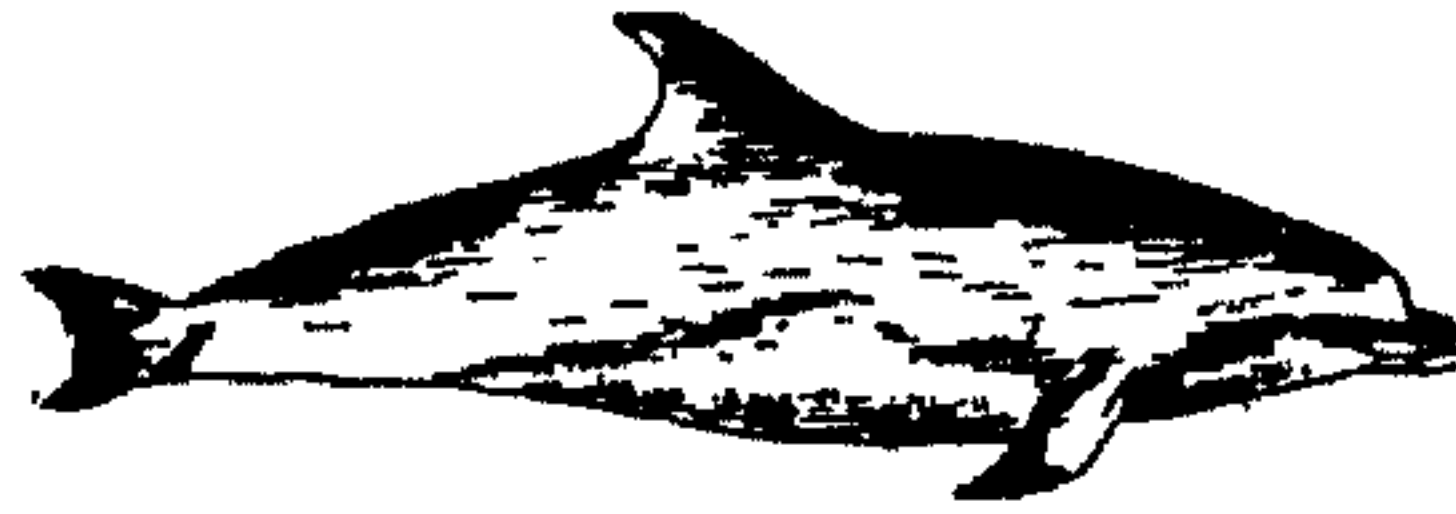

(الدُّخْسُ) : المرأة الثائرة المكتنزة .
 (الدُّخَيْسُ) : الكثير المجمع . و- الملتف من
 الكلابِ . و- اللحم الصلب المكتنز . و- موصول
 الوظيف في رُسغ الدابة . و- لحم باطن الكف .
 (الدُّخَيْسُ) : الذي لا خير فيه . و- الكلابُ
 الكثير الملتف .
 (المُدَاخِيسُ) : الكثير اللحم الممتلئ المعظم
 بالمخ . يقال : جَمَلٌ مُدَاخِيسٌ .
 * (دَخَلَ) المكانَ ونحوه ، وفيه - دُخُولًا : صار
 داخله . ويقال : دخل الدار ، وأصله دخل في
 الدار . و- به في كذا : أدخلته فيه . وبالeros :
 اختلى بها . و- عليه المكانَ : دَخَلَهُ وهو فيه .
 و- في الأمر : أخذ فيه .
 (دَخَلَ) - دَخَلًا ، ودَخَلًا : فسد داخله .
 و- أصابه فسادٌ أو عيبٌ . ويقال : دَخَلَ أمره .
 فهو دِخَلٌ .
 (دُخِلَ) : دَخِلَ . و- هُزِلَ . و- الحَبُّ :
 سَوَسٌ . و- على فلان : سبق وهمه إلى شيءٍ

(الدُّخُّ) : الدُّخَانُ .
 (الدُّخُّ) : الدُّخَانُ . و- نبتٌ يكون بين
 البساتين .
 * (دُخُّ دُخُّ) : كلمة تقال لمن يراى تبكيته
 وتسكيتة .
 (دَخَذَخَ) : أسرع . و- قارب الخطو .
 و- قارب الخطو في عجلةٍ . و- أعيًا . و- عن
 كذا : كَفَّ . و- عنه كذا : كَفَّهُ عنه . و-
 القومَ : دَوَّخَهُم وأذلَّهُم ووطئ بلادهم .
 (تَدَخَذَخَ) : مطاوع دَخَذَخَهُ . و- انقبض .
 و- الليلُ : اختلط ظلامه .
 (الدُّخَادِخُ) : القصير . (ج) دَخَادِخٌ .
 (الدُّخَادِخُ) : دويبة صفراء كثيرة الأرجل .
 (الدُّخَادِخُ) : الدُّخَادِخُ . و- الدُّخَادِخُ .
 * (دَخَذَرَهُ) : طلاه بالدُّخَادِارِ : (الذهب) .
 (الدُّخَادِرُ) : الذهب . و- ضربٌ من
 الثياب نفيس .
 * (دَخَرَ) - دُخْرًا : صَعَّرَ ، وذَلَّ ، وهان . وفي
 التنزيل العزيز : ﴿سُجِّدًا لِلَّهِ وَهُمْ دَاخِرُونَ﴾ .
 (دَخَرَ) - دَخْرًا : دَخَرَ . و- تخير .
 (أَذْخَرَهُ) : صَعَّرَهُ ، وأذله ، وأهانه .
 (أَذْخَرَهُ) : (انظر : أذخر) .
 (الأَذْخَارُ) (في الاقتصاد) : الاحتفاظُ بجزءٍ
 من الدُّخْلِ للمستقبل . (ج) .
 * (دَخْرَصَ) الأمرُ : نِيَّتُهُ .
 (الدُّخْرِصُ) : ما يوصل به بدن الثوب
 أو الدرع ليُتَّسَع . و- الداخل في الأمور العالم
 بها . (ج) دخاريص .
 (الدُّخْرِصَةُ) : ما يوصل به بدن الثوب
 أو الدرع ليُتَّسَع . و- الجماعة . (ج)
 دخاريص .
 * (دَخَسَ) - دُخْسًا : سَمِنَ وامتلاءً شحمًا ،
 ولحمًا . و- في كذا : اندس ودخل . و- الشيءَ
 دَخَسًا : دَسَّهُ .
 (دَخِيسٌ) لحمه - دَخَسًا : اكتنز . و- عظمه :



(الدُّخْلَةُ): كلُّ لحمية متداخلة مجتمعة .
(الدُّخْلُ): الداءُ الداخل في أعماق البدن .
و - الفساد . و - الرّيبة . و - من الإنسان :
داخلته . و - المأل الذي يدخل على الإنسان من
زراعة أو صناعة أو تجارة أو عمل . والدخل
القوميّ : (في علم الاقتصاد) : جملة القيم لجميع
السّلع المنتجة والخدمات المقدمة في سنة معينة
لدولة ما . (جج) .

(الدُّخْلُ): الفساد . و - العيب . و -
الداء . و - الرّيبة . و - الشجر الملتف . و -
القوم الذين يدخلون في قوم وينسبون إليهم وليسوا
منهم .

(الدُّخْلَةُ): مَعْسَلَةُ النَّحْلِ . و - الباطن .
(الدُّخْلَةُ): لَيْلَةُ الرَّفَافِ . (مو) . و -
الباطن .

(الدُّخْلَةُ): باطن الأمر . و - من الإنسان :
دَاخِلَتَهُ . ويقال : هو حَسَنُ الدُّخْلَةِ ، وهو
عفيف الدُّخْلَةِ ، وهو خبيث الدُّخْلَةِ . و - تخليط
لوتين أو أكثر ليؤخذ منهما لون آخر .

(الدُّخَيْلُ): مَنْ دَخَلَ فِي قَوْمٍ وَانْتَسَبَ إِلَيْهِمْ
وَلَيْسَ مِنْهُمْ . و - الضَّيْفُ ؛ لدخوله على
المضيف . و - كل كلمة أدخلت في كلام العرب
وليست منه . و - الفرسُ بين فرسين في الرهان .
و - المُدَاخِلُ المِبَاطِنُ . و - الأجنبي الذي يدخل
وطن غيره ليستغل . (محدثه) . (ج) دُخْلَاءُ .
ويقال : دَاءٌ دَخَيْلٌ : دَخِلَ .

(الدُّوْخَلَةُ): زَيْلٌ مِنْ نَحْوِصٍ يُجَعَلُ فِيهِ
التَّمْرُ . (جج) دَوَاخِلٌ .

(الدُّوْخَلَةُ): الدُّوْخَلَةُ .

(المُدْخَلُ): الدُّخُولُ . و - مَوْضِعُهُ .
ويقال : هو حَسَنُ المُدْخَلِ : حَسَنُ المذهب في
أُمُورِهِ . (جج) مَدَاخِلُ . وفي حديث الحسن :
« كان يقال إنَّ من الثَّفَاقِ اختلاف المَدْخَلِ
والمَخْرَجِ » : سوء الطريقة وسوء السيرة .

(المُدْخَلُ): شَيْبَةُ الغَارِ يُدْخَلُ فِيهِ .
* (الدُّخْلُ): المُدَاخِلُ المُسَاطِنُ . ويقال :
فلان دُخْلُ فلان : يُدَاخِلُهُ فِي أُمُورِهِ وَيَخْتَصِرُ
بِهِ . و - داحلة الإنسان . و - طائر أعير .



(الدُّخْلُ): الدُّخْلُ .

(الدُّخْلُ): ما دخل من الشحم في اللحم .
* (دَخَمَسَ) عَلَيْهِ : لم يَبَيِّنْ لَهُ مَا يَرِيدُ . و -
الشيء : ستره .

(الدُّخْمِيسُ): الأَسْوَدُ الضَّخْمُ . و - الرديء .
(الدُّخْمَاسُ): المَسْتَوْرُ . ويقال : نِثَاءٌ
وِدْخَمَاسٌ : لَيْسَتْ لَهُ حَقِيقَةٌ ، أَوْ لَا يَبَيِّنُ وَلَا يُجَدُّ
فِيهِ .

(الدُّخْمَسُ): العَجَبُ الذي لَا يَبَيِّنُ لَكَ
مَا يَرِيدُ .

(الدُّخْمَسَةُ): الدُّخْمَسُ .

(المُدْخَمَسُ): يُقَالُ : نِثَاءٌ مُدْخَمَسٌ : دِخْمَاسٌ .
* (دَخَنْتِ) النَّارُ - دَخْنَا . وَدُخُونًا ، وَدُخَانًا :
ظَهَرَ دُخَانُهَا . و - كَثُرَ دُخَانُهَا . و - الوَقُودُ :
أَقَى بالدخان . و - الغبارُ : سَطَعَ .

(دَخَنْتِ) النَّارُ - دَخْنَا : دَخَنْتِ . ويقال :
دَخَنْتِ الفتنَةَ : ظَهَرَتْ وَثَارَتْ . و - الطعامُ
والشرابُ : غَلَبَ عَلَى طَعْمِهِ الدُّخَانُ فَأَفْسَدَهُ .
و - الخُلُقُ والعقلُ والدينُ : فَسَدَ . فهو دَخِينٌ .
و - الشيءُ دَخْنَا ، وَدُخْنَةً : صارَ لونه كلون

الدخان . فهو أَدَخْنُ ، وَهِيَ دَخْنَاءُ . (ج)
دُخْنٌ .

(دَخَنْ) الشيءُ - دُخْنَةً : دَخِنَ .

(أَدَخَنْتِ) النَّارُ : دَخَنْتِ .

(دَخَنْتِ) النَّارُ : دَخَنْتِ . و - الوَقُودُ :

دَخِنَ . و - على الشيءِ : جعلَ الدُّخَانَ يَصِلُ

إِلَيْهِ . ويقال : دَخِنَ عَلَى الشَّجَرِ ، أَوْ عَلَى الثَّوْبِ :

طَهَّرَهُ بِبَخُورٍ خَاصٍّ لِيَقْتُلَ مَا بِهِ مِنَ الآفَاتِ .

(جج) . و - الثوبُ : بَخَّرَهُ بالدُّخْنِ أَوْ بالدخان .

و - التَّبَعُ ونحوه : أَحْرَقَهُ مَتَاعًا بِإِيَّاهُ . (جج) .

(أَدَخَنْتِ) النَّارُ : دَخَنْتِ . و - فلانٌ : تَبَخَّرَ

بِالدُّخْنِ أَوْ بالدخان . و - الزرعُ : اشْتَدَّ حَبُّهُ ، فَصَارَ

لَوْنُهُ كلون الدخان .

(تَدَخَّنَ) : مطاوع دُخْنَهُ . و - القِدْرُ :

علاها الدخان . و - فلانٌ : أَدَخِنَ .

(الدَّخْنَةُ): مَنْفَذٌ يَتَّخِذُ عَلَى المِقْلَى والأَثْوَانِ

وَنحوهما لِيَخْرُجَ مِنْهُ الدُّخَانُ : (جج) دَوَاخِينٌ .

(الدُّخَانُ): ما يتصاعد عن النار من دقائق

الوقود غير المحترقة . و - التَّبَعُ . (جج) . ويقال :

كان بينهم أمر ارتفع له دخان : شَرٌّ مُسْتَطِيرٌ .

(جج) أَدِخْنَةٌ ، وَدَوَاخِينٌ ، وَدَوَاخِينٌ .

(الدُّخَانُ): الدُّخَانُ .

(الدُّخْنُ): نِبات

عَشْبِيٌّ ، مِنَ الفصيلة

النَّجِيلِيَّةِ ، حَبُّهُ صَغِيرٌ

أَمْلَسَ كحَبِّ السَّمْسَمِ ،

يَنْبَتُ بَرًّا وَمَزْرُوعًا .

(الدُّخْنُ): الدُّخَانُ . ويقال : بينهما دَخْنٌ :

جَفَدَ . وَهُدْنَةٌ عَلَى دَخْنٍ : صُلِحَ عَلَى فَسَادِ بَاطِنِ .

وفي متن السيف دَخْنٌ : ما يترأى في منبئه من

سواد لبشدة الصفاء .

(الدُّخْتَانُ): الذي غَشِيَهُ الدُّخَانُ فَسَخَنَ

وَاعْتَبَرَ . ويقال : يَوْمَ دَخْتَانَ : حَارَّ أَغْبَرُ كَأَكْمَا

غَشِيَهُ الدُّخَانُ . يقال : لَيْلَةُ دَخْنَانَةٍ .

(الدُّخْتَانُ): ضَرْبٌ مِنَ المصافير .





(الدُّخْنَةُ) : ما يُتَّبَعُ به من الطَّيْب . و -
بَحُورٌ خاصُّ تُقْتَلُ به الجرَّانيم . (معدثة) . وأبو
دُخْنَةَ : طائر يشبه لونه لون الدُّخَان .



(المِدْحَنَةُ) : المِجْمَرَةُ . و - أنبوبة رأسيّة
تستعمل لتصريف غازات الاحتراق . (مج) .
(ج) مَدْحِنٌ .
* (الدُّخْنَس) : الشدِيد الكَثِير اللحم من الناس
والدُّوَابِّ .

* (الدَّاحِي) - يقال : ليل داخ : مُظْلَمٌ .
(الدَّخِي) : الظلمة .

(الدُّخِيَاء) من الليالي : المظلمة .
* (الدُّهْدَب) : الرِّقِيب . و - الطليعة . و -
حمار الوحش .
(الدُّهْدَبَان) : الحارس . و - الرقيب . و -
الطليعة . (مع) .

* (الدُّدَان) : مَنْ لا غَنَاءَ عنده . و - السيفُ
الكَهَامُ .

(الدُّدُن) : اللُّهُوُّ واللُّعْبُ .

(الدُّدَان) : العادة والدُّأْبُ .

(الدُّهْدُن) : الدُّهْدَانُ . يقال : فلان دِهْدُنُه أن
يفعل كذا .

* (الدُّدَا) : اللُّهُوُّ واللُّعْبُ .

(الدُّدُ) : الدُّدَا (بإسقاط الألف) .

* (دَرَأ) - دَرَأًا ، ودَرُوعًا : مالٌ واعوجٌ . و -
البحرُ : أَخَدَّ . و - وَرِمَتْ غُدَّتُه . فهو ، وهي
دارِيٌّ . و - السيلُ ونحوه : اندفع . وفي المثل :

« صادف دَرُءُ السيلِ دَرُءًا يدفعه » : أى صادف
الشَّرَّ شَرًّا يغلبه : يُضْرَبُ لمن يَجِدُّ من هو أقوى
منه . و - عليه : خرج فجأةً وهجم عليه . و -
الكوكبُ : اندفع في مُضِيَّه من المشرق إلى المغرب .
و - تَلَأًا وتوقَّد . و - النارُ : أضاءت . و - فلانٌ
دَرُءًا : اتخذ دَرِيْعَةً . و - الشيءُ ، وبه ، دَرُءًا ،
ودَرُءًا : دفعه . وفي الحديث : « ادْرَعُوا الحدودَ
بالشُّبُهَاتِ » . و - عنه الشيءُ بكذا : دفعه به عنه .
و - المرأةُ زوجها : أساءت عِشرته . و - الدَّرِيْعَةُ
نحو الصَّيْدِ : دفعها أمامه مستترًا بها . و - الشيءُ :
بَسَطَهُ .

(أدْرَأَت) الناقَةُ : أرخت ضرعها . و - أنزلت
اللبن عند التاج . ويقال : أدْرَأَت باللبن .

(دارَأه) : دافعه . وفي الحديث : « أن رسول
الله ﷺ كان يُصَلِّي فجاءت بهيمة تمر بين يديه فما
زال يُدارفها » . و - لاطفه ولائته اتقاءً لشره .
ويقال : دارَأه .

(أدْرَأ) : اتخذ دَرِيْعَةً . و - الصَّيْدُ ، وله : اتخذ له
دَرِيْعَةً .

(الْدَّرَأ) : مطاوع دَرَأه . و - الحريقُ :
انتشر . و - عليه : طلع فجأةً .

(تدارَعًا) : تدافعا في الخصومة ونحوها .

(أدْرَأًا) : تدارَعًا (بإبدال التاء دالا
وإدغامهما واجتلاب الهمزة لإمكان النطق في
الابتداء) . وفي التنزيل العزيز : ﴿ وَإِذْ قَاتَلْتُم نَفْسًا
فَأَدْرَأْتُمْ فِيهَا ﴾ .

(تَدْرَأ) : استتر بالدريفة . و - تطاول
وتجبر . و - عليه : درَأ .

(التُّدْرَأ) : الحفاظُ ، والمنعَةُ ، والقوة .
يقال : فلان ذو تُدْرَأٍ .

(التُّدْرَأَةُ) : التُّدْرَأُ .

(الدُّرُء) : ثنوءٌ في الجبل . و - شقٌّ في الطريق
أو ميلٌ فيه . (ج) دُرُوءٌ .

(الدُّرُيْءُ) : الكوكبُ المندفعُ في مُضِيَّه من
المشرق إلى المغرب . (ج) دَرَارِيٌّ . و - المتوقِّدُ

المُتَلَأِيٌّ .

(الدَّرِيْعَةُ) : ما يستتر به الصائد ليخيل
الصَّيْدُ . و - حَلْقَةٌ أو دائرة يُتعلَّم عليها الطعن
والرَّمي . (ج) دَرَايَا .

(المِدْرَأ) : ما يُدفع به .

* (الدَّرَائِيزِين) : حَاجِزٌ على جانبي السُّلْمِ .
يستعين به الصَّاعِدُ ، ويخفيه من السقوط . (ج) .

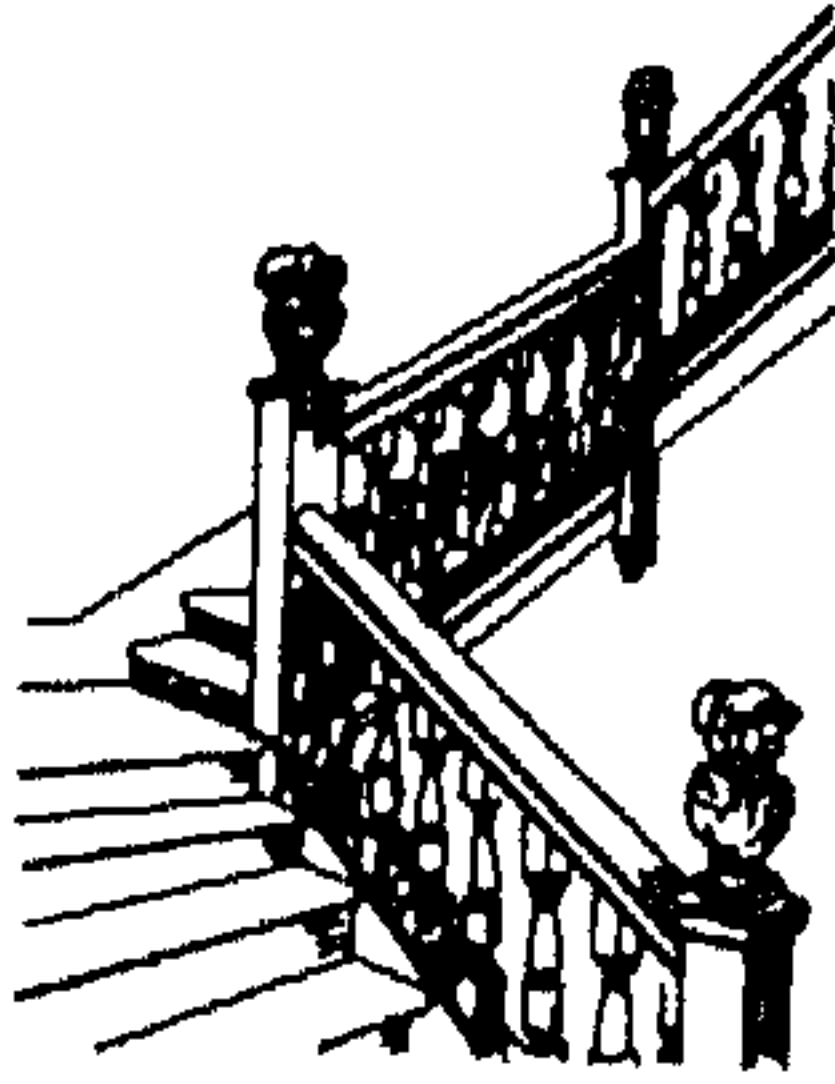

* (دَرِب) به - دَرَبًا ، ودَرَبَةً : اعتاده وأولع
به . و - على الشيء : مَرَنَ وحَذَقَ . فهو دارِبٌ .
ودَرِبٌ ، وهي (بتاء) ، وهو ، وهي دَرُوبٌ .

(أدْرِب) : دخل الدُّرْبُ . و - في الغزو :
جاوز الدُّرْبُ إلى العدوِّ . و - صَوَّتَ بالطُّبْلِ .

(دَرِب) فلانًا بالشيءِ ، وعليه ، وفيه : عَوَّده
ومرَّنه . ويقال : دَرَبَ البعيرَ : علَّمه السيرَ على
الدُّرُوبِ .

(تَدْرِب) : مطاوع درَّبه . و - بالشيءِ : دَرِبَ .

(الدَّرَابُ) : الطُّبَالُ . وهي (بتاء) .

(الدُّرْبُ) : المَضِيْقُ في الجبال . و - المدخلُ
الضيقُ . و - كلُّ مدخلٍ إلى بلاد الروم . و - كلُّ
طريقٍ يؤدي إلى ظاهر البلد . و - بابُ السكةِ

الواسع . و - الموضعُ يُجعل فيه التمر ليحفظ .
(ج) دُرُوبٌ ، وأدْرَابٌ ، ودِرَابٌ .

(الدُّرْبُ) : سَمَكٌ أصفر كأنه مُدْهَبٌ .

(الدُّرْبَةُ) : الجرأة على كلِّ أمر . و - سَنَامُ

الثور الهجين .

(المُدْرِبُ) : الهَرَبُ . و - المصَابُ بالبلايا .

* (تَدْرِبًا) : تَدَخَّرَ .

* (دَرَبَج) : لأن بعد صعوبة . و - الناقَةُ : رثمت
ولدها . و - في مشية : دَبٌّ . و - تبخرت .

(الدراج) : الختمال المتبختر في مشيا .
 * (دَرَج) : طأطأ رأسه وحتى ظهره . و - عدا من فرع . و - له : خضع وذَل .
 * (دَرَج) : طأطأ رأسه وحتى ظهره . و - له : خضع وذَل . و - إليه : أصغى في تذلل .
 * (تَدْرَس) : تَقَدَّم .
 (الدَّرَاسُ) : الضَّحْمُ الشَّدِيدُ مِنَ الْإِنْسَانِ وَالْحَيَوَانِ .
 (الدَّرَبَاسُ) : الْأَسَدُ . و - الْكَلْبُ الْعَقُورُ .
 * (دَرَبَسَ) : سَكَنَ خَوْفًا .
 * (الدَّرَابِكَةُ) : الطَّبْلَةُ الصَّغِيرَةُ . (د) .
 (الدَّرَبَكَةُ) : الْإِخْتِلَاطُ وَالزَّحَامُ .
 * (دَرَبَل) : ضَرَبَ الطَّبْلَ . و - فِي مَشِيهِ : مَشَى مُتَقَلِّبًا .
 * (الدَّرَبَان) : الْبُؤَابُ . (ج) دَرَابِنَةٌ . (مَع) .
 (الدَّرَابِنِيَّةُ) : ضَرَبَ مِنَ الْبَقَرِ تَرَقَّى أَظْلَافَهَا وَجَلُودَهَا ، وَلَهَا أَسْنَمَةٌ .



* (دَرَج) - دَرَجًا ، وَدُرُوجًا ، وَدَرَجَانًا : مَشَى مِثْلِيَّةَ الصَّاعِدِ فِي الدَّرَجِ . و - دَبَّ . و - الصَّيِّ : أَخَذَ فِي الْحَرَكَةِ وَمَشَى قَلِيلًا أَوَّلًا ، مَا يَمْشَى . و - الرِّيحُ : مَرَّتْ مَرًّا هَيَّئًا . و - أَسْفَتْ فَتَرَكْتَ نَمَائِمَ فِي الرَّمْلِ . و - فَلَانٌ : ذَهَبَ وَمَضَى لِسَبِيلِهِ . و - مَاتَ . وَفِي الْمَثَلِ : « أَكْذَبَ مِنْ دَبِّ وَدَرَجٍ » : أَكْذَبَ الْأَخْيَاءَ وَالْأَمْوَاتَ . و - الْقَوْمُ : انْقَرَضُوا . يُقَالُ : هَذِهِ آثَارُ قَوْمٍ دَرَجُوا . وَدَرَجُ قَرْنٍ بَعْدَ قَرْنٍ . و - بَيْنَهُمُ الْبَنَائِمُ : مَشَى . و - به : جَعَلَهُ يَدْرُجُ . و يُقَالُ : دَرَجَ بِهِ إِلَى كَذَا . و - الشَّيْءَ فِي الشَّيْءِ : أَدْخَلَهُ فِي ثَنَائِهِ .
 (دَرَج) - دَرَجًا : دَامَ عَلَى أَكْلِ الدَّرَاجِ .
 و - لَزِمَ الْمَحْجَجَةَ فِي الدَّيْنِ أَوْ الْكَلَامِ . و - صَعِدَ فِي الدَّرَجِ . و - مَضَى لِسَبِيلِهِ . و - مَاتَ .

(أَدْرَج) الشَّيْءَ : دَرَجَهُ . و - أَفْنَاهُ . وَيُقَالُ : أَدْرَجَهُ اللَّهُ : أَمَاتَهُ . و - الشَّيْءَ فِي الشَّيْءِ : دَرَجَهُ . و - الدَّلْوُ : مَتَّحَ بِهَا فِي رَفْقٍ . و - فَلَانًا : أَرْسَلَهُ .
 (دَرَجَةُ) : جَعَلَهُ دَرَجَاتٍ . و - الْبِنَاءُ : جَعَلَ لَهُ دَرَجًا . و - فَلَانًا إِلَى الشَّيْءِ : أَدْنَاهُ مِنْهُ قَلِيلًا قَلِيلًا . و - عَوَدَهُ إِهَابَهُ . و - الْعَلِيلُ : أَطْعَمَهُ شَيْئًا قَلِيلًا إِذَا نَقِيَ حَتَّى يَتَدَرَّجَ إِلَى غَايَةِ أَكْلِهِ الَّذِي كَانَ قَبْلَ الْعِلَّةِ . و - الطَّعَامُ ، وَالْأَمْرُ فَلَانًا : حَمَلَهُ عَلَى التَّدْرُجِ فِيهِمَا .
 (الدَّرَج) : مَطَاوِعَ دَرَجِهِ . و - عَلَيْهِ : انطوى . وَيُقَالُ : الدَّرَجُ تَحْتَهُ كَذَا ، أَوْ فِيهِ كَذَا : دَخَلَ فِيهِ وَكَانَ مِمَّا انطوى عَلَيْهِ .
 (تَدْرَج) : مَطَاوِعَ دَرَجَهُ . و - إِلَيْهِ : تَقَدَّمَ شَيْئًا فَشَيْئًا . و - فِيهِ : تَصَعَّدَ دَرَجَةً دَرَجَةً .
 (اسْتَدْرَجَهُ) : رَفَّاهُ مِنْ دَرَجَةٍ إِلَى دَرَجَةٍ . و - جَعَلَهُ يَدْرُجُ عَلَى الْأَرْضِ . و - أَقْلَقَهُ حَتَّى تَرَكَهُ يَدْرُجُ عَلَى الْأَرْضِ . و - فَلَانًا : خَدَعَهُ حَتَّى حَمَلَهُ عَلَى أَنْ يَدْرُجَ . و - الرِّيحُ الشَّيْءَ : جَعَلْتَهُ كَأَنَّهُ يَدْرُجُ بِنَفْسِهِ عَلَى وَجْهِ الْأَرْضِ مِنْ غَيْرِ أَنْ تَرْفَعَهُ إِلَى الْهَوَاءِ . و - اللَّهُ الْعَبْدُ : أَهْمَلَهُ وَلَمْ يَبَاغِثْهُ . وَفِي التَّنْزِيلِ الْعَزِيزِ : ﴿ وَسَتَدْرِجُهُمْ مِنْ حَيْثُ لَا يَحْتَسِبُونَ ﴾ . و - النَّاقَةُ وَالدَّكَا : جَعَلْتَهُ يَدْرُجُ وَرَاءَهَا بَعْدَ أَنْ وَكَلْتَهُ . و - الشَّيْءَ إِلَى الشَّيْءِ : أَدْنَاهُ مِنْهُ عَلَى التَّدْرِجِ .
 (الدَّرَجَةُ) : الْمِرْقَاةُ .
 (الدَّرَاجُ) يُقَالُ : تَرَابٌ دَارِجٌ : تُغَشِّيهِ الرِّيحُ رَسُومَ الدَّيَارِ .
 (الدَّرَاجَةُ) يُقَالُ : قَبِيلَةٌ دَارِجَةٌ : انْقَرَضَتْ وَلَمْ يَبْقَ لَهَا عَقَبٌ . و - مِنَ الدَّائِبَةِ : قَائِمَتِهَا . (ج) دَوَارِجٌ . وَيُقَالُ : هُوَ قَصِيرُ الدَّوَارِجِ : الْأَرْجُلُ .
 (الدَّرَجُ) يُقَالُ : نَحْنُ دَرَجُ يَدِيكَ : طَوَّعَ يَدِيكَ . وَأَلْفَذْتَهُ فِي دَرَجِ كَتَانِي : فِي طَيْبِهِ . و - الْوَرَقُ الَّذِي يَكْتَبُ فِيهِ (تَسْمِيَةٌ بِالْمَصْدَرِ) .
 (الدَّرَجُ) : سَفَيْطٌ تَوْضِعُ فِيهِ الْأَشْيَاءُ ؛

وأصله للمرأة تضع فيه بحف متاعها ويطيبها . و - شبه صندوق يدخل في ثناها المكسب ، أو الصَّوَانُ ونحوه . (ج) . (ج) أدراج ، ودرجته .
 (الدَّرَجُ) : الدَّرَجُ . و - الطَّرِيقُ . وَيُقَالُ : رَجَعَ فَلَانَ دَرَجَهُ ، وَأَدْرَجَهُ : رَجَعَ مِنْ حَيْثُ جَاءَ ، وَرَجَعَ إِلَى الْأَمْرِ الَّذِي كَانَ تَرَكَ . وَذَهَبَ دَمُهُ دَرَجَ الرِّيحِ : هَدَّرًا . وَدَرَجُ السُّيُولِ : طَرِيقُهَا فِي مَعَاطِفِ الْأَوْدِيَةِ . وَهُوَ دَرَجٌ بَيْنَ الْمُتَخَاصِمِينَ : سَفِيرٌ بَيْنَهُمَا لِلصَّلَاحِ . (ج) أدراج .
 (الدَّرَجَةُ) : الدَّرَجُ . (ج) دَرَجٌ .
 (الدَّرَجَةُ) : الْمِرْقَاةُ . و - الرُّبِيَّةُ . وَيُقَالُ : لَهُ عَلَيْهِ دَرَجَةٌ : مَنْزِلَةٌ وَرَتَبَةٌ فِي الشَّرَفِ . و - (فِي عِلْمِ الْفَلَكَ) : جِزْءٌ مِنْ ثَلَاثَةِ وَسْمِئِينَ جِزْءًا مِنْ دَوْرَةِ الْفَلَكَ . و - (فِي الرِّيَاضَةِ) : تَقْسِمُ مِنَ التَّسْعِينَ قِسْمًا الْمَتَسَاوِيَةَ ، الَّتِي تَنْقَسِمُ إِلَيْهَا الرِّيَاضَةُ الْقَائِمَةُ . (ج) . وَدَرَجَةُ الْحَرَارَةِ أَوْ الرُّطُوبَةِ : جِزْءٌ مِنْ أَجْزَاءِ الْمَقْيَاسِ الْخَاصِّ بِهَا . (ج) . (ج) دَرَجٌ ، وَدَرَجَاتٌ .
 (الدَّرَجَةُ) : طَائِرٌ ظَاهِرٌ جَنَاحِيهِ أَغْبَرٌ وَبَاطِنُهُمَا أَسْوَدٌ يَشْبَهُ الْقَطَا ، إِلَّا أَنَّهُ أَلْفَافٌ مِنْهُ .



(الدَّرَاجُ) : التَّمَامُ . و - الْقَنْفُذُ .
 (الدَّرَاجُ) : نَوْعٌ مِنَ الطَّيْرِ يَدْرُجُ فِي مَطْبَعِهِ .

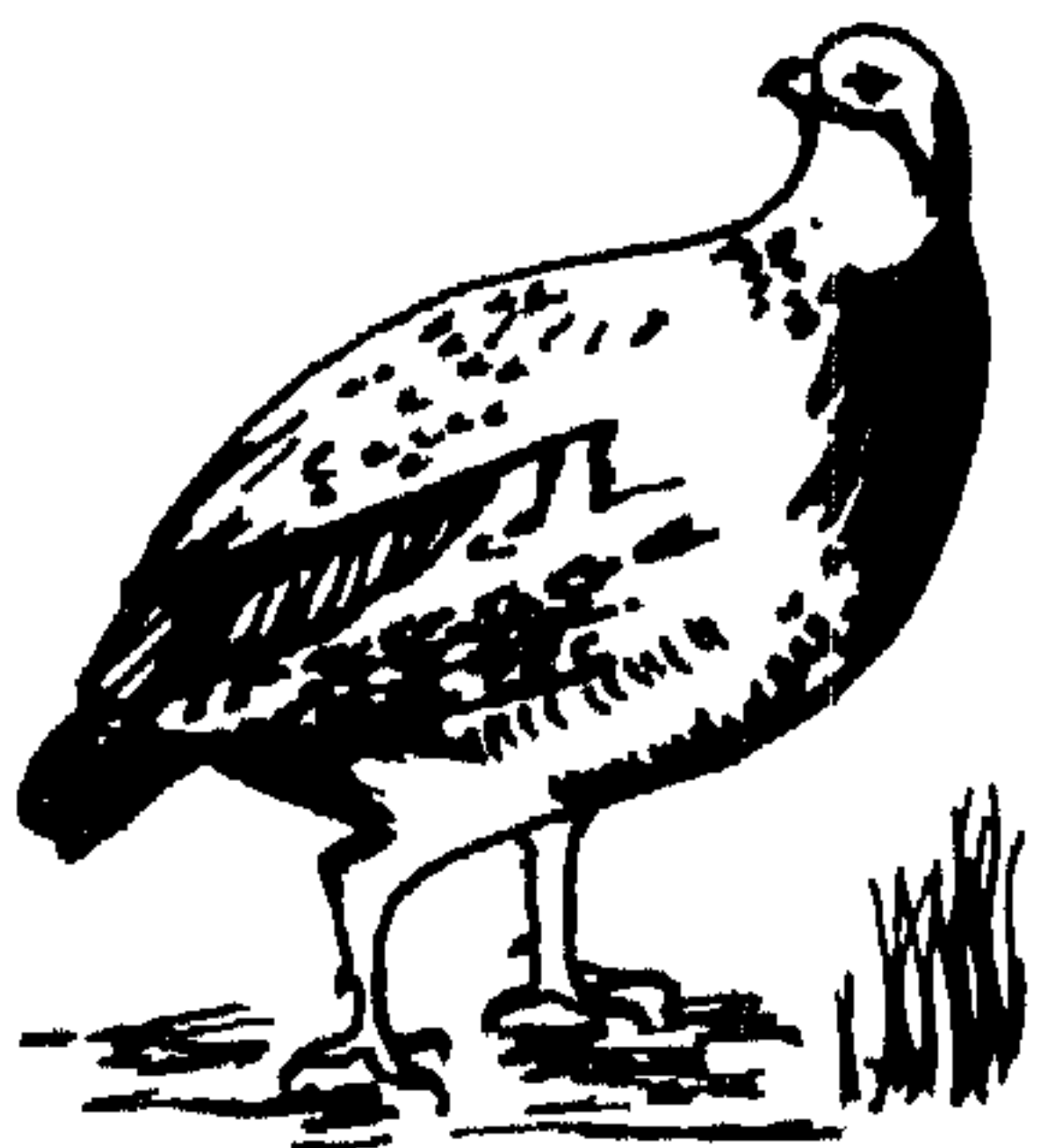

(الدَّرَاجَةُ) : الْعَجَلَةُ يَدْرُجُ عَلَيْهَا الصَّيِّ أَوَّلًا

مشيه . و- الذُّبَابَةُ . و- مركبة من حديد ذات عجلتين ، تسير بتحريك الساقين أو بالوقود . (محدثة) .

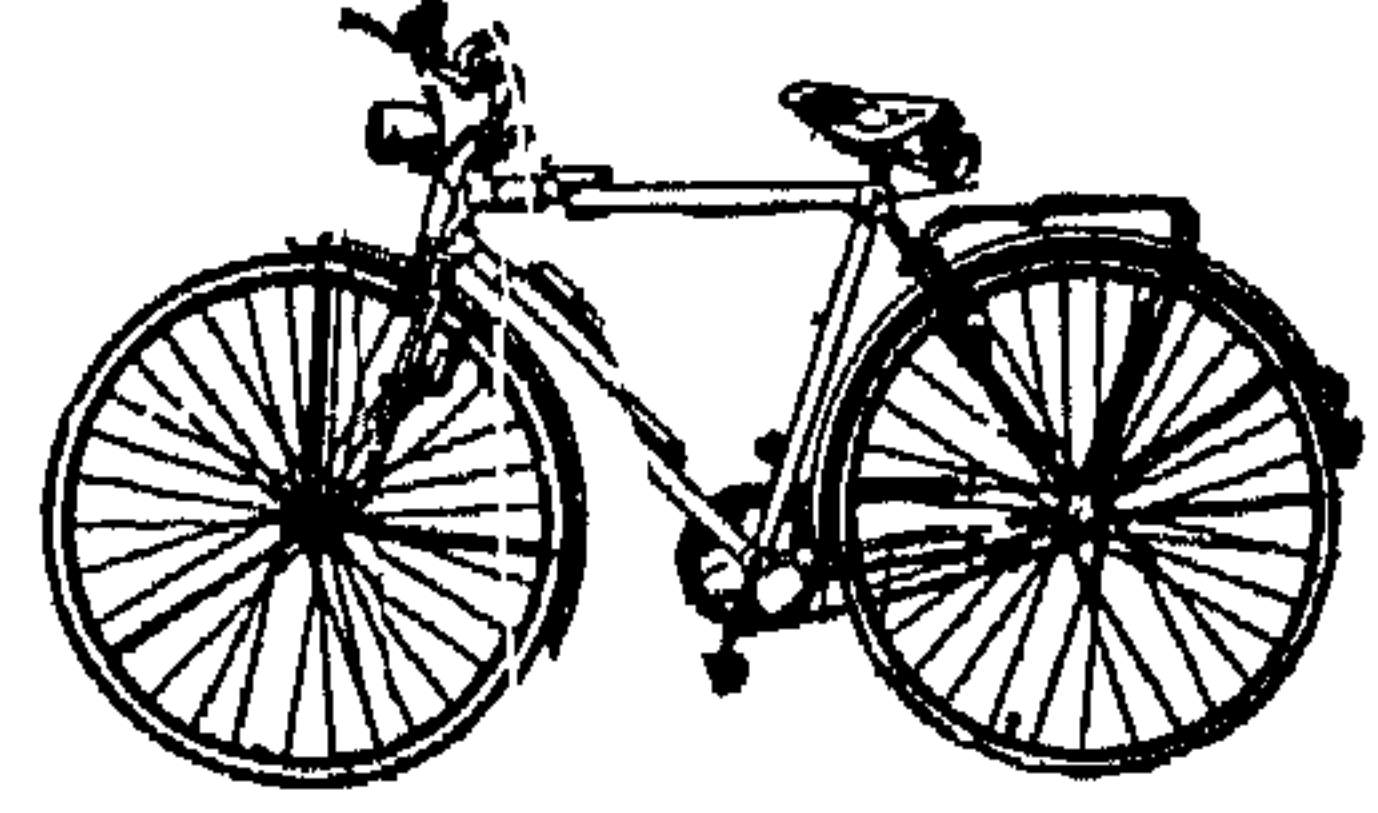

(الدَّرَجُ) : الأرز العظيمة الشَّاقَّة التي تُعجز . يقال : نَجَّ فلان في الدَّرَج : فيما لا خلاص له منه

(الدَّرِيحُ) : آلة موسيقية ذات أوتار كالطَّبُور . (الدَّرُوجُ) : السريع المرور . يقال : سَهَّم دَرُوجٌ ، ومَجَّ دَرُوجٌ .

(المِذَاجُ) : الكثير الإدراج للأشياء . (الدَّرَجُ) : المسلك . و- المذهب . ومَدْرَجُ الحبل : مَدْبُهُ . و- الطريق المنعطف ، أو المعترض . (ج) مَدَارِجُ .

(الدَّرَجُ) : الحديث يزداد في متبه بعضُ كلام الراي ، فيحسبه من يسمعه مرفوعًا في الحديث فزوجه كذلك .

(الدَّرَجَةُ) : ممرُ الأشياء على الطريق وغيره . و- الطريق . يقال : اتخَّلوا داره مَدْرَجَةً . و- معظمُ الطريق . ويقال : هدا الأمر مَدْرَجَةً لِذَاكَ : يُتوصَّلُ به إليه . و- الورقة التي تكتب فيها الرسالة ، أو بدرج فيها الكتاب . و- من الأرض : التي يكثر فيها الدَّرَاجُ .

(الدَّرَجُ) : مكان ذو مقاعد مُتَدْرَجَةٌ . (محدثة) .

* (دَرَجَةٌ) - دَرَجًا : دَفَعَهُ . (دَرِيحٌ) - دَرَجًا : هَرَمَ . و- هَرَمَ هَرَمًا تامًا . فهو ، وهي دَرِيحٌ .

* (دَرَدٌ) - دَرَدًا : سقطت أسنانه كلها . و- الناقة : تحالت أسنانها فلاحقت بدراديرها من الكبر . فهو أدردٌ ، وهي دَرْدَاءٌ . (ج) دَرَدٌ .

(أَدْرَدَةٌ) : أسقط أسنانه كلها . وفي الحديث : «لَزِمْتُ السَّوَاكَ حتى خشيتُ أن يُدْرِدَنِي» . (الدَّرْدِيُّ) : مارسب أسفل العسل والزيت ونحوهما من كل شيء مائع كالأشربة والأدهان . و- الخميرة تترك على العصير ليتخمر . وفي حديث الباقر : «أجمعلون في النيذ الدَّرْدِيُّ ؟ قيل : وما الدَّرْدِيُّ ؟ قال : الرُّوبَةُ» .

* (دَرْدَبٌ) دَرْدَبَةٌ ، ودَرْدَابًا : اضطرب وترجرج . و- الطُّبْلُ : صوت . و- فلان : عدا عَدُوَّ الحائف المترقب ، يعدو تارة ويلتفت تارة أخرى . و- ذَلٌّ وانقاد من شدة .

(الدَّرْدَابُ) : صوت الطُّبْل . (الدَّرْدَبُ) يقال : امرأة دَرْدَبٌ : تذهب وتجيء بالليل .

(الدَّرْدِيُّ) : الضَّرَابُ بالطُّبْل الصغير المُخَصَّرُ . * (الدَّرْدَيْسُ) : الشيخ والعجوزُ الفانيان . (للمذكر والمؤنث) . ويوصف به . و- الذَّاهِيَةُ . و- حُرَّةٌ يُشْعِبُهَا نساء العرب لاستجلاب حبة الرجل .

* (الدَّرْدِيحُ) : العجوز والشيخ الهرم . (للمذكر والمؤنث) . و- الذي ذهب أسنانه . و- من الإبل : التي فيها بقية وقد أسنث . و- المولع بالشيء . (ج) دَرَادِيحُ .

(الدَّرْدِيحَةُ) : المرأة التي طولها وعرضها سواء . (ج) درادحُ .

* (دَرْدَرٌ) الماء : صوت حين اندفاعه في بطون الأودية . و- فلان بالمِعْرَى : دعاها إلى الماء . و- التمرة وغيرها : لاحتها بدراديره .

(دَرْدَرٌ) . مطاوع دَرْدَره . و- اضطرب وترجرج .

(الدَّرْدَارُ) : صوت الطبل . و- شجر عظيم من الفصيلة الدردارية ، له زهر أصفر وثمر كقرون الدُّفْلِيِّ ، يفرس على حافة



الطرق للزينة والظل .

(الدَّرْدَرُ) : مغرز السن . وفي المثل : «أعجنتني بأشبر ، فكيف أرجوك بِدَرْدَرٍ ؟» : لم تقبل الأدب وأنت شابة ذات أشبر في ثغرك ، فكيف الآن وقد أسننت حتى بدت دَرَادِرِكُ ؟ (الدَّرْدَرِيُّ) من الناس : الذي يذهب ويجيء في غير حاجة .

(الدَّرْدُورُ) : دوامة البحر التي يُخشى فيها لفرق . ويقال : لَجَّجُوا فوقعوا في الدَّرْدُور .

* (الدَّرْدَشَةُ) : اختلاط الكلام وكثرته . (مو) . * (الدَّرْدَاقُ) : تل صغير متلبد ، فإذا حُفِرَ انكشف عن رمل .

(الدَّرْدَقُ) : الصغير من كل شيء . (ج) دَرَادِقُ . يقال : ولدان دَرْدَقٌ ودَرَادِقُ .

* (الدَّرْدِمُ) : المرأة تذهب وتجيء بالليل . و- الناقة المُسَيِّئَةُ .

* (دَرٌّ) الدرُّ - دَرًا : كثر . ويقال : دَرَّ الدَّمْعُ ، والبؤل . و- الدنيا على أهلها : كثر خيرها . و- الخراجُ : كثر . و- كل حلوب باللبن : أدركته . ويقال : دَرَّتْ حَلْوَبَةُ البَلَدِ : كثر خراجهم . و- النبات : التف . و- العرقُ دَرًا ، ودُرُورًا : سال . و- السماء بالمطر : صبته كثيرًا . و- العرقُ : امتلأ دَمًا . و- تتابع ضربانه . و- الضرعُ : امتلأ لبنًا . و- سال باللبن . ويقال : دَرَّ باللبن . و- السوقُ : راج امتاعها . و- الشيءُ : لان . و- السراجُ : أضناء . و- جِسْمُهُ : حَسُنَ بعد علة . و-

الفرسُ : عدا عدواً شديداً ، أو عدا عدواً سهلاً متتابعًا .

(دَرٌّ) وجهه - دَرَرًا : حَسُنَ بعد علة . (أَدْرٌ) : كثر دَرُهُ . ويقال : أدرت الناقة بلبنها . فهي مُدِرٌّ . و- الفرسُ : دَرٌّ . و-

الشيءُ : حركه . يقال : بين عينيه عِرْقٌ يُدِرُّه الغضبُ . و- المِعْرَلُ : قتلُهُ وأداره شديداً حتى كأنه واقف من سرعة دَوْرَانِهِ . و- الناقة

متتابعًا .

(دَرٌّ) وجهه - دَرَرًا : حَسُنَ بعد علة . (أَدْرٌ) : كثر دَرُهُ . ويقال : أدرت الناقة بلبنها . فهي مُدِرٌّ . و- الفرسُ : دَرٌّ . و-

الشيءُ : حركه . يقال : بين عينيه عِرْقٌ يُدِرُّه الغضبُ . و- المِعْرَلُ : قتلُهُ وأداره شديداً حتى كأنه واقف من سرعة دَوْرَانِهِ . و- الناقة

متتابعًا .

(دَرٌّ) وجهه - دَرَرًا : حَسُنَ بعد علة . (أَدْرٌ) : كثر دَرُهُ . ويقال : أدرت الناقة بلبنها . فهي مُدِرٌّ . و- الفرسُ : دَرٌّ . و-

الشيءُ : حركه . يقال : بين عينيه عِرْقٌ يُدِرُّه الغضبُ . و- المِعْرَلُ : قتلُهُ وأداره شديداً حتى كأنه واقف من سرعة دَوْرَانِهِ . و- الناقة

ونحوها : مَسَحَ ضَرْعَهَا لِتَدْرُ ، و- الرِّيحُ السَّحَابَ : اسْتَجَلَّتْهُ . و- الدَّوَاءُ البَيُولُ : جَعَلَهُ يَدْرُ . و- فلانٌ حَاجَتُهُ : أَلْعَ فِي طَلِبِهَا وَعَالَجَهَا . حتى تيسرت له . فهو وهي مُدْرٌ ، وهي مُدْرَةٌ أيضًا .

(اسْتَدْرَ) اللَّبَنُ والدَّمْعُ ونحوهما : دَرُ . و- النَّاقَةُ ونحوها : طَلَبَتِ الفَحْلَ . و- المَحْلُوبُ : طَلَبَ دَرَّهَا . و- استخرج لبنها . و- الرِّيحُ السَّحَابَ : أَدْرَتْهُ . و- البَيُولُ : تناول ما يُدْرُهُ . (الدَّارُ) يقال : رَزَقَ دارٌ : دائم لا ينقطع . (ج) دُرَّارٌ ، ودُرَّرٌ ، ودَرَّرٌ .

(الدَّرُّ) : اللَّبَنُ ، أو الكثير منه . و- النَّفْسُ . و- العملُ . ويقال في المدح والتعجب : اللَّهُ دَرُّهُ . ويقال : دَرَّ دَرُّهُ : كَثُرَ خَيْرُهُ ، وَلَا دَرَّ دَرُّهُ : لَا زَكَاةَ عَمَلُهُ .

(الدَّرْرُ) - دَرَّرُ الرِّيحُ : مَهَّيْهَا . ودَرَّرُ الطَّرِيقَ : مَدَّرَجَتْهُ وقصَّده . يقال : هم على دَرَّرٍ واحدٍ : قَصِدٌ . ودَارِي يَدْرِي دَارِكَ : يَجِدُنِيهَا وَقَبَلِيهَا . وهو دَرَّرَكَ : جَدَاءَكَ .

(الدَّرَارَةُ) : المِعْرَولُ . (الدَّرَّةُ) : واحدة الدَّرِّ ، وهي اللؤلؤة العظيمة الكبيرة . و- البيغاء الصغيرة . (د) . (ج) دُرَّرٌ .

(الدَّرَّةُ) : اللَّبَنُ ، أو الكثير منه . (الدَّرَّةُ) : اللَّبَنُ ، أو كَثْرَتُهُ . ويقال : لِلسَّحَابِ دِرَّةٌ : صَبَّ . ولساق الراكب دِرَّةٌ : استدرارٌ لجزى الدابة . وللشوق دِرَّةٌ : زَوَاجٌ . ويقال : مَرَّ على دِرَّتِهِ : مَرَّ لا يثيبه شيء . و- السَّوْطُ يُضْرَبُ به . ومنه دِرَّةٌ عُمر . (ج) دِرَّرٌ . (الدَّرِيُّ) : نسبة إلى الدَّرِّ في حسنه وبهائه . و- الكوكب المتلألئ الضوء . (ج) دراري . (الدَّرِيُّ) : المجتمع الخلق . و- السريع . و- المضيء .

(المِدْرَارُ) : الكثير الدَّرِّ (للمذكر والمؤنث) . يُقال : سحابٌ مِدْرَارٌ : كثير السَّحُح . وعين

مِدْرَارٌ : كثيرة الدَّمْعِ .

(المِدْرَةُ) : المغزل . (ج) مَدَارٌ .

* (دِرَزٌ) - دَرَزًا : تمكن من دَرَزِ الدُّنْيَا .

(الدَّرَزُ) : موضع الخياطة . و- نعيم الدنيا ولذاتها . و- (في علم الأحياء) : خط اتصال بين عظمين كما في عظام الجمجمة . (ج) دُرُوزٌ . وأم دَرَزٌ : كنية الدنيا .

(الدَّرَزَةُ) - أولادُ دَرَزَةٍ : الخَيَّاطُونَ . و- السقلة . وابن دَرَزَةٍ : الدعي .

(الدَّرَزِيُّ) : الخَيَّاطُ ، نسبة إلى الدَّرَزِ .

(الدَّرَزِيَّةُ) : طائفة من الإسماعيلية يُقدِّسون الحاكم بأمر الله الفاطمي ، يُنسبون إلى أبي محمد عبد الله الدَّرَزِي . (ج) دُرُوزٌ ، ودَرَزَةٌ .

* (دَرَسَ) - دَرَسًا ، ودُرُوسًا : عَمًا وَذَهَبَ أَثَرُهُ . و- تقادم عهده . و- الثوبُ ونحوه :

أُحْلِقَ وَيَلَيَّ . و- البعيرُ : جَرِبَ . و- المرأةُ : حَاضَتْ . فهي دارسٌ . (ج) دَرَسٌ ، ودَوَارِسُ . و- الشيءُ دَرَسًا : غَيَّرَهُ أو مَحَا أَثَرَهُ . و- الثوبُ : أُحْلِقَهُ . و- الدَّابَّةُ : راضها

وذلكها . و- الفِرَاشُ : وطَّأَهُ ومَهَّدَهُ . و- الكتابُ ونحوه دَرَسًا ، ودِرَاسَةً : قَرَأَهُ وأقبل عليه ليحفظه ويفهمه . ويقال : دَرَسَ العَلَمَ والفَنَ . و- الحنطة : دَاسَهَا . و- الطعامُ : أَكَلَهُ شَدِيدًا .

(أَدْرَسَ) الكتابُ ونحوه : جَعَلَهُ يَدْرُسُهُ .

(دَارَسَ) الكتابُ ونحوه مدارسًا ، ودِرَاسًا : درسه . و- فلانًا : قَارَأَهُ وذاكَرَهُ . و- الذنوبُ : قَارَفَهَا .

(دَرَسَ) الكتابُ ونحوه : دَرَسَهُ . و- البعيرُ : راضه . ويقال : بعيرٌ لم يَدْرُسْ : لم يَرْتَكِبْ . ودَرَسَتِ الحوادثُ فلانًا : جَرَّبَتْهُ ودَرَّبَتْهُ . و- الكتابُ فلانًا : أَدْرَسَهُ إِيَّاهُ .

(الدَّرَسُ) : مطاوع درس .

(تَدَارَسَ) الكتابُ ونحوه : دَرَسَهُ وتَعَهَّدَهُ بالقراءة والحفظ لئلا ينساه . و- الطلبةُ

الكتابُ : دَرَسَهُ كُلُّ مَنْهُمْ على الآخر .

(أَدْرَسَ) الكتابُ ونحوه : تدارسه .

(تَدْرَسَ) : مطاوع دَرَسَهُ . و- فلانٌ : ليس أَدْرَسًا .

(الدَّرَسُ) : الطَّرِيقُ الخَفِيُّ . و- الخَلْقُ البالي من الثياب وغيرها . و- الجَرَبُ . و- ذئب البعير . و- المِقْدَارُ من العلم يَدْرَسُ في وقت ما . (ج) دُرُوسٌ ، وأَدْرَاسٌ .

(الدَّرَسُ) : الخَلْقُ البالي من الثياب وغيرها . و- ذئب البعير . (ج) أَدْرَاسٌ ، ودِرْسَانٌ .

(الدَّرَسَةُ) : الرِّياضَةُ والمدارسَةُ .

(الدَّرُوسُ) : الكبير الرأس من الكلاب . و- الجملُ الذلولُ الغليظُ العنق . و- الشجاع . و- الأسد .

(الدَّرِيسُ) : الدَّرُوسُ .

(الدَّرِيسُ) : المدروس . و- الخَلْقُ البالي من الثياب وغيرها . و- القَتُّ ، وهو يابس البرسيم . (مو) . و- ذئبُ البعير . (ج) أَدْرَاسٌ ، ودِرْسَانٌ .

(الدَّرِيسَةُ) : إصلاحُ الطُّرُق الحديدية . وعمال الدريسة : هم القائمون بهذا العمل . (د) .

(المِدْرَاسُ) : الموضعُ يدرسُ فيه كتابُ الله ، ومنه مِدْرَاسُ اليهود . و- دارسُ كتب اليهود . وفي حديث اليهودي الزاني : «فوضع يَدْرَاسُها كَفَّهُ على آية الرجم» . (ج) مَدَارِيسُ .

(المُدْرَسُ) : الكثير الدرس والتلاوة في الكتاب . و- المُعَلِّمُ .

(المُدْرَسُ) : الموضعُ يُدْرَسُ فيه . (ج) مَدَارِيسُ .

(المُدْرَسَةُ) : مكانُ الدَّرْسِ والتعليم . و- جماعة من الفلاسفة أو المفكرين أو الباحثين ، تُعْتَنِقُ مذهبًا مُعَيَّنًا ، أو تقول برأي مشترك . (ج) . ويقال : هو من مدرسة فلانٍ : على رأيه ومذهبه . (ج) مَدَارِيسُ .

(المُدْرُوسُ) : المجنون .

* (الدارش) : جلد أسود .

* (ذروش) : عميل عمل الدراويش . (د) .

(تذروش) : دروش . (د) .

(الدرويش) في نظام الصوفية : الزاهد الجوال .
(ج) دراويش . (فارسي) .

* (دريصت) الناقة ونحوها - درصا : تكسرت
أسنانها كثيرا . فهي درصاء . (ج) ذروص .

(الذروص) : ولد الفأرة واليربوع والقنفذ
والهرة والأرنب والكلبة والذئبة . (ج) أذراص ،
وذروص .

(الذروص) : الذروص . وأم أذراص : جحر
الفأرة واليربوع . و- الداهية . يقال : وقع في أم
أذراص . و- جنين الأتان . و- الناقة السريعة .
(ج) أذراص ، وذروص .

(الذروص) : الناقة السريعة .

* (ذرع) الذبيحة - ذرعا : سلخها من قتل
عنقها . و- الرقبة : أزالها من قتل المفصيل من
غير كسر . و- في عنقه حبلا : شدّه عليه
فاختنق .

(ذرعيت) الفرس والشاة ونحوها - ذرعا ،
وذرعة : اسودّ مقدّمها ، وبيض مؤخرها ، أو
العكس . فهو أدرع ، وهي ذرعاء . (ج)
ذرع . وفي حديث المراج : « فإذا نحن بقوم ذرع
أنصافهم بيض وأنصافهم سود » . ويقال : ليلة
درعاء : سوداء الصدر بيضاء العجز من آخر
الشهر ، أو العكس من أول الشهر . (ج) ذرع .
(ذرع) الزرع : أكل بعضه . و- الماء :
أكل كل مزعى حوله .

(أدرع) الشهر : جاوز نصفه ؛ لسواد
أوله . و- الزرع ، والماء : ذرع . و- القوم :
انكشف كلوهم عما حوآلى مياهم . و-
الشيء : أدخله في جوف شيء .

(ذرع) في السير : تقدم . و- فلانا : خنقه ،
أو جعل عنقه بين ذراعه وعضديه وخنقه . و-
ألبسه ذرع الحديد . ويقال : ذرعه بها . و- المرأة :

ألبسها ذرع الثياب . ويقال : ذرعه بها .

(أدرع) الرجل : لبس ذرع الحديد .

ويقال : أدرع الذرع ، وبها . و- المرأة : لبست
ذرع الثياب ، ويقال : أدرعت الذرع ، وبها .
و- الليل : دخل في ظلمته ؛ كأنه تدرعها واستر
بها . وفي المثل : « شمر ذيلا وأدرع ليلا » :
استعمل الخزم واتخذ الليل جملا .

(أندرع) البطن : امتلا . و- العظم من
اللحم : أنخلع . و- القمر من السحاب :
خرج . و- فلان في السير : تقدم . ويقال :
اندرع يفعل كذا : اندفع .

(تدرع) الذرع ، وبها : لبسها . و- الليل :
أدرعه .

(تمدرع) : لبس المدرعة .

(الدارع) : لابس الدرع .

(الذراعة) : ثوب من صوف . و- جبة
مشقوقة المقدم .

(الذرع) : الزردية : وهي قميص من
حلقات من الحديد متشابكة ، يلبس وقاية من
السلاح . (يذكر ويوث) . و- قميص المرأة .



و- ثوب صغير تلبسه الجارية في البيت (مذكران
وقد يوثان) . (ج) أدرع ، وأدرع ، وذروع .
(الذرع) : العض من العشب .

(الذرع) : الليالي السادسة عشرة ، والسابعة
عشرة ، والثامنة عشرة ، من الشهر القمري ؛
لسواد أوائلها ، وبياض أواخرها . و- من النخل :
ما ظهر جماره ؛ لبياض الجمار من حمرة الليف .

(الذرة) يقال : هم في ذرعة ؛ إذا انكشف
كلوهم عما حوآلى مياهم .

(الذرية) من النصال : التي تنفذ في
الدرع . واحدها (ذرية) .

(المدرع) يقال : ثبت مدرع : أكل بعضه
فابيض موضعه .

(المدرعة) : السفينة الحربية ، تدرع
بالصلب . (محدث) .

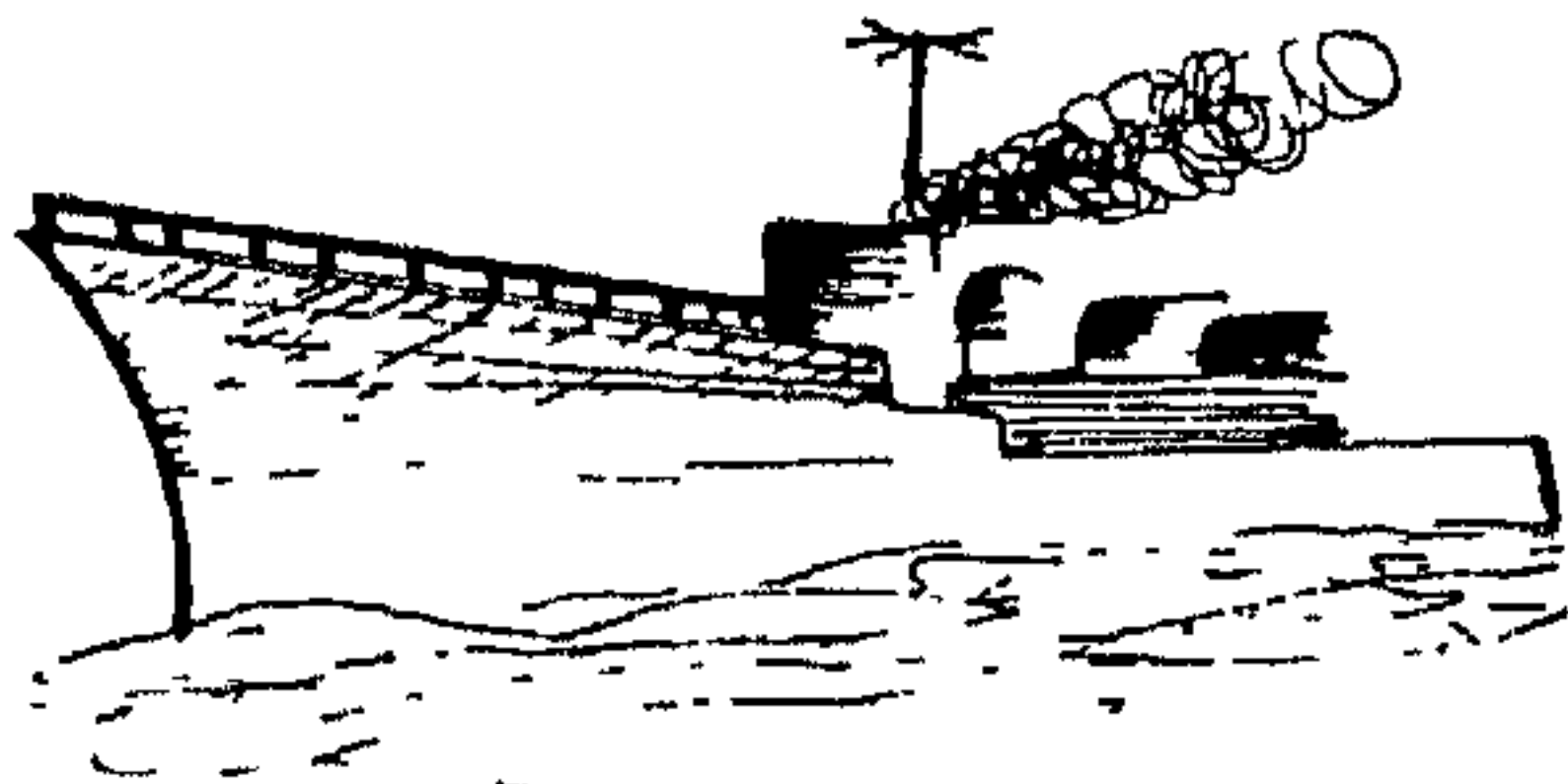

(المدرع) : الذراعة . (ج) مدارع .

(المدرعة) : الذراعة . (ج) مدارع .

* (ذرفس) : ركب الذرفس من الإبل . و-
حمل الذرفس من الأعلام .

(الذرفاس) : الضخم العظيم من الإنسان
والحيوان (للمذكر والمؤث) . (ج) ذرافيس .

(الذرفس) : الذرفاس . (للمذكر والمؤث) .
و- الثاقة السهلة السير . و- الكثيرة لحم الجنين .

و- الراية الكبيرة . و- الحرير . (ج) ذرافيس .
(مع) .

(الذرفسة) من النوق : الذرفس . (ج)
ذرافيس .

* (الذرفلة) : طريقة لتشكيل المعادن . (ج) .
* (ذرفة) : ليته وأصلح منه .

(تذرق) بالذرفة : توقى بها . ويقال : تذرق
به : اختفى به . كأنه اتخذ ذرفة .

(الذرق) : الصلب من كل شيء .
(الذرقاء) : السحاب .

(الذرفة) : الترس من جلد ليس فيه خشب
ولا عقب . و- صفيحة قرنية أو عظمية تتكون في

جلد كثير من الحيوانات مثل ذرقات السلاحف .
(ج) . (ج) ذرق . (جج) أذراق ، وذراق .

(الذرقية) - الغدة الذرقية : غدة صماء تقع

في مقدم العتق .

(الدُّرْيَاقُ) : (انظر : درياق) .

(الدُّرْيَاقَةُ) : (انظر : درياقة) .

(الدُّورُقُ) : إناء من زجاج يوضع فيه

الشراب . (مع) . - مكيا للشراب . - و-

قلنسوة كان يلبسها المنتسكون قديماً . (ح)

دوارق . (مع) . وكان يقال : فلان دورق :

متنسك .

* (دَرَقَع) : مر سريعاً . - فر جُبْنَا وقرعاً .

- و- الماشية : جدت في الرعى .

(أدْرُقَع) : دَرَقَع .

(الدُّرُقُع) : الراوية .

(الدُّرُقُوعُ) : الجبان . ويقال : جوع

دُرُقُوعٌ : شديد .

* (دُرُقَل) : مر سريعاً . - و- لعب الدُرُقَلَة .

(الدُّرُقَل) : ثياب شبه الأرمينية .

(الدُّرُقَلَة) : لعبة فيها رقص وتبخر .

* (الدُّرَاقِنُ) : الخوخ (في لغة أهل الشام) .

* (أدْرَك) الشيء : بلغ وقته . - و- الثمر :

نضج . - و- الصبي : بلغ الحلم . - و- فلان : بلغ

علمه أقصى الشيء . - و- ماء البئر : وصل إلى

دُرْكَيْهَا . - و- الشيء : لَحِقَهُ وبلغه وناله . - و-

الشيء يبصره : رآه . - و- المعنى بعقله : فهّمه .

(دَارَكَة) مُدَارَكَة ، وِدْرَاكًا : لَحِقَهُ . - و-

أَتْبَعَ بعضه بعضاً . يقال : سِيرَ دِرَاكٌ : مُتَلَاجِقٌ

متواصل . وَطَنَّ دِرَاكٌ : مُتَابِعٌ . (وصف

بالمصدر) .

(دُرْك) المطر وغيره : تابع كأنه يُدْرِكُ بعضه

بعضاً .

(أدْرَك) القوم : تلاحقوا ، فلجق آخرهم

أولهم . - و- الشيء : أدركه .

(تَدَارَك) القوم : أدركوا . - و- الأخبار :

تتابعث . - و- الشيء : أدركه . - و- ما فات :

حاول إدراكه . - و- الشيء بالشيء : أتبعه به .

يقال : تَدَارَكَ الخَطَأُ بالصواب ، والدُّنْبُ

بالتوبة .

(أدْرَك) القوم : أدركوا . - و- الشيء :

تَدَارَكه .

(استَدْرَكَ) ما فات : تَدَارَكه . - و- الشيء

بالشيء : تَدَارَكه به . - و- عليه القول : أَصْلَحَ

خَطَأَهُ ، أو أَكْمَلَ نَقصه ، أو أزال عنه نَبَسًا .

(دَرَاك) : اسم فعل بمعنى أدرك . (يُخَاطَبُ

به المفرد والمذكر وغيره) .

(الدُّرَاكُ) : اسم مصدر من الإدراك . وفي

التنزيل العزيز : ﴿لَا تَخَافُ دَرَاكًا وَلَا تَخْشَى﴾ .

- و- التَّبَعَة . يقال : مَا لِحِقَكَ مِنْ دَرَاكٍ فَعَلَى

خِلاصه ، ومنه ضمان الدُّرَاكِ (في الفقه) . و

أسفل كل شيء ذي عُنُقٍ ، كالشر ونحوها ،

يقال : بَلَغَ العَوَاصُ دَرَاكَ البحر . - و- الطَّبَقُ مِنْ

أطباق جهنم . وفي التنزيل العزيز : ﴿إِنَّ

المُتَافِقِينَ فِي الدُّرَاكِ الْأَسْفَلِ مِنَ النَّارِ﴾ . (ج)

أدراك . ويقال : قَرَسَ دَرَاكَ الطريدة : يُدْرِكُهَا .

ورجال الدُّرَاكِ : الشُّرَطِيُّونَ ؛ لإدراكهم الفار

والجرم . (مو) .

(الدُّرَاكَةُ) : حَلَقَةُ الوَترِ . - و- سِيرٌ يُوصَلُ

بوتر القوس . - و- وَصْلَةُ الحَيْلِ أو الحزام القصير .

(ج) دِرَاكٌ .

(الدُّرَاكَةُ) : المنزلة السُّفْلَى ، ضِدُّ الدَّرَجَةِ ،

وهي المنزلة العليا ، فَالدُّرَاكَاتُ : منازل بعضها

تحت بعض ، والدَّرَجَاتُ : منازل بعضها فوق

بعض . والفضيلة درجات ، والرذيلة دركات .

(الدُّرَيْكَةُ) : الطريدة . (ج) دَرَاكٌ .

(المُتَدَارِكُ) (في العروض) : أحد بحور

الشعر ، وقد تَدَارَكه الأَخْفَشُ على الخليل ،

ويؤسس الشطر منه على النحو التالي : فاعلن ،

فاعلن ، فاعلن .

(المُتَدَارِكُ) (في العروض) : نرغ من

القافية .

(المَدَارِكُ) - المدارك الخمس : الخواص

الخمس .

* (دَرَمَت) الأرنب والفأرة والقنفذ - دَرَمًا ،
ودَرَمَانًا : قاربت الخطر في عَجَلَة .

(دَرَمَت) الأرنب والفأرة والقنفذ - دَرَمًا :

دَرَمَت . ويقال : دَرَمَ الصَّبِيُّ والشَيْخُ : مَشَى مِشْيَةً

الأرنب والقنفذ ونحوهما . - الكعبُ والعَظْمُ :

غطاه اللحمُ والشحمُ حتى لم يَبْنَ له حَجَمٌ . - و-

المكانُ : استوى وأملاَسَ . - والأسنانُ :

تَحَاثَّتْ . ويقال : دَرَمَ البعيرُ : ذهبَ جلدةُ

أسنانه ودنا وقوعها . فهو أدرم ، وهي دَرَمَاءُ .

(ج) دَرَمٌ . - و- الشُّفْتَانُ : اخمَرْنَا مِنَ الاستيائك

بالدَّارِمِ .

(أدْرَم) : سقطت أسنانه لنبات غيرها . يقال :

أدْرَمَ الصَّبِيُّ ، وأدْرَمَ الفصيل للإثناء كذلك . - و-

الأرضُ : أنبتت الدَّرَمَاءُ .

(دَرَمَةٌ) : سَوَاهُ . يقال : دَرَمَ أظفارَه :

سَوَّاهَا بعد القصِّ .

(الأدْرَمُ) - يقال : رجلٌ أدْرَمٌ : لا أسنان له .

(الدَّارِمُ) : شجرٌ شبيهٌ بالعَضَى تَسْتَاكُ النِّسَاءُ

به فيَحْمَرُ لثانِهِنَّ تحميرًا شديدًا .

(الدَّرَامَا) : حكايةٌ لجانبٍ من الحياة الإنسانية

يعرضها ممثلون يقلدون الأشخاص الأصليين في

لباسهم وأقوالهم وأفعالهم . - و- رواية تُعدُّ للتمثيل

على المسرح . (مع) .

(الدَّرَامُ) : القبيحُ البشيعُ القصير . - و-

القنفذُ .

(الدَّرَامَةُ) من النساءِ : السُّبُعَةُ المَشْيُ .

القصيرةُ مع صِغَرٍ . - و- الأرنبُ . - و- القنفذُ .

(الدَّرَمَاءُ) : يقال : امرأةٌ دَرَمَاءُ : لا تَسْتَبِينُ

كَمَوبِهَا ومرافقها . - و- نباتٌ أحمر الورق ليس

بشجر ولا عُشْبٍ على هيئة الكَيْدِ ، وهو من

الحَمْنَضِ .

(الدَّرِمَةُ) : الأرنبُ . ودرعٌ دَرِمَةٌ : ملساء .

(الدَّرِيمُ) : الغلامُ السمينُ الناعمُ .

* (دَرَمَج) في مشيه : دبٌ ديبًا . - و- الناقةُ

ولدها : عطفت عليه .

و- الوخش من الصيد بحاصة .
 (اللاذرية) : نزعة فلسفية ترمى إلى إنكار قيمة العقل وقدرته على المعرفة . وتطلق على إحدى فرق السوفسطائية عند العرب . (ج) .
 (الميدري) : ما يعمل من حديد أو خشب على شكل سن من أسنان المشط ، وأطول منه ، يُسرح به الشعر المتلبّد . و- القرن . (ج)
 مداري ، ومداري . ويقال : تطحّه الثور بالميدري : بالقرن المحدّد .
 (الميدرة) : الميدري .
 * (الدرياق) : الترياق . و- الخمر . (مع) .
 (الدرياق) : الدرياق .
 * (الدست) : اللباس . و- صدر المجلس . ودست الوزارة : مصبها . و- اللبنة . ويقال : فلان حسنّ الدست : شيطرنجى ماهر . و- الغلبة فى الشطرنج ونحوه . ودست القمار (كان فى اصطلاح الجاهلية) : إذا خاب قذح أحدهم ولم ينل ما رامه قيل : تمّ عليه الدست . و- (فى الهندسة) : إناء أسطوانى مبطن بمادة حرارية تُوضع فيه الخامات اللازمة لصهر الحديد كالزهر . (ج) .
 (الدستة) : حزمة ونحوها تجمع اثنى عشر فرداً من كل نوع . (د) .
 * (الدستجة) : حزمة ونحوها تجمع اثنى عشر فرداً من كل نوع (معرب : دسته) . و- إناء كبير يحول باليد وينقل . (ج) دستاج . (مع) .
 * (الدستور) : القاعدة يعمل بمقتضاها . و- دفتر تُكتب فيه أسماء الجند ومرتبائهم . (مع) .
 و- (فى الاصطلاح المعاصر) : مجموعة القواعد الأساسية التى تُبين شكل الدولة ونظام الحكم فيها ومدى سلطتها إزاء الأفراد . (ج) دساتير . (معدثة) .
 * (دسر) الدسار فى الشيء - دسراً : أدخله فيه بقوة . و- الشيء : سمرة . و- السفينة : أصلحها بالدسار . و- فلاناً بالرمج : طعنه به

* (درة) عليهم - درهماً : طلع عليهم وهجم من غير أن يشعروا به . و- عنهم ، ولهم : تكلم عنهم ودفع . و- فلاناً : تنكّر له .
 (درة) على كذا : نيف وزاد .
 (تدرة) : تهدد .
 (الدارة) : الرسول . و- الطقيلي .
 (الداهة) - داهة الدهر : هاجتة .
 (الدريه) - درية القوم : كبرهم .
 (الميدرة) : السيد الشريف . و- زعيم القوم وخطيبهم المتكلم عنهم . و- الحماسي . (ج)
 مداره . وفى حديث شداد بن أوس : «إذ أقبل شيخ من بنى عامر ، هو مدرة قومه» .
 * (درهم) الحجازي : صار ورقها كالدرهم .
 (ادرهم) : سقط من الهرم . و- بصره : أظلم .
 (الدرهم) : جزء من اثنى عشر جزءاً من الأوقية . و- قطعة من فضة مضروبة للمعاملة . (ج) دراهم . (مع) .
 (المدرهم) : كثير الدراهم . (لا فعل له) .
 * (دري) الشيء ، وبه - درياً ، ودرياً ، ودرياناً : غلّبه . و- غلّبه بضرب من الحيلة . و- الصيد : اتخذ لصيده درية . ويقال : درى فلاناً : احتال له وحدّعه . و- الرأس بالميدري : مشطه .
 (أدراه) به : أغلّبه .
 (داراه) : لاطفه ولايته ورقق به وأثمه .
 (ادرت) المرأة : سرحت شعرها بالميدري .
 و- الصيّد : دراه . ويقال : ادري فلاناً : تحلّه . و- القوم مكان كذا : اعتمدوه بالعزو . ويقال : ادروا فلاناً .
 (تدرت) المرأة : سرحت شعرها بالميدري .
 و- الصيّد : دراه . ويقال : تدري فلاناً : دراه .
 (الدريه) : ما يتعلّم عليه الطغن . و- دابة يستتر بها الصائد من الصيد ، فيرميه إذا أمكنه .

(ادرمج) عليهم : دخل بلا استئذان . و- فى الشيء : دخل مستتراً مستخفياً فيه . ويقال : ادرمج الشيء .
 (الدرايمج) من الرجال : المتبختر المختال فى مشيه .
 * (دزمك) : عدا فأسرع ، أو قارب الخطو . والشيء : دقه وطحنه . و- الإبل الحوض : كسرتة . و- البناء : ملّسه .
 (الدزمك) : دفاق كل شيء . و- التراب الناعم . و- الدقيق الأبيض .
 * (دري) - درناً : وسخ وتلطخ . يقال : درن الثوب ، ودريت يده بكذا . و- الإنسان : أصيبت ريمه بالدري . (معدثة) . فهو درن ، وأدزن ، وهى ذرناء .
 (أدزن) الثوب : وسخ . و- الماشية : رعت الدرين ، وذلك فى الجذب . و- الحطب : يس . و- الثوب : وسخه .
 (الإدزون) : المغلف . و- الوطن . و- الأصل .
 (الدريانة) : حطام المرعى القديم اليبس .
 (الدري) : من أمراض الرئتين . (معدثة) .
 وأمّ درين : الدنيا .
 (الدريانة) (فى علم الطب) : الهتة تظهر فى الرئة الدريانة . و- (فى علم النبات) : جزء من جذر نباتي ، أو ساق نباتية ، يكون منتفخاً ويحتوي على مواد غذائية مُحترقة . (ج) .



(الدري) : حطام المرعى القديم اليبس . و- الثوب البالي . وأمّ درين : الأرض المجذبة .
 (الميدران) : الكثير الدري . يقال : ثوب ميدران ، وجبة ميدران ، ورثة ميدران . (للذكر والأنثى) . (ج) مدارين .

طعنًا شديدًا . و- الشيء : دفعه دفعًا شديدًا .
ويقال : دسرت السفينة الماء . ويقال : دسره
البحر : دفعه موج البحر وألقاه إلى الشط .

(الداسرة) : مؤنث الداسر . و- من
الثوق : الشديدة السريعة .

(الداسار) : المسمار . و- حبل من ليف
تشدُّ به ألواح السفينة . (ج) دسّر . وفي التنزيل
العزير : ﴿ وَحَمَلْنَاهُ عَلَى ذَاتِ أَلْوَاحٍ وَدُسْرٍ ﴾ .
(الدواسير) : الشديد الضخم .

(الدوسر) : الدواسر . يقال : رجل دوسر ،
وجمل دوسر ، وأسد دوسر . ويقال : كنيته
دوسر : مجتمعة . ومنه : دوسر . اسم كنيته
كانت للعثمان بن المنذر . و- الشيء القديم . و-
حب دقيق أسمر مختلط بالقمح ، وهو الدخريج .
(الدوسرة) : واحدة الدوسر ، يقال : كنيته
دوسرة : دوسر .

(الدوسري) : الدواسر .

(الدوسراني) : الدواسر .

* (دسه) - دسًا ، ودسيسًا : أخفاه . يقال :
دس الشيء في الثراب . ويقال : دس المكرب ،
ودس نفسه في الأخيار وليس منهم . و- أذخله في
غيره بقهر وقوة . و- البعير : طلاه بالقطران
طليًا خفيفًا .

(دسسته) : دسه . و- نفسه : دسها .

(الدس) : مطاوع دسه . ويقال : الدس
فلان إلى فلان يأتيه بالنمائم .

(الدس) : الهناء تطلق به أرفاغ الإبل .

(الدساس) : حية قصيرة حمراء . محددة
الطرفين لا يُدري أيهما رأسها ، تندس تحت
التراب فلا تظهر في الشمس .



ويقال : العرق دساس : دخال ، لأنه يترع في
خفاء ولطف . و- التمام .

(الدساسة) : حية صماء تندس تحت التراب .

(الدسة) : لُعْبَةٌ لصبيان الأعراب .

(الدسيس) : المشوي في النار . و- المرأى
بعمله . و- من يُرسل سيرًا ليأتي بالأخبار .
ويقال : فلان دسيس قومه . و- الصنآن لا يقلعه
الدواء . (ح) دُسس .

(الدسيسته) : الثميمة . و- ما أُضير من
العداوة .

* (دسغ) البعير بجزته - دسغًا ، ودسوغًا :
دفعها حتى أخرجها من حوفه إلى فيه دفعةً
واحدة . و- الرجل بقية رمى به . ويقال :
دسغ فلان . و- العرق في اللحم : خفي . و-
الشيء ، دسغًا ، ودسيعةً : دفعه . و- الإناء :
ملأه . و- فلانًا : أعطاه الدسيعة . ويقال :
دسغ فلان : أعطى الدسيعة . و- الجحر : أخذ
شيئًا على قدره فسده به .

(ادسغ) البعير : دسغ .

(الدسيغ) من الإنسان : العظم الذي فيه
الترقوتان . و- مغرر العنق في الكاهل .

(الدسيعة) : الجفنة الواسعة . و- المائدة
الكريمة . و- العطية الجزيلة . و- القوة . و-
الطبيعة والخلق . و- من الفرس : أصل عنقه .
(ج) دسائح .

(المدسغ) : المضيق . و- مجرى الطعام
في الحلق .

(المدسغ) : الدليل الهادي .

* (دسق) الحوض - دسقًا : امتلأ حتى ساح
ماؤه من جوانبه .

(الدسق) : البياض .

(الدسقان) : الرسول .

(الدسق) من كل شيء : الأبيض اللامع .
يقال : غدير ديسق : أبيض متحرك . وسراب
ديسق : كذلك . وحجر ديسق : أبيض . و-
الماء القليل على الأرض لا عمق له . و- كل حلي
من فضة بيضاء صافية . ويخون من فضة .
(مع) . و- الثور . و- الصحراء الواسعة . و-

التراب . و- الشيخ . و- وعاء من أوعية
العرب . و- الحسُن . و- البياض . و- الطريق
المستطيلة . و- الحوض الملان .

* (الدسكرة) : الأرض المستوية . و- بناء
كالقصر حوله بيوت للأعاجم فيها الشراب
والملاهي ، يكون للملوك . (مع) . و- القرية
العظيمة . (ج) دساكر .

* (دسم) الأثر - دسمًا : انطمس وامحى . و-
الشيء : سدّه بالدسام . يقال : دسم القارورة
ونحوها . ودسم الحرح : جعل فيه القليل . و-
الباب : أغلقه . و- المطر الأرض : بلها ولم يبلغ .
و- العير - دسمًا : طلاه بالقطران .

(دسيم) الشيء - دسمًا ، ودسومة : كان ذا
دسيم . و- علاه الوسخ والقدر . فهو دسيم .
و- اغبر اغبرًا يميل إلى السواد . فهو أدسم ،
وهي دسماء . (ج) دُسم . ويقال عناية
دسماء : سوداء . ويقال : فلان دسيم الثياب ،
وأدسم الثوب : لمن يُعاب في دينه أو مروءته .
(أدسم) القارورة : سدّها .

(دسم) الطعام : جعل فيه الدسم . ويقال :
دسم اللقمة : لطخها بالدسم . و- المطر الأرض :
بلها بللًا قليلًا . و- ثيابه : وسخها بالدسم .

(تدسم) : أكل الدسم . و- الطعام :
دسيم . و- الثياب : اتسخت .

(الدسام) : ما يسد به رأس القارورة ونحوها .

(الدسم) - يقال : هو على دسم الأمر : على
طرف منه .

(الدسم) : دهن اللحم والشحم . و-
اللحم والشحم . و- الوسخ والقدر .

(الدسمة) : ما يسد به حرق السقاء ونحوه .
و- العبرة إلى سواد . و- الرديء من الرجال .
يقال : ما هو إلا دسمة : لا خير فيه .

(الدسيم) : الكثير الذكر .

(الدسيم) : السواد . و- الظلمة . و-
الرفيق بالعمل المشفق . و- الدب . و- ولد

الدُّبُّ . - والثلبُ . - ولَّد الثعلبُ من الكلبِ . - ولَّد الذئبُ من الكلبِ . - وفرخُ الثعلبِ .

(الدَّيْسَمَةُ) : الدَّرَّةُ .

* (دَسَا) - دَسَوَهُ : نَقَصَ وَصَغُرَ (ضد : زكا) . - والرَّجُلُ : استخفى واستتر . - فلانٌ دَسَوَا : غَوَى وَفَسَدَ .

(دَسَى) : نَفَسَهُ : أَخْفَاهَا وَأَخْمَلَهَا لَوْمًا مَخَافَةَ أَنْ يَنْتَبَهَ لَهُ فَيُسْتَضَافَ . - أَعْوَاهَا وَأَفْسَدَهَا . - وَغَيْرُهُ : أَعْوَاهُ وَأَفْسَدَهُ . - عَنْهُ حَدِيثًا : أَحْتَمَلَهُ .

(تَدَسَّى) : غَوَى وَفَسَدَ .

* (الدَّشْتُ) : الصَّحْرَاءُ . (مع) . - وَجَمَلَةُ الْوَرَقِ غَيْرُ الْمَرْتَّبِ . - وَالْمَهْمَلُ مِنْهُ . (د) .

* (دَشَّ) : فُلَانٌ فِي كَلَامِهِ - دَشَّ : أَكْثَرَ مِنْهُ (مو) . - فِي الْأَرْضِ : سَارَ فِيهَا . - وَالدَّشِيشَةُ : اتَّخَذَهَا . - وَالْحَبُّ : جَرَشَهُ . فَهُوَ مَدَشُوشٌ ، وَدَشِيشٌ .

(الدُّشُّ) : أَدَاةٌ ذَاتُ ثَقُوبٍ يَنْصَبُ مِنْهَا الْمَاءُ بِشِدَّةٍ أَوْ لَطْفٍ عَلَى الْمُسْتَحِمِّ . (ج) . (عربيته : المِشْنُ ، أَوْ النَّجَّاجُ) .

(الدَّشِيشَةُ) : طَعَامٌ رَقِيقٌ مِنْ قَمِيحٍ مَذْفُوقٍ .

* (دَعَبَ) - دَعَبًا : مَرَحَ وَتَكَلَّمَ بِمَا يُسْتَمْلَحُ . - وَالشَّيْءُ : دَفَعَهُ . فَهُوَ دَاعِبٌ . وَيُقَالُ : رِيحٌ دَاعِيَةٌ : تَذْهَبُ بِكُلِّ شَيْءٍ ، وَرِياحٌ دَوَاعِبٌ .

(دَعِبَ) - دَعَبًا : دَعَبَ . فَهُوَ دَعِبٌ . - وَ

حَمَقٌ . فَهُوَ أَدْعَبُ ، وَهِيَ دَعْبَاءُ . (ج) دَعِبٌ .

(أَدْعَبَ) : مَلَّحَ فِي كَلَامِهِ : قَالَ كَلِمَةً مَلِيحَةً .

(دَاعِبُهُ) : مَازَحَهُ .

(تَدَاعَبَ) الْقَوْمُ : تَمَازَحُوا . وَيُقَالُ : إِنَّهُ

لَيَتَدَاعَبُ عَلَى النَّاسِ : يَرَكِبُهُمْ بِمِزَاحٍ وَخَيْلَاءٍ وَيَغْمُهُمْ وَلَا يَسْتَهْمُ .

(تَدَعَّبَ) عَلَيْهِ : تَدَلَّلَ .

(الدَّاعِبُ) - يُقَالُ : مَاءٌ دَاعِبٌ : مُتَدَفِّقٌ .

(الدَّاعِيَةُ) - يُقَالُ : رِيحٌ دَاعِيَةٌ : شَدِيدَةٌ تَذْهَبُ بِكُلِّ شَيْءٍ .

(الدَّعَابَةُ) : اللَّعِبُ وَالْمُمَازِحَةُ . - وَالْحُمُقُ .

(الدَّعَاتُ) : الْكَثِيرُ الْمَدَاعِبَةِ . يُقَالُ : رَجُلٌ دَعَابٌ .

(الدَّعَابَةُ) : الدَّعَابُ .

* (الدَّعْبُوبُ) : اللَّعِبُ . - وَاللَّعُوبُ [لِلْمَبَالِغَةِ] . - وَالْعَلَامُ الشَّابُّ الْبَصُرُ . - وَالْمَغْنَى الْمَجِيدُ . - وَغَيْبُ الثَّعْلَبِ .

(الدَّعْبُوبُ) : الشَّيْطَانُ . - وَالْأَحْمَقُ . - وَ

الْمَمَارِخُ . - وَالْمَحْتُّ . - وَالْقَصِيرُ الدَّمِيمُ الْحَقِيرُ .

- وَالصَّعِيفُ يَسْخَرُ مِنْهُ النَّاسُ . - وَ

الْفَرَسُ الطَّوِيلُ . - وَضَرْبٌ مِنَ الْفُلِّ أَسْوَدٌ . - وَ

الطَّرِيقُ الْمَذَلُّ الْوَاضِحُ الَّذِي يَسْلُكُهُ النَّاسُ . - وَ مِنَ اللَّيَالِي : الْمَظْلَمَةُ الشَّدِيدَةُ .

* (دَعَثَ) التَّرَابُ فِي الْأَرْضِ - دَعَثًا : دَقَّقَهُ بِالْقَدَمِ ، أَوْ الْيَدِ ، أَوْ غَيْرِ ذَلِكَ . - وَبِهِ الْأَرْضُ : ضَرَبَهَا بِهِ .

(دَعِثَ) - دَعَثًا : أَصَابَهُ اقْشَعْرَارٌ وَفَتُورٌ وَصَدَاعٌ فِي أَوَّلِ الْمَرَضِ .

(دُعِثَ) : دَعِثَ . فَهُوَ مَدْعُوثٌ .

(أَدَعَثَ) فِي الشَّرِّ وَغَيْرِهِ : أَمَعَنَ فِيهِ .

- وَالشَّيْءُ : أَبْقَاهُ .

(أَدَعَثَ) : مَطَاوَعَ دَعَثَ .

(تَدَعَّثَ) صَدُورُهُمْ : أَضْمَرَتِ الْعَدَاوَةَ .

(الدَّعَثُ) : أَوَّلُ الْمَرَضِ .

(الدَّعَثُ) : الدَّعَثُ .

(الدَّعَثُ) : الْحِقْدُ . - وَالْمَطْلَبُ . - وَ

النَّارُ . - وَبَقِيَّةُ الْمَاءِ . (ج) أَدْعَاثٌ ، وَدِعَاثٌ .

* (دَعَثَرُهُ) : صَرَعَهُ وَأَهْلَكَهُ . وَفِي الْحَدِيثِ :

«إِنَّهُ لَيَدْرِكُ الْفَارِسَ فَيُدَعَثِرُهُ» . - وَكَسَرَهُ . - وَ

الْحَوْضَ وَغَيْرَهُ : هَدَمَهُ .

(الدَّعَثَرُ) : الْأَحْمَقُ .

(الدَّعَثَرُ) مِنَ الْجَمَالِ : الشَّدِيدُ الَّذِي يَكْسِرُ

كُلَّ شَيْءٍ .

(الدَّعْثُورُ) : الْحُفْرَةُ . - وَحَوْضٌ عَيْرٌ مُتَقَنَّ الصَّنْعِ . - وَالْحَوْضُ أَوْ الْمَنْرَلُ الْمَتَهَدَّمُ . - وَ مِنَ النَّعْمِ : الْكَثِيرُ . (ج) دَعَائِيرُ .

* (دَعِجَتِ) الْعَيْنُ - دَعَجًا ، وَدُعَجَةً : اشْتَدَّ سَوَادُهَا وَبَيَاضُهَا وَاتَّسَعَتْ . فَهِيَ دَعَجَاءُ .

وَيُقَالُ : دَعِجَ الرَّجُلُ ، وَدَعِجَتِ الْمَرْأَةُ . فَهُوَ أَدْعِجٌ ، وَهِيَ دَعَجَاءُ . (ج) دُعِجٌ .

(الأَدْعِجُ) - يُقَالُ : لَيْلٌ أَدْعِجٌ : شَدِيدُ السَّوَادِ مَعَ شِدَّةِ بَيَاضِ صُحُوهِهِ . - وَثَوْرٌ أَدْعِجُ الْقَرْنَيْنِ

وَالرَّأْسِ وَالقَوَائِمِ : شَدِيدُ سَوَادِهَا . وَرَجُلٌ أَدْعِجٌ : أَسْوَدٌ . وَيُقَالُ : رَجُلٌ أَدْعِجُ اللَّوْنِ .

(الدَّعِجَاءُ) - يُقَالُ : شَفَّةٌ دَعِجَاءُ ، وَبِلْتَةٌ

دَعِجَاءُ : سَوْدَاءٌ . - وَأُولَى لَيْلِي الْمَحَاقِ ، وَهِيَ لَيْلَةٌ ثَمَانِيَةٌ وَعِشْرِينَ . - وَالْجَنُونُ .

(السَّدَعُوحُ) : الْمَجْنُونُ .

* (دَاعَ دَاعٌ ، وَدَاعَ دَاعٌ) : كَلِمَةٌ تَقَالُ لِذُعَاءِ الْغَنَمِ وَرِزْخِهَا .

(دُعَ دُعٌ) : أَمْرٌ الرَّاعِي بِالتَّعْيِيقِ بِالْغَنَمِ .

(دَعَ دَعٌ) : كَلِمَةٌ تَقَالُ لِلْعَائِرِ يُدْعَى بِهَا لَهُ ، فِي مَعْنَى : قُمْ فَانْتَعِشْ وَاسْلَمْ .

(دَعَدَعٌ) دَعَدَعَةٌ ، وَدَعَدَاعَا : عَدَا عَدُوًّا فِيهِ

بَطْءٌ وَالتَّوَاءُ . - وَبِالْعَائِرِ : قَالَ لَهُ : دَعَّ دَعٌ . - وَ

بِالْغَنَمِ : دَعَاها ، أَوْ رَخَّرَهَا بِقَوْلِهِ : دَاعُ دَاعٌ . - وَ

الْوَعَاءُ : خَرَّكَ لِيَتَضَامَّ مَا فِيهِ مِنْ حَبِّ أَوْ غَيْرِهِ

فَيَقُلُّ حَجْمُهُ وَيَتَّسِعُ الْوَعَاءُ لِأَكْثَرِ مِنْهُ . - وَ

الشَّيْءُ : مَلَأَهُ . يُقَالُ : دَعَدَعَ السَّيْلُ الْوَادِيَّ .

(تَدَعَدَعٌ) : مَشَى مِثْلَةَ الشَّيْخِ الْكَبِيرِ الَّذِي

لَا يَسْتَقِيمُ فِي مَشِيَّتِهِ .

(الدَّعْدَاعُ) مِنَ الرِّجَالِ : الْقَصِيرُ . وَسَعَى

دَعْدَاعٌ : فِيهِ بَطْءٌ وَالتَّوَاءُ .

(الدَّعْدَعُ) مِنَ الْأَرْضِ : الْجُرْدَاءُ الَّتِي لَا نَبَاتَ

بِهَا . (ج) دَعَادِعُ .

* (دَعَرَ) - دَعَارَةٌ : فَسَدَ وَفَسَقَ . فَهُوَ دَاعِرٌ ،

وَدَعَارٌ .

(دَعَرَ) الْعَوْدُ - دَعَرًا : دَخَنَ وَلَمْ يَتَّقِدْ . فَهُوَ

، ودُعْر . و- الرُّنْدُ : قُدِخَ به يَرَارًا حتى
ق طَرَفُهُ ولم يُور . فهو دَعِيرٌ ، ودُعْرٌ ،
ر . و- الرجلُ : دَعَرَ .
تَدَعَّرَ وَجْهُهُ : تَبَقَّعَ بَقَعًا سَمِجَةً مُتَغَيِّرَةً .
الدَّاعِرَةُ : المرأةُ الفاجرة . و- من النخل :
لم تقبل اللِّقَاحَ . (ج) مداعيرُ .
الدَّعَارَةُ : الفسقُ والحُبثُ والفُجورُ .
الدَّعَارَةُ - يقال : في نُحْلِقِيهِ دَعَارَةٌ : سوءُ
سنة .
الدُّعْرُ : دودٌ يأكل الخشب . (واحدته :
دُعْرٌ) - رجلٌ دُعْرٌ : خائنٌ يعيب
نابه . و- الذي لا خير فيه .
الدُّعْرَةُ : من الرجال : الدُّعْرُ .
المداعيرُ : الفساقُ .
الدُّعْرورُ : اللِّعيمُ الذي يعيب أصحابه .
دَعْرَمٌ : قَصَرَ خَطْوُهُ في عجلة . و- نُومٌ
الُدُّعْرِمُ) من الرجال وغيرهم : القصيرُ
م . و- الرديءُ البديءُ .
دَعَسَةٌ - دَعَسْنَا : طعنه بالمدعس .
دعسه به . و- الشيءُ : داسه دوسًا
أ . و- الوعاءُ : حشاه . و- القصابُ
: أدخل يده بين جلدها ولحمها عند السِّلْخِ .
أُدْعَسَةُ الحُرُّ : قتله .
دَاعَسَةٌ : طاعته .
الدُّعْسُ) من الطُّرُق : الذي داسته القوائمُ
ه وأكثرت فيه الآثارُ .
الدُّعْسُ) : القطنُ . و- الدُّعْصُ .
الدُّعْسُ) من الرجال : المِقْدَامُ في الحروبِ
دائد .
الدُّعْسُ) من الرجال : الطُّعَانُ .
المدعسُ) - مدعسُ القومِ : مُخْتَبِرُهُمْ
واهم في البادية ، وحيث توضع المَلَّةُ
ي اللحم .

(المدعاسُ) من الطُّرُق : الدُّعْسُ . و- من
الرماح : الغليظ الشديد الذي لا ينثني .
(المدعسُ) : المَطْمَعُ .
(المدعسُ) : المدعاسُ . و- من الرجال :
الطُّعَانُ بالمدعاس . ويقال : امرأةٌ يمدعسُ أيضًا
(يستوى فيه المدكَّرُ والمؤنثُ) . (ج) مداعيسُ .
(المدعوسُ) من الطُّرُق : الدُّعْسُ .
* (دعصَ) برجله - دَعَصًا : اضطرب . و-
فلانًا : قتله . و- بالرمح : طعنه به .
(أُدْعَصَ) : تفسَّخَ قدماه من حرِّ الرمضاء .
و- فلانًا : قتله . و- حرُّ الرمضاءِ فلانًا : اشتد
عليه فهلك . و- الموتُ فلانًا : أخذه بسرعة ولم
يمهله .
(دَاعَصَةٌ) : غارُهُ ، تقول : أخذته مداعصةً :
على غِرَّةٍ .
(تُدْعَصُ) اللِّحْمُ : نُهْرًا من فساده .
(اندعصَ) الميتُ : تفسَّخَ .
(الدُّعْصُ) : قطعةٌ من الرمل مستديرة . (ج)
دِعْصَةٌ ، وأدعاصُ .
(الدُّعْصَاءُ) : أرضٌ سهلة فيها رملة تخفى
عليها الشمسُ فتكون رمضاًؤها أشدَّ حرًّا من
غيرها .
(الدُّعْصَةُ) : الدُّعْصُ . (ج) دِعْصٌ .
(جج) أدعاصُ .
(المدعصُ) - يقال : رجلٌ يمدعصُ بالرمح :
طعانُ . و- الرمحُ . (ج) مداعصُ .
* (دَعَّعَهُ) - دِعَّعًا : دفعه دفعًا عنيفًا بجفوة . وفي
التنزيل العزيز : ﴿ فَذَلِكِ الَّذِي يَدْعُ الْيَتِيمَ ﴾ .
(أَدْعُ) : كَثُرَ دَعَاؤُهُ .
(الدُّدَاعُ) : عيالُ الرُّجُلِ الصُّغَارِ .
* (دَعَقَتِ) الدوابُّ الطريقَ - دَعَقًا : داسته
دوسًا شديدًا حتى أثر فيه . ويقال : دَعَقَهُ
الناسُ . فهو دَعَقٌ ، ودَعِيقٌ ، ومدعوقٌ . و-
الإبلُ الحوضُ : تحبَّطته حتى ثلمته . و- ورَدَتْ
فازدحمَّتْ عليه . و- الفارسُ الفرسُ : ضرب

جنبيها برجله لتسرع . و- هيَّجها ونفَّرها . و-
عليهم الخيلُ : دفعها عليهم في الغارة . و- فلانًا :
أجهز عليه . و- الماءُ : فُجِرَهُ . و- الغارةُ : بثَّها
وقدَّمها .
(أُدْعَى) : فرَّ وعدا . و- الفرسُ : دَعَقَهَا .
و- إبله : أرسلها .
(الدُّعْقَةُ) : الجماعةُ من الإبل . و- الحملةُ
والصَّيْحَةُ . و- الدُّفْعَةُ الشديدةُ من المطرِ .
(المداعيقُ) - مداعيقُ الوادي : مدافعه .
(المداعيقُ) - خيلٌ مداعيقُ : متقدمة في
الغارة تُدوس الناسَ فيها .
(المدعقُ) - مدعقُ الماءِ : مَفْجَرُهُ .
(المدعوقة) - يقال : أرضٌ مدعوقةٌ :
أصابها مطرٌ وابل شديد .
* (دَعَكَ) الجلدُ - دَعَكًا : دلَّكه وليَّنه . و-
الثوبُ باللُّبْسِ : ألان خشونته . ويقال : دَعَكَ
الخصمُ : ليَّنه وذلكه . و- فلانًا في التُّرابِ :
مرَّغه . و- بالقول : أوجَّعه به .
(دَعِكَ) - دَعَكًا : حَمَقَ ورعُن . فهو
داعكُ ، وداعكةُ [للمبالغة] .
(داعكُ) : ماطلَّه . و- خاصمته خصامًا
شديدًا .
(تداعك) القومُ في الحرب : تمَّرَسوا . و-
اشتدت الخصومةُ بينهم .
(الدُّعِكُ) : اللُّجُوجُ .
(الدُّعِكُ) : الجُعَلُ . و- طائرٌ . ويقال : رجلٌ
دُعِكٌ : ضعيف هزءة . (على التشبيه بالطائر) .
(الدُّعِكَةُ) : الجماعةُ من الإبل .
(المدعكُ) : المداعيكُ .
(المدعوكُ) من الأراضِي : التي كثر بها
الناسُ ورعاةُ الإبل حتى أفسدوها .
* (دَعَلَهُ) - دَعَلًا : خَدَعَهُ عن غَفْلَةٍ .
(داعله) : خادعُه .
(الداعلُ) : الهاربُ .
* (دَعَلَجَ) : تردد في الذهاب والجيء . يقال :

دعلاج الجُرْدُ ، ودعلاج الصبى . ويقال : فلان يُدْعَلِج إلى دار فلان بالليل : يختلف . و- الصبى : لعب الدُعَلَجَة . و- الليل : أظلم . و- الشئ : دحرجه . و- أخذه كثيرًا . و- الماء في الحوض : جمعه فيه .

(الدُعَلَج) : الذى يمشى في غير حاجة . و- الكثير الأكل من الناس والحيوان . و- الشاب الحسن الوجه الناعم البدن . و- النبات الذى التف بعضه على بعض . و- الحمار . و- الذئب . و- الناقة التى لا تنساق إذا سبقت . و- الظلمة . و- الجوارق الملائن .

(الدُعَلَجَة) : الظلمة . و- لعبة للصبيان يحتفلون فيها بالحيمة والذهاب .

* (دَعَمَهُ) - دَعَمًا : أسنده بشئ يمنعه من السقوط . ويقال : دَعَمَ فلانًا : أعانه وقواه . (دَعَمَهُ) : قواه وثبته .

(أدَعَمَ) : اتكأ على الدعامة . ويقال : أدَعَمَ على العصا . وأدَعَمَ في أمره : اعتمد .

(تَدَاعَمَتَهُ) الأمور : تراكت عليه .

(الأدَعَمُ) : الذى فى لَبته أو صدره بياض . يقال : فرسٌ أدَعَمٌ .

(الدُعَامُ) : ما يُسند به الشئ . و- الحُشْبُ المنصوبة للتعريش . (ج) دُعَمٌ .

(الدُعامة) : عماد البيت الذى يقوم عليه .

ويقال : هو دُعامة الضيف : مُعِينه . وهو دُعامة قومه : سيدهم وستدهم . (ج) دُعَائِمٌ .

ويقال : هذا من دعائم الأمور : مما تتأسك به الأمور . و- الدُعَامُ . والدُعَامَتان : خشبتا البكرة .

(الدُعْم) : القوة . و- المال الكثير . و- السَّمَنُ . يقال : لفلانٍ دُعْمٌ . ولا دُعْمَ بفلان : لم تكن به قوة ولا سَمَنٌ . وفلانة ذات دُعْمٍ : شحم ولحم .

(الدُعْمَة) : الدُعَامُ . (ج) دِعَمٌ .

(الدُعْمِي) : الشئ الشديد الدُعَامُ . و-

التَّجَارُ . و- الأدم . و- من الطريق : مُعَظَّمُه أو وَسَطُه .

(المُدْعَمُ) : الملجأ . يقال : لا مُدْعَمَ لفلان .

(المُدْعوم) : اسم مفعول من دَعَمَهُ . ويقال :

بيتٌ مدعومٌ : يريد أن ينقض فيسند بما يسكه .

* (دَعَنَ) - دَعَانَةً : مَجَنٌ .

(أدَعَنَ) الدابة : أطال ركوبها حتى هلكت .

(الدَّعِين) : السبى الخلق . و- السبى الغذاء .

(الدَّعْنُ) : الماجن .

(المُدْعِن) : الدَّعِين .

* (دعا) بالشئ - دَعْوًا ، ودَعْوَةً ، ودُعَاءً ،

ودَعْوَى : طلب إحضاره . يقال : دعا بالكتاب .

و- الشئ إلى كذا : احتاج إليه . ويقال : دَعَتْ ثيابه : أخلقت واحتاج إلى أن يلبس غيرها . و-

الطيب أنفه : وجد ريحه فطلبه . و- فلانًا :

صاح به وناداه . ويقال : دعا الميت : نذبه . و-

فلانًا : استعان به . و- رغب إليه وابتهل .

ويقال : دعا الله : رجا منه الخير . و- لفلان :

طلب الخير له . ودعا على فلان : طلب له الشر .

و- يزيد ، وزيدًا : سَمَاهُ به . و- لفلان : نسبة

إليه . و- إلى الشئ : حثه على قصده . يقال :

دعاه إلى القتال ، ودعاه إلى الصلاة . ودعاه إلى

الدين ، وإلى المذهب : حثه على اعتقاده . و- ساقه

إليه ، يقال : دعاه إلى الأمير . ويقال : مادعاه إلى أن

يفعل كذا : ما اضطره ودفعه . و- القوم دُعَاءً ،

ودَعْوَةً ، ومَدْعَاةً : طلبهم ليأكلوا عنده .

(داعى) البناء : هَدَمَهُ . و- فلانًا : حاجاه

وفاطنه .

(دَعَى) فى الضرع : أبقى فيه داعية اللبن .

(أدَعَى) فى الحرب : اغتزى ؛ وهو أن

يقول : أنا فلان بن فلان . و- الشئ : تمناه

وطلبه لنفسه . و- زعمه له . ويقال : فلانٌ

يُدْعَى بكرم فعالة : يخبر عن نفسه بذلك . و-

فلانًا : صيره يُدْعَى إلى غير أبيه . و- على فلان

كذا : نسبة إليه وخاصمه فيه . ومنه : البيتة على

من أدعى ، واليمين على من أنكر .

(الدَّعَى) : أجاب . يقال : لو دُعِينَا لا نُدْعِينَا .

(تَدَاعَى) القوم : دعا بعضهم بعضًا حتى

يجتمعوا . و- القوم على فلان : تآلبوا عليه

وتناصروا . و- القوم بالرحيل : تنادوا به . و-

الناس بالألقاب : دعا بعضهم بعضًا بذلك . و-

القوم بالأحاجى : حاجى بعضهم بعضًا . و-

الشئ : تصدع وآذن بالانهيار والسقوط .

يقال : تداعى البناء ، وتداعى الحائط . ويقال :

تداعت إبل بنى فلان : هزلت أو هلكت .

وتداعى الثوب : أخلق . و- فى الحزب :

اغتزى .

(تَدَعَّت) النائحة : طربت فى نياحتها على

الميت .

(استدعاه) : صاح به . و- طلبه واستلزمه .

و- طلب أن يدعوله ، أو فعل ما يستحق أن يدعور

عليه .

(الأدْعُوَّة) : الأُحْجِيَّة .

(الأدْعِيَّة) : الأدْعُوَّة . يقال : بينهم أدْعِيَّةٌ

يتداعون بها .

(الادعاء) - (فى القانون) : توجيه الطلب

ضد الخصم أمام القضاء . (ج) .

(الداعى) - داعى اللبن : ما يُترك فى الضرع

ليدعو ما بعده . و- السبب .

(الداعية) : الذى يدعو إلى دين أو فكرة .

(الهاء للمبالغة) . و- التى تدعو إلى نفسها ، وقد

عُرفت بالفساد . و- السبب . يقال : هو داعية

إلى كذا . وداعية اللبن : داعية . (ج) دَوَاعٍ .

ويقال : أصابته دواعى الدفر : صرَّوْفُه . وهو

سليم دواعى الصلر : هومو . و- الدعوة . يقال :

دعاه بداعية الإسلام . و- الدعوى .

(الدعاء) : ما يُدْعَى به الله من القول . (ج) أدعية .

(الدعاوة) : الاسم من الادعاء .

(الدعابة) : الدعوة إلى مذهب أو رأى

بالكتابة أو بالخطابة ونحوهما . (محدثه) .
 (الدَّعَاءَةُ) : الكثير الدعاء . - والسبابة يدعى بها .
 (الدَّعْوَةُ) يقال : هو منى دعوة الرَّحِيل : بينى وبينه قدر ما بينى وبين الذى أدعوه . ولبنى فلان الدعوة على غيرهم : يُبْدَأُ بهم فى الدعاء لأخذ العطاء . - ما يُدعى إليه من طعام أو شراب . يقال : نحن فى دعوة فلان . ويقال : كُنَّا فى دعوة فلان : فى ضيافته . - والأدعاء .
 (الدَّعْوَى) : اسم ما يُدعى . ويقال : دعوى فلان كذا : قوله . (ج) دَعَاوَى ، ودَعَاوٍ . - (فى القضاء) : قول يطلب به الإنسان إثبات حق على غيره . (ج) .
 (الدَّعْوِيُّ) يقال : ما بالدار دُعْوِيٌّ : أحد يدعو . (لا يتكلم به إلا مع النفى) .
 (الدَّعِيٌّ) : المتهم فى نسبه . - المنسوب إلى غير أبيه . - والمتبئى . (ج) أدعياء . وفى التنزيل العزيز : ﴿وَمَا جَعَلْ أَدْعِيَاءَكُمْ أَبْنَاءَكُمْ﴾ . - المدعو إلى الطعام .
 (المدعاة) : الدعوة . يقال : نحن فى مدعاة فلان . - والمأدبة . (ج) مداع . ويقال : له مداع ومداع : مناقب فى الحرب .
 (المدعى ، والمدعى عليه) (فى القضاء) : الخصم .
 (المدعى) (فى القضاء) : الخصم .
 * (دَغْدَغ) فلانًا : غمزه فى إبطه أو بطنه فتحرك وانفعل . ويقال : دغدغ فلانًا بكلمة : طعن عليه . ودغدغ عِرْضَه : طعن حسبه .
 (الدغدغة) : حركة فى نحو الإبط أو البطن أو الأخصص يحدث عنه انفعال .
 (المدغدغ) : اسم مفعول من دغدغه . ويقال : فلان مدغدغ : مغموز فى حسبه أو نسبه .
 * (دَغْر) فى البيت - دَغْرًا : دخل . - عليه : اقتحم من غير تثبت . - وحمل عليه . - فلانًا : دفعه . - وضغطه حتى مات . - وأسَاء

غذائه . - وأرضعه فما أرواه . - والشىء : خلطه . - المرأة الصبى : أدخلت إصبعها فى حلقه لترفع لهاته من العذرة : [وجع فى الحلق] . وفى الحديث : «قال لأم قيس : علام تدغرن أولادك بهذه العلق» .
 (تَدَغَّر) : تعود .
 (الدَّاعِرُ) : الحقيز الذليل . يقال : ذهب صاغرا داغرا . - والحبيث المفسد . (ج) دُعَار .
 (الدَّغْرَةُ) : أخذ الشىء اختلاسًا . ومنه حديث على : «لا قطع فى الدغرة» .
 (الدَّغْرَى) يقال : دَغْرَى لا صفى : اقتجموا عليهم ولا تُصافؤهم .
 (المدغرة) : الحرب العنوض التى شعارها دَغْرَى ؛ أى التى فيها العلامة بين الرجل وصاحبه هذه الكلمة ، استحاثًا أو تعريفًا بأنه من فريقه .
 * (الدَّغْرُورُ) : العريض الفاجس .
 * (دَغْرَق) الماء : دَفَقه . - صَهَّ صَبًا شديدًا . يقال : دَغْرَق عليه الماء . ويقال : دَغْرَق ماله : أنفقه فى سرف وتبذير . - الماء : كثره . يقال : دَغْرقت قدمه الماء ، أو دغرق الخويض الماء . - والشىء : أسبَل السَّر عليه .
 (الدَّغْرَقُ) : الماء الكدر . - الماء الغزير . ويقال : عَيْشٌ دَغْرَقٌ : واسع . وعام دَغْرَقٌ : مُخْصِبٌ .
 * (دَغَش) - دَغَشًا : دخل فى الظلام . - عليه : هجم . (بمائية) .
 (أدغش) : دَغَش .
 (دَاغَش) : حام حول الماء عطشًا . - طلب الشىء فى جِرسٍ ومنع . - الظلمة : تحببها بلا فتور . - الماء : شربه على عَجَلَةٍ . - شربته قليلاً . - فلانًا : زاحمه على الشىء .
 (دَاغَش) القوم : اختلطوا فى حرب أو صحب . - وتدافعا .
 (الدَّغَش) : الظلمة .
 (الدَّغَشَةُ) : الدغش .

(الدَّغِيشَةُ) : الدغش .
 * (دَغِص) - دَغِصًا : امتلأ من الطعام . ويقال : دَغِصَ فلانٌ : امتلأ غضبًا . - الإبل . استكثرت من الصليان والنوى ، فالتوى فى خياريمها وغلاصمها ، فغصت به ومعها أن تجتر . - الدابة : سميت غاية السمس . فهو دَغِصان ، وهى دَغِصَى . (ج) دَغِصَى .
 (أدغصه) : مَلَأهُ غَيْظًا . - الموت فلانًا : ناجزه .
 (دَاغِصَه) : استعجله . ويقال : داغص فى الأمر : استعجل فيه . ويقال : أخذته مداعصة : معازة ومغاللة .
 (الدَّاغِصَةُ) : العظم المدور المتحرك فى رأس الركبة . - المشحمة تحت الجلد التى فوق الركبة . - اللحم المكتنر . ويقال : سم فلان حتمى كأنه داغصة . - الماء الصاى الرقيق . (ج) دَوَاغِصُ .
 * (دَغَف) الشىء - دَغَفًا : أحده أخذًا كثيرًا . - الحر فلانًا : غمه .
 (دَغَفَاء) - أبو دَغَفَاء : كية الأحمق .
 * (دَغْفَق) : المطر دَغْفَقَةً ، ودغماقا : اشتد فى بُدائته . - الماء : صبَّ صبًّا كثيرًا . ويقال : دَغْفَق ماله : أنفقه وقرقه وبذره .
 (الدَّغْفَقُ) : الماء المصبوب . ويقال : غيَّش دَغْفَقٌ : واسع . وعام دَغْفَقٌ : مُخْصِبٌ .
 * (الدَّغْفَلُ) : الواسع المُخْصِبُ . يقال : غيَّش دَغْفَلٌ ، وعام دَغْفَلٌ . - الكثير من الريش . - ويخصب الزمان . - ولد الفيل أو الذئب .
 (الدَّغْفَلِيُّ) يقال : عام دَغْفَلِيٌّ : مُخْصِبٌ .
 * (دَغَل) القانص - دَغَلًا : دخل فى مكان تخفى ليختل الصيد . - فيه : دخل دُخُولَ المريب . - فى الرية : دخل فيها .
 (أدغل) المكان : كان ذا دغل ، أو تخفياً . - الأرض : كثرت دغلها . - فلان : غاب فى

الدَّغْلُ . و- بفلان : تخانه واغتناله . و- وشى به . و- الأمر ، وفيه : أفسده ، أو أدخل فيه ما يفسده ويخالفه .
 (الدَّاعِلُ) : الذى يعنى أصحابه الشر ، يُضمره لهم ويحسبونه يريد لهم الخير . ويقال : مكان داغلٌ : تخفى .
 (الدَّاغِلَةُ) : القوم يلبتمسون عيب الرجل وخبائته . و- الحقد المكنم .
 (الدَّغْلُ) : عيب فى الأمر يُفسده . و- الشجر الكثير الملتف الذى يتوارى فيه للختل والغبلة . و- الموضع يخاف فيه الاغتيال . و- السقف المرتفع . و- الوادى . و- الوطىء من الأرض . (ج) أدغال ، ودغال .
 (الدَّغِيلَةُ) : الدَّغْلُ .
 (الدَّغْلُ) : بطن الوادى إذا كثرت شجره . (ج) مداغل .
 * (دَغَمَ) الحر والبرد - دَغَمًا : غشى كل واحد منهما فى وقته . و- الحر أو البرد القوم ، دَغَمًا ، ودَغَمًا : غشيتهم . و- الغيث الأرض : غمرها . و- أنفه : هشمه . و- الإناء : غطاه .
 (دَغِمَ) الحر والبرد - دَغَمًا : دَغَمَ . و- الحر والبرد القوم : دَغَمَهُم . و- الفرس وغيره ، دَغَمًا ، ودَغَمَةً : أسود أنفه . و- ضرب وجهه وجحافلته إلى السواد ، مخالفة للون سائر جسده . فهو أدغم ، وهى دَغَمَاءُ . (ج) دُغَمٌ .
 (أدغم) فلان : بادر القوم مخافة أن يسبقوه ، فأكل بغير مضغ . و- الطعام : ابتلعه . و- الحر والبرد القوم : دَغَمَهُم . و- الشىء : سوده . ويقال : أدغمه الله : سوده وجهه وأذله . و- الشىء فلانًا : سآه . و- الشىء فى الشىء : أدخله فيه . يقال : أدغم اللجام فى فم الدابة ، وأدغم الحرف فى الحرف . ويقال : أدغم الفرس اللجام .
 (أدغمه) فيه : أدغمه . يقال : أدغم الحرف فى الحرف .

(ادغام) الفرس : صار أدغم .
 (الأدغم) : الأسود الأنف . و- من يتكلم من قبل أنفه . (ج) دُغَمٌ ، ودُغَمَانٌ .
 (الدُّغَامُ) : وجع يأخذ فى الخلق .
 (الدُّغَمَانُ) : الأسود ، أو الأسود مع عظم .
 * (دُغَمَرَه) : خلطه . ويقال : دغمر عليه الخبر كغمه . وفى خلقيه دُغَمَرَةٌ : شراسة وسوء خلق .
 (الدُّغَمَرِيُّ) : السبى الخلق . وخلق دُغَمَرِيٌّ : فيه شراسة ولؤم .
 (الدُّغَمُورُ) - رحل دُغَمُور : سبى الخلق .
 (الدُّدَغَمَرُ) : الحفى . ورجل مدغمر الخلق : ليس بصافيه .
 * (الدُّدَغَمَسُ) من الأمور : المستور . وحسب مدغمس : فاسد مدخول .
 * (دَغَنَ) اليوم - دَغَنًا ، ودُغُونًا : دجن .
 (الدُّغْنَةُ) : الدُّجْنَةُ .
 (دُغَيْتَةُ) : علم للأحق .
 * (دَفَى) من البرد - دَفَاً ودَفَاً ، ودَفَاءً ، ودَفَاءَةً : سَحَنَ أو لَسَنَ ما يُدْفِئُه . فهو دَفَى ، وهى (بناء) . ودَفَاً ، وهى دَفَاى . (جمعهما : دَفَاء) . و- دَفَاً : أشرف كاهله على صدره . فهو أدفاً ، وهى دَفَاى .
 (دَفُو) من البرد - دَفَاءَةً : دَفَى . ويقال : دَفُوَ يومنا ، ودَفُوْتُ ليلتنا . فهو دَفَىءُ .
 (أدفاً) الإبل على مائة : زادت . و- فلانًا : ألبسه ما يُدْفِئُه . ويقال : أدفاه الثوب : أسخنته . و- أعطاه عطاءً كثيرًا . و- القوم : جَمَعَهُم . و- الجريح : أجهز عليه .
 (دافاً) الجريح : أدفاه .
 (دَفَاهُ) : أدفاه . و- أجزل عطاءه .
 (أدفاً) : ليس ما يُدْفِئُه . يقال : أدفاً بالثوب : تَسَحَّنَ .
 (تَدَفَا) : أدفاً .
 (استدفاً) : أدفاً .
 (الدَّفَاءُ) : ما استدفى به .

(الدَّفْءُ) : نقيض البرد . و- ما يُدْفِئُ وفى التنزيل العزيز ، فى وصف الأنعام : ﴿وَالْأَنْعَامَ خَلَقَهَا لَكُمْ فِيهَا دِفْءٌ وَمَنَافِعُ وَمِنْهَا تَأْكُلُونَ﴾ . ويقال : ما عليه دفءٌ : ثوب يُدْفِئُه . و- من الحائط : كئنه . يقال : أقد فى دِفْءِ هذا الحائط . و- يتاج الإبل وما يُنتفع به منها . و- العطية .
 (الدَّفِئَةُ) : . غرفة زجاجية تُرى فيها النباتات ، وتُدَفَأُ صناعياً . (ج) .
 (المَدْفَاءَةُ) - أرض مدفأة : ذات دِفْءٍ .
 (المِدْفَاءَةُ) : آلة الدَّفْءِ . (ج) مَدَفِئِيٌّ .
 (المُدْفِئَةُ) - إبل مُدْفِئَةٌ : كثيرة الأوبار والشحوم ، أو كثيرة يُدْفِئُ بعضها بعضًا بأنفاسها .
 * (الدَّفْتَرُ) : الكُرْاسَةُ . (ج) دَفَاتِرٌ .
 * (الدَّفْتَرْدَارُ) : الموظف المالى المكلف تنظيم الوارد والمنصرف من أموال الحكومة . (تركية) .
 * (دَفَدَفَ) : أسرع . و- الطائر : سار سيرًا ليلاً . و- الدُّفُوفُ : ضربها يسرعة .
 (الدَّفَادِفُ) - دَفَادِفُ الأرض : ما ارتفع من جوانبها . الواحدة : دَفْدَفَةٌ .
 * (دَفَرَهُ) - دَفَرًا : دفعه فى قفاه أو فى صدره . (دَفِرَ) - دَفَرًا : دَلَّ . و- اللُّحْمُ أو الطَّعَامُ : تولد الدود فيه . و- الشىء : خبث رائحته . فهو دَفِرٌ ، وهى (بناء) ، وهو أدفر ، وهى دَفَرَاءُ .
 (أدفر) : فاح ريح صئانه .
 (دَفَارٍ) - (بالبناء على الكسر) : الدنيا . و- الأمة . يقال لها إذا شُتِمَتْ : يادفاري . يامنتية . وأكثر ما ترد فى النداء . وأم دَفَارٍ : الدنيا . و- الدَّاهِيَةُ . (الدَّفَرُ) : الدَّاهِيَةُ . وأم دَفَرٍ : الدنيا .
 * (دَفَعَ) إلى فلانٍ - دَفَعًا : انتهى إليه ، ويقال : طريق يُدْفَعُ إلى مكان كذا : يفتى إليه ، و- عن الموضع : رَحَلَ عنه . و- القوم : جاعوا بمرّة . و- الشىء : نَحَاهُ وأزاله بقوّة . وفى التنزيل العزيز : ﴿وَلَوْلَا دَفَعُ اللَّهِ النَّاسَ بَعْضَهُمْ بِبَعْضٍ لَفَسَدَتِ الْأَرْضُ﴾ . ويقال : دَفَعْتُهُ عَنِّي ، ودفع عنه الأذى والشَّرَّ . و- إليه الشىء : رَدَّهُ .

ويقال : دفع القول : رَدَّهُ بالحجَّة . و - فلاناً إلى كذا : اضطرَّه .

(دافع) عنه مدافعة ، ودفاعاً : حامى عنه وانتصر له . ومنه الدِّفاع في القضاء . و - عنه الأذى : أبعدَهُ ونَحاه . و - فلاناً في حاجتِه : ماطلَّهُ فيها فلم يقضِها . و - زاحمَهُ . يقال : هو سيِّدُ قومه غير مُدافع : غير مزاحم . ويقال : دافع الرُّجُلُ أمرَ كذا : أولع به وانهمك فيه .

(دفعته) : دفعته . فهو مُدفع . ورجلٌ مُدفعٌ : مدفوع عن نفسه ، ومنحقوق . لا يُضَيَّفُ إن استضاف ، ولا يُجَدَى إن استجدى . وهو مُدفعٌ : فقير يدفعه كلُّ أحدٍ عن نفسه . وضيفٌ مُدفعٌ : يتدافعه الحي ، يُحيله كلُّ على الآخر .

(اندفع) : مطاوع دفعه . و - في الأمر : مضى . ويقال : اندفع في الحديث : أفاض . و - الفرسُ : أسرع في سيره . و - السَّيْلُ : دفع بعضه بعضاً .

(تدافع) السَّيْلُ : اندفع . و - القومُ : دفع بعضهم بعضاً . و - القومُ الشيءَ : دفعه كلُّ واحد منهم عن صاحبه .

(تدفع) السَّيْلُ : اندفع . (استدفع) الله السَّيْلُ : طلب منه أن يدفعه عنه .

(الدفع) (في المرافعات التجارية والمدنية) : أن يدعى المدعى عليه أمراً يريد به درء الحكم عليه في الدعوى . (ج) دُفوع . (ج) .

(الدَّفْعَةُ) من المطر : الدَّفْعَةُ . و - ما انصبَّ من سلاية أو إناية بمرّة . ويقال : أعطاه ألفاً دَفْعَةً : بمرّة . (ج) دُفَع .

(الدِّفاع) : الشَّديدُ الدِّفع . (الدِّفاع) : الكثير من الناس . و - السَّيْلُ العظيم .

(الدِّفاع الشرعي) : حق يخوله القانون للشخص ، فيبيح له الالتجاء إلى القدر اللازم من القوة لدرء خطر الاعتداء على نفسه أو ماله أو على

نفس الغير أو ماله .

(وزارة الدِّفاع) : وزارة تتولّى شؤون الدِّفاع عن البلاد .

(الدِّفوع) : الكثير الدِّفع . و - من التوق : التي تدفع برجلها عند الحلب .

(المدفع) : مجرى المياه . (ج) مدافع . (الجدفع) : آلة الدفع . ومنه آلة الحرب المعروفة التي تُدفع بها القذائف . (ج) مدافع .

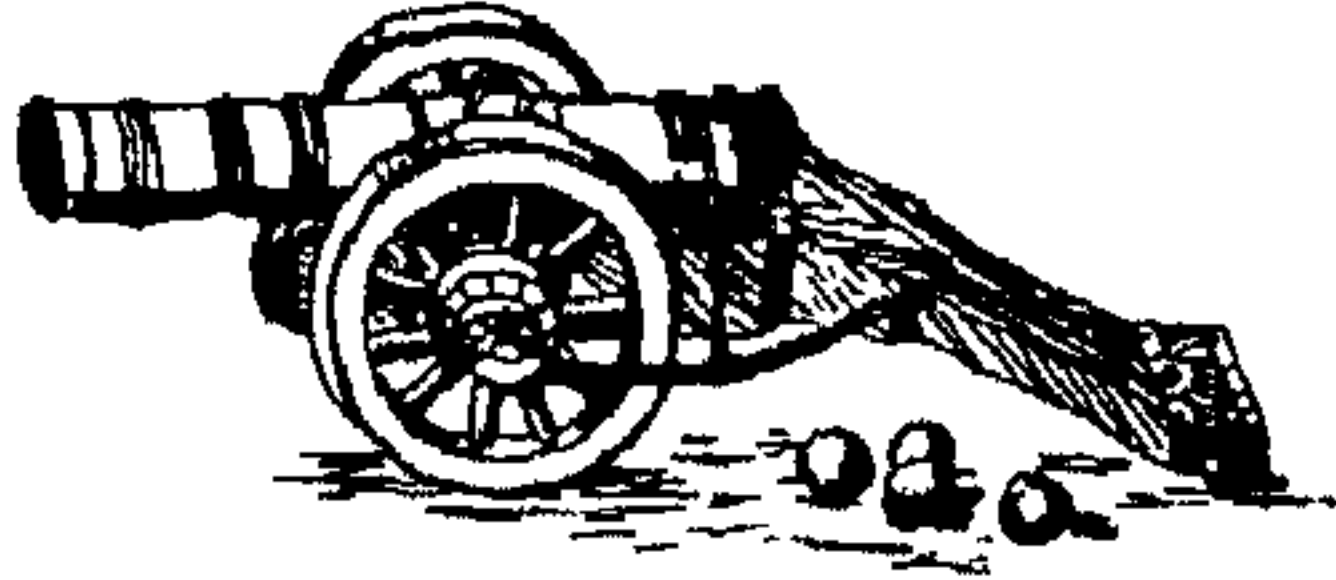

ورجلٌ يمدفع : شديد الدفع .

* (دَفَّت) الجماعةُ أو الإبلُ - دَفًا ، ودَفِيقًا : سارت سيرًا ليثًا . و - له الأمرُ : تهيأ وأمكن . و - الطائرُ - دَفًا ، ودَفِيقًا : ضرب جنبيه بجناحيه ، أو حرك جناحيه ورجلاه في الأرض . وفي الحديث : «كُلُّ ما دَفَّ ولا تأكل ما صَفَّ» . ويقال : دَفَّت العقابُ : دنت من الأرض في طيرانها . و - الشيءُ - دَفًا : تسفّه واستأصله .

(أدَف) الطائرُ : دَفَّ . و - عليه الأمورُ : تتابعت .

(دافه) مُدافعة ، ودِفافًا : أجهزَ عليه . (دفف) : أسرع . و - فلانًا : دافه . و - الدُّفوفُ : صنعها .

(تداف) القومُ : تراحموا . (استدَف) الطائرُ : دَفَّ . و - الأمرُ : استتب واستقام . ويقال : استدَفَّ له الأمرُ : تهيأ وأمكن . و - بالموسى : حَلَقَ .

(الدافئة) : الجيش يدف نحو العدو . و - الجماعة من الناس تُقبِل من بلدٍ إلى بلدٍ . (ج) دواف .

(الدَّف) : الجنب من كلِّ شيءٍ أو صَفْحَتُهُ . يقال : بات يتقلب على دَفِيهِ : جنبيه . ورماه الله بذات الدَّف : بذات الجنب . و - من الأرض

والرمل : ما ارتفع منهما . (ج) دِفَافٌ .

(الدُّف) : آلة طرب يُنقَرُ عليها . (ج) دُفوفٌ .



(الدِّفَاف) : صانع الدُّفوف . و - بائعها . (الدَّفقة) : الجنب من كلِّ شيءٍ أو صمغته : يقال : بات يتقلب على دَفْتِيهِ . ومنه : دَفْنَا المصحف . يقال : حفظ ما بين الدَّفْتَيْنِ . ودَفْنَا الطَّيْلُ : الخلدتان اللتان تكتنفانه ويصرب عليهما . و - من السفينة : السُّكَّان ، وهو آلة في مؤخرها تحركها يمينًا أو يسارًا . (مو) .

(الدُّفوف) من الطير : الذي يدنو من الأرض إذا انقضَّ . ويقال : عُقَابٌ دُفوفٌ .

* (دَفَّق) الماء ونحوه - دَفَقًا : صبَّهُ . فهو مدفوق ، ودافق : أى مدفوق على المخاز ، أو ذر دَفَقَ على النَّسب . ويقال : دَفَقَ اللهُ رُوحَهُ : أماته . و - الكورُ : صبَّ ما فيه بمرّة .

(دَفِق) - دَفَقًا : انحنى صلبه . و - البعيرُ : مال يرفقه عن جانبه . و - الفمُ : انصبَّت أسنانه إلى قدام . و - الهلالُ : ظهر أعرج . و - الهرُّ أو الوادى : امتلأ حتى يفيض الماء من جوانبه . فهو أدَفِقُ ، وهي دَفَقَاءُ . (ج) دُفُق .

(أدَفِق) الكورُ : دَفَقَهُ . (دَفَّق) الماء ونحوه : دَفَقَهُ . يقال : دَفَقَتْ كفاه الندى : صبَّته .

(الندفق) الماء ونحوه : مطاوع دَفَقَهُ . (تدَفَّق) الماء ونحوه : مطاوع دَفَقَهُ . و - الأثْنُ : أسرع . وفلان يتدَفَّق في الباطل : يسارع إليه . وتدَفَّقَ جُلُمُ فلان : ذهب .

(استدَفَّق) الكورُ : انصبَّ بمرّة . (الأدَفَّق) - سير أدَفَّق : سريع . (الدَّفَقَةُ) يقال : جاعوا دَفَقَةً واحدةً : دَفَعَةً واحدةً .

(الدُّفوق) : السريعة من الإبل وغيرها . * (الدُّفل) : ما غلظ من القَطِران والرَّفت .

و - الدَّقْلَى .

(الدَّقْلَى) : نبت مرّ، زهره كالورد الأحمر، وحمله كالخروب، من الفصيلة الدَّقْلِيَّة، ويتخذ للزينة .



* (دَقَّتْ) الإبل - دَقْنَا : سارت على وجهها .
و - الناقة : كانت دَقُونًا . و - الشيء : ستره وواراه . فهو مَدْفُونٌ ، ودَقِينٌ . يقال : دَقَنَ الميتُ . ويقال للخامل : دَقَّتْ نفسك في حياتك . و - الحديث : كتمه وستره .

(أدَقَنَ) العبدُ : هَرَبَ خوفًا من مولاه ، أو من كَدِّ العمل ، ولم يخرج من البلد . و - الشيء : دَقَّنَهُ .

(أدَقَنَ) : مطاوع دفه .

(تَدَقَّنَ) القومُ : تكاثموا .

(تَدَقَّنَ) : أَدَقَّنَ .

(دَقِنَ) الأمرُ : داخِلُهُ .

(الدَّقْنُ) : الرجل الخامل (ج) أدقان .

(الدَّقْنُ) : المدفون . ويقال في الشعر

الغامض : ألياته دَقْنٌ : غامضة مُعَمَّاة . و - الرُّكِيَّةُ أو الحوض أو المهل يدقن . (ج) أدقان ، ودقان ، ودقن .

(الدَّقُونُ) من الناس والإبل : الذاهب على

وجهه في غير حاجة . و - العبد الهارب من مولاه خوفًا منه أو من كَدِّ العمل ولم يخرج من البلد . و - الناقة عادت أن تكون في وسط الإبل إذا وَرَدَتْ . وَحَسَبَ دَقُونٌ : غير مشهور

(الدَّقِينُ) : المدفون . (ج) دَقْنَاء ، ودَقْنٌ .

ويقال : في فلان داءٌ دَقِينٌ : لا يعلم به حتى يظهر

شُرّه . وهو دفين المروءة ليس له مروءة . وامرأة دفينٌ : مستورة . (ج) دَقْنَى .

(الدَّقِينَةُ) : ما يُدْفَنُ . و - الكثر . (ج) دَقَائِنُ .

(المَدْفِينُ) : موضع الدفن وما يحيط به من

بناي . (ج) مدافن .

* (دفا) الجريخ - دَقْوًا : أجهز عليه .

(دَقِي) - دَقَا : انحنى لإخديداب في صلبه .

فهو أدقَى ، وهي دَقْوَاءُ . و - الوغِلُ وكلُّ ذي

قرن : مأل قرناه إلى تخلف . و - العُقَابُ : اعوج

منقارها . و - الطائرُ : طال جناحه . و -

الشجرةُ : عَظُمَتْ أغصانها ومالت . فهي

دَقْوَاءُ . وفي الحديث : «أنه أبصر شجرة دَقْوَاءُ

تسمى ذات أنواط» .

(أدقَى) الطيبيُّ : طال قرناه حتى انصبَّ على

أذنيه من خلفه . و - الجريخ : دفاه .

(داقَى) الحريخ : دفاه .

(تدافَى) البعيرُ : سار سيرًا متجافيًا فيه تمايل .

(الدَّقْوَاءُ) : النجبية الطويلة العنق .

* (دَقْدَقَ) القومُ : أحلبوا . و - الدوابُّ :

سُمِعَتْ أصواتُ حوافرها . و - الشيءُ : بالغ في

دَقَّهُ .

* (دَقِرَ) المكانُ - دَقَرًا : صار ذا رياض . و -

النباتُ : كثُر وترعرع . و - فلانٌ من الطعام : امتلأ .

(الدَّقْرُ - والدَّقْرَى) : الروضة الحسناء ،

العميمة النبات .

(الدَّقْرَارَةُ) : عادة السوء . و - النيمة .

ورجلٌ دَقْرَارَةٌ : تمام . و - الخصومة . و -

الكلام القبيح . يقال : جاء بالدقارير . و -

الدَّاهية . و - الرجل القصير . (ج) دَقَارِيرُ .

(الدَّقْرَانُ) : حُشْبٌ يُعْرَشُ بها الكرم .

الواحدة : دُقْرَانَةٌ .

* (دَقَسَ) الوتدُ في الأرض - دَقَسًا ، ودَقُوسًا :

مضى . ويقال : دَقَسَ فلانٌ في البلاد : أوغَلَ فيها . و -

تخلف العدو : تَبِعَهُ وحَمَلَ عليه . و - الجرادُ

النباتُ : أوغَلَ فيه وأتى عليه .

* (دَقِعَ) - دَقَعًا : استكان وخضع . وفي

حديث الرسول ﷺ للنساء : «إنكن إذا جُعْتُنَّ

دَقِعْتُنَّ» . و - رضى باللون من المعيشة . و -

ساءَ احتماله للفقر . و - أسَفَ في طلب الكسب .

و - الفصيلُ : بشيم من اللبن . فهو أدَقَعُ ، وهي

دَقَعَاءُ . (ج) دَقْعٌ .

(أدَقَعُ) : لصِقَ بالدقعاء . و - ذَلَّ . و -

أسَفَ في طلب الكسب . و - له ، وإليه في

الشم : بالغ ولم يتكرم عن قبيح القول . و -

الرجلُ : أذَلَّهُ .

(الأدَقَعُ) : الترابُ . ويقال : جوعٌ أدَقَعُ :

شديد .

(الدَّقَعُ) : المُسَيِّفُ إلى الأمور الدنيئة .

(الدَّقَاعُ) : التراب .

(الدَّقَعَاءُ) : الترابُ . و - الأرض لانبات

فيها .

(الدَّقَعِي) يقال : رأيتُ القوم صتَعِي

دَقَعِي : لاصقين بالأرض .

(الدَّقِيقَةُ) : الفقر . و - الذل والداهية .

يقال : رمأه الله بالدوقعة .

(الدَّقِيقُ) : الجوع الشديد .

(المُدَقِّعُ) - فَقَرٌ مُدَقِّعٌ : شديدٌ مُدِيلٌ . و - من

الإبل : التي تأكل النبات حتى تسوى بقيته

بالأرض . (ج) مَدَقِيعٌ .

* (دَقَّ) الشيءُ - دَقَّةً : صَغُرَ . و - صار

خسيسًا حقيرًا . و - غَمَضَ ونَحَفَى معناه ، فلا

يفهمه إلا الأذكىاء ، فهو دقيق . و - القلبُ :

نبض . و - الساعةُ : أحدثت حركة آلاتها

صوتها . و - عَيَّنَت الزمنَ بدقاتها المرتفعة .

و - الشيءُ - دَقًا : كسره ، أو ضربه بشيء

فَهَشَمَهُ . و - أظهره . ويقال : «دَقُوا بينهم

عِطْرٌ مَنْشِيمٌ» : أظهروا العيوب والقورات . و -

البابَ والطبلَ ونحوهما : قَرَعَهُ . (مو) .

(أدَقَى) : تَبِعَ الدَّقِيقَ من الأمور ، أى

خسيسها . و - الشيءُ : صَبِرَهُ دَقِيقًا .

وَدَقْوَانٌ . وهي دَقْوَى . (ج) دَقَاها .
 * (الدكتاتورية) : حُكْمُ الفرد أو الجماعة دون
 الالتزام بمواقفة المحكومين . (ج) .
 * (دَكَدَكَ) الحُفْرَةُ : مَلَأها ترابًا .
 (تدكَدَكَتِ) الجبالُ : تَهَدَّمت .
 (الدَكَدَاك ، والدِكَدَاك) : أرضٌ فيها غِلْظٌ .
 و- رَمَلٌ ذو ترابٍ متلبِّدٍ . (ج) دَكَدَاك .

(ادَكَر) : (انظر : ادَكَر) .
 * (دَكَسَ) الترابُ - دَكَسًا : حشاه . و-
 الوعاءُ : حشاه وكبسه .
 (دَكَسَ) - دَكَسًا : تراكب بعضه على
 بعض .

(تدَاكَسَ) : كَثُرَ . و- فلانٌ : شكَّسَ وساءَ
 تحلقه .

(الدَاكَسُ) من الطَّيِّاء : القعيد .
 (الدُّكَّاسُ) : النَّعَّاسُ . ودكَّاسُ الشحمِ
 والتمر : ما تراكب بعضه على بعض .
 (الدُّكَيْسَةُ) : الجماعةُ من الناس .
 (الدُّوَكَّسُ) : الكثيرُ . يقال : نَعَمَ دَوَكَّسٌ ،
 ومالٌ دَوَكَّسٌ . ولُنعمةٌ دَوَكَّسٌ : ملتفتةٌ .
 * (دُكَيْج) الحيوانُ : أصابه الدُّكَاغُ .

(الدُّكَاغُ) : سُعالٌ يصيب الخيلَ والإبلَ .
 * (دَكُّهُ) - دَكَّا : دَقُّهُ . و- دفعه . و- البناءُ
 ونحوه : هدمه حتى سَوَّاه بالأرض . و-
 الأرضُ : سَوَّى صَعُودها وهبوطها . وفي التنزيل
 العزيز : ﴿ كَلَّا إِذَا دُكَّتِ الْأَرْضُ دَكًّا دَكًّا ﴾ .
 ويقال : دَكُّهُ المرضُ . ودكُّهُ الحمى : أضعفته .
 ودكُّ الدابةِ : جَهَدَها في السير . و- البهرُ : دفنها
 وطَمَّها . و- الترابُ : كبسه وسَوَّاه . و-
 الترابُ على الميت : هالهُ .

(دَكُّ) البعيرُ - دَكَّا : ذهب سنانه . و-
 الفرسُ : قَصَرَ وعَظَمَ ظهره . فهو أدَكُّ وهي
 بَدَكَّاؤُ . (ج) دَكُّ .

(تدَاك) عليه القومُ : ازدحموا ، ويقال :
 تدَاكَّت عليهم الخيلُ .

* (دَقَل) جَسْمُهُ - دَقَلًا : ضَعُف . و-
 فلاتًا : منَعُهُ وحرَّمهُ .

(أدَقَلت) الشاةُ : ضَبَّوتْ . و- النخلُ : أثمر
 دَقَلًا . و- فلانٌ : جاءَ بولدٍ دَقَلٍ : [صغير] .
 (دَوَقَل) فلانٌ : اختَصَّ بشيءٍ من مأكولٍ أو
 غيره . و- الشيءُ : أخذه وأكله . ويقال : دَوَقَلهُ :
 اختص به نفسه .

(الدَّقَل) : أَرادُ التمر . و- خشبةٌ طويلةٌ تُشد
 في وسط السفينة يُمدُّ عليها الشراعُ . وتسميه
 البحرية : الصَّارِي . (ج) أدقال .
 (الدَّقَلَةُ) - شاةٌ دَقَلَةٌ : ضابوئةٌ قميبة . (ج)
 دِقَال .

(الدَّقِيلَةُ) : الدَّقِيلَةُ من الشاءِ . (ج) دِقَالٌ ،
 ودَقَائِلُ .

(الدَّقُولُ) : خشبةٌ طويلةٌ تشد في وسط
 السفينة يُمدُّ عليها الشراعُ . (ج) دواقل .

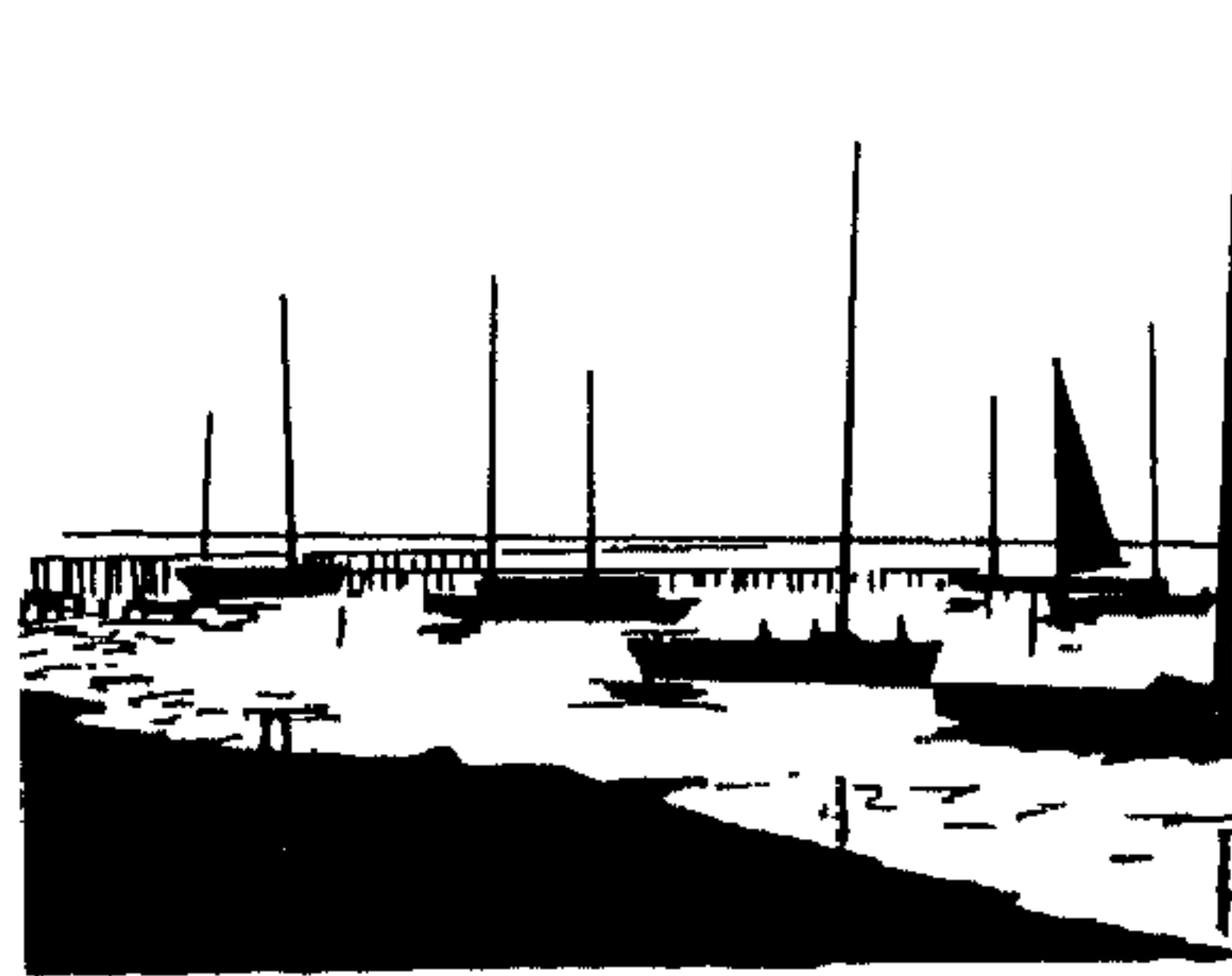

* (دَقَمَهُ) - دَقَمًا : دفعه مفاجأة . و- دفعه في
 صدره . و- كسر أسنانه .

(دَقَمَ) - دَقَمًا : ذهب مُقدِّمُ أسنانه . فهو
 أدَقَمُ .

(أدَقَمَ) فاه : كسر مُقدِّمُ أسنانه .
 (الدَّقَمُ) : الغمُّ الشديد من الدَّين وغيره .
 (الدَّقَمَةُ) : مُقدِّمُ الفم .

* (دَقَنَ) في لَحْيِهِ - دَقَنًا : لَكَزَهُ لَكَزَةً بجُنْحِ
 كَفِّهِ . و- منعه وحرَّمهُ .

(الدَّقِنَانُ) : أثنافِي القدر (مع) .

* (دَقِي) الفصِيلُ - دَقِي : أَكَل من شرب اللبنِ
 ففسد بطنه فسلح كثيرًا . فهو دَقِي ، ودَقِيٌّ ،

(دَاقَةُ) في الحساب : حاسبه بالدَّقَّةِ .

(دَقَّقَ) في الشيءِ : استعمل الدَّقَّةَ . و-

الشيءُ : أُنعمَ دَقَّةً . و- صيَّرَهُ دَقِيْقًا .

(تدَاقَا) : تعارَضا في الدَّقَّةِ .

(استَدَقَّقَ) الشيءُ : صارَ دَقِيْقًا . و-

الشيءُ : استصغره .

(الدَّقَاقُ - والدَّقَاقَةُ) : فُتات كلِّ شيءٍ .

(الدَّقُّ) : الدَّقِيْق [ضد الغليظ] . و- ما قَلَّ

أو صغُرَ من الأشياءِ . يقال : أخذت دِقَّةً وجِلَّةً .

و- القليلُ . ويقال : الإبلُ ترعى دِقَّ الشجرِ :

ما دَقَّ منه ونَحَسَ . ووحى الدَّقُّ : سُئِنَ معاودة

يوميًا تصحب غالبًا السِّلَّ الحارَّ . (ج) .

(الدَّقَّةُ) : الدَّقَاقَةُ . و- التوابلُ وما خلط بها

من الأَبزارِ . و- الملحُ وما خلط به من الأَبزارِ .

و- الملحُ المدقوقُ وحده .

(الدَّقَاقُ) : مَنْ يدق الأَبازيرَ .

(الدَّقَاقَةُ) : مؤنَّثُ الدَّقَاقِ . و- ما يُدَقُّ به

الأرزُ ونحوه .

(الدَّقَقَةُ) : من يظهرون عيوب الناس .

(الدَّقُوقُ) : دواءٌ يُدَقُّ للعين فيُدْرَ فيها .

(الدَّقُوقَةُ) : الدوابُّ تدوس الزرعَ المحصود .

(الدَّقِيْقُ) : خلافُ الغليظِ . و- الطحينُ .

و- الرجلُ القليلُ الخيرِ . و- الأمرُ الحقيقُ

الصغيرِ . و- الأمرُ الغامضُ . (ج) أدقَّةٌ ،

وأدقَّاءُ ، ودِقَاقُ ، ودَقَائِقُ .

(الدَّقِيْقَةُ) : وَخْدَةٌ زمنيَّةٌ تعادل جزءًا من

ستين جزءًا من الساعة . و- وَخْدَةٌ لِقِياسِ

خطوط الطول أو العرض ، تساوي جزءًا من ستين

جزءًا من الدرجة . (ج) دَقَائِقُ . (محدثة) .

(الدَّقِيْقِيُّ) : بائِعُ الدقيقِ .

(الدَّقِيْقِيُّ) : قدرٌ صغيرة من نحاسٍ . (مو) .

(المِدَقُّ - والمِدَقُّ) : ما يُدَقُّ به .

(المِدَقَّةُ) : ما يُدَقُّ به .

(المستَدَقُّ) من كلِّ شيءٍ : ما دَقَّ منه

واستترَقَ . و- من الساعدِ : مُقدِّمه مما يلي الرُّسْعَ .

(الدُّكُّ) : مطاوع دك . و - الرمل : تلبّد .
و - السنّام : افترش على الظهر .
(الدُّكَّاءُ) : الأرضُ المُسَوّاةُ . وفي التنزيل العزيز : ﴿فَإِذَا جَاءَ وَعْدُ رَبِّي جَعَلَهُ دُكَّاءً﴾ .
و - الرايةُ من العُطَيْنِ ليست بالغليلة .
(الدُّكُّ) : ما استوى من الرمل والأرض .
يقال : مكانٌ دُكٌّ : مُستَوٍ . (ج) دُكُوكٌ ، ودِكاكٌ .
(الدُّكُّ) : الشديّد الضخّم . (ج) دِكَّكَةٌ .
(الدُّكَّانُ) : (انظر : دُكَّنَ) .
(الدُّكَّةُ) : ما استوى من الرمل . و - بناءً يسطح أعلاه للجلوس عليه . و - مقعدٌ مستطيلٌ من خشبٍ غالباً يُجلَسُ عليه . (معدنة) . (ج) دِكَّاكٌ .
(المِدْكُ) : القويّ الشديّد الوطء للأرض ، يقال : رَجُلٌ مِدْكٌ . وأُمَّةٌ مِدْكَةٌ : قويةٌ على العمل .
والمِدْكُ والمِدْكَةُ : ما تُدكُّ به الأرضُ لتسويتها .
* (دُكَّلَ) العُطَيْنُ - دُكَّلًا : جمعه بيده لِيُطَيِّنَ به . و - الشيءُ : داسه . فهو مدكول ، ودكيل .
(دُكِّلَ) الدابةُ : مرَّغها في التراب .
(تُدَكَّلُ) : اغترَّ وترفع في نفسه . ويقال : تُدَكَّلُ علينا فلانٌ : تدلُّ وتعزِّز . و - عنه : تباطأ .
(الدُّكَّةُ) : القومُ الذين لا يُجيبون السُلطانَ من عزِّهم . و - العُطَيْنُ الرقيق . ويقال : دُكَّةٌ من كذا : بقيةٌ أو قطعةٌ منه .
* (دُكَّمَهُ) - دُكَّمًا : دُقُّ بعضُهُ على بعض .
و - جَمَعَ بعضُهُ إلى بعض . و - أَلْفَ فلانٍ : كَسَرَهُ . و - فلانًا : زاحمه . و - فلانًا في صدره : دَفَعَهُ .
(دُكَّم) فلانًا برأسه : نَطَحَهُ في وسط حنجرتِهِ .
(تُدَاكَمَ) القومُ : تدافعوا .
* (دُكَّنَ) المتاعُ - دُكَّنًا : وضع بعضُهُ على بعض في نظام .

(دُكِّنَ) - دُكَّنًا ، ودُكَّنَةً : مال إلى السواد .
و - الثوبُ : اتَّسَخَ . و - اغتَبَّرَ لونه . فهو أدكن ، وهي دُكْناءُ . ويقال : ثريدةٌ دُكْناءُ : كثيرةٌ التوابل . (ج) دُكْنٌ .
(أُدْكِنَ) : دُكِّنَ .
(دُكَّنَ) المتاعُ : دُكَّنَهُ . و - الدُّكَّانُ : عمله . و - الشيءُ : جعله أدكن .
(الدُّكَّانُ) : المَتَجَرُّ . (مع) . (ج) دكاكين . و - المِصْطَبَةُ .
* (الدُّالِبُ) : الجمرةُ لا تَطْفَأُ .
(الدُّلْبُ) : جنسُ شجرٍ للتزيين ، من الفصيلة الدُّلبيَّة ، وهو من الزهريات ، يحب الماء .



و - جنسٌ من السودان .

(الدُّولابُ) : (انظر : دولاب) .

(المُدَلَّبَةُ) : الأرضُ الكثيرةُ الدُّلْبِ .

* (الدُّلَّانُ) : مساحةٌ من الأرضِ مروحيةُ الشكل تكوَّنت من رُسابات فيضِيَّة ، يلقبها النهرُ عند مصبِّه ، ويتشعَّب فيها إلى فرعين أو أكثر . (ج) .

* (دَلَّتْ) - دَلِيًّا : أسرعَ خطوهُ في تقارب .
(أدَلَّتْ) الشيءَ . غَطَّاهُ . و - القَطِيفَةُ : غَطَّى بها رأسَه وجَسَدَه .

(الدُّلَّتْ) : أسرع . و - اندفع لا يَلْوِي على شيءٍ : و - تقدَّم بلا فكرة ولا روية . ويقال : اندلث علينا بشتم : اندفع .

(تُدَلَّتْ) : تَقَحَّم . ويقال : تدلَّت فيه ، وعليه .

(الدُّلَّاتُ) : السريُّ والسريعةُ من الإبل وغيرها ، والجمع كالواحد ، ويجمع أيضًا على دُلَّتْ .

(المُدَالِثُ) : مواضعُ القتال من تُغَوِّرٍ ونحوها .

ومدالِثُ الوادي : مدافعُ سَيْلِهِ ، الواحد : مدلِثٌ .
* (دَلَجَ) الساقُ - دُلُوجًا : أخذ الدُّلُو من البحر فجاء بها إلى الحوض فأفرغها فيه . و - نقل اللبن إذا حِيلَت الإبل إلى الجفان . فهو دالِج . (ج) دُلُجٌ . و - بحمله دُلُجًا ، ودُلُوجًا : نهض به مُثَقَلًا . فهو دُلُوجٌ .

(أُدَلَجَ) القومُ : ساروا من أول الليل .

(أُدَلَجَ) القومُ : ساروا في آخر الليل . و - ساروا الليلَ كله .

(الدُّلَجَانُ) : الجرادُ الكثيرُ .

(الدُّلَحَةُ) : السيرُ من أول الليل . و - سيرُ الليلِ كله . وفي الحديث : «عليكم بالدُّلجة فإن الأرضَ تُطَوَّرى بالليل» .

(الدُّوَلَجُ) : بيتٌ في الأرض لا منفذ له . و -

البيتُ الصغيرُ في داخل البيت الكبير . و - كيناسُ الوحش يتخذُه في أصول الشجر . (ج) دوالِجٌ .

(المُدَلِّجُ) : ما بين الحوض والبئر .

(المُدَلِّجُ) : القنْفُذ . ويقال له : أبو مُدَلِّج .

(المُدَلِّجَةُ) : المدلِّجُ . و - كيناسُ الوحش .

و - العُلبَةُ الكبيرة يُنْقَلُ فيها اللبنُ .

* (دَلَجَ) - دَلَجًا ، ودَلَجَاتًا : مشى بحمله غير منبسط الخَطو لثقله . ودَلَجَتِ السحابةُ : أبطأت في سيرها من كثرة الماءِ . فهي دالِجٌ . (ج) دُلُجٌ ، ودَوَالِجٌ . وهي دَلُوحٌ . (ج) دُلُحٌ .

(تُدَالَجَ) الرجلان الشيءَ بينهما : حملاه بينهما على عود وأخذًا بطرفي العود . وفي الحديث : «أن سَلَمَانَ وأبا الدرداء اشتريا لحمًا فتدالجاه بينهما على عود» .

* (دَلِجَ) - دَلَجًا : سمن . فهو دليجٌ ، ودَلُوجٌ . و - الإِناءُ : امتلأ حتى يفيض .

(الدُّالِجُ) : المُخَصَّب من الرجال .

(الدُّالِجُ) من النساءِ : العظيمةُ العَجْز . (ج) دِالِجٌ .

(الدُّلَحَةُ) من النساءِ : الدُّالِجُ .

(الدُّلُوجُ) : النخلةُ الكثيرةُ الحمل .

* (دَلَّلَ) أَعْضَاءَهُ : حَرَّكَهَا فِي الْمَشْيِ .
 (تَدَلَّلَ) الشَّيْءُ : تَهَدَّلَ . - وَ تَحْرُكُ .
 - فِي مَشْيِهِ : اضْطَرَبَ .
 (الدُّلْدُلُ) : حَيَوَانٌ شَائِكٌ قَارِضٌ ، مِنْ
 آكَلَاتِ الْحَشْرَاتِ ، وَهُوَ نَوْعٌ مِنَ الْقَنَائِذِ .

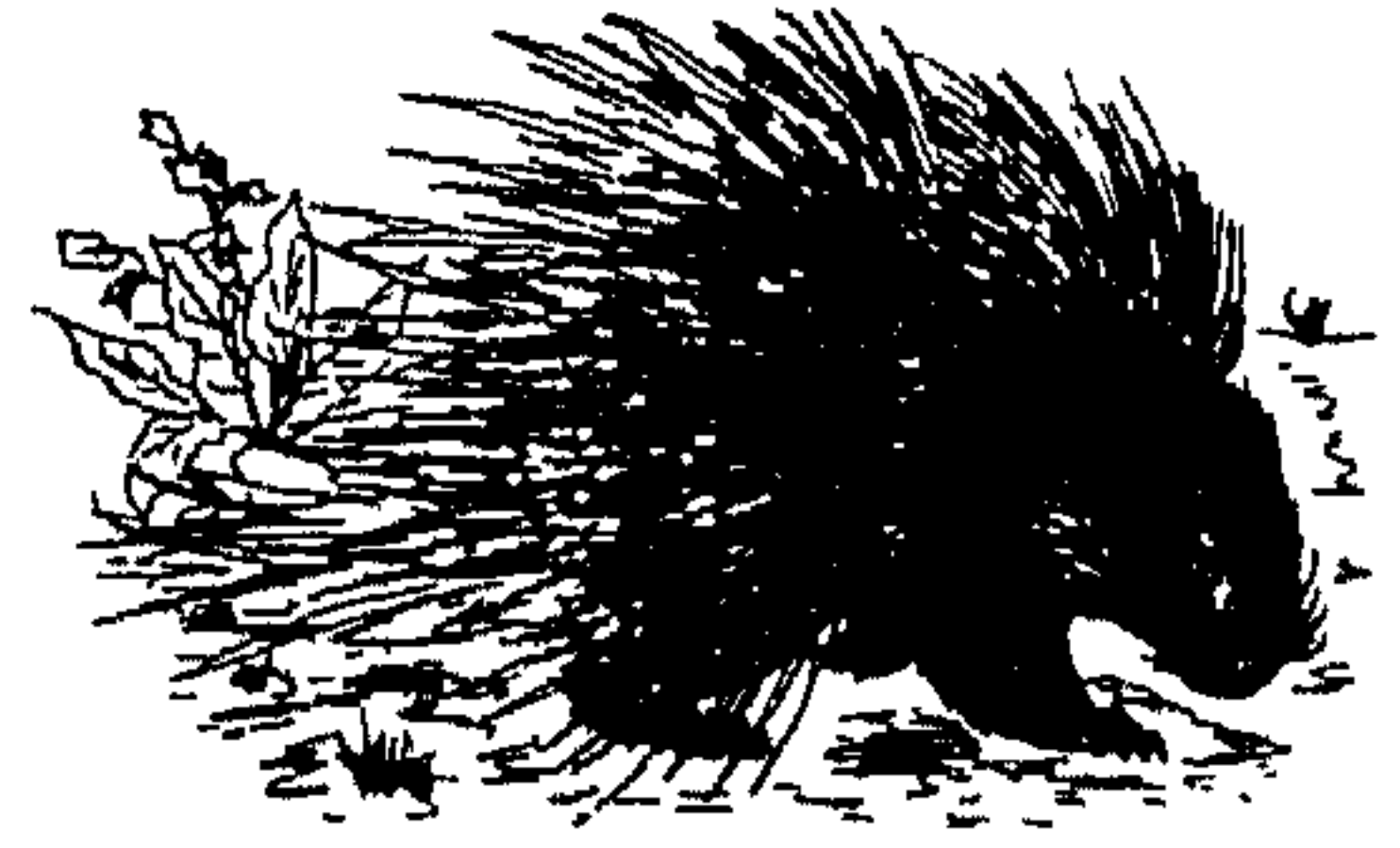

* (أَدْلَسَ) الْقَوْمُ : وَقَعُوا فِي الْأَدْلَاسِ . - وَ
 الْأَرْضُ : اخْضَرَّتْ بِالْأَدْلَاسِ .
 (دَالَسَهُ) مُدَالَسَةً ، وَدَلَّاسًا : خَادَعَهُ وَظَلَمَهُ .
 يُقَالُ : هُوَ لَا يَدَالِسُ وَلَا يُوَالِسُ : لَا يَظْلِمُ وَلَا يَتَّقُونَ .
 (دَلَّسَ) الْبَائِعُ : كَتَمَ عَيْبَ السَّلْعَةِ عَنْ
 الْمُشْتَرِي . يُقَالُ : دَلَّسَ فَلَانٌ لِفَلَانٍ فِي الْبَيْعِ وَفِي
 كُلِّ شَيْءٍ ، وَدَلَّسَ عَلَيْهِ كَذَا . - وَ الْمُحَدِّثُ فِي
 الْإِسْنَادِ : رَوَى عَمَّنْ عَاصِرِهِ مَا لَمْ يَسْمَعْ مِنْهُ مَوْهَمًا
 سَمَاعَهُ ، أَوْ سَمَى شَيْخَهُ بِمَا لَا يُعْرَفُ بِهِ . - وَ
 الْإِبِلُ : اتَّبَعَتِ الْأَدْلَاسَ .
 (الدَّلَسَ) : تَخْفَى .
 (تَدَلَّسَ) الرَّجُلُ : تَكْتُمُ . - وَ الشَّيْءُ :
 تَخْفَى . - وَ الدَّابَّةُ : لِحِجَّتِ الشَّيْءَ الْقَلِيلَ فِي
 التَّرْتَعِ . - وَ فَلَانٌ الطَّعَامُ : أَخَذَهُ قَلِيلًا قَلِيلًا .
 (الدُّلْسُ) : الْخَدِيعَةُ . يُقَالُ : مَا لِي فِيهِ وَدَلْسٌ
 وَلَا دَلْسٌ : مَا لِي فِيهِ خِيَانَةٌ وَلَا خَدِيعَةٌ .
 (الدَّلَسُ) : أَرْضٌ أُبْتُتْ بَعْدَ مَا أُكَلَّتْ . - وَ
 الثَّبْتُ يورِقُ آخِرَ الصَّيْفِ . - وَ بَقَايَا الْعَشْبِ . - وَ
 اخْتِلَاطُ الظَّلَامِ . - وَ الظَّلْمَةُ . (ج) أَدْلَاسٌ .
 (الدُّلْسَةُ) : الظَّلْمَةُ .
 * (دَلَّصَتِ) الدَّرْعُ - دَلَّاصَةٌ : لَانَتْ . - وَ
 الشَّيْءُ : ذَهَبَ فَصَارَ لَهُ بَرِيقٌ . - وَ الْمَرْأَةُ جَبِينُهَا :
 أَرَاكَ شَعْرَهُ .
 (دَلَّصَ) - دَلَّاصًا : زَلِقَ . - وَ الشَّيْءُ : بَرَّقَ
 وَلَمَعَ . فَهُوَ أَدْلَصٌ ، وَهُوَ دَلَّصَاءٌ . (ج) دَلَّصٌ .

- وَ النَّاقَةُ : سَقَطَتْ أَسْنَانُهَا هَرَمًا وَكِبْرًا . - وَ
 تَسَاقَطَ وَبَرَّهَا مِنْ سِمْنِهَا . فَهِيَ دَلَّصَةٌ ، وَدَلَّصَاءٌ .
 (أَدْلَصَتِ) الْحَامِلُ الْجَنِينِ : أَلْقَتْهُ .
 (دَلَّصَ) : الشَّيْءُ : مَلَّسَهُ . يُقَالُ : دَلَّصَ
 السَّيْلُ الْحَجَرَ . - وَ الدَّرْعُ : لَيْبُهَا . - وَ الْمَرْأَةُ
 جَبِينُهَا : دَلَّصَتْهُ .
 (اندلَّصَ) الشَّيْءُ مِنْ يَدِهِ : انْمَلَّصَ وَسَقَطَ .
 - وَ الشَّيْءُ عَنِ الشَّيْءِ : انْفَصَلَ .
 (الدَّلَّاصُ) : اللَّيْنُ الْبِرَّاقُ الْأَمْلَسُ . وَدِرْعٌ
 دِلَّاصٌ : لَيْتَةٌ . (ج) دِلَّاصٌ ، وَدَلَّصٌ .
 (الدَّلَّيْصُ) : اللَّيْنُ الْبِرَّاقُ الْأَمْلَسُ . - وَ
 الْأَرْضُ الْمَسْتَوِيَّةُ . (ج) دِلَّاصٌ .
 (الدَّلَّيْصَةُ) : الْأَرْضُ الْمَسْتَوِيَّةُ . وَنَاقَةٌ
 دَلَّيْصَةٌ : سَقَطَ وَبَرَّهَا . (ج) دِلَّاصٌ .
 (الدَّلَّيْصُ) : اللَّيْنُ الْبِرَّاقُ الْأَمْلَسُ . يُقَالُ :
 نَاقَةٌ وَأَرْضٌ دَلَّيْصَةٌ .
 (الدَّلَّيْصُ) : اللَّيْنُ الْبِرَّاقُ الْأَمْلَسُ . - وَ
 الْبَرِيقُ . - وَ مَاءُ الذَّهَبِ . (ج) دَلَّيْصٌ .
 * (دَلَّظَ) فِي سِتْرِهِ - دَلَّظًا : مَرَّ مَسْرَعًا . - وَ
 الْهَضْبَةُ بِالمَاءِ : تَدْفِقُ مِنْهَا . - وَ فَلَانًا : دَفَعَهُ فِي
 صَدْرِهِ . - وَ ضَرَبَهُ . فَهُوَ دَالَّظٌ ، وَالمَفْعُولُ :
 مَدْلُوظٌ ، وَدَلَّيْظٌ .
 (دَالَّظَهُ) مَدَّالِظَةً ، وَدِلَّظًا : دَافَعَهُ .
 (اندلَّظَ) المَاءُ : انْدَفَعَ .
 (الدَّلَّظِيُّ) : مَنْ تَجَيَّدَ عَنْهُ وَلَا تَقَفَ لَهُ فِي
 الْحَرْبِ .
 (الدَّلَّظُ) : الشَّدِيدُ الدَّفْعِ .
 (الدَّلَّيْظُ) : مَنْ يُدْفَعُ عَنْ أَبْوَابِ الْحُكَامِ .
 * (دَلَّعَ) اللِّسَانُ - دَلَّوْعًا : خَرَجَ مِنَ الْفَمِ
 وَاسْتَرَخَى ، وَسَقَطَ عَلَى الْعَنْفَقَةِ مِنْ ظَمًا أَوْ تَعَبٍ .
 - وَ لِسَانُهُ دَلَّعًا : أَخْرَجَهُ .
 (أَدَّلَعَ) لِسَانَهُ : أَخْرَجَهُ . وَيُقَالُ : أَدْلَعَهُ
 الْعَطَشُ وَنَحْوَهُ .
 (أَدَّلَعَ) اللِّسَانُ : خَرَجَ وَاسْتَرَخَى مِنْ كَثْرَةِ
 كَرْبٍ أَوْ عَطَشٍ .

(الدَّلَّعَ) اللِّسَانُ : أَدَّلَعَ . وَيُقَالُ : اندلَعَ السَّيْفُ
 مِنْ غِمْدِهِ : انْسَلَّ . وَاندلَعَ بَطْنُ فَلَانٍ : خَرَجَ أَمَامَهُ .
 وَاندلَعَ بَطْنُ الْمَرْأَةِ : عَظُمَ وَاسْتَرَخَى . وَيُقَالُ :
 اندلعت نَارُ الْحَرْبِ : شَبَّتْ فَجَاءَةً وَاشْتَدَّ وَطِيسُهَا .
 (الأَدَّلَعُ) : الْفَرَسُ الَّذِي يَدْلَعُ لِسَانَهُ فِي الْعَلْوِ .
 (الدَّلَّيْعُ) : الْأَحْمَقُ . يُقَالُ : أَحْمَقُ دَالِعٌ : غَايَةٌ
 فِي الْحَقِّ .
 (الدَّلْوَعُ) - نَاقَةٌ دَلْوَعٌ : تَتَقَدَّمُ الْإِبِلَ . - وَ
 الطَّرِيقُ .
 (الدَّلَّيْعُ) : الطَّرِيقُ الْوَاسِعُ . وَيُقَالُ : طَرِيقٌ
 دَلَّيْعٌ : سَهْلٌ فِي مَكَانٍ حَزَنٍ لِاصْصَعُودَةٍ فِيهِ
 وَلَا هَبُوطٍ . (ج) دَلَّيْعٌ .
 (الدَّلْوَعُ) : الدَّلَّيْعُ ، وَهُوَ الطَّرِيقُ الْوَاسِعُ .
 وَيُقَالُ : طَرِيقٌ دَلْوَعٌ : سَهْلٌ فِي مَكَانٍ حَزَنٍ
 لِاصْصَعُودَةٍ فِيهِ وَلَا هَبُوطٍ . (ج) دَوَالِيعٌ .
 * (دَلَّفَ) - دَلَّفًا ، وَدَلُّوفًا ، وَدَلَّفَانًا : مَشَى
 رُؤْيَدًا وَقَارِبَ الْخَطْوِ . يُقَالُ : دَلَّفَ الشَّيْخُ ،
 وَدَلَّفَ الْحَامِلُ بِجَمَلِهِ . - وَ إِلَيْهِ : أُقْبِلَ عَلَيْهِ .
 (أَدَلَّفَ) لَهُ الْقَوْلَ : أَغْلَظَ لَهُ . - وَ الْكَبِيرُ
 فَلَانًا : جَعَلَهُ يَدْلِفُ .
 (الدَّلَّفَ) إِلَيْهِ : تَمَشَّى وَدَنَا .
 (تَدَلَّفَ) إِلَيْهِ : اندلَفَ .
 (الدَّلَّافُ) : الْكَبِيرُ الَّذِي أَخْضَعَتَهُ السَّنُ .
 - وَ الَّذِي يَمْشِي بِالْحِمْلِ الثَّقِيلِ وَيُقَارِبُ الْخَطْوَ .
 - وَ السَّهْمُ الَّذِي يَصِيبُ مَا دُونَ الْغَرَضِ وَيَبْنُو عَنْ
 مَوْضِعِهِ . (ج) دَلَّفٌ ، وَدَلَّفٌ .
 (الدَّلَّفُ) : الشَّجَاعُ .
 (الدَّلَّفُ) : النَّاقَةُ الَّتِي تَنْهَضُ بِجَمَلِهَا .
 (الدَّلُّوفُ) : الْعُقَابُ السَّرِيعَةُ . - وَ مِنْ
 الْجَمَالِ : السَّمِينُ الَّذِي يَدْلِفُ مِنْ سِمْنِهِ . - وَ مِنْ
 النَّخْلِ : الْكَثِيرَةُ الْحَمْلِ . (ج) دَلَّفٌ .
 * (الدَّلَّافِينُ) : الدَّلَّاسُ .
 * (دَلَّقَ) - دَلَّقًا : خَرَجَ سَرِيعًا . وَيُقَالُ :
 دَلَّقَ السَّيْفُ مِنْ غِمْدِهِ : انزَلَقَ مِنْهُ . - وَ الْخَيْلُ :
 خَرَجَتْ مُتَابِعَةً . - وَ الشَّيْءُ ، دَلَّقًا : أَخْرَجَهُ .

يقال : دَلَقَ السيفَ من غمده ، ودَلَقَ البعيرُ شَيْشَقَتَهُ . - والغارة عليهم : شَنَها . - وبابه : فتحه فتحًا شديدًا .
(أَدْلَقَهُ) : دَلَقَهُ .
(انْدَلَقَ) الشيءُ : اندفع من مكانه . يقال : طعنه فاندلقت أحشاء بطنه . - السيلُ : اندفع وهَجَمَ . ويقال : اندلقت الخيلُ . - والبَابُ : كلما فُتِحَ عاد كما كان .
(تَدَلَّقَ) : اندفع . يقال : تدلَّقَ السيلُ ، وتدلَّقَت الخيلُ .

(استَدَلَّقَ) السيفَ من غمده : دَلَقَهُ .
(الأَدْلَقُ) : الذي تكسرت أسنانه من الكبر فيخرج الماء من فمه . وهي دَلَقَاءُ .
(الدَّالِقُ) : السابق المتقدم . - من السيوف : السيلُ الخروج من غمده .
(الدُّلُقُ) : دُوَيْبَةُ نحو الهرة ، طويلة الظهر ، يُعْمَلُ منها القُرُورُ . (مع) .



(الدُّلُقُ) : من السيوف : الدالِقُ .

(الدُّلُوقُ) : الأَدْلَقُ . - والغارة الشديدة .
* (دَلَقَتِ) الشمسُ - دُلُوكًا : زالت عن كبد السماء . وفي التنزيل العزيز : ﴿ أَقِمِ الصَّلَاةَ لِدُلُوكِ الشَّمْسِ ﴾ . فهي دالِكٌ ، ودالِكَةٌ . - السنبُلُ ، دَلَكًا : انفرك قشره عن حبه . ويقال : دلكتُ السنبُلَ حتى انفرك قشره عن حبه . - الشيءُ : عركه . - والجسدُ : دَعَكَه . - و- صقله . - والثوبُ : دَعَكَه يده ليغسله . - والوجهُ ونحوه بالطيب : ضَمَخَهُ . - الدهرُ فلانًا : أَدَبَهُ وحنَّكَه . - وغريمه : ماطَلَهُ . - وعَوَّبِيهِ للأمر : تهيأ له .
(دُلِكْتَ) الأرضُ : أُكِلَ نَبْهًا .
(دالك) فلانًا : صابره . - وغريمه : ماطله . فهو مُدَالِكٌ .

(دَلِكُ) الشيءُ : بالغ في دلكه . - والمريضُ : دَلِكَ جسمه ليلين . - والجسدُ : دَلِكهُ لينظف .
(تَدَلَّكَ) الرجلُ : دلك جسده عند الاغتسال . - والطبيبُ : تَضَمَّخَ به .
(الدَّلِكُ) : اسمٌ لوقت غروب الشمس وزوالها . - رخاوة في ركبتَي البعير .
(الدُّلَاكُ) : من يدلك الجسدَ للمريض ، أو التنشيط ، أو التنظيف .
(الدُّلُوكُ) : ما يُدَلِّكُ به الإنسانُ من طيبٍ وغيره .

(الدَّلِيكُ) : الثراب الذي تُسْفِيهِ الرياحُ . - وطعامٌ يُتَّخَذُ من الزبد واللبن شبه الثريد . - من الرجال : المجرَّبُ الممارس للأمر حتى عرفها . (ج) دُلُكٌ .
(المُدَالِكُ) من الرجال : الذي لا يرفع نفسه عن دنيته .
(المُدَلِّكُ) : الدلَاكُ .

* (دَلَّ) عليه ، وإليه - دِلَالَةٌ : أرشد . ويقال : دلَّه على الطريق ونحوه : سدَّه إليه . فهو دالٌّ ، والمفعول : مدلول عليه وإليه . - المرأةُ على زوجها - دِلَالًا : أظهرت الجرأة عليه في تكسر وملاحة ، كأنها تخالفه وما بها من خيلاف .
ويقال : مادلكِ على : ماجركِ على .

(أَدَلَّ) عليه : وَرَّقَ بمحبته فأفرط عليه . - عليه بصحبته : اجترأ . - الرجلُ على أقرانه : أخذهم على غرَّة . ويقال : أدلَّ البازي على صيده . - الذئبُ : هَزَلَ . - والطريقُ : عرفه . فهو مُدِلِّلٌ .
(دَلَّلَهُ) : تساهل في تربيته أو معاملته حتى جرَّو عليه . - وعلى المسألة : أقام الدليلَ عليها . - وعلى السلعة : أعلن بيعها بالمساومة . (كل هذا : مو) .
(اندل) الماءُ : انصب .
(تَدَلَّلْتَ) المرأةُ على زوجها : دَلَّتْ . - عليه : جرَّو .

(استدل) عليه : طلب أن يُدَلَّ عليه . - بالشيء على الشيء : اتخذته دليلًا عليه .
(الأدُلُّ) : المثانُ بعمله .
(الدَّالَّةُ) : ما تُدَلُّ به على حبيبتك وصديقك . - والجُرَّةُ .
(الدَّلَالُ) : التدلُّل . - من المرأةُ : حسنُ حديثها ومزحها .
(الدَّلَالَةُ) : الإرشادُ . - ما يقتضيه اللفظ عند إطلاقه . (ج) دلائلُ ، ودلالاتُ .
(الدَّلَالَةُ) : الدلالةُ . - اسمٌ لعملِ الدَّلَالِ . - ما جُعِلَ للدليل أو الدَّلَالِ من الأجرة .

(الدَّلُّ) : الحالة التي يكون عليها الإنسان من السكينة والوقار في الهيئة والمنظر والشمائل وغير ذلك . ويقال : امرأة ذات دَلٍّ : ذات شكل تُدَلُّ به .
(الدَّلَالُ) . من يجمع بين البيعتين . - من ينادى على السلعة لتباع بالممارسة .

(الدَّلِيلِيُّ) : الدليل .
(الدَّلِيلُ) : المرشد . (ج) أدِلَّةٌ ، وأدِلَاءُ . - ما يُسْتَدَلُّ به . (ج) أدِلَّةٌ .
(الدَّلِيلَةُ) : الدليلُ الواضحُ .
* (دَلِمَ) الشيءُ - دَلَمًا : اشتدَّ سواده في ملوسة . ويقال : دَلِمَ الرجلُ : اسودَّ وطال . - شِفَاهُهُ : تهذلت . فهو أدَلَمٌ ، وهي دَلَمَاءُ .
(اذلام) الشيءُ : دَلِمَ . - الليلُ : ادلهم وكثف ظلامه .

(الدَّلَامُ) : السوادُ . - والأسودُ .
(الدَّلْمُ) : الفيلُ .
(الدَّلْمُ) : وَلَدُ الحية . (ج) أدلامُ .
(الدَّلْمَاءُ) : ليلةُ آخر الشهر القمري .
(الدَّلْمَةُ) : لونُ الفيلِ .
(الدَّلْمُ) : جيلٌ من المعجم كانوا يسكنون نواحي أذربيجان . - والداهيةُ . - والأعداءُ .
* (ادلّمس) الليلُ : اشتدَّت ظلمته . فهو مُدَلَّمَسٌ .

(الدَّالِمِسُّ) : الشديدُ الظلمة . و- الداهية .
 (الدَّالِمِسُّ) : الداهية .
 * (دَلَمَصَ) الشيءَ : برَّقه .
 (تَدَلَمَصَ) رأسه : صَلَع .
 (الدَّالِمِصُّ) : البراقُ اللماغُ . يقال : ذهبَ دَلَامِصٌ .
 * (دَلَّةٌ) - دَلَّهَا : سلا . و- ذهب دمه هَدْرًا .
 (دَلَّةٌ) - دَلَّهَا ، ودَلَّوْهَا ، ودَلَّوْهَا : ذهب فؤاده من همٍّ أو عشيٍّ أو نحوه . ويقال : دلَّهت فلانة على ولدها . فالرجل دَلَّةٌ ، وهي دَلَّهَةٌ . و- الناقة عن إلفها وولدها : لم تَجُنْ إليه . فهي دَلْوَةٌ .
 (دَلَّهَةٌ) الحبُّ والعشيقُ : حيره وأدهشه . فهو مُدَلَّهٌ .
 (تَدَلَّهَ) : تحمَّر .
 (الدَّالَّةُ ، والدَّالِهُ) من الرجال : الضعيفُ النفس .
 (المُدَلَّةُ) من الرجال : الداهبُ العقل من عشيق ونحوه .
 * (أَدَلَّهَمَ) الظلامُ : كَثَفَ . و- الليلُ : اشتدَّ ظلامه . فهو مُدَلَّهَمٌ . و- الرجلُ : كَبُرَ وشاخ .
 (الدَّلَّهَامُ) : الأسدُ . و- الرجلُ الماضي .
 (المُدَلَّهَمَةُ) - فلاةٌ مدلَّهبةٌ : لا أعلام فيها .
 * (دَلَّأَ) الدَّلَّوْ ، وبها - دَلَّوْا : أرسلها في البئر ليملأها . و- جذبها ليخرجها من البئر مَلَأَى . و- فلانًا : رَفَّقَ به وداراه . و- بفلان إلى فلان : استشفع به إليه . و- الناقة : ساقها رُوَيْدًا . و- حاجته : طلبها .
 (دَلَّى) - دَلَّى : تحمَّر .
 (أَدَلَّى) : أرسل الدَّلَّو في البئر ليملأها .
 ويقال : أدلى الشيءَ في المَهْوَاة : أرسله . و- فلانٌ في فلانٍ : قال قولًا قبيحًا . و- فلانٌ بحجته : أحضرتها واحتجَّ بها ، أو أثبتها فوصلَ بها إلى دعواه . و- فلانٌ برجيته : توسَّلَ بها وتشفَّع . و- إلى الحاكمِ يرشوةً : دفعها .
 ويقال : أدلى إليه بماله . وفي التنزيل العزيز : ﴿وَلَا

تَأْكُلُوا أَمْوَالَكُم بَيْنَكُم بِالْبَاطِلِ وَتُدْلُوا بِهَا إِلَى الْحُكَّامِ ﴿١٠٠﴾ . و- إلى الميت بالثبوة : انتسب بها إليه .

(دالاه) : رفَّقَ به وداراه ، أو صانعه .
 (دَلَّى) الدلَّو : دَلَّاهَا . و- الشيءَ في المَهْوَاة : أرسله فيها . و- فلانًا بغيره : أوقعه فيما أراد من تخريفه . وفي التنزيل العزيز : ﴿فَدَلَّاهُمَا بِغُرُورٍ﴾ .
 (تَدَلَّى) : تدلَّل . وبه نسر قوله تعالى : ﴿ثُمَّ دَنَا فَتَدَلَّى﴾ في قول . و- نزل عن علو . يقال : تدلَّى من الجبل . و- قَرَّبَ من الشيء . و- الشمرُ من الشجر : تعلَّقَ . و- عليهم من أرض كذا : أتى . يقال : من أين تَدَلَّيْت علينا ؟ . و- في المَهْوَاة : هَبَطَ فيها .
 (أَدَلَّوْا) : أسرع .

(الدَّالِي) : الهابطُ . و- أَحَدُ الدَّلَاةِ ، وهم قبيلة من الأكراد . (ج) دَلَاةٌ . و- بُسْرٌ يُعَلَّقُ ، فإذا أرطب أُكِل .

(الدَّالِيَّةُ) : الدلَّو ونحوها . و- خشبةٌ تُصنَعُ على هيئة الصليب تُثَبَّتُ برأس الدلَّو ثم يشد بها طرفُ جبل ، وطرفه الآخر يجذع قائم على رأس البئر يستقى بها . و- الناعورةُ يديرها الماءُ أو الحيوان : [الساقية] . و- الأرضُ تسقى بالدلو والمنجنون . (ج) الدَّوَالِي . والدَّوَالِي : عنبُ أسود غير حالك ، وعناقيده أعظم العناقيد كلها ، وعنبه جاف يتكسر في الفم ، مُدَخَّرَجٌ ، وَيَرْزَبُ .



والدوالي : داءٌ يأخذ في الساق فيرم عروقها .
 (الدَّلَاةُ) : الدَّلَّو الصغيرةُ . (ج) دَلَّالٌ . و-

السَّجَلُ .

(الدَّلَّو) : إناءٌ يُسْتَقَى به من البئر (مؤنث ،

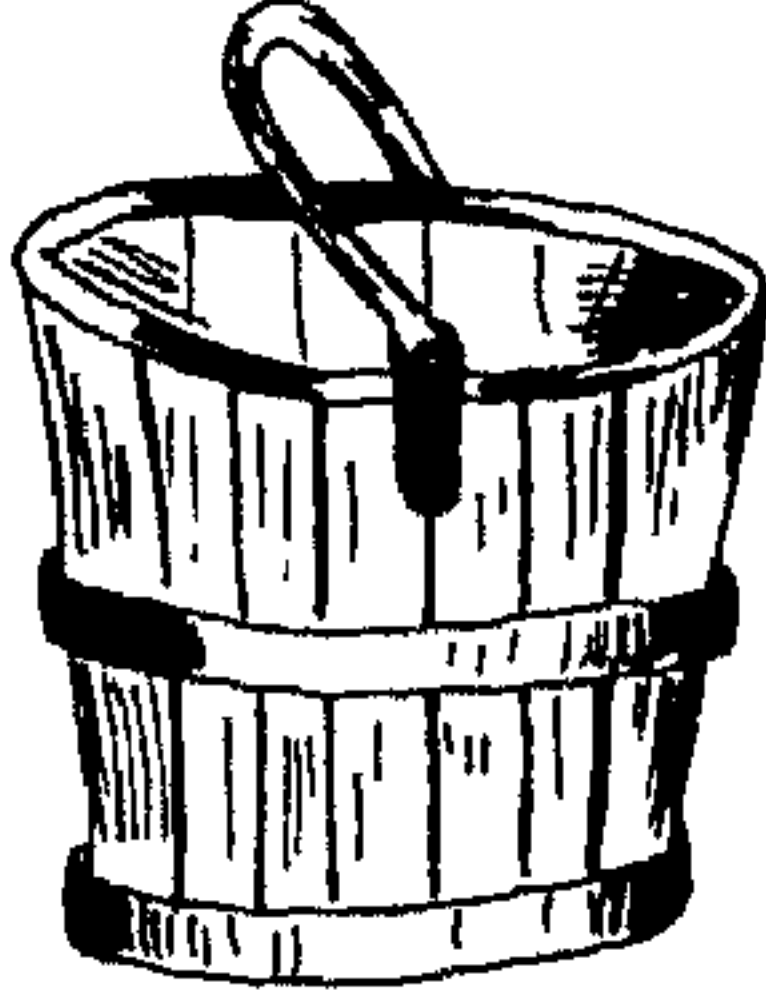

وقد تدكَّر) . (ج) دَلَّاءٌ ، ودَلَّيٌّ ، وأدَّل . و- أحدُ بروج السماء بين الجدى والحوت ، وزمنه من ٢٠ من يناير إلى ١٨ من فبراير .

* (دَمَيْتَ) المكانَ وغيره - دَمَيْتًا : سَهَّلَ ولَانَ . فهو دَمَيْتٌ ، وهي (بتاء) . (ج) دِمَاثٌ . وهو ، وهي دَمَيْتٌ . (ج) أَدِمَاتٌ ، ودِمَاثٌ .

(دَمَيْتَ) الرجلُ - دَمَيْتَةً ، ودَمَيْتَةً : سَهَّلَ حُلُقُهُ ، فهو دَمَيْتٌ . (ج) دِمَاثٌ . ويقال : أرضٌ دَمَيْتَةٌ . (ج) دَمَايْتُ .

(دَمَيْتَ) الشيءَ بيده : لَيْتَهُ . و- المَضْجَعُ : مَهْدُهُ ووطأه . و- الحديثُ لفلان : ذكر له أوَّلُهُ ؛ ليعرف وجهه ويأخذ فيه .

(الدَّمِشَاءُ) : الأرضُ السهلةُ اللَّيْنَةُ .
 * (دَمَجَ) الليلُ - دُمُوجًا : أَظْلَمَ . و- الحيوانُ : أسرع وقارب الخطو . يقال : دَمَجَ البعيرُ ونحوه ، والأرنبُ في غَدْوِها . و- الشيءُ في الشيءِ : دخل واستحکم فيه . يقال : دمج في البيت ، وفي الكِنَاسِ . و- الأَمْرُ : استقام . و- على القوم : دخل بغير استئذان . و- الماشطةُ الشَّعْرَ ، دَمَجًا : ضفرتَه ومَلَّسَتْه .

(أَدَمَجَ) الشيءَ : لَفَّه في ثوب . و- الحبلُ : أَحْكَمَ فتله في رقعة . ويقال : أدمج الأمرُ : أَحْكَمَهُ . و- الماشطةُ الشَّعْرَ : دَمَجَتْه . و- فلانٌ الفرسَ : أَضْمَرَهُ . و- كلامه : أتى به مُحْكَمًا جيّدَ السبكِ ، أو أبهمه .

(دَامَجَهُ) : داجاه وداراه . و- فلانًا على الأمر وغيره : وافقه . و- فلانًا عليهم : ضمته .

(أَدَمَجَ) الشيءَ في الشيءِ : دَمَجَ . و-

الفرس : ضَمَر .
 (الذَمَج) الشيء في الشيء : دَمَج .
 (تدماجوا) على فلان : تآلبوا عليه . و - على الشيء : ألقوا .
 (تدمج) في ثيابه : تلفف .
 (الدامج) : الجتمع . ويقال : ليل دامج : مظلم .
 (الذماج) يقال : صلح ذماج : إذا كان مُحَكَّمًا قويًا أو عوفيًا . ويقال : أمر ذماج : مستقيم .
 (الذمَج) : الضفيرة .
 (الذمَج) : العِذْنُ والنظير .
 (الذمَجَة) : الطريقة . يقال : هو على تلك الذمجة .
 (الذمَجَة) : التوام اللازم في منزله من الرجال . يقال : رجل ذمجة : لا خير فيه . و - المتداخل الخلق من الرجال .
 (الذمَجَة) من الرجال : القاطع للأمور .
 (الذمَج) : القِدْح . و - من الرجال : المتداخل الخلق كالخيل الحكم القتل . و - المذرج مع ملامسة .
 * (ذمتم) عليه : غضب . وفي التنزيل العزيز : ﴿ فَذَمَّمْ كَلِمَاتٍ يُؤْمِرُ بِأَمْرِ رَبِّهَا ﴾ . و - القوم ، وعليهم : طعنهم فأهلكهم . و - الشيء : أهلكه . مستأصلاً . و - عليه القبر وما أشبه : سوى أو أطلق .
 (تدمم) الجرح : برأ .
 (الذمادم) : شيء أحمر يشبه القيطران ، يسيل من شجر السلم والسمر . واحده : (ذمدم) .
 (الذمدم) : يسس التكلا .
 * (ذمير) فلان - ذمورا ، ودمارا : هلك . فهو دائر . و - عليهم ذمورا : دخل بغير إذن . و - هجم هجوم الشر . وفي الحديث : « من يسبق طرفه استعدائه فقد ذمّر » .
 (داتم) الليل : قضاه بالسهر .
 (ذمّر) الشيء : أباده ، وفي التنزيل العزيز :

﴿ تَدْمُرُ كُلَّ شَيْءٍ بِأَمْرِ رَبِّهَا ﴾ . و - القوم ، وعليهم : أهلكهم : وفي التنزيل العزيز : ﴿ ذَمَّرَ اللَّهُ عَلَيْهِمُ وَلِلْكَافِرِينَ أَمْثَالُهَا ﴾ .
 * (ذمس) الظلام : ذمسا ، وذموسا : اشتد . ويقال : ذمس الليل : اشتدت ظلمته . فهو دامس . و - الموضع : ذرس . و - بينهم : أصلح . و - الشيء ذمسا : غطاه . و - عليه الخير : كتمه . و - فلانا في الأرض : دفنته حيا أو ميتا .
 (ذمست) يذمه - ذمسا : تطلعت بقدر .
 (أذمس) الليل : ذمس . و - الشيء : ذمسه .
 (دامسة) : أخفى ما في نفسه عنه .
 (ذمس) الشيء : أخفاه تحت غيره . و - فلانا : ذمسه . و - ذمسه . و - الخمر : أخلق عليها ذمها و - القول : أنضجه بطريقة معينة (محدثه) .
 (الذمس) الرجل : دخل في الذميس .
 (تذمست) المرأة بكذا : تطلعت .
 (الأذموس) - ليل أذموس : مظلم .
 (الذاموس) : مكتم الصائد . (ج) دواميس .
 (الذماس) : كل ما غطى ووارى . و - كساء يطرح على الرق .
 (الذمس) : الشخص .
 (الذمس) يقال : جاءهم بأمر ذمس : عظام . (كأنه جمع دامس) .
 (الذمس) : كل ما غطى .
 (الذميس) : الذمس .
 (الذميس) : الكرن . و - السرب المظلم . و - الحمام . (ج) ذميس ، وذماميس .
 (الذمس) : السجن .
 (الذمس) : الذي عليه وضرت العسل . والفول المدمس : المنضج في قدر مغلقة . (محدثه) .
 * (ذمش) فلان - ذمشا : هاج وثار من حرارة أو شرب دواء . فهو ذمش . (مع) .
 (أذمشة) : أذمه .
 (ذمشة) : أدمشه .

* (ذمشق) في الشيء : أسرع . و - العمل ونحوه : أسرع في إنجازه . يقال : ذمشق الشواء : لم يبالغ في إنضاجه . و - الشيء : زينه .
 (الذماشق) : الشديد السرعة .
 (الذمشق) : الذماشق .
 * (ذمص) - ذمصا : أسرع . و - الأثني : ألفت جنيها لغير تمام .
 (ذمص) رأسه - ذمصا : قل شعره في بعض مواضعه . فهو أذمص ، وهي ذمصاء . (ج) ذمص .
 (الذومص) : بيضة الحديد .
 * (ذمعت) العين - ذمعا ، وذمعانا : سال ذمعا . ويقال : دمعت الشجرة : سال ذمها . ودمع المطر : سال . و - الجفنة : كثر دسها وسال . و - العرى أو المكان : ظهر كأنه يسيل ندى أو يكاد . فهو دمع وذماع . و - البعير : كواه في منجى الدمع .
 (أذمع) الإناء : ملاء حتى يفيض .
 (الذماغ) : من سمات الإبل في مجرى الدمع ، وهو تحط صغير .
 (الذماغ) : أثر الدمع في الوجه . و - ماء العين من علة أو كبر .
 (الذمغ) : ماء العين . (ج) أذمغ ، وذموغ .
 (الذمغ) يقال : امرأة ذمعة : سريعة البكاء . كثيرة دمع العين .
 (الذمعان) - قدح ذمعان : امتلا فجعل يسيل من جوانبه .
 (الذمعة) : القطرة من ماء العين . (ج) ذمغ . (جج) أذمغ . وذموغ . ويقال : شرب ذمعة الكرم : الخمر .
 (الذماغ) - يوم ذماغ : ذو رذاذ .
 (الذماغ) : ما يسيل من الكرم في الربيع . و - ما يتحرك من رأس الصبي إذا وُلِدَ .
 (الذموع) يقال : عين ذموع : كثيرة الدمعة . و - سريعتها . وترى ذموع : يسيل منه الماء أو يكاد .

(الدَّمِغُ) من الرجال : السريغ البكاء الكثير
دمع العين . (ج) دَمَعَى ، ودَمَعَاءُ . والمرأة :
دميغٌ أَيْضًا . (ج) دَمَعَى ، ودَمَاعِ .
(الدَّمِغُ) : مَسِيْلُ الدَّمْعِ . و- مُجْتَمَعُ
الدَّمْعِ فِي نَوَاحِي العَيْنِ . (ج) مَدَامِغٌ .
* (دَمَعٌ) فَلَانًا - دَمَعًا : شَجَّهَ حَتَّى بَلَغَتْ
الشَّجْعَةُ دِمَاغَهُ . و- أُخْرِجَ دِمَاغَهُ . فَهُوَ ، وَهِيَ
دَمِغٌ . (ج) دَمَعَى . و- الشَّمْسُ فَلَانًا : آلَمَتْ
دِمَاغَهُ . و- فَلَانًا : غَلَبَهُ وَعَلَاهُ . وَيُقَالُ : دَمَعُ
الحَقِّ البَاطِلُ : مَهَاهُ . وَفِي التَّنْزِيلِ العَزِيزُ : ﴿بَلْ
تَقْذِفُ بِالْحَقِّ عَلَى الْبَاطِلِ فَيَدْمَغُهُ﴾ . و-
المَعْدِنَ وَنَحْوَهُ : وَسَمَهُ ، أَوْ طَبَعَهُ بِطَابَعٍ خَاصٍّ .
(محدثه) .
(أَدْمَغَ) الطَّعَامَ : ابْتَلَعَهُ قَبْلَ المَضْغِ . و- فَلَانًا
إِلَى كَذَا : أَحْوَجَهُ إِلَيْهِ .
(دَمَغَ) الثَّرِيدَةَ بِالدَّمَسِ : لَيْبَهَا بِهِ .
(الدَّمَاغَةُ) مِنَ الشَّجَاجِ : إِحْدَى الشَّجَاجِ
العَشْرِ ، وَهِيَ الَّتِي تَبْلُغُ الدَّمَاغَ فَتَقْتُلُ لَوْحَتَهَا . و-
خَشَبَةٌ مَعْرُوضَةٌ بَيْنَ عَمُودَيْنِ يَلْتَقِي عَلَيْهَا السَّقَاءُ .
و- حديدَةٌ تُشَدُّ بِهَا مُؤَخَّرَةُ الرُّخْلِ .
(الدَّمَاوِغُ ، وَالدَّمَاوِغَةُ) : الَّذِي يَدْمَغُ وَيَهْشِمُ .
(الدَّمَاغُ) : حَشْوُ الرَّأْسِ مِنْ أَعْصَابٍ وَنَحْوِهَا
وَفِيهِ المُنْخُ وَالمُخَيِّخُ وَالمُخَاعِ المَسْتَطِيلُ . و-
الرَّأْسُ . (ج) أَدْمَغَةٌ .
(الدَّمِغَةُ) : رَسْمٌ تَقَاضَاهُ الدَّوْلَةُ أَوْ أَحَدُ
الأَشْخَاصِ العَامَّةِ عَلَى المُحَرَّرَاتِ . (ج) .
(وَدَمِغَةُ المَسْكُوكَاتِ) : عِلَامَةٌ تَضَعُهَا الإِدَارَةُ
الحُكُومِيَّةُ المَخْتَصَّةُ ، لِلتَّيَقُّنِ مِنْ وَزْنِ المَعَادِنِ
وعِيَارِهَا . (ج) .
* (دَمَقَ) - دُمُوقًا : دَخَلَ بَعْتَةً بِغَيْرِ إِذْنٍ .
وَيُقَالُ : دَمَقَ عَلَى القَوْمِ ، وَدَمَقَ فِي المَكَانِ . و-
القَوْمُ فِي الحَمْرِ : تَهَاقَتُوا فِي شَرِبِهَا وَأَكْرَمُوا مِنْهَا .
و- الشَّيْءُ : اِخْتَلَسَهُ . و- فِي غَيْرِهِ : أَدْمَجَهُ ،
فَهُوَ مَدْمُوقٌ ، وَدَمِيقٌ . و- فَاهُ : كَسَرَ أَسْنَانَهُ .
(دَمَقَى) العَجِينَ : دَسَّ فِيهِ الدَّقِيقَ لَعَلَّ يَلْزَقَ

بِالكَفِّ .
(اندمق) رَأْسُ الفَخْدِ : زَالَ عَنِ مَكَانِهِ .
(الدَّمَقُ) : البَرْدُ مَعَ الرِّيحِ يَغْشَى الإِنْسَانَ
مِنْ كَلِّ أَوْبٍ حَتَّى يَكَادُ يَقْتُلُ . (مَع) .
* (دَمَقَسَ) الثَّوْبَ : نَسَجَهُ بِالدَّمَقَسِ . فَهُوَ
مُدَمَقَسٌ .
(الدَّمَقَاسُ ، وَالدَّمَقَسُ) : الحَرِيرُ . قَالَ امرؤُ
الْقَيْسِ :
فَظَلَّ العِدَارَى يَرْتَمِينِ بِلَحْمِهَا
وَشَحْمِ كَهْدَابِ الدَّمَقَسِ المَفْتَلِ
* (دَمَكَ) فِي مَشْيِهِ - دُمُوكًا : أَسْرَعَ . و-
الشَّيْءُ : صَارَ أَمْلَسَ . و- الشَّمْسُ فِي الجَوِّ ،
دَمَكًا : ارْتَفَعَتْ . و- الشَّيْءُ : طَحَنَهُ . و-
الرِّشَاءُ : قَتَلَهُ . فَالْفَاعِلُ : دَامَكَ ، وَدُمُوكٌ ،
والمَفْعُولُ : مَدْمُوكٌ .
(الدَّمُوكُ) - رَحَى دُمُوكٌ : سَرِيعَةُ الطَّحْنِ .
(ج) دُمُوكٌ .
(الجِدْمَاكُ) : الصَّفُّ مِنَ البِنَاءِ . و- نَحِيطُ
البِنَاءِ . و- أَدَاةٌ تُدَقُّ بِهَا الحِجَارَةُ أَوْ نَحْوِهَا .
(الجِدْمَاكُ) : أَدَاةٌ يُوسِّعُ بِهَا الخِيَزُ .
* (دَمَل) الدَّمْلُ - دَمَلًا ، وَدَمَلَانًا : دَاوَاهُ .
و- الأَرْضُ : أَصْلَحَهَا بِالدَّمَالِ . فَهُوَ دَامَلَ ،
وَدَمَلًا . و- القَوْمُ : خَالَطَهُمْ عَلَى مَا فِيهِمْ .
(دَمَلٌ) جُرْحُهُ - دَمَلًا : بَرِيءٌ .
(أَدَمَل) الأَرْضَ : سَدَّمَهَا بِالدَّمَالِ .
(دَامَلَةٌ) : دَارَاهُ لِصَلَحِ مَا بَيْنَهُمَا .
(أَدَمَل) الجِرْحُ : دَمِلَ .
(أَدَمَل) الجِرْحُ : أَخَذَ فِي البَرِّ . وَيُقَالُ :
انْدَمَلَ المَرِيضُ : قَارَبَ الشِّفَاءَ مِنْ مَرَضِهِ ، أَوْ مِنْ
جِرْحِهِ .
(تَدَامَل) القَوْمُ : تَصَالَحُوا .
(تَدَمَلَتِ) الأَرْضُ : صَلَحَتْ بِالدَّمَالِ .
(الدَّمَالُ) : السَّمَادُ . و- التَّمْرُ العَفْنُ الأَسْوَدُ
القَدِيمُ . و- فَسَادُ الطَّلَعِ قَبْلَ إِدْرَاكِهِ حَتَّى
يَسْوَدَ . و- مَا رَمَى بِهِ البَحْرُ مَا لَا خَيْرَ فِيهِ .

(الدَّمَلُ) : الخُرَاجُ .
(الدَّمَلُ) : الدَّمَلُ : التَّهَابُ مَحْدُودٌ فِي الجِلْدِ
وَالنُّسُجِ الَّتِي تَحْتَهُ مَصْحُوبٌ بِتَقْيُحٍ . (ج) .
دَمَائِلٌ ، وَدَمَائِيلٌ .
* (دَمَلَجَ) الشَّيْءَ ، دَمَلَجَةً ، وَدَمَلَجًا : ضَمَّهُ
وَسَوَّاهُ .
(دَمَلِجٌ) جِسْمُهُ : طَوَى وَاكْتَنَرَ لِحْمَهُ .
(الدَّمَلُجُ ، وَالدَّمَلُوجُ) : سَوَارٌ يَحِيطُ بِالعَضُدِ .
و- الحِجْرُ الأَمْلَسُ . (ج) دَمَالِجٌ ، وَدَمَالِيجٌ .
* (دَمَلَقَ) الشَّيْءَ : مَلَسَهُ وَسَوَّاهُ .
(الدَّمَلَقُ ، وَالدَّمَالِقُ) : الأَمْلَسُ التَّامُّ الِاسْتِدَارَةَ .
(ج) دَمَالِيقٌ .
* (دَمَلَكَ) الشَّيْءَ : مَلَسَهُ وَدَوَّرَهُ . فَهُوَ مُدَمَلَكٌ .
(تَدَمَلَكَ) الشَّيْءُ : أَمْلَسَ وَاسْتَدَارَ . (مَطَاوِعُ
دَمَلَكَةٍ) . و- تُذَيُّ الجَارِيَّةُ : اسْتَدَارَ وَتَهَدَّ .
(الدَّمَلُوكُ) : الحِجْرُ الأَسْوَدُ المَسْتَدِيرُ . (ج)
دَمَالِيكٌ .
* (دَمَ) - دَمَامَةٌ : قَبِحَ مَنظَرُهُ ، وَصَفَرَ جِسْمُهُ
وَحَقَرَ . و- أَسَاءَ . فَهُوَ دَمِيمٌ . (ج) دِمَامٌ .
وَهِيَ دَمِيمَةٌ . (ج) دِمَامٌ ، وَدَمَائِمٌ . و- عَلَى
الشَّيْءِ : أَطْبَقَ عَلَيْهِ . وَيُقَالُ : دَمَّ عَلَيْهِ القَبْرُ . و-
الوَجْهَ : طَلَاهُ بِصَبْغٍ مَّا . وَيُقَالُ : دَمَّ الثَّوْبَ :
طَلَاهُ بِالصَّبْغِ ، وَدَمَّ البَيْتَ : طَلَاهُ بِالجِصِّ ، وَدَمَّ
السَّفِينَةَ : طَلَاهَا بِالقَارِ . و- العَيْنَ الوَجِيعَةَ :
طَلَى ظَاهِرَهَا بِدِمَامٍ . و- الصَّدْعُ بِالدِّمِّ وَالشَّعْرُ
المُحَرَّقُ : جُمِعَا ثُمَّ طَلَى بِهِمَا عَلَى الصَّدْعِ . و-
الأَرْضَ : سَوَّاهَا . و- الكَمَامَةَ : سَوَّى عَلَيْهَا
التَّرَابَ . و- البَرْبُوعُ فَمَّ جِجْرَهُ : غَطَّاهُ وَسَدَّهُ
وَسَوَّاهُ بِالتَّرَابِ الَّذِي أَخْرَجَهُ مِنْهُ . و- حُحِرَهُ :
كَنَسَهُ . و- فَلَانًا : عَدَّبَهُ عَذَابًا تَامًا . و- شَدَخَ
رَأْسَهُ . وَيُقَالُ : دَمَّ رَأْسَهُ . و- ضَرَبَهُ . و-
القَوْمَ : طَحَنَهُمْ فَأَمْلَكَهُمْ .
(دَمٌ) الجَسَدُ : سَمِنَ حَتَّى تَوَارَى عَظْمُهُ
فَلَا يُلَمَسُ . وَيُقَالُ : دَمَّ وَجْهَهُ .
(دَمٌ) - دَمَامَةٌ : قَبِحَ مَنظَرُهُ وَصَفَرَ جِسْمُهُ

وحقّر . فهو دَمِيمٌ . (ج) دِمَامٌ . وهي دميمة .
 (ج) دِمَامٌ ، ودِمَامَةٌ .
 (أَدَمٌ) فلانٌ : وَلَدٌ وَلَدًا دَمِيمٌ الخَلْقَةُ . و- أُنِي
 فعلاً قَبِيحًا .
 (الدَّمَاءُ) : جُحْرُ البربوع . و- ترابٌ يجمعه
 البربوعُ ويُخرجه من الجحر فيسوي به بابه . (ج)
 دوامٌ .
 (الدَّمَامُ) : الحُمرة تزيّن به المرأة وجهها .
 و- كُلُّ ما طُلِيَ به .
 (الدَّمُّ) : الدَّمُّ . (انظر : دَمِي) .
 (الدِّمُومُ) - والدِّمُومَةُ) : الفلاةُ الواسعةُ
 لا ماءَ فيها .
 (اليدُمَّةُ) : خشبةٌ ذاتُ أسنان تُسوي بها
 الأرضُ .
 * (دَمَنَ) الأرضُ - دَمَنًا : أصلحها بالسَّماد .
 (دَمِنَ) قلبه - دَمَنًا : حقد . ويقال : دَمِنَ
 فلانٌ على فلان . و- على الشيءِ : لَزِمَهُ .
 (أَدَمَنَ) الشرابَ وغيره : أَدَمَهُ ولم يُقلع عنه .
 ويقال : أَدَمَنَ الأمرُ ، وعليه : واظب .
 (دَمِنَتِ) الماشيةُ المكانَ : جعلته دِمْنَةً . و-
 الماءُ : بالت فيه . و- القومُ الموضعَ : سَوَدُوهُ
 وتكروا فيه بالدِّمْنِ . و- بآبَهُ : لَزِمَهُ .
 (تَدَمَّنَ) المكانُ والماءُ : سقطت فيه أرواثُ
 الإبل والغنم .
 (الأدْمَانُ) : عَفَنُ النخلة وسَوَادُهَا .
 (الدَّمَانُ) : السَّمَادُ . و- الرمادُ .
 (الدَّمَانُ) : الذي يَسْمُدُ الأرضُ .
 (الدَّمُونُ) : القبيحُ .
 (الدَّمْنُ) : السَّمَادُ المتلَبَّدُ . ويقال : فلانٌ
 دِمْنٌ مالي : سائسُهُ لا ينفكُ عنه .
 (الدَّمْنَةُ) : آثارُ الناسِ وما سَوَدُوا . و- آثارُ
 الدارِ . و- المَزْبَلَةُ . و- ما اختلط من البعر
 والطين عند الحوض فتلَبَّدَ . و- بقيةُ الماءِ في
 الحوضِ . (ج) دِمْنٌ ، ودِمْنٌ . و- الحقدُ القديمُ
 الدائمُ . و- الحقدُ . ويقال : فلانٌ دَمْنَةٌ مالي :

دِمْنَةٌ .
 * (دَمِي) الجُرْحُ - دَمِي ، ودَمِيًا ، خرج منه
 الدمُ ولم يَسِيلْ . فهو دَمِيٌّ .
 (أَدَمِي) فلانًا : ضربه حتى خرج منه الدمُ .
 ويقال : أَدَمَاهُ : أخرج من أنفه الدمَ . و-
 الجرحُ : أخرج منه الدمَ .
 (دَمِي) الجرحُ : أَدَمَاهُ . و- له : تقرب إليه
 بإسالة الدم . و- الشيءُ : زينه وجعله كالدمية .
 ويقال : دَمِي الشاةُ : أَرعاهَا فسمنت ، ودَمِي
 الفتاةُ : زيتها ونضرها . ويقال : خذ ما دَمِي
 لك : ما ظهر لك .
 (استَدَمِي) الرجلُ : قطر دَمُهُ . ويقال :
 استدَمِي الأنفُ : رَعَفَ . و- غريمه : استخرج
 دَمَتَهُ منه برفق .
 (الدَّامِي) - دامي الشفتين : ظاهرُ الدمِ فيهما .
 وقيل : دامي الشفتين : لِلْمَلِيحِ في الطلب .
 (الدَّامِيَةُ) : الشجعةُ برز دُمها ولم يَسِيلْ .
 (الدَّمُّ) : السائلُ الحيوي الذي يسرى في
 الجهاز الدوري للإنسان والحيوان . (ج) دماءُ ،
 ودَمِيٌّ . ودمُ الأخوين : العَنَمُ .
 (الدَّمَّةُ) : القطعةُ من الدمِ .
 (الدَّمِيَّةُ) : الصورةُ المثلثةُ من العاج وغيره ؛
 يُضْرَبُ بها المثل في الحسن . و- الصنمُ المَزِينُ .
 (ج) دَمِيٌّ .
 (الدَّمِي) : الشديذُ الحمرة . يقال : ثوبٌ
 مُدَمِيٌّ ، وخيلٌ مُدَمَّاةٌ . و- السهمُ الذي يتداوله
 الرماةُ بينهم .
 * (دَمِي) - دَمًا : مال برأسه ، وانحنى صدره .
 فهو أَدَمًا ، وهي دَمَائِيٌّ .
 (دَمُو) - دَمُوًا ، ودَمَاةٌ : صار دَمِيًا .
 (أَدَمًا) : ركب أمرًا دَمِيًا .
 (تَدَمَّنًا) : دَمُو . و- فلانٌ نفسهُ : حملها على
 الدناة .
 (الدَّمِي) : الخسيسُ اللُّونُ . (ج) دَمَاءٌ ،
 وأدْمِيَاءُ ، وأدْمَاءُ .

(الدَّمِيَّةُ) : النقيصةُ . (ج) دَمَائِيٌّ .
 (الدَّمِيَّةُ) «بلا همزة» : الدميَّةُ .
 * (دَمَحَ) - دَمُوْحًا : طأطأ رأسه . و- ذَلَّ .
 (الدَّمْحُ) : عيدٌ للنصارى ، وهو اليوم السادس
 من كانون الثاني (يناير) ويسمى عيد الغطاس .
 (مع) .
 * (دَمَحَ) - دَمَحَانًا : تناقل في سيره لعظم حمله .
 (دَمَحَتِ) الكرةُ : انخفض بعضها وخرج
 بعضها .
 * (دَمَدَنَ) الرجلُ : تكلم بصوت خفي يُسمع
 ولا يُفهم . ويقال : دَمَدَنَ فلانٌ : غنى بصوت
 خافت . و- الذهابُ : طَنَ . و- فلانٌ : تردّد
 في مكانٍ ذهابًا ورجوعًا .
 * (دَمَرُ) الوجهُ : أشرق وتلألأ كالدينار . و-
 الذهبُ : ضربه دنانير . ويقال : دَمَرُ الدنانيرِ . و-
 الثوبُ : وشاهُ بالدنانير ، أو يوشى بالدنانير .
 (دَمَرُ) فلانٌ : كثرت دنانيره .
 (تَدَمَّرَ) وجهه : دَمَرُ .
 (الدَّيْنَارُ) : نقدُ ذهبٍ كانت قيمته في الدولة
 الإسلامية حول ما يعادل الآن خمسين (قرشًا) ،
 وهو اليوم عملةُ في بعض الدول العربية ، ويساوي
 جنيهاً إنجليزيًا أو نحوهُ .
 و (حشيشة الدينار) : (انظر : حشيش) .
 * (دَمَسَ) ثوبه - دَمَسًا ، ودَمَاسَةً : توسخ
 وتلطخ . ويقال : دَمَسَ عِرْضُهُ وحُلَقُهُ . فهو
 دَمَسٌ . (ج) أدناسُ .
 (دَمَسَ) ثوبه : وسخه . ويقال : دَمَسَ
 عِرْضَهُ وحُلَقَهُ : فعل به ما يشينه .
 (تَدَمَّسَ) الثوبُ : أتسخ .
 (الدَّمَسُ) : الوسخُ . (ج) أدناسُ :
 * (الدَّمَسُ) : ما يطرحه الجازرُ من البحرِ .
 * (دَمَفَ) المريضُ - دَمَفًا : اشتد مرضه وأشفى
 على الموت . فهو دَمَفٌ . (ج) أدنافُ . وهو ،
 وهي ، وهم دَمَفٌ . و- الشمسُ : دنت للغروب
 واصفرت . و- الأمرُ : دنا .

(أَدْنَف) المريضُ : دَنَفٌ . ويقال : أدنفه المرضُ .

(الدَّنَف) : المرَضُ المُثْقِلُ . - والمرِضُ الذى لزمه المرضُ الشديدُ .

* (دَنَق) - دُنُوقًا : أسَفٌ فتبِعَ صغائرُ الأمورِ . (دَنَق) وجهُه : ظهرَ فيه الهُزَالُ من تعبٍ أو مرضٍ .

- الشمسُ : دنت للغروب . - والبخيلُ : بالغَ فى التضييقِ فى النفقةِ . - بالغَ فى التدقيقِ فى الحسابِ والاستقصاءِ . - معاملاته : استقصى .

(الدَّائِقُ) : سُدُسُ الدرهمِ . - الساقطُ المهزولُ . (ج) دَوَائِقُ ، ودَوَائِقُ .

(الدَّوَائِقِيُّ) : مَنْ استقصى فى الحسابِ والمعاملةِ وبه سُمِّيَ أبو جعفر المنصورُ .

* (دَنَسَ) : طَاطَأَ رأسَه خضوعًا وذلاً . * (دَنَقَ) الرجلُ : افتقر .

* (دَنَ) الذبابُ ونحوه - دَنِيتَا : صوتُ وطنٍ . - فلانٌ : نَعَمَ ولم يُفهمْ منه كلامٌ .

(دَنَ) الرجلُ - (كَمَلُ) دَنَتَا : كانَ به انحناءٌ فى الظهرِ . فهو أدنُّ ، وهى دَنَاءٌ . (ج) دُنٌّ .

- البيتُ : سَقَفُه . (أَدَنُ) بالمكانِ : أقامَ به . (دَنَنَ) : دَنَ .

(الدَّنَانَةُ) : صناعةُ الدنانِ ، أو جِرْفَةُ الدنانِ . (الدَّنُّ) : وعاءٌ ضخمٌ للخمرِ ونحوها .

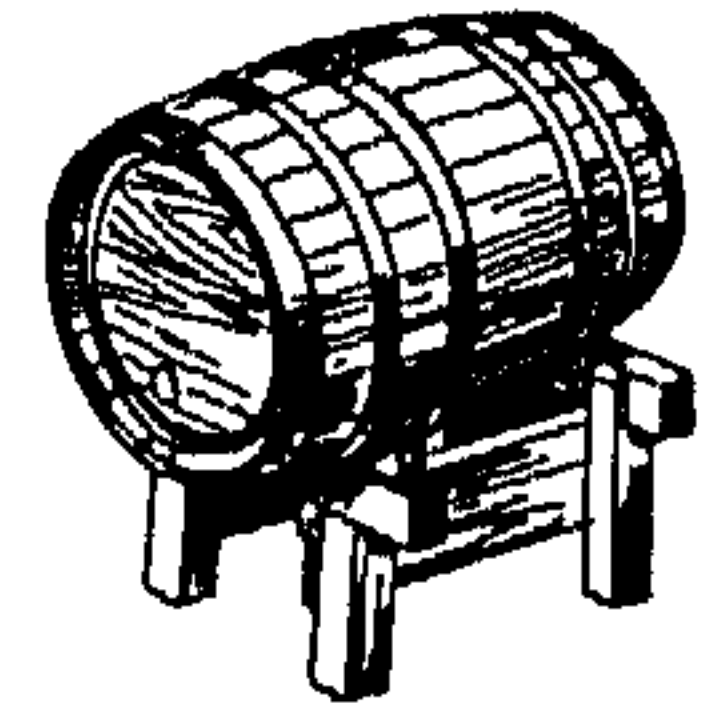

(الدَّنَان) : صانعُ الدنانِ .

* (دنا) منه ، وإليه ، وله - دُنُوءًا ، ودَنَاوَةً قُرْبُ . فهو دَانٍ . (ج) دُنَاةٌ .

(أَدْنَى) الشئُ : قُرْبُ . - الحاملُ : دنا يتأجها أو وضعها . فهى مُدْنِي . ومُدْنِيَةٌ . -

الشئُ : قُرْبُه . - السَّتْرُ أو الثوبُ : أرخاه . وفى التنزيل العزيز : ﴿ قُلْ لَأَزْوَاجِكُمْ وَبَنَاتِكُمْ وَيَسَاءِ الْمُؤْمِنِينَ يُدْنِينَ عَلَيْهِنَّ مِنْ جَلَابِيبِهِنَّ ﴾ .

(داناه) : قاربه . ويقال : دانى بين الشيئين : قاربَ بينهما . - القيدُ فى الدابةِ : ضيقُه عليها . (دُنَى) : أدنى .

(تدائى) القومُ : دنا بعضهم من بعض . (تَدُنَى) فلانٌ : دنا قليلاً قليلاً . (استدناه) : طلبَ منه أن يدنو . (الأدنى) : الأقرب .

(الدَّائِيَةُ) : مؤنثُ الدانى . ويقال : فلانٌ فى دنيا دائيةٍ : ناعمةٌ . (الدُّنَا) : جمعُ الدنيا . - ما قُرِبَ من خيرٍ أو شرٍّ .

(الدُّنْيَا) : مؤنثُ الأدنى . ويقال : هو ابن عمى دُنْيَا (متون وغير متون) : قريبٌ لاصقٌ النسبِ . - الحياةُ الحاضرةُ . ويقال : هو يعيش فى دنيا الأحلامِ ، ودنيا السرورِ . وشاع مثل هذا الاستعمالِ . (ج) دُنَى .

(دُنْيَا) - يقال : هو ابن عمى دُنْيَا ودُنْيَا دُنْيَا . * (دُءٌ ، دُءٌ) : زجرٌ للإبلِ .

(دُؤٌ ، دُؤٌ) يقال : إلاً دُؤٌ ، فلا دُؤٌ : إن لم يكن هذا الأمرُ الآنَ فلا يكونُ بعدَ الآنَ ، أى إن لم تغتتمِ الفرصةَ السانحةَ فلستَ تصادفها أبداً .

* (الدُّهْبُ) : المسكرُ المنهزمُ . * (دَهَبَلُ) : كِبْرُ اللَّقْمِ ليسابقَ فى الأكلِ . - اللقمةُ العظيمةُ : ابتلعها .

* (دَهَكَةٌ) - دَهَنًا : دفعه باليدِ . - وَطَهَ وَطَقًا شديدًا .

* (الدَّهْشَمُ) من الأمكنةِ : الوطىءُ السهلُ اللينُ . - من الرجالِ : السهلُ الخلقِ . ويقال : رجلٌ دَهَشَمُ الخلقِ . - السخىُّ . - من الجمالِ : الشديدُ . - البحرُ .

* (دَهْدَقُ) فى ضحكِه دَهْدَقَةٌ : أساءَ الضحكُ .

والشئُ : قُرْبُه . - السَّتْرُ أو الثوبُ : أرخاه . وفى التنزيل العزيز : ﴿ قُلْ لَأَزْوَاجِكُمْ وَبَنَاتِكُمْ وَيَسَاءِ الْمُؤْمِنِينَ يُدْنِينَ عَلَيْهِنَّ مِنْ جَلَابِيبِهِنَّ ﴾ .

(داناه) : قاربه . ويقال : دانى بين الشيئين : قاربَ بينهما . - القيدُ فى الدابةِ : ضيقُه عليها . (دُنَى) : أدنى . (تدائى) القومُ : دنا بعضهم من بعض . (تَدُنَى) فلانٌ : دنا قليلاً قليلاً . (استدناه) : طلبَ منه أن يدنو . (الأدنى) : الأقرب .

(الدَّائِيَةُ) : مؤنثُ الدانى . ويقال : فلانٌ فى دنيا دائيةٍ : ناعمةٌ . (الدُّنَا) : جمعُ الدنيا . - ما قُرِبَ من خيرٍ أو شرٍّ .

(الدُّنْيَا) : مؤنثُ الأدنى . ويقال : هو ابن عمى دُنْيَا ودُنْيَا دُنْيَا . * (دُءٌ ، دُءٌ) : زجرٌ للإبلِ .

(دُؤٌ ، دُؤٌ) يقال : إلاً دُؤٌ ، فلا دُؤٌ : إن لم يكن هذا الأمرُ الآنَ فلا يكونُ بعدَ الآنَ ، أى إن لم تغتتمِ الفرصةَ السانحةَ فلستَ تصادفها أبداً .

* (الدُّهْبُ) : المسكرُ المنهزمُ . * (دَهَبَلُ) : كِبْرُ اللَّقْمِ ليسابقَ فى الأكلِ . - اللقمةُ العظيمةُ : ابتلعها .

* (دَهَكَةٌ) - دَهَنًا : دفعه باليدِ . - وَطَهَ وَطَقًا شديدًا .

* (الدَّهْشَمُ) من الأمكنةِ : الوطىءُ السهلُ اللينُ . - من الرجالِ : السهلُ الخلقِ . ويقال : رجلٌ دَهَشَمُ الخلقِ . - السخىُّ . - من الجمالِ : الشديدُ . - البحرُ .

* (دَهْدَقُ) فى ضحكِه دَهْدَقَةٌ : أساءَ الضحكُ .

- أكثر منه . - القطعةُ من اللحمِ : دارت فى القدرِ إذا غَلَّتْ تعلقو مرةً وتَسْفَلُ أخرى . -

الشئُ دَهْدَقَةٌ ، ودَهْدَاقًا : كسره . - اللحمُ : قَطَعَهُ وكَسَرَ عظامه .

(الدَّهْدَاقُ) : أسوأُ الضحكِ . - مَشَى فوق العَنَقِ .

* (دَهَمَ) البناءُ : هدمه وقلبَ بعضه على بعضٍ . (تَدَهَمَ) : مطاوعٌ دهمه .

* (دَهَدَةً) الحجرُ : دحرجه . - الشئُ : قلبَ بعضه على بعضٍ . (تَدَهَدَةً) الحجرُ : مطاوعٌ دهمه .

(الدُّهْدَاهُ) : صغارُ الإبلِ . - الكثيرُ منها . (ج) دَهَادِيَةٌ .

(الدُّهْدَاهَانُ) : الكثيرُ من الإبلِ كالمائةِ فأكثرٍ . - الكثيرُ منها .

(الدُّهْدَاهَةُ) : الدُّهْدَاهَانُ . * (دَهْدَى) الحجرُ ، دَهْدَاءٌ ، ودَهْدَاءٌ : دحرجه . - الشئُ : قلبَ بعضه على بعضٍ . (تَدَهْدَى) الحجرُ : مطاوعٌ دَهْدَاهُ .

* (دَهَرَ) القومُ ، وبهم أَمَرَ - دَهَرًا : نزلَ بهم مكروهٌ . ويقال : دَهَرَهُمُ الجَزَعُ .

(دَاهِرَةٌ) مُدَاهِرَةٌ ، ودِهَارًا : عامله مدةً طويلةً غيرَ مؤقتةٍ . يقال : عامله أو استأجره مُدَاهِرَةً ودِهَارًا . (دَهَوَرَ) الشئُ : جمعه وقذفَ به فى مهواةٍ .

- كَلَامُهُ : قَحَمَ بعضه فى إثرِ بعضٍ . - الحائِطُ : دفعه فسقط .

(تَدَهَوَرَ) الرَّمْلُ : انهالَ وسقطَ أكثره . - الشئُ : سقطَ من أعلى إلى أسفلٍ . - الليلُ : أدبرَ وذهبَ أكثره .

(الدَّاهِرُ) - يقال : دَهَرَ دَاهِرٌ : طويلٌ جدًا . - شديدٌ (مبالغةً) . ولا آتية دَهَرَ الداهِرِينَ : أبداً .

(الدَّاهِرَةُ) : مؤنثُ الداهرِ . ويقال للمرأة : إنها لدَاهِرَةٌ الطُولُ : طويلةٌ جدًا .

(الدَّاهِرِيُّ) : أوَّلُ الدهرِ فى الزمانِ الماضى (لا واحد له) . ويقال : كان هذا فى دهرٍ

والشئُ : قُرْبُه . - السَّتْرُ أو الثوبُ : أرخاه . وفى التنزيل العزيز : ﴿ قُلْ لَأَزْوَاجِكُمْ وَبَنَاتِكُمْ وَيَسَاءِ الْمُؤْمِنِينَ يُدْنِينَ عَلَيْهِنَّ مِنْ جَلَابِيبِهِنَّ ﴾ .

(داناه) : قاربه . ويقال : دانى بين الشيئين : قاربَ بينهما . - القيدُ فى الدابةِ : ضيقُه عليها . (دُنَى) : أدنى . (تدائى) القومُ : دنا بعضهم من بعض . (تَدُنَى) فلانٌ : دنا قليلاً قليلاً . (استدناه) : طلبَ منه أن يدنو . (الأدنى) : الأقرب .

(الدَّائِيَةُ) : مؤنثُ الدانى . ويقال : فلانٌ فى دنيا دائيةٍ : ناعمةٌ . (الدُّنَا) : جمعُ الدنيا . - ما قُرِبَ من خيرٍ أو شرٍّ .

(الدُّنْيَا) : مؤنثُ الأدنى . ويقال : هو ابن عمى دُنْيَا ودُنْيَا دُنْيَا . * (دُءٌ ، دُءٌ) : زجرٌ للإبلِ .

(دُؤٌ ، دُؤٌ) يقال : إلاً دُؤٌ ، فلا دُؤٌ : إن لم يكن هذا الأمرُ الآنَ فلا يكونُ بعدَ الآنَ ، أى إن لم تغتتمِ الفرصةَ السانحةَ فلستَ تصادفها أبداً .

الدَّهَارِيرُ . و - تصاريْفُ الدَّهْرِ ونوابه .
ويقال : دهرٌ دَهَارِيرٌ : شديد . ودُهورٌ دَهَارِيرٌ :
مختلفة .

(الدَّهْرُ) : مدَّةُ الحياة الدنيا كلها . و -
الزمان الطويل . وفي التنزيل العزيز : ﴿ هَلْ أَتَى
عَلَى الْإِنْسَانِ حِينٌ مِّنَ الدَّهْرِ ﴾ . و - الزمان قل
أو كثر . و - ألف سنة . و - مائة ألف سنة .
و - النازلة . و - الهمة والإرادة . و - الغاية .
ويقال : ما دَهْرِي بكذا ، وما دهرى كذا :
ما همى وغابى . و - العادة . و - الغلبة .
(ج) أَدَهْرٌ ، ودُهورٌ . ويقال : كان ذلك دَهْرَ
النجم : حين خلق الله النجوم : أوّل الزمان وفي
القديم .

(الدَّهْرُ) : الدَّهْرُ . (ج) أدهار .

(الدَّهْرِيُّ) - رجل دَهْرِيٌّ : ملحّد لا يؤمن
بالآخرة ، يقول ببقاء الدهر .

(الدَّهْرِيُّ) : القديم المُسِين . و - الحاذق .

(الدَّهْوَرِيُّ) من الرجال : الصُّلْبُ .

(الدَّهْيِيرُ) - يقال : دهرٌ دهييرٌ : شديد .

★ (دَهْرَج) : أسرع في سيره .

★ (دَهْسَ) المكان - دَهَسًا : كثر فيه الدَّهَاسُ .

و - المرأة : عظمت عجيزتها . و - العتز ،
والرمل : ضرب لوئهما إلى السواد ، فهو
أَدَهْسٌ ، وهي دَهْسَاءُ . (ج) دُهَسٌ .

(دَهَسَ) - دَهَسًا ، ودُهوسًا : سهّل خُلقه .

(أَدَهَسَ) : سار في الدَّهَسِ . و - نزله .

و - المكان : كَثُرَ فيه الدَّهَاسُ .

(أَدَهَاسٌ) النبت والأرض والعتز وغيرها :

صار أَدَهَسَ اللُّونَ .

(الدَّهَاسُ) : المكان السهل اللين ليس برمل

ولاتراب ولاطين . و - كلُّ لِينٍ جَدًّا . ويقال :

رَجُلٌ دَهَاسٌ : سهل الخُلق دَبِيْثٌ . وامرأة

دَهَاسٌ : عظيمة العَجْر .

(الدَّهَسُ) : المكان اللين ليس برمل ولاتراب

ولاطين . و - الأرض لا يقلب عليها لون الأرض

ولالون النبات ، وذلك أوّل نباتها . و - النبت لم
يَغْلِبْ عليه لون الخضرة . (ج) أَدَهَاسٌ .

(الدَّهَسَةُ) : لون الرمل يعلوه أذنى سواد .

(الدَّهَاسُ) من الرجال : السهل الخُلق .

(الدَّهْوَسُ) : الأَسَدُ .

★ (دَهَشَنُ) خَطْبٌ - دَهَشًا : خَيْرُهُ .
و - أَدَهَبَ عَقْلَهُ .

(دَهَشَ) - دَهَشًا : نَحِيْرٌ . وَدَهَبَ عَقْلَهُ
من وَلِهٍ أو فزع أو حياء . فهو دَهَشٌ .

(دُهَشَ) : دَهَشَ . فهو مدهوش (ذكرها
بعضهم) .

(أَدَهَشَنُ) الحياء وغيره : دَهَشَنُهُ .

(دَهَشَ) : دَهَشَ .

★ (دَهَشَرُ) الرَّجُلُ : أَسْرَعُ الأَخْدِ فِي

الصَّرَاحِ . و - الأَمْرُ : عَجِلَهُ بغير رفق .

(الدَّهَشَرَةُ) من التوق : الكبيرة .

★ (دَهَفَ) الشئ - دَهْفًا : أَخَذَهُ أَخْذًا
كثيرًا .

(أَدَهَفَ) الشئ - دَهَفَهُ .

(الدَّاهِفُ) : المُتَمَيِّ من طول السير .

(الدَّاهِفَةُ) : مؤنث الداهف . و - الغرباء .

★ (دَهَقَ) الكأس - دَهَقًا ، ودِهَاقًا : مَلَأَهَا .

و - الماء : أفرغه إفراغًا شديدًا . و - الشئ :

كسره وقطعه . و - غَمَزَهُ . و - عَصَرَهُ شديدًا .

و - فَلَائًا : ضربه .

(أَدَهَقَ) الكأس والماء : دَهَقَهُمَا . و - فَلَائًا :

أعجله .

(دَهَقَ) الشئ : ضَيَّقَهُ . و - اعتصره .

و - كَسَرَهُ .

(أَدَهَقَت) الحجارة : اشتدَّت تلازمها ودخل

بعضها في بعض . و - الشئ : كَسَرَهُ . و -

اعتصره .

(الدَّهَاقُ) - يقال : كَأَسَ دَهَاقٌ : مُتَرَعَّةٌ

ممتلئة . وفي التنزيل العزيز : ﴿ وَكَأَسًا دِهَاقًا ﴾ .

و - متتابعة على شاربها . و - صافية . وماء

دِهَاقٌ : كثير .

(الدَّهَقُ) : خشبتان يُعَصَّرُ بهما الساق

للتعذيب . و - اسمٌ للتعذيب .

(الدَّهَقَةُ) من المال : المقدار منه .

★ (دَهَقَنَ) فَلَائٌ : كثر ماله . و - القومُ فَلَائًا :

جعلوه دِهَقَانًا : و - الطعام : لَبَنُهُ .

(تَدَهَقَنَ) الرَّجُلُ : صار دِهَقَانًا . و - كثر

ماله . و - تَكَيَّسَ .

(الدَّهَقَانُ) : رئيسُ القرية ، و - رئيسُ

الإقليم . و - القويُّ على التصرف مع شدة خبرة .

و - مَنْ له مالٌ وعقارٌ . و - التاجرُ . (كله : مع) .

(ج) دَهَاقَةٌ ، ودَهَاقِينُ .

★ (دَهَكَ) الشئ - دَهَكًا : طحنه . و -

كسره . و - الأرضَ : داسها .

(الدَّهْوَكُ) : الرَّحَى . (ج) دُهَكٌ .

★ (تَدَهَكَرَ) فَلَائٌ : تَدَحْرَجُ في مشيه . و -

المرأة : تَرَجْرَجَتْ . و - عليه : تَوَثَّبَ وتَسَرَّعَ .

(الدَّهَكَرُ) : القَصِيرُ .

★ (تَدَهَكَمَ) : اقتحم في أمر شديد . و - على

فَلائٍ : تطاول وتجبَّه .

(الدَّهَكَمُ) : الشَيْخُ الفَاني .

★ (الدَّاهِلُ) : المتحير (مقلوب : ذَالِه) .

(الدَّهْلُ) : الشئُ اليسيرُ . و - قدرٌ من

الزمن . ويقال : مضى من الليل دَهْلٌ : جزءٌ منه .

وبقى دَهْلٌ من الليل : قليلٌ .

★ (الدَّهْلِيُّ) : المدخلُ بين الباب والدار . و -

الحَيَّةُ . (مع) . (ج) دَهَالِيْزٌ . وأبناء الدهاليز :

اللَّقَطَاءُ .

★ (دَهَمَهُ) أَمْرٌ - دَهَمًا : فَجَأَهُ . و - غَشِيَتْهُ .

و - القومُ فَلَائًا : جابهوه مجتمعين مرَّةً واحدة .

(دَهَمَ) - دَهَمَةً : اسودَّ . و - الإبلُ : اشتدت

وَرَشَتُها حتى ذهبَ بياضها . فهزَّ أدهم . والناقة

دهماءُ . (ج) دُهَمٌ . و - فَلَائًا أَمْرٌ دَهَمًا : دَهَمَهُ .

(أَدَهَمَهُ) : ساءه وأرغمه .

(دَهَمَت) النارُ القدرَ : سَوَّدَتْها .

(ادهم) الفرس : اسود . ويقال : ادهمت القدر .

(ادهام) الشيء : اسواد . - الزرع : علاه السواد ريباً . وفي التنزيل العزيز : ﴿مُدَاهِمَاتَان﴾ : سوداوان من شدة الخضرة .

(الأدهم) : القديم من آثار الدار . (ج) دهم . - والقيد . (ج) أدهام .

(الدهام) : الأسود . (الدهم) : العتد الكثير . يقال : جاء دهم من الناس . وجيش دهم : كثير . ويقال : ما أدرى أي الدهم هو ؟ : الخلق . - الغائلة من أمر عظيم . (ج) دهوم .

(الدهماء) : مؤنت الأدهم . - ليلة تسبع وعشرين من الشهر القمري . - من الضأن : الحمراء الخالصة الحمراء . وحديقة دهماء : خضراء تضرب إلى السواد من نعمتها وريتها . - عامة الناس وسوادهم . - من الرجل : سخنته . - وعشبة ذات ورق وقضب كأنها القرونة ، ولها نورة حمراء يُدبغ بها ، ومبيتها قفأ الرمل . (ج) دهم .

(الدهمة) : السواد . - في الإبل : شدة الورقة حتى يذهب البياض . (الدهيم) : الأحمق . والدهيم ، وأم الدهيم : الداهية .

(الدهيماء) : الداهية . - الفتنة السوداء المظلمة .

* (الدهنته) - أرض دهننة : سهلة . (الدهنوث) : الكريم .

* (دهمج) الرجل أو البعير : قارب الخطو وأسرع . - الهرم : مشى كأنه مقيد . - مشى مشياً مُحْتَلِطاً . - والخبر : زاد فيه من عند نفسه .

(الدهامج) : المقارب الخطو المُسْرِعُ . - والعظيم الخلق من كل شيء . - من الإبل : ذو الستامين .

(الدهمج) : العظيم الخلق من كل شيء . - الواسع السهل .

* (دهمس) الأمر : ستره . - فلائنا : ساره . - واثبه وبطش به . .

* (دهمق) في الشيء : أسرع . - الشيء : كسره . - والطحين : دققه وكبته . - الطعام : طيبه وجوده . - والفاتل الوتر : جاء به مستويًا من أوله إلى آخره . - الكاتب الكتاب : جعله دقيقًا . - والقذاح القذاح : سوى ثورتها ونقاها من العيوب . - وشققها . - والكلام : أجاد وأحسن بيانه .

(الدهامق) : التراب اللين . ويقال : أرض دهامق : ليثة دقيقة .

* (دهنت) الناقة - دهانة ، ودهانا : قل لبثها . - فلان دهنًا : تافق . - فلائنا : استعمل معه النفاق . - والشعر والرأس . وغيرهما : طلاه بالدهن . - والمطر الأرض : بلها بلا يسيرًا . - فلان الأرض : أصلحها . - وسدها . - فلائنا بالعصا : ضربه بها .

(دهنت) الناقة - دهانة ، ودهانا : دهننت . فهي ذهين . (ج) دهن .

(أذهن) : أظهر خلاف ما أضمر . - خدع وغش . - لئن في القول وقارب فيه . ويقال : أذهن في الأمر : لان . - عليه : أبقى . - الجلد : كينه بالدهن . - فلائنا : داراه ولايته .

(دهن) الشعر والرأس وغيرهما : دهنه . (داهن) مدهانة ، ودهانا : أظهر خلاف ما أضمر . - فلائنا : خدعه وغشه . - داراه ولايته .

(أذهن) : اطلّى بالدهن . ويقال : أذهن بالدهن . (كدهن) : أذهن . (أذهان) : أذهن . (تمذهن) : أخذ مدهنًا . (الذهان) . يقال : لحيه داهين : مدهونة .

(الدهان) : المكان الرقيق . - والطريق الأملس . - الجلد الأحمر . وفي التنزيل العزيز :

﴿فَكَانَتْ وَرْدَةً كَالدِّهَانِ﴾ . - ما يدهن به من الأصباغ . - وذردى الزيت .

(الدهان) : بائع الدهن . - من حرفته الدهن . (الدهن) : قدر ما يبل وجه الأرض من المطر . (ج) دهان .

(الدهن) : شجر كالدفل يقتل السباع . (الدهن) : مادة في الحيوان والنبات دسمة جامدة في درجة الحرارة العادية ، فإذا سالت كانت زيتًا . (ج) . - قدر ما يبل وجه الأرض من المطر . (ج) أذهان ، ودهان .

(الدهناء) : الفلاة . - وعشبة حمراء لها ورق عراض يُدبغ به .

(الدهنة) : الطائفة من الدهن . ويقال : هو طيب الدهنة : الرائحة . (الذهين) - يقال : شعر ذهين ولحية ذهين : مدهونة . ورجل ذهين : ضعيف . وأقى بأمر ذهين ، وظن بنا ظنًا ذهينًا : ضعيفًا .

(المدهن) : آلة الدهن . - فارورة الدهن . (المدهنة) : ما يجعل فيه الدهن . - ثقرة في الجبل يستنقع فيها الماء . - وكل موضع حفره سئل . (ج) مداين .

(المدهن) - قوم مدهنون : عليهم آثار النعمة . * (دهور) : (انظر : دهر) . * (كدهور) : (انظر : دهر) . * (الدهوري) : (انظر : دهر) .

* (دهاه) - دهاوا : أصابه بداهية . - ونسبه إلى الدهاء . - والداهية : نزلت . * (دهاه) - دهايا ، ودهاية : أصابه بداهية . ويقال : ما دهاك : ما أصابك . - ونسبه إلى الدهاء . - وعابه وتقصه .

(دهي) - دهاة ، ودهاية ، ودهايا : بصر بالأمر ، ونجاد رأيه فيه . فهو داو . (ج) دهاة .

(دهي) - دهاة ، ودهاية ، ودهايا : بصر بالأمر ، ونجاد رأيه فيه . فهو داو . (ج) دهاة .

(دهي) - دهاة ، ودهاية ، ودهايا : بصر بالأمر ، ونجاد رأيه فيه . فهو داو . (ج) دهاة .

وهو دَو . (ج) دَهُون .
 (دَهْو) الرجل - دَهَاء : صار عاقلاً . فهو
 دَهِي . (ج) أَذْهِيَاء ، وَدَهَوَاء .
 (أَذْمَى) الرجل : وَلَدَ دَاهِيًا . - فَلَائِنًا :
 وجدته دَاهِيًا .
 (دَاهَاء) : أَصَابَهُ بَدَاهِيَةٌ .
 (دَهَاء) : نَسَبَهُ إِلَى الدَّهَاءِ .
 (تَدَهَّى) : دَهَى .
 (الدَّهَامِي) : الأَسَدُ .
 (الدَّاهِيَةُ) - يقال : رجل دَاهِيَةٌ : بصير
 بالأُمُور . - الأَمْرُ المُنْكَرُ العَظِيمُ . (ج) دَوَاهٍ .
 ودَوَاهِي الدَّهْرِ : مَا يَصِيبُ النَّاسَ مِنْ عَظِيمِ نُؤْيِهِ .
 (الدَّهَاءُ) : العَقْلُ . - جُودَةُ الرَّأْيِ .
 (الدَّهْر) : العَقْلُ .
 (الدَّهْوَاءُ) - يقال : دَاهِيَةٌ دَهْوَاءٌ : شَدِيدَةٌ
 جَدًّا .
 (الدُّهْوِيَّة) - يقال : دَاهِيَةٌ دُهْوِيَّةٌ : دَهْوَاءٌ .
 (الدُّهْمِي) : المُنْكَرُ . ويقال : غَرِبَ دَهْمِي :
 ضَخَّمَ .
 (الدُّهْيَاءُ) - يقال : دَاهِيَةٌ دُهْيَاءٌ : دَهْوَاءٌ .
 * (دَاء) الرجل - دَوَّعًا ، وَدَاءً ، وَدَائَةً : نَزَلَ بِهِ
 دَاءٌ . فهو دَاءَةٌ . (ج) أَدْوَاءُ ، وَهِيَ دَاءٌ ، وَدَائَةٌ .
 وَقَدْ دَيْتُ بِأَرْجُلِي .
 (أَدَاء) الرجل : دَاءٌ . ويقال : أَدَاءُ جَوْفِهِ .
 - أُنَى بَرِيَّةً . - فَلَائِنًا : أَصَابَهُ بَدَاءٌ . -
 أَرْتَابَ فِيهِ . (لَازِمٌ وَمُعْتَدٌ) .
 (أَدْوَأ) الرجل : دَاءٌ . - أُنَى بَرِيَّةً . -
 فَلَائِنًا : أَرْتَابَ فِيهِ . [لَازِمٌ وَمُعْتَدٌ] .
 (الدَّاءُ) : المَرَضُ ظَاهِرًا أَوْ بَاطِنًا . - العَيْبُ
 ظَاهِرًا أَوْ بَاطِنًا . ويقال : فَلَانَ مَيْتُ الدَّاءِ :
 لَا يَحْقِدُ عَلَى مَنْ يُسِيءُ إِلَيْهِ . وَدَاءُ الأَسَدِ :
 الحُمَّى . وَدَاءُ الطَّبِي : الصَّحَّةُ والنَّشَاطُ . وَدَاءُ
 المَلُوكِ : التَّقَرُّسُ . وَدَاءُ الكَرَمِ : الدَّنِينُ والفَقْرُ .
 وَدَاءُ الضَّرَائِرِ : الشَّرُّ الدَّامِمُ . وَدَاءُ البَطْنِ : الفِتْنَةُ
 العَمِيَاءُ . وَدَاءُ الذَّنْبِ : الجُوعُ . (ج) أَدْوَاءُ .

(الدَّيِّي) : المَرِيضُ .
 * (الدُّوبَارَةُ) : حَيْطٌ غَلِيظٌ ذُو طَاقِينَ ، مِنْ
 الكَثَانِ ونَحْوِهِ ، يُخَاطَبُ بِهِ أَوْ يُشَدُّ . (فَارْسِيَّةٌ) .
 * (الدُّوبُل) : (انظُر : دَبَل) .
 * (دَاج) - دَوَّجًا : تَحَدَّمَ .
 (الدَّاجَةُ) : مَا صَغُرَ مِنَ الحَوَائِجِ . - وَتَبَاعُ
 الجَيْشِ .
 (الدُّوَاجُ) : يَعْطَفُ غَلِيظًا .
 (الدُّوَاجُ) : الدُّوَاجُ .
 * (دَاحَت) الشَّجَرَةُ - دَوَّحًا : عَظُمَتْ . فَهِيَ
 دَائِحَةٌ . (ج) دَوَائِحُ . - وَبَطْنُهُ : عَظْمٌ
 وَاسْتَرْسَلَ إِلَى أَسْفَلَ . وَيُقَالُ : دَاحَتَ سُرَّتَهُ .
 (دَوَّح) مَالَهُ : فَرَّقَهُ .
 (أَدَاح) بَطْنُهُ : دَاحٌ .
 (تَدَوَّح) بَطْنُهُ : دَاحٌ .
 (الدَّاح) : الوَشْيُ والنَّقِشُ . - وَالتَّوْبُ المَوْشَى
 المَنْقُوشُ . - وَالْوَشْيُ والنَّقِشُ يُتَوَّحُ بِهِ لِلصَّبِيانِ
 يُشْتَغَلُونَ بِهِ . - سَوَارِ ذَوْقُومِي مَقْتُولَةٍ . - وَضَرْبٌ
 مِنَ الطَّيْبِ مَائِعٌ فِيهِ صَفْرَةٌ .
 (الدَّاحَةُ) : الثِّيَابُ المَنْقُوشَةُ المَوْشَاءُ . - وَ
 الدُّنْيَا .
 (الدُّوَحُ) : البَيْتُ الضَخْمُ الكَبِيرُ مِنَ الشَّعْرِ .
 (الدُّوْحَةُ) : الشَّجَرَةُ العَظِيمَةُ المُنْتَشِعَةُ ذَاتُ
 الفُرُوعِ المَمْتَدَّةِ ، مِنْ شَجَرٍ مَا . (ج) دَوَّحٌ .
 (جَج) أَدْوَاهٌ . وَيُقَالُ : هُوَ مِنْ دَوَّحَةِ الكَرَمِ .
 - وَالمِظْلَةُ العَظِيمَةُ .
 (الدُّوَاخُ) - يُقَالُ : عِيذُكَ دَوَّاحٌ : عَظِيمٌ
 شَدِيدُ العُلُوِّ .
 * (دَاخ) الرَّجُلُ أَوْ البَعِيرُ - دَوَّحًا : ذَلَّ
 وَخَضَعَ . - النَّاسُ : أَذْلَهُمُ وَأَخَضَعَهُمُ .
 وَيُقَالُ : دَاخَ البَلَادُ : قَهَرَهَا وَاسْتَوْلَى عَلَى أَهْلِهَا .
 (أَدَاخ) الرَّجُلُ أَوْ البَعِيرُ : أَذَلَّهُ وَأَخَضَعَهُ .
 (دَوَّخ) الرَّجُلُ أَوْ البَعِيرُ : أَدَاخَهُ . - وَالوَجَعُ
 رَأْسُهُ : أَدَارُهُ . - وَالحَرُّ فَلَائِنًا : أَضَعَفَهُ .
 وَالمَكَانَ : جَالَ فِيهِ . - وَالبَلَادُ : سَارَ فِيهَا حَتَّى

عَرَفَهَا وَلَمْ تُخَفَّ عَلَيْهِ طَرُقُهَا .
 (الدَّائِخُ) . يُقَالُ : لَيْلٌ دَائِخٌ : مَظْلَمٌ .
 * (دَاد) الطَّعَامُ وَنَحْوُهُ - دَوَّدَا : صَارَ فِيهِ الدُّودُ .
 (دِيدَن) الطَّعَامُ : صَارَ فِيهِ الدُّودُ . فَهُوَ مَدُّودٌ .
 (أَدَاد) الطَّعَامُ : دَادٌ .
 (دَوَّد) الطَّعَامُ : دَادٌ . - وَالصَّبِيُّ : لَعَبٌ
 بِالدُّودِ .
 (الدُّود) : صَغَارُ الدُّودِ . - وَالرَّجُلُ السَّرِيعُ .
 (الدُّودَةُ) : دَوِيَّةٌ صَغِيرَةٌ مُسْتَطِيلَةٌ ، كالدُّودِ
 وَرَقِ القَطَنِ . (ج) دَوِّدٌ ، وَدِيدَانٌ .



(الدُّودَةُ) : الأَرْجُوحَةُ . - وَصَوْتُ
 الأَرْجُوحَةِ . - وَالجَلْبَةُ . (ج) دَوَادٍ .
 * (دَار) - دَوَّرًا ، وَدَوَّرَانًا : طَافَ حَوْلَ الشَّيْءِ .
 وَيُقَالُ : دَارَ حَوْلَهُ ، وَبِهِ ، وَعَلَيْهِ . وَفَلَانٌ يَدُورُ عَلَى
 أَرْبَعِ نَسَوَةٍ : يَسُوسُهُنَّ وَيُرْعَاهُنَّ . - وَعَادَ إِلَى
 المَوْضِعِ الَّذِي ابْتَدَأَ مِنْهُ . - وَالقَلْبُ فِي مَدَارِهِ :
 تَوَاتَرَتْ حَرَكَاتُهُ بَعْضُهَا فِي إِثْرِ بَعْضٍ مِنْ غَيْرِ ثُبُوتٍ
 وَلَا اسْتِقْرَارٍ . وَيُقَالُ : دَارَتِ المسْأَلَةُ : كَلَّمَا تَعَلَّقَتْ
 بِمَحَلٍّ تَوَقَّفَ ثُبُوتُ الحُكْمِ عَلَى غَيْرِهِ فَيَنْتَقِلُ إِلَيْهِ ، ثُمَّ
 يَتَوَقَّفُ عَلَى الأَوَّلِ ، وَهَكَذَا . - وَعَلَيْهِ الدَّوَاتِرُ :
 نَزَلَتْ بِهِ . - وَالعِمَامَةُ حَوْلَ رَأْسِهِ : لَفَّهَا . فَهُوَ
 دَائِرٌ ، وَدَوَّارٌ .
 (دِير) بِهِ ، وَعَلَيْهِ : أَصَابَهُ الدُّوَارُ . فَهُوَ مَدُّوورٌ
 بِهِ .
 (أَدَار) حَوْلَ الشَّيْءِ : دَارَ . - وَفَلَائِنًا عَنِ
 الأَمْرِ : طَلَبَ مِنْهُ أَنْ يَتْرَكَهُ . - وَعَلَى الأَمْرِ : طَلَبَ
 مِنْهُ أَنْ يَفْعَلَهُ . - وَالشَّيْءُ : جَعَلَهُ يَدُورُ . - وَ
 جَعَلَهُ مَدُّورًا . - وَالعِمَامَةُ حَوْلَ رَأْسِهِ : لَفَّهَا .
 - وَالتَّجَارَةُ : تَعَاطَاها وَتَدَاوَلَاها مِنْ دُونَ تَأْجِيلٍ .
 وَفِي التَّنْزِيلِ العَزِيزِ : ﴿إِلَّا أَنْ تَكُونَ تِجَارَةً
 حَاضِرَةً يُدِيرُونَهَا بَيْنَكُمْ﴾ . وَيُقَالُ : أَدَارَ
 العَمَلُ ، وَأَدَارَ الآلَةَ : تَوَلَّى تَصْرِيفَ الأَمْرِ فِيهَا .
 (مَعْدَنَةٌ) . - وَالرَّأْيُ والأَمْرُ : أَحَاطَ بِهِمَا .

(أدير) به : أخذه الدَّوَار . فهو مُدَارٌّ به .
(دَاوِرَةٌ) مداورة ، ودَوَارًا : دار معه . و-
الأُمُورَ وعليها : طلب وجوه مآثها وعالجها .
ويقال : دَاوَرْتُ الرَّجُلَ عَلَى الأَمْرِ : جادلته . وفي
حديث الإسراء : « قال له موسى : لقد داورت
بنى إسرائيل على أدنى من هذا فضغفوا » :
جادلت .

(دَوْرَه) : جعله مُدَوِّرًا . و- جعله يدور .
ويقال : دَوَّرَ به .

(تَدَوَّرَ) المكانَ : أتخذه دارًا .

(استدار) : طاف حول الشيء . و- القمرُ :
استدار . و- عاد إلى الموضع الذي ابتدأ منه . وفي
الحديث : « إن الزمان قد استدار كهيئته يومَ خَلَقَ
اللهُ السمواتِ والأرضَ » . و- الشيءُ : صار
مستديرًا . و- به : أحاط . ويقال : استدار فلان
بما في قلبه .

(التدوير) : ما استدار من الرَّمْلِ . و-
المجلس .

(الدائرة) (في علم الرياض) : شكل مستوي

محدود بخط منحن ، جميع
نقطه على أبعاد متساوية من
نقطة داخلية . (مج) . و-

ما أحاط بالشيء . و- الحلقة . ودائرة رأس
الإنسان : شعره الذي يستدير على القرن منه .
يقال : فلان ما تَقَشَّرَ دائرته : لم يَجُبْنَ . و-
موضع الدُّوَابَّة . و- خشبة تُرَكِّزُ وَسَطَ الكُدْسِ
تدور بها البقرة . و- ما تحت الأنف . و-
الداهية . وفي التنزيل العزيز : ﴿ عَلَيَّهِمْ دَائِرَةٌ
السُّوءِ ﴾ . و- الهزيمة . (ج) دَوَائِرُ . و- مبنى
تدار فيه شعون المزرعة . (محدثة) . و(دائرة
المعارف) : (الموسوعة) : عمل يضم معلومات
عن مختلف ميادين المعرفة أو عن ميدان خاص
منها ، ويكون عادة مرتبًا ترتيبًا هجائيًا .
و(الدائرة الانتخابية) : قسم من المدينة أو
مجموعة من القرى تنتخب عنها نائبًا في المجلس

النياي . (مج) .

(الدَّارُ) : المَحَلُّ يجمع البناء والسَّاحَةَ .
و- المنزل المسكون . و- البلد . و- القبيلة .
ودار الإسلام : بلاد المسلمين . ودار السلام :
الجنة ، وفي التنزيل العزيز : ﴿ لَهُمْ دَارُ السَّلَامِ ﴾ .
و- بغداد . ودَارُ الحرب : بلاد القُتُوبِ . (ج)
أدُورٌ ، وديَارٌ ، وديَارَةٌ ، ودُورٌ . وجمع ديارة :
ديارات .

(الدَّارِيُّ) : الملازم داره لا يبرحها ولا يطلب
معاشًا . ويقال : ما بالدَّارِ دَارِيٌّ : أحد . و- من
الإبل : المتخلف في مبركه عنها لا يرمى معها .
وهي (دارية) . و- المَلَّاحُ الذي يَلِي الشُّرَاعَ .
و- العَطَّارُ ، (نسبة إلى دارين) . وفي الحديث :
« مثل الجليس الصالح مثل الدَّارِيِّ ، إن لم يُحِذِكْ
من عِطْرِهِ عَقَلَكْ مِنْ رِيحِهِ » .

(الدَّارَةُ) : الدَّارُ . و- ما أحاط بالشيء .
و- من القمر : قالته . و- ما استدار من الرَّمْلِ .
و- كل موضع يُدار به شيء يَحْجِزُهُ . و- كلُّ
أرض واسعة بين جبال . (ج) دُورٌ ، ودَارَاتُ .
ودارات العرب : سهول بيض تنبت ما طاب ريحه
من النبات ، وهي تنيف على مائة وعشر ، منها :
دَارَةٌ جُلُجُلٌ .. الخ .

(الدُّوَارُ) : الدُّورَانُ يأخذ في الرَّأسِ .
(الدُّورُ) : الطَّبَقَةُ من الشيء المُدار بعضه
فوق بعضه . يقال : انْقَسَخَ دُورٌ عِمَامَتِهِ . و-
(عند المناطقة) : توقف كل من الشيعين على
الآخر . و- التَّوْبَةُ . (ج) أدوار .

(الدُّورَةُ) في المكروه : الدَّائِرَةُ . و(الدُّورَةُ
الدَّمِيَّةُ) : دُورَانُ الدَّمِ في البدن من الأوردة إلى
الشرايين ، ومن الشرايين إلى الأوردة . (مج) .
و(الدُّورَةُ الزَّرَاعِيَّةُ) : تقسيم المزرعة قسمين أو
ثلاثة : يخصص في الأولى النصف للقطن ،
والنصف الآخر للرسم والحب ، وهي الدُّورَةُ
الثلاثية ، ويخصص في الآخر ، الثلث للقطن
والثلثان للرسم والحب ، وهي الدُّورَةُ الثلاثية .

(مج) . و(دورة المياه) : المرحاض والحمام
وما يتعلق بهما . و(دورة المجلس النيابي)
ونحوه : مدَّة انعقاده في السنة . (محدثة) .

(الدُّورِيُّ) : السَّنُونُ : وهو نوع من العصفير
تَعَشَّشُ في البيوت في بعض أوقات السنة .



(الدُّورِيَّةُ) : العَسَسُ يطوفون ليلاً . (محدثة) .
(الدُّوَارُ) : الكثير الدُّوران . ويقال : الدَّهْرُ
دَوَّارٌ بالإنسان : دائر به . والكعبة . و- البيت
الحَرَامُ . و- (في علم الطبيعة) : الجزء القابل
للدوران من آلة ما . (مج) .

(الدُّوَارُ) : مُسْتَدَارٌ رَمَلٌ تُدَوِّرُ حوله
الرُّوحُوشُ . و- الكعبة . و- البيت الحرام . و-
المنزل . (ج) دَوَائِرُ .

(الدُّوَارَةُ) : الدَّائِرَةُ التي تحت الألف . و-
أداة من أدوات النَّقْاشِ والنَّجَّارِ لها شعبتان
تنضمَّان وتنفرجان لتقدير الدوائر : [الفرجار] .
و- من البَطْنِ : مائِحَوِيٌّ من أمعائه . و- من
الرَّأْسِ : طائفة منه مستديرة . و- كل ما لم
يتحرك ولم يُدَّر .

(الدُّوَارَةُ) : كلُّ ما تحرك أو دار . و-
مُستدار رمل يدور حوله الرُّوحُوشُ . و- شيء
كالزَّبِيلِ أو القُفَّةِ يجعل فيه الدهانون السَّمِيمِ
المطحون ثم يوضع بعضه فوق بعض ويضغط حتى
يسيل منه الدهن . و- من البطن أو الرأس :
الدُّوَارَةُ .

(الدُّوَارِيُّ) : الكثير الدوران . ويقال : الدهر
بالإنسان دَوَّارِيٌّ : يدور بأحواله المختلفة .

(الدِّيَارُ) - يقال : ما بالدَّارِ دِيَارٌ : أخذ .

(الدُّورِقُ) - يقال : ما بالدار دُورِقٌ : أحد .
 (الدُّورِقَةُ) : ما استدار من الرُّمْلِ . (ج) دُورِقٌ .
 (المَدَارُ) : موضع الدوران . ومدارُ الأمرِ : ما يجري عليه غالبًا . - ومسيرُ الكواكب السيارة حول الشمس ، أو هو مسيرُ القمر حول الكوكب الذي يدور القمرُ حوله . و (مدارُ الأرض) : الفلكُ الذي تدور فيه الأرضُ حول الشمس . (ج) .
 (المُدَارَةُ) : جلدٌ يُدارُ ويُحرَّزُ على هيئة الدُّلو ، ويستقى بها . - وإزارٌ موشى كأن به دوائر .
 (المُدَوَّرُ) : ما يكون على هيئة الدائرة .
 (المُدِيرُ) : من يتولَّى تصريف أمر من الأمور ، كمدبر الشركة ، ومدبر المكتب . - رئيس المديرية . (محدث) .
 (المُدِيرِيَّةُ) : منطقتة أو هيئة على رأسها مدير ، (محدث) .
 * (الدُّورِقُ) : (انظر : درق) .
 * (دَاسٌ) الشيءُ برجله - دُوسًا ، ودِياسًا ، ودِياسةً : وطله شديدًا بقدمه . - الزرعُ أو الحصيدُ أو الحبُّ : دَرسة . ويقال : داسَ الحصيدَ ليخرج الحبَّ منه . - والسيفُ ونحوه : صقله ، - والحديقة : سواها ورثها . - فلائًا : أذله . - وخدعه واحتال عليه . فهو دالِسٌ ، وهي دالسة .
 (أَداسَ) الحبُّ : داسه .
 (دُوسَ) الطريقُ : سار فيه كثيرًا .
 (انداس) الحبُّ : ديس .
 (الدُّوايسُ) - يقال : أتتهم الخيلُ دوايسَ : يتَّبِعُ بعضها بعضًا .
 (الدُّواسةُ) : الجماعةُ من الناس .
 (الدُّواسُ) : وصف للمبالغة لكلِّ ماهر في صنعه . - والشجاع الذي يدوس أقرانه .
 (الدُّواسةُ) : الأنف . - بنا يداسُ من الآلة لتحريكها أو لدفع الوقود فيها . - ما يوضع أمام الباب لتنظيف الحذاء . (محدث) .

(الدُّويسةُ) : الدُّواسةُ .
 (الدَّيسُ) : الشجاع الشديد الذي يدوسُ كلَّ من نازله . (ج) دِيسَةٌ . - و- جنسُ أعشاب مائية من الفصيلة السُّعديَّة ، يُصنَّعُ منه الحُصنر .
 (الدَّيسَةُ) : مؤنث الدَّيس . - والغاية الكثيرة الشجر . (ج) دِيسٌ ، ودِيسٌ .
 (المَداسُ) : ضَرْبٌ من الأحذية . (ج) أمدسة .
 (المَداسَةُ) : موضعُ دُوس الحصيد .
 (المِدواسُ) : ما يداسُ به الحصيد ، يجر عليه جِرا لإخراج الحبِّ . (ج) مَدوايسُ .
 (المِدواسُ) : المِدواسُ . - وخشبة يشد عليها مِسْنٌ ، يدوس بها الصيقلُ السيفَ حتى يجلوهُ . (ج) مَدوايسُ .
 (المِدواسَةُ) : خشبة يشد عليها مِسْنٌ ، يدوس بها الصيقلُ السيفَ حتى يجلوهُ . (ج) مَدوايسُ .
 * (الدُّواسيرُ) : (انظر : دسر) .
 (الدُّوسرُ) : (انظر : دسر) .
 (الدُّوسرةُ) : (انظر : دسر) .
 (الدُّوسريُّ) : (انظر : دسر) .
 (الدُّوسرانيُّ) : (انظر : دسر) .
 * (الدُّوسقُ) : (انظر : دسق) .
 * (دَاشَ) فَلانٌ - دُوشًا : أخذَهُ سُوءُ البصر بالليل .
 (دُوشَ) الرجلُ - دُوشًا : أصابه الدُّوشُ . ويقال : دُوشت عينه : فسدت من داءٍ أصابها . فهو أدُوشٌ ، وهي دوشاء : (ج) دُوشٌ .
 (الدُّوشُ) : ظلمةٌ في البصر . - وضغفُهُ . - وضيقُ العين . - وحولها .
 * (الدُّوشةُ) (عند الفرنجة) : المال الذي تدفعه العروس إلى عروسها . (د) .
 * (داف) الدواءُ أو الطيبُ - دُوقًا : تخلطه . ويقال : دافه في الماءِ وبه . - بَلَّةٌ . - وسَحَقَةٌ . فهو مَدُوقٌ ، أو مَدُوقُف :

(أَدافَ) الدواءُ ، أو الطيبُ : دافه .
 (الدُّوقانُ) : الكابوس .
 * (دَاقَ) فَلانٌ - دُوقًا ، ودُوقًا : حَمَقَ . - و- هَلَكَ حُمَقًا . - والحويانُ : هُرُلٌ . - والفصيلُ من اللَّبَنِ عن أمه : عَدَلَّ عنها حين أُثخِمَ من كثرة اللبن . - والطعامُ : ذاقَهُ .
 (ديقت) العنمُ : أخذها الأباء . فهي مَدُوقَةٌ .
 (أَداقوا) به : أحاطوا .
 (دُوقَهُ) : حَمَقَهُ .
 (الذَّاق) بطنه : انتفخ .
 (تَدُوقُ) : تَحَمَقُ .
 (الذَّائقُ) - متاعٌ دائِقٌ مائِقٌ : لا ثمن له رخصًا وكسادًا . وهي (بتاء) .
 (الدُّوق) : الموقُ . - والحمقُ . - وأول مرتبة من مراتب الشرف عند الإفريج . (مع) .
 (الدُّوقانيَّةُ) : الفساد . - والحُمقُ .
 (الدُّوقَةُ) : الدُّوقانية .
 (الدُّوقِيَّةُ) : ولاية صغيرة أميرها دوق . (مع) .
 * (الدُّوقعةُ) : (انظر : دقع) .
 * (دُوقَلُ) : (انظر : دقل) .
 (الدُّوقَلُ) : (انظر : دقل) .
 (الدُّوقلةُ) : (انظر : دقل) .
 * (ذَاكَ) القومُ ونحوهم - دُوكًا ، ودُوكَةً ، ومَدَاكًا : ماجوا واختلفوا . - ومِرَضوا . - والطيبُ والشيءُ دُوكًا : سحقه وبالغ في سحقه . - وطحنه ودقهُ . - فَلَائًا : غطسَهُ في الماءِ . - دَسَهُ في التراب . - فَلَائًا : أسره .
 (تَدَاوَكَ) القومُ : تضايقوا في شرٍّ أو حرب .
 (الدُّوكُ) : ضربٌ من مَحَار البحر .
 (الدُّوكَةُ) . يقال : وقعوا في دُوكَةٍ : شرٌّ وخصومة .
 (الدُّوكَةُ) : المرضُ . ويقال : وقعوا في دُوكَةٍ : شرٌّ وخصومة .
 (المَدَاكُ) : ما يُسْحَقُ عليه أو فيه الطيبُ .
 (المِدوكُ) : ما يُسْحَقُ به الطيبُ . (ج)

مداوك .
 * (الدواكس) : (انظر : دكس) .
 * (دال) الدهر - دولا ، ودولة : انتقل من حال إلى حال . و - الأيام : دارت . ويقال : دالت الأيام بكذا ، ودالت له الدولة . و - الثوب : بلى . و - بطئه : استرخى وقرب من الأرض .
 (أدال) الشيء : جعله متداولاً . و - فلاناً وغيره على فلان أو منه : نصره ، وغلبه عليه ، وأظفره به . وفي حديث وفد ثقيف : «نذال عليهم ويدلون علينا» .
 (داول) كذا بينهم : جعله متداولاً ، تارة لهؤلاء وتارة لهؤلاء . ويقال : داول الله الأيام بين الناس : أدارها وصرّفها . وفي التنزيل العزيز : ﴿وَتِلْكَ الْأَيَّامُ تُدَاوِلُهَا بَيْنَ النَّاسِ﴾ .
 (دؤل) دالاً : كتبها . و (تدويل المدينة) : جعل الأمر فيها لدول مختلفة . (مج) .
 (اندال) القوم : تحولوا من مكان إلى مكان . و - الشيء : تعلق . و - بطئه : دال . و - ما في بطئه من يمى أو صيفاي : طعن فخرج ذلك .
 (تداولت) الأيدي الشيء : أخذته هذه مرة ، وهذه مرة . ويقال : تداول القوم الأمر .
 (استدال) الأيام وغيرها : استعطفها أو طلب دولتها .
 (الدال) : حُرّف من حُرُوف التّهجى ، يجوز تذكيره وتأنينه . (ج) أدوال . و - المرأة السمينية . و (دال النهر) : رَوَاسِبُ نَهْرِيَّةٍ عَلَى شَكْلِ حُرُوفِ الدالِ بَيْنَ أَفْرَعِ النَّهْرِ . [وهى الدلنا باليونانية] . (ج) . (انظر : الدلنا) .
 (الدوالي) : عِنَبٌ طَائِفِيٌّ أَسْوَدٌ يَضْرِبُ إِلَى الْحُمْرَةِ . و - (في علم الطب) : غِلْظٌ فِي الْأُورْدَةِ وَاسْتِطَالَةٌ فِيهَا يَكُونُ غَالِبًا فِي الطَّرْفَيْنِ السُّفْلَيْنِ ، وَفِي أُورْدَةِ أَسْفَلِ الْمُسْتَقِيمِ ، وَفِي الصُّفْنِ ، وَهَذَا الْغِلْظُ يَمْنَعُ رَجُوعَ الدَّمِ إِلَى الْوَرَاءِ . (مج) .
 (دَوَالِيك) : (بلفظ التثنية والإضافة) : من المصادر المثناة للمبالغة والتكثير : تداول بعد

تداول . و - مداولة على الأمر .
 (الدؤل) : التَّبَلُّ الْمُتَدَاوِلُ .
 (الدولة) : الاستيلاء والعلبة . و - الشيء المتداول . و - جمع كبير من الأفراد ، يقطن بصفة دائمة إقليمًا معينًا ، ويتمتع بالشخصية المعنوية وبنظام حكومي وبالاستقلال السياسي . (مج) . و - في الحرب بين الفئتين : أن تهزم هذه مرة وهذه مرة . و - الحوصلة . و - القانصة . و - الشقشقة . و - من البطن : جائنة . و - السرة . (ج) دؤل .
 (الدولة) : الغلبة . و - الشيء المتداول من مالٍ أو نحو ذلك .
 (الدويل) : الثبث اليابس الذي أقي عليه عام أو عامان . و - كل ما انكسر من الثبث واسود وهو لاخير فيه .
 (المداولة) (في القضاء) : إجمالة الرأي في القضية قبل الحكم فيها . (مج) .
 * (الدولاب) : الآلة التي تدبرها الدابة ليستقي بها . و - جهاز لرفع الأثقال ، وهو نوع من الملقاف . (مج) . و - جِزَانَةُ الثياب . (مج) .
 (ج) دواليب .
 * (الدولج) : (انظر : دلج) .
 * (الدولع) : (انظر : دلع) .
 * (دام) الشيء - دؤماً ، ودواماً : ثبت . و - أقام . و - دار . و - تحرك . و - سكن . ويقال : دام غليان القدر : سكن . و - الماء : ركد . وفي الحديث : «أنه (ﷺ) نبى أن يبأل في الماء الدائم» . و - وقف . و - الحيوان : تبع . و - المطر : تتابع نزوله . و - الدؤل ونحوها : امتلأت .
 (مادام) : يقال : لا أجلس مادمت قائماً : مدة قيامك .
 (ديم به) : أخذه الدوام .
 (أدامت) السماء : أمطرت . و - الشيء : سكنه . و - طلب دوامه . و - تألى فيه . و -

القدر : سكن غليانها بما أو غيره . و - أبقاها على الموقد بعد الفراغ . و - الدلر ونحوها : ملأها . و - السهم : نقره على الإبهام .
 (أديم) به : ديم .
 (داوم) عليه : واظب . و - الشيء : طلب دوامه . و - تألى فيه .
 (دومت) السماء : أمطرت الديمة . و - الطائر : حلق في الهواء . و - طار فلم يحرك جناحيه . و - الشمس : دارت في السماء . و - عينه : دارت حدقتها . و - فلان أو البعير : لأك لسانه وأداره في فيه لئلا يجف ريقه . و - الكلاب : أمعن في العدو . و - الشيء : دوره . ويقال : دوّم العمامة : دورها حول رأسه . و - الصبي الدوام : لعب بها . و - الخمر شاربها : أصابته بالدوام . و - الزعفران : أداره في الماء وأذاب فيه . و - المرقّة : أكر فيها الدسم حتى يدور فوقها . و - القدر : أدامها . و - الشيء : بله .
 (تدوم) : انتظر .
 (استدام) الشيء : دام . و - فلان : بالغ في الأمر . و - انتظر وترقب . ويقال : استدام ما عند فلان . و - الطائر : دوّم . و - الشيء : طلب دوامه . و - تألى فيه . و - الأمر : ترفق فيه وتمهل . و - عاقبة الأمر : انتظر ما يكون منه . و - غريمه : رفق به . و - فلان الله نعمة فلان : سأله أن يديمها له .
 (الدوام) : الزمن الذي يجب على المستخدم فضاؤه في الديوان . (محدثة) .
 (الدوام) : شبه الدوار في الرأس .
 (الدوم) : الدائم . ويقال : مازالت السماء دؤماً دؤماً : دائمة المطر (وصف بالمصدر) . و - شجر عظام من الفصيلة النخيلية ، يكثر في صعيد مصر ، وفي بلاد العرب ، ويعرف بالمقل والأبلم ، وثمرته في غلظ التفاحة ذات قشر صلب أحمر ، وله نواة ضخمة ذات لب إسفنجي . و -



ضخام الشجر مطلقاً من كل نوع .
(الدَّوَامَةُ) : لعبة مستديرة يُلغها الصبي بخيط



ثم يرميها على الأرض فتدور . (ج) دَوَامٌ . و- من البحر أو النهر : وسطه الذي تدوم عليه الأمواج بسرعة وبشدّة ، وهي مستديرة وأعلىها متسع وأسفلها ضيق .



(الدَّيْمِيَّةُ) : المطر يطول زمانه في سكون .
(ج) دَيْمٌ .

(الدَّيْمُومُ) : الدائم .

(الدَّيْمَامُ) : المطر الدائم . و- الخمر .

(الدَّيْمَامَةُ) : الخمر .

(الدَّيْمُومُ) : ما يُسَكَّن به غليان القدر من ماء وعود . (ج) مَدَاوِيمٌ .

(الدَّيْمُومُ) : المدوام . (ج) مَدَاوِيمٌ .

* (دَانَ) - دَوْنَا ، وَدَوْنَا : نحسّ وَحَقَّرَ . و- ضَعَّفَ . و- له : أطاع وذلل .

(أدِين) : دان .

(دَوْنٌ) الدَّيْوَانُ : أنشأه . و- جمعه . و-

الكَتَبُ : جمعها وَرَثَبُهَا .

(تَدَوَّنَ) : مطاوع دَوَّنَهُ . و- اغتنى غنى تاماً .

(الدَّوْنُ) : الخسيسُ الحَقِيرُ .

(دَوْنٌ) : ظرف مكان منصوب ، وهو

بحسب ما يُضاف إليه ، فيكون بمعنى تحت ،

كقولك : دون قديمك بساط . و- بمعنى فوق ،

نحو : السماء دونك . و- بمعنى خلف ، نحو :

جلس الوزير دون الأمير . و- بمعنى أمام ، نحو :

سار الرائد دون الجماعة . و- بمعنى غير ، نحو :

﴿وَيَغْفِرُ مَا دُونَ ذَلِكَ﴾ . و- بمعنى قبل ، نحو :

دون قتل الأسد أهوال . و- اسم فعل بمعنى :

تُحَذِّ ، وتوصل بكاف الخطاب ، فيقال : دونك

الدَّزْهَمَ . و- بمعنى الوعيد ، كقول السَّيِّدِ

لخادمه : دونك عَصِيَانِي .

(الدَّيْوَانُ) : الدَفْتَرُ يكتب فيه أسماء الجيش

وأهل العطاء . و- الكَتَبَةُ . و- مكانهم . و-

مجموع شعر شاعر . و- كل كتاب . (ج)

دَوَائِينُ . (مع) .

* (دَوِيٌّ) فلانٌ - دَوِيٌّ : أصابه الدَّوِيُّ . و-

هلك بمرض باطن . و- حَقَدَ . و- صدَّره :

ضَمِنَ . و- حَمَقَ . و- عَمِيَ . فهو دَوِيٌّ ، وهي

دَوِيَّةٌ ، وهو وهي وهم دَوِيٌّ (وصف بالمصدر) .

و- الأرضُ : كثرت أداؤها وآفاتها .

(أدَوِيٌّ) فلانٌ : صَجِبَ مريضاً . و-

فلاناً : أمرضه . و- عالجَه .

(دَاوَى) المريضَ ونحوه مُداوَاةً ، ودِوَاءً :

عالجَه . و- الفَرَسَ : تعهَّده بما يقويه ويُجملُه من

عَلَفٍ جيِّدٍ وتدريب .

(دَوِيٌّ) الرَّعْدُ : صَوْتٌ . و- الفَحْلُ :

سَمِعَ لهديره دَوِيٌّ . و- الطَّائِرُ : دار في الجو ولم

يحرك جناحيه . و- الكَلْبُ في الأرض : دار .

و- الرَّجُلُ في الأرض : ذهب . و- بالشَّيْءِ : مرَّ

به . و- أخذ في الدَّوِيَّ . و- اللَّبَنُ والمَرَقُ : عَقَّتُهُ

الدَّوِيَّةُ . و- المَاءُ : علاه مثل الدَّوِيَّةِ ، تُسْفَى

الرَّيْحُ فيه . و- الطَّعَامُ : كَثُرَ . و- فلاناً : أعطاه

الدَّوِيَّةَ .

(أدَوِيٌّ) : أكل الدَّوِيَّةَ .

(تَدَاوَى) : تناوَلَ الدواءَ .

(الدَّوَايُ) - لَبِنٌ دَاوِيٌّ : ذو دَوَايَةٍ .

(الدَّوَايَةُ) : الفلأةُ .

(الدَّوَايَةُ) : الدَّوَايَةُ .

(الدَّابَّةُ) : المرضيْعُ الأجنبيَّةُ . و- الحاضِنَةُ .

و- القابلةُ .

(الدَّوِيٌّ) : المرضُ . و- السَّلُّ . و- ذَاءٌ

باطنٌ في الصدر . و- العَيْبُ الباطنُ في السَّلْمَةِ .

و- اللَّازِمُ مكانه لا يترج . ويقال : تركت فلاناً

دَوِيٌّ : ما أرى به حياةُ .

(الدَّوَاءُ) : ما يَتَدَاوَى به ويعالج . (ج) أدويةُ .

(الدَّوَاةُ) : المِخْبَرَةُ . و- قِشْرَةُ الحَنْظَلَةِ

والعَيْبَةُ والبَطِيخَةُ . (ج) دَوِيٌّ ، ودَوِيٌّ .

(الدَّيْوَانَةُ) : قِشْرَةُ رقيقة تعلو اللَّبَنَ والمَرَقَ .

يقال : مرقة دَوَايَةٍ : كثيرة الإهالة . و- ما على

الأسنان من الخُضْرَةِ .

(الدَّوِيُّ) : الفلأة الواسعة . و- المستوى من

الأرض .

(الدَّوِيٌّ) : الدَّوَايَةُ .

(الدَّوِيَّةُ) : الدَّوَايَةُ .

(الدَّوِيٌّ) : صوت الرُّعْدِ . و- صوت ليس

بالعال كصوت النَّخْلِ ونحوه . و- الصَّوْتُ .

ودَوِيُّ الرِّيحِ : خَفِيْفُهَا . ودَوِيُّ الأذنِ : طَنِينُهَا .

ويقال : ما بالدار دَوِيٌّ : أخذ . ودَاءٌ دَوِيٌّ : شديد .

(الدَّوِيَّةُ) - أرضٌ دَوِيَّةٌ : غير موافقة للإقامة

فيها . و- ذات أدواء .

(الدَّيْمِيُّ) : (انظر : دَوَا) .

* (الدَّيْمُوبُ) : (انظر : دب) .

* (دَاثٌ) - دَثًا ، وديبًا : لان وسهَّل . و-

فلانٌ : فقد الغيرةَ والحجل . فهو دَوِيٌّ .

(بدون تشديد) .

(دَثٌ) فلانٌ : كان دَوِيًّا . و- الطَّرِيقُ :

وطأه وذللُّه . و- الشَّيْءُ : لَيْتَهُ وسهَّلَه . يقال :

دَثَّبت المطرقةَ الحديدَ . ويقال : دَثَّبت الجِلْدَ في

و- بكذا : اتَّخَذَهُ دِينًا وتعبد به ، فهو دِينٌ . و-
فلانٌ دِينًا : اقترض . فهو دائن بمعنى مدين . و-
كثُرَ دِينُهُ . و- اعتاد خيرًا أو شرًا . و- فلانًا
دِينًا ، ودِينًا : أخضعه وأذله . ويقال : دان فلانٌ
نفسه . و- حمله على ما يكره . و- حاسبه . و-
ساسه . و- جازاه . ويقال : دانه بفعله . و-
خدمه . و- أحسن إليه . و- أقرضه . و- اقترض
منه . و- الشيءَ : ملكه .
(أدان) : اقترض فصار مدينًا . و- أقرض
فصار دائنًا . و- فلانًا : أقرضه . و- اقترض منه .
(دايته) مداينة ، ودِيَانًا : عامله بالدَّيْنِ فأعطاه
دِينًا وأخذ مدين . و- جازاه . و- حاكمه .
(دَيْتُهُ) : أقرضه . و- تركه وما يعتقد . و-
صدَّقه . و- فلانًا الشيءَ : ملكه إياه . يقال :
دَيْتَ فلانًا القومَ : ولَّاه سياستهم .
(أدان) : اقترض فصار مدينًا . و- كثر عليه
الدَّيْنُ . و- القومُ : تبايعوا أو تعاملوا بالدَّيْنِ .
(تداين) الرجلان : تعاملوا بالدين فأعطى كل
منهما الآخر دِينًا وأخذ مدين . وفي التنزيل العزيز :
﴿ إِذَا تَدَايَيْتُمْ بِدِينٍ إِلَىٰ أَجَلٍ مُّسَمًّى فَاكْتُبُوهُ ﴾ .
(تَدَيْتَ) : اقترض فصار مدينًا . و- بكذا
دان به .
(الديوان) : (انظر : دون) .
(استدان) : اقترض فصار مدينًا . و- طلب
دِينًا . ويقال : استدان فلانًا .
(الدَّيَانَةُ) : ما يتدين به الإنسان .
(الدَّيْنُ) : القرض ذو الأجل ، وإلَّا فهو
قرص . و- القرض . و- ثمن المبيع . و- كلُّ
ما ليس حاضرًا . و- الموت . (ج) أَدْيَيْنٌ ،
وَدْيُونٌ .
(الدَّيْنُ) : الدَّيَانَةُ . و- اسمٌ لجميع ما يعبد
به الله . و- العِلمَةُ . و- الإسلام . و- الاعتقادُ
بالجَنَانِ والإقرارُ باللسانِ وعملُ الجوارحِ بالأركانِ .
و- السُّيرةُ . و- العادةُ . و- الحالُ . و- الشَّأنُ .
و- الزَّورُغُ . و- الحسابُ . و- المُلْكُ . و-

(الدَّيْسِمَةُ) : (انظر : دسم) .
* (ديسمبر) : الشهر الثاني عشر من الشهور
الرومية (الميلادية) ، يقابل (كانون الأول) من
الشهور السريانية . (د) .
* (دَاصِرٌ) - دَيْصًا ، ودَيْصَانًا : زَاغٌ وحاد .
و- قَرَعَنَ الحرب . و- فَرَّ . و- تَشِيَطَ . و- دار
حَوْلَ الشيءِ . و- تَتَبَعَ الولاةَ . و- تَحَسَّنَ بعد
رفعة . و- ما تحت يَدِهِ : تحرك . و- عن الطريقِ :
عدَل . و- السَّمَكَةُ في الماءِ : غاصت .
(انداص) الشيءَ : انسلَّ من اليد . ويقال :
انداص الشيءَ من اليدِ . و- بالشَّرِّ : فاجأ به .
ويقال : انداص عليه بالشر .
(الدَّايِصُ) : اللَّصُّ . (ج) داصِةٌ .
(الدَّيْصُ) : السَّمِينُ لا يُسْتَطَاعُ القبضُ عليه
لِسَمِيَّتِهِ . و- الذي لا يقدر عليه من شدة عَضَلِهِ .
(الدَّيْصَةُ) : المرأةُ اللَّجِيمةُ . و- القصيرةُ .
* (الدَّيْفُوعُ) : (انظر : دقع) .
* (الديك) ذَكَرُ الدَّجَاجِ . (ج) ديوك ،

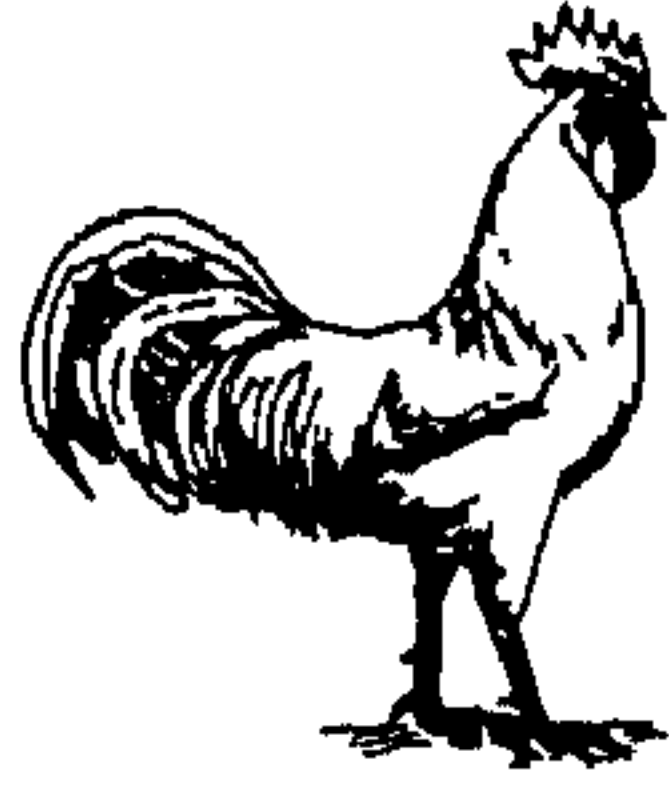

وأدياك ، ودَيْكَةٌ . و- الرِّيبُغُ ؛ لتلون نباته . و-
العَظْمُ الشَّاحِصُ خلفَ أُذُنِ الفرسِ .
(المُدَاكَةُ) - أرضٌ مُدَاكَةٌ : كثيرةُ الدَّيْكَةِ .
(المَدَيْكَةُ) - أرضٌ مَدَيْكَةٌ : مُدَاكَةٌ .
* (الدَّيْلِعُ) : (انظر : دلع) .
* (الدَّيْمَاسُ) : (انظر : دمس) .
* (الدَّيْمَةُ) : (انظر : دوم) .
* (الدَّيموقراطية) (سياسيًا) : إحدى صور
الحكم التي تكون فيها السيادةُ للشعب . و-
(اجتماعيًا) : أسلوبٌ في الحياة يقوم على أساس
المساواة ، وحرية الرأي والتفكير . (ج) .
* (دان) - دِينًا ، ودِيَانَةً : خضع وذَلَّ . و-
أطاع . ويقال : دان له . و- له منه : اقتصَّ .

الدَّباغُ والرُّمَحُ في الثَّقَافِ . و- الحيوانُ
والإنسانُ : ذَلَّلَهُ بعضُ التَّدْيِيلِ . و- ذَلَّلَهُ حتى
لانَ وَسَهَّلَ وانقاد . ويقال : ذَيْتُهُ بالصَّغَارِ .
(تَدَيْتَ) : مطاوع ذَيْتُهُ . و- فلانٌ : قاد
على أهله .
(الدَّيْتَانُ) : الكابوس الذي ينزل على
الإنسان . (وقيل : هي دخيلة) .
(الدَّيْتَانِيُّ) : الدَّيْتَانُ .
(الدَّيْتُونُ) من الرُّجالِ : القَوَادُ على أهله .
و- الذي لا يغار على أهله ولا ينجل .
* (الدَّيْجِي) : (انظر : دجا) .
* (الدَّيْجُوجُ) : (انظر : دج) .
* (الدَّيْجُورُ) : (انظر : دجر) .
(الدَّيْجُورِيُّ) : (انظر : دجر) .
* (الدَّيْخَانُ) : (انظر : دحن) .
* (الدَّيْخَسُ) : (انظر : دحس) .
* (الدَّيْخَسُ) : (انظر : دَخَس) .
* (الدَّيْدَبُ) : (انظر : ددب) .
(الدَّيْدَبَانُ) : (انظر : ددب) .
* (الدَّيْدَانُ) : (انظر : ددن) .
(الدَّيْدَنُ) : (انظر : ددن) .
* (تدِيرُ) المكانَ : (انظر : دور) .
* (الدَّيْرُ) : دَارُ الرُّهبَانِ والرَّاهِبَاتِ . ويقال
لرئيس القومِ ومقدِّمهم : هو رأسُ الدَّيْرِ . (ج)
أُدْيَارٌ ، ودُيُورَةٌ .
(الدَّيْرَانِيُّ) : صاحبُ الدَّيْرِ الذي يَعمُرُهُ .
(الدَّيْرَانِيُّ) : الدَّيْرَانِيُّ .
(الدَّيُورُ) : (انظر : دور) .
(الدَّيْرَةُ) : (انظر : دور) .
(الدَّيْرِيُّ) : (انظر : دور) .
(المديريَّةُ) : (انظر : دور) .
* (الدَّيْسُ) : (انظر : دوس) .
(الدَّيْسَةُ) : (انظر : دوس) .
* (الدَّيْسِيُّ) : (انظر : دسق) .
* (الدَّيْسِمُ) : (انظر : دسم) .

<p>(المَدِينُ) : العَبْدُ .</p> <p>★ (دَى دَى) : من حُدَاءِ الإِبْلِ .</p> <p>★ (الدَايَةُ) : (انظر : دوى) .</p> <p>★ (الديناميكا) : عِلْمٌ يَبْحِثُ فِي الْحَرَكَةِ بِمَعْنَاهَا الْعَامِ . (مَج) .</p> <p>★ (الدُّيُوم) : (انظر : دوم) .</p>	<p>(الدِّيَانُ) : اسْمٌ مِنْ أَسْمَاءِ اللَّهِ عَزَّ وَجَلَّ . وَ-</p> <p>القَاضِي . وَ- الحَاكِمُ . وَ- المُجَازِي بِالْخَيْرِ أَوْ الشَّرِّ . وَ- الحَاسِبُ . وَ- القَهَّارُ .</p> <p>(المِذْيَانُ) : مَنْ يُقْرَضُ كَثِيرًا . وَ- مَنْ يُقْتَرَضُ كَثِيرًا . وَيُقَالُ : امْرَأَةٌ مِذْيَانٌ . (ج) مِذْيَانٌ .</p>	<p>السُّلْطَانُ . وَ- الحُكْمُ . وَ- القَضَاءُ . وَ-</p> <p>التَّديِيرُ . (ج) أَدِينٌ ، وَدِيُونٌ ، وَأَدْيَانٌ . وَيُقَالُ : قَوْمٌ دِينٌ ، أَيْ دَانُونَ .</p> <p>(الدَّيْنَةُ) : الدَّيْنُ . وَ- الدَّيْنُ . وَ- العِبَادَةُ .</p> <p>وَ- الطَّاعَةُ . (ج) دِينٌ . وَيُقَالُ : رَأَى فُلَانٌ بِفُلَانٍ دِينَتَهُ : رَأَى بِهِ سَبَبَ الْمَوْتِ .</p>
--	---	---

باب الذال

(الذئب) : حيوان من الفصيلة الكلبية ورتبة اللواحم، ويُسمى : كلب البرّ . (ج) أذؤب ،

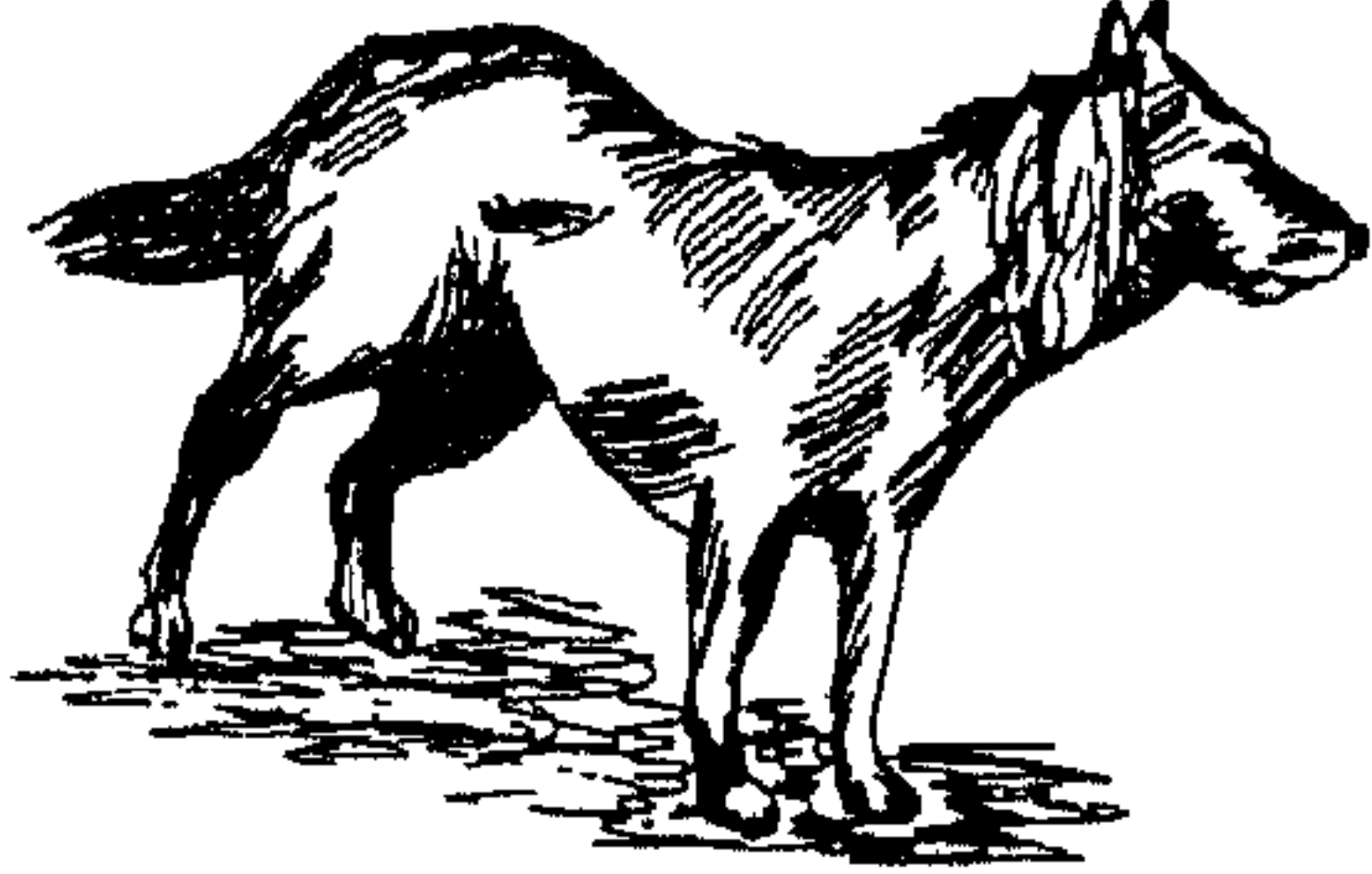

وذئاب ، وذؤبان . وفي المثل : « الذئب خاليًا أسدًا » : يضرب لكلّ متوحّد برأيه ، أو يدينه ، أو يسفّره . وفي المثل أيضًا : « من استرعى الذئب فقد ظلم » : أي ظلم الغنم ، أو ظلم الذئب حيث كلفه ما ليس في طبعه : يضرب لمن يوئى غير الأمين . ويقال : أكلهم الذئب : السنة الشديدة . وفلان من ذؤبان العرب : صعاليكهم ولصوصهم . (المذابة) - أرض مذابة : كثيرة الذئاب . * (ذئز) - ذأزا : أَيْفَ وَغَضِبَ . و - استعدّ للموابة . و - بالأمر : ضريّ به واعتاده . و - الشيء : كرهه وانصرف عنه . فهو وهي ذائر ، وذؤز . و - عليه : اجترأ . ويقال : ذئرت المرأة على بعلها : نشزت . فهي ذئز ، وذائر . وفي الحديث : « ذئزن على أزواجهن » . (أذاره) إليه : أُلجأه . و - على فلان : أغضبه . و - به : أغراه به .

(ذاعت) الناقة : نفرت عن الولد ساعة نضعه . و - المرأة : نشزت ونفرت من بعلها ، فهي مذائر .

* (ذأف) - ذأفا ، وذأفالا : مات . و - الجريح ، وعليه ، ذأفا ، وذأفا : أجهز عليه . (الذؤاف) : السم القاتل . ويقال : موت ذؤاف : سريع .

* (ذأل) - ذألا ، وذألانا : مشى في سرعة وخيفة وتبخرت . و - عدا . و - فلانًا : طرده وحقره .

فصوَصًا من الرثة . (ج) . (وذات الجنب) : التهاب في الغشاء المحيط بالرثة . (ج) .

* (ذأب) فلان - ذأبا : فَعَلَ فَعْلَ الذئب ، إذا خَلِدَ من وجه جاء من وجه آخر . و - في السير : أسرع . و - الريحُ الشيء : أته من كلّ جانب . و - الشيء : جمعه . و - سواه . و - الدابة : ساقها . و - فلانًا : طرده وحقره . و - خوِّفه وفرَّعه . و - الغلام : عمل له ذؤابة .

(ذئب) : فزع من الذئب . و - وقع الذئب في غنمه .

(ذئب) - ذأبا : صار كالذئب حُبنا ودهاء . و - خاف من الذئب . و - خاف من شيء ما .

(ذؤب) - ذأبة : صار كالذئب حُبنا ودهاء .

(أذابت) الأرض : صار فيها ذئاب . و - خاف من شيء ما . و - في السير : أسرع . و - الغلام : عمل له ذؤابة .

(ذأبه) : عمل له ذؤابة . و - فرَّعه .

(تدأبت) الريح : اضطرب هبوبها . و - الريحُ الشيء : تداولته فأتته مرة من هنا ومرة من هنا .

(تذأب) : صار كالذئب . و - الريحُ الشيء : أته من كلّ جانب . و - تدأبته . و - فلانًا : أفرَّعه .

(استذأب) : صار كالذئب .

(الذؤابة) من كلّ شيء : أعلاه . ويقال : فلان ذؤابة قومه : شريفهم والمقدم فيهم . و - طرفه . يقال : ذؤابة السوط ، وذؤابة العمامة .

و - شعر مقدم الرأس . ويقال : جاء فلان وقد قُلت ذؤابته : أزيل عن رأيه . و - من السيف : جلاقة قائمه . (ج) ذؤائب .

* (الذال) : هو الحرف التاسع من حروف الهجاء ، ومخرجه من بين طرف اللسان وأطراف الشنايا العليا ، وهو مجهور رخو .

(ذا) : اسم إشارة للمفرد المذكر ، وتلحقه كاف الخطاب الحرفية متصرفة على حسب أحوال المخاطب . فيقال : ذاك ، ذاك ، ذاك ، ذاك . وقد تتقدمها «ها التنيبه» وحدها أو مع كاف الخطاب ، فيقال : هذا ، وهذا . وقد تتوسط لام البعد بينها وبين الكاف ، فيقال : ذلك ، ولا تتقدمها حينئذ «ها التنيبه» . وتأق ذاً بمعنى صاحب في النصب . (انظر : ذو) .

(ذات) : مؤنث ذو بمعنى صاحب . يقال : هي ذات مال وذات أفنان . ومثناها ذواتنا . وفي التنزيل العزيز : ﴿وَلَمَنْ خَافَ مَقَامَ رَبِّهِ جِئْتَانٍ﴾ .

فَبِأَيِّ آلَاءِ رَبِّكُمَا تُكَذِّبَانِ ﴿ذَوَاتَا أَفْنَانٍ﴾ . (ج) ذوات . يقال : جنات ذوات أفنان . ويقال : لقيته ذات يوم ، ولقيته ذات مرّة : في يوم ، أو مرّة .

وما كلمتُ فلانًا ذات شفّة : كلمة . ووضع المرأة ذات بطنها : ولذت . وقلت ذات يده : ما ملكت يدها ، وأصلح ذات بينهم : الحال التي بها يتصافون . وفي التنزيل العزيز : ﴿فَاتَّقُوا اللَّهَ وَأَصْلِحُوا ذَاتَ بَيْنِكُمْ﴾ . وجلس ذات الشمال وذات اليمين : جهتها . وذات الشيء : حقيقته وخاصته . ويقال : عيب ذاتي : جبليّ وخلقِيّ .

و (الذات) : النفس والشخص . يقال في الأدب : نقد ذاتي : يرجع إلى آراء الشخص وانفعالاته . وهو خلاف الموضوعي . (محدثة) .

ويقال : جاء فلان بذاته : عينه ونفسه . ويقال : عرفه من ذات نفسه : سريره المضمرة . وجاء من ذات نفسه : طيعًا .

(وذات الصدر) : سريرة الإنسان . وفي التنزيل العزيز : ﴿وَاللَّهُ عَلِيمٌ بِذَاتِ الصُّدُورِ﴾ .

(وذات الرثة) : التهاب يصيب فصًا أو

(تذاعل) : تصاعغر .
 (ذوالله) : علم جنس للذئب . (ج) ذؤلان ،
 وذؤلان .
 (المذال) : الخفيف السريع .
 * (ذامة) - ذاما : عابه وحقره . و - طرده .
 (أذامه) : خوفه .
 (الذأم) : العيب .
 (الذامة) - يقال : ما سمعت له ذامة : كلمة .
 * (ذب) - ذبا : لم يستقر في مكان واحد . و -
 شخب لوئته . و - جسسه : ذبل وهزل . و -
 شفته ، ذبا ، وذببا ، وذبوبا : جفت وذبلت
 من شدة العطش أو من غيره . ويقال : ذب
 لسانه . و - القدير ، والثبات ذبا ، وذبوبا :
 جف ويس . و - الذباب وغيره - ذبا : نحاه
 وطرده . و - عنه : دفع عنه ومنع . فهو ذاب ،
 وذباب .
 (ذب) المكان : كثر ذبابه . ويقال : أرض
 مذوبة . و - الحيران : دخل الذباب في أليه . و -
 أصابه الجنون . فهو مذوب ، وهي مذوبة .
 (أذب) المكان : كثر ذبابه . فهو مذب .
 (ذبب) : ذبب . و - بالغ في الذب . و - في
 السير : أسرع . ويقال : ذبب النهار : لم يبق منه
 إلا بقية . و - الدابة : ساقها سوفا سريعا .
 (الذباب) : اسم يطلق على كثير من الحشرات
 المجتحة ؛ منها الذبابة المنزلية ، وذبابة الخيل ،
 وذبابة الفاكهة ، وذبابة اللحم . (ج) أذبة ،

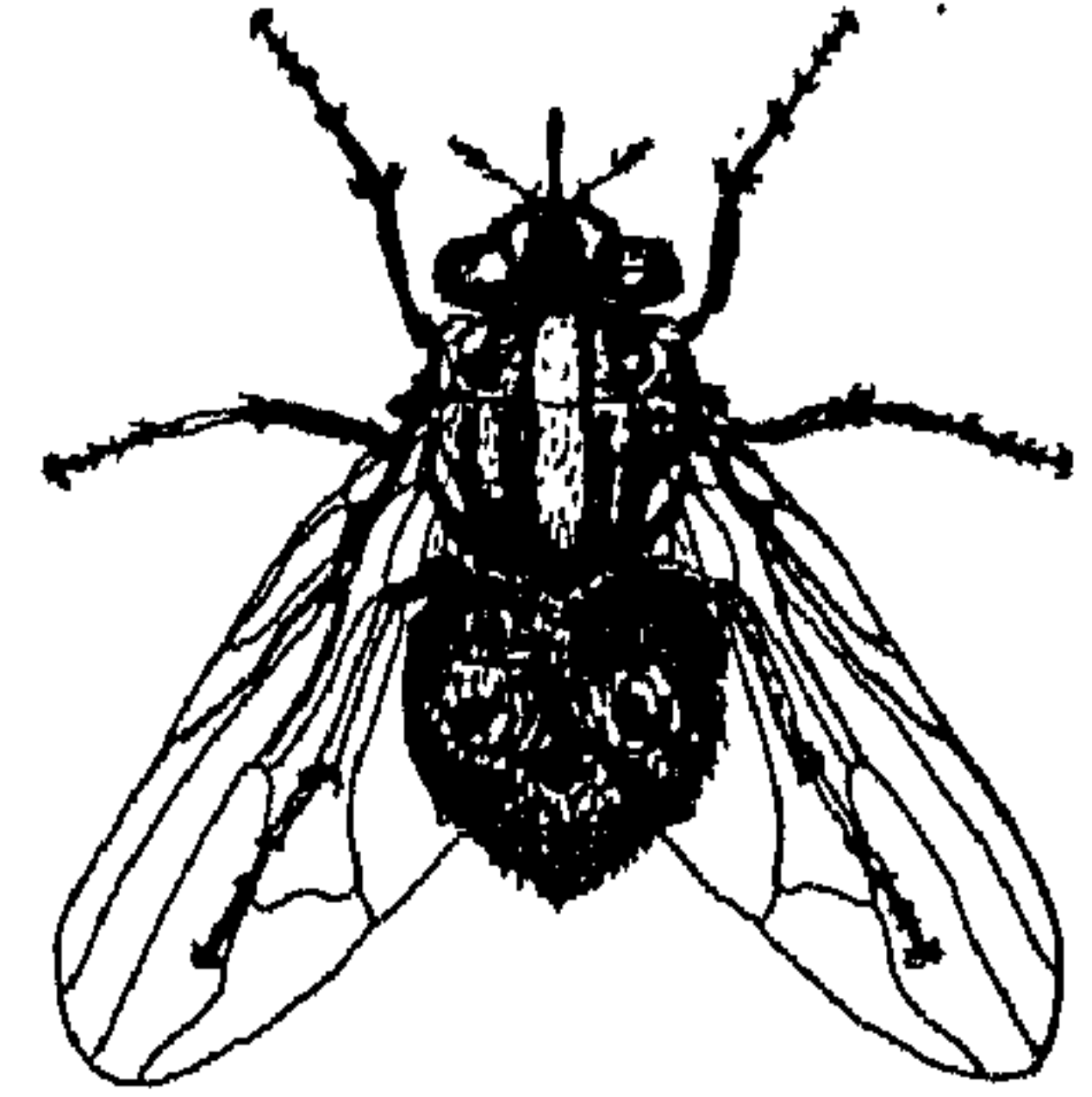

وذبان . ويقال : فلان ذباب : إذا كثر التأذي
 به . وأصابه ذباب هذا الأمر : شره . وذباب

العين : إنسانها . يقال : هو أعز من ذباب
 العين . وذباب السيف : حدّ طرفيه .
 (الذبابة) : واحدة الذباب . و - من كل
 شيء : بقيته . يقال : على فلان ذبابة من ذئب ،
 وبه ذبابة من جوع . وصدرت الإبل وبها ذبابة
 من عطش . وذبابة الإبل : بعوضة تنقل نوعا من
 الحمى المتقطعة . (ج) .

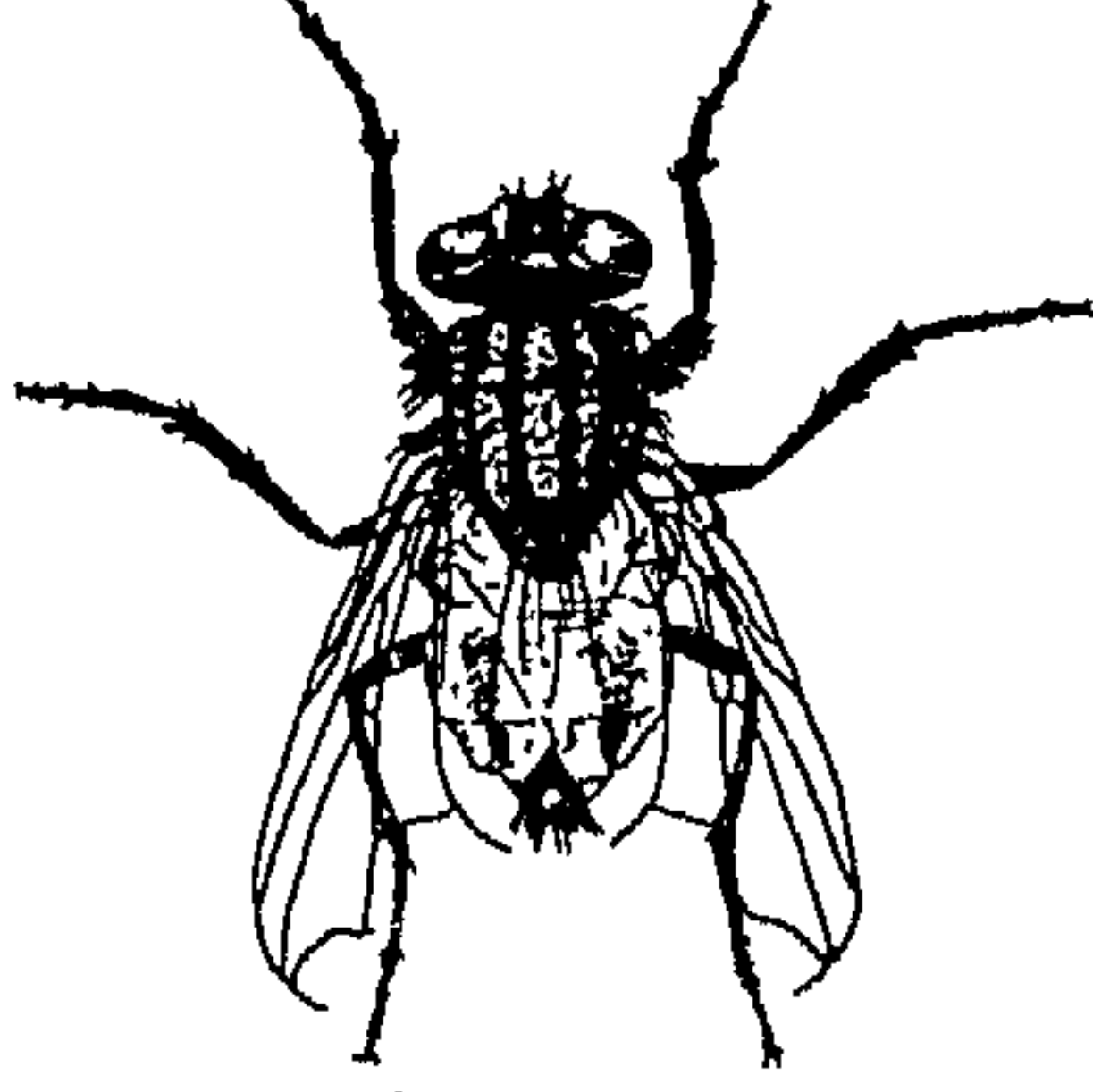

(الذّب) : الثور الوحشي . ويقال : يعير
 ذب : لا يستقر في موضع .
 (المدبّة) - يقال : أرض مذبّة : كثيرة
 الذباب . (ج) مذاب .
 (المدبّة) : ما يدفع به الذباب . (ج) مذاب .
 * (دبحة) - ذبحا : قطع حلقومه . و -
 الشيء : شقه وثقبه . يقال : ذبح الدن . ويقال :
 ذبحته العبرة : تحفته . وذبحه الظمأ : جهده .
 وذبحت فلانا لحيته : سالت تحت ذقنه .
 (ذبح) : أكثر من الذبح . و - الحيوان
 والطيور : ذبحة .

(أذب) : اتخذ ذبحة .
 (تذابخوا) : ذبح بعضهم بعضا .
 (الذابح) : ميسم على الحلق في غرض العنق .
 (الذباح) : التهاب في الحلق مصحوب بورم
 ينشأ من عدوى ميكروبية . (ج) .
 (الذبيح) : ما أعد للذبح . وفي التنزيل العزيز :
 ﴿ وَقَدْ يَتَنَا بِذَبِيحٍ عَظِيمٍ ﴾ .
 (الذبحة) الصدرية : ألم توبي وضيق
 بالصدر مع إحساس بالاختناق وبالإشراف على
 الموت . (ج) .
 (الذبحة) : الذباح .

(الذبيح) : المذبح . و - ما يصلح أن يُذبح
 للنسك . (ج) ذبحى ، وذباحى .
 (الذبيحة) : المذبوحة . (ج) ذباح .
 (المذبح) : مكان الذبيح ، أو مكان تقديم
 القرابين في معابد غير المسلمين . و - الحلقوم .
 ومذبح الكنيسة : المكان الذي يُقام فيه القداس
 وتذبح فيه الذبيحة غير الدموية . ومذبح السيل :
 ما يشقه في الأرض مقدار شبر ونحوه . (ج)
 مذابح .

(المدبّح) : ما يُذبح به . (ج) مذابح .
 * (ذذبذب) الشيء المعلق في الهواء : تحرك
 وتردد . و - فلان : تردد بين أمرين أو رجلين
 ولا تثبت صحبته لواحد منهما . و - الشيء :
 حركه . ويقال : ذذبب فلانا : تركه حيران
 يتردد . وفي التنزيل العزيز : ﴿ مُذَبَّذِبِينَ بَيْنَ
 ذَلِكَ لَا إِلَى هُوَ لَا إِلَى هُوَ ﴾ .

(تذبذب) : تحرك واضطرب . ويقال :
 تذبذب فلان : ذذب .
 (الذذبذب) : اللسان .

(الذذبذب) : ما عُلق بالهودج أو رأس البعير
 للزينة . (ج) ذبابذب .

(الذذبذبة) : هذبة الثوب . و - ما عُلق
 بالهودج أو رأس البعير للزينة . (ج) ذبابذب .
 و - (في علوم الرياضة والهندسة) : هي المسافة
 التي يقطعها جسم يتحرك حركة تذبذبية من
 أقصى نقطة على أحد جانبي محور التماثل حتى يعود
 إلى هذه النقطة ثانية . (ج) .

* (ذبر) : ذبارة : نظر فأحس . و - الحبر :
 فهمته . و - الكتاب ذبرا : كتبه . و - قرأه
 قراءة خفيفة أو سريعة . و - القراءة : خففها .
 (ذبر) عليه - ذبرا : غضب . فهو ذبر ،
 وهي ذبرة .

(ذبر) الكتاب : ذبره . و - الثوب : ثمنه .
 (الذبر) - يقال : فلان لا ذبر له : لا تعلق
 له ولا لسان يتكلم به من ضعفه . و - الكتاب .

(ج) ذُبار .

(المذْبَرُ) : القلم .

* (ذَبَل) النبات - ذَبَلًا ، وذَبُولًا : ذهب ندائوته وطراوته . ويقال : ذَبَل فوه : جف ويس ريقه من عطش أو كَرْب . و - الإنسان والحيوان : ضمَّر وهزل . و - السراج ذَبَلًا : أصلح ذبائته .

(أذْبَلَهُ) : أذواه . و - بالشيء : لوى به .

(تَذَبَّل) : تَلَوَى . و - في المشي : تَبَحَّثَر وتعتَّر فيه . و - فلان : ألقى ثيابه إلا واحدًا .

(الذَّابِل) - يقال : رُمِحَ ذابِلٌ : دقيق .

(ج) ذُبُل ، وذُبُل ، وذَبُل .

(الذُّبَالَةُ) : الفتيلة التي تُسَرَّج . (ج) ذُبَالٌ .

(الذُّبُل) : جلد السُّلْحَفَة البرية أو البحريّة ، يُتَّخَذُ منه الأسورةُ والأمشاط .

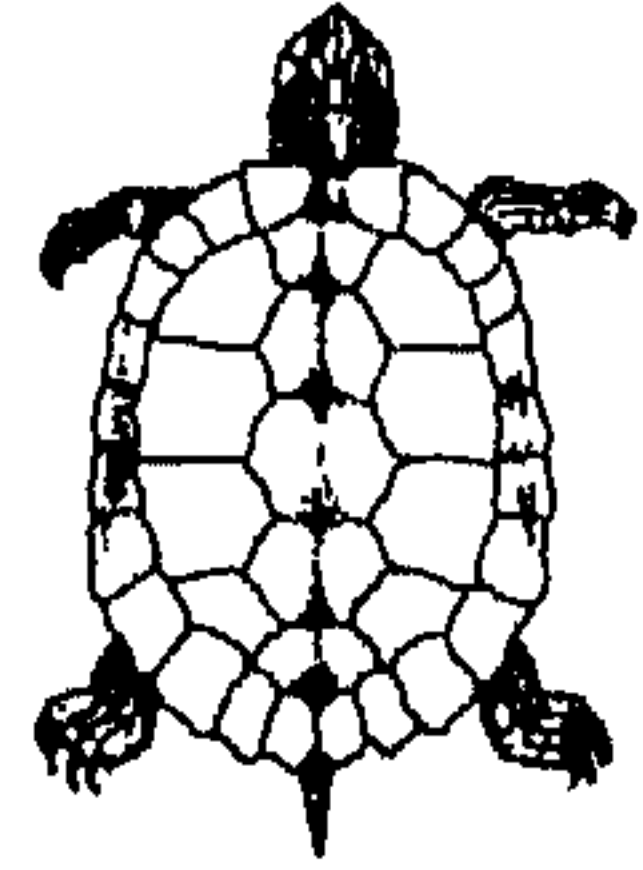

(الذُّبْلَةُ) : ألبغرة . و - الريح المُذْبَلَة .

(الذُّبِيل) - يقال : أتانا بالذُّبِيل : بالداهية والعَجَب .

* (ذَحَجَّتْهُ) الريح - ذَحَجًا : جرته من موضع إلى موضع وحركته . و - الشيء : قشره . و - الأديم : عركه وذلكه . و - المرأة بوليدها : رمت به عند الولادة .

(أذَحَجَّتِ) المرأة على ولدها : أقامت عليه ولم تتزوَّج بعد موت أبيه .

* (ذَح) فلانًا - ذَحًا : ضربه بالكف . و - الشيء : ذَقَه . و - شَقَعَه .

* (ذَحَذَح) : تقاربَ خطوهُ مع سرعة . و - الريحُ الثَّرابُ : سَفَنَهُ .

(الذَّحْدَاحُ) : القصورُ البطون .

* (الذُّخْل) : الحِقْد . و - الثَّار . (ج)

أذْحَال ، وَذُحُول .

(الذُّخْل) : الذُّخْل . (ج) أذْحَالٌ .

* (ذَخَرَ) الشيءَ - ذَخَرًا ، وَذَخْرًا : حَبَّأَهُ لوقت الحاجة إليه . ويقال : ذَخَرَ لنفسه حديثًا حسنًا : أَبْقَاه .

(أذَخَرَ) الشيءَ : ذَخَّرَهُ . ويقال : أذَخَرَ ، وأصله اذخَرَ . ويقال : ما يَذْخِرُ فلان منك نُصْحًا .

(الذَّاخِرُ) : السمين .

(الذُّخْرُ) : ما أذْخَرَ . (ج) أذْحَارٌ .

(الذِّخِيرَةُ) : الذُّخْر . و - عُدَّة الحرب من رصاص وقذائف . (معدنة) . (ج) ذَخَائِرٌ .

(المذَاخِرُ) : الأَمْعَاءُ . و - المواضع التي يُذْخِرُ فيها العَلْفُ والماءُ من جوف الحيوان . يقال : ملأت الذَّابَّةُ مذَاخِرَهَا . ويقال : تَمَلَّثَ مذَاخِرُ فلان : شَبِعَ . وَجَمَعَ لهم في مذَاخِرِهِ عداوةً .

* (ذَرَأُ) شَعْرُهُ - ذَرَعًا : علته ذُرَّةٌ : [شَيْبٌ في جانبي الرأس] . و - الله الخَلْقُ : خَلَقَهُمْ . وفي التنزيل العزيز : ﴿ وَهُوَ الَّذِي ذَرَأَكُمْ فِي الْأَرْضِ وَإِلَيْهِ تُحْشَرُونَ ﴾ . و - فلانُ الشيءَ : كَثَّرَهُ . وفي التنزيل العزيز : ﴿ جَعَلَ لَكُمْ مِنْ أَنْفُسِكُمْ أَزْوَاجًا وَمِنَ الْأَنْعَامِ أَزْوَاجًا يَذُرُّكُمْ فِيهِ ﴾ . و - الأَرْضُ : بَذَرَهَا .

(ذَرِيٌّ) - ذَرَأٌ : أَخَذَ الشَّيْبُ جانِبِي رَأْسِي . ويقال : ذَرِيٌّ رأسه ، فهو أذْرَأٌ ، وهي ذَرَاءٌ .

(أذْرَأُهُ) : ذَعَرَهُ . و - أَعْضَبَهُ . و - إلى كذا : أَلْجَأَهُ إليه . و - فلانًا بالشيءِ : أولعه به . ويقال : أذْرَأَ فلانًا بصاحبه : حَرَشْتَهُ عليه .

(الذَّرَاءَةُ) : أوَّلُ ما يبدو من الشَّيْبِ .

(الذَّرْءُ) - يقال : بلغني ذَرْءٌ من خير : أي طَرَفٌ منه .

(ذِرَّةٌ ، ذِرَّةٌ) : دُعَاءٌ لِلعَنْزِ لِلحَلْبِ .

(الذَّرَائِيُّ) - ملح ذَرَائِيٌّ : شديد البياض .

(الذَّرِيَّةُ) - زَرَعٌ ذَرِيَّةٌ : مبدورٌ .

(الذَّرِيَّةُ) : التُّسَلُ (وأصلها ذُرِّيَّةٌ فَخُفِّفَتْ

الهمزة) . (ج) ذَرَارِيُّ . (وانظر : ذرر) .

* (ذَرَبَ) السيفَ ونحوه - ذَرَبًا : أُنْقَدَهُ .

(ذَرَبَ) السيفَ - ذَرَبًا ، وَذَرَابَةً : صار حديثًا ماضيًا . ويقال : ذَرَبَ لسائه ، إذا كان شتائمًا فاحشًا لا يبالي ما قال . وفي حديث حذيفة قال : كنت ذَرَبَ اللسان على أهلِ فقلت : يارسول الله ، إني لأخشى أن يدخلني النار . فقال رسول الله ﷺ : فأين أنت من الاستغفار ؟ . و - فلانٌ : فَصَحَ لسائه بعد حَصْرِهِ . و - أُنْقَمَهُ : قَطَرَ مَخَاطِطَهُ . و - الجُرْحُ : فَسَدَ واتَّسَعَ . و - معدته : فَسَدَتْ . فهو ذَرَبٌ . (ج) ذُرَبٌ . وهي ذَرِيَّةٌ . (ج) ذَرِبَاتٌ .

(أذَرَبَ) فلانٌ : فَصَحَ لسائه بعد حَصْرِهِ . و - فسد عَيْشُهُ .

(ذَرَبَ) السيفَ ونحوه : ذَرَنَهُ . و - أُنْقَمَهُ في السم ثم شَحَذَهُ . ويقال : ذَرَبْتُ فلانًا : اهتَجَجْتُهُ . و - المرأةُ طفلها : حملته حتى يقضى حاجته .

(الذَّرَابُ) : السُّمُّ .

(الذَّرَبُ) : دَاءٌ يَعْرِضُ للمعدة فلا تهضم الطعام ويُفْسَدُ فيها ولا تُسَبِّكُهُ .

(الذَّرِبُ) : إزْمِيلُ الإسْكَافِ . و - السليطُ اللسان .

(الذَّرِبُ) : السليطُ اللسان . وهي ذَرِبَةٌ . و - ورمٌ يكون في عنق الإنسان أو الدابة مثل الحصاة . و - داءٌ يكون في الكبد بطنى البرء .

(الذَّرِيَّةُ) : العُدَّةُ . (ج) ذَرِبٌ .

(المذَّرِبُ) : اللِّسَانُ .

* (ذَرَحَ) الطعامَ - ذَرَحًا : جعل فيه الذَّرَارِيحَ . و - الشيءَ في الريح : ذَرَّاهُ .

(ذَرَحَ) لبنه : صَبَّ عليه ماءً ليكثر . و - إداوته : طَلَّاهَا بالطين لتطيب رائحتها . و -

الشيءَ في الريح : ذَرَّحَهُ . و - الزعفران وغيره في الماء : جعل فيه منه شيئًا يسيرًا .

(الدَّرَاحُ) من اللبن : الذي مُزِجَ بالماء .
 (الدَّرَاحُ) : حشرة ذات أرجل طويلة ولون
 أخضر ذهبي أو ضارب إلى الزرقة ، منها أنواعٌ
 تُقتل وتُجفّف وتسحق وتستعمل في الطب
 لاحتواء أجسامها على مادة الكانثريدن . (ج)
 ذراريح .



(الدَّرِيحَةُ) : الهَضْبَةُ . (ج) ذرائح .
 (الدَّرِيحِيُّ) - أحمَرُ دَرِيحِيٌّ : شديد الحُمْرَة .
 * (ذَرَّتْ) الشَّمْسُ - ذُرُورًا : ظهرت أول
 شروقها . ويقال : ذَرَّ التَّبْتُ . و - لخمه :
 هُزِلَ ونقص . و - فلانٌ - ذُرُورًا : شاب مقدم
 رأسه . و - الشيءُ - ذَرًا : كثره وفرقه . يقال :
 ذَرَّ الذُّرُورَ : أخذته بأطراف أصابعه وكثره . وذَرَّ
 الله عباده في الأرض : نشرهم . و - الحبُّ في
 الأرض : بَدَّرَه . و - الأرضُ النباتُ : أَطْلَقَتْهُ .
 و - عَيْتَهُ بالذُّرُورِ : كَحَلَّهَا بِهِ . و - الجُرْحُ :
 نثر عليه الذُّرُورُ .

(الدَّرَارَةُ) : ما تنثر من الشيء المذرور .
 (الدَّرَرُ) : النُّسْلُ . و - صيغار النمل . و -
 ما يرمى في شعاع الشمس الداخل من الثايفة .
 (الدَّرَّةُ) : هي أصغر جزء في عُصْرَتَا ،
 يصحُّ أن يدخل في التفاعلات الكيميائية . (ج)
 (الدَّرُورُ) : ما يُدْرُ في العين وعلى الجُرْحِ من
 دَوَاءٍ يابس ، وعلى الطعام من ملح مسحوق .
 (ج) أذرة .

(الدَّرِيرَةُ) : الذُّرُورُ .
 (الدَّرِيَّةُ) : نسل الإنسان . و - التَّسَاءُ
 والصغار . وفي الحديث : «أنه ﷺ رأى امرأة
 مقتولة ، فقال : ما كانت هذه تُقاتل ، الحقُّ

خالداً فقل له : لا تُقتل ذُرِّيَّةً ولا عَسِيْفًا .

(المِذْرَةُ) : ما يُدْرُ بها .

* (ذَرَعَ) فلانٌ - ذَرَعًا : مَدَّ ذِرَاعَهُ . ويقال :
 ذرع الفرسُ أو البعيرُ في سيره ، وذرع البعيرُ أو
 الفرسُ يَدَهُ . و - له عنده : شَفَع . و - البَعِيرُ :
 ضَرَبَ ذِرَاعَهُ . و - كواه بَسِيمةً فيها . و -
 فلانًا : خَنَقَهُ من ورائه بالذَّرَاعِ . و - الثوبُ
 وغيره : قاسه بالذَّرَاعِ . ويقال : ذرعه يذراعه .
 و - البعيرُ : وَطَفَهُ على ذراعِهِ ليركب . و -
 الطريقُ : قطعهُ بسرعةٍ كأنه يقبسه . ويقال :
 ذرعت الناقةُ الفلاةَ . و - القِيءُ فلانًا : غلبه
 وسبِقَ إلى فيه . وفي الحديث : « من ذرعه القيءُ
 فلا قضاءَ عليه » . و - الدابَّةُ الدابةُ - ذَرَعًا :
 غلبتها في سرعة الخطو . يقال : ذارعتها
 فذَرَعَتْهَا .

(ذَرِعَ) - ذَرَعًا : سار ليلاً ونهارًا . فهو
 ذَرِيْعٌ . و - طال لسانه في الشرِّ . و - طمع .
 و - رجلاه : تَبَيَّنَا وَأَعْيْنَا . و - إليه : تَشَفَّعَ .
 (ذَرَعَ) - ذِرَاعَةً : كان واسع الخطو . و -
 الموتُ : كثر وقشا . فهو ذَرِيْعٌ . و - المرأةُ :
 خَفَّتْ يداها في العمل . فهي ذَرَاعٌ ، وذِرَاعٌ .
 (أذَرَعَ) : قَبَضَ بالذَّرَاعِ . ويقال : أذرع
 الشيءَ . و - فلانٌ : أكثر في الكلام وأفرط فيه .
 ويقال : أذرع في الكلام . و - القِيءُ : أخرجهُ .
 و - ذراعِيهِ : أخرجهما من تحت الجُبة ونحوها .
 (ذَارَعَتِ) الدابَّةُ وغيرها الطريقُ : مَدَّتْ
 باعها وذراعها لتقطعهُ . و - صاحبه : باراه في
 الخطو . و - فلانًا : خالطه . و - فلانًا الشيءَ :
 باعه بالذرع لا بالعدد ولا الجُزَافَ .

(ذَرَعَ) المطرُ : رَسَخَ في الأرضِ قَدْرَ ذِرَاعٍ .
 و - فلانٌ : رفع ذراعِيهِ منذرًا ومُبَشِّرًا . و - في
 مشيه : استعان بيديه وحَرَكَهُمَا فِيهِ . ويقال :
 ذَرَعَ يديه . و - في السَّبَاحَةِ : أَمْسَعَ وَمَدَّ
 ذراعِيهِ . و - البعيرُ وله : قَيْدُهُ بفضيل يخطأه في
 ذِرَاعِهِ . و - فلانًا : خنقه من ورائه بالذراع .

و - قَتَلَهُ . ويقال : ذَرَعَ لِي شَيْعًا من خَبْرِهِ .
 خَبَّرَنِي بِهِ . وفلانٌ ذَرَعَ بَيْنَنَا هَذَا : سَبَّه .

(الذَّرَعُ) : تقدمَ واندَفَعَ . و - في السيرِ :
 انبسط فيه .

(تَلَذَّرَعُوا) الطريقُ : تَبَارَزُوا في قَطْعِهِ بسرعةٍ .
 (تَلَذَّرَعَ) البعيرُ : مَدَّ ذِرَاعَهُ في سيرِهِ .
 ويقال : تذرَع في السيرِ . و - فلانٌ : أكثر في
 الكلام وأفرط فيه . ويقال : تذرَع في الكلام .
 و - بلديعَةً : توسَّلَ بها .

(استذرع) بالشيءِ : استترَّ به وجعله ذريعةً
 له .

(الأذرعُ) : الأَفْصَحُ . يقال : هو أذرعُ
 منه . ويقال : قَتَلُوهُمُ أذْرَعَ قَتْلَ : أَسْرَعَهُ .
 وهي أذْرَعُهُنَّ للمنزول : أَخْفَهُنَّ بِهِ وَأَقْدَرَهُنَّ
 عَلَيْهِ .

(الذَّرَاعُ) : اليد من كل حيوان ، لكنَّها من
 الإنسان : من المِرْفَقِ إلى الرُّسْغِ . و - من البقر
 والغنم : ما فوق الكُرَاعِ . و - من الإبل وذوات
 الحافر : ما فوق الوظيف . وفي المثل : « لا تُطْعِمِ
 العبدَ الكُرَاعَ فيطعمَ في الذَّرَاعِ » . و - مقياسٌ
 أشهرُ أنواعِهِ الذَّرَاعُ الهاشميَّةُ وهي ٣٢ إصبعًا أو
 ٦٤ سنتيمترًا . و - المنزوع . يقال : ذراعٌ من
 الثوب والأرض . و - نجمٌ من نجوم السماءِ عِلى
 شكلِ الذَّرَاعِ . وذراعُ القناة : صدرُها ، لتقدُّمِهِ
 كتقدم الذراع .

و - (في الهندسة والميكانيكا) : ذراعُ التوصيل :
 ساقٌ يتصل أحد طرفيها بالمرفق ، ويتصل الطرف
 الآخر بجسم متحرك حركة تردُّدِيَّةٍ ، والغرضُ منه
 تحويل الحركة التردُّدِيَّةِ إلى حركةٍ دَوْرَانِيَّةٍ ، أو
 العكس . (ج)
 وذراعُ الإدارة : ذراعٌ يستعمل لتحريك
 عمود في حركة دائرية ، ويتكوَّن من الساعد
 والمرفق وعمود الإدارة .

و - (في الرياضة والهندسة) : ذراعُ
 الجرفاع : وهو القضيب الذي يتصل طرفه بالثقل

والجمهود . (ج) . ويقال : هو على حبل الذراع : مُعَدُّ حاضر . وضاق بالأمر ذراعًا : لم يُطِقه . وفلانٌ واسع الذراع : واسع الخلق . وما لى به ذراعٌ : طاقة .

(والذراع مؤنثة . وقد يذكر) . (ج) أُذْرَعُ .

(الذُرْعُ) : المقدار . يقال : ذرعه كذا : طوله . وفى التنزيل العزيز : ﴿ فى سلسبلة ذرعها سبعون ذراعًا ﴾ . — الطاقة والوسع . يقال : ضاق به ذرعى . وهو واسع الذرع : واسع الخلق . وأبطرت فلانًا ذرعه : كلفته ما لا يطيق .

(الذُرْعُ) : ما يستتر به الصائد .

(الذُرْعَةُ) : الوسيلة والسبب إلى الشيء .

(الذُرُوعُ) : الخفيف السير الواسع الخطو من الخيل والإبل .

(الذُرَيْعُ) : الذُرُوع . ويقال : موت ذريع : فاش لا يكاد الناس يتدافتون . وأمر ذريع : واسع . وأنا ذريع له عنده : شفيح .

(الذُرَيْعَةُ) : حلقة يتعلم عليها الرامى . — ما يستتر به الصائد . — الوسيلة والسبب إلى الشيء . (ج) ذرائع .

(المِذْرَاعُ) من الدابة : قائمتها . — الفرس السابق . — من الوادى : ناحيته . — من المِصْر : ما دانه من القرى الصغار . (ج) مذارع ، ومذاريع .

(المِذْرَعُ) من الناس : الذى أمه عربية وأبوه غير عربى . — الذى أمه أشرف من أبيه . (المِذْرَعُ) من الدابة : ما بين ركبتيها إلى إبطها . (ج) مذارع .

* (ذَرَفَ) الدَّمْعُ - ذَرَفًا ، وذُرُوفًا ، وذريفًا : سال . — العين : جرى دمعا . — العين دمعا : أسالته . فهو مَذْرُوفٌ ، وذريف .

(ذَرَفَ) الدَّمْعُ - ذَرَفًا : سال .

(ذَرَفِيٌّ) العين دمعا تذريفا ، وتذرافًا ، وتذريفًا : صبته . — على الخمسين من السنين

وغيرها : زاد عليها . — فلانًا الشيء : أطلعه عليه . ويقال : ذرّفه الموت : أشرف به عليه . (تذارف) دمعه : سال . ويقال : رأيت فى يده قدحًا يتذارف .

(استذرف) الصرع : دعا إلى أن يُخلب

ويستقطر . — الشيء : استقطره .

(الذراف) : السريع .

(المذرف) : المذمّع . (ج) مذارف .

* (ذَرَقَ) الطائرُ - ذَرَقًا ، وذراقًا : رمى بستلحه . ويقال : ذرق بستلحه . وكلام يُذرق عليه : مستهجن . — على الناس : أفحش عليهم فى منطيقه .

(أذرق) الطائرُ : ذَرَقَ . — الأَرْضُ : أنتت الذرق .

(ذَرَقَ) اللبن : تخلطه بالماء .

(الذراق) : خرق الطائر .

(الذرق) : الذراق .

(الذرق) : الحندقوق .

* (ذَرَا) - ذَرَوًا : طار فى الهواء وتفرق . — فلان : مرّ مرًا سريعًا . — الشيء : سقط . ويقال : ذرا فوه : سقطت أسنانه . — نابه : انكسر حده . ويقال : ذرا حد نابه : كل وضئف . — إليه : ارتفع وقصد . — الريح الترابُ - ذَرَوًا ، وذَرِيًا : أطارته وفرقه . — الحب : نقاها فى الريح . — الله الخلق ذَرَوًا : خلقهم .

(أذرت) الريح التراب : ذرته . — العين دمعا : أسالته . — الشيء : ألقاه . ويقال : أذرت الدابة راکبها ، وأذرى الشيء عن الشيء ، وأذرى رأسه بالسيف .

(ذرت) الريح التراب : ذرته . ويقال : ذرى تراب المعلن : بحث فيه عن الذهب . — الحب : ذراه . — فلانًا : حماه . — مدحه .

(تذرى) القطيع : تجمّع واستر بعضه ببعض أو بشجر . — بالشيء : استر به واكتن .

يقال : تذرّى فلان بالحائط وغيره من البرد والريح . ويقال : تذرّى فلان : احتسى به وصار فى كنفه . — الذروة : علّاه . — بنى فلان وفهم : تزوج فى الذروة منهم .

(استذرى) : تذرّى .

(الذرا) : ما استتر به . ويقال : أنا فى ذرا

فلان : فى كنفه . — ما انصب من الدمع .

ويقال : إته لكريم الذرا : كريم الطبيعة . — ما ذرّيته .

(الذرا) : اسم لما ذرته الريح . — الدمع المصبوب .

(الذراوة) : ما سقط من الشيء المذرى .

(الذرو) - يقال : بلغنى عنه ذرو من قول :

طرف منه . وأخذ فى ذرو من الحديث : عرض ولم يصرح .

(الذرة) : نبات زراعى ، حبيبى ، عشبى ، سنوى

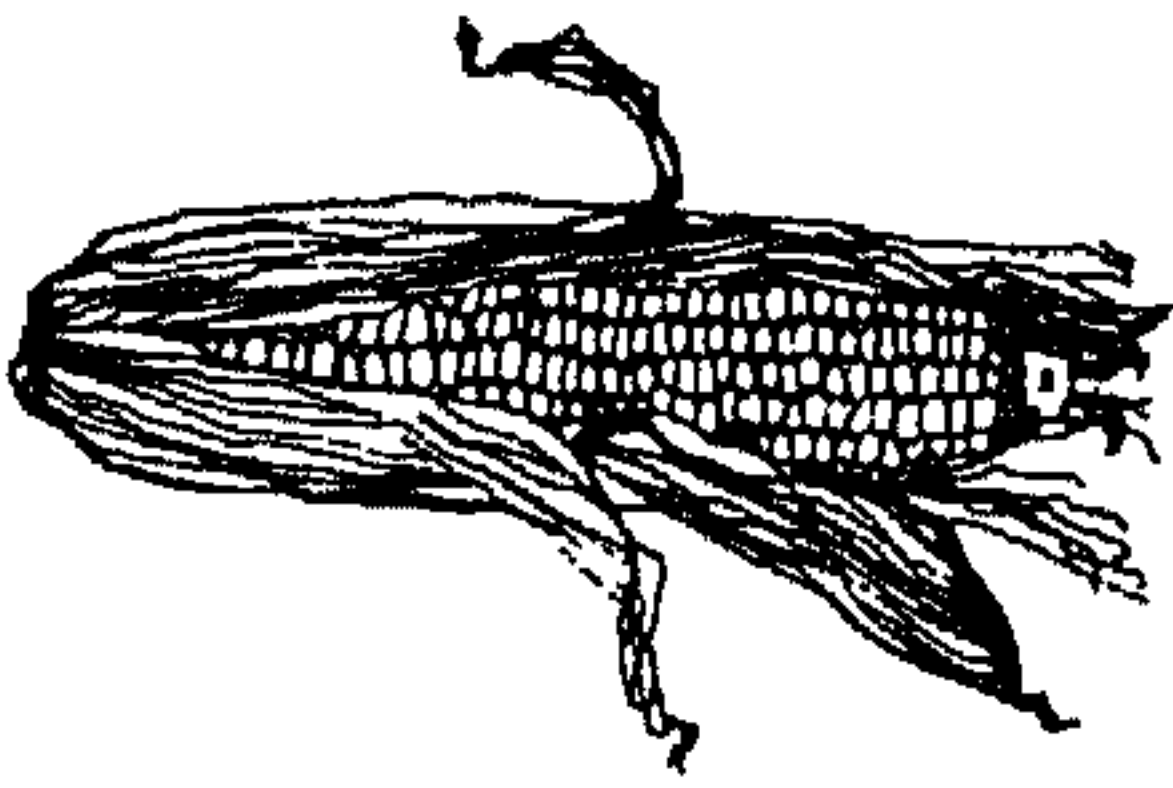

من الفصيلة النجيلية ، يطحن ويصنع منه الخبز . « للواحد والجمع » .

(الذروة) - ذروة كل شيء : أعلاه . ويقال :

هو فى ذروة النسب ، وعلّا ذروة الشرف (ج) أذرا . ويقال : أقبلت ذرا الليل : أوائله .

(الذرى) : ما انصب من الدمع .

(المذرى) : خشبة ذات أطراف كالأصابع



يذرى بها الحب وينقى . والمذروان : الجانيان من كل شيء . ويقال : جاء ينفض يذرويه ، وهما منكباه : أى جاء يختال أو باغيا يتهدد . وقنع الشيب مذرويه : فوديه .

(المذراة) : المذرى .

★ (ذَعْدَعَتِ) الرِّيحُ الشَّجَرَ : حَرَكْتَهُ تَحْرِيكًا شَدِيدًا . و - التَّرَابُ : ذَرَّتْهُ وَفَرَّقَتْهُ . و - فُلَانٌ المَالُ وَغَيْرِهِ : فَرَّقَهُ وَبَدَّدَهُ . و يقال : ذَعْدَعَهُم الدَّهْرُ ، وَذَعْدَعْتَهُم النِّوَابُ . و - السَّرُّ وَالخَبْرُ : أَدَاعَهُ .
 (تَدْعُدُ) المَالُ وَغَيْرُهُ : تَبَدَّدُ . و يقال : تَدْعُدُ البِنَاءَ وَالشَّجَرَ : تَسَاقَطُ وَتَفْرُقُ .
 (الدَّعَاذِعُ) : مَا تَفْرُقُ مِنَ النَّخْلِ . و يقال : تَفْرُقُوا دَعَاذِعَ : هَاهُنَا وَهَاهُنَا .
 (الدَّعْدَاعُ) : الجِدْيَاعُ لِلسَّرِّ التَّمَامُ .
 ★ (ذَعْرَهُ) - ذَعْرًا : خَوْفَهُ وَأَفْرَعَهُ .
 (ذَعِيرٌ) - ذَعْرًا : دَهْشٌ . فَهُوَ ذَعِيرٌ .
 (أَذْعَرَهُ) : ذَعَرَهُ .
 (تَذَعَّرَ) : تَخَوَّفَ .
 (الدَّعَرَجُ) : خَافَ وَفَزِعَ .
 (الدَّاعِرُ) : الخَائِفُ وَالْفَزِيعُ . وَفِي الْحَدِيثِ : لا يَزَالُ الشَّيْطَانُ ذَاعِرًا مِنَ الْمُؤْمِنِ . و يقال : رَجُلٌ ذَاعِرٌ : ذُو عَيْبٍ . (ج) ذُعَارٌ .
 (الدَّعْرَجُ) : الخَوْفُ وَالْفَزَعُ .
 (الدَّعْرَةُ) : طَائِرٌ صَغِيرٌ يَكْتُمُ تَحْرِيكَ ذَنَبِهِ ، وَلا يَرَى أَبَدًا إِلَّا مَدْعُورًا ؛ وَهُوَ المَعْرُوفُ عِنْدَ العَامَةِ فِي مِصْرَ : بِأَنِّي فَصَادَةٌ ، وَفِي الشَّامِ : بِأَنَّ سَكَنَ كَعَجٍ ، وَفِي العِرَاقِ : زَيْطَةٌ وَزَطْرَاطَةٌ .

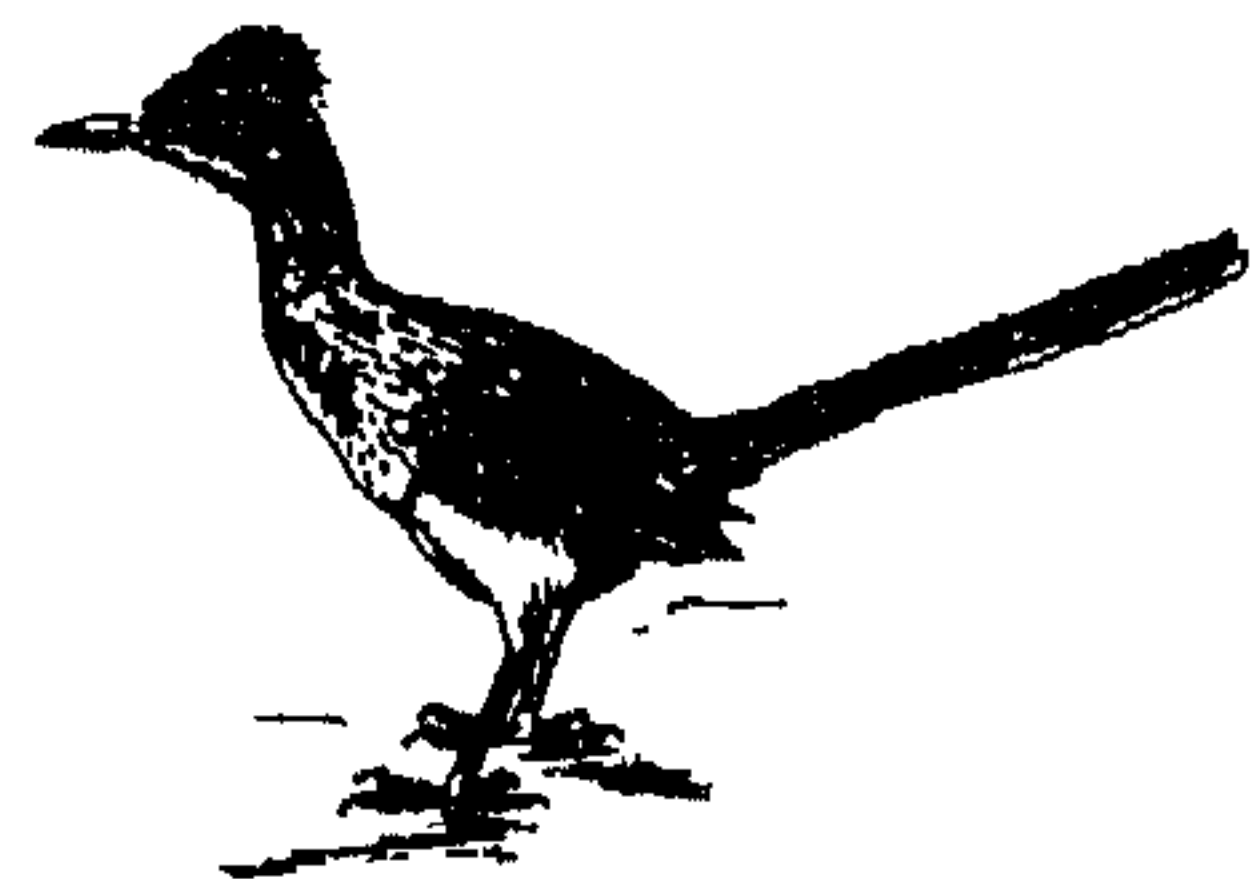

(الدَّعُورُ) : الخَائِفُ الفَزَعُ . و - من النِّسَاءِ : الَّتِي تُدْعِرُ مِنَ الرِّيَّةِ وَالكَلَامِ القَبِيحِ .
 ★ (ذَعْفُ) : دَعْفَانًا : مَاتَ . و - فُلَانًا دَعْفًا : سَقَاهُ دُعَاعًا . و - الطَّعَامَ : جَعَلَ فِيهِ دُعَاعًا . فَهُوَ مَدْعُوفٌ .
 (أَذَعَفَهُ) : قَتَلَهُ سَرِيحًا .
 (الدَّعْفُ) : انْبِهَرَ وَانْقَطَعَ قُوَادُهُ .

(الدَّعَافُ) : السَّمُّ يَقْتُلُ مِنْ سَاعَتِهِ . (ج) دُعُفٌ . و يقال : مَوْتُ دُعَافٍ : سَرِيعٌ .
 (الدَّعْفُ) : الدَّعَافُ . و يقال : حَيَّةٌ دَعْفٌ اللُّعَابُ : سَرِيعَةُ القِتْلِ .
 ★ (ذَعِنٌ) - دَعْنًا : خَضَعٌ وَذَلٌّ .
 (أَذَعِنٌ) : انْقَادٌ وَسَلِسٌ . و يقال : أَذَعِنَ بِالحَقِّ : أَقْرَبَهُ .
 (الجِدْعَانُ) مِنَ الإِبِلِ وَالنَّاسِ : المِطْوَاغُ السُّلْسُ القِيَادُ . (لِلْمَذْكُورِ وَالمُؤَنَّثِ) .
 ★ (ذَقْدَفٌ) : تَبَخَّرَ . و - الجَرِيحُ ، وَعَلَيْهِ أَجْهَزٌ عَلَيْهِ وَأَسْرَعُ فِي قَتْلِهِ .
 ★ (ذَقِرٌ) التَّبْتُ - ذَقْرًا : كَثُرَ . و - الشَّيْءُ : اشْتَدَّتْ رَائِحَتُهُ ، طَيِّبَةً كَانَتْ كَالْمِسْكِ ، أَوْ خَبِيثَةً كَالصُّنْثَانِ . فَهُوَ ذَقِرٌ وَهُوَ ذَقِرَةٌ ، وَهُوَ أَذَقِرٌ وَهُوَ ذَقِرَاءُ . (ج) ذَقِرٌ . يُقَالُ : مِسْكٌ أَذَقِرٌ وَذَقِرٌ : جَيِّدٌ إِلَى الغَايَةِ . وَرَجُلٌ أَذَقِرٌ وَذَقِرٌ : بِهِ صُنْثَانٌ وَرَوْضَةٌ ذَقِرَةٌ : ذَكِيَّةُ الرِّيحِ .
 (اسْتَذَقِرَ) بِالْأَمْرِ : اشْتَدَّ عَزْمُهُ عَلَيْهِ وَصَلَبَ لَهُ .
 (الدَّقِرِيُّ) مِنَ الحَيْوَانِ وَالإِنْسَانِ : العَظْمُ الشَّاخِصُ يَحْتَفُ الأُذُنَ . (ج) دَقَارِيُّ . وَهُمَا ذَقِرْيَانُ .
 ★ (ذَقُ) الطَّائِرُ - ذَقًا ، وَذَقِيمًا ، وَذَقَاقَةً : أَسْرَعُ . و - الأَمْرُ ذَقِيمًا : أَمْكَنُ وَتَيِّبًا . و - عَلَي الجَرِيحُ - ذَقًا ، وَذَقْمًا ، وَذَقْفًا : أَجْهَزَ عَلَيْهِ وَتَمَّ .
 (أَذَقَ) الجَرِيحُ : ذَقَّ عَلَيْهِ .
 (ذَاقَ) الجَرِيحُ ، وَعَلَيْهِ ، وَلَهُ ، مُدَاقَةٌ وَذَقَاقَةً : أَذَقَهُ .
 (ذَقَّقَتْ) بِهِم الدُّوَابُّ : أَسْرَعَتْ . و - فُلَانٌ جِهَازَ راحِلَتِهِ : خَفَّفَهُ . و - فُلَانًا ، وَعَلَيْهِ : أَذَقَهُ . وَفِي حَدِيثِ ابْنِ مَسْعُودٍ : «ذَقَّقْتُ عَلَى أَبِي جَهْلٍ» . و يقال : ذَقَّقَهُ بِالسِّيفِ .
 (اسْتَذَقَ) الأَمْرُ : أَمْكَنُ وَتَيِّبًا .
 (الدَّفَافُ) : اسْمٌ مِنَ الذَّفِّ . و يقال : مَا ذَاقَ دَفَافًا : شَيْعًا .

(الدَّفَافُ) : السَّمُّ القَاتِلُ . و - الشَّيْءُ القَلِيلُ . وَمَاءٌ دِفَافٌ : قَلِيلٌ . و يقال : مَا ذَاقَ دِفَافًا : شَيْعًا . (ج) أَدِفَّةٌ ، وَذَفَّفٌ .
 (الدَّفَافُ) : السَّرِيعُ الخَفِيفُ . و - السَّمُّ القَاتِلُ . و - المَاءُ القَلِيلُ . (ج) دَفَّفٌ .
 (الذَّفُّ) - يُقَالُ : سَمِعْتُ ذَفَّ نَعْلِيهِ : صَوْتٌ وَطَفْئًا عَلَى الأَرْضِ .
 (الذَّفُّ) : القَلِيلُ . و يقال : مَاءٌ ذَفٌّ .
 (الدَّفْفُ) : الذَّفُّ .
 (الدَّفِيفُ) : القَلِيلُ . و - السَّرِيعُ الخَفِيفُ . و يقال : مَوْتُ ذَفِيفٌ : سَرِيعٌ . وَسَيْفٌ ذَفِيفٌ : صَارِمٌ قاطِعٌ . وَهُوَ ذَفِيفَةٌ . و يقال : صِلَاةٌ ذَفِيفَةٌ : خَفِيفَةٌ ، كَأَنَّهَا صِلَاةُ المِسَافِرِ . و - ذَكَرٌ القَنَاذِلُ .
 (المُدْفَفُ) - يُقَالُ : سَهْمٌ مُدْفَفٌ : سَرِيعٌ خَفِيفٌ .
 ★ (ذَقْنَتِ) الذَّابِهُةُ - ذَقْنَا : أُرْحِثُ ذَقْنَتَهَا فِي السِّرِّ . فَهِيَ ذَاقَةٌ ، وَذَقُونٌ . و - فُلَانٌ عَلَى يَدِهِ ، أَوْ عَلَى عِصَاهُ : وَضَعَ ذَقْنَهُ عَلَيْهَا وَاتَّكَأَ . و - فُلَانًا : ضَرَبَ ذَقْنَهُ .
 (ذَقِنٌ) - ذَقْنَا : طَالَ ذَقْنُهُ . و - الدَّلْوُ : مَالَتْ شَفْطَهَا . فَهُوَ ذَقِنٌ ، وَهُوَ ذَقَةٌ .
 (ذَقْنٌ) عَلَى يَدِهِ ، أَوْ عَلَى عِصَاهُ : ذَقِنٌ .
 (الدَّقْنَةُ) : طَرَفُ الحَلْقُومِ النَّاظِ . و - مَا تَحْتَ الذَّقْنِ . و - أَسْفَلُ البَطْنِ مِمَّا بَلَى السَّرَّةَ . و - نُقْرَةُ الشَّحْرِ . و - (فِي المَوْسِيقَا) : قِطْعَةٌ مِنَ الحَشَبِ يَرْتَكِرُ عَلَيْهَا الذَّقْنُ فِي أَثْنَاءِ العَزْفِ . (ج) ذَوَاقِنُ .
 (الذَّقْنُ) : يَجْتَمِعُ اللُّحْيِينُ مِنْ أَسْفَلِهِمَا . وَفِي المَثَلِ : «مُثْقَلٌ اسْتَعَانَ بِذَقْنِهِ» : يَضْرِبُ لِمَنْ يَسْتَعِينُ بِهِمْ لِأَدْفَعُ عِنْدَهُ ، أَوْ بِهِمْ هُوَ أَذَلُّ مِنْهُ . (ج) أَذْقَانُ ، وَذَقُونٌ .
 (الذَّقُونُ) - يُقَالُ : دَلَّوْ ذَقُونٌ : مَائِلَةٌ الشَّفَةِ .
 ★ (ذَكَرَ) الشَّيْءُ - ذَكَرًا ، وَذَكَرًا ، وَذَكَرِي ، وَتَذَكَرًا : حَفِظَهُ . و - اسْتَحْضَرَهُ . و - جَرَى

على لسانه بعد نسيانه . و- فلانة : خطبها . وفي حديث عليّ : « إن علياً يذكر فاطمة » . و- عَرْضَ بِخَطْبِهَا . و- الله : أثنى عليه . و- النعمة : شكرها . و- الناس : اغتابهم وذكر عيوبهم . ويقال : ذكر الشيء : عابه . وفي التنزيل العزيز : ﴿ أَهَذَا الَّذِي يُذَكِّرُ آلِهَتِكُمْ ﴾ . و- الشيء له : أعلمه به . و- حَقَّه : حَفِظَهُ ولم يُضَيِّعَهُ .

(ذَكَرَ) - ذَكَرًا : جاد ذِكْرَهُ وحَفِظَهُ . فهو ذَكِيرٌ ، وهي ذَكِيرَةٌ . (أَذَكَرْتُ) المرأةَ وغيرُها : وَلَدْتُ ذَكْبًا . فهي مُذَكِّرٌ . و- فلانة : تَشَبَّهَتْ بِشَمَائِلِهَا بِالرَّجُلِ . و- الحقُّ عليه : أظهره وأعلنه . و- فلانا الشيءَ : جعله يذُكِّرُهُ . (ذَاكَرَهُ) في الأمر : كالمه فيه وخاض معه في حديثه .

(ذَكَرَ) السَّيْفَ وَالْفَأْسَ ونحوهما : وضع في رأسيهما الذُكْرَةَ . و- الكلمة : ضَيَّدَ أَتْقَهَا . و- الناسَ : وَعَظَّمَهُمْ . و- فلانا الشيءَ ، وبه : أذَكَرَهُ . (أَذَكَرَهُ) : ذكره . ويقال : اذذَكَرَهُ ، واذذَكَرَهُ .

(تَذَاكَرُوا) في الأمر : تفاوضوا فيه . و- الشيءَ : ذكروه . (تَذَكَّرْتُ) فلانة : تَشَبَّهَتْ فِي شَمَائِلِهَا بِالرَّجُلِ . و- الشيءَ : ذَكَرَهُ .

(اسْتَذَكَرَ) فلانا : ربط في إصْبَعِهِ خَيْطًا لِيَذَكَرَ حَاجَتَهُ . و- الشيءَ : ذَكَرَهُ . و- الكتابَ : دَرَسَهُ لِلحِفْظِ .

(الذَّاكِرَةُ) : قدرةُ النَّفْسِ على الاحتفاظ بالتجارب السابقة واستعادتها . (حج) .

(التَّذَكِيرَةُ) : ما تُسْتَذَكَّرُ به الحاجةُ . و- ما يدعو إلى الذكر والعبارة . وفي التنزيل العزيز : ﴿ كَلَّا إِنَّهَا تَذَكِّرَةٌ ۖ فَمَنْ شَاءَ ذَكَرْهُ ﴾ . و- بطاقة يثبت فيها أجر الركوب في السكك الحديدية وما جرى مجراها . (ج) تذاكر . (محدثه) .

(الذُّكْرُ) : الصَّيْتُ . و- الصَّلَاةُ لله والدعاء إليه . و- القرآن . وفي التنزيل العزيز : ﴿ إِنَّا نَحْنُ نُزَّلْنَا الذُّكْرَ وَإِنَّا لَهُ لَحَافِظُونَ ﴾ . و- ذِكْرُ الدُّنْيَا : صَنَعُهُ . (ج) ذُكُورٌ ، وأذكارٌ .

(الذُّكْرَةُ) : القطعةُ من الفولاذ تزداد في رأس السيف ونحوه . و- الصَّيْتُ . و- من الرَّجُلِ والسَّيْفِ ونحوه : جَدَّتُهُمَا .

(الذُّكْرُ) : خلاف الأنثى . و- عضو التناسل منه . و- من الحديد : أَيْسُهُ وَأَشُدُّهُ وَأَجُودُهُ . ويقال : رجُلٌ ذَكَرٌ : قويٌّ شجاعٌ أَيْبَى ، وَمَطَرٌ ذَكَرٌ : وابلٌ شديدٌ . وقولٌ ذَكَرٌ : صُلْبٌ متينٌ . وشِعْرٌ ذَكَرٌ : فحلٌ . (ج) ذُكُورٌ ، وَذُكُورَةٌ ، وَذِكَارٌ ، وَذِكَارَةٌ ، وَذُكْرَانٌ .

(الذُّكُورَةُ) : خلاف الأنوثة . (الذُّكَيْرُ) - يقال : رجُلٌ ذَكِيرٌ : جيد الذكر والحفظ . و- من الحديد : ذَكَرُهُ .

(الذُّكْرُ) من الإناث والذكور : من اعتاد ولادة الذكور . ويقال : أرضٌ مِذْكَارٌ : تبت ذكور العُشْبِ . وقلادةٌ مِذْكَارٌ : ذات أهوال ، لا يسلكها إلا الذكور من الرجال .

(المُذَكِّرُ) - يقال : دَاهِيَةٌ مُذَكِّرٌ : شديدة لا يقوم لها إلا أبطال الرجال . وطريقٌ مُذَكِّرٌ : مَخُوفٌ صَعْبٌ .

(المُذَكِّرُ) : ضد المؤنث . ويقال : يومٌ مُذَكِّرٌ : شديد صُلْبٌ . وطريقٌ مُذَكِّرٌ : مُذَكِّرٌ . وسيفٌ مُذَكِّرٌ : ذو رُوْتَقٍ .

(المُذَكِّرَةُ) من النساء : المتشبهة في شمائلها بالرجال .

(المُذَكِّرَةُ) : دفترٌ صغيرٌ يُدَوَّنُ به ما يُرَادُ تَذَكُّرُهُ . و- بيانٌ مجملٌ أو مُفَصَّلٌ تُشْرَحُ فيه بعض المسائل ، كالمُذَكِّرَةِ التي تُقَدَّمُ إلى القاضي . والمُذَكِّرَةُ التفسيريةُ : بيانٌ يصدر به كل قانون لبيان الدوايعي إلى سنه . والمُذَكِّرَةُ الشفوية (في القانون الدولي العام) : إبلاغٌ يقال شفهيًا ويدوَّن في مذكرة مكتوبة غير موقَّعة . (حج) .

(المَذْكُورُ) - يقال : رجُلٌ مَذْكُورٌ : له صيِّتٌ وثناءٌ .

* (ذَكَبْتُ) النَّارُ - ذُكُورًا ، وَذَكَأَ ، وَذَكَأَ : اشتد لَهْبُهَا واشتعلت . ويقال : ذَكَبْتُ الشَّمْسُ : اشتدت حرارتها . وَذَكَتِ الحَرْبُ : اتقدت . و- الرِّيحُ : سطعت وفاحت ، (طَيِّبَةٌ كانت أو مُتَيْبَةً) . و- طابت . يقال : ذَكَأَ المسكُ . فهو ذاكِ ذَكَوَى . و- فلانٌ ذَكَأَ : سُرِعَ فهمُهُ وتوقُّدُ . ويقال : ذَكَأَ عقلُهُ . و- الشاةُ ونحوها ذَكَأَ : ذبَّحها . فهي ذَكَوَى .

(ذَكَبَى) فلانٌ - ذَكَأَ : ذَكَأَ . فهو ذَكَبَى . (ج) أذكبياءُ .

(ذَكَوَى) فلانٌ - ذَكَأَ ، وَذَكَوَى : ذَكَبَى . ويقال : ذَكَوَى قلبُهُ : حَيَّ بعد بِلَادَةٍ . فهو ذَكَبَى . (ج) أذكبياءُ .

(أَذَكَبْتُ) السحابةُ : أمطرت مرَّةً بعد مرَّةٍ . و- النارُ : أوقدها . ويقال : أذكى الحربُ : أوقدها . و- عليهم العيونُ : أرسلها .

(ذَكَبَى) فلانٌ : حَيَّطَى بالذَكَاءِ لكثرة رياضته وتجاربه . و- أَسَنَّ وَبَدَنَّ . و- العرسُ : أتى عليه بعد قروحه سنةً أو سنتان . و- ذهب حُضْرُهُ وانقطع . وفي المثل : « جَرَى المذَكِّياتِ غِلابٌ » : يضر من يوصف بالتريز على أقرانه . و- النارُ : أذكاها . و- الشاةُ ونحوها : ذبَّحها . وفي التنزيل العزيز : ﴿ وَمَا أَكَلِ السَّبْعُ إِلَّا مَا ذَكَّيْتُمْ وَمَا ذَبَحَ عَلَى النَّصْبِ ﴾ .

(اسْتَذَكَبْتُ) النارُ : ذَكَتْ . (الذُّكَا) : الجمرَةُ الملتهبةُ .

(الذُّكَاةُ) : لَهَبُ النارِ . و- الجمرَةُ الملتهبةُ . و- قدرةٌ على التحليل والتركيب والتمييز والاختيار ، وعلى التكيف إزاء المواقف المختلفة . (حج) .

(ذُكَاةُ) : الشَّمْسُ . وابنُ ذُكَاةُ : الصبحُ . (الذُّكَاةُ) : الذَّبْحُ أو النحر . (اسم مصدر من ذَكَوَى) . وفي الحديث : « ذُكَاةُ الجنين ذُكَاةُ » .

(ذُكَاةُ) : الشَّمْسُ . وابنُ ذُكَاةُ : الصبحُ . (الذُّكَاةُ) : الذَّبْحُ أو النحر . (اسم مصدر من ذَكَوَى) . وفي الحديث : « ذُكَاةُ الجنين ذُكَاةُ » .

أمه . - و - تمام الشيء .
 (الدُّكْوَةُ) : ما تُذكى به النار . - و - الجمره
 الملتبیه .
 (الدُّكْيَةُ) : ما تُذكى به النار .
 (الدُّكْيِيُّ) - نارٌ ذكيّة : شديدة النرب .
 * (ذَلْف) الأَنْفُ - ذَلْفًا : صَغُرَ واستوى
 طرفه . و - صَغُرَ ودَقَّ . و - صَغُرَ و غَلَطَ . فهو
 أَذْلَفُ . ويقال : ذَلِفَ الرجلُ . فهو أَذْلَفُ ،
 وهى ذَلْفَاءُ . (ج) ذُلْفُ .
 * (ذَلَقَ) اللِّسَانُ - ذَلَاقَةً : كان حادًا طلقًا .
 و - السُّكَيْنَ ونحوه : حَدَّه . و - الصَّوْمَ وغيره
 فلائًا : أضعفَهُ .
 (ذَلِقَ) السِّنَانُ واللِّسَانُ - ذَلَقًا : ذَرِبَ .
 فهو أَذْلَقُ . (ج) ذَلَقٌ . و - السَّرَاجُ : أضاء .
 و - فلانٌ : قَلِقَ . و - من العطش : أشرف منه
 على الموت . وفي الحديث : «أَنَّ ذَلِقَ يَوْمَ أُحُدٍ من
 العطش» . فهو ذَلِقٌ ، وهى ذَلِقَةٌ .
 (ذَلَقَ) اللِّسَانُ - ذَلَاقَةً : ذَلَقَ . فهو ذَلِيقٌ ،
 وذَلِقٌ .
 (أَذْلَقَ) في الرَّمْيِ : أسرع فيه . و - السُّكَيْنَ
 ونحوه : ذَلَقَهُ . و - الصَّوْمَ وغيره فلائًا : ذلقه .
 ويقال : أذلقنى قوله : بلغ مِىَّ الجهد حتى
 تَضَوَّرْتُ . و - فلائًا : أَقلَقه . و - السَّرَاجُ : أضاءه
 وأوقده . و - الضُّبُّ : صبَّ الماءَ في جُحْرِه
 ليخرج .
 (ذَلَقَ) السُّكَيْنَ ونحوه : ذَلَقَهُ . و - الفَرَسَ :
 ضَمَّرَه . و - اللَّبَنَ : خَلَطَه بالماءِ . و - الضُّبُّ :
 أَذْلَقَه .
 (أَذْلَقَ) : صارَ له حَدٌّ . وفي حديث جابر :
 «فكسرتُ حجرًا وحسرتُه فأنذلقُ» .
 (الدُّلُقُ) - يقال : لسانٌ ذَلَقٌ : حديد بليغ .
 و - من كلِّ شيءٍ : حُدّه . و - جِدُّه . و -
 مجرى المِحْوَرِّ في البَكْرَةِ .
 (الدُّلُقُ) : اللسان الحديد البليغ . وفي
 الحديث : «إذا كان يوم القيامة جاءت الرَّجْمُ

فكلمت بلسان طَلِقٍ ذَلِقٍ ، تقول : اللهم صلِّ
 من وصلّى واقطع من قطعنى» .
 (الدُّلُقَةُ) من كلِّ شيءٍ : ذَلَقَه .
 (الدُّلُوقُ) من كلِّ شيءٍ : ذَلَقَه . ويقال :
 ذُوَلِقَ اللِّسَانُ والسِّنَانُ : طَرَفُهُمَا .
 (المِذْلَاقَةُ) من الثُّوقِ : السريعة السَّيرِ .
 * (تَذَلَّلَ) : اضطرب واسترخى .
 (الدُّذَلُّ ، والدُّذَلِيلُ) : أسفل القميص الطويل .
 (ج) ذَلَالٌ . ويقال : شَمَّرَ ذَلَالًا لهذا الأمر :
 تَجَلَّدَ لكِفايته . وفرسٌ خفيف الذَّلَالِ : تخفيفُ
 الذَّنْبِ . ولِحْفَتَا ذَلَالٍ من الناس : أواحرَ منهم .
 * (دَلَّ) - ذَلًا ، وذِلَّةً ، ومَذَلَّةً : ضَعُفَ وهان .
 فهو ذَلِيلٌ ، وهى ذليلةٌ . (ج) أَذْلَاءُ ، وَأَذَلَّةٌ ،
 وذِلَالٌ . و - له : خضع . و - الدَّابَّةُ : سهلت
 وانقادت . ويقال : ذَلَّتْ له القوافى ؛ فهو وهى
 ذَلُولٌ . (ج) ذُلُلٌ . ويقال سقاها الله ذُلُلًا
 السحاب : مالارغَدَ فيه ولا يَرُقُّ . وفي الحديث :
 «اللَّهُمَّ اسقنا ذُلُلَ السحاب» .
 (أَذَلَّ) فلانٌ : صار أصحابه أَذْلَاءً . و -
 فلائًا : صَيَّرَهُ ذليلاً . و - وجده ذليلاً .
 (ذَلَّلَهُ) : أخضعه . و - سهَّله ومهَّده .
 ويقال : ذَلَّلَ الكَرْمَ : ذَلَيْتَ عناقيده . وفي
 التنزيل العزيز : ﴿وَذَلَّلْتَ قَطُوفَهَا تَذْلِيلًا﴾ .
 (تَذَلَّلَ) : مطاوع ذَلَّلَهُ . و - له : خضع .
 (استَذَلَّهُ) : أَذَلَّهُ .
 (الدُّلُّ) : الضعف ، والمهانة ، والرفق .
 (الدُّلُّ) : الدُّلُّ . و - من الطريق : ما مُهَّدَ منه
 بكثرة الوطءِ . (ج) أَذْلَالٌ . ويقال : دَعَه على
 أَذْلاله : كما هو . وهو من أَذلال الناس : أراذلهم .
 (الدُّلُولُ) : السهْلُ الانقياد . ويقال : رَكِبُوا
 كل صعب وذلولٍ في أمرهم : اتَّخَذُوا كل سبيل .
 و - الطَّرِيقُ المُتَمَهَّدُ . وفي التنزيل العزيز :
 ﴿فَاسْتَكْبَى سَبِيلَ رَبِّكَ ذُلًّا﴾ .
 (الدُّلِيلُ) : الضعيف والمهان . ويقال : بيتٌ
 ذليلٌ : قريب السُّقُوفِ من الأرض . (ج) أَذَلَّةٌ .

المذلل) : المُتَمَهَّدُ . ويقال : طريقٌ مُذَلَّلٌ :
 سهْلٌ مُسْتَلَوَكٌ . وشجرةٌ مُذَلَّلَةٌ : ينالها كلُّ أحد .
 * (ذَمَرَ) الأَسَدُ - ذَمْرًا : زَارَ . و - فلانٌ :
 عَضِبَ . وفي الحديث : «فجاءَ عمر ذابِرًا» :
 عاضبًا مُتَمَهَّدًا . و - النَّارُ : توقدت . و - النارُ :
 أوقدها . و - فلائًا على الأمر : حَضَّهُ ليجدَّ فيه .
 (ذَمْرَةٌ) : حَضُّهُ وشَجَعُهُ . وفي حديث
 عليٍّ : «ألا وإن الشيطان قد ذَمَرَ جِزْبَهُ» . و -
 الأمرُ : قَدَرَه .
 (تَذَامَرُوا) : حَضَّ بعضهم بعضًا على
 القتال . و - تَلَاوَمُوا . وفي حديث صلاة
 الخوف : «تَذَامَرَ المشركون وقالوا : هَلَّا كُنَّا
 حملنا عليهم وهم في الصلاة» .
 (تَذَمَّرَ) : لَامَ نفسه على فائتٍ . و -
 تَعَضَّبَ . و - عليه : تنكَّرَ له وتوعَّده .
 (الدَّمَارُ) : ما ينفى جِياطته والدُّوْدُ عنه ،
 كالأهل والعرض . ويقال : هو حامى الدَّمَارِ .
 (الدَّمَارَةُ) : الشُّجَاعَةُ .
 (الدَّمْرُ) : الشُّجَاعُ . و - الظريف اللبيب
 اليمعان . و - الدَّاهِيَةُ . (ج) أَذْمَارٌ .
 (الدَّمِيرَةُ) : الصوت .
 (الدَّمِيرُ) : الدَّمْرُ . (ج) أَذْمَارٌ .
 (المُدْمَرُ) : الكاهلُ والثَّمَقُ وما حَوَّلَه إلى
 الذُّقْرِى . ويقال : بلغ الأمرُ المُدْمَرَ : اشتدَّ .
 (المُدْمَرُ) : الذى يضع يده في حياء الناقة
 ونحوها لينظرَ أَذْكَرَ جنينها أم أنثى ، وذلك أنه
 يلمس لَحْيَ الجنين . فإن كانا غليظين كان
 فحلًا . وإن كانا رقيقين كان ناقةً .
 * (ذَمَلَّ) البعيرُ - ذُمُولًا ، وذَمِيلًا ، وذَمَلَاتًا :
 سار سَيْرًا سريعًا لِينًا . فهو ذامِلٌ ، وهى ذاملة .
 (ج) ذَوَامِلٌ . وهو وهى ذُمُولٌ . (ج) ذُمُلٌ ،
 وذُمُلٌ .
 (ذَمَلَهُ) : جعله يذُمُلُ .
 * (ذَمَّ) الأَنْفُ - ذَمِيمًا : سال مخاطه . و -
 الوحة : عَلَاهُ الذَّمِيمُ . و - فلائًا - ذَمًا ومَذْمَمَةً :

(أدماه) : أصابه فترك فيه ذمًا .
 (استذمى) الشئ : طلبه . - ما عند فلان :
 تَبِعَهُ وَأَخَذَهُ .
 (الذمى) : الرائحة المكروهة .
 (الذماء) : بقية الروح في المذبح وغيره .
 وفي المثل : «أطول ذماء من الضب» . - قوة القلب .
 (الذمما) : الرمية تُصاب ويبقى ذماؤها .
 * (ذنبه) - ذنبا : أصاب ذنبه . - تبعه فلم يغادر أثره . يقال : السحاب يذنبُ بعضه بعضًا . - الأرض : جعل لها مذائب ومجاري .
 (أذنب) : ارتكب ذنبا .
 (ذنب) : مد ذنبه . - الضب : أخرج ذنبه من أذني الجحر عند الخرش . - البسر : أرطب من قيل ذنبه . - الجراد : غرز ذنبه لبييض . - الحارث الضب : قبض على ذنبه . - الدابة : أخذ بذنبها . - الشئ : جعل له ذنبا . ويقال : ذنب عمامته : أرخى فيها شيئًا كالذنب . - الكتان : ألحق به تيممة .
 (تذائب) السحاب وغيره : تبع بعضه بعضًا .
 (تذنب) الثعنتم : ذنب عمامته . - عليه : تجنى وتجرم . - الطريق ونحوه : جاءه من نحو ذنبه .
 (استذنب) الأمر : تم واستتب . - الدابة : كان عند ذنبها في مسيرها . - فلانًا وغيره : تبعه فلم يفارق أثره . - فلانًا : وجده مذنبًا أو نسب إليه ذنبا .
 (الأذنب) : الطويل الذنب .
 (الذئاب) : من كل شئ : عقبه ومؤخره .
 ويقال : نظر إليه يذنب عينه . - وحيط يشد به دب العبير إلى حقه لئلا يحطر بذنبه فيلطح راكبه . - مسيل الماء إلى الأرض .
 (الذئابة) : الذئب . ويقال : هم ذئابتى فلان : أتباعه .
 (الذئابة) : التابع . - من كل شئ :

الحديث : «المسلمون تنكافأ دماؤهم ويسعى بذمتهم أدناهم» . - الحق والحزمة . وفي الحديث : «فإن من ترك صلاة مكتوبة متعمدًا فقد برئت منه ذمة الله» . - (عند الفقهاء) : معنى يصير الإنسان به أهلاً لوجوب الحق له أو عليه . ويقال : في ذمتي لك كذا . (ج) ذمتم . و (أهل الذمة) : المعاهدون من أهل الكتاب ومن جرى مجراهم .
 (الذمى) : المعاهد الذى أعطى عهدًا يأمن به على ماله وعرضه ودينه . وهى ذميمة .
 (الذيمم) من الآبار : الذمة . - المخاط . - وشبه بئر أسود يعلو الوجوه من حر أو جرب . واحده : (ذميمة) . - ندى يسقط بالليل على الشجر فيصيه التراب ، فيصير كقطع الطين . (ج) ذمام .
 (الذيممة) من الآبار : الذمة . - زمانة تمنع من الخروج . (ج) ذمام .
 (المذم) - رجل مذم : لا حراك به ويقال : أمر مذم : معيب .
 (المذمة) : الحزمة والحق . ويقال : قضى مذمته : أحسن إليه لئلا يذمه . وأخذتني مه مذمة : رقة وعار من ترك الحزمة . ورجل ذو مذمة : كل على الناس .
 (المذم) - يقال : مكان مذم : ذو ذمة وحزمة .
 * (ذمة) اليوم - ذمها : اشتد حره . - الحر : اشتد . - الرجل بالحر : اشتد عليه وألم دماغه منه .
 (أذمته) الشمس : آلت دماغه .
 * (ذمى) المذبوح - ذميا ، وذميا : بقيت فيه حركة . - المريض : أخذه النزغ فطال احتضاره . - الرجل وغيره : أسرع . - والشئ : خرجت منه ريح كريهة . - الرائحة الكريهة فلانًا : آذنه . - لفلان من كذا شئ : تقيًا . يقال : أخذتني ما ذمى لك .

عابه ولائمه . فهو مذموم ، وذم ، وذميم .
 (أذم) : أتى بما يذم عليه . - البئر : قل ماؤها . - الدابة : كلت فوقفت أو تأخرت .
 ويقال : أذمت الدواب بالركب : حبستهم لضغفها وانقطاع سيرها . وفي حديث حلبة السعدية : «فخرجت على أتاني تلك ، فلقد أذمت بالركب» . - المكان ونحوه : أجذب وقل خيرته . - بكدا : تهاون به . - بفلان : تركه مذمومًا . - لفلان على فلان : أخذ له منه ذمة . - فلانًا : أجازره . - فلانًا وغيره : وجده مذمومًا . ويقال : بلوثة فأذمته .
 (ذمته) : بالغ في ذمه .
 (تذاموا) : ذم بعضهم بعضًا .
 (تذمتم) : استنكف واستحيا . - لصاحبه : حفظ ذماته . وفي الحديث : «جلال المكارم... والتذم للصاحب» . - بفلان : توسل به لأخذ ذمام .
 (استذم) إليه : فعل ما يذمه عليه . - وفلان : تذم به .
 (الأذم) من الدواب : الكال الذى أعيا فوقف أو تأخر .
 (الذام) : العيب .
 (الذمام) : العهد والأمان والكفالة . - الحق والحزمة . (ج) أذمة .
 (الذمامة) : الذمام . - الحياء والإشفاق من الذم واللوم . وفي حديث موسى والخضر : «أخذته من صاحبه ذمامة» .
 (الذمامة) : البقية .
 (الذمامة) : الذمام .
 (الذم) - يقال : رجل ذم : مذموم . (ج) ذموم .
 (الذمة) : المرة من الذم . ويقال : بر ذمة : قليلة الماء . وفي حديث البراء : «فأتينا على بر ذمة فنزلنا فيها» . (ج) أذم ، وذمام .
 (الذمة) : العهد ، والأمان ، والكفالة . وفي

ذَنَابُهُ - و - من الوادى : الموضع الذى ينتهى إليه مسيلُهُ . (ج) ذَنَائِبُ .
 (الذَّنْبُ) : الأمر غير المشروع يرتكب .
 (الذَّنْتُ) : ذيل الحيوان . و - من كل شيء : آخره . ويقال : نظر إليه بدنب عينه ، أى بمؤخرها . و - من السوط : طرفه . ويقال : ضرب فلان بذنبيه : أقام وثبت . وركب ذنْبَ الريح : سبق فلم يُدرك . وركب ذنْبَ البعير : رضى بحظ ناقص . واثب ذنْبَ أمر فائت : تلهف على أمر قد مضى . وبينهما ذنْبُ الضَّبِّ : عِذاء . وحدثه طويل الذَّنْبِ : لا يكاد ينقضى . ويقال : وثأه الخمسون ذنْبَهَا ، وولى الخمسين ذنْبًا : جاوزها . وهو ذنْبُ فلان : تابع . (ج) أذْنَابٌ ، وذَنَابٌ . ويقال : هو من أذْنَابِ الناس : أراذلهم وسفلةم .
 وذنْبُ الخَيْلِ : جنس نبات عشبي من اللازهريات الوعائية والفصيلة الكنبائية . وهي تنمو في الأراضي الرطبة . (ج) .



(الذَّنْبَةُ) من الوادى : ذنابه .
 (الذَّنْبُوبُ) : الوافر الذَّنْبُ . و - الطويله . ويقال : يوم ذنُوبٍ : طويل الشر . و - الدلو العظيمة . ويقال : له ذنُوبٌ من كذا : نصيب منه . وفى التنزيل العزيز : ﴿ فَإِنَّ لِلَّذِينَ ظَلَمُوا ذُنُوبًا مِثْلَ ذُنُوبِ أَصْحَابِهِمْ ﴾ . (ج) أذْنِيَّةٌ ، وذَنَائِبُ .
 (الذَّنْبِيَاءُ) : عشبة تررع للكلاب ، وقد تنبت مع الأرز فيختلط حبها به فينقى منها ، وتعرف في مصر بالذنيية .

(الذَّنْبِيَّةُ) : جس زهر من الفصيلة الرنقية .
 (المِذْنَبُ) : الذَّنْبُ الطويل . و - المِعْرَفَةُ . و - مسيل الماء إلى الأرض . (ج) مَذَائِبُ .
 (المُذْنَبُ) : جرم سماوى له ذنْبٌ غازى مضىء يدور حول الشمس في فلك بيضى ، ويظهر من حين إلى حين . (ج) .

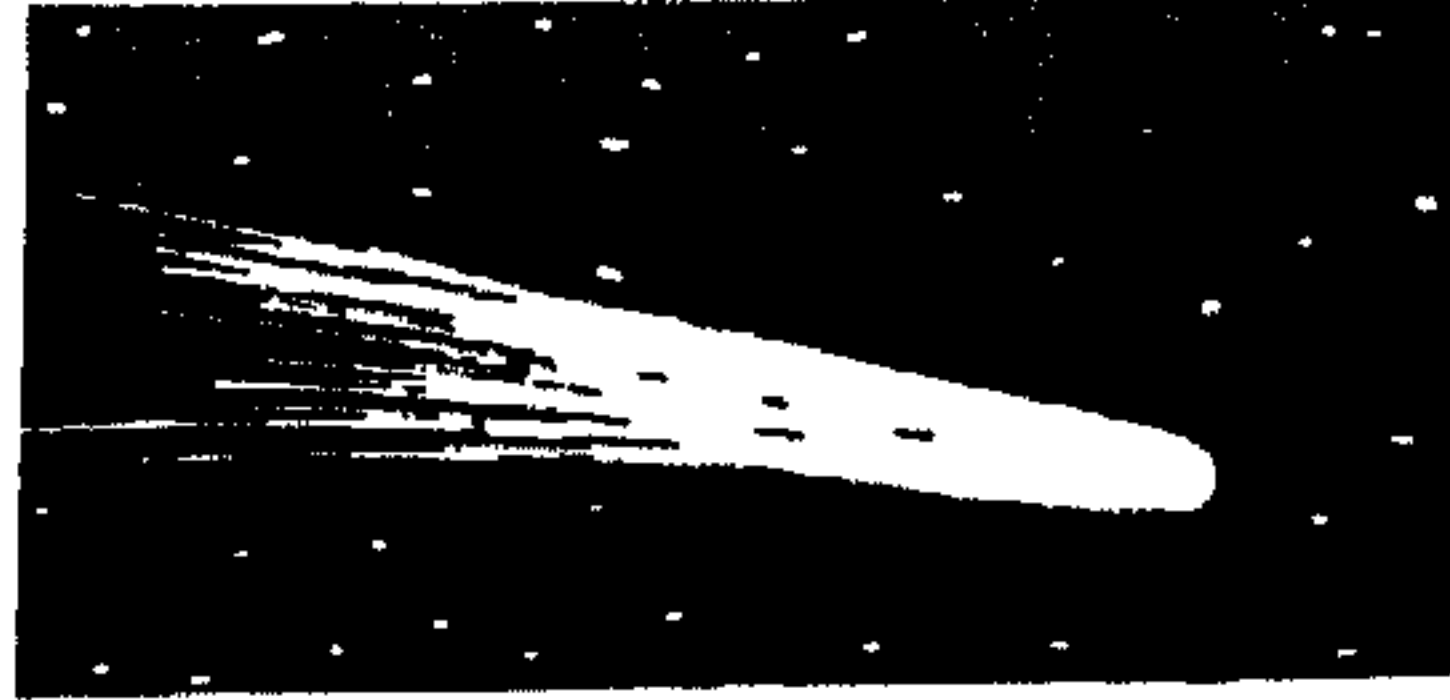

* (ذَن) الشيء - ذنبتا : سأل ذنْبُهُ . يقال : ذنبت العين ، وذن الأنف . و - البرد : اشتد . و - فى مشيته : مشى بضعف . ويقال : ما زال يدن فى حاجته : يتردد فيها بتؤدة ويرفق .
 (ذَن) - ذننا : سأل ذنْبُهُ . فهو أذْنٌ ، وهي ذنَاءُ . (ج) ذُنٌّ . ويقال : امرأة ذنَاءٌ : لا ينقطع خيضاها . وقرحة ذنَاءٌ : لا ترقأ .
 (ذَانٌ) فلاناً على حاجته : سأله إناها .
 (ذَنَنْ) : سأل ذنْبَهُ .
 (الذَّنَانُ) : المُخاط يسيل من الأنف .
 (الذَّنَائَةُ) : الحاجة . و - بقية الشيء .
 ويقال : عليه من ذنْبِهِ ذنَائَةٌ : بقية .
 (الذَّنْبُنُ) : القدر والثقل .
 (الذَّنْبِينُ) : الذنان .
 * (ذِئْبٌ) : اسم إشارة للمفردة المؤنثة .
 * (ذَهَبٌ) - ذهابا ، وذهُوبًا ، ومذهبا : مر . و - مضى . و - مات . ويقال : ذهب الأثر : زال وامحى . و - به : صاحبه فى الذهاب . و - به : أزاله . وفى التنزيل العزيز : ﴿ ذَهَبَ اللَّهُ بِنُورِهِمْ وَتَرَكَهُمْ فِي ظُلُمَاتٍ لَا يُبْصِرُونَ ﴾ . ويقال : ذهبَتْ به الخيلاء : أزالته عن وقاره . و - عنه : تركه . و - عليه كذا : نسيه . و - إليه : توجه .
 ويقال : ذهب إلى قول فلان : أخذ به . وذهب مذهبا فلان : قصد قصده وطريقه . وذهب فى الدين مذهبا : رأى فيه رأيا أو أحدث فيه بدعة .

و - الشيء فى الشيء : اختلط . فهو ذاهب ، وذهُوبٌ .
 (أذْهَبَهُ) : أزاله . وفى التنزيل العزيز : ﴿ الْحَمْدُ لِلَّهِ الَّذِي أَذْهَبَ عَنَّا الْحَزْنَ ﴾ . و - جعله ذاهبا . و - مؤهه بالذهب .
 (أُذْهِبَ) فلان : تم حسنه وجماله .
 (ذَهَبُهُ) : مؤهه بالذهب .
 (الذَّهَبُ) : عنصر فيزيئى ، أصغر اللون ، وزنه الذرى ١٩٧,٢ ، وعدده الذرى ٧٩ ، وكثافته ١٩,٤ . (ج) . (ج) أذْهَابٌ ، وذهُوبٌ .
 (الذَّهْبَةُ) : القطعة من الذهب .
 (الذَّهْبِيَّةُ) : سفينة تُبْنى مراسيها للإقامة بها . (معدنة) .
 (الذَّهِيْبُ) : السموه بالذهب .
 (المَذْهَبُ) : الطريقة . و - المعتقد الذى يُذهبُ إليه . يقال : ذهب مذهبا حسنا .
 ويقال : ما يُدرى له مذهبٌ : أصل . و - (عند العلماء) : مجموعة من الآراء والنظريات العلمية والفلسفية ارتبط بعضها ببعض ارتباطا يجعلها وحدة منسقة . (ج) . (ج) مَذَاهِبُ .
 (المُذْهَبُ) : الذهب . ويقال : فرس مُذْهَبٌ : تعلق حنثرته صفره . (ج) مَذَاهِبُ .
 * (ذَهْلُهُ) . وعنه - ذَهْلًا ، وذُهْلًا : نسيه وعقل عنه .
 (ذَهْلٌ) - ذُهولا : تدله وغاب عن رشده . و - الشيء ، وعنه : ذهله .
 (أذهله) عنه : جعله يذهل عنه .
 (الذُّهْلُ) من الليل : الطائفة منه .
 (المَذْهَلُ) : ما يشغل . (ج) مَذَاهِلُ .
 يقال : لى مشاغل ومذاهل .
 * (ذَهْنٌ) قِرْنُهُ - ذَهْنًا : غلبه وفاقه جوده ذهن .
 (ذَهْنٌ) - ذَهْنًا : فطن . و - الشيء : فهمه وعقله . فهو ذهن ، وهى ذهنة .
 (ذُهْنٌ) فلان : ذهب بذهنه فلا يعبى . فهو مدهون .

(ذَهْرٌ) - ذَهَانَةٌ : وَعَى ذَهْنُهُ مَا أودعه .
 (دَاهِنَةٌ) : فَاطِنَةٌ وَبَارَاهُ فِي جَوْدَةِ الذَّهْنِ .
 (اسْتَذَهَنَهُ) حُبُّ الدُّنْيَا : ذَهَبَ بِذَهْنِهِ .
 (الذَّهْنُ) : الفَهْمُ والعَقْلُ . (ج) أَذْهَانٌ .
 ويوصف به فيقال : فلانٌ ذَهْنٌ : ذَكِيٌّ فَيُن .
 و - القُوَّةُ . يقال : ما يبرجلى ذَهْنٌ : قُوَّةٌ على
 المشى و - (في الاصطلاح العلمى) : ما به
 الشعور بالظواهر النفسية المختلفة ، ويطلق أيضاً
 على التفكير وقوانينه ، أو مجرد الاستعداد
 للإدراك . (ج) .

* (ذو) : كلمة يُتَوَصَّلُ بها إلى الوصف
 بالأجناس ، ملازمة للإضافة إلى الاسم الظاهر ،
 ومعناها : صاحب . يقال : فلان ذو مالٍ ، وذو
 فضل . ويقال : أُتِيْتُه ذَا صَبَاحٍ وَذَا مَسَاءٍ : وقت
 الصُّبْحِ ، ووقت المساء . ويقال : جاء من دى
 نفسه : طَيِّعًا . وطعنه فخرج ذو بطنه : أَمْعَاؤُهُ .
 وسمعت ذَا فيه : كلاته . ومثناه : ذَوَا . (ج)
 ذَوُونٌ . وتأتى أحياناً بمعنى الموصول ، وذلك في لغة
 طيى . كقوله :

• وببرى ذو حفرث وذو طويث •

وتدخل في ألقاب ملوك اليمن القدامى ،
 فيقال : ذُو يَزَنٍ ، وَذُو الكَلَّاعِ ، ونحو ذلك .
 (ج) أَذْوَاءٌ ، وَذَوُونٌ .

* (ذَابَ) الشَّحْمُ وَاللَّيْلُجُ ، وَنَحْوُهُمَا - ذَوْبًا ،
 وَذَوْبَانًا : سَالَ عَنِ الْجُمُودِ . و - الجِسْمُ : هُوَلَ .
 و - فلانٌ : حَمَقَ بَعْدَ عَقْلِ : و - الشَّمْسُ : اسْتَدَّ
 حَرُّهَا . و - لى عليه حَقٌّ : نَبِتَ وَوَجِبَ .

(أَذَابَ) عَلَيْهِمُ العُدُوُّ : أَغَارَ . و - المَالُ :
 أَنهَبَهُ . و - الشَّيْءَ : جعله يَذُوبُ . ويقال :
 أَذَابَهُ الهَمُّ وَالغَمُّ : أَضْنَاهُ . و - حاجته : أَتَمَّهَا .
 و - أَمْرُهُ : أَصْلَحَهُ . ويقال : فلان ما يدري
 أَيُخَيِّرُ أَمْ يُذَيِّبُ : إِذَا ارْتَبَكَ لِشِدَّةِ الأَمْرِ .

(ذَوْبَةٌ) : جعله يذوب .

(اسْتَذَابَ) الشَّيْءَ : طلب إذايته . و -
 استخلصه . و - استبقاه . و - حاجته : أَتَمَّهَا .

(الإِدْوَابُ) : الرُّبْدُ يُذَابُ ليطبخ سمنا ،
 فلا يزال ذلك اسمه حتى يحفظ في وعائه .

(الإِدْوَابَةُ) : الإِدْوَابُ .

(الدَّائِبُ) - يقال : هو دائبُ النفس : ثَقِيلٌ .

(الدَّوْبُ) : ما ذُوبَ من الشَّيْءِ .

(الدَّوْبَةُ) : المرَّةُ من الدَّوْبِ . ويقال : به

ذَوْبَةٌ : حَمَقَةٌ . و - بقية المال يَسْتَخْلِصُهَا
 الرُّجْلُ وَيَسْتَبْقِيهَا . وفي الحديث : « من أسلم على
 ذَوْبَةٍ أَوْ مَأْتِرَةٍ فَهِيَ لَهُ » .

(المِذْوَبُ) : ما يُذَوَّبُ فيه . (ج) مِذْوَابٌ .

(المِذْوَبِيَّةُ) : المِذْوَبُ . و - المِيعْرَفَةُ . (ج)

مِذْوَابٌ .

* (ذَاخٌ) - ذَوْحًا : سار سيرا سريعا أو عيفا .

و - الإبل ونحوها : ساقها سوقا عيفا . و -

الشَّيْءَ : قَرَقَهُ وَبَدَّدَهُ .

(ذَوَّخَ) الشَّيْءَ : ذَاخَهُ .

(المِذْوُوحُ) : المَعْتَفُ .

* (ذَادُهُ) - ذَوْدًا ، وَدِيَادًا : دَقَعَهُ وَطَرَدَهُ .

ويقال : ذاد عن حريمه وعن وطنه ، وذاد عنه الهَمُّ ،

وذاد الدواب عن الموارد . وفي التنزيل العزيز :

﴿ وَوَجَدَ مِنْ دُونِهِمْ امْرَأَتَيْنِ تَذُودَانِ ﴾ . و -

الدَّيَّابَةُ : ساقها . فهو ذائد . (ج) ذَوْدٌ ، وَدَوَادٌ ،

وذادة . وفي الحديث : « وَأَمَّا إِخْوَانُنَا بَنُو أُمَيَّةَ

فَقَادَةُ ذَادَةٌ » .

(أَذَادَهُ) : أعاهه على الذيادة .

(ذَوَّدَ) الدَّيَّابَةَ : بالغ في دودها .

(الدَّوْدُ) : القطيع من الإبل بين الثلاث إلى

العشر (مؤنث) يقال : خمس ذود : أى خمس

من الذود . وفي الحديث : « ليس فيما دون

خمس ذود من الإبل صدقة » . وفي المثل :

« الدَّوْدُ إِلَى الدَّوْدِ إِبِلٌ » : يضرب في اجتماع القليل

إلى القليل حتى يؤدي إلى الكثير . (ج) أَذْوَادٌ .

(المِذْدَادُ) : المَرْتَعُ .

(المِذْوَدُ) : آلة الذود . و - اللسان . و -

من الثور : قَرْنُهُ . ويقال : رجلٌ يذود : دَفَّاعٌ

عن الدمار . و - مِعْلَفُ الدَّائَةِ (ج) مِذْوَادٌ ،
 ومداويد .

* (ذَاقَ) الطَّعَامَ - ذَوْقًا ، وَذَوْقَانًا ، وَمَذَاقًا .

اختبرَ طعمَهُ . ويقال : ما ذُقْتُ . يوماً . و -

الشَّيْءَ : جَرَّبَهُ واختبره . فهو ذائق ، وذواق .

و - أَحْسَهُ . يقال : ذاقته يدي : أَحْسَيْتُهُ . وفي

التنزيل العزيز : ﴿ فَذَاقُوا وَبَالَ أَمْرِهِمْ ﴾ .

(أَذَاقَ) فَلَانًا كَذَا : جعله يذوقه . ويقال :

أَذَاقَهُ اللهُ الخوفَ وغيره : أنزله به . وفي التنزيل

العزيز : ﴿ فَأَذَاقَهَا اللهُ لِبَاسَ الجُوعِ وَالخُوفِ ﴾ .

(تَذَاقَ) الشَّيْءَ : ذاقه .

(تَذَوَّقَ) الطَّعَامَ : ذاقه مرَّةً بعد مرَّةً . ويقال :

تَذَوَّقَ طعمَ إِرَاقِهِ ، وَذَعَى أَتَذَوَّقَ طعمَ فلان .

(اسْتَذَاقَ) لَهُ الأَمْرَ : انقاد له وطواعه

ويقال : لا يَسْتَذِيقُ لى الشَّعْرَ إِلَّا فى فلان . و -

الشَّيْءَ : ذاقه .

(الدَّزَاقُ) : طعمُ الشَّيْءِ . يقال : ذَوَّاقُهُ طَيِّبٌ .

و - المَدْوُوقُ . يقال : ما ذُقْتُ ذَوَّاقًا : شَيْئًا .

(الدَّزَاقُ) : الحاسَّةُ التى تُمَيِّرُ بها حواس

الأحسام الطعمية بواسطة الجهاز الجسى في الفم .

ومركزه اللسان . و - (في الأدب والنص) : حاسَّةٌ

معنوية يصدر عنها انسااط النفس أو انقاصها لدى

النظر في أثر من آثار العاطفة أو الفكر . ويقال : هو

حسن الذوق للشعر : فهامة له ، حير بقده .

(الدَّزَاقُ) : المَمْلُولُ لما هو فيه ، يريد تذوق

غيره . وفي الحديث : « إِنَّ الله يُعْصِ الدَّزَاقِينَ

وَالدَّزَاقَاتِ » . و - جيد الدوق : الخير .

(المَذَاقُ) : طعمُ الشَّيْءِ . يقال : طَيِّبَ

المَذَاقِ .

* (ذَوَّلَ) ذَالًا : كَتَبَهَا .

(الدَّالُ) : تاسع حروف الهجاء . (يؤنث)

ويذكر . و - عرف الذبيك . (ج) أَذْوَالٌ .

(الدَّوَالِقُ) : (انظر : دلق) .

* (ذَوَى) العود وغيره - ذِيًا ، وَذَوِيًا : ذَبَلٌ ، و -

يَسُ وِضعُفٌ . ويقال : ذَوَى عودُ فلان : شَاخٌ .

(ذَيْلُهُ) : جعل له ذَيْلاً . و - أطال ذَيْلَهُ .
 و - طَوَّلَهُ . ويقال : ذَيْلُ كِتَابِهِ أَوْ كَلَامِهِ :
 أَرْدَفَهُ بِكَلَامٍ كَالثَّيْمَةِ لَهُ . وَذَيْلٌ فِي كَلَامِهِ :
 تَبَسَّطَ فِيهِ غَيْرُ مُخْتَشِمٍ .
 (تدايلت) حاله : تواصعت .
 (تدَيْلَت) الدابة : حَرَكْتَ ذَيْلَهَا . و -
 فَلَانٌ : جَرَّ ذَيْلَهُ مُتَبَخِّئًا . و - تَبَدَّلَ . و - إلى
 فَلَانٍ : انسط .
 (التدليل) : لَحَقْتُ الْكِتَابَ . و - (في علم
 المعاني) : تَعْقِيبُ جَمَلَةٍ بِأُخْرَى تَشْتَمِلُ عَلَى مَعَاهَا
 تَأْكِيدًا لَهَا .
 (الذيل) : آخِرُ كُلِّ شَيْءٍ . و - أَسْفَلُ
 الثوب . و - ما تتركه الريح في الرمل كأثر ذيل
 مَجْرُورٍ . (ج) أذيال ، وذيول . ويقال : فلانٌ
 طويلُ الذَّيْلِ . غني . وهو في ديلٍ دائلٍ : هُونٌ
 شديد .
 (الذَّيَال) : الطويلُ الذَّيْلِ . و - المُتَبَخِّئُ وِ
 مَشِيهِ . ويقال : هو ذَيْالٌ بثوبه : جَرَّارٌ .
 * (ذَامُهُ) - ذَيْمًا ، ودَامًا : عابه وذَمَّهُ . فهو
 مَذِيمٌ .
 (الذَّامُ) : العيبُ . وفي المثل : « لا تَعْدَمُ
 الحَسَنَاءُ ذَامًا » .
 (الذَّيْمُ) : الذَّامُ .

(أذاعه) وبه : أفسأه ونشأه . وفي
 التنزيل العزيز : ﴿ وَإِذَا جَاءَهُمْ أَمْرٌ مِنَ الْأَمْنِ
 أَوْ الْخَوْفِ أَذَاعُوا بِهِ ﴾ . و - ذهب به . و -
 استنفذه .
 (الإذاعة) : نقل الكلام والموسيقى وغيرهما
 عن طريق الجهاز اللاسلكي . (مح) .
 (المذيع) : الذي لا يكتم السر ، أو
 لا يستطيع كتمه . و - آلة الإذاعة . (ج) مذاييع .
 (مح) .
 (المذيع) : من يتولى النشر في دور الإذاعة
 اللاسلكية . (مح) .
 * (ذال) - ذَيْلاً : صار له ذَيْلٌ . و - طال
 ذَيْلُهُ . و - سَحَبَ ذَيْلَهُ . و - فَلَانٌ : تَبَخَّخَرَ
 فَجَرَّ ذَيْلَهُ . و - بَدَنِيهِ : رفعه . و - بثوبه :
 جَرَّهُ . و - إلى فلان : انسط . و - الشيءُ :
 هَانَ وَابْتَدَلَ . ويقال : ذالت الفرسُ وذالت
 المرأةُ : هُزِلتا من الاستهانة بهما . وذالت حالهُ :
 تواضعت .
 (أذاله) : جعل له ذَيْلاً . و - أطال ذَيْلَهُ .
 ويقال : أذالت المرأةُ قِنَاعَهَا : أُرْسَلَتْهُ . و - أهانه
 وابتذله . ويقال : أذال فرسه وامرأته وغلأمه .
 وفي الحديث : « نهى النبي عن إذالة الخيل » .
 وأذال ماله : ابتذله بالإففاق ولم يصنعه .

فهو دأو ، وهي ذاوية .
 (أذواه) : حَعَلَهُ يَذْوِي .
 (الذَّوَاة) : قَشْرَةُ الحَنْظَلَةِ والبَطِيخَةِ والعَيْبَةِ .
 (ج) ذَوَى .
 * (ذِيَاهُ) : قَطَعَهُ . و - اللحمُ : أَنْضَجَهُ حَتَّى
 تَهَرَأَ .
 (تذياً) الجُرْحُ : تَقَطَّعَ وَفَسَدَ . ويقال :
 تَذَيَاتُ القِرْبَةِ : تَقَطَّعَتْ . و - اللحمُ : تَهَرَأَ
 وسقط عن عظمه من فسادٍ أو طبعٍ . و -
 وجهه : وِرِمٌ .
 * (أذاخ) بالمكان : أطاف به ودَارَ .
 (ذِيخَت) التَّخْلَةُ : لم تقبل الإبار ، ولم تعقد
 شيئاً .
 (الذَّيخُ) : ذكر الضئاع الكثير الشعر . (ج)
 أذياخ ، وذُيُوخٌ ، وذِيخَةٌ . وهي ذِيخَةٌ . (ج)
 ذِيخات . (لا تكسر) . و - الذئب الجريء . و -
 الفرسُ الحصان . و - فَنُو النخلة . و - الكيثر .
 (المذِيخَةُ) : الذئاب .
 * (ذَاطٌ) و مَشِيهِ - ذَيْطَانًا : حَرَكَ مَنْكَبَيْهِ فِي
 مشيه مع كثرة لحم .
 * (ذَاعَ) الحَبْرُ وغيره - ذَيْعًا ، وذُيُوعًا ،
 وَذَيْعَانًا : فشا وانتشر . ويقال : ذاع في جلده
 الجَرَبُ : انتشر .

باب الرءاء

وهي رَأْسَاءُ . (ج) رُؤْسٌ .
 (رَأْسٌ) : تخلف في القتال .
 (رَأْسُهُ) عليهم : جعله رئيسهم .
 (رَأْسَانِ) عليهم : صار رئيسهم .
 (رَأْسَانِ) عليهم : رأْسَانِ عليهم .
 (الرَّائِسُ) : رأس الوادي ، وكل مشرف .
 و - الوالي . و - المتقدم من السحاب . ورائس الكلاب : كبيرها الذي لا تتقدمه في القنص . (ج) رَوَائِسُ .
 (الرَّائِسُ) - رِئَاسُ السَّيْفِ : مقبضه . و - قائمه . و - من الأمر : أوَّلُه .
 (الرَّائِسُ) : بائع رؤوس الحيوان .
 (الرَّائِسُ) من كل شيء : أعلاه . و - سيد القوم . ورأس الشهر والسنة : أول يوم منهما . ويقال : عنده رأس من الغنم : فرد منها . وعنده خمسة رؤوس . (ج) أرؤس ، ورؤوس . ورأس المال : جملة المال التي تستثمر في عمل ما . (ج) .
 (الرَّائِسَالِيَّةُ) : النظام الاقتصادي الذي يقوم على الملكية الخاصة لموارد الثروة . (ج) .
 (الرَّوَّاسُ) : العظيم الرأس .
 (الرَّوَّاسِي) : الرؤاس .
 (الرئيس) : سيد القوم . (ج) رؤساء . والأعضاء الرئيسة : هي التي لا يعيش الإنسان بفقد واحد منها ، وهي القلب ، والدماغ ، والكبد ، والرئتان ، والكليتان . ويقال : مسألة رئيسية : أساسية .
 (الرئيس) [مخففاً] : الرئيس . وفي شعر الكميث :
 * تُهْدَى الرعيَّةُ ما استقام الرئيس *
 (اليرأس) : الفرس الذي يعرض رؤوس الخيل في المجارة . و - الذي يرأس الدواب في تقدمه وسبقه . (ج) مرأيس .
 * (رَأْفٌ) به - رَأْفَةٌ : رحمة أشد الرحمة ،

وشمالاً . يقال : تَرَأَدَ العُصْنُ . و - الحية : اهتزت في انسيابها . و - الرِّيحُ : اضطرت . و - الرجل في قيامه : أخذته رعدة وتميل حتى يتم القيام .
 (رَائِدٌ) الضُّحَى : انبساط شمسهِ وارتفاع نهاره .
 (الرَّادُ) - يقال : فتاة رَادٌ : حسنة سريعة الشباب مع حُسنِ غِذَاءٍ . ورَادُ الضُّحَى : رائده . ورَادُ اللَّحَى : أصله الثاق تحت الأذن . و - أصل الأضراس في اللُحَى . (ج) أرَاد .
 (الرُّوْدُ) - يقال : غُصِنَ رُوْدٌ : تبت من ستنه أرطب ما يكون وألته . وفتاة رُوْدٌ : حسنة الشباب . (ج) أرَاد . و - الثوْدَةُ . و - من اللُحَى : رآده . و - أصل الأضراس في اللُحَى . و - طرف كل غُصْنٍ .
 (الرُّوْدُ) - رُوْدُ الرَّجُلِ : مساويه في سِنه ، وكذلك الأنثى ، وأكثر ما يكون في الإناث . (ج) أرَاد . و - فرخ الشجرة . و - ما لان من أغصانها . (ج) رُوْدَانٌ .
 (الرَّادَةُ) : الشابَّةُ الحَسَنَةُ الشباب .
 (الرُّوْدَةُ) : الرَّادَةُ . و - الثوْدَةُ .
 (الرُّوْدَةُ) : الرَّادَةُ .
 * (رَأْرَأٌ) : حَرَكُ الحَدَقَةِ وَحَدَدُ النَظَرِ . و - المرأة : نظرت في المرأة . و - بعينَيَّهَا : برَّقتُهَا . و - السَّحَابُ والسَّرَابُ : لَمَعَا . و - بالغنم : دعاها بقوله : أَر ، أَر . و - الحيوان بذنبه : بصبص .
 * (رَأْسٌ) فَلَانٌ - رَأْسَةٌ ، ورياسة ، ورياسة : شرف قدره . و - زاحم على الرياسة وأرادها . و - القوم ، وعليهم : صار رئيسهم . و - فَلَانًا رَأْسًا : أصاب رأسه . فهو مرءوس ، ورئيس .
 (رُؤْسٌ) رَأْسًا : شكا رأسه . فهو مرءوس .
 (رُؤْسٌ) - رَأْسًا : عَظَمَ رأسه . فهو أَرَأْسٌ ،

* (الرَّاءُ) هو الحرف العاشر من حروف الهجاء ، وهو صوت مجهور مكرَّر ، ومن الأصوات المتوسطة [المائعة] ، ويصدر من طَرَقِ طرف اللسان لحافة الحنك الأعلى عدَّة مرات .
 * (الرَّائِيْنُ) : صَنَعٌ يكون مع الصَّغَارِينَ للحم المعادن .
 * (رَأْيِيْنُ) : مادة تخرج من أشجار كثيرة عند شقِّها ، وتكون غالبًا مختلطة بالصُّمُوغِ والريوت . (ج) .
 * (رَأْوِنْدٌ) جنسُ أعشابٍ معمرة ، من الفصيلة البطباطية ، وهو نبات يُطْلَقُ البطن . (مع) .
 * (رَأْبِيْتٌ) الأَرْضُ - رَأْبًا : نبت رَطْبُهَا بعد الجز . و - الإِنَاءُ : لَأْمَةٌ وأصلحُه . ويقال : رَأَبُ الصَّدْعِ ، والثَّأْيِ ، والشَّعْبِ . ورَأَبٌ بين القوم . فهو رَائِبٌ ، ورَأَبٌ ، ومِرَأَبٌ .
 (الرَّائِبَةُ) : حِرْفَةُ الرَّأْبِ لِلصُّمُوغِ .
 (الرُّوْبَةُ) : القِطْعَةُ تُدْخَلُ في الإِنَاءِ لِيرَأَبِ . (ج) رِئَابٌ .
 * (رَأْبَلٌ) : مَشَى مُتَمَائِلًا في جانِبِهِ كأنه يقصد شيئاً .
 (رَأْبَلٌ) : تَلَصَّصَ . و - القومُ : غَزَوْا على أَرْجُلِهِمْ وحَدَّهم بلا أمير عليهم .
 (الرُّبَالُ) : الأَسَدُ . و - الذئبُ الخبيث .
 ولسن رِبَالٌ : جَرِيءٌ مُتَرَصِّدٌ بالشر . و - مَنْ تَلَدَهُ أُمُّهُ وخذَهُ . و - الثِّبَاتُ المُتَنَفِّسُ الطويل . (ج) رَأْبِلٌ ، ورَأْبِلَةٌ .
 * (رَأْدٌ) الضُّحَى - رَأْدًا : انبسطت شمسُهُ وارتفع نهاره .
 (رُوْدٌ) العُصْنُ - رُوْدَةٌ : تبت أرطب ما يكون وألته . و - تمايل يمتة ويسرة .
 (رَأْدَاتٌ) الفتاة : اهتزت وتنت في مشيها .
 (رَأْدٌ) الضُّحَى : رَأْدٌ .
 (رَأْدٌ) الشيء : اهتز واضطرب ، وتميل يمينا

أبصره . و - فلانا : طلب رؤيته . و -
استشاره . و - عدّه مرثيا .
(الرأى) : الاعتقاد . و - العقل . و -
التدبير . و - النظر والتأمل . ويقال : رأيتُه رأى
العين : حيث يقع عليه البصر . والرأى (عند
الأصوليين) : استنباط الأحكام الشرعية في ضوء
قواعد مقررة . (ج) آراء .
(الرئى) : الثوب الفاخر الذى يُنشر ليرى
حُسْنُهُ . ورئى الشيء : ما يقع عليه النظر ويرى
منه . و - حُسْنُ المنظر في البهاء والجمال . وفي
التنزيل العزيز : ﴿ وَكَمْ أَهْلَكْنَا قَبْلَهُمْ مِنْ قَرْنٍ
هُمُ أَحْسَنُ أَثَانًا وَرِثِيًّا ﴾ .
(الرؤيا) : ما يُرى في النوم . (ج) رؤى .
(الرؤية) : إِبْصَارُ هلال رمضان لأول ليلة
منه . وفي الحديث : « صوموا لرؤيته » .
(الرئة) : عضو التنفس ، وهما رتان . (ج)
رئات ، ورئون . وذات الرئة : (انظر :
ذات) .

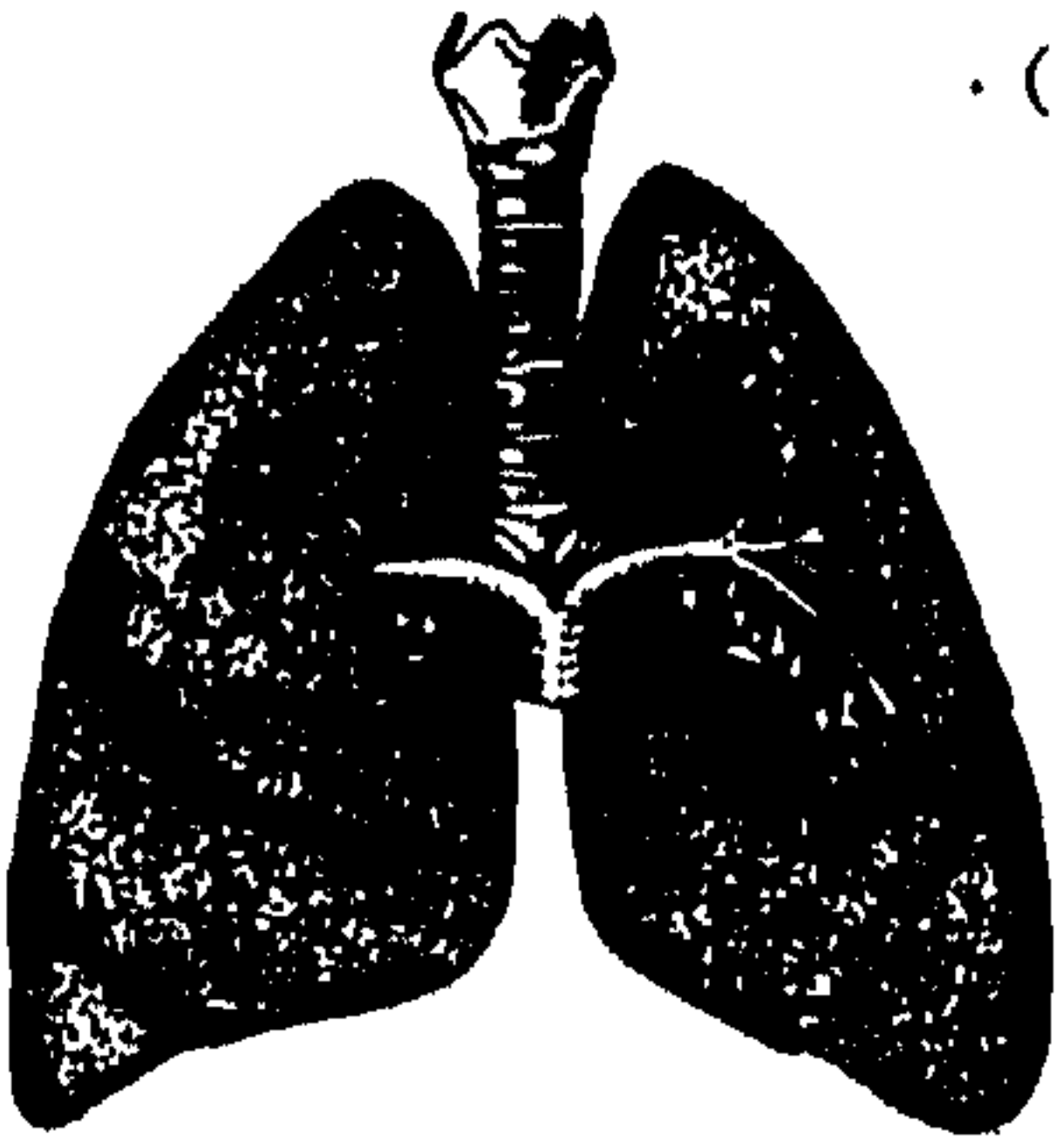

(الرئوى) - القلب الرئوى : تضخّم الجهة
اليمنى من القلب في بعض أمراض الرئة . (ج)
والسل الرئوى . (انظر : سل) .
(الرئى) : الثوب الفاخر الذى يُنشر ليرى
حُسْنُهُ . و - الجنى يعرض للإنسان ويطلعه على
ما يزعم من الغيب ، أو يلهمه الشعر . ويقال :
فلان رئى قومه [بالفتح] إذا كان صاحب رأيهم .
(الرؤاء) : حُسْنُ المنظر في البهاء والجمال ،
(وأصله رؤاء) . ويقال : امرأة لها رؤاء : إذا
كانت حسنة المراءى .
(المراءى) : المنظر . ويقال : هو يئى

به الحسنة .
(الرؤمة) : الغراء الذى يُلصق به . (ج)
رؤم .
* (رأه) يراه ، ويّراه [على قلة] رأيا ،
ورؤية : أبصره بحاسة البصر . و - اعتقده .
و - دبره . و - فلانا ، رأيا : أصاب رئتُه .
و - الرأية : ركزها . و - في منامه ، رؤيا :
حلم . و - فلانا عالما : غلّبه . و - ظنّه .
(رئى) رأيا : أصيب في رئته .
(أرأى) : صار ذا عقل ورأى . و - اشتكى
رئته . و - نظر في المرأة . و - صار له رئى من الجن .
و - عمِلَ الشيء رئاة وسُمعة . و - كثرت رؤاه .
و - حرك عينيه عند النظر تحريكًا كثيرًا .
(أرى) الله بفلان : أرى عدوه فيه ما يشمت
به . و - فلانا المرأة : عرضها عليه لينظر فيها .
و - فلانا الشيء : ناوله إياه . و - وجّه
الصواب : جعله يراه .
(رأه) مرأاة ، ورئاة ، ورئاء : أراه أنه
متصف بالخير والصلاح على خلاف ما هو عليه .
و - شاوره . و - فلان فلانا : قابله فراه .
(رأه) : أراه أنه على خير وصلاح على خلاف
ما هو عليه . و - عرض عليه المرأة لينظر فيها .
(ارتأى) الشيء : أبصره . ويقال : ارتأى في
الأمر . وارتأى رأيا في الأمر .
(ترأى) فلان : نظر إلى وجهه في المرأة
ونحوها . ويقال : ترأى في المرأة ونحوها . و -
القوم : رأى بعضهم بعضًا . و - له : تصدّى له
ليراه . و - له كذا : ظهر . و - الشيء : أبصره .
وفي الحديث : « ترأينا الهلال بذات عرق » . و -
تكلف النظر إليه هل يراه أولا . و - فلان فلانا :
قابله فراه .
(ترأى) له : تصدّى له ليراه . و - في المرأة
ونحوها : نظر .
(ترأى) في المرأة : نظر .
(استرأى) بالمرأة : نظر فيها . و - الشيء :

وعطف عليه . فهو رائف .
(رئف) به - رأفا : رآف . فهو رائف .
(رؤف) به - رأفة ، ورأفة : رآف . فهو
رعوف ، ورؤف .
(ترأفوا) : تراحموا .
(ترأف) به : عاملة بالرأفة .
(استرأف) : طلب منه الرأفة ، واستعطفه .
* (أرأيت) النعمة : صارت ذات رثال .
(رأعل) : أسرع .
(استرأل) الرأل : كبر . و - النبات : طال .
(الرأل) : فرغ النعام . و - ما أتى عليه حول
منه . (ج) أرؤل ، ورثال .
(الرأول) : زيادة في أسنان الدابة . و -
لعاب الدابة .
(الرؤال) : لعاب الدابة .
* (رأم) الإناء - رأما : لأمه وأصلحه . و -
الحبل : قتلته فتلا شديدًا .
(رئم) الجرح - رأما : انضمم والتأم . و -
الأنثى ولدها ، رأما ، ورأمانا ، ورئمانا : أحبته
وعطف عليه ، ورئمتُه . فهى رائمة ، ورأيم ،
ورؤوم . وفي المثل : « ظفر رؤوم خير من أم
سكوم » : يضرب في عدم الشفقة وقلة الاهتمام .
و - الشيء : أحبّه وألقه .
(أرأمتها) : عطفها . وفي المثل : « نكّل
أرأمتها ولدا » . ويقال : أرأم الناقة على ولدها وعلى
غير ولدها . و - الجرح : عاجله ودأواه حتى يبرأ
أو يلعثم . و - الحبل : رأمه . و - فلانا على
الأمر : أكرهه عليه .
(رأيم) الإناء مرأمة : رأمه
(ترأمت) الناقة : تعطف . و - فلانا :
ترحم عليه .
(الرأم) : البؤ . و - الولد الذى تعطف عليه
غير أمه . (ج) أرأم .
(الرئم) : الظبي الخالص البياض . و - ولد
الظبي . (ج) أرأم ، وآرام . وهى رئمة . وتشبهه

(الرئى) : النعمة والإحسان . و- الحاجة .
 و- العقدة المحكمة . (ج) ربأب «نادر» .
 (الرئائى) : الذى يعبد الرب . و- الكامل
 العلم والعمل . وفى التنزيل العزيز : ﴿وَلَكِنْ
 كُتِبُوا رَبَائِينَ بِمَا كُنتُمْ تُعَلِّمُونَ الْكِتَابَ﴾
 (الرئية) : مؤثت الرب . و- الدار الضخمة .
 (ج) ربأت .
 (الرئية) : كل ما اخضر فى القيظ من جميع
 ضرور النبات . و- شجرة الخروب . و- الجماعة
 الكثيرة ، أو عشرة آلاف . (ح) ربب ،
 ورباب ، وأرئة . ورئة البرسيم : ما ينبت بعد
 حشته طرياً غصناً . (محدثه) .
 (الرئية) : الجماعة الكثيرة . (ج) ربب
 ورباب . و- كثرة العيش وسعته .
 (الرئى) : الجماعة الكثيرة من الناس . وفى
 التنزيل العزيز : ﴿وَكَايَ مِنْ نَبِيٍّ قَاتِلٍ مَعَهُ
 رِيثُونَ كَثِيرٌ﴾ . و- العالم الثقى الصابر .
 (الرئوب) : ابن امرأة الرجل من غيره . و-
 القطيع من بقر الوحش .
 (الرئيب) : الرب . و- المعاهد . و-
 لرئوب . و- المليك . (ج) أرباء ، وأرئة .
 (الرئية) : مؤثت الرب . و- بنت امرأة
 الرجل من غيره . و- الحاضنة المرية للصبى .
 (ج) ربائب .
 (المرباب) : الأرض الكثيرة النبات .
 (المرب) : المرباب . و- المحل . و- مكان
 الإقامة والاجتماع .
 (المربى) : (انظر : ربو) .
 * (ربت) الصبى - ربنا : رباه .
 (ربت) - ربنا : أرتج عليه فلم يتكلم .
 (ربت) الصبى : ربتة ، وضرب يده على
 جنبه قليلاً قليلاً ليثام .
 * (ربتة) عن حاجته وأمره - ربنا ، وربى :
 حبسه عنها وصرفه . فهو ربوث ، وربيث .
 (ربتة) عن حاجته وأمره تربيثاً ، وتربيثة :

و- القمَر : عمله بالرب . فهو مربب .
 (الرب) الولد : ربه . و- على فلان : أنعم
 عليه .
 (ترب) القوم : تجمعوا . و- الولد : ربه .
 و- الشىء : ادعى أنه ربه وصاحبه : ويقال :
 ترب الرجل والأرض .
 (الترب) : تغليظ القوام بتبخيره أو بتجريده
 من بعض السائل . (ج) .
 (الرب) : زوج الأم ربى ابنها من غيره .
 (الرئة) : زوج الأب تربى ابنه من غيرها .
 (الرباب) : السحاب الأبيض . واحدته :
 ربابة . و- آلة وترية شعبية ذات وتر واحد .

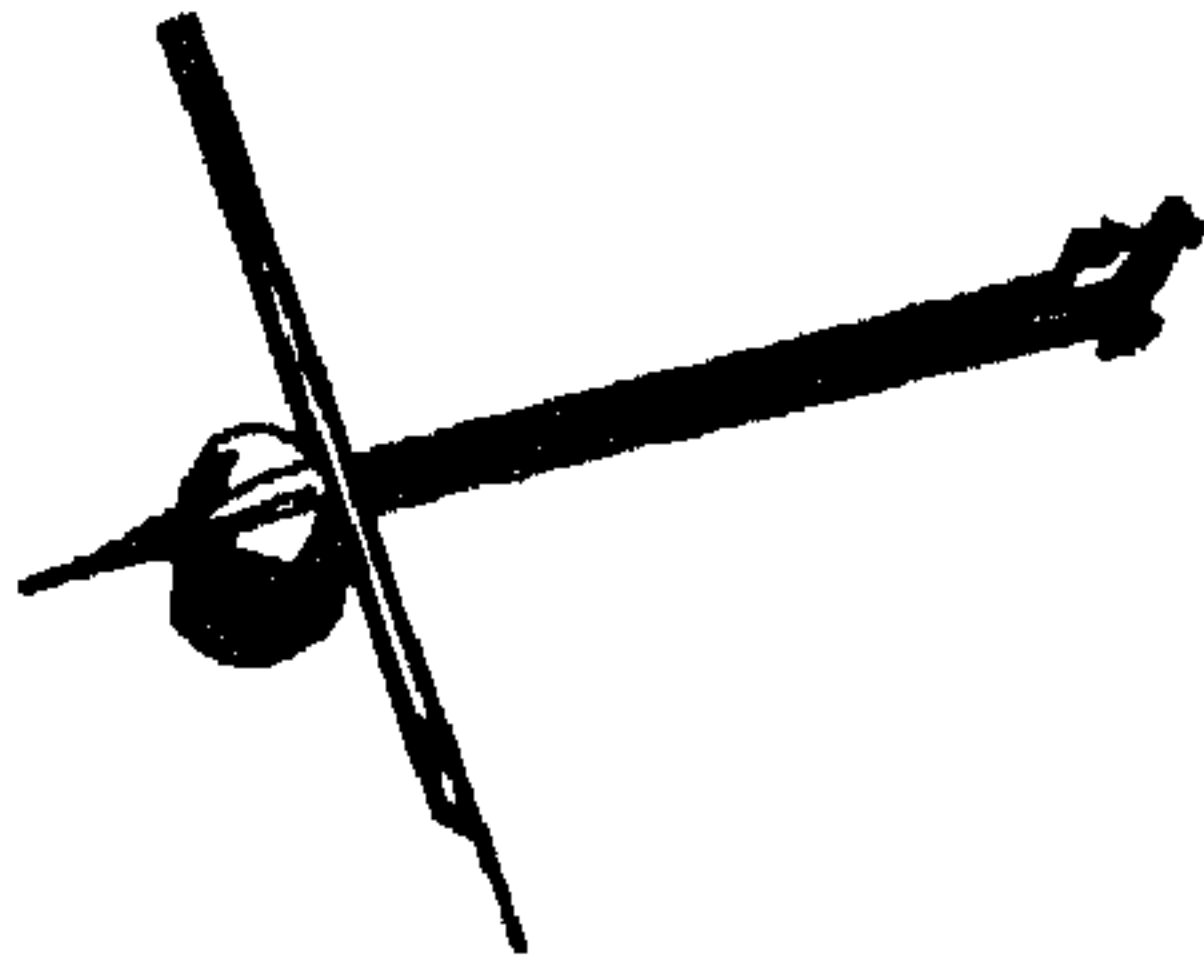

(الرباب) : العهد والميثاق .
 (الربابة) : الرباب . و- جماعة الـ
 و- الخيط تشد به السهام .
 (الرب) : اسم الله تعالى . ولا يقال الرب ؛
 غير الله إلا بالإضافة . و- المالك . و- السب .
 و- المرئى . و- القاء المنعم . و- المدبر .
 و- المصلح . (ج) ارباب ، وربوب .
 (الرب) : عصارة التمر المطبوخة . و- ما يطبخ
 من التمر والعب . ورب السمن والزيت : ثقله
 الأسود . (ج) ربوب ، ورباب .
 (رب) : حرف خفيض لا يجر إلا النكرة ،
 وهو فى حكم الزائد فلا يتعلق بشىء ، فإذا لحقت
 ما الزائدة كفتته عن العمل فيدخل على المعارف
 والأفعال . وقد يخفف ، وقد تلحقه تاء
 التأنيث . ويكون للتقليل أو التكثر بحسب سياق
 الكلام .
 (الرب) : الماء الكثير . و- العذب .

بمراى : بحيث أراه .
 (المراة) : المرأى . وفى المثل : «ثخبر عن
 مجهوله مرأته» : ظاهره يدل على باطنه .
 (المراة) : ما يرى الناظر فيها نفسه . (ج)
 مرأى ، ومرأيا .
 * (ربأ) فلان - ربنا : علا وارتفع . و- جمع
 من كل طعام . ويقال : ربأ فلان لفلان . و-
 تناقل فى مشيه . ويقال : ربأ فى مشيته . و-
 الأرض : زكت وارتفعت . و- بفلان عن كذا .
 رفعه وتزهه . و- فى الأمر : نظر وفكر . و-
 الشىء : أعلاه ورفع . و- المأل حفظه
 وأصلحه . و- القوم وهم : سخر ربيته لهم .
 ويقال : ما ربأت رباه : لم أكرث له
 (ربأه) : خذره وأثقه . و- فلان فلانا :
 راقب كل منهما الآخر وحارسه .
 (ارتبأ) : علا وارتفع . و- الجبل : علاه .
 (الرئى) : الطليعة الذى يرقب العدو من
 مكان عالٍ لئلا يدهم قومه . (ج) ربأيا .
 (الرئية) : الرئى . (ج) ربأيا .
 (المربأ) : موضع الرئية . (ج) مربأى .
 (المربأة) : المربأ . (ج) مربأى .
 (المربأ) : المربأ .
 * (رب) الولد - ربنا : وليه وتعهد بما يفديه
 وينميه ويؤدبه . فالفاعل : رب ، والمفعول :
 مربوب ، وربيب . وهى (بناء) . و- القوم :
 رأسهم وساسهم . وفى حديث ابن عباس مع ابن
 الزبير : «لأن تربى بنو عمى أحب إلى من أن
 تربى غيرهم» . و- الشىء : ملكه . و-
 جمعه . و- التعمه ربنا ، وربابنا ، وربابة :
 حفظها ونماها . و- الشىء : أصلحه ومثته .
 ويقال : رب الأمر . و- بالمكان : لزمه وأقام به
 فلم يرحه . و- الدهن : طيبه وأجاده .
 (أربب) الربح : دامت . ويقال : أربت
 السحابة : دام مطرها . و- بالمكان : رب .
 (ربب) الولد : ربه . و- النعمة : ربها .

ربحة .
 (أرْبَحْتِ) القوم : تفرقوا .
 (أرْبَحْتِ) القوم : ارتبثوا . ويقال : أرْبَحْتِ أمرهم .
 (تربث) في سوره : تلبث .
 (أرباث) : احتبس .
 (الرَيْبِيُّ) : الأمرُ يَحْبِسُكَ .
 (الرَيْبِيَّةُ) : الأمرُ يَحْبِسُكَ . ويقال : فعل ذلك له ريبنة : خديعةٌ وحسبًا : (ج) ربائث . وفي الحديث : «تعرض الشياطين للناس يوم الجمعة بالربائث» .
 * (رَبِيحٌ) - رَبَاحَةٌ : بَلْدٌ . فهو رَبِيحٌ ، وهي رَبِيحَةٌ .
 (أرْبَح) : جاءَ بينينَ قصار .
 (تَرْبِيحٌ) : تَبَلَّدَ . - وتمييز . - والوالدة على ولدها : أقامت عليه بعد زوجها ولم تتزوج .
 (الرَّابِحُ) : الْمُتَمَلِّقُ الرُّبَانَ .
 (الرَّابِحِيُّ) : الضَّحْمُ . - الكُرُّ الغليظُ .
 - الذي يفتخر بأكثر من فعله . قال الشاعر :
 * وتلقاه رَبَاحِيًا فخورًا *
 * (رَبِيحَتٌ) تَبْجَارَتُهُ - رَبِيحًا ، وَرَبِيحًا ، وَرَبَاحًا : كَسَبَتْ . ويقال : رَبِيحُ التاجرُ في تجارته .
 (أرْبَحْتِ) تَبْجَارَتُهُ : رَبِيحَتٌ . - فلاتا على بضاعته : أعطاهُ رَبِيحًا . ويقال : أرْبَحَهُ ببضاعته .
 (رَبَاحَةٌ) على بضاعته : أعطاهُ رَبِيحًا .
 (تَرْبِيحٌ) : طَلَبُ الأرباحِ وتكسب . - وتمييز .
 (الرَّابِحُ) - مَالٌ رَابِحٌ : ذو ربح .
 (الرَّبِيحُ) : ما يُجْلَبُ للبيع من الخيل والإبل .
 - والشحْمُ . - والفُصْلانُ الصغار . الواحد : رَابِحٌ . - والفصيل . (ج) رَبَاحٌ .
 (الرَّبِيحُ) : المُكْسَبُ . - وما يدفعه المُقترضُ من زيادةٍ على ما اقترضه وفقًا لشروط خاصة .
 (ج) أرباح . - (في علم الاقتصاد) : الفرقُ بين ثمن البيع ونفقة الإنتاج . - (الرَّبِيحُ الإجمالي) : كلُّ المكاسب التي يحصل عليها رَبٌّ

العمل . - (الرَّبِيحُ الصَّافِي) : ما يحصلُ عليه رَبُّ العملِ علاوةً على فائدة رأس ماله وأجر إدارته . (ج) .
 (الرَّبِيحُ) - يقال : مَتَجَّرَ رَبِيحٌ : يُرْبِحُ فيه .
 (الرَّابِحَةُ) - (يَبِيحُ الرَّابِحَةُ) : هو البيع برأس المال مع زيادة معلومة . ويقال : أعطاه مَالًا مُرَابِحَةً : على الربح بينهما .
 * (رَبِيحٌ) في الرَّمْلِ - رَبِيحًا : عَسَرَ عليه السيرُ فيه .
 (أرْبَحُ) الرَّمْلُ : تَكَاثَفَ . - و- فلانٌ : وقع في الشدائد . - و- فلانٌ في الرَّمْلِ : رَبِيحٌ .
 (تَرْبِيحٌ) : استرخى . يقال : تَرْبِيحٌ في مشيه .
 (الرَّبِيحُ) من الرجال : الضَّحْمُ المسترخى .
 * (رَبْدٌ) بالمكان - رَبْدًا ، ورُبودًا : أقام . - و- فلاتا ، رَبْدًا : حَبَسَهُ . - و- التمر : خَزَنَهُ في المِرْيَدِ . (رَبْدٌ) - رَبْدَةٌ : اختلط سواده بكثرة . فهو أَرْبَدٌ ، وهي رَبْدَاءُ . (ج) رَبْدٌ .
 (أرْبَدٌ) : رَبْدٌ . ويقال : أرْبَدٌ وَجْهُهُ : احمرَّ حُمْرَةً فيها سوادٌ عند الغضب .
 (تَرْبَدٌ) : أرْبَدٌ . - والرَّجُلُ : تَعَبَسَ . - و- السماء : تَقَيَّمَتْ .
 (أرْبَادٌ) : أرْبَدٌ .
 (الرَّبْدُ) من السيف : جَوْهَرُهُ . - وشيئةٌ . - و- ماؤه الذي يجري فيه .
 (الرَّبِيدُ) : تمرٌ نُضِدُ في وعاءٍ ثم نُصَيِّحُ بالماء .
 (الرَّبِيدَةُ) : ما يهوان فيه الكتب والسجلات . (ج) رَبَائِدٌ .
 (المِرْبَدُ) : موقف الإبل ومخبسها ، وبه سُمِّيَ مِرْبَدُ البصرة ، كان سوقًا للإبل ، وكان الشعراء يجتمعون فيه . - وما يجفف فيه التمر . (ج) مَرَابِدٌ .
 * (رَبْدٌ) - رَبْدًا : حَقَّتْ رجلُهُ في المشي . - و- حَقَّتْ يَدُهُ في العمل . فهو رَبْدٌ .
 (أرْبَدٌ) الثوبُ أو الحبلُ : قطعهُ .
 (الرَّبْدَانِي) : الكثير الكلام اليهزار .

(الرَّبْدَةُ) : خِرقة الحائض . - و- خِرقة الصائغ يجلو بها الحلي . - و- كلُّ خِرقة لتنظيف الآلة والأداة . (مو) . - و- كلُّ شيءٍ قدِر . - و- الرجل لاخير فيه . - و- صمامة القارورة .
 (الرَّبْدَةُ) : الرُّبْدَةُ . (ج) رَبْدٌ ، ورِبَادٌ .
 (الرَّبْدِيُّ) : الوتر . - و- السوط .
 (المِرْبَادُ) : الرُّبْدَانِي .
 * (الرَّبْرَبُ) : القطيع من الظباء ، ومن البقر الوحشي والإنسي (لا واحد له) . (ج) رَبْرَابٌ .
 * (رَبْرٌ) الكَبْشُ - رَبَازَةٌ : امتلأ لحمًا واكتنز . - و- فلانٌ : كان كَيْسًا ظريفًا . فهو رَبْرِيضٌ .
 (رَبْرٌ) القرية : مَلَأَهَا .
 (أرْبَرٌ) : تَمَّ في فَنِّهِ وَكَمَّلَ .
 (الرَّبِيرُ) : الكبير في فَنِّهِ .
 * (رَبْسَةٌ) بيده - رَبْسًا : ضربه بها . فهو مَرْبُوسٌ ، ورَيْسٌ . - و- القرية ونحوها : مَلَأَهَا . (ارتبس) : اختلط . - و- اكتنز لحمًا وغير لحم . - و- العنقودُ : تَضَامَ حَبُّهُ وتداخل بعضه في بعض .
 (تَرْبَسٌ) : مشى مشيًا خفيًا . - و- فلاتا : طَلَبَهُ طلبًا خفيًا .
 (أرْبَسٌ) فلانٌ : ذَهَبَ في الأرض . - و- أمرُ القوم : ضَعُفَ حتى تفرقوا .
 (الرَّبْسُ) : الداهية من الرجال . - و- الكثير من المال وغيره .
 (الرَّبِيسُ) : الكثير من المال وغيره . - و- الكجش الأعجز الممتلئ لحمًا . - و- العنقود الممتلئ . - و- الشجاع من الرجال .
 (الرَّبِيسُ) - (أُمُّ الرَّبِيسِ) : الأَفْصَى ، ويكنى بها عن الداهية .
 * (رَبِيشَتِ) الأرضُ - رَبِيشًا : كَثُرَ عُشْبُهَا واختلفت ألوانه . ويقال : رَبِيشَتِ السَّنَةُ ، ورَبِيشَ المكان . ورَبِيشَ الرجلُ : اختلف لونه ، نقطة حمراء وأخرى سوداء ونحو ذلك . فهو أَرْبِيشٌ ، وهي رَبِيشاءُ . (ج) رَبِيشٌ .

(أَرْبَشَ) الشجر: تَفَطَّرَ وأورق . - وأخرج ثَمَرَهُ كَأَنَّهُ جِمٌّص .

(الرَّبَشُ): بياضٌ يبدو في أظفار الأحداث . * (رَبَصَ) بفلان - رُبَصًا: انتظر به خيرًا أو شرًا يَحُلُّ به . ويقال: ربص فلانًا أمرًا .

(تَرَبَّصَ): احتكر . - به: رَبَصَ . ويقال: ترَبَّصَ به الشيء . وفي التنزيل العزيز: ﴿قُلْ هَلْ تَرَبَّصُونَ بِنَا إِلاَّ إِحْدَى الْحُسَيْنَيْنِ﴾ . وترَبَّصَ بسلعته الغلاء .

(الرَّبِصَةُ): اللُّون المختلف . ويقال: لي على هذا الأمر رُبِصَةٌ: تلبُّث وانتظار .

* (رَبِصَتِ) الغنم وغيرها من الدواب - رَبِصًا ، ورُبُوضًا: طوت قوائمها ولصقت بالأرض وأقامت . - والأسد على فريسته: وقع عليها وتمكَّن منها . ويقال: ربص القِرْنُ عَلَى قِرْنِهِ . - بالمكان: أقام . - فلانًا - رُبِصًا: أوى إليه .

(أَرْبِصَتِ) الشمس: اشتدَّ حرُّها حتى تُرَبِّصَ الدوابُّ من شدته . - الراعى الغنم وغيرها من الدواب: جعلها تربص . - والشراب القوم: أرواهم حتى أثقلهم فربصوا وناموا ممتدِّين على الأرض . ويقال: أربصهم الإناء . وفي حديث أم معبد: «أن النبي ﷺ لما قال عندها دعا بإناءٍ يُرَبِّصُ الرُّهَطَ» . - أهلُه: قام بنفقتهم .

(رَبِصَ) الراعى الغنم وغيرها من الدواب: أربصها . - فلانًا بالمكان: ثبته .

(تَرَبَّصَ) الكبش عن الغنم: رَبِصَ . - بالمكان: رَبِصَ .

(الرَّبِصُ): الأسد . - المريض . ويقال: أسد رابض ، ورجل رابض . وفي المثل: «كَلْبٌ جَوَّالٌ خَيْرٌ مِنْ أَسَدٍ رَابِضٍ» . (ج) رُبُوضٌ .

(الرَّبِصَةُ): أرنبة الأنف المنفرشة في الوجه . (ج) روابض . ويقال: فلان ماتقوم رابضته ، وماتقوم له رابضة: إذا رمى فأصاب ، أو نظر

فغان (أى أصابه بعينه) .

(الرَّبِصُ): الزوجة .

(الرَّبِصُ): الرَبِصُ . - مأوى الغنم وغيرها من الدواب . - ما ولى الأرض من البعير وغيره إذا ربص . - وكلُّ ما تأوى إليه وتستريح لديه من أمٍّ وزوجٍ وبنتٍ وقرابةٍ وبیتٍ وغيره . وفي المثل: «رَبِصْتُكَ مِنْكَ وَإِنْ كَانَ سَمَارًا»: يملك أهلك ومن تأوى إليه وإن كانوا مقصرين . وفي حديث نجبة: «زَوَّجَ ابنته من رجلٍ وحَظَّها ، وقال: لا يبيت عَزَبًا وله عندنا ربص»: زوجة . - والأمعاء . - أحشاء البطن . - جزام الرِّحْلِ . - والناحية من الشيء . - ما حول المدينة . - القوت من اللبن يكفى الإنسان . (ج) أرباض .

(الرَّبِصُ): جماعة البقر وغيرها من الدواب حيث تربص . (ج) أرباض .

(الرَّبِصُ): وسط الشيء . - أساس البناء . - ما مسَّ الأرض من الشيء . - الزوجة . - وجماعة الشجر الملتف . (ج) أرباض .

(الرَّبِصُ): الزوجة . ويقال: رجلٌ رُبِصٌ عن الحاجات والأسفار: لا ينهض فيها .

(الرَّبِصَةُ): الجئة الجائمة . - من الناس: الجماعة .

(الرَّبِصَةُ): الرجل المقيم العاجز . - والقطعة العظيمة من الريد . (ج) رُبِصٌ .

(الرَّبِصَةُ): الرجل المقيم العاجز . (الرَّبِوضُ) - يقال: شجرة رُبُوضٌ: عظيمة غليظة . وسلسلة ربوض: ضخمة ثقيلة . وفي حديث أبي لُبابة: «أنه ارتبط بسلسلة ربوض إلى أن تاب الله عليه» . ودرع ربوض: واسعة . وقرية ربوض: كثيرة الأهل . (ج) رُبِصٌ .

(الرَّبِصُ): الغنم وغيرها من الدواب برُعائها المجتمعة في مَرَبِصِها . - مجتمع الحوايا في البطن . (الرَّبِصَةُ): الرجل التافه . وفي حديث

أشراط الساعة: «وَأَنْ تَنْطِقَ الرَّوْبِصَةُ فِي أَسْرِ

العامة» .

(الرَّبِصُ): اسم مكان . - والرَّبِصُ .

* (رَبَطَ) جأشهُ - رِبَاطَةٌ: اشتدَّ قلبه فلم يفرَّ عند الفزع . - والشيء - رُبَطًا: شدُّهُ . فهو مربوط ، وربيط . ويقال: رَبَطَ نفسه عن كذا: منعهما . وربط الله على قلبه بالصبر: ألهمه إِيَّاهُ وقوَاهُ . وفي التنزيل العزيز، في قصة موسى: ﴿إِنْ كَادَتْ لَتُبْدِي بِهِ لَوْلَا أَنْ رَبَطْنَا عَلَى قَلْبِهَا لِتَكُونَ مِنَ الْمُؤْمِنِينَ﴾ .

(رَبَطَ) مَرَابِطَةٌ ، ورباطًا: لآزم الثغر وموضع المخافة . يقال: رَبَطَ الجيشُ . وفي التنزيل العزيز: ﴿يَأْتِيهَا الَّذِينَ آمَنُوا اصْبِرُوا وَصَابِرُوا وَرَابِطُوا﴾ . - واطبَّ على الأمر ولازمه .

(ارْتَبَطَ) في الحبل ونحوه: نشب وعلق . - والذابة وغيرها: رَبَطَها . ويقال: فلانٌ يَرَبِطُ من الثواب كذا رأسًا . - فرسًا: اتَّخَذَهُ للرباط . (تَرَبَّطَ) الماء في المكان: لم يبرحه ولم يخرج منه .

(الرَّبِطُ) (في علم الفلسفة): قيام علاقة بين مدركين لاقتيرانهما في الذهن بسبب ما (مج) .

(الرَّبِطُ) - يقال: هو رباط الجأش: شجاع قوى القلب . ونفس رابطة: واسع عريض .

(الرَّبِطَةُ): العلاقة والوصلة بين الشيئين . - من الدواب ونحوها: المربوطة . - الجماعة يجمعهم أمر يشتركون فيه . يقال: رَابِطَةُ الأدباء ، ورباطة القراء ، ونحو ذلك . (محدثة) . (ج) روابط .

(الرَّبِاطُ): ما يُرَبِّطُ به . ويقال: قَرَضَ رِبَاطَهُ: مات ، أو أُبْلِ من مرضه . ويقال: جاء وقد قَرَضَ رِبَاطَهُ: إذا انصرفت مجهودًا . ورباط الخيل: مَرَابِطُها لحمس منها فما فوقها . ويقال: له رباط من الخيل ، كما تقول: تِلَاد . - والخيل نفسها . - موضع المرابطة . - ملجأ الفقراء من الصوفية . - والفؤاد . (ج) رُباط .

(الرَّبِطُ) (في علم الفلسفة): إحداهن علاقة بين مُدْرَكَيْنِ لا قترانهما في الذهن بسبب ما (مج).

(الرَّبِطَةُ): الحَزْمَةُ .

(الرَّبِيطُ): المَرْبُوطُ . - والراهب . - و-

الزاهد . وفي الحديث: «أن ربيط بنى إسرائيل قال: زُنُّنُ الحكيم الصنمت» . - و- التمر اليابس يوضع في الجراب ثم يُصَبُّ عليه الماء . - والبُسْرُ المنقوع . ويقال: هو ربيط الجأش: رابطة .

(الرَّبِيطَةُ): الدُّوَابُّ المَرْبُوطَةُ . (ج) ربائط .

(الرَّبِيطَةُ): الجماعة من الناس، و- الخيل

تلزم الثغر مما يلي العَدْوُ .

(الرَّبِيطُ): ما تُرْبِطُ به الدُّوَابُّ . (ج) مرابط .

(الرَّبِيطَةُ): الرِّبِيطُ .

* (رَبَعَ) الرَّبِيعُ - رُبُوعًا: دخل . - والإبل رَبَعًا: سَرَحَتْ في المرعى، وأكلت كيف شاءت وشربت . - و- وَرَدَتْ رَبَعًا . - و- عليه الحُمَّى: جاءته رَبَعًا . - و- بالمكان: اطمأن وأقام . - و-

فلان: وقف وانتظر وتَحَبَّسَ . يقال: اربع عليك، أو على نفسك، أو على ظلمك: تَمَكَّثَ وانتظر . - و- رَفَعَ الحجرَ باليد امتحانًا للقوة . - و-

أُخْصِبَ . - و- الدَّابَّةُ: وسَّعتَ خطوها وعدت . - و- عنهُ: كَفَّ . - و- على فلان: عَطَفَ . ويقال:

رَبَعَ الرَّجُلُ بالمكان وفي المال: تَحَكَّمَ كيف شاء . - و- فلانًا: أخذ رُبْعَ ماله . - والجيش: أخذ مَنًا

بغنمه رُبْعَهُ، وكان يُفَعَّلُ ذلك في الجاهلية . - و- الجِمْلُ: رَفَعَهُ بالمرَبِيعَةِ مع آخر، أو بأيديهما . - و-

الحبل أو الوتر: جعله مفتولًا من أربع قوى . - و- الثلاثة: رُبَعًا: صار رابعهم . - و- التسعة والثلاثين: أكملهم بنفسه أربعين . - و- الثلاثة والأربعين: أكملهم بنفسه أربعة وأربعين .

(رُبِعَ): أُصِيبَ بِحُمَّى الرَّبِيعِ .

(أُرْبِعَ) العَدْدُ: صار أربعة، أو أربعين . - و-

القوم: صاروا في الربيع . - و- فلان: صار إلى الماء والرَّيفِ . - و- الحامل: ولدت في الربيع . فهي مُرْبِعٌ، ومرباع . - و- أقام في المَرْبِيعِ . - و-

المولودُ: طلعت رَبِيعِيَّتُهُ، أو سقطت . - و- فلان: وُلِدَ له في شبابه . - و- الغنمُ: دَخَلَتْ في السنة الرابعة . - و- ذوات الحافر: دخلت في

الخامسة . - و- ذوات الحُفِّ: دخلت في السابعة . - و- الغنمُ: حَبَسَ النَّاسُ في رباعهم لكثرة . فهو مُرْبِعٌ . - و- بَاءُ الرُّبِيعِ: كَثُرَ . - والإبل: تركها

ترد الماء متى شاءت . - و- المريض: ترك عيادته يومين وأثاء في اليوم الثالث . وفي الحديث: «أغبوا في عيادة المريض وأربعوا، إلا أن يكون مغلوبًا» .

(رَابِعٌ) الجِمْلُ مرابعةً، ورباعًا: ربعة . - و- فلانًا: حمل معه الجِمْلُ بالمربعة أو بأيديهما . - و- فلانًا: عاملة في الربيع . يقال: استأجره مُرَابِعَةً، ورباعًا .

(رَبِيعٌ) الشيء: جعله مُرْبِعًا . - و- جعله أربعة أجزاء . - و- فلانٌ رِبْعِيٌّ: ثنائهما وهو جالسٌ فصارتا أربعًا . (مو) .

(ارْبَعُ) البعير ونحوه: أكل الربيع . - و- سَمِنَ . - و- أَسْرَعَ . - و- مَرَّ بضرب بقوائمه . - و- الحيوان: عادت إليه حيويته بعلاج ما . - و-

بالمكان: أقام به زمن الربيع . - و- حَجَرَ ونحوه: حمله ورفعته . - و- فلانٌ أَمَرَ القوم: انتظر أن يُؤْمَرَ عليهم . وفي حديث المغيرة: «إن فلانًا قد اربَعَ أمر القوم» .

(تَرَبَّعَ) الماشية: أكلت الربيع . - و- الجالسُ: ثنى رجليه تحت فخذه مخالفاً لهما . - و- المكان، وبه: أقام به زمن الربيع . - و- حَجَرَ ونحوه: اربَعَهُ .

(استَرَبَعَ) البعير ونحوه للسمر: قَوِيَ عليه . - و- فلانٌ بَعَمَلِهِ: استقل به وقوى عليه . - و- الرَّمْلُ ونحوه: تَرَاكَمَ . - و- العَبَّارُ ونحوه: ارتفع . - و- شيقًا: أطاقه وقوى عليه .

(الأُرْبِعُ): من أَلْفاظِ العَدَدِ . وَذَوَاتُ الأُرْبِعِ: ما يمشي من الحيوان على أربع قوائم . والرِّبَاعُ الأُرْبِعُ: الصَّيْبَا، والدُّبُورُ، والشَّمَالُ، والجَنُوبُ .

(الأُرْبِعَاءُ): أحد أيام الأسبوع بين الثلاثاء

والخميس . مثناه: أربعاوان . (ج) أربعاوات . (الأُرْبِعَاءُ): يقال: قعد الأربعاء: مُتَرَبِّعًا . (الأُرْبِعَاءُ): الأربعاء . ومثلهما: الأربعاوي .

(الأُرْبِعَةُ): من أَلْفاظِ العَدَدِ . ويقال: جاء وعيناه تدمعان بأربعة: تسيلان بأربعة آفاق، أو جاء باكيا أشد البكاء .

(الأُرْبِعُونَ) من العدد: أربع عشرات . (التَّرْبِيعُ) في الزراعة: السَّقْيَةُ الرابعة . (الرَّبِيعُ): الواقع بعد الثالث في العدد

مباشرة . ويقال: ربيع رابع: مُحْصَبٌ . (رُبَاعٌ): مَعْدُولٌ من أربعة أربعة بالتكرار . ويقال: جاء القوم رُبَاعًا: أربعة أربعة .

(الرَّبَاعُ): الحالة والأمر والشأن . يقال: هم على رباعهم: على حالتهم الحسنة التي كانوا عليها . (الرَّبَاعُ): الدَّيَّةُ يحملها قومٌ عن قوم .

(الرَّبَاعَةُ): الرَّبَاعُ، وفي الحديث في كتابه للمهاجرين والأنصار: «إنهم أُمَّةٌ واحدة على رباعيتهم» .

(الرَّبَاعِيَّةُ): السَّنُّ بين الثنية والنايب، وهي أربع: رباعيتان في الفك الأعلى، ورباعيتان في الفك الأسفل .

(الرَّبَاعِيٌّ): ما رَكِبَ من أربعة أشياء . وهي رُبَاعِيَّةٌ . - و- (في الرياضة والهندسة): شكل مُسْتَوٍ محدود بأربع أضلاع مستقيمة، يتلاق كل ضلعين متجاورين في نقطة تُسَمَّى بالرأس . (مج) .

(الرَّبَاعِيَّةُ) (في الشعر): منظومة شعرية، تتألف من وحدات، كل وحدة منها أربعة أشطر تستقل بقافيتها، وتسمى في الشعر الفارسي [بالدوبيت] . (مج) .

(الرَّبَاعُ): الكثير شراء الربوع . - و- من يرفع الأثقال امتحانًا لقوته .

(الرَّبِيعُ): الموضع يُتْرَكُ فيه زمن الربيع . - و- الدَّارُ . - و- ما حول الدَّارِ . - و- المنزل . - و- الحَيُّ . - و- الوسيط القامة . - و- ضربٌ من الرياضة البدنية يرفع فيه الرباع الأثقال، امتحانًا لقوته .

(الرَّبِيعُ) : الوسيط القامة .
 (الرُّبْعُ) : جزء من أربعة أجزاء ، ويُطلَقُ
 عَرَفًا على مكبال يسع أربعة أقداح . و - من
 القرآن الكريم : تُنَمُّنُ الْجُزْءَ . (ج) أُرْبَاعُ .
 (الرَّبِيعُ) : الفصيل يُنْتَجُ في الربيع ، وهو أول
 التُّنَاجِ . (ج) رِبَاعٌ ، وأرْبَاعٌ . وهي رُبْعَةٌ .
 (ج) رِبَاعٌ .
 (الرَّبِيعُ) - حُمَى الرُّبْعِ : هي التي تعرض
 للمريض يومًا وتدعه يومين ، ثم تعود إليه في
 اليوم الرابع . وتسمى : ملاريا الرُّبْعِ . (ج) .
 و - من أظماء الإبل : أن ترد الماء يومًا وتمنع منه
 يومين ثم ترد اليوم الرابع .
 (الرُّبْعَةُ) : الوسيط القامة للمذكور المؤنث .
 و - حُقَّةُ الطَّيْبِ . و - المصحف مجزأ ثلاثين جزءًا .
 (مو) .
 (الرُّبْعَةُ) : المسافة بين أثافي القدر التي يجتمع
 فيها الزُّقُودُ .
 (الرُّبَيْعِيُّ) : المنسوب إلى الربيع (من شواذ
 التَّسْبِيبِ) . و - وَلَدُ الرَّجُلِ في شبابه .
 (الرُّبَيْعِيُّ) - رِبْعِيَّةُ القوم : زادهم وطعامهم
 أوَّلَ الشتاء .
 (الرُّبُوعُ) - يقال : بقرة رُبُوعٌ : تحلبُ أربعة
 أقداح . (ج) رُبُوعٌ ، ورِبَاعٌ .
 (الرُّبِيعُ) : أحد فصول السنة الأربعة ، بين
 الشتاء والصيف . و - من الشهور : شهر ربيع
 الأول وشهر ربيع الآخر . وهما يليان شهر صفر
 من شهور السنة الهجرية . وشهر ربيع الأول هو
 الثالث ، وشهر ربيع الآخر هو الرابع ، تأتي بعده
 جمادى الأولى . و - المَطَرُ في الربيع . وفي
 الحديث : « إن مما ينبت الربيع ما يقتل حَبَطًا أو
 يُلَمُّ » . و - الثَّهْرُ الصَّغِيرُ . و - الأخضر من
 الثَّيَابِ . و - كَلٌّ ما يَنْبُتُ في الربيع من
 الأعشاب . و - جزء من أربعة أجزاء . (ج) .
 أُرْبَاعٌ ، ورِبَاعٌ ، وأرْبَعَةٌ . وأبو الرُّبِيعِ : كنية
 الهذلي .

(الرَّبِيعَةُ) : حَجَرٌ ونحوه تُنْتَحَنُ برفعه
 القوي . و - بَيْضَةُ الحديد تُلبَسُ في الحرب
 ونحوها . و - الرُّوضَةُ . و - المَزَادَةُ . و -
 الحُقَّةُ يكون فيها طيبُ العروس . (ج) رِبَائِعٌ .
 (الرُّوْبِيعُ) : الضعيف الذئب . و - القصيرُ
 الحفيرُ . و - دَاءٌ يأخذ الفصيل . (ج) رَوَائِعٌ .
 (الرُّوْبِيعَةُ) : دَاءٌ يأخذ الفصيل . و - جلسة
 المتربِّع . و - القصيرُ . (ج) رَوَائِعٌ .
 (الجِرْبَاعُ) : رُبْعُ الغنيمة الذي كان يأخذه
 الرُّبْسُ في الجاهلية . وفي الحديث : قول النبي
 (صلى الله عليه وسلم) لعدي بن حاتم قبل
 إسلامه : « إنك لتأكل المرباع ، وهو لا يحلُّ لك
 في دينك » . و - الوسيط القامة . و - الماشيةُ
 التي تلد في الربيع . و - المكان ينبت نباته في أول
 الربيع . (ج) مَرَائِعٌ .
 (المُرْبِيعُ) : كل ماله أربعة أركان . و - (في
 الهندسة) : ماله أربع أضلاع متساوية ، وزواياهُ
 متساوية . (ج) . و رَجُلٌ مُرْبِعٌ الحاجين : كثير
 شعرهما ، كأن له أربعة حواجب . وهي مُرْبِيعَةٌ .
 (الجِرْبِيعُ) : عَصَا يأخذ رحلان بطرفها
 ليحميها الجمل على الدابة . (ج) مَرَائِعٌ .
 (المُرْبِيعُ) : الموضع يُقام فيه زمن الربيع .
 و - المطر في الربيع . (ج) مَرَائِعٌ .
 (المُرْبِيعَةُ) : الأرض ذات اليرابيع . و -
 الكثيرة اليرابيع . (ج) مَرَائِعٌ .
 (الجِرْبِيعَةُ) : الجِرْبِيعُ . (ج) مَرَائِعٌ .
 (المُرْبِيعُ) : الوسيط القامة . و - المَصَابُ
 بحمى الرُّبْعِ . وهي مربوعة . (ج) مَرَائِعٌ .
 (الزُّبُوعُ) : حيوان من الفصيلة البروعية ،
 صغير على هيئة الجرذ
 الصغير ، وله ذنب
 طويل ينتهي بمخضلة
 من الشعر ، وهو
 قصير اليدين ، طويل
 الرجلين . (ج) .



* (رَبِيعٌ) - رَبِيعًا : أقام في نعمة .
 (رَبِيعٌ) - رَبِيعًا : اتسع عيشه . و - مجن
 وفجر ، فهو رَبِيعٌ ، وهي (بناء) .
 (رَبِيعٌ) العيشُ - رَبَاعَةٌ : كثر واتسع ، فهو
 ربيع .
 (أُرْبِيعُ) الثاقَةُ : سميت وأخصبت . و -
 الشيطان في قلبه : غلب على قلبه وأفسده . وفي
 الحديث : « إن الشيطان قد أُرْبِيعُ في قلوبهم
 وعشش » .
 (رَابِعٌ) : واد بين مكة والمدينة قرب ساحل
 البحر الأحمر ، وهو من مواقيت الإحرام بالحج .
 (الرَّابِعُ) - يقال : عيش رابِعٌ : ناعم .
 وربيِعٌ رابِعٌ : مُخْصِبٌ .
 (الرَّبِيعُ) : الرُّيُّ . و - الترابُ الدقيق .
 (الرَّبِيعُ) : سعة العيش . ويقال : أخذهُ بِرَبِيعِهِ :
 بأقبله قبل أن يفوت .
 * (رَبِيعَةٌ) - رَبِيعًا : رَبِيعُهُ بالرُّبِيعِ . و - فلانًا في
 الأمر : أَوْفَعُهُ . فهو مَرْبُوعٌ ، ورَبِيعٌ . وهي (بناء) .
 (رَبِيعَةٌ) : بَالِغٌ في رَبِيعِهِ . و - الرَّبِيعَةُ :
 هَيَأَتَا . و - الكلامُ : لَفَقَهُ . و - الخُبْرُ : أَدَمُهُ
 يَزِيدُ أو نحوه . يقال : خبيرة مُرْبِيعَةٌ .
 (أُرْبِيعُ) في الجبال : غَلِقٌ ونَسِيبٌ . ويقال :
 أُرْبِيعُ في جبالته : وقع في خديعته .
 (الرَّبِيعُ) : حَيْلٌ ذو عُرَى ، أو حلقة لربط
 الدواب . و - الجَبَلُ . و - الخيطُ . (ج)
 أُرْبَاقٌ ، ورِبَاقٌ .
 (الرَّبِيعَةُ) : واحدة الرُّبِيعِ . (ج) رِبَاقٌ ،
 ورِبِيعٌ . ويقال : حَلَّ رِبِيعَتُهُ : فُرجُ كُرْبَتِهِ .
 ويقال : لا يرضى الحُرُّ في رِبِيعَةِ الدُّلِّ .
 (الرُّبِيعُ) - أمُّ الرُّبِيعِ : الأفعى . و - الشُّدَّةُ .
 و - الحرب .
 * (رَبِيعٌ) الشيءُ - رَبِيعًا : تَحْلَطُهُ . و - الرُّبِيعَةُ :
 عملها . و - الثَّرِيدُ : خلطه وأصلحه . ويقال : رَبِيعٌ
 له طعامًا : صَنَعَهُ وسَوَّاهُ . وفي المثل : « غَرَنَانُ
 فَا رَبِيعُوكُوا له » : يضرب لمن قد ذهب منه وتفرغ

لغيره . و - الرَّجُلُ : القاه في وَحَل .
 (رَبِكَ) - رَبِّكَ : اختلط عليه أمره . فهو رَبِّكَ ، وَرَبِّكَ .
 (أَرْبِكَ) الأمر : اختلط عليه . و - في الوحل : تَشِبَّ فيه وَعَلِقَ . و - في الأمر : وقع فيه ولم يكده يتخلص منه .
 (الرَّبِّكَ) : الضميمة الحيلة .
 (الرَّبِّكَ) - رجل رَبِّكَ : مختلط في أمره .
 (الرَّبِّكَ) - رجل رَبِّكَ : رَبِّكَ .
 (الرَّبِّكَ) : أَيْقَطَ بتمر وسمن ، وربما صَبَّ عليها الماء فشربت . و - الماء المختلط بالطين . و - الرُّبْدَةُ التي لا يفارقها اللَّبَنُ . (ج) رَبَائِكَ .
 * (رَبَّلَ) المكانُ - رَبَّلًا : أُنْبِتَ الرَّبَّلُ . و - كَثُرَ رَبَّلُهُ . و - القومُ : كَثُرَ عددهم وتَمَرًا . و - كَثُرَتِ أموالهم . و - المرأةُ : كَثُرَ لحمها . (أَرْبَل) ماله : كثر .
 (رَبَّلَ) الجسمُ : غَلَطَ وبما . و - المرأةُ : كثر لحمها . و - شَجَرَ الرَّبَّلُ : أخرج وَرَقَهُ . و - الطَّبِيُّ : أَكَلَ ورق الرَّبَّلِ . و - تَتَبَعَهُ . و - الرَّجُلُ : تَصَيَّدَ . و - الأَرْضُ : اخضرت بعد اليبس عند إقبال الخريف .
 (الرَّبَائِلَةُ) : لحمة الكَيْفِ . (ج) رَوَائِلُ .
 (الرَّبَّلُ) : نبات جَعَدَ شديد الخضرة ، أوراقه متكاثفة على الأغصان ، في أعلاها زهر أفتحواني الشكل مسنن ، يشاكل رائحة القيصوم وطعمه . (ج) رُبُولُ .
 (الرَّبَّلُ) : الرَّبَّلُ .
 (الرَّبَائِلَةُ) : كل لحمة غليظة ، أو باطن الفخذ . (ج) رَبَائِلَاتُ .
 (الرَّبَائِلُ) : الجسمُ السَّيْبِيُّ . و - اللَّصُّ يفزرو وحده ويغير على غيره . وفي حديث عمرو بن العاص : «أنه قال : انظروا لنا رجلا يتجنب بنا الطريق . فقالوا : ما نعلم إلا فلانا ، فإنه كان رَبِيلاً في الجاهلية» .
 (الرَّبَائِلَةُ) : السَّمْنُ . و - الثَّعْمَةُ والخَصْبُ .

(الرَّبَائِلُ) : الرَّبَائِلُ ، وهو الأسدُ . و - الذئبُ ، ويقال : لِيصُّ رَبِيالٌ : جرىء مترصد بالشَّسْرَ . و - النبات الملتف الطويل . و - الذي تَلِدُهُ أُمُّهُ وحده . (ج) رَبَائِلُ ، ورَبَائِلَةٌ .
 (الرَّبَائِلَةُ) : الأسد المنكر .
 (الرَّبَائِلُ) : الثَّاقَةُ اللحيمة . و - الثَّاعمة من النساءِ .
 (الجربال) : الأرض الكثيرة الرُّبُلِ . (ج) مَرَابِيلُ .
 * (أَرْبَتُهُ) : أعطاه أَرْبُونًا .
 (تَرَبَّنَ) : صار رَبَانًا .
 (الأَرْبُونُ) : لغة في العَرَبُونَ . (ج) أَرَبِينُ .
 (الرَّبَانُ) : رئيس الملاحين . (ج) رَبَائِينُ .
 وَرَبَانٌ كل شيء معظمه ومجموعه . يقال : أَخَذَهُ رَبُّنَانَهُ . وَرَبَانُ الشَّبابِ : أَوْلُهُ . ويقال : أفعَل ذلك بِرَبُّنَانِهِ : بحداثته وطراوته وجِدَّتِهِ .
 (الرَّبَائِنِيُّ) : الرَّبَّانُ .
 (الرَّبُونُ) : العربون .
 * (رَبَا) الشيءُ - رَبَّوًا ، وَرَبُّوًا : نما وزاد . وفي التنزيل العزيز : ﴿ وَتَرَى الْأَرْضَ هَامِدَةً فَإِذَا أَنْزَلْنَا عَلَيْهَا الْمَاءَ افْتَحَتْ وَرَبَّتْ ﴾ : زادت وانتفتحت لما يتداخلها من الماء والنبات . ويقال : رَبَا المَالُ : زاد . و - علا وارتفع . والفَرَسُ : انتفخ من عَدُوٍّ أو فَرَجٍ . و - الجَرْحُ : وَرِمَ . و - السَّوْبِيُّ ونحوه : صَبَّ عليه الماء فانتفخ . و - في البيت وفي بني فلان : نشأ . و - أصابه الرُّبُوُ . و - الرابية ونحوها : علاها .
 (رَبِيهَ) وفي بني فلان - رَبَّوًا ، وَرَبُّوًا : نشأ فهم .
 (أَرْبَى) على الخمسين ونحوها : زاد . و - أخذ أكثر مما أعطى . و - أتى الرُّبَا أو عمل به . و - قام على رابية . و - الأَرْضُ : طابت . و - شيقًا : نماه وزاده .
 (رَبَاهُ) : داراه ولاينه .
 (رَبَّاهُ) . نماه . و - فلانًا : غَدَاهُ ونشأه . و -

نمى قُوَاهُ الجسدية والعقلية والخلقية . و - الأَثْرَجُ : عمله بالرُّبِّ وأعقده بالسكر ونحوه . ويقال : رَبِّي الفاكهة .
 (تَرَبَّى) : تنشأ وتغذى وتنشأ .
 (الأَرْبِيَّةُ) : (انظر : أَرَب) .
 (الرَّبِّيَّةُ) : ما ارتفع من الأرض . ويقال : أَخَذَهُ أُخْذَةً رَبِّيَّةً : شديدة زائدة . (ج) رَوَابٍ .
 (الرُّبَا) : الفضل والزيادة . و - (في الشرع) : فضل خالٍ عن عوض شرط لأحد المتعاقدين . و - (في علم الاقتصاد) : المبلغ يؤديه المقترض زيادة على ما اقترض تبعًا لشروط خاصة . (ج) .
 (الرَّبَاءُ) : العُطُولُ واليَمَةُ . يقال : لفلان على فلان رَبَاءٌ .
 (الرَّبَاءُ) : الرُّبَا .
 (الرَّبَاءُ) : الرابية .
 (الرَّبَاوَةُ) : الرابية .
 (الرَّبْوُ) : الرابية . و - دَاءٌ تَوْبِيٌّ تضيق فيه شعبيات الرئة فيعسر التنفس . (ج) .
 (الرَّبْوَةُ) : الرابية . و - الجماعة نحو عشرة آلاف . (ج) رُبِّي .
 (المُرَبِّي) : ما يعقد بالسكر أو العسل من الفواكه ونحوها . (ج) مُرَبِّيَاتُ . (م) .
 * (رَبَّأ) - رَبَّوًا : أقام . و - البعيرُ ، رَبَّانًا : قارب حَطْوَهُ . و - فلانًا رَبَّانًا ، وَرَبَّوًا : خنقه . و - العقدة : شدَّها .
 (أَرْبَأُ) : ضحك في قُتُورِ . ويقال : أَرْبَأُ ضَحِكًا .
 * (رَبَّبَ) - رَبَّوًا : تَبَّتْ واستقرَّ في المقام الصعب . و - فلانٌ : انتصب قائمًا . و - سأل الناس بعد غنى . و - الشيءُ : أثبتَهُ . و - نَصَبَهُ . (رَبَّبَهُ) : أثبتَهُ وَأَقْرَهُ . و - جعله في مرتبته . ويقال : رَبَّبَ الطلائع في المراتب والمراقب .
 (أَرْبَبَ) : رَبَّبَ .
 (تَرَبَّبَ) - يقال : يَتَرَبَّبُ عليه كذا : يستقر وينبني .

أُرْتُقُ ، والمرأة : انسدت فلا تؤتى . فهي
رُتْقَاءُ . (ج) رُتْقَى .
(أُرْتُقَى) الشيء : رُتِقَ .
(الرُّتَاقُ) : ثوبان يُرتقان بِخَوَاشِيهِمَا .
(الرُّتْقُ) - يقال : شِئءٌ رُتِقَ : مرتوق .
وفي التنزيل العزيز : ﴿ أَوْلَمْ يَرِ الَّذِينَ كَفَرُوا
أَنَّ السَّمَوَاتِ وَالْأَرْضَ سَمَاتَا رُتْقَا
فَقَتَقْنَاهُمَا ﴾ .
(الرُّتْقَةُ) : حَلَّلَ مَا بَيْنَ الْأَصَابِعِ . (ج)
رُتْقَى .
* (رُتْكُ) البعيرُ - رُتِكَا ، وَرُتَكَانَا : عدا في
مُقَابِرَةِ عَطْوَى .
(أُرْتُكُ) الضاحِكُ : ضحكك في قُتُورِ .
و - البعيرُ : حَمَلَهُ عَلَى الرُّتْكِ .
* (رُتْلُ) - رُتْلَا : استوى وانتظم وحسن
تأليفه . ويقال : رُتِلَ الفُغْرُ أَوْ الْأَسْنَانُ ، وَرُتِلَ
الكَلَامُ . فهو رُتْلٌ ، وهي رُتْلَةٌ .
(رُتْلُ) الشيء : نَسَقَهُ وَنَظَّمَهُ . و - الكَلَامُ :
أَحْسَنَ تَأْلِيفَهُ . و - جَوَدَ تَلَاوُتَهُ . وفي التنزيل
العزيز : ﴿ وَرُتِلَ الْقُرْآنُ تَرْتِيلًا ﴾ . ويقال : نَغَرَ :
مُرَّتِلٌ : مَنْصُدٌ مَسْتَوِي الْأَسْنَانَ .
(تُرَّتِلُ) - يقال : تُرَّتِلُ فِي كَلَامِهِ : تَرَسَّلَ
وَتَأَمَّى .
(الرُّتْلُ) : الطَّيْبُ مِنْ كُلِّ شَيْءٍ . و - بِيَاضِ
الْأَسْنَانَ وَكَلْرَةً مَائِهَا . و - جَمَاعَةٌ مِنَ الْخَيْلِ أَوْ
السِّيَارَاتِ يَتَّبِعُ بَعْضُهَا آثَرَ بَعْضٍ . (محدثة) .
(ج) أُرْتَالُ .
(الرُّتْلُ) : الطَّيْبُ مِنْ كُلِّ شَيْءٍ . و -
الْحَسَنُ مِنَ الْكَلَامِ .
(الرُّتْلِيُّ) : ضَرْبٌ مِنَ الْعَنَاكِبِ .



السنة : أُطْبِقَتْ بِالْجَدْبِ . و - التَّلْحُجُ : دام
وَأَطْبَقَ . و - الْخِصْبُ : عَمَّ الْأَرْضَ . و -
الْأَمَانُ : حَمَلَتْ . و - الْبَابُ : رَتَجَهُ .
(أُرْتِجَ) عليه : اسْتَفْلَقَ عَلَيْهِ الْكَلَامُ .
(الرُّتَاجُ) : الْبَابُ الْعَظِيمُ . و - الْبَابُ
مُطْلَقًا . (ج) رُتِجَ .
(الرُّتَاجَةُ) : كَلَّ شَيْبَ ضَيْقٍ . و -
الصُّخْرَةَ . (ج) رُتَاجِجٌ .
(الرُّتِجُ) - يقال : سِيَكَّةٌ رِيتِجٌ : لا منفذ
لها . ومال ريتج : ممنوع لا سبيل إليه .
(الرُّرَيْجُ) : الْبَابُ الْعَظِيمُ . (ج) أُرْتَاجٌ .
(الرُّرَاجُ) : الطَّرْقُ الضَّيْفَةُ .
(الرُّرَاجُ) : المِعْلَاقُ . وهو ما يغلِقُ به
الْبَابُ . (ج) مَرَاتِيجٌ .
* (رُتَيْجٌ) العَجِينُ وَالطَّيْنُ - رُتَيْجَا ،
وَرُتَيْجَا : رَقَى . و - بِالْمَكَانِ رُتَيْجَا : أَقَامَ .
و - به : لَصِقَ . و - عَنِ الْأَمْرِ : تَخَلَّفَ .
(أُرْتَيْجُ) الْحَجَامُ : لَمْ يَبَالِغْ فِي الشَّرْطِ .
(الرُّرَيْجُ) : قَطَعَ صِغَارَ فِي الْجِلْدِ خَاصَّةً .
(الرُّرَيْجَةُ) : الْوَحْلُ الشَّدِيدُ .
* (رُتَيْتٌ) الْمَاشِيَةُ - رُتَيْتَا ، وَرُتَيْتَا ، وَرُتَيْتَا :
رَعَتُ كَيْفَ شَاءَتْ فِي خِصْبٍ وَسَعَةٍ . ويقال :
خَرَجْنَا نَلْعَبُ وَنُرْتَعُ : نَلْهُو وَنَنْعَمُ . و - فِي
لَحْمِهِ : اغْتَابَهُ . فهو رُتَيْتٌ . (ج) رُتَيْتٌ ، وَرُتَيْتٌ .
(أُرْتَيْجُ) : وَقَعَ فِي خِصْبٍ وَرَغَى . و -
الْمَطْرُ : أَنْبَتَ مَا تَرْتَعُ فِيهِ الْمَاشِيَةُ . و - الْمَكَانُ :
أَشْبَعُ الرَّاعِيَةَ . و - لَيْلَهُ : جَعَلَهَا تَرْتَعُ .
(الرُّرَيْتُ) : الَّذِي يَتَّبِعُ بِالْمَاشِيَةِ الْمَرَاتِيجَ
الْخِصْبَةَ .
(الرُّرَيْتَةُ) : الْأَسْعَاعُ فِي الْخِصْبِ .
(الرُّرَيْتُ) : الْمَوْضِعُ تَرْتَعُ فِيهِ الْمَاشِيَةُ .
* (رُتَيْتُ) الشَّيْءُ - رُتَيْتَا : سَدَّهُ أَوْ لَحَمَهُ .
و - أَصْلَحَهُ . ويقال : رُتَيْتُ قَقْعَهُ : أَصْلَحَ
شَأْنَهُ . وَرُتَيْتُ قَقْعَهُمْ : أَصْلَحَ ذَاتَ بَيْنِهِمْ .
(رُتَيْتُ) الشَّيْءُ - رُتَيْتَا : انْسَدَّ وَالْتَأَمَّ . فهو

(الراتب) - يقال : رَزَقَ رَاتِبٌ : ثَابِتٌ دَائِمٌ .
ومنه الراتب الذي يأخذه المستخدمُ أَجْرًا عَلَى
عَمَلِهِ . (محدثة) .
(الرُّرَيْبَةُ) : الْمَنْزِلَةُ وَالْمَكَانَةُ ، أَوْ الْمَنْزِلَةُ الرَّفِيعَةُ .
و - دَرَجَةٌ مِنْ دَرَجَاتِ الشَّرْفِ تَمْنَحُهَا الدَّوْلَةُ مَنْ
تَرَى تَكْرِيمَهُ . (ج) رُرَيْبٌ .
(الرُّرَيْبَةُ) : الدَّرَجَةُ مِنَ السَّلْمِ . و - إِحْدَى
الصُّخُورِ الْمُتَقَابِرَةِ وَبَعْضُهَا أَرْفَعُ مِنْ بَعْضٍ . و -
الْمَرْفَعُ مِنَ الْأَرْضِ . و - الْفَرْجَةُ بَيْنَ الْأَصَابِعِ .
و - الشُّدَّةُ . (ج) رُرَيْبٌ .
(الرُّرَيْبَةُ) : الرُّبُوبَةُ . و - الْمَرْقَبَةُ . و - كُلُّ
مَقَامٍ شَدِيدٍ . وفي الحديث : « مِنْ مَاتَ عَلَى مَرْتَبَةٍ
مِنْ هَذِهِ الْمَرَاتِبِ بُعِثَ عَلَيْهَا » : أَيِ الْعِبَادَاتِ
الشَّاقَّةِ . و - (فِي عِلْمِ الْحِسَابِ) : الْمَوْضِعُ الَّذِي
يَكُونُ الْعَدَدُ الْمَطْلُوقُ فِيهَا ذَا قِيَمَةٍ خَاصَّةٍ بِحَسَبِهَا .
يقال : مَرْتَبَةُ الْآحَادِ : إِذَا وَضِعَ الْعَدَدُ الْمَطْلُوقُ فِيهَا
يَكُونُ وَاحِدًا ، وَمَرْتَبَةُ الْعَشْرَاتِ : إِذَا وَضِعَ الْعَدَدُ
الْمَطْلُوقُ فِيهَا كَانَ مَقْدَارُهُ عَشْرَ مَرَّاتٍ ، وَهَكَذَا فِي
الْمِائَاتِ وَالْأَلُوفِ وَمَا بَعْدَهَا . (ج) .
(الرُّرَيْبُ) : الرُّاتِبُ . (محدثة) .
* (رُتَيْتٌ) - رُتَيْتَا ، وَرُتَيْتَةٌ : كَانَ فِي لِسَانِهِ رُتَيْتَةٌ :
[عُجْمَةٌ] . فهو أُرْتَيْتٌ ، وهي رُتَيْتَةٌ . (ج) رُتَيْتٌ .
(أُرْتَيْتُ) اللَّهُ : جَعَلَ فِي لِسَانِهِ رُتَيْتَةً .
(الرُّرَيْتُ) : الْأَلْتَعُ . (ج) رُتَيْتٌ .
(الرُّرَيْتُ) : الرَّيْسُ . و - السَّيِّدُ . (ج)
رُتَيْتُوتٌ .
(الرُّرَيْتَةُ) : الْعُجْمَةُ فِي اللِّسَانِ ، وَهِيَ اللَّثْفَةُ
وَالْتَرْدُّ فِي النَّطْقِ .
(الرُّرَيْتِيُّ) : الْمَرْأَةُ اللَّثْفَاءُ .
* (رُتَيْجٌ) الصَّبِيُّ - رُتَيْجَانَا : دَرَجٌ . و -
الْبَابُ : أَغْلَقَهُ ، فهو أُرْتَيْجٌ ، وهي رُتَيْجَاءُ . (ج)
رُتَيْجٌ .
(رُتَيْجٌ) - رُتَيْجَا : اسْتَفْلَقَ عَلَيْهِ الْكَلَامُ .
(أُرْتَيْجٌ) الْبَحْرُ : هَاجَ وَكَرَّ مَازُهُ فَغَمَرَ كُلَّ
شَيْءٍ . و - الدَّجَاجَةُ : امْتَلَأَ بَطْنُهَا بَيْضًا . و -

(الرثاء) : الرثاء .
 * (رثم) البعير - رثمًا : رعى الرثم .
 و - أخذها غشئي من أكل الرثم . و - فلان :
 ثبت وأقام . و - في بني فلان : نشأ . و - تكلم
 بكلام خفى . ويقال : ما رثم بكلمة : ما تكلم
 بها . و - الشيء : كسره . و - ذقه ، أو هو
 خاص بالأنف . الفاعل : رثم ، والمفعول :
 مرتوم ، ورثيم ، ورثم .
 (أرثم) البعير : حمل ستامه الشحم . و -
 فلان : عقد الرثيمة على إصبه . ويقال : أرثم
 فلانًا ، وأرثم له .
 (أرثم) : عقد الرثيمة على إصبه .
 (رثم) : ارتثم .
 (الرثام) : الرثام .
 (الرثم) : جنس جبات من الفصيلة القرنية
 صحراوى ، وقد يغرس للزينة . و - المصحفة .
 و - الكلام الجفى .
 (الرثمة) : حيط يشد في الإصبع أو الخاتم
 للعلامة أو التذكير . (ج) رثم .
 (الرثيمة) : الرثمة . (ج) رثائم .
 * (رثن) الشحم بالعجين - رثنا : خلطه به .
 (الرثينة) : نسيج مشبع بأكاسيد الغريوم
 والسيروم يولد في المصباح ضوءًا ساطعًا . (د) .
 (الميرثنة) : الحبرة المشحمة . (ج) مرثين .
 * (رثا) الرجل - رثوا ، ورثوا : خطأ . و -
 رأسه : أشار . و - بالدلو : مد بها مذارفياً .
 و - الشيء : رماه . و - أرخاه . و - القلب :
 قواه . وفي الحديث : أنه صلى الله عليه وسلم قال في
 الحساء : « إنه يرتو فؤاد الحزين ويسررو عن فؤاد
 السقيم » . و - الشيء إليه : ضممه .
 (رثي) - يقال : رثي في ذرعيه : فث في
 عضده .
 (الراتي) : العالم الرثاني المتبحر في العلم .
 (ج) رثاة .
 (الرثوة) : الخطوة . وفي حديث فاطمة :

« أنها أقبلت إلى النبي (صلى الله عليه وسلم) فقال
 لها : ادنى يا فاطمة ، فدنوت رثوة ، ثم قال : ادنى
 يا فاطمة ، فدنوت رثوة . و - الزيادة في
 الشرف وغيره . و - العقدة المسترخية . و -
 سوية من الزمان . و - القطرة . و - مسافة
 قدر مد البصر .
 * (رثا) البعير - رثما : أصابه الرثاة . و -
 الغضب : سكن . و - الشيء بالشيء : خلطه .
 ويقال : رثا اللبن : خلط حلوه بحامضه فخير .
 و - فلانًا : ضربته .
 (رثي) الكبش - رثيا ، ورثاة : كان
 أرقط . فهو أرثا ، وهي رثاء . (ج) رثء .
 (أرثا) اللبن : خير .
 (أرثا) في رأيه : خلط . و - اللبن : خير .
 و - الرثية : شربها .
 (الرثء) : الحمق وقلة الفطنة .
 (الرثاة) : الرثء و - داء في منكب البعير .
 (الرثية) : الرثء . و - اللبن الحامض
 يخلط بالحلو فيخير .
 (المرثوء) : الضعيف الفؤاد القليل الفطنة .
 (ج) مرثئي .
 * (رث) الثوب وغيره - رثاة ، ورثوة :
 يلى . و - هيئة الرجل : قبحت وهانت . فهو
 أرث ، وهي رثاء . (ج) رث . وهو رث ،
 ورثيت أيضًا ، وهي رثة ، ورثية . (ج)
 رثات .
 (أرث) الثوب وغيره : رث . ويقال : أرث
 الرجل : رث حبله وثوبه . و - هيئة الرجل :
 رثت . ويقال : أرثها الله تعالى .
 (أرثوا) رثة القوم : جمعها . و - اشتروها .
 (أرثت) فلان : ضرب في الحرب فأثخن
 وحيل به رتم ثم مات . فهو مرثت . وفي
 حديث كعب بن مالك : « أنه أرثت يوم أحد
 فجاء به الزبير يقود بزمام راحلته » .
 (الأرث) : البالي . (ج) رث .

(الرثاء) : الرثاء .
 * (رثم) البعير - رثمًا : رعى الرثم .
 و - أخذها غشئي من أكل الرثم . و - فلان :
 ثبت وأقام . و - في بني فلان : نشأ . و - تكلم
 بكلام خفى . ويقال : ما رثم بكلمة : ما تكلم
 بها . و - الشيء : كسره . و - ذقه ، أو هو
 خاص بالأنف . الفاعل : رثم ، والمفعول :
 مرتوم ، ورثيم ، ورثم .
 (أرثم) البعير : حمل ستامه الشحم . و -
 فلان : عقد الرثيمة على إصبه . ويقال : أرثم
 فلانًا ، وأرثم له .
 (أرثم) : عقد الرثيمة على إصبه .
 (رثم) : ارتثم .
 (الرثام) : الرثام .
 (الرثم) : جنس جبات من الفصيلة القرنية
 صحراوى ، وقد يغرس للزينة . و - المصحفة .
 و - الكلام الجفى .
 (الرثمة) : حيط يشد في الإصبع أو الخاتم
 للعلامة أو التذكير . (ج) رثم .
 (الرثيمة) : الرثمة . (ج) رثائم .
 * (رثن) الشحم بالعجين - رثنا : خلطه به .
 (الرثينة) : نسيج مشبع بأكاسيد الغريوم
 والسيروم يولد في المصباح ضوءًا ساطعًا . (د) .
 (الميرثنة) : الحبرة المشحمة . (ج) مرثين .
 * (رثا) الرجل - رثوا ، ورثوا : خطأ . و -
 رأسه : أشار . و - بالدلو : مد بها مذارفياً .
 و - الشيء : رماه . و - أرخاه . و - القلب :
 قواه . وفي الحديث : أنه صلى الله عليه وسلم قال في
 الحساء : « إنه يرتو فؤاد الحزين ويسررو عن فؤاد
 السقيم » . و - الشيء إليه : ضممه .
 (رثي) - يقال : رثي في ذرعيه : فث في
 عضده .
 (الراتي) : العالم الرثاني المتبحر في العلم .
 (ج) رثاة .
 (الرثوة) : الخطوة . وفي حديث فاطمة :

(ج) مَرَاثٍ . (ج) رُثْمٌ .
 (رُثْمَتِ) الرُّثْمَةُ الأرضُ : أصابَتْهَا .
 (الرُّثْمُ) : بياض في طرف أنف الفرس .
 (الرُّثْمَةُ) : الضعيف القليل من المطر . (ج)
 رِثَامٌ . ويقال : بَلَغَهُ رِثْمَةٌ من الخير : طَرَفَ منه .
 (الرُّثْمَةُ) : الرُّثْمَةُ . (ج) رِثَامٌ .
 (الرُّثْمَةُ) : بياض في طرف أنف الفرس . أو
 بياض في شفته العليا .
 (الرُّثِيمُ) - رِثِيمُ الحَصَى : ما دُقَّ منه
 بالأخفاف .
 (المِرْثَمُ) : الأنف . (ج) مَرَاثِمٌ .
 (المِرْثَمُ) : المِرْثَمُ .
 * (رَثَنَتْ) الرُّثْنَةُ الأرضُ - رِثْنًا : أصابَتْهَا .
 (رَثَنَتْ) الرُّثْنَةُ الأرضُ : رَثَنَتْهَا .
 (تَرَثَنَتْ) المرأةُ : طَلَّتْ وجهها بالزعران .
 (الرُّثْنَةُ) : الرُّثْمَةُ ، وهي المطر الخفيف
 المتقطع . (ج) رِثَانٌ .
 * (رِثَاءُ) - رِثْوًا ، وِرثَاءٌ : بكاه وعدد محاسنه .
 (الرِثْوُ) : اللبن الرائب يختلط بالحامض فيخمر .
 * (رِثْيُ) المِيتُ - رِثْيًا ، وِرثَاءٌ ، وِرثَاءِيَّةٌ ،
 ومِرثَاءَةٌ ، ومِرثِيَّةٌ : بكاه بعد موته . - عدَّد
 مَحَاسِنَهُ . ويقال : رثاه بقصيدة ، ورثاه
 بكلمة . - له : رجمته ورق له . - وعنه
 الحديث ، رِثَاءِيَّةٌ : ذَكَرَهُ عنه .
 (رِثْيٌ) - رِثْيًا ، وِرثِيٌّ : أصابته الرُّثْيَةُ .
 (رِثَاءٌ) : مَدَحُهُ بعد موته .
 (تَرِثَاءُ) : رِثَاءٌ . وفي الحديث : « أنه نهي عن
 التَرِثِيَّةِ » : نَدَبِ المِيتِ .
 (الرُّثْيَاءَةُ) : التُّوَاخَةُ .
 (الرُّثْيَةُ) : الضَّغْفُ والفُتُورُ . ويقال : في أمره
 رِثْيَةٌ . - والحُثْقُ . - وجَمع المفاصل أو الرُّكَبُ أو
 الأطراف ، وهو ما يعرف [بالروماتزم] . - وكلُّ
 ما منعك من الانبعاث من وجع أو كِبَرٍ .
 (الرُّثْيَةُ) : الرُّثْيَةُ .
 (المِرْثَاءَةُ) : ما يُرثَى به المِيت من شيمه وغيره .

(ج) مَرَاثٍ .
 (المِرْثِيَّةُ) : المِرْثَاءَةُ . (ج) مَرَاثٍ .
 * (أَرْجَأْتُ) الحاملُ : دَنَا وضَعُهَا . - والصَّائِدُ :
 لم يصيب شيئاً . - والأَمْرُ : أُخِرَهُ وأُجِلَّهُ .
 (المُرْجَعَةُ) : فرقة إسلامية لا يحكمون على
 أحد من المسلمين بشيء ، بل يرجئون الحكم إلى يوم
 القيامة . ومن أقوالهم : « إنه لا يضر مع الإيمان
 معصية ، ولا ينفع مع الكفر طاعة » .
 * (رَجَبٌ) - رَجَبًا ، ورُجُوبًا : فَرِعَ . -
 استَحْيَا . ويقال : رَجَبَ مِنْهُ . - العودُ : خرج
 منفردًا . - فَلَانًا رَجَبًا : خافه . - هَابَهُ وَعَظَّمَهُ .
 - فَلَانًا بقول سَيِّئٍ : رَجِمَهُ به .
 (رَجَبٌ) - رَجَبًا : استَحْيَا . - فَرِعَ .
 - فَلَانًا ، رَجَبًا : خافَهُ . - هَابَهُ وَعَظَّمَهُ .
 (أَرْجَبٌ) فَلَانًا : رَجِبَهُ .
 (رَجَبٌ) الرَّجُلُ : ذَبَحَ الذبيحة في رجب عند
 صنم ، وهو من نُسك الجاهلية . - الإنسان ،
 وغيره : عَظَّمَهُ . - التَّخَلُّةُ : دَعَمَهَا ببناءٍ تَعَمِدُ
 عليه ، أو صنمٌ أَعَدَّهَا إلى سَعْفَاتِهَا وشَدَّهَا بالخوص
 لئلا تنفضها الريح . وفي حديث السقيفة : « أنا
 جُدَيْلُهَا المُحَكِّكُ وَعَدَيْتُهَا المُرْجَبُ » . - وضع
 الشوك حولها لئلا تصل إليها يد . - الكَرَمُ ونحوه :
 سَوَى قُرُوعِهِ ووضعها في مواضعها .
 (الأَرْجَابُ) : الأَمْعَاءُ (لا واحد له) . أو
 واحده : رَجَبٌ أو رُجَبٌ .
 (الرَّاجِبَةُ) : واحدة الرُّوَابِجِ ، وهي :
 مفاصل الأصابع . والرُّوَابِجُ : أوتار مخارج
 صوت الحمار .
 (رَجَبٌ) : سابع شهور السنة الهجرية ، بعد
 جُمَادَى الآخِرَةِ وقبل شعبان . وهو من الأشهر
 الحُرْمِ . وفي المثل : « عِشْ رَجَبًا تَرَعَجِبًا » : يريد
 عِشْ رَجَبًا بعد رجب ، وقيل كناية عن السنة .
 (ج) أَرْجَابٌ ، ورُجُوبٌ ، ورجابٌ .
 (الرُّجَبُ) : رَأْسُ الضِّلَعِ من ناحية الصدر .
 (ج) أَرْجَابٌ .

(الرُّجْبَةُ) : ما يُدْعَمُ به النخل . - بناء
 يُصَادُ به الصيد . (ج) رُجَبٌ .
 (الرُّجْبِيُّ) : ما كان يُذْبَحُ في الجاهلية للأصنام
 في رجب . - زيارة مدينة الرسول (صلى الله عليه
 وسلم) في رجب . (ج) رَجَبٌ . (ج) رُجَبٌ .
 * (رَجَبٌ) - رَجَبًا ، ورَجَبَةٌ : هَزَّهُ وحَرَّكَه بشدَّة .
 وفي التنزيل العزيز : ﴿ إِذَا رُجِّبَتِ الأَرْضُ رُجْبًا ﴾ .
 - فَلَانًا عن الشيء : حَبَسَهُ .
 (رَجَّ) الشيءُ - (كَمَلُ) رَجَجًا : اضطرب .
 فهو أَرْجُجٌ ، وهي رَجْجَاءُ . (ج) رُجَّجٌ . وناقَةٌ رَجْجَاءُ :
 عظيمة السنم .
 (أَرْجَجْتُ) الحاملُ : قَرَبَتْ ولَادَتْهَا . فهي
 مُرْجَجٌ ، ومُرْجَجَةٌ .
 (أَرْجَجٌ) : تَحَرَّكَ واقتَرَبَ . - البحرُ :
 اضطرب . - والكلامُ والظلامُ : اختلط والتبس .
 (الأَرْجَاجُ) - الارتجاجُ المَحْيُ (في الطب) :
 اختلاف في وظائف المخ من ضربة على الرأس ، أو
 هزة عنيفة . (ج) رَجَجٌ .
 (الرُّجَاجُ) : الضَّعَافُ المهازِلُ من الناس
 والإبل والغنم . واحده رجاجة . وفي حديث
 عمر بن عبد العزيز : « الناس رَجَاجٌ بعد هذا
 الشيخ » : رَعاع الناس وجُهَالُهُمْ .
 (الرُّجَاجَةُ) : عَرِينُ الأَسَدِ .
 (الرُّجَاجَةُ) (في علم الكيمياء) : آلة تستخدم
 في عمليات الرُّجِّج . (ج) رَجَجٌ .
 (الرُّجَّةُ) - رَجَّةُ القومِ : اختلاط أصواتهم .
 ورَجَّةُ الرُّعْدِ : صوته .
 * (رَجَجَ) الشيءُ - رُجُوجًا ، ورُجَجَاتًا ،
 ورَجَجَاتًا : ثَقُلَ . ويقال : رَجَجَهُ غيرُه . ويقال :
 رَجَجَتْ إحدى الكِفْتَيْنِ الأخرى : مالت
 بالمؤزُونِ . - في مجلسه : ثَقُلَ فيه فلم يَخِفْ .
 - عَقَلَهُ أو رَأَيْهُ : اكْتَمَلَ . - الشيءُ بيده : رَفَعَهُ
 لينظر ما ثَقُلَهُ . - فَلَانًا : زاد عليه في الرُّزَانَةِ .
 يقال : رَاجَحَهُ قَرَجَحَهُ . وقَوْلُ رَاجِحٍ ، ورَأَى
 مرجوح .

(أَرْجَحُهُ) : جعله يَرْجَحُ . و - الميزان : أثقل إحدى كفتيه حتى مالت . و - فلاناً ، وله : أعطاه أكثر من غيره .

(رَاجِحَةٌ) : بارأه في الرِّجَاحَةِ . يقال : رَاجِحَةٌ فَرَجِحَةٌ .

(رَجْمَةٌ) : أَرْجَحُهُ ، وَفَضَّلُهُ ، وَقَوَّاهُ .

(أَرْجَحُ الشَّيْءَ) : رَجَحْتُ . و - تذبذب وتمائل . يقال : أَرْجَحْتُ بِهِ الْأَرْجُوحَةَ . و - والأرداف : اهتزت .

(تَرْجَحُ) : تَهَيَّزُ وَتَتَحَرَّكُ . ويقال : تَرْجَحْتُ بِهِ الْأَرْجُوحَةَ : مالت . و - الرُّأْيُ عِنْدَهُ : غلب على غيره .

(الْأَرْجُوحَةُ) : ما تَرْجَحُ بِرَاكِبِهَا ، وهي حبل يشدُّ رأسه في مكان مرتفع ، ويقعد فيه الصبيان واحداً بعد واحد ويميلون به ، فيجيء ويذهب مُتَمَلِّقًا في الهواء .

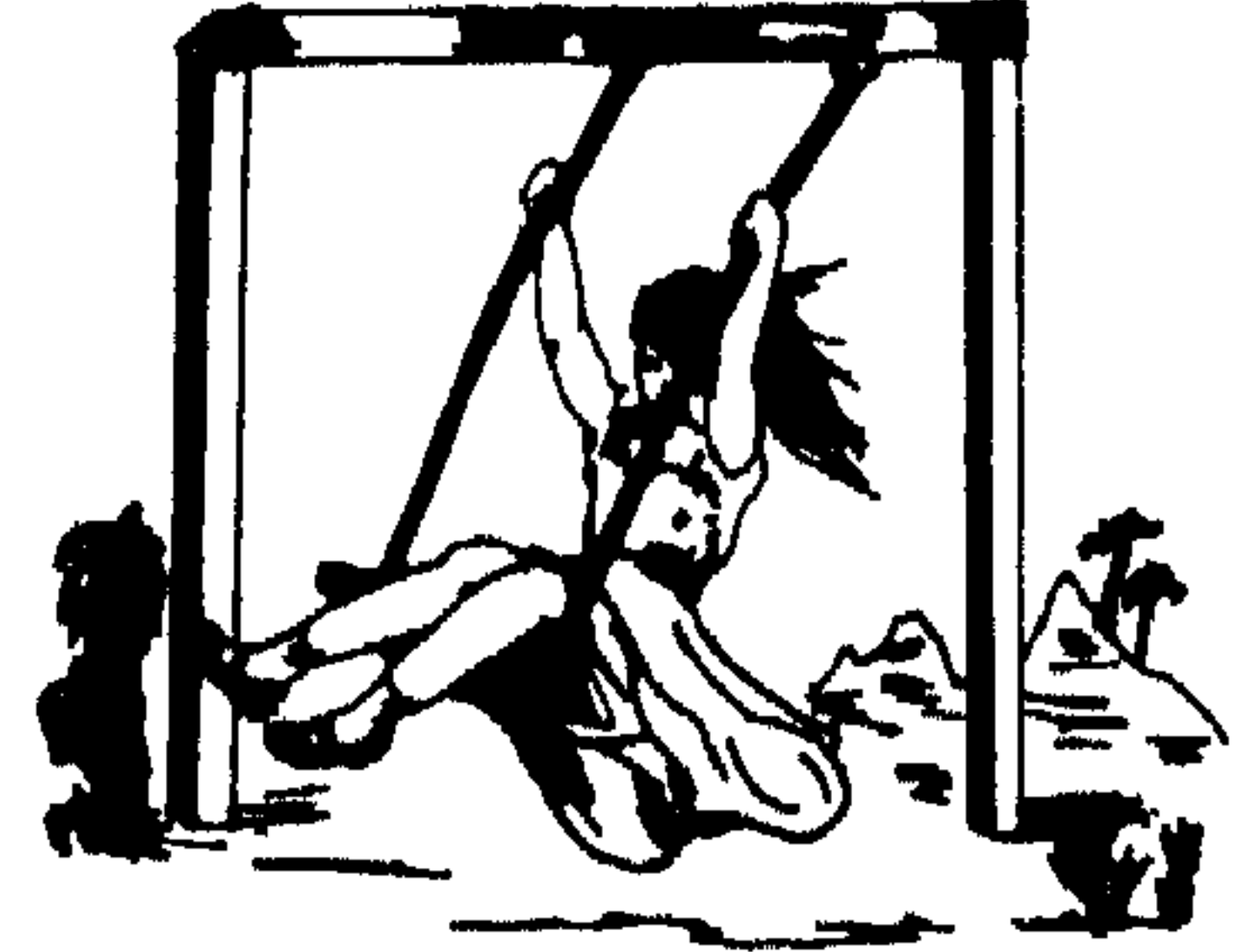

ويقال للفلاة : أَرْجُوحَةٌ ، كأنما تَرْجَحُ من سار فيها ، أو تُطَوِّحُ بِهِ . (ج) أَرْجَاحٌ .

(الرَّاجِحُ) (في علم الفلسفة) : ما تَرْجَحُ وجوده على عدمه ، أو صِدْقُهُ على كذبه . (ج) .

(الرَّجَاحُ) - يقال : امرأة رَجَاحٌ : عجزاء .

وامرأة رَجَاحٌ أيضاً : رزان . وَجَفَنَةٌ رَجَاحٌ : مملوئة . وكتيبة رَجَاحٌ : جُزْأَةٌ ثَقِيلَةٌ . (ج) رُجُحٌ .

(الرَّجَاحَةُ) : الْجِلْمُ .

(الرَّجَاحَةُ) : الْأَرْجُوحَةُ . و - خَيْلُ الْأَرْجُوحَةِ .

(الرَّجَاحَةُ) : الرَّجَاحَةُ .

(الرُّجْحَانِيَّةُ) (في الفلسفة) : مذهب من يرى أن لا سبيل إلى بلوغ اليقين ، وكل ما نعلمه

آراء راجحة . (ج) .

(الْمِرْجَاحُ) : الْحَلِيمُ . و - من الشجر : الثقبلة

الْحَمْلُ . و - ما يترجح في سوره . ويقال : حمل مرجاح ، وناقه مرجاح . (ج) مَرَجِيحٌ .

(الْمَرْجُوحَةُ) : الْأَرْجُوحَةُ . (ج) مَرَجِيحٌ .

* (أَرْجَحُنُ) : نُقِلَ وَمَالَ وَاهْتَزَّ . يقال :

أَرْجَحُنُ الرِّدْفُ ، وَأَرْجَحُنْتُ الرُّحَى . و -

أَسْعَ وَأَبْسَطَ . يقال : أَرْجَحُنُ الْجَيْشُ .

* (رَجَدَ) (الْقَمَحُ) - رَجَدًا ، وَرَجَادًا : نقله إلى موضع يُدَّاسُ فيه . فهو راجدٌ ، وَرَجَادٌ .

* (رَجَرَ) (الشَّيْءُ) : تَحَرَّكَ واضطرب . و -

فلانٌ : أَعْيَا وَتَمَبَّ . و - الشَّيْءُ : رَجَّه وَحَرَكَه . و - البقر : استخرج ترائبها .

(تَرْجَرَجَ) (الشَّيْءُ) : اضطرب وتحرَّك .

(الرُّجْرَاجُ) : المهتزُّ المضطرب . يقال : بحر رَجْرَاجٌ ، وناسٌ رَجْرَاجٌ : ضعفاء لا عقول لهم .

(الرُّجْرَاجَةُ) - كتيبة رجراجة : لا تكاد تسير لكثرتها . ويقال : جارية رجراجة :

بترجرج ردفها ولحمها . و - الفالوذجة .

(الرُّجْرَاجُ) : الرُّجْرَاجُ . (ج) رَجْرَاجٌ .

(الرُّجْرَاجَةُ) : بقية الماء الكدرة المختلطة بالطين

في الحوض . و - اللُّعَابُ . و - الجماعة الكثيرة

في الحرب . (ج) رَجْرَاجٌ .

* (رَجَزَ) (الراجز) - رَجَزًا : أنشد أرجوزة .

ويقال : رَجَزَ بِهِ : أنشده أرجوزة . فهو راجزٌ ،

ورجَّازٌ ، ورجَّازةٌ . و - الرِّيحُ بينهم : دامت .

(رَجَزَ) (الجمَلُ) - رَجَزًا : ارتعشت قوائمهُ

عند النهوض من داء الرُّجَزِ . فهو أَرْجَزٌ ، وهي

رجزاهُ . (ج) رُجْزٌ .

(راجزة) : باراه في الرُّجَزِ .

(رَجَزَهُ) : أنشده أرجوزة .

(أَرْجَزَ) (الراجز) : قال أرجوزة . و -

القومُ : تعاطوا بينهم الرُّجَزُ . و - الرُّعْدُ : سُمِعَ

له صوت متتابع .

(تَرْجَزَ) (القومُ) : ارتجروا . و - تنازعوا .

(تَرْجَزَ) (الحادى) : حَسَدًا بِالرُّجْزِ . و -

الرُّعْدُ : صَوْتٌ . و - السَّحَابُ : تَحَرَّكَ بَطِيئًا لكثرة مائه .

(الأرجوزة) : القصيدة من بحر الرُّجَزِ .

(ج) أَرْجِيزٌ .

(الرَّاجِزُ) : من ينشد الرجز أو يصنعه .

(الرَّجَازَةُ) : مركبٌ أصغر من الهودج . و -

ما يُذَيَّنُ به الهودج من صوفٍ وشعرٍ أحمر . (ج) رجائزٌ .

(الرَّجَازُ) : الراجز .

(الرُّجْزُ) : الدُّلْبُ . و - العذابُ . وفي

التنزيل العزيز : ﴿ لَيْنٌ كَشَفْتُمْ عَنْهُ الرُّجْزَ لَتُؤْمِنُنَّ

لَكَ ﴾ . و - عبادة الأوثان . وفي التنزيل العزيز :

﴿ وَالرُّجْزَ فَاهْتَرُجْ ﴾ . و - الشَّرْكُ . و رَجَزُ

الشَّيْطَانِ : وَسْوَسَتِهِ . وفي التنزيل العزيز :

﴿ وَيُنزِلُ عَلَيْكُمْ مِنَ السَّمَاءِ مَاءً يُطَهِّرُكُمْ بِهِ

وَيُذْهِبُ عَنْكُمْ رِجْزَ الشَّيْطَانِ ﴾ . (ج) أَرْجَازٌ .

(الرُّجْزُ) : دَاءٌ يَصِيبُ الْإِبِلَ ، ترتعش منه

أفخاذها عند قيامها . و - بحرٌ من بحور الشعر

أصل وزنه : مستفعلن ، ست مرات ، ويأتي منه

المشطور والمنهوك .

* (رَجَسَ) صوتُ الرعد أو الجيش - رَجَسًا :

اختلط وعظم . و - البعيرُ : هَدَرَ شَدِيدًا . و -

السَّمَاءُ : رَعَدَتْ شَدِيدًا . و - فلانٌ : قَدَّرَ الْمَاءَ

بِالرَّجَاسِ . و - فلانًا عن الأمر - رَجَسًا :

حبسه وعوقه . فهو راجسٌ ، وَرَجَّاسٌ .

(رَجَسَ) - رَجَسًا ، وَرَجَّاسَةً : نَجَسَ .

و - أُنِيَ رَجَسًا . فهو رَجِسٌ ، وهي رَجِيسَةٌ .

(رَجَسَ) (الشَّيْءُ) - رَجَّاسَةً : قَدَّرَ . و - فلانٌ :

عمل عملاً قبيحًا .

(أَرْجَسَ) فلانٌ : قَدَّرَ الْمَاءَ بِالرَّجَاسِ .

(أَرْجَسَتْ) (السَّمَاءُ) : رَجَسَتْ . و -

البناءُ : رَجَفَ . وفي حديث سطيح : ﴿ لَمَّا وُلِدَ

(صلى الله عليه وسلم) أَرْجَسَ إِيوَانَ كِسْرَى ﴾ .

و - أَمْرُهُ : اختلط والتبس .

(الرُّجْسُ) : الصُّوتُ الشَّدِيدُ . وَرَجَسُ
الْبَعِيرُ : هَدَيْرُهُ .

(الرُّجْسُ) : الْقَذْرُ . وَ - الشَّيْءُ الْقَذِيرُ .
وَ - الْفِعْلُ الْقَبِيحُ . وَ - الْحَرَامُ . وَ - اللَّعْنَةُ .
وَ - الْكُفْرُ . وَ - الْعَذَابُ . وَ فِي التَّنْزِيلِ الْعَزِيزُ :
﴿ وَيَجْعَلُ الرُّجْسَ عَلَى الَّذِينَ لَا يَحِقُّونَ ﴾ .
وَرَجَسَ الشَّيْطَانُ : وَسَّوَسَهُ . (ج) أَرْجَسَ .

(الْمِرْجَسُ) : حَجَرٌ .
يُشَدُّ فِي طَرَفِ الْحَبْلِ ثُمَّ
يُدْلَى فِي الْبِرِّ ، فَيُخَضُّ
الْحِمَاةُ حَتَّى تَتَوَرَّمُ يَسْتَقِي ذَلِكَ الْمَاءُ فَتَنْقَى الْبِرُّ ،
كَأَيُّ قَدَّرَ بِهِ مَاؤَهَا ، وَيَعْلَمُ بِهِ قَدْرَ قَمَرِ الْمَاءِ وَعَمَقَهُ .
(ج) مَرَجَسَ .

(الْمَرْجُوسَةُ) - يُقَالُ : هُمْ فِي مَرْجُوسَةٍ مِنْ
أَمْرِهِمْ : اخْتِلَاطِ وَالنَّبَاسِ وَدَوْرَانِ .

* (رَجَعَتِ) الطَّيْرُ - رُجُوعًا ، وَرِجَاعًا :
قَطَعَتْ مِنَ الْمَوَاضِعِ الْحَارَّةِ إِلَى الْبَارِدَةِ . وَ -
الشَّيْءُ : أَفَادَ . يُقَالُ : رَجَعَ فِيهِ كَلَامِي . وَ -
فَلَانٌ مِنْ سَفَرِهِ : عَادَ مِنْهُ . وَ - الْكَلْبُ فِي قَيْهِ :
عَادَ فِيهِ فَأَكَلَهُ . وَ - الْوَاهِبُ فِي هَيْبَتِهِ : إِذَا أَعَادَهَا
إِلَى مِلْكِهِ . وَ - فَلَانًا عَنِ الشَّيْءِ وَإِلَيْهِ ، رَجَعًا
وَمَرْجَعًا ، وَمَرْجَعَةً ، وَرُجُوعًا ، وَرُجَاعًا :
صَرَفَهُ وَرَدَّهُ . وَ فِي التَّنْزِيلِ الْعَزِيزُ : ﴿ فَإِنَّ رَجَعَكَ
اللَّهُ إِلَى طَائِفَةٍ مِنْهُمْ فَاسْتَأْذَنُواكَ لِلْمُخْرُوجِ ﴾ .
وَيُقَالُ : رَجَعَ هُوَ : ارْتَدَّ وَانصَرَفَ .

(أَرْجَعَ) فَلَانٌ : أَهْوَى يَدَيْهِ إِلَى خَلْفِهِ لِيَتَنَاوَلَ
شَيْئًا . وَ - الرَّجُلُ ، أَوِ الدَّابَّةُ : رَمَتْ بِالرَّجِيعِ .
وَ - الثَّاقَةُ : هَزِلَتْ ثُمَّ سَمِيَتْ . وَ - فِي الْمُصَيَّبَةِ :
قَالَ : ﴿ إِنَّا لِلَّهِ وَإِنَّا إِلَيْهِ رَاجِعُونَ ﴾ . وَ - فَلَانًا :
رَدَّهُ وَصَرَفَهُ . وَ - اللَّهُ يُعَيِّنُهُ : أَرْبَحَهَا .

(رَاجَعَ) فَلَانًا فِي أَمْرِهِ ، مُرَاجَعَةً ، وَرِجَاعًا :
رَجَعَ إِلَيْهِ وَشَاوَرَهُ . وَ - الْكِتَابَ : رَجَعَ إِلَيْهِ .
وَ - الْكِتَابَ أَوِ الْحِسَابَ : أَعَادَ النَّظَرَ فِيهِ . وَ -
رُوجَتَهُ : رَدَّهَا بَعْدَ طَلَاقِ . وَ - فَلَانًا الْكَلَامَ :
جَاوَبَهُ وَجَادَلَهُ . وَ - جَعَلَهُ يُعِيدُهُ .

(رَجَّعَ) عِنْدَ الْمُصَيَّبَةِ ، وَفِيهَا : أَرْجَعَ . وَ -
الدَّابَّةُ : حَطَّطَتْ . وَ - صَوْتُهُ ، وَفِيهِ : رَدَّدَهُ فِي
حَلْقِهِ . وَ - فَلَانٌ : رَدَّدَ صَوْتَهُ فِي قِرَاءَةٍ ،
أَوْ أُذَانٍ ، أَوْ غِنَاءٍ ، أَوْ زَمْرٍ ، أَوْ غَيْرِ ذَلِكَ مَا يُتْرَكُ
بِهِ . وَ - الْمُؤَدَّنُ فِي أُذَانِهِ : كَرَّرَ الشَّهَادَتَيْنِ جَهْرًا
بَعْدَ مُخَافَتِهِ . وَ - الْحَمَامُ فِي شَدْوَاهِ ، وَالنَّاقَةُ فِي
حَنِينِهَا : قَطَعَتْهُ . وَ - النَّقْشَ وَالْكِتَابَةَ : أَعَادَ عَلَيْهِمَا
السُّوَادَ مَرَّةً بَعْدَ أُخْرَى .

(ارْتَجَعَ) عَلَى الْغَرِيمِ وَالْمَتَمِّمِ : طَالَبَهُ . وَ -
الشَّيْءَ إِلَيْهِ : رَدَّهُ وَأَعَادَهُ إِلَيْهِ . وَيُقَالُ : ارْتَجَعَ بِهِ
شَيْئًا : اسْتَبَدَلَ . وَ - الْمَرْأَةُ : رَجَعَهَا إِلَى نَفْسِهِ
بَعْدَ الطَّلَاقِ . وَ - النَّاقَةُ : اشْتَرَاهَا بِشَمْنٍ أُخْرَى
مِثْلِهَا . وَ - الْمَرْأَةُ جَلْبَابَهَا : رَدَّتْهُ عَلَى وَجْهِهَا
وَتَجَلَّلَتْ بِهِ .

(تَرَجَّعَ) الْقَوْمُ : رَجَعُوا إِلَى مَعْلَمِهِمْ . وَ -
الْقَوْمُ الْكَلَامَ بَيْنَهُمْ : تَدَاوَلُوهُ .

(تَرَجَّعَ) فَلَانٌ : رَجَعَ . وَ - فِي الْمُصَيَّبَةِ :
أَرْجَعَ . وَ - فِي صَدْرِي كَذَا : تَرَدَّدَ . وَ -
الثَّاقَةُ : ارْتَجَعَتْهَا .

(اسْتَرْجَعَ) عِنْدَ الْمُصَيَّبَةِ ، وَفِيهَا : أَرْجَعَ .
وَ - الْحَمَامُ فِي شَدْوَاهِ : رَجَعَ . وَ - الشَّيْءَ :
اسْتَرَدَّهُ .

(الرَّاجِعُ) : الْمَرْأَةُ تَرْجِعُ إِلَى أَهْلِهَا بَعْدَ وَفَاةِ
زَوْجِهَا . (ج) رَوَّاجِعُ .

(الرَّاجِعَةُ) : الْعَدِيرُ . وَ - نَوْعٌ مِنَ الْحُمَّى
تَذْهَبُ وَتَرْجِعُ . (ج) رَوَّاجِعُ . وَالرَّيَّاحُ
الرَّوَّاجِعُ : الْمُخْتَلِفَةُ لِمَجِيئِهَا وَذَهَابِهَا .

(الرَّجَاعُ) : الزَّمَامُ . وَ - مَا وَقَعَ مِنْهُ عَلَى
أَنْفِ الْبَعِيرِ . (ج) أَرْجَعَةٌ ، وَرُجُوعٌ .

(الرَّجْعُ) : الرُّوثُ . وَ - مَا يَخْرُجُ عَلَى رَأْسِ
الْمَوْلُودِ كَأَنَّه مُخَاطٌ . وَ - الْمَاءُ . وَ - الْمَطَرُ بَعْدَ
الْمَطْرِ . وَ فِي التَّنْزِيلِ الْعَزِيزِ : ﴿ وَالسَّمَاءِ ذَاتِ
الرُّجْعِ ﴾ . وَ - الْفَائِدَةُ وَالْمَنْفَعَةُ . وَ - الْعَدِيرُ .
وَ - جَوَابُ الرِّسَالَةِ . وَرَجَّعَ الصَّوْتُ : صَنَدَاهُ .
وَ - نَبَاتُ الرَّبِيعِ . وَ - مِنَ الْأَرْضِ : مَا امْتَدَّ فِيهِ

السَّيْلِ . وَ - مِنَ الْكَيْفِ : أَسْفَلُهَا . (ج)
رِجَاعٌ ، وَرُجْعَانٌ .

(الرُّجْعِيُّ) : الرُّجُوعُ . وَ فِي التَّنْزِيلِ الْعَزِيزِ :
﴿ إِنَّ إِلَيْنَا رُجْعُكُمْ ﴾ . وَ - جَوَابُ الرِّسَالَةِ
يُقَالُ : جَاءَتْهُ رُجْعِي رِسَالَتِي .

(الرُّجْعَةُ) : عَوْدُ الْمُطَلَّقِ إِلَى مُطَلَّقَتِهِ . وَ -
مَذْهَبٌ مِنْ يُؤْمِنُ بِالرُّجُوعِ إِلَى الدُّنْيَا بَعْدَ الْمَوْتِ .
وَ - (فِي عِلْمِ الْأَحْيَاءِ) : الْعَوْدَةُ إِلَى الْحَيَاةِ بَعْدَ
مَوْتِ ظَاهِرِيٍّ ، أَوْ سُبَاتٍ . (ج) رُجُوعٌ .

(الرُّجْعَةُ) : جَوَابُ الرِّسَالَةِ .
(الرُّجْعِيُّ) : نِسْبَةٌ إِلَى الرُّجْعَةِ . وَالطَّلَاقُ
الرُّجْعِيُّ : مَا يَجُوزُ مَعَهُ لِلزَّوْجِ رَدُّ زَوْجَتِهِ إِلَى
عِصْمَتِهِ مِنْ غَيْرِ اسْتِنَافِ عَقْدٍ . وَالْأَثَرُ الرَّجْعِيُّ :
انظُرْ : أَثَرٌ .

(الرُّجْعِيَّةُ) : الْبَقَاءُ عَلَى الْقَدِيمِ فِي الْأَفْكَارِ
وَالْعَادَاتِ ، دُونَ مَسَايِرَةِ التَّطَوُّرِ . (مُحَدَّثَةٌ) .

(الرُّجِيعُ) : الرُّوثُ . وَ - كُلُّ مَرْذُودٍ مِنْ
قَوْلٍ أَوْ فِعْلٍ . يُقَالُ : تَخَبَّرَ رَجِيعًا ، وَكَلَامَ
رَجِيعًا : مَرْذُودٍ إِلَى صَاحِبِهِ . وَخَبَّلَ رَجِيعًا :
نُقِضَ ثُمَّ قُبِلَ ثَانِيَةً . وَطَعَامٌ رَجِيعٌ : يَرُدُّ فَاعِيدًا إِلَى
النَّارِ . وَبَعِيرٌ رَجِيعٌ : كَأَلٌ مِنَ السُّفْرِ . وَسَفَرٌ
رَجِيعٌ : مَرْجُوعٌ فِيهِ مَرَارًا . وَ - نَبَاتُ الرَّبِيعِ .
وَ - مَا تَجْتَرُّهُ الْإِبِلُ . وَ - الثُّوبُ الْخَلْقُ . وَ -
الْقَرَقُ . وَ - الْعَدِيرُ . (ج) رُجُوعٌ . وَرَجِيعٌ
الْفَحْمُ : مَا تَخَلَّفَ مِنْهُ بَعْدَ إِحْرَاقِهِ . (ج) رُجُوعٌ .
وَرَجِيعُ الْأُرْزِ : مَا تَخَلَّفَ مِنْهُ بَعْدَ قَشْرِهِ .

(الرُّجِيعَةُ) : النَّاقَةُ الْكَائِلَةُ مِنَ السَّفَرِ . (ج)
رُجَاعٌ .

(الْمَرْجِعُ) : الرُّجُوعُ . وَ فِي التَّنْزِيلِ الْعَزِيزِ :
﴿ إِلَى اللَّهِ مَرْجِعُكُمْ جَمِيعًا فَيُنَبِّئُكُمْ بِمَا كُنْتُمْ
تَعْمَلُونَ ﴾ . وَ - مَعْلُ الرُّجُوعِ . وَ - الْأَصْلُ . وَ -
أَسْفَلُ الْكُتْفِ . وَ - مَا يَرْجِعُ إِلَيْهِ فِي عِلْمٍ أَوْ أَدَبٍ ،
مِنْ عَالِمٍ أَوْ كِتَابٍ . (مُحَدَّثَةٌ) . (ج) مَرَجِعٌ .

(الْمُرْجِعَةُ) - سَفَرَةٌ مُرْجِعَةٌ : فِيهَا ثَوَابٌ
وَعَاقِبَةٌ حَسَنَةٌ .

(المرجوع) : المرذود ، يقال : ثوب مرجوع ، وخبر مرجوع ، ونقش أو وشم مرجوع : أعيد سواده . و- جراب الرسالة . و- المرذود من السلع التي لم تباع . (محدثه) . (ج) مراجيع .

(المرجوعة) : المرجوع . (ج) مراجيع .
* (رَجَفَ) - رَجْفًا ، وَرَجُوفًا ، وَرَجِيفًا ، وَرَجْفَانًا : تحرك واضطرب اضطرابًا شديدًا . و- فلان : لم يستقر لخوف عرض له . و- يذة : ارتعشت من مرض أو كبر . و- القلب : اضطرب من الفزع . و- القوم : تهيؤوا للحرب . و- الأرض : زلزلت . و- الرعد : تردد صوته في السحاب . و- الأسنان : تساقطت . و- البحر : اضطرب موجه . و- الحمى فلانًا : أرعشته . و- الشيء : حرّكه . فهو راجف ، ورجاف ، ورجوف .

(أُرْجِفَ) : رَجَفَ . و- القوم : خاضوا في الأخبار السيئة وذكر الفتن . وفي التنزيل العزيز : ﴿ وَالْمُرْجِفُونَ فِي الْمَدِينَةِ ﴾ . ويقال : أُرْجِفُوا في الشيء ، وبه . و- الأرض : زلزلت . و- الريح الشيء : حرّكته .

(أُرْتَجِفَ) : ارتعد واضطرب شديدًا .

(اسْتَرْجَفَ) رأسه : حرّكه .

(الإرجاف) : الخبر الكاذب المنير للفتن والاضطراب . (ج) أراجيف . والأراجيف (في الأسواق التجارية) : شوائع تُنشر للتأثير في الأسعار . (ج) .

(الراجف) : الحمى ذات الرعدة . (ج) رواجف .

(الراجفة) : النفخة الأولى في الصور يوم القيامة . وفي التنزيل العزيز : ﴿ يَوْمَ تَرُجَفُ الرَّاجِفَةُ ﴾ .

(الرجاف) : البحر . و- يوم القيامة .

(الرجف) - الرجف المتناظر المتعدد (في

الطب) : انقباضات رجفية تحدث في عضلات

الجسم عدا الوجه . (ج) .

(الرجفة) : الزلزلة . وفي التنزيل العزيز : ﴿ فَأَخَذْتَهُمُ الرَّجْفَةَ فَأَصْبَحُوا فِي دِيَارِهِمْ جَاثِمِينَ ﴾ .

* (رَجَلَهُ) - رَجَلًا : أصاب رجلاه . و- الشاة : عَقَلَهَا برجليه . و- عَقَلَهَا برجلها . و- المرأة وَلَدَهَا : وضعته بحيث خرجت رجلاه قبل رأسه . (رَجَلَ) - رَجَلًا ، وَرُجْلَةً : عَظَمَتْ رِجْلُهُ . و- مَشَى على رِجْلَيْهِ . و- قَوَى على المَشَى . و- شكا رِجْلَهُ . و- الحيوان : كان في إحدى رِجْلَيْهِ بياض . فهو أُرْجَل ، وهي رَجَلَاءُ . (ج) رُجُلٌ . و- الشعر : كان بين السبوط والجعودة . فهو رِجْلٌ ، وَرِجْلٌ . (ج) أُرْجَالٌ .

(أُرْجَلَتِ) المرأة : ولدت ذكرًا . فهي مُرْجَلٌ . و- فلانًا : جعله راجلًا . و- أمهله . (رَجَلَهُ) : قَوَاهُ . و- الشعر : سَوَاهُ وزينه . و- سَرَّخَهُ . و- المرأة وَلَدَهَا : رَجَلَتْهُ .

(أُرْتَجَلَ) : سَارَ على رِجْلَيْهِ . و- برأيه : انفراد به ولم يشاور أحدًا فيه . و- الطباخ : طبخ في المِرْجَل . و- النهار : ارتفع . و- الشاة : رَجَلَهَا . و- الشيء : جعله تحت رجله . و- الكلام : ابتدعه بلا روية .

(تَرَجَّلَ) : مشى على رجليه . و- الرّاكب : نزل عن دابته فَمَشَى . و- المرأة : صارت كالرجل وتشبهت به . وفي الحديث : « لعن الله المترجلات من النساء » . و- الشمس أو النهار : ارتفع . وفي الحديث : « فما ترجل النهار حتى أتى بهم » . و- الشيء : جعله تحت رجليه . و- شعره : رَجَلَهُ . و- البئر ، وفيها : نزل من غير أن يُدلى .

(الأرجل) - يقال : رَجَلُ أُرْجَلٍ : عظيم الرجل .

(ج) رُجُلٌ . وهو أُرْجَلُ الرَّجُلَيْنِ : أقوامهما وأشدهما ، أو فيه رجولة ليست في الآخر .

(الراجل) : الماشى على رجليه . و- المشاء

بنميم . و- خلاف الفارس . (ج) رِجَالٌ ، وَرِجَالَةٌ .

(الرُّجُل) : الماشى على رجليه . و- اسم لجمع الراجل الماشى على رجليه .

(الرُّجُل) : من أصل الفخذ إلى القدم . (ج) أُرْجُلٌ . ويقال هو قائم على رجل : هَمَّه أمر قائم له . وفي المثل : « لا تمش برجل من أتى » : لا تستعن بمن لا يهتم بأمرك . وكان ذلك على رجل فلان : في عهده وزمانه . وفي الحديث : « لا أعلم نبيًا هلك على رجليه من الجبارة ما هلك على رجل موسى عليه السلام » . وانقطعت الرُّجُل : إذا خلت الطريق من السابلة (محدثه) . و- الطائفة من الشيء . و- الطائفة العظيمة من الجراد . و- الجيش . و- السهم والنصيب في الشيء . وَرِجُلُ الْبَحْرِ : خليجته . وَرِجُلُ الْقَوْسِ : سيئتها السفلى . وَرِجُلُ الْعُرَابِ : نبات مستطيل منبسط على الأرض مشقق الورق ، يطبخ ويؤكل . وَرِجُلُ الْجَبَارِ ، وَرِجُلُ الْجَوَازِ : كواكب . (ج) أُرْجَالٌ .

(الرُّجُل) : الذكر البالغ من بني آدم . و- الراجل خلاف الفارس . وفي التنزيل العزيز : ﴿ فَإِنْ يَخِفتُمْ فَرَجَالًا أَوْ رُكْبَانًا ﴾ . (ج) رِجَالٌ ، وَرِجْلَةٌ . (جج) رجالات . يقال : هو من رجالات القوم : من أشرافهم .

(الرُّجْلَان) : الرّاجِلُ ، مؤنثه . جُلَى ، (ج) رُجَالِي .

(الرُّجْلَةُ) : مسيل الماء من الحرة إلى السهلة . و- البقلة الحمقاء ، وهي بقلة حولية عشبية لحمية ، لها بزور دقاق ، يؤكل ورقها مطبوخًا ونيقًا . (ج) رِجْلٌ .



(الرُّجْلَةُ): المرأة. ويقال: امرأة رَجُلَةٌ: تشبهت بالرجال في الرأي والمعرفة. وفي الحديث: «كانت عائشة رضى الله عنها رَجُلَةً الرَّأْيِ». (الرُّجْلِيُّونَ): العدَّاءون. الواحد: رَجْلِيٌّ. (الرُّجُولَةُ، والرُّجُولِيُّ): كمال الصفات المميزة للرجل. ويقال: هذا رجل بين الرجولة والرجولية: كامل في الرجال. (الرَّجِيلُ): الرُّجْلُ. - (المَشَاءُ). (ج) أُرْجِلَةٌ. ويقال: رَجَلٌ رَجِيلٌ: صُلْبٌ قَوِيٌّ على المشي صَبُورٌ عليه. وهي رجيلة. و فرس رَجِيلٌ: لا يعرق، أو لا يحفى. وكلام رَجِيلٌ: مُرْتَجِلٌ. (المُرْجَلُ) - يقال: ثوب مُرْجَلٌ: فيه صور الرجال. و جِلْدٌ مُرْجَلٌ: سُلخٌ من رَجَلٍ واحدة. (المِرْجَلُ): القُدْر من الطَّيْنِ المَطْبُوحِ، أو النُّحَاسِ. - (المِشْطُ). (ج) مَرَّاجِلٌ. ويقال: جاشت مَرَّاجِلُهُ: اشتدَّ غَضَبُهُ. - (في علم الميكانيكا): الجهاز الذى تم به عملية توليد البخار من الماء أو من غيره. (ج).

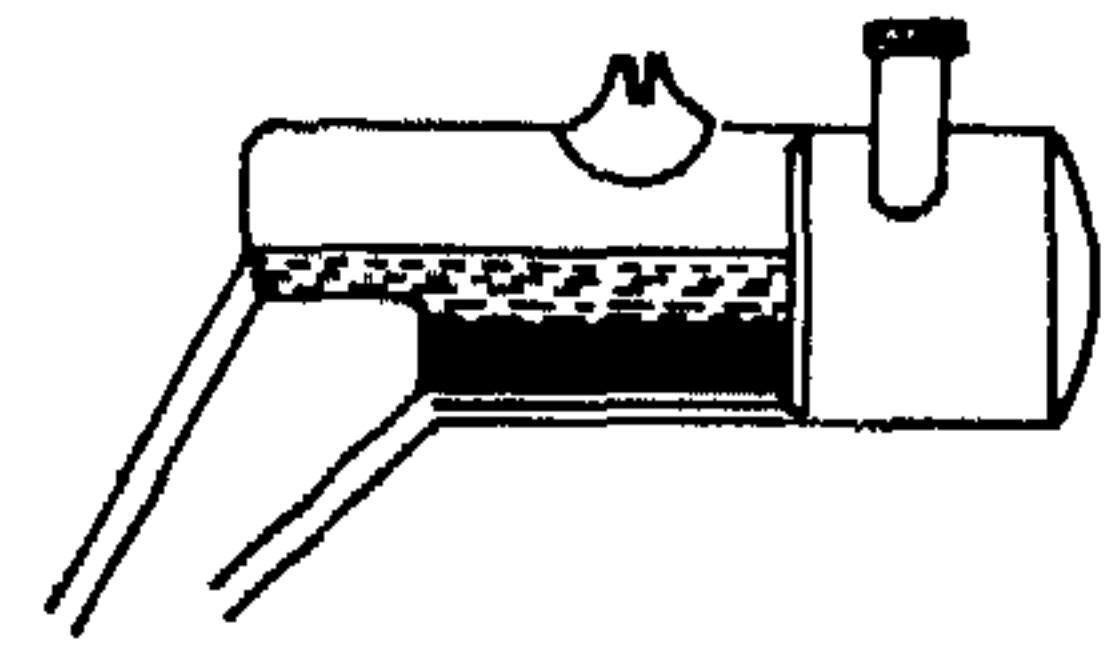

* (رَجَمَةٌ) - رَجَمًا: رماه بالحجارة. - و قَتَلَهُ بها. - و فلائنا: رماه بالمفخس من القول. - و لَعَنَهُ. - و طرَدَهُ. - و هَجَرَهُ. وفي التنزيل العزيز: ﴿لَئِنْ لَمْ نَنْتَهِ لَأَرْجُمَنَّكَ﴾. - و بالظَّنِّ: رَمَى به. - و القَبْرُ: وضع عليه الرَّجَامُ. فهو مَرْجُومٌ، و رَجِيمٌ. (رَاجِمٌ) في الكلام، والعَدْوُ، والخَرْبُ: بِالْعِ. - و عن قومه: ناضل عنهم ودافع. (رَجَمٌ): تكلَّم بالظَّنِّ. ويقال: رَجَمَ بالغيث: تكلَّم بما لا يعلم. - و القَبْرُ: وضع عليه الرَّجَامُ. (ارْتَجَمَ) الشيء: ركب بعضه بعضًا. - و

القوم بالحجارة: تراموا بها. (تَرَجَّمُوا) بالحجارة: تراموا بها. - و بالكلام: تسابوا. (استَرَجَّمَهُ): سأله أن يَرَجُمَهُ. وفي الحديث: «جاءت امرأة تسترجم النبي صلى الله عليه وسلم». (الرَّجَامُ): المرجاسُ. - و ما يُبنى على البئر فتَجْعَلُ عليه الخشبة للدلو. والرَّجَامَانِ: خشبتان تُنصبان على البئر فتجعل فيهما البكرة. (ج) رَجَمٌ. (الرَّجْمُ) - (شرعًا): قتل الزانى رميًا بالحجارة. ويقال: قاله رَجَمًا بالغيث: ظنًا من غير دليل. وصار فلان رَجَمًا: لا يوقف على حقيقته. - و ما يُرْجَمُ به من حجارة وغيرها. (ج) رُجُومٌ. (الرَّجْمُ): الحجارة التي توضع على القبر. - و القَبْرُ. - و البئرُ. - و التَّنُورُ. (ج) رَجَامٌ، وأَرْجَامٌ. (الرَّجْمُ): الشُّهُبُ، وهي ما يظهر في السماء، كأنها نجوم تتساقط. - و حجارة تُنصب على القبر. (الرَّجْمَةُ): حجارة تُنصب على القبر. (ج) رَجَامٌ. (الرَّجْمَةُ): الرَّجْمَةُ. - و ما يوضع بين الحقلين من حجر أو حديد ليميزهما. (ج) رُجْمٌ، و رَجَامٌ. (المَرَّاجِمُ): القبيح من الكلام، الواحدة: مِرْجَمَةٌ. يقال: رماه بالمراجم. (المِرْجَامُ): ما تُرْجَمُ به الحجارة. (ج) مراجيم. (المِرْجَمُ): الشديد من الرجال والخيل. يقال: رجلٌ مِرْجَمٌ: كأنه يُرْجَمُ به عدُوُّه. و فرس مِرْجَمٌ: شديد الوطء كأنه يُرْجَمُ الأرض بحوافره. و لسانٌ مِرْجَمٌ: قوالٌ. (ج) مَرَّاجِمٌ. * (رَجَنٌ) بالمكان - رُجُونًا: أقام. - و الحيوانُ: أَلْفُ البيوت. فهو رَاجِنٌ، وهي

راجِنٌ، و راجنة. و - الدَّابَّةُ رَجَنًا: حبسها وأساء عَظْمَها حتى تُهْزَل. و - حَبَسَها في المنزل على العلف ولم يُسَرِّحها. ويقال: رجنت هي. وفي حديث عمر: «فإن الرُّجْنَ للماشية عليها شديد، و لها مُهْلِكٌ». و - فلائنا: استحيا منه. (أُرْجِنَ): رَجَنَ. و - الدَّابَّةُ: رَجَنَها. (ارْتَجَنَ) الشيء: اختلط وفسد. - و الرُّبْدُ: طَبِخٌ فلم يَصْفُ وفسد. و - أُمْرُ القوم: اختلط. و - بالمكان: رَجَنَ. (الرَّجِينُ): السَّمُّ القاتلُ. (الرَّجِينَةُ): الجماعةُ. (ج) رَجَائِنٌ. (المَرَّجَانُ): (انظر: مرج). (المَرَّجُونَةُ): وعاءٌ صغيرٌ من نُحُوصِ، واسعُ البطنِ، ضيقُ الفمِ. (ج) مَرَّاجِينٌ. ويقال: هم في مَرَّجُونَةٍ: في اختلاط وارتباك، لا يدرون أيقمون أم يظعنون.

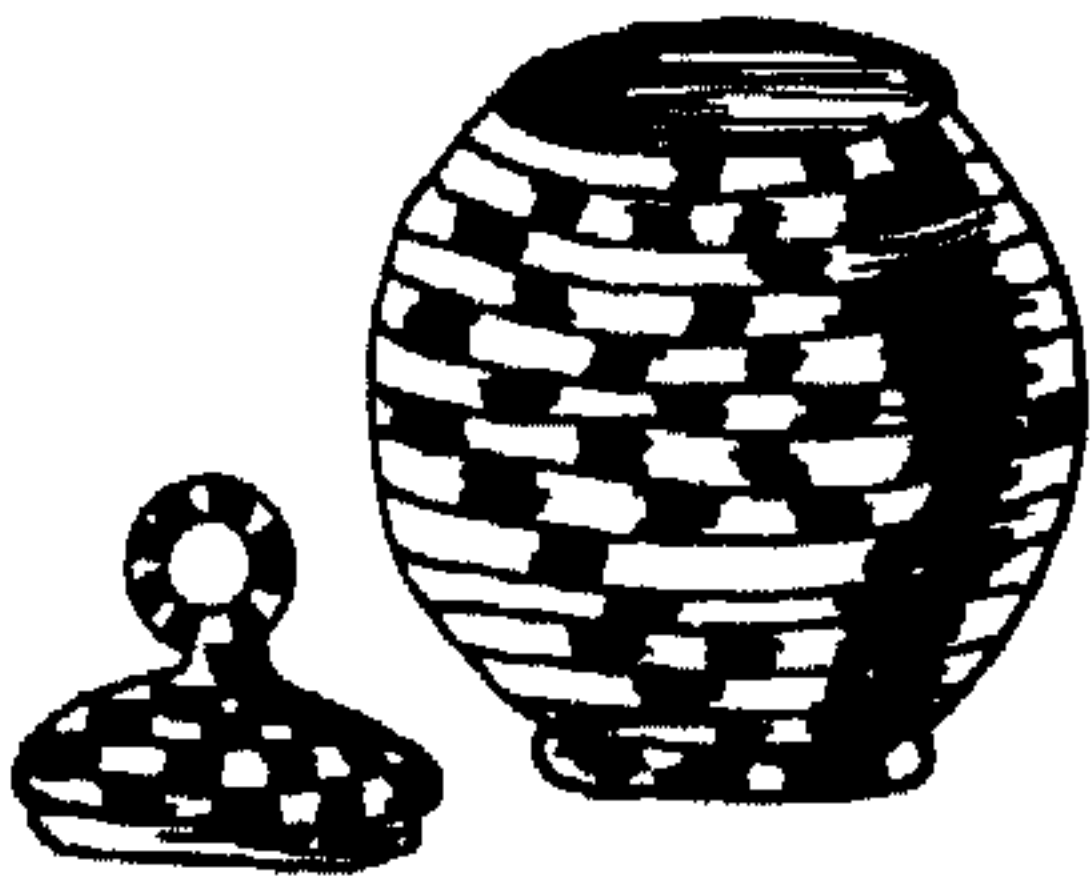

* (رَجَاءٌ) - رَجَوًا، و رُجُوءًا، و رَجَاءٌ، و رَجَاءَةٌ، و رَجَاءَةٌ، و رَجَاوَةٌ، و مَرَّجَاءَةٌ: أُمَّلُهُ. فهو رَاجٍ، و الشيءُ مَرَّجُوءٌ. وهي مَرَّجُوءَةٌ. - و خافَهُ (و أكثر ما يستعمل في النفي). وفي التنزيل العزيز: ﴿مَا لَكُمْ لَا تَرْجُونَ لِلَّهِ وَقَارًا﴾. (رَجِيٌّ) - رَجَاً: انقطع عن الكلام. (رُجِيٌّ) عليه الكلام: استغلق. (أُرْجِيَتْ) الناقة: دنا خروجُ ولدها. فهي مُرْجِيَةٌ. و - الأَمْرُ: أُرْجَاهُ. و - الصَّيْدُ: لم يُصِيب منه شيئًا. و - البئرُ: جعل لها رَجَاً. (رَجَاهُ): أُمَّلُهُ. (ارتجَاهُ): رَجَاهُ. (تَرَجَاهُ): ارتجَاهُ.

(الرُّجْوَانُ) : شجر من الفصيلة القرنية ، له نُوْرٌ حسنُ الحمرة . و - صبغٌ أحمرٌ شديد الحمرة . و - الحمرة . و - الثيابُ الحمرة . ويقال : أحمر أرجواني : قانئ . (مع) .
(الرُّجِيَّةُ) : ما أُرْجِي وأُخْر . (ج) أُرْجِي .

(الرُّجِي) : ارتقابُ شيءٍ محبوبٍ ممكن .
(الرُّجَا) : الناحيةُ ، وللبئر رَجَوَان . ويقال : رُيِي به الرَّجَوَانُ : طُرح في المهالك . (ج) أُرْجاء . وفي التنزيل العزيز : ﴿وَالْمَلَكُ عَلَى أَرْجَائِهَا﴾ .

(الرُّجِيَّةُ) : ما تُرْجَى من كلِّ شيء . يقال : ما لي في فلانٍ رَجِيَّةٌ .

* (رَجِبَ) المكانَ - رَجَبًا : اتسع .
(رَجَبَ) المكانَ - رَجَبًا ، وَرَجَابَةً : رَجِبَ . وفي التنزيل العزيز : ﴿حَتَّى إِذَا ضَاقَتْ عَلَيْهِمُ الْأَرْضُ بِمَا رَحُبَتْ﴾ . ويقال : رَجِبَ بك المكانَ . ثم كَثُرَ حَتَّى قَبِلَ : رَحِبْتَكَ الدَّارُ . ويقال : رَجِبْتُكُمْ الأَمْرَ : وَسِعَكُمْ . فهو رَجِبٌ ، وَرَجِيْبٌ ، وَرُحَابٌ .

(أُرْحَبَ) : اتسع . و - الشئُ : وَسِعَهُ .
(رَجِبَ) المكانَ : وَسِعَهُ . و - فلانًا ، وبه ، ترحيبيًا : دعاه إلى الرُّحْبِ والسَّعَةِ . و - قال له : مرحبًا .

(تَرَحَّبَ) : اتسع .
(الرُّحَابُ) : الواسع . يقال : قَدَّرَ رُحَابٌ .
(الرُّحْبُ) : الواسع . يقال : مكانٌ رَحِبٌ ، ودارٌ رَحِيْبَةٌ . ويقال : هو رَحِبُ الصدر : واسعُه ، طويلُ الأناجِ . وَيُرْحَبُ الدِّراعُ : واسعُ القوَّة عند الشدائد . ورحبُ الدِّراعِ والباع : سَخِيٌّ . ورحبُ الراحة : واسعُ اليدِ كبيرها ، وكثيرُ العطاء . ورحبُ الفهم : مُتَّسِعُ العقل .
(الرُّحْبِي) : أَعْرَضُ ضِلَعٌ في الصدرِ في جنبِ البعيرِ ، وهما رُحْبِيَّانِ تليانِ الإبطينِ في أعلى الأضلاعِ . و - مَنِيضُ القلبِ .

(الرُّحْبَةُ) : الأرضُ الواسعةُ . وَرَحْبَةُ المكانِ : ساحته ومُتَّسَعُه . (ج) رِحَابٌ ، وَرَحْبٌ .
(الرُّحْبَةُ) : الرُّحْبَةُ . (ج) رَحْبٌ ، وَرِحَابٌ .
(الرُّحِيْبُ) - يقال : هو رحيب الصدر ، ورحيبُ الجوفِ : واسعهما . ورحيبُ الباعِ والذراعِ : سَخِيٌّ . و - الأكوْلُ . (ج) رُحْبٌ . وهي رَحِيْبَةٌ . (ج) رَحَائِبٌ .

(الرُّحْبُ) : السَّعَةُ . ويقال في الترحيب : مرحبًا بك : انزل في الرُّحْبِ والسَّعَةِ ، وأقم فلانًا عندنا ذلك . ورحبًا بك : ترحيبيًا . ويقال في الدعاء عليه : لا مرحبًا بك .

(أَبُو مَرْحَبٍ) : كنيةُ الظَّلِّ .
* (رَحَّ) القَرَسُ - رَحَحًا : اتسع حافِرُهُ . وهو محمودٌ فيه . و - الوَعْلُ : انبسط ظلُّفه . و - الرُّجُلُ : لم يكن أحمصَ القدمين . فهو أَرَحٌ ، وهي رَحَاءٌ . (ج) رُحَّ .

(الأَرَحُ) : الذي يستوى باطنُ قدميه حتى يَمَسَّ جميعُهُ الأرضَ .



* (رَحَرَخَ) الرُّجُلُ : لم يَتَلَقَّ قرار ما يريدُه . و - بالكلام : عَرَضَ ولم يُبَيِّن . و - الخبزُ : دحاه ووسَّعُه ، فهو مَرَحْرَحٌ .

(تَرَحَّرَحَتْ) الفرسُ : وسَّعت بين قوائمها لتبول .

(الرُّحْرَاحُ) : الواسعُ المبسطُ . يقال : إناءٌ رَحْرَاحٌ : واسعٌ قصيرُ الجدارِ . وفي حديث أنس : «فَأَتَى بِقَدِيحِ رَحْرَاحٍ فَوَضِعَ فِيهِ أَصَابِعَهُ» . وحيثُ رَحْرَاحٌ : فيه سعة .

(الرُّحْرَاحُ) : الرَّحْرَاحُ .
(الرُّحْرَاحانِ) : الرَّحْرَاحُ .

* (رَحَضَ) الثوبَ - رَحَضًا : غسله . وفي حديث ابن ثعلبة : «سَأَلَ عَنْ أَوَانِي المَشْرَكِينَ

فقال : إن لم تجدوا غيرها فَاَرَحَضُواها بالماء» . فهو : رَاحِضٌ ، والمفعول : مرحوضٌ ، ورحيضٌ . وفي حديث عائشة في عثمان : «استابوه حتى إذا ما تركوه كالثوبِ الرحيضِ أُحالوا عليه فقتلوه» .
(رُحِضَ) الممومُ رَحَضًا : عرق حتى كأنه غُسِلَ جسده . و - فلانٌ : أصابته الرُّحَضاءُ .
(أَرَحَضَ) الثوبَ : رَحَضَهُ .
(أُرِحِضَ) الممومُ : أخذته الرُّحَضاءُ .

(رَحَضَتُهُ) : رَحَضَتُهُ ، فهو مُرَحَضٌ . وفي حديث ابن عباس في ذكر الخوارج : «وعليهم قُمْصٌ مُرَحَضَةٌ» .

(أَرْتَحَضَ) فلانٌ : افتضح .
(الرُّحاضَةُ) : المُسَالَةُ .

(الرُّحَضُ) : القِرْبَةُ الباليةُ . وثوبٌ رَحَضٌ : غُسِلَ حتى تلى .

(الرُّحَضَاءُ) : العَرَقُ الكثيرُ يغسلُ الجلد . وفي حديث الوحي : «فمسح عنه الرُّحَضاءُ» . و - العَرَقُ إثر الحُمى . و - الحُمى بعرق .

(الرُّحاضُ) : المُتَقَسِّلُ . و - الكنيفُ . و - خشبةٌ يُضْرَبُ بها الثوبُ إذا غُسِلَ . (ج) مراحيضُ .

(الرُّحَضَةُ) : شئٌ يُتَوَضَّأُ فيه . (ج) مراحيضُ .

* (الرُّحَاقُ) : الخمرُ . و - الخالصُ الصافي منها .
(الرُّحِيقُ) : الرُّحَاقُ . وفي التنزيل العزيز :

﴿يُسْقَوْنَ مِنْ رَحِيقٍ مَخْتُومٍ﴾ . و - ضربٌ من الطَّيِّبِ ، ومسكٌ رحيقٌ : لا غشٌّ فيه . وَحَسَبَ رَحِيقٌ : خالصٌ لا شوبَ فيه . ورحيقيُّ الأزهارُ : ما لطرزه لاجتذاب الحشرات . (محدثه) .

* (رَحَلٌ) عن المكانِ - رَحَلًا ، وَرَحِيْلًا ، وَرَحَالًا ، وَرَحَلَةٌ : سار ومضى . و - البعيرُ ، رَحَلًا ، وَرَحَلَةٌ : جعل عليه الرَّحْلُ . فهو مرحولٌ ، ورحيلٌ . و - غلاه وركبه . ويقال : رُحِلَ فلانٌ بمكروه . وَرَحَلَهُ بسيفه : علاه به . وفي الحديث : «لَتَكْفُرَنَّ عَنْ شَتْمِهِ أَوْ لَأَرْحَلَنَّكَ

بسيفى . و - له نفسه : صبر على أذاه .
(أُرْحَلُ) فلان : كثرت رواحله . فهو مُرْحَلٌ .
و - الإبل : سمنت بعد هزال فطاعت الرحلة .
و - فلاناً : جعله يرحل . و - الإبل : راضها حتى
صارت رواجلاً . و - فلاناً : أعطاه راحلة .
(راحله) : عاونه على رحلته .

(رَحَلَهُ) : جعله يرحل . و - الإبل : وضع
عليها رحالها . و - الثوب : وشاه بصور
الرحال . فهو مُرْحَلٌ . وفي الحديث : « أنه (صلى
الله عليه وسلم) خرج ذات يوم وعليه مِرْط
مُرْحَلٌ » . و - الحساب : نقله إلى موضع آخر
لاحق بالأول . (محدثه) .

(ارْتَحَلَ) : رَحَلَ . و - البعير : جعل عليه
الرُّحْلَ . و - ركبته . و - الطفل أباه : علا
ظهره . وفي الحديث : « أن النبي (صلى الله عليه
وسلم) سجد فركبه الحسن فأبطأ في سجوده ،
فلما فرغ سئل عنه فقال : إن ابني ارتحلني
فكرهت أن أعجله » .

(تَرَحَّلَ) : رَحَلَ . و - الدابة : ركبها .
وترحله : ركب بمكروه .
(استرحله) : سأله أن يرحل له . و - طلب
منه راحلة . و - الناس نفسه : أدلها لهم فركبوه
بالأذى .

(الراجلة) من الإبل : الصالح للأسفار
والأحمال . وفي الحديث : « تجدون الناس بعدى
كإبل مائة ليس فيها راحلة » . (ج) رواحل .
ويقال : مشيت رواحله : شاب وضعف .

(الراحول) : الراحل . (ج) رواحيل .
(الرحالة) : السرج ، أو سرج من جلود
ليس فيه خشب ، يتخذ للركض الشديد . (ج)
رحائل .

(الرُّحَالُ) : صانع الرُّحْلِ .
(الرُّحَالُ) - العرب الرُّحَالُ : الذين لا يستقرون
في مكانٍ ويحلون بما شئتهم حيث يسقط الغيث
وينبت المرعى .

(الرُّحَالَةُ) : الكثير الرحلة . [والتاء للمبالغة] .
(الرُّحْلُ) - العرب الرُّحْلُ : الرُّحَالُ .
(الرُّحْلُ) : ما يوضع على ظهر البعير للركوب .
و - كل شيء يعد للرحيل من وعاءٍ للمتاع وغيره .
و - مسكن الإنسان ، وما يستصعبه من الأثاث .
وفي الحديث : « إذا ابتلت الثعل فبالصلاة في
الرحال » . (ج) أرْحَلُ ، ورحال . ويقال : حطَّ
فلان رحله ، وألقى رحله : أقام .

(الرُّحْلَةُ) : الارتحال . (ج) رحل . وفي
التنزيل العزيز : ﴿ رِحْلَةَ الشِّتَاءِ وَالصَّيْفِ ﴾ .
و - كتاب يصف فيه الرحالة ما رأى . وبعير ذو
ريحلة : ذو قوة على السير .

(الرُّحْلَةُ) : ما يُرْتَحَلُ إليه . يقال : الكعبة
رُحْلَةُ المسلمين ، وأتم رُحْلتي . وعالم رُحْلَة :
يُرتحل إليه من الآفاق . وبعير ذو رُحْلَة : قوة على
السير .

(الرُّحُولُ) : كثير الارتحال . و - الراحلة .
(الرُّحُولَةُ) : الراحلة .

(الرُّجِيلُ) : الارتحال . و - القوى على
الارتحال والسير .

(المُرْتَحِلُ) : الارتحال وموضعه . و - موضع
الرُّحْلِ .

(المِرْحَلُ) من الجمال : القوى .
(المَرْحَلَةُ) : المسافة يقطعها السائر في نحو

يوم ، أو ما بين المنزلتين . (ج) مراحل .
* (رَجِمَتْ) المرأة - رَحِمًا : اشتكت رجيمها .
فهى رَحِمَاءُ . و - السقاء : لم يُدَهْنْ ففسد . و -
فلاناً ، رحمةً ، ورُحْمًا ، ومرحمةً : رُقِي له وعطف
عليه . وفي التنزيل العزيز : ﴿ فَأَرَدْنَا أَنْ يُبَدِّلَهُمَا
رَبُّهُمَا خَيْرًا مِنْهُ زَكَوَةً وَأَقْرَبَ رُحْمًا ﴾ . و -
غفر له .

(رُجِمَتْ) المرأة رَحِمًا : رَجِمَتْ .
(رُحِمَتْ) المرأة - رَحَامَةً : رَجِمَتْ .
(رَحِمَ) عليه : دعا له بالرحمة .
(تراحم) القوم : رَجِمَ بعضهم بعضًا .

(ترحّم) عليه : رحمه . و - دعا له بالرحمة .
(استرحّمه) : سأله الرحمة .
(الراحم) - يقال : شاةٌ راحمٌ ، وعنز
راحمٌ : وارمة الرّجيم .
(الرحام) : أن تلد الشاة ونحوها ثم لا يسقط
سلاها .

(الرَّحِمُ ، والرُّحْمُ ، والرُّحْمُ) : موضع تكوين
الجنين ووعاؤه في البطن . و - القرابة أو أسبابها .
(يذكر ويؤث) . (ج) أرحام . وذوو الأرحام :
الأقارب الذين ليسوا من العصبية ولا من ذوى
الفروض ، كبنات الإخوة وبنات الأعمام .

(الرَّحِمُ) : داء يأخذ الأنتى في الرحم فلا
تقبل اللقاح .

(الرَّحْمَنُ) : الكثير الرحمة ، وهو وصف
مقصود على الله عز وجل ، ولا يجوز أن يقال
لغيره .

(الرَّحْمَةُ) : الخير والنعمة . وفي التنزيل
العزيز : ﴿ وَإِذَا أَدَقْنَا النَّاسَ رَحْمَةً مِنْ بَعْدِ ضَرَاءٍ
مَسْتَهْمٍ ﴾ .

(الرَّحْمُوتُ) : الرحمة . يقال : رَهْمُوتٌ
خير لك من رَحْمُوتٍ : أى لأن ترهب خير لك
من أن ترحم . ولم يستعمل إلا مزدوجًا .

(الرُّحْمَى) : الرحمة .
(الرُّحُومُ) : الكثير الرحمة . (للمذكر
والمؤنث) . و - التى تشنكى رجيمها .

(الرَّجِيمُ) : الكثير الرحمة . (ج) رُحِمَاءُ .
و - المرحوم .

(المَرْحَمَةُ) : الرحمة . وفي التنزيل العزيز :
﴿ وَتَوَاصَوْا بِالصَّبْرِ وَتَوَاصَوْا بِالْمَرْحَمَةِ ﴾ . (ج)
مَرَّاجِمٌ .

* (رَحِيَتْ) الحية - رَحْوًا : استدارت وتلوت .
و - الرّحى : عملها . و - الرّحى ، وبها : أدارها .
و - فلاناً : عظمه .

(رَحَى) - رَحِيًا : رَحَا .
(رَحَى) الإنسان الرّحى : صنعها وسواها .

(رَخَّحَتْ) الحَيْثُ: رَخَّتْ .

(الرَّحَا ، والرَّحَى) : الأداة التي يُطحن بها ، وهي حجران مستديران يوضع أحدهما على الآخر ويدار الأعلى على قُطْبٍ . (ج) أَرْحَج ، وأَرْحَاءٌ وَرُجِيٌّ ، وَأَرْجِيَّةٌ . - والصدْرُ . - من الطُّفْرِ : ما حوله . - والضَّرْسُ . (ج) أَرْحَاءٌ . ورحى الحرب : حَوْثُهَا . ويقال : دارت رَحَى الحرب : نَشِيَتْ . ودارت عليه رَحَى الموت : مات . - وجماعة العيال . - من الإبل : الكثيرة المزدحمة . ورحى القوم : سيدهم الذي يصدرون عن رأيه . ورحى السحاب : المستدير منها . - من الأرض : المستديرة المشرقة على ما حولها . (الرَّحَوِيَّةُ) - (في الميكانيكا) : آلة لرفع الأثقال أو جرّها تشبه المِلفاف ، ولكن أسطوانتها رأسية . (ج) .

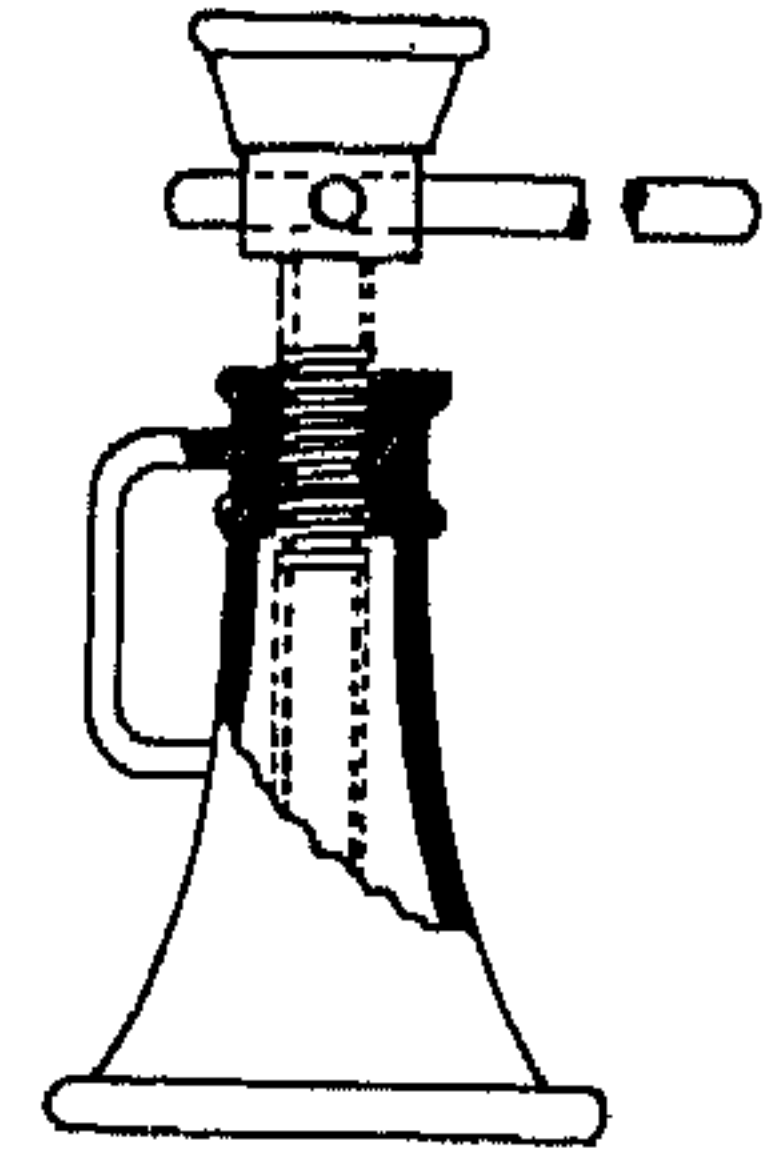

(المَرْحَى) : مدارُّ الرَحَى . ومَرْحَى الحرب : الميدان الذي تدور فيه رحاها . وفي حديث سليمان ابن صرْد : «أُتيت علياً حين فرغ من مَرْحَى الجمل» .

(مَرْحَى) : (انظر : مَرَح) .

* (رَخَّخَ) العَجِينُ - رَخَّخًا : كَثَّرَ مَاءَهُ . - والشَّيْءُ - رَخَّخًا : وَطَّعَهُ فَأَرَخَاهُ ، أَوْ شَدَّحَهُ فَأَرَخَاهُ . - والشَّرَابُ : مَرَّجَهُ .

(رَخَّخَ) - رَخَّخًا : سَهَّلَ وَلَانَ .

(أَرَخَّخَ) الشَّيْءَ : بَالِغَ فِيهِ . - والعَجِينُ : أَكْثَرَ مَاءَهُ .

(أَرَخَّخَ) : اسْتَرَخَى . - وَأَرَّخَى : اضْطَرَبَ . -

السُّكْرَانُ : اشْتَدَّ بِهِ السُّكْرُ . - والعَجِينُ : رَخَّخَ .

(الرَّخَاخُ) : اللَّيْنُ الرَّخْوُ . يقال : أَرْضٌ

رَخَاخٌ : لَيِّنَةٌ وَاسِعَةٌ . وَنَبَاتٌ رَخَاخٌ : هَشٌّ .

وَعَيْشٌ رَخَاخٌ : رَغَدٌ وَاسِعٌ .

(الرُّخْجُ) : نَبَاتٌ لَيِّنٌ رِيحُوٌّ هَشٌّ . - وَطَائِرٌ خُرَافِيٌّ بَالِغُ الْقِدَامِي فِي وَصْفِهِ . - وَقِطْعَةٌ مِنْ قِطْعِ الشُّطْرِيحِ وَهِيَ الْقَلْعَةُ (الطَّايِبَةُ) . (ج) رِخَاخٌ ، وَرِيخَةٌ .

(الرُّخَاءُ) : الْأَرْضُ اللَّيِّنَةُ الرَّخْوَةُ الْمُنْتَفِخَةُ تَتَكَسَّرُ تَحْتَ الْأَقْدَامِ . (ج) رَخَاخِيٌّ .

* (الرُّخْرَاخُ) مِنَ الطَّيْنِ وَالْعَجِينِ : الرَّقِيْقُ اللَّيِّنُ . (الرُّخْرَاخُ) : الرَّخْرَاخُ .

* (رَخَّصَ) - رَخَّصَةً ، وَرُخْصَةً ، وَرُخْصَانًا : نَعْمٌ وَلَانَ . فَهُوَ رَخَّصَ ، وَرَخَّيَصَ . يقال : غُصِّنَ رَخَّصًا ، وَبَنَانٌ رَخَّصٌ . - وَالسُّعْرُ رُخْصًا : هَبَطَ . فَهُوَ رَخِيصٌ .

(أَرَخَّصَ) السُّعْرَ : جَعَلَهُ رَخِيصًا . - والشَّيْءُ : وَجَدَهُ رَخِيصًا ، أَوْ اشْتَرَاهُ رَخِيصًا . ويقال : أَرَخَّصَ لَهُ فِي الْأَمْرِ : سَهَّلَهُ وَيَسَّرَهُ .

(رَخَّصَ) لَهُ فِي الْأَمْرِ : سَهَّلَهُ وَيَسَّرَهُ . ويقال : رَخَّصَ لَهُ فِي كَذَا ، وَرَخَّصَهُ فِيهِ : إِذْنٌ لَهُ فِيهِ بَعْدَ النَّهْيِ عَنْهُ .

(أَرَخَّصَهُ) : عَدَّهُ رَخِيصًا . - وَاشْتَرَاهُ رَخِيصًا .

(تَرَخَّصَ) فِي الْأُمُورِ : أَخَذَ فِيهَا بِالرُّخْصَةِ . (اسْتَرَخَّصَهُ) : عَدَّهُ رَخِيصًا .

(الرُّخْصَةُ ، وَالرُّخْصَةُ) : التَّسْهِيلُ فِي الْأَمْرِ وَالتَّيْسِيرِ . - (فِي الشَّرْعِ) : مَا يَغْيُرُ مِنَ الْأَمْرِ الْأَصْلِيِّ إِلَى يُسْرٍ وَتَخْفِيفٍ ، كَصَلَاةِ السُّعْرِ . وَهِيَ بِخِلَافِ الْعَزِيمَةِ . وَفِي الْحَدِيثِ : «إِنَّ اللَّهَ جَلُّ ثَنَاؤِهِ يُجِيبُ أَنْ يُؤَخَذَ بِرُخْصَتِهِ كَمَا يُجِيبُ أَنْ تُؤْتَى عَزَائِمُهُ» . - وَالتَّوْبَةُ فِي الشَّرْبِ . يقال : أَخَذَ رُخْصَتَهُ مِنَ الْمَاءِ : حَفَظَهُ وَنَصَبِيهِ . - إِذْنٌ تُبِيحُ بِهِ الْحُكُومَةُ لِحَامِلِهِ مَزَاوِلَةَ عَمَلٍ مَا أَوْ اسْتِعْمَالَ شَيْءٍ ، كَرُخْصَةِ الطَّاهِي ، وَرُخْصَةِ السِّيَارَةِ . (مُحَدَّثَةٌ) .

(الرَّخِيصُ) : الْبَلِيدُ . - وَالنَّاعِمُ مِنَ الثِّيَابِ .

ويقال : مَوْتٌ رَخِيصٌ : قَاسٌ ذَرِيْعٌ .

* (رَخَّفَ) العَجِينُ وَنَحْوَهُ - رَخَّفًا : اسْتَرَخَى مِنْ كَثْرَةِ مَائِهِ . فَهُوَ رَاخِفٌ .

(رَخَّفَ) - رَخَّفًا : رَخَّفَ . فَهُوَ رَخِيْفٌ .

(رَخَّفَ) - رَخَّافَةً ، وَرُخْوَفَةً : رَخَّفَ . فَهُوَ رَخِيْفٌ ، وَرَخِيْفٌ .

(أَرَخَّفَ) العَجِينُ : كَثَّرَ مَاءَهُ حَتَّى يَسْتَرَخِي . (الرُّخْفُ) : ضَرْبٌ مِنَ الصَّبْغِ .

(الرُّخْفَةُ) - يقال : صَارَ الْمَاءُ رَخْفَةً : طَيَّنَا رَقِيْقًا . - وَحَجَرٌ رِيحُوٌّ خَفِيْفٌ . (ج) رِيخَافٌ .

* (تَرَخَّلَ) : رَمَى الرُّخَالَ .

(الرُّخَاخِيْلُ) : أُنْبِيْذَةُ التَّمْرِ .

(الرُّخْلُ) : الْأُنْثَى مِنْ أَوْلَادِ الضَّأْنِ . (ج) أَرُخْلٌ ، وَرِيخَالٌ ، وَرِيخْلَانٌ .

(الرُّخْلُ) : الرُّخْلُ .

(الرُّخْلَةُ) : الرُّخْلُ .

* (رَخَّمَ) الصَّوْتُ ، وَالْكَلامُ - رَخَّمَ : لَانَ وَسَهَّلَ . - وَالنَّعَامَةُ وَالذَّجَاجَةُ يَبْضُهَا ، وَعَلَيْهِ ، رَخَّمَ ، وَرَخَّمَ ، وَرَخَّمَ : حَضَنَتْهُ . فَهِيَ رَاخِمٌ . - وَالْمَرْأَةُ وَلَدَهَا رَخَّمَ ، وَرَخَّمَ : لَاعَبَتْهُ .

(رَخَّمَ) السَّقَاءُ وَنَحْوَهُ - رَخَّمَ : أَثْنَنَ . - وَالْفَرَسُ وَنَحْوَهُ رَخَّمَ ، وَرَخَّمَ : ابْيَضَ رَأْسُهُ وَاسْوَدَّ سَائِرُهُ . فَهُوَ أَرَخَمٌ ، وَهِيَ رَخْمَاءٌ . (ج) رُخْمٌ . - وَفَلَانًا رَخَّمَ ، وَرَخَّمَ : عَطَفَ عَلَيْهِ . وَيُقَالُ : أَلْقَى عَلَيْهِ رَخْمَتَهُ ، وَرَخَّمَهُ : أَى عَجَبْتَهُ وَمَوَدَّتَهُ .

(رَخَّمَ) الصَّوْتُ وَالْكَلامُ - رَخَّمَ : رَخَّمَ . فَهُوَ رَخِيْمٌ . وَيُقَالُ : رَخَّمَتِ الْمَرْأَةُ . فَهِيَ رَاخِمَةٌ ، وَرَخِيْمٌ .

(أَرَخَّمَتِ) النَّعَامَةُ وَالذَّجَاجَةُ عَلَى بِيضِهَا : حَضَنَتْهُ . فَهِيَ مُرَخَّمٌ ، وَمُرَخَّمَةٌ .

(رَخَّمَ) الذَّجَاجَةَ : جَعَلَهَا تُرَخِمُ . - وَالشَّيْءُ : سَهَّلَهُ وَلَيَّنَهُ ، وَمِنْهُ (فِي النَّحْوِ) : تَرَخِيمُ الْأَسْمِ فِي النَّدَاءِ بِحَذْفِ آخِرِهِ تَسْهِيْلًا لِلنَّطْقِ بِهِ . وَقَدْ يُرَخَّمُ غَيْرُ مُنَادَى ، كَمَا فِي قَوْلِهِ :

مُنَادَى ، كَمَا فِي قَوْلِهِ :

* ليس حتى على المنون بخال *

أى بخالد . و- البيت : غطى أرضه بالرُخام .
(الرُخام) : ضرب من الحجر يتكوّن من
كربونات الكلسيوم المتبلورة الموجودة في الطبيعة ،
ويمكن صقل سطحه بسهولة .

(الرُخامي) : الرُيح اللينة . و- بقلة غبراء
تضرب إلى البياض ، ترعاها الماشية .

(الرُخْم) : طائر غزير الريش ، أبيض اللون
مبّع بسواد ، له منقار طويل قليل التقوس ، رمادى
اللون إلى الحمرة ، وأكثر من نصفه مغطى بجلبد
رقيق ، وفتحة الأنف مستطيلة عارية من الريش ،
وله جناح طويل مدبب يبلغ طوله نحو نصف متر ،
والذنب طويل به أربع عشرة ريشة ، والقدم
ضعيفة ، والمخالب متوسطة الطول سوداء اللون .
و- اللبّن الغليظ .

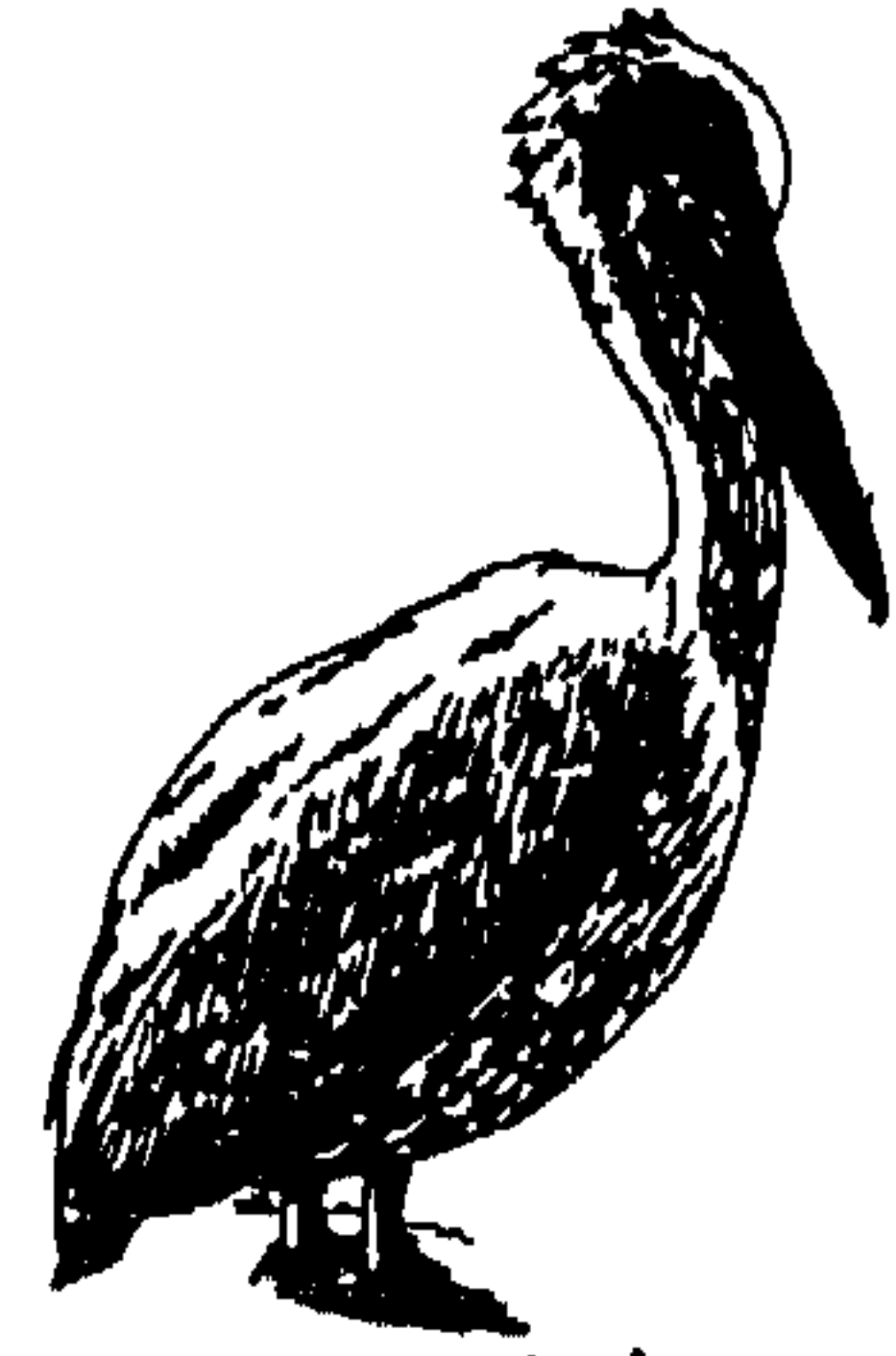

(الرُخَام) : صاقل الرُخام . و- بائمه .

* (رَخا) العيش وغيره رُخاء : أتسع . فهو رِخو .
(رِخِي) الشيء رَخا ، ورُخاء : صار
رِخوًا . و- العيش : رِخا .

(رِخُو) رُخاء ، ورُخوة ، ورِخوة : رِخِي .
(أُرِخِي) : صار في رِخاء . و- الفرس : عدا

عَدُوًا شديدًا . و- الشيء : جعله رِخوًا . و-

أرسله . يقال : أرخى الستر : أسدله . وأرخى
عمامته : أَمِنَ واطمأن . و- الشيء : طوّله ووسّعه .

يقال : أرخى الزمام . وأرخى له القيد : وسّعه .
ويقال : أرخى له العنان : خلّاه وشأنه . و-

الدابة ، ولها : طوّل لها الحبل .

(رِخِي) الشيء بالشيء : خلطه به .

(راخِي) - رَاخِيَتِ الحامل : حانت ولادتها .

و- الشيء : جعله رِخوًا . و- العقدة :
أرُخاها . و- بخناقه : باعده ونفّس عنه .

(تُرَاخِي) : فتر ، وتأخّر ، وتباطأ . يقال :
تراخى عن الأمر : تقاعد . وتراخت السماء :

أبطأت بالمطر . و- ما بينهما : تباعد .
(استرَخِي) : صار رِخوًا . و- انبسط

واتسع . و- الأمر : صار في رِخاء بعد ضيق
وشدة . و- الرجل : استلقى مُرخيًا عضلاته .

(الأُرِخِيَّة) : ما أُرِخِي من شيء . (ج)
أُرَاخِي .

(الرُخَاء) : سعة العيش وحسن الحال . وفي
الحديث : «اذكر الله في الرُخاء يذكرك في

الشدة» .
(الرُخَاء) : الرِيح اللينة . وفي التنزيل العزيز :

﴿فَسَخَّرْنَا لَهُ الرِّيحَ تَجْرِي بِأَمْرِهِ رُخَاءً حَيثُ
أَصَابَ﴾ .

(الرُخَاوَةُ) - (رِخَاوَةُ العَضَلِ الخَلْقِيَّةِ) :
علة يولد بها بعض الأطفال . (ج) .

(الرِخُو) : الهشُّ اللين من كل شيء . و-

(من الأصوات) : صوت عند مخرجه بحس
الهواء انحباسًا ناقصًا يسمح بمرور الهواء ، مُتأ

حركة احتكاكية تسمى بالرِخَاوَةُ ، كالزاي
والسين مثلاً .

(الرِخُوَةُ) : الحروف الرِخوة ثلاثة عشر
حرفًا ، هي : التاء والحاء والخاء والذال والزاي

والظاء والصاد والضاد والعين والفاء والسين
والشين والهاء . وفيه رِخُوَةُ : استرخاء .

(الرِخَوِيَّات) : حيوانات معظمها يعيش في
البحر ، وبعضها في الماء العذب ، ولأغلبها

صدفة ، مثل المحار والقواقع والأخطبوط ، وهي
شعبة من شعب المملكة الحيوانية .



(الرِخِي) - يقال : عيش رِخِي : واسع ناعم .

وهو رِخِي البال : في نعمة وخصب ، وسعة حال .
(الرِخَاء) - يقال : فرسٌ وناقةٌ رِخَاءٌ :

سريعة العدو .
* (رِخُوْدٌ) : نَعَمٌ ولانٌ واتَّسَعَ عيشُهُ .

(الرِخُوْدُ) الرِخُو اللين . ويقال : هو رِخُوْدٌ :
لين العظام سمين . ورِخُوْدُ الشَّبابِ : ناعمه .

(الرِخُوْدَةُ) - (في الطب الباطني) : لين
العظام ، وهو مرضٌ سببه نقص الكلسيوم

والفسفور في الجسم . (ج) .
* (رَدَأُ) به - رَدَأًا : جعله له رَدَأًا . و-

الحائِطُ : دَعَمَهُ وَقَوَاهُ . و- الماشية : أَحَسَّنَ
رِيعَتِهَا والقيام على خِدْمَتِهَا فَقَوَاهَا . و- بحجر :

رماه .
(رَدُو) - رَدَاءَةٌ : ضعف وعجز فاحتاج .

و- وسنم . و- فسد . فهو رَدِيءٌ .
(أَرَدَأُ) : فعل شيئًا رَدِيًا . و- أصاب شيئًا

رَدِيًا . و- على كذا : أَرَبِي وَزَاد . و-

الشيء : جعله رَدِيًا . و- أفسده . و- فلانًا : أعانه
وكان له رَدِيًا . و- الحائِطُ ونحوه : دَعَمَهُ . و-

الستر : أَرخاه .
(تَرَادَأُ) القومُ : تعاونوا .

(الرَدُّءُ) : المعينُ والناصرُ . وفي التنزيل العزيز
في قصة موسى : ﴿فَأَرْسَلْنَا مِيمِي رَدِّءًا

يُصَدِّقُنِي﴾ . و- القوَّةُ والعمادُ . و- العِدْلُ
الثقيل . (ج) أَرْدَاءُ .

(الرَدِيءُ) : المنكَّرُ والمكروه . و- الفاسدُ .
و- الوضيعُ الخسيس . (ج) أَرْدَاءُ .

* (تَرَدَّبَ) به : تَلَطَّفَ . و- عليه : تَعَطَّفَ .
(الإِرْدَبُ) : (انظر : الإِرْدَبُ في باب

الهمزة) .
(الإِرْدَبَةُ) (انظر : الإِرْدَبَةُ) .

(الرُدَابُ) - والرُدَابُ القُولُونُ في الطب
الباطني : وجود عدة رُدُوب في القُولُون . (ج) .

(الرُدْبُ) : الطريقُ الذي لا ينفذ كالرُدْبُ .

و- (في التثريح) : جيب يخرج من عضو أنبوي . (ج) . (ج) رُدُوبٌ .
 * (رَدَج) الصبي أو المهر أو السخلة رَدَجًا : أخرج الرَدَج من بطنه .
 (الرُدَج) : أول ما يخرج من بطن الصبي والمهر والسخلة قبل أن يأكل شيئاً . (ج) أَرَدَجٌ .
 * (الرَدَجُج) : الأَرَدَجُج . (مع) .
 * (رَدَح) - رَدَحًا : ثَبِتَ وَتَمَكَّنَ . يقال : رَدَحَ بالمكان : أقام . - الرجلُ : أصاب حاجته . - الشيءُ : بَسَطَهُ . - الرجلُ : صرَعَهُ . - البيتُ بالعطين : كَافَّهُ عَلَيْهِ .
 (رَدَحِي) المرأة - رَدَاخَةٌ : ضَخْمٌ رَدَفُهَا وسمنت أوراكتها .
 (أَرَدَح) البيت : رَدَحَهُ .
 (رَدَح) الشيء : رَدَحَهُ .
 (الرَادِيحَةُ) : مؤنث الرادح . ويقال : مائدة رادحة : عظيمة كثيرة الخير .
 (الرُدَاخ) - يقال : دَوَّخَةٌ رَدَاخٌ ، وَجَفَنَةٌ رَدَاخٌ : عظيمة . وامرأة رَدَاخٌ : ضخمة الرَدَفِ سمينة الأوراك . وكنية رَدَاخٌ : كثيرة جرارة . وكبش رَدَاخٌ : ضَخْمُ الألية . وبيت رَدَاخٌ : واسع . وجمال رَدَاخٌ : ثَقِيلُ الجمل . وفتنة رَدَاخٌ : ثَقِيلَةٌ عظيمة . (ج) رُدُخٌ .
 (الرُدَاخَةُ) : مَصِيدَةٌ تُبْنَى للسباع .
 (الرُدَاخَةُ) : الرُدَاخَةُ . - من النساء : الرُدَاخُ .
 (الرُدُخ) : الوجع الخفيف . (ج) أَرَدَاخٌ .
 (الرُدُخ) : المدة الطويلة ، يقال : أقام رَدَحًا من الدهر .
 (الرُدُخَةُ) - يقال : لك عنه رُدُخَةٌ : أي مندوحة وسعة .
 (الرُدَجِي) : يقال القرية .
 (الرُدُوح) من النساء : الرُدَاخُ . (ج) رُدُخٌ .
 (المُرَدُخ) : المُنْتَدِحُ والسُّعَةُ .
 * (رَدَخ) رأسه - رَدَحًا : شَدَّخَهُ .
 (الرُدُخ) : الوَحْلُ الكثير . والقطعة منه :

رَدَخَةٌ .
 * (رَدَّة) - رَدًا ، وَتَرَدَادًا ، وَرِدَّةً : منعة وصرفه . - أرجعه . وفي التنزيل العزيز : ﴿ وَذَكَّرَ كَثِيرًا مِنْ أَهْلِ الْكِتَابِ لَوْ يَرُدُّونَكُمْ مِنْ بَعْدِ إِيمَانِكُمْ كُفَّارًا ﴾ . ويقال : رَدَّهُ إِلَيْهِ : أعاده . وَرَدَّهُ عَلَى عَقِبِهِ : دفعه . وَرَدُّ كَيْدُهُ فِي نَحْرِهِ : قابله بمثل كيده . وَرَدُّ البَابِ : أَغْلَقَهُ . وَرَدُّ عَلَيْهِ كَذَا : لم يَقْبَلْهُ . وَرَدُّ عَلَيْهِ : أجابه . يقال : رَدُّ عَلَيْهِمُ السَّلَامَ . وَرَدُّ إِلَيْهِ جَوَابَهُ : رَجَعَهُ وَأَرْسَلَهُ . - وَرَدُّ عَلَيْهِ قَوْلَهُ : راجعه فيه ، ويقال : ما يَرُدُّ عَلَيْكَ هَذَا : ما يَنْفَعُكَ . - وَإِلَيْهِ الحَكَمُ : فَوَضَعَهُ إِلَيْهِ . - وَفَلَانًا : حَطَّأَهُ . - وَالشيءُ : حَوَّلَهُ مِنْ صِفَةٍ إِلَى صِفَةٍ . ومنه قول الشاعر :
 فَرَدُّ شُعُورَهُنَّ السُّودَ بِيضًا
 وَرَدُّ وَجُوهَهُنَّ البِيضَ سُدَا
 (أَرَد) : هاج . ويقال : أَرَدَ فُلَانٌ : انْتَفَخَ غضبًا . وَأَرَدَ البَحْرُ : كثرت أمواجه . وَأَرَدَتِ الشاةُ وَنَحْوُهَا : انْتَفَخَ ضَرْعُهَا أَوْ حَيَاؤُهَا . - وَفُلَانٌ : طالت عَزُوبَتُهُ .
 (رَادَةٌ) الشيء : رَدَّهُ عَلَيْهِ . ويقال : رَادَةٌ الكَلَامِ ، وفيه : راجعته إِيَّاهُ . - وَالبَيْعُ : طَلَبَ فَسَخَهُ .
 (رَدَدَةٌ) : رَدُّهُ وَكَرَّرَهُ .
 (أَرَدُّ) : رَجَعَ . يقال : أَرَدُّ عَلَى أَثَرِهِ ، وَأَرَدُّ إِلَيْهِ ، وَأَرَدُّ عَنْ طَرِيقِهِ . وَأَرَدُّ عَنْ دِينِهِ : إذا كفر بعد إسلام . - وَالشيءُ : اسْتَرْجَعَهُ .
 يقال : أَرَدُّ هَيْبَتَهُ وَنَحْوُهَا . - وَإِلَى حاله : عَادَ .
 وفي التنزيل العزيز : ﴿ فَارْتَدُّ بَصِيرًا ﴾
 (تَرَاد) : أَرَدُّهُ وَتَرَاوَعَهُ . - وَتَرَدَّدَ . - وَالتبایعان البيع : فسخاه فاسترد كل منهما ما أخذ .
 (تَرَدَّد) : تَرَاوَعَ . - وَرَجَعَ مَرَّةً بَعْدَ أُخْرَى .
 ويقال : تَرَدَّدَ فِيهِ : اشْتَبَهَ فلم يُثَبِّتْهُ . وَتَرَدَّدَ فِي الكَلَامِ : تَعَثَّرَ لِسَانُهُ . وَتَرَدَّدَ إِلَى مجالس العلم : اِخْتَلَفَ إِلَيْهَا .
 (اسْتَرَدَّهُ) : اسْتَرْجَعَهُ . - وَفَلَانًا الشيءُ :

سأله أن يرده عليه .
 (الأَرَد) : الأَنْفَعُ . يقال : هذا أَرَدٌ مِنْ هَذَا .
 (الرَّاد) : مَنْ فِي وَجْهِهِ رَدَّةٌ .
 (الرَّادَةُ) : مؤنث الراد . - والفائدة . يقال : هذا أمر لا راداة له أو فيه . (ج) رَوَادٌ .
 (الرَّد) : الحُبْسَةُ فِي اللسان . - وَالرُّدِيُّ .
 - وَالرُّيْعُ . ويقال : مزرعة كثيرة الرَّد : الرُّيْعُ .
 - وَالمَرْدُودُ . وَدِرْهَمٌ رَدٌّ : زائف . - وَما يُرَدُّ بِهِ . - وَالأمر الذي يخالف ما عليه السنة . وفي الحديث : « مَنْ عَمِلَ عَمَلًا لَيْسَ عَلَيْهِ أَمْرُنَا فَهُوَ رَدٌّ » . (ج) رُدُودٌ .
 (الرَّد) : ما يُرَدُّ . ومنه رَدُّ الشيءِ : عَمَادَةُ الذي يَدْفَعُهُ وَيَرُدُّهُ . (ج) رُدُودٌ ، وَأَرْدَادٌ .
 (الرُدَّة) - يقال : لَهُ رُدَّةٌ : رَجُوعٌ وَعَظْفَةٌ .
 - وَالعَيْبُ ، أَوْ القَبْحُ مع شيءٍ مِنَ الجمال . - وَتقاعسٌ فِي الدَّقْنِ . - وَالتُّخَالَةُ . (م) .
 (الرُدَّة) : هَيْبَةُ الارتداد . - وَالرجوعُ إِلَى الكفر بعد الإسلام . - وَامتلاء الضرع من اللبن قبل التناج . - وَصَدَى الصَّوْتِ . - وَتقاعسٌ فِي الدَّقْنِ . - وَالبَقِيَّةُ . وَحروب الرُدَّة : كانت في أوائل عهد أبي بكر (رضي الله عنه) حين ارتد بعض العرب إثر وفاة الرسول (ﷺ) فمنعوا الزكاة ، وبعضهم امتنع عن الصلاة .
 (الرُدِي) : المَطْلُوقَةُ .
 (الرُّدِيدُ) : المَرْدُودُ . - وَالقَبِيحُ . يقال : وَجَهُ رَدِيدٌ . - وَالسَّحَابُ أَرِيقٌ مَأْوَةٌ . - وَالعَضُو المَكْتَنزُ المَجْتَمِعُ . (ج) رُدُدٌ .
 (الاسترداد) - دَعْوَى استرداد الحياة (في قانون المرافعات) : هي دَعْوَى يرفعها الحائز الذي نزعت جِيازَتُهُ طالبا رَدَّهَا إِلَيْهِ . (ج) .
 (المُتَرَدِّدُ) : المُجْتَمِعُ الخَلْقِ القَصِيرِ . وفي صفة (ﷺ) : « لَيْسَ بِالطَوِيلِ البائِنِ وَلَا القَصِيرِ المَتَرَدِّدِ » .
 (المِرْدُ) : الكَثِيرُ الرَّدُّ وَالكَرُّ . - وَحَبْلٌ طَوِيلٌ تُرَدُّ بِهِ الماشية .

(الرُدُّ) : الطويلُ المُزوبة . (ج) مَرَادٌ .
 (الرُّدُّ) : الحائرُ البائرُ .
 (الرُّدُّودَةُ) : مؤنثُ المردود . - والمطلقةُ .
 وفي حديث الزبير في دار له وَقَفَهَا : «فكتب :
 وللمردودَةِ من بناتي أن تسكنها» .
 * (رَدَسَتْ) - رَدَسًا : ضربهَ بحجر . - ودَقَّهُ
 وكَسَرَهُ . - ودَكَّهُ . - وبِأَسْبِهِ : رَدَّهُ ودفعه ،
 أو نَطَحَهُ وضرِبَهُ . - وبالشيءِ : ذهبَ به .
 ويقال : ما له أين رَدَسَ؟ : أين ذهبَ؟ . -
 الدَّابَّةُ : راضها وذَلَّلَهَا .
 (تَرَدَسَ) : تردى وسقط .
 (اليرداسُ) : شيءٌ صُلْبٌ عريضٌ يدكُ به .
 - والرَّاسُ . - والحجرُ يُرْمَى به في البئر ليعلم أفيها
 ماءٌ أم لا . (ج) مَرَادِسُ .
 (اليردَسُ) : اليرداسُ . (ج) مَرَادِسُ .
 * (رَدَعَهُ) - رَدَعًا : زَجَرَهُ ، وكَفَّهُ ، ومنعَهُ
 - وثوبَهُ بالزُّعْفَرانِ أو الطيبِ : لَطَخَهُ .
 - والشيءُ : دَقَّهُ . يقال : رَدَعَهُ بالحِجْرِ . -
 الأرضُ : ضربها به .
 (رُدِعَ) رَدَعًا ، ورَدَعَةً ، ورُدَاعًا : تَغَيَّرَ لونهُ
 إلى صفرةٍ كالزُّعْفَرانِ . - وصَرِعَ . -
 المَرِيضُ : نُكِسَ . - وصارَ به رُدَاعٌ . ويقال :
 رُدِعَ فلانٌ : وَجِعَهُ جسَدُهُ كُلَّهُ . فهو مرْدُوعٌ .
 (رَدَعَهُ) بالطيبِ : رَدَعَهُ . فهو مَرْدُوعٌ .
 (ارتدغَ) : كَفَّ وامتنع . - وتَلَطَّحَ بالطيبِ
 أو الزُّعْفَرانِ . ويقال : أصابَ السهمُ الهدفَ
 فارتدغَ : انكسرَ عودُهُ .
 (ترادعوا) : ردغَ بعضهم بعضًا .
 (تَرَدَّعَ) بالطيبِ : تَلَطَّحَ به .
 (الأردغُ) من الغنمِ : الذي صدره أسودٌ
 وباقية أبيضٌ . (ج) رُدُغٌ .
 (الرَّادِغُ) : القميصُ به أثرُ طيبٍ (للمذكر
 والمؤنث) . (ج) رَوَادِغٌ .
 (الرُّدَاغُ) : النُّكْسُ ، أو الوجعُ في الجسدِ كله .
 (الرُّدَاغُ) - يقال : أحمرُّ رُدَاغٌ : صَافٍ .

(الرُّدْعُ) : كلُّ ما أصابَ الأرضَ من الصَّرِيحِ
 حين يهوى إليها ، فيما مسَّ منه الأرضَ أولًا فهو
 الرُّدْعُ . ويقال : ركبَ رَدَعَهُ : عَثَرَ لوجهه على
 الأرضِ . - والنُّكْسُ . - والزُّعْفَرانُ ، أو أثرُ
 الزعفرانِ ، أو الدمُ . يقال : بالثوبِ رَدَعٌ من
 هذا : شيءٌ يسيرٌ في مواضع شتى .
 (الرُّدَعَاءُ) : مؤنثُ الأَرْدَعِ . (ج) رُدُغٌ .
 (الرَّدِيغُ) : الصَّرِيحُ . - والأحمقُ . -
 الذي به رُدَاعٌ (للمذكر والأنثى) . - ما به أثرُ
 طيبٍ أو زعفرانٍ . - والسَّهْمُ الساقطُ التَّصَلُّ .
 (اليردغُ) : من يمضي في حاجةٍ فيرجع خائبًا .
 - والكسلانُ من الملاحين . - والقصيرُ . -
 السهمُ الساقطُ التَّصَلُّ . - والسهمُ في فوقه ضيقٌ ،
 فيُدَقُّ فوقه حتى يفتتح . (ج) مَرَادِغٌ .
 * (رَدِغَ) المكانُ - رَدَعًا : وَجِلٌ ، أو كثرت
 رَدَعَتُهُ . فهو رَدِغٌ .
 (أردغ) المكانُ : كثرت فيه الرُّدَعَةُ .
 وفلانٌ : وقع في الرُّدَعَةَ .
 (ارتدغ) فلانٌ : أردغ .
 (الرُّدَعَةُ) : الوحلُ الكثيرُ . (ج) رَدَاغٌ ، ورَدِغٌ .
 (الرُّدَعَةُ) : الروضةُ البهيةُ الناضرةُ . -
 ما بين العنقِ والرقبةِ ، أو البأذلةُ ، وهي اللحمُ
 بين طرفِ الكتفِ وعظامِ الصدرِ ، أو لحمِ
 الصدرِ . وفي حديث الشمسي : «دخلت على
 مُصعبِ بن الزبير ، فدنوت منه حتى وقعت يدي
 على مَرَادِغِهِ» . وَجَمَلٌ ذو مَرَادِغٍ : سمينٌ .
 * (رَدَفَهُ) - رَدَفًا : رَكِبَ خَلْفَهُ . - وبِعَهُ .
 ورَدَفَهُ أمرٌ : دَهَمَهُ .
 (رَدَفَهُ) - رَدَفًا : رَدَفَهُ . ويقال : رَدِفَ له
 أمرٌ : دَهَمَهُ . وفي التنزيل العزيز : ﴿قُلْ عَسَى أَنْ
 يَكُونَ رَدِفَ لَكُمْ بَعْضُ الَّذِي تَسْتَعْجِلُونَ﴾ .
 (أَرَدَفَ) : توالى وتتابع . وفي التنزيل العزيز :
 ﴿فَاسْتَجَابَ لَكُمْ أَنِّي مُمِدُّكُمْ بِالْيَدِ مِنْ
 الْمَلَائِكَةِ مُرْدِفِينَ﴾ . - فلانًا : جاءَ بعده . -
 تبعه . - ركبَ خلفه . - والشيءُ بالشيءِ :

أُتبعه . وأردفه الأمرُ : دَهَمَهُ . - فلانًا : جعله
 رَدَفَهُ وأركبه خلفه . وفي حديث وائل بن حُنَيرٍ :
 «أن معاوية سألَه أن يُرَدِفَهُ ، وقد صحبه في طريقٍ ،
 فقال : لست من أرداف الملوك» .
 (رَادَفَتِ) الدابةُ : قبلت الرديفَ وقويت على
 حملهِ . - فلانًا : كان رَدَفَهُ .
 (ارتدفس) فلانٌ : ركبَ خلفَ صاحبه . -
 فلانًا : رَدَفَهُ .
 (ترادفا) : تتابعا . - رَكِبَ أَحَدُهُمَا خلفَ
 الآخرِ . - تعاونوا . وترادفت الكلمتان : كان
 بينهما التَّرادُفُ .
 (تردَفَهُ) : رَدِفَهُ .
 (استردفَهُ) : سألَه أن يُرَدِفَهُ .
 (التَّرادُفُ) - ترادُفُ الكلمتين : أن تختلفا
 لفظًا وتتحددا معنى ، وكذلك ترادف الكلمات .
 (م) .
 (الرَّادِفَةُ) : النفخةُ الثانية في الصُّور يوم
 القيامة . وفي التنزيل العزيز : ﴿يَوْمَ تَرُجَفُ
 الرَّاجِفَةُ تَتَّبِعُهَا الرَّادِفَةُ﴾ . - والعَجْرُ . (ج)
 روادف .
 (الرُّدَافُ) : موضعُ ركوبِ الرديفِ .
 (الرُّدَافِيُّ) : الراكبُ خلفَ الراكبِ . -
 جمع رديف . - والحداة . - والأحوان . وجاءوا
 رُدَافِيًا : متتابعين ، أو رَكِبَ بعضهم خلفَ بعضٍ .
 (الرُّدَافَةُ) : منصبُ رَدِفِ الملكِ . - والتهابةُ عنه .
 (الرُّدْفُ) : الراكبُ خلفَ الراكبِ . - وكلُّ
 ما يَحْمِلُهُ الراكبُ خَلْفَهُ . - والتابع . - مؤنثُ
 كلِّ شيءٍ . - والعَجْرُ . - والكفَلُ . - وبِعَةُ
 الأمرِ . - وكوكبٌ يتلو النجومَ الأربعة التي تقطع
 الجرةُ . - وخليفةُ الملكِ في الجاهلية يجلس عن يمينه
 ويشرب بعده ، ويتوب عنه في الحكم إذا غرا . -
 (في الشعر) : حرفٌ لينٌ ومدٌّ يقع قبل الرويِّ
 متصلًا به . (ج) أرداف ، ورداف .
 (الرُّدْفان) : اللَّيْلُ والنهارُ . - وملاحان
 يكونان في مؤنثِ السفينة .

مُسْتَقْبَعٌ فِي الْمَاءِ . - وَالْمُورِدُ . - مَاءُ التَّلْحِجِ الدَائِبِ . (ج) رَدَّةٌ ، وَرِدَاةٌ .

* (رَدَى) الْفَرَسُ - رَدَّيَا ، وَرَدَّيَانَا : رَجَمَ الْأَرْضَ بِجَوَافِرِهِ فِي سَبْرِهِ وَعَلْوِهِ . - وَالْغَرَابُ : حَجَلٌ . - وَالْغَلَامُ : رَفَعَ رِجْلًا وَقَفَزَ بِالْأُخْرَى فِي اللَّعِبِ . - وَفَلَانٌ : ذَهَبَ . يُقَالُ : مَا أَدْرَى أَيْنَ رَدَى . - وَفِي الْبَحْرِ أَوْ النَّهْرِ : سَقَطَ . - وَغَتَمَهُ : زَادَتْ . - وَفِي السِّتِّينَ مِنْ عَمْرِهِ : زَادَ عَلَيْهَا . - وَالْإِنْسَانَ وَغَيْرَهُ بِالْحَجَرِ : رَمَاهُ بِهِ . - وَالْحَجَرَ بِحَجَرٍ أَوْ بِجَمْعِهِ : ضَرَبَهُ بِهِ لِيَكْسِرَهُ . - وَفَلَانًا : صَدَمَهُ كَمَا يَصْدُمُ الْمِعْوَلُ الْحَجَرَ .

(رَدَى) - رَدَى : هَلَكَ . - وَفِي الْهُوَّةِ : سَقَطَ . فَهُوَ رَدِيٌّ .

(أردى) عَلَى السِّتِّينَ : زَادَ . - وَفَلَانًا : أَهْلَكَ . - وَفِي الْهُوَّةِ : أَهْلَكَ .

(رادى) عَنْهُ : دَافَعَ وَنَاضَلَ . - وَفِي الْأَمْرِ : أَرَادَهُ .

(رداه) : أَلْبَسَهُ الرِّدَاءَ . - وَفِي الْهُوَّةِ : أَسْقَطَهُ .

(ارتدى) الرِّدَاءَ ، وَبِهِ : لَبَسَهُ .

(ترادوا) بِالْحِجَارَةِ : تَرَامَوْا .

(تردّى) بِالرِّدَائِ : لَبَسَهُ . - وَفِي الْهُوَّةِ وَغَوَاهَا أَوْ مِنْ عَالٍ : سَقَطَ .

(الرداء) : مَا يُلْبَسُ فَوْقَ الثِّيَابِ كَالْحِجَابِ وَالْعَبَائَةِ . - وَالثُّوبُ يَسْتُرُ الْجِزَاءَ الْأَعْلَى مِنَ الْجِسْمِ فَوْقَ الْإِزَارِ . - وَالْيُوشَاحُ . (ج) أَرْدِيَةٌ .

وَرَدَاءُ الشَّمْسِ : حُسْنُهَا وَنُورُهَا . وَرَدَاءُ الشَّبَابِ : حُسْنُهُ وَنَضَارَتُهُ . وَيُقَالُ : هُوَ خَفِيفُ الرِّدَائِ : قَلِيلُ الْعِيَالِ وَالذَّنِينِ ، أَوْ لَا ذَنْنَ عَلَيْهِ . وَهُوَ غَمْرُ الرِّدَائِ : كَثِيرُ الْمَعْرُوفِ وَاسِعُهُ .

(الردى) : الْهَلَاكُ . - وَفِي الزِّيَادَةِ .

(الرداة) : الصَّخْرَةُ . (ج) رَدَى .

(الردية) : هَيْبَةُ الْإِرْتِدَاءِ . يُقَالُ : إِنَّهُ لِحَسَنِ الرَّدِيَّةِ .

(اليردى) : الْحَجَرُ ، أَوْ الْحَجَرُ الثَّقِيلُ . وَمِنْهُ قِيلَ لِلشَّجَاعِ وَالجَبَلِ : هُوَ يَرْدَى حُرُوبًا .

مَعْنَاهُ : مُسْتَصَلِحٌ .

* (رَدَنَ) - رَدَّنَا : غَزَلَ الرُّدْنَ ، أَوْ غَزَلَ بِالْمِرْدَنِ . وَيُقَالُ : رَدَّنَ الثُّوبَ : نَسَجَهُ بِالغَزْلِ الْمِرْدُونِ . - وَالسَّلَاحُ : وَقَعَ بَعْضُهُ عَلَى بَعْضٍ فَسَمِعَ لَهُ صَوْتٌ . - وَالْمَتَاعُ : نَضْدُهُ .

(رَدِنَ) الْجِلْدُ - رَدَّنَا : تَقْبِضُ وَتَشْتَجُّ ، فَهُوَ رَدِينٌ ، وَهِيَ (بِتَاءٍ) .

(أرذن) : دَامَ . - وَالْعَرَقُ : أَتْنٌ . - وَالْقَمِيصُ وَنَحْوُهُ : جَعَلَ لَهُ رُدْنًا .

(رَدَنَ) الْقَمِيصَ وَنَحْوَهُ : أَرَدَنَهُ .

(ارتدن) : اتَّخَذَ مِرْدَنًا .

(رودن) : أَعْيَا وَضَعُفَ .

(الأرذن) : ضَرَبَ مِنَ الْخَزْرِ الْأَحْمَرِ .

(الراذن) : الزُّعْفَرَانُ . وَأَحْمَرُ رَادِنِيٌّ : خَالَطَتْ حُمُرَتُهُ صَفْرَةً .

(الرُذْنُ) : الْكُمُ . (ج) أَرْدَانٌ ، وَأَرْدِينَةٌ .

(الرُذْنُ) : الْمَغْرُولُ أَوْ نَوْعٌ مِنْهُ . - وَالْقَزُّ أَوْ الْخَزُّ . - وَمَا يَخْرُجُ مَعَ الْمَوْلُودِ : [الْغُرْسُ] . (ج) أَرْدَانٌ .

(الرُدْنِي) : الرُّمُحُ ، نَسَبَةٌ إِلَى رُدْنَةَ ، وَهِيَ امْرَأَةٌ كَانَتْ تُقَوِّمُ الرُّمُوحَ .

(اليرذن) : الْمِعْزَلُ . (ج) مَرَادِنٌ .

(المردن) - عَرَقُ مُرْدِنٍ : مُنْتِنٌ يَغْطِي الْجَسَدَ كُلَّهُ . وَلَيْلُ مُرْدِنٍ : مَظْلَمٌ .

* (رَدَّة) فَلَانٌ - رَدَّيَا : سَادَ الْقَوْمَ بِشِجَاعَةِ وَكْرَمٍ وَغَرَمًا . - وَالْبَيْتُ وَنَحْوُهُ : جَعَلَهُ عَظِيمًا كَبِيرًا . - وَفَلَانًا وَغَيْرَهُ بِحَجَرٍ وَنَحْوِهِ : رَمَاهُ بِهِ .

(رَدَّة) فَلَانٌ : رَدَّةٌ .

(الرُدَّة) مِنَ الرِّجَالِ : الصُّلْبُ الْمَتِينُ اللَّجُوجُ الَّذِي لَا يُغْلَبُ .

(الرُدَّة) : الْبَيْتُ الَّذِي لَا أَعْظَمَ مِنْهُ . - وَمَدْخَلُ الْبَيْتِ الَّذِي تَفْتَحُ عَلَيْهِ حِجْرَاتُهُ وَطَرَقَاتُهُ . (مُحَدَّثَةٌ) . - وَفَلَانٌ الرَّايِيَّةُ . - وَشِبْهُ أَكْمَةِ خَشْنَةٍ كَثِيرَةِ الْحِجَارَةِ . - وَثُقْرَةٌ فِي جَبَلٍ أَوْ فِي صَخْرَةٍ يَسْتَقْبَعُ فِيهَا الْمَاءَ . - وَالصَّخْرَةُ فِي الْمَاءِ . أَوْ حَجَرٌ

(الرُدَيْفُ) : الرَّاكِبُ خَلْفَ الرَّاكِبِ . - وَمَنْ يُسْرِحُ مِنَ الْجَيْشِ الْعَامِلَ لِيَكُونَ مَدَدًا فِي التَّعْبَةِ الْعَامَةِ . (مَوْ) . (ج) أَرْدَافٌ ، وَرُدْفَاءٌ ، وَرِدَافٌ ، وَرُدَافِيٌّ .

* (رَدَمَ) الشَّيْءُ - رَدَّمَا : دَامَ . - وَالشَّجَرُ : اخْتَضَرَ بَعْدَ يُوسِئِهِ . - وَالْبَابُ وَالثَّلْمَةُ - رَدَّمَا : سَدَّاهُمَا . - وَالْحَفْرَةُ : هَالٌ فِيهَا التَّرَابُ . - وَالثُّوبُ : رَقَعَهُ . - وَفَلَقَهُ ، أَوْ ضَمَّ بَعْضَهُ إِلَى بَعْضٍ . فَهُوَ مِرْدُومٌ ، وَرَدِيمٌ .

(أردم) : دَامَ . يُقَالُ : أَرَدَمْتُ عَلَيْهِ الْحُمَى .

(رَدَمَ) الثُّوبَ : رَدَّمَهُ . وَيُقَالُ : رَدَّمْتُ كَلَامَهُ : تَتَّبَعْتُهُ حَتَّى أَصْلَحَهُ وَسَدَّ خَلْلَهُ .

(ارتدم) : مَطَاوَعُ رَدَمٌ .

(تردم) الثُّوبُ : أَخْلَقَ حَتَّى حَانَ لَهُ أَنْ يُرْقَعَ .

- وَالْخِصْمَةُ : بَعُدَتْ وَطَالَتْ . - وَالْمَرَأَةُ عَلَى وَلَدِهَا : تَعَطَّفَتْ . - وَالْهُوبُ : رَقَعَهُ . - وَفِي الْكَلَامِ : تَتَّبَعَهُ حَتَّى أَصْلَحَهُ . - وَفَلَانًا : تَعَقَّبَهُ وَأَطَّلَعَ عَلَى مَا هُوَ فِيهِ .

(الأردم) : الْمَلَّاحُ ، أَوْ الْمَلَّاحُ الْخَازِقُ . (ج) أَرْدَمُونَ .

(الرُدَامُ) : الضَّرْطُ . - وَالَّذِي لَا خَيْرَ فِيهِ .

(الرُدْمُ) : الرُّدَامُ . - وَمَا يَسْقُطُ مِنَ الْجِدَارِ الْمُتَهَيِّمِ . - وَالسُّدُّ الْعَظِيمُ ، وَمِنْهُ : رَدَمْتُ بِأَجُوجٍ وَمَأْجُوجٍ . وَفِي التَّنْزِيلِ الْعَزِيزِ : ﴿ فَأَعْيُنُونِي بِقُوَّةٍ أَجْعَلْ بَيْنَكُمْ وَبَيْنَهُمْ رَدْمًا ﴾ . (ج) رُدُومٌ .

(الرُدْمُ) : الْخَلْقُ مِنَ الثِّيَابِ . يُقَالُ : صَارَ بَعْدَ الْوَشْيِ فِي رَدَمٍ .

(الرُدِيمُ) : الرُّدْمُ . (ج) رُدْمٌ .

(الرُدَيْمَةُ) : مَوْتٌ الرُّدِيمِ . - وَفِي ثَوْبَانٍ يَخْلُطُ بَعْضُهُمَا بِبَعْضٍ نَحْوَ اللَّفَاقِ . (ج) رُدِيمٌ .

(المرتدم) : الْمَوْضِعُ الَّذِي يُرْقَعُ . - وَالَّذِي يُصَلِّحُ . وَقَوْلُ عَنْتَرَةَ الْعَبْسِيِّ : هَلْ غَادَرَ الشُّعْرَاءُ مِنْ مُتَرَدِّمٍ أَمْ هَلْ عَرَفَتْ الدَّارَ بَعْدَ ثَوْبِهِمْ

ومردى خصومة : صبور عليهما . (ج) المرادى .
(المِرْدَاةُ) : صخرة تكسر بها الحجارة . و-
الثاقفة الصلبة . و- إحدى قوائم الإبل والفيلة .
(ج) المرادى .

(المُرْدِي) : خشبة طويلة ينحى بها الملاح
السفينة عن الأرض أو يدفعها بها . (ج) مَرَادِي .

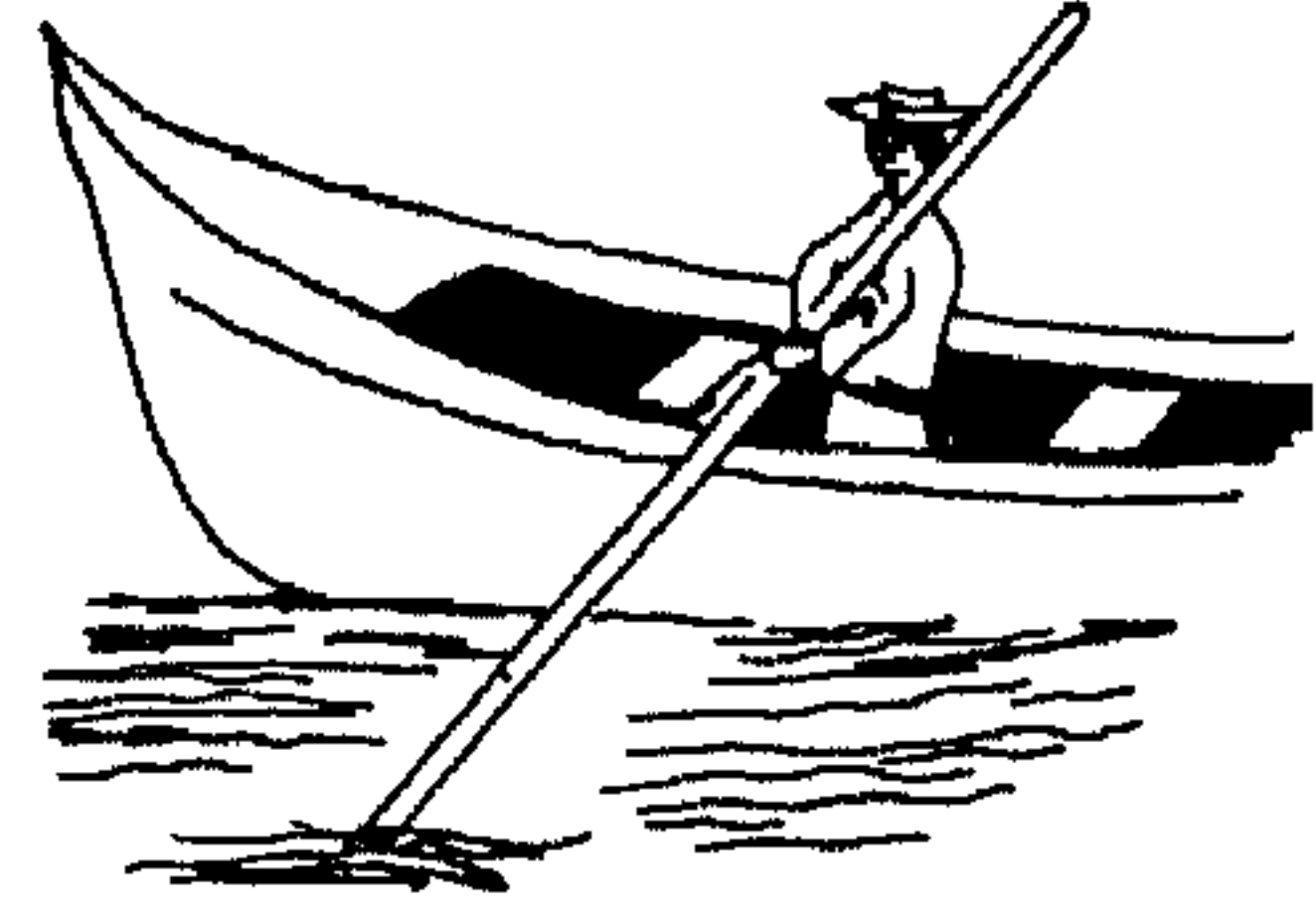

* (رَذَتْ) السماءُ - رذاذاً : أمطرت الرِّذاذ .
ويقال : باتت السماءُ تُرذنا .

(أُرذتِ) السماءُ : رذت . ويومٌ مُرذٌ : ذو
رذاذ .

(الرِّذاذُ) : المطرُ الضعيفُ ، أو الساكن الدائم
الصغير القطر كأنه الغبار .

(المِرْدَاذُ) : آلة تنشر السائل رذاذاً . (ج) .

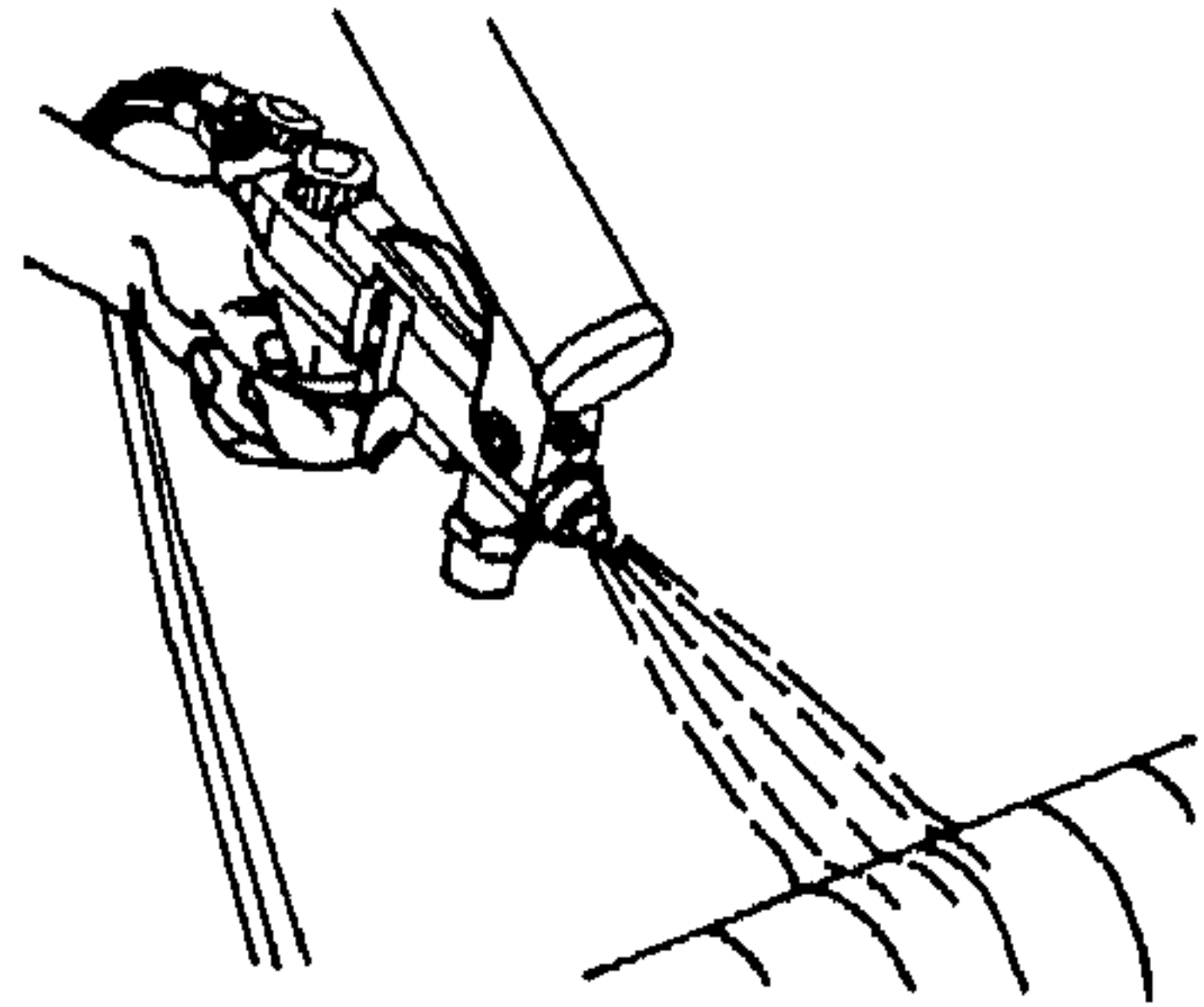

* (الرُّوذُقُ) : الحَمَلُ الذي يُسَمَطُ صوفُهُ بالماء
الحار ليشوى بما فيه . و- ما طبخ من لحم وخلط
بالتوابل . و- الجلد المسموط . (ج) روادق .

* (رَذَلَهُ) - رَذَلًا : عدَّهُ رذيلًا .
(رَذُلٌ) - رَذَالَةٌ ، ورذولةٌ : رذوٌ . فهو
رذُلٌ ، ورذيلٌ .

(أُرذَلُ) فلانٌ : فَعَلَ فعلًا رذيلًا . و- الشيءُ :
عدَّهُ رذيلًا . يقال : أُرذِل الغنمَ . وأرذِل الصميرفُ
النقودَ : لم يرضها .

(استرذَلَهُ) : عدَّهُ رذيلًا .

(الأرذُلُ) : الدُّونُ الخسيسُ ، أو الرديءُ من
كلِّ شيءٍ . (ج) أرذُلٌ . وفي التنزيل العزيز :
﴿ وَمَا تَرَكَ آتِبَعَكَ إِلَّا الَّذِينَ هُمْ أَرَاذِلُنَا ﴾ .
وأرذُلُ العمرُ : آخره في حال الكِبَر والعجز
والخرف .

(الرُّذَالُ) : الأُرذُلُ .

(الرُّذَالَةُ) : الرُّذَالُ .

(الرُّذُلُ) : الرُّذَالُ . (ج) أرذُلٌ ، وأرذالٌ ،
ورُذُلٌ ، ورُذالٌ . وقوتٌ رذُلٌ : وسيخٌ رديءٌ .
ودرهمٌ رذُلٌ : رديءٌ .

(الرُّذَيْلُ) : الرُّذَالُ . (ج) رُذَلَاءٌ ، ورذالٌ ،
ورُذالِيٌّ .

(الرُّذَيْلَةُ) : الخصلةُ الذميمةُ ، وهي تقابل
الفضيلةَ . (ج) رذائلٌ .

* (رَذَمَ) - رَذَمًا ، ورذمانًا : امتلأ حتى سال
من جوانبه . يقال : رذَمَ المكيالُ . وفي حديث
عطاء في الكيل : « لا دَقُّ ولا رَذَمٌ ولا زلزلةٌ » .
(رَذَمَ) - رَذَمًا : رَذَمَ ، فهو رذِمٌ . ويقال :
قدَرَّ رذَمَةً .

(أُرذِمَ) : رَذَمَ . و- زاد . يقال : أُرذِمَ على
الخمسين من عمره .

(الرُّذَمُ) : الجماعةُ المتفرقون . يقال : رأيت
رذَمًا من الناس .

(الرُّذُومُ) : السائلُ من كلِّ شيءٍ . يقال :
قَصعةٌ رذومٌ : ممتلئة تفيض جوانبها . وعَظْمٌ
رذومٌ : يسيل ودكًا ومُحًا . (ج) رُذُومٌ .

(الرُّوذَمَةُ) : مَشَى البِرذونُ .

* (رَذِي) - رَذَاوةٌ : ضَعْفٌ . و- أُنقِله المرضُ .
و- الناقةُ : حسرُها السُّفْرُ حتى لا تستطيع براحًا
ولا تنبث . فهو رذِيٌّ . (ج) رُذَاةٌ . وهي رذِيَّةٌ .
(ج) رذايا .

(أُرذِي) فلانٌ : صارت إبله وخيله رذايا .
و- فلانًا : أعطاه رذِيَّةً . و- صيره رذِيًّا . و-
ناقته : هزَّها وخَلَّفها .

(أُرذِي) الرجلُ : أُنقِله المرضُ .

(المُرْدِي) : المنبوذُ .

* (رَزَأَهُ) - رَزَعًا ، ومَرَزَنَةً : أصابَهُ بِرُزْءٍ .
ويقال : رَزَأَتْهُ رَزِيَّةٌ : أصابته مصيبةٌ . ورزأه
مأله : أصاب منه شيئًا فنقصه .

(رَزِيئُهُ) مأله - رُزْعًا ، ومَرَزَنَةً : رَزَأَهُ .

(رُزِي) ولَدَهُ ، وبَوْلِيده : أصيبَ به .

(رَزَأَهُ) : رَزَأَهُ كثيرًا . يقال : إنَّه لكرِيمٌ
مُرزَأٌ : يُصِيبُ الناسُ من ماله ونفقه كثيرًا . ونحن
قومٌ مُرَزَّعونُ : نُصَابُ بالرزايا في خيارنا وأمانتنا .
(ارزَأَ) الشيءُ : انتقص . و- فلانًا مأله :
رَزَأَهُ .

(تَرَزَعُوا) : الأُمُوَالُ : أخذها بعضهم من
بعض .

(الرُّزْءُ) : المصيبةُ . (ج) أرزَاءٌ .

(الرَّزِيَّةُ) ، ويقال : (الرَّزِيَّةُ) بالتسهيل :
الرُّزْءُ . (ج) رزايا .

(المَرَزِنَةُ) : الرُّزْءُ . يقال : نحن وفد
التَّهِيئةِ ، لا وفد المَرَزِنَةِ . (ج) مَرَارِيٌّ .

* (رَزَبَ) على الأرض - رُزْبًا : لَزِمَ فلم
يترح .

(الإرْزَبُ) : الرَّحْلُ القصيرُ الغليظُ الشَّدِيدُ .
و- الكَبِيرُ .

(الإرْزَبَةُ) : المِطْرَقَةُ الكبيرةُ تكسر بها
الحجارة . و- عُصِيَّةٌ من حديد . (ج) أرزَابٌ .

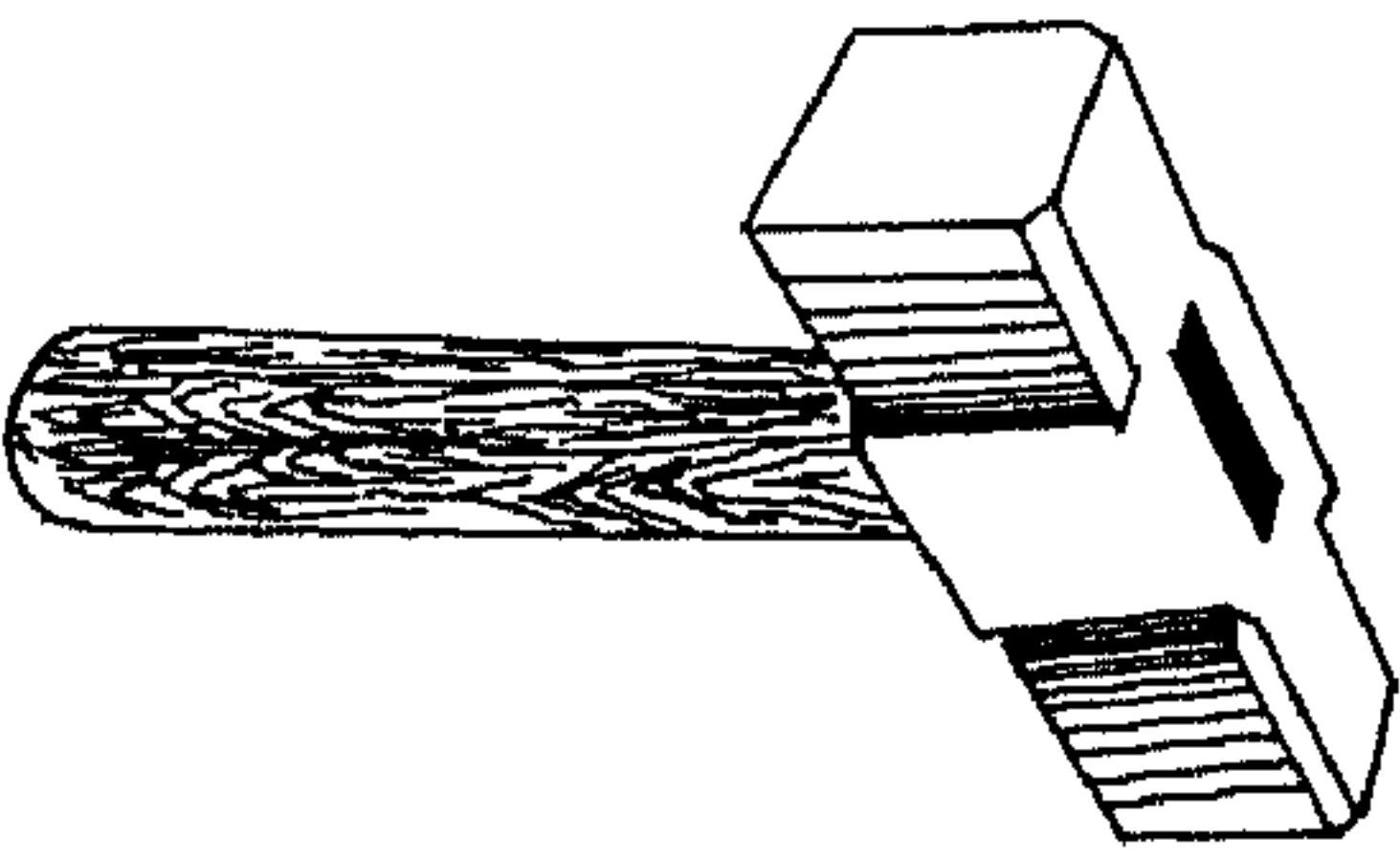

(المِرْزَابُ) : المِيزَابُ . (مع) . و-
السُّفِينَةُ الطويلةُ ، أو العطيمةُ . (ج) مَرازيبُ .
(المَرْزَبَانُ) : رئيسُ القُرْسِ ، أو الفارسُ
الشجاعُ المقدمُ على القومِ ، وهو دون الملك في
الرُّتبةِ . (مع) . (ج) مَرازبةٌ .

* (رَزَفَ) - رَزِيفًا ، وَرَزْفًا : صَوْتٌ . و -
 الإنسانُ والحيوانُ : أُسْرِعَ من فَرَعٍ . و -
 الأمرُ : دَنَا . و - إليه : تَقَدَّمَ .
 (أَرْزَفَ) الجَمَلُ : صَوْتٌ . و - النَّاقَةُ :
 أُسْرِعَتْ وَخَبَّتْ من فَرَعٍ . و - الجَمَلُ : حَثَّهُ
 على السَّيْرِ . ويقالُ : أَرْزَفَ القَوْمُ : أُعْجِلُوا في
 هَرِيمَةٍ ونحوِها .
 (رَزَفَ) الجَمَلُ : صَوْتٌ .
 (الرَّزَافَةُ) - رَزَافَاتُ البَلَدِ : ما دَنَا منه .
 * (رَزَقَهُ) - رَزَقًا : أَوْصَلَ إليه رِزْقًا ، أو أعطاه
 إِيَّاهُ . ويقالُ : رَزَقَ الطائرُ فَرْعَهُ ، رَزَقًا :
 كَسَبَ له ما يَغْدُوهُ . وكلُّ من أُجريت عليه
 جِرَايَةٌ ، فَقَدَ رَزَقَتَهُ . يقالُ : رَزَقَ الأميرُ جُنْدَهُ .
 و - فلانًا : شَكَرَهُ . ومنه في التنزيل العزيز :
 ﴿ وَتَجْعَلُونَ رِزْقَكُمْ أَنَّكُمْ تُكَذِّبُونَ ﴾ .
 (أَرْزَقَ) الجُنْدِيُّ وغيره : أَخَذَ رِزْقَهُ . و -
 اللهُ : طَلَبَ منه الرِّزْقُ .
 (اسْتَرْزَقَهُ) : طَلَبَ منه الرِّزْقُ .
 (الرَّازِقُ) : من أسماء الله الحسنى .
 (الرَّازِقِيُّ) : ضَرَبَتْ من العِنَبِ [عنب
 الطلائف] أبيضُ طويل الحَبِّ ، أو العِنَبُ
 المُلَاجِي . و - الحمرُ المُتَحَدَّةُ منه . و - ثوبٌ من
 كَتَّانٍ أبيض ، أو كل ثوب رَقيق ، أو الكَتَّانِ
 نفسه . و - الضَّعِيفُ .
 (الرَّازِقِيَّةُ) : مؤنث الرَّازِقِي . و - الحمرُ
 المُتَحَدَّةُ من العِنَبِ المُلَاجِي . و - ثياب كَتَّانٍ
 بيض .
 (الرَّزَاقُ) : من أسماء الله الحسنى ،
 (الرِّزْقُ) - بالفتح : مَصْدَرٌ ، وبالكسر :
 اسم الشيء المرزوق ، وهو كل ما يُنتَفَعُ به ،
 ويجوز أن يوضع كل منهما موضع الآخر . و -
 ما يُنتَفَعُ به مما يُؤْكَلُ ويُلبَسُ . و - ما يصل إلى
 الجوف ويتغذى به . وفي التنزيل العزيز :
 ﴿ فَلْيَأْتِكُمْ بِرِزْقٍ مِنْهُ ﴾ . و - المطرُ ؛ لأنه
 سَبَبُ الرِّزْقِ . و - العَطَاءُ ، أو العطاء الجارى .

(رَزَزَهُ) : بَثَّتَهُ . و - وَطَّأهُ وَمَهَّدَهُ . يقالُ :
 رَزَزْتُ أَمْرَكَ عند فلان ، وَرَزَزْتُ لَكَ الأَمْرَ . و -
 القِرطاسُ : صَقَلَهُ . و الطَّعَامُ : صنعه بالرُّزِّ .
 يقالُ : طَعَامٌ مُرَزَزٌ :
 (ارْتَزَّتْ) الشيءُ في الشيء : ثَبِتَ . يقالُ : ارْتَزَّتْ
 السَّهْمُ في الهدف : ثَبِتَ فيه . وارتَزَّتْ البَخِيلُ عند
 السُّؤالِ : بَقِيَ ثابتًا وبَخِلَ . و - تَحَجَّلَ وانبسط .
 وفي حديث أبي الأسود : « إِنْ سُئِلَ ارْتَزَّتْ » .
 (الإِرْيَافُ) : الرُّعْدُ . و - الصَّوْتُ تسمعه من
 بعيد . و - الطويلُ الصوت . و - الرُّعْدَةُ
 والاضطرابُ . و - بَرْدٌ صغار . و - الطَّعْنُ ، أو
 الثابت منه .
 (الرِّزَاؤُ) : الرِّصَاصُ ، واحده : رِزَاؤَةٌ .
 (الرُّزُّ) : لغة في الأرز . (انظر : أرز) .
 (الرُّزُّ) : الصوتُ ، أو الصوتُ الخفى ، أو
 الذي تسمعه من بعيد . و - صوتُ الرُّعْدِ . و -
 هديرُ الفحل . و - قَرَقَرَةُ البَطْنِ .
 (الرِّزَاؤَةُ) : حرفة الرِّزَّازِ .
 (الرِّزَاؤُ) : بائعُ الرُّزِّ .
 (الرُّزَّةُ) : حديدَةٌ يُدْخَلُ فيها القفلُ .
 (الرِّزِيُّ) : الصوتُ .
 (المَرَزَّةُ) : الموضعُ الذي يُجْمَعُ فيه الرُّزُّ .
 (ج) مَرَّازٌ .
 * (رِزَغٌ) - رَزَغًا : وَقَع في الرِّزْغَةِ . فهو
 رِزِغٌ ، وهى رِزْغَةٌ .
 (أَرْزَغَ) : رِزِغَ . و - الماءُ : قَلَّ . و -
 المحتفرُ : بَلَغَ الرِّزْغَةَ . و - المطرُ الأرضَ : بَلَّها ولم
 يَسِيلَ . و - فلانًا : عَابَهُ وطمَعَنَ فيه . ويقالُ : أَرْزَغَ
 في فلانٍ : أَكْثَرَ من أذاهُ وهو ساكت . و -
 استضعفه واحتقره .
 (ارْتَزَغَ) : رِزِغَ .
 (اسْتَرْزَعَهُ) : اسْتَضْعَفَهُ .
 (رَاوَعَهُ) : رَاوَعَهُ .
 (الرايغُ) : المُرْتَبِعُ في الرِّزْغِ .
 (الرُّزْغَةُ) : الرُّدْغَةُ . (ج) رَزْغٌ ، وَرِزَاغٌ .

(المِرْزَبَةُ) : الإِرْزَبَةُ . (ج) مَرَايِبٌ .
 (المِرْزَبَةُ) : الإِرْزَبَةُ . (ج) مَرَايِبٌ .
 * (رَزَحَ) البعيرُ - رَزَاخًا ، وَرُزُوحًا : ضَعَفَ
 ولصق بالأرض من الإعياء أو الهزال لا يتحرك .
 فهو رَايِخٌ . (ج) رَوَايِخُ ، وَرَزَايِخُ ، وَرَزَايِخُ ،
 وَرَزَايِخُ . وهى رازحةٌ . (ج) رَوَايِخُ . و -
 فلانٌ : ضَعَفَ وذَهَبَ ما في يده . و - فلانًا بالرمح
 رَزَاخًا : رَزَجُهُ به .
 (أَرْزَحَ) الكَرَمُ : رَفَعَهُ عند سقوطه .
 (رَزَحَهُ) : هَزَلَهُ . ويقالُ : رَزَحَتُهُ الأسفارُ .
 ويقالُ : بعيرٌ مُطْلَحٌ مُرَزَّحٌ .
 (تَرَاوَحَ) : رَزَحَ . ويقالُ : تَرَاوَحَتْ حاله :
 سَاءَتْ .
 (المِرْزَاخُ) من الإبل : الرازح . (ج) مَرَايِخُ .
 (المَرَزَّحُ) : المَطْمَعُ من الأرض . (ج)
 مَرَايِخُ .
 (المِرْزَاخُ) : الخشبُ يُرْفَعُ به الكَرَمُ عن
 الأرض . و - الصوتُ . (ج) مَرَايِخُ .
 (المِرْزَاخَةُ) : الخشبةُ يُرْفَعُ بها الكَرَمُ إذا سقط
 بعضه على بعض . (ج) مَرَايِخُ .
 (المِرْزَايِخُ) : الصوتُ (ج) مَرَايِخُ .
 * (رَزَّخَهُ) بالرَّمحِ ونحوِهِ - رَزَّخًا : طَعَنَهُ .
 (المِرْزَاخَةُ) : كلُّ ما طَعِنَ به . (ج) مَرَايِخُ .
 * (الرُّزْدَاقُ) : موضعٌ فيه مُزْدَرَجٌ ، وَقُرَى ، أو
 بيوت مجتمعة . (مع) .
 (الرُّزْدَاقُ) : الصَّفُ من الناس أو الأشجار .
 (ج) رَزَادِيقُ . (مع) .
 * (رَزَزَهُ) : خَرَّكَهُ . و - الجَمَلُ : سَوَّاهُ
 وَعَدَّلَهُ .
 * (رَزَّتْ) السماءُ - رَزًّا : صَوَّتَتْ من المطرِ .
 و - الشيءُ في الشيءِ : أثْبَتَهُ . يقالُ : رَزَّتْ المساميرُ
 في الحائطِ ، وَرَزَّتْ الجِزَادَةُ ذَنبَها في الأرضِ
 لِتَبْيِضَ . وَرَزَّتْ البَابُ : أَصْلَحَ عليه الرُّزَّةُ . و -
 فلانًا : طَعَنَهُ .
 (أَرْزَّتْ) الجِزَادَةُ : رَزَّتْ .

يقال : كم رزقك في الشهر ؟ كم راتبك ؟ (ج)
أرزاق ..

(الرُّزْقَةُ) : الرُّزْقُ . و - ما يُعْطَاهُ الجُنْدُ في
المِرَّةِ الواحدة . (ج) رَزَقَات .
(الرُّزْقَةُ) : أرضٌ أو غيرها مما يُغْلَى يُصْرَفُ
رَبْعُهَا على المسجدِ وَخَدْمِهِ . (مو) . (ج)
رِزْقٌ .

(الرُّوَايِقُ) : الجَوَارِيْحُ من الكلاب والطيِّير .
(المُرْتَرِقَةُ) - يقال : هم مُرْتَرِقَةٌ : أصحاب
جرايات ورواتب مقدرة . والجنودُ المُرْتَرِقَةُ :
هم الذين يحاربون في الجيش على سبيل الارتفاق ،
والغالب أن يكونوا من الغرباء .

(المُرْزُوقُ) : المحظوظ . يقال : رجلٌ مُرْزُوقٌ .

* (رَزَمَ) - رُزِمًا ، ورَزَامًا : ثبت على
الأرض . و - سقط من الإعياء والهزال ولم
يتحرك ، أو قام في مكانه ولم يتحرك من الهزال .
و - على قريبه : غلب وبرزك . و - الشتاء ،
رَزَمَةٌ : برَد . و - الحيوانُ رَزَمًا : مات . و -
بالشيء : أخذ به . و - الأُمُّ به : وَلَدَتْهُ . و -
شيئًا : جَمَعَهُ ، أو جَمَعَهُ في شيء واحد ، أو
تَوَبَّ واحد .

(رُزِمَ) رَزَمًا : ضربه المرضُ . فهو مرزومٌ ،
وهي مرزومة .

(أرَزَمَ) : صَوَّت . يقال : أُرَزِمَتِ الناقةُ :
حَثَّ على ولدها ، أو صوتت حينئذ على ولدها .
وأرَزَمَ الرَّعْدُ ، وأرَزَمَتِ الرِّيحُ : اشتدَّ صوتُهُما .
(رَازَمَ) : بين الأشياء ، وفيها : جَمَعَ أو
نَاوَبَ . يقال : رازم في الطعام : تناول مرَّةً لحمًا
ومرَّةً لبنًا ، أو أكل خبزًا مع لحم . ويقال : رازمت
الماشيةُ : خلطت بين مرعيتين . و - الدَّارُ
ونحوها : أقام بها طويلا .

(رَزَمَ) : ثَبَّت في الأرض . ويقال : رَزَمَ
القومُ : ضربوا بأنفسهم الأرضَ لا يبرحون .
و - الثيابَ وغيرها : جمعها وشدَّها وجعلها
رِزْمًا .

(تَرَزَّم) في الأمر : تردَّدَ فيه لشبَّةَ ضرره .

(الرِّزَامُ) : الرجل الصعبُ المتشدَّد .

(الرِّزْمُ) : الغيثُ الذي لا ينقطعُ رعدُه .

(الرِّزْمُ) : الثابتُ القائمُ على الأرض . و -
الأسدُ .

(الرِّزْمَةُ) : الرِّجْبَةُ ؛ وهي الأكلة الواحدة في
اليوم والليالي .

(الرِّزْمَةُ) : ما جُمِعَ في شيء واحد . يقال :
رِزْمَةٌ ثياب ، ورِزْمَةٌ ورقٌ وهكذا . (ج) رِزْمٌ .

(الرِّزْمَةُ) : الصوتُ ، أو الصوتُ الشديدُ ،
أو صوتُ الصبى . و - صوتُ الناقة في الحنين على
ولدها . وفي المثل : « لا خيرَ في رِزْمَةٍ لا دِيرةٌ
معها » : يضرب لمن يظهر مودةً ولا يُحقِّق .

(الرِّزِيمُ) : الرِّيزير .

(الْمِرْزَامُ) : العصا القصيرةُ . (ج) مِرْزِيمٌ .

(الْمِرْزَمُ) : اسمٌ لعدد من النجوم أشهرها :
برزمان ؛ هما الشَّعْرِيَانِ : العَبُورُ ، والعُمَيْصَاءُ . وأمُّ
برزمن : الريحُ ، أو ريج الشمال الباردة ؛ لأنها تأتي
بنوءِ المِرْزَمِ ، ومعها المطر والبرد .

* (رَزَنَ) بالمكان - رُزُونًا : أقام . و -
الشيءَ ، رَزْنًا : رفَعَهُ ليعرفَ وزنه ، أو ليعرف
يَقْلَهُ من خِفْتِهِ .

(رَزَنَ) - رَزَانَةٌ ، ورُزُونًا : كان رَزِينًا .
ويقال : رَزَنَ فلانٌ : وَقَرَّ وحلَّمَ وسكن .

(رَازَنَةُ) : خالتهُ وصادقته .

(ترازن) (الجَبَلان ونحوهما : تقابلا .

(ترزَنَ) في مجلسه : توقَّر .

(الأرَزَنُ) : شجرٌ صُلْبٌ تتخذ منه العِصِيُّ
الصُّلْبَةُ .

(الرِّزَانُ) : الوقورُ من النساء . ويقال : امرأةٌ
رِزَانٌ : ذاتُ ثبات ووقار وعفاف ، رزينة في
مجلسها .

(الرِّزَانَةُ) - يقال : فيه رِزَانَةٌ : وقارٌ .

(الرِّزْنُ) : المكانُ المرتفعُ وفيه انخفاضٌ ،
أو ثُقرةٌ تمسكُ الماءَ . (ج) رِزُونٌ ، ورِزَانٌ .

و - في (الكيمياء) : تقديرُ الثَّقَاوَةِ أو المقدار من
مادة موجودة في خليطٍ ما . و - اختبار المعادنات ،
أو الفلزَّات لتقدير كمية كل معدنيٍّ أو فلزٍّ على
حدة . (ج) .

(الرِّزْنُ) : الناحيةُ . و - الثُقرةُ في الحجر
ونحوه تمسكُ الماءَ . (ج) أُرْزَانٌ .

(الرِّزْنَةُ) : منقَعُ الماءِ . (ج) رِزَانٌ .

(الرِّزِينُ) : الثَّقِيلُ من كلِّ شيءٍ . و -
الثابتُ الساكنُ . ويقال : هو رِزِينٌ : حلِيمٌ
وقورٌ . ورِزِينُ الرَّأْيِ : أصلُهُ ، وهي رزينةُ .
(ج) رِزَانٌ .

(الرِّوزِنَةُ) : الكُوَّةُ غير النافذة .

* (الرِّوزِنَامَةُ) : كُتَيْبٌ يتضمن معرفة الأيام
والشهور وطلوع الشمس والقمر على مدار السنة .

و - إدارةُ صرف مرتبات أرباب المعاش . (د) .

* (رَسَبَ) في الماء - رَسَبًا ، ورُسُوبًا : غاص
إلى أسفل . و - التلميذُ : أخفق في الامتحان .
(مجدثة) . و - عيناهُ : غَارَتَا .

(أرْسَبَ) فلانٌ : غارت عيناهُ جوعًا . و -
فلانًا : جَعَلَهُ يرْسُبُ . وفي حديث الحسن يصف
أهل النار : « إذا طَفَّت بهم النارُ أَرْسَبَتْهُمُ الأغلُالُ » .

(الرَّاسِبُ) : الحلِيمُ . وجَبَلٌ رَاسِبٌ : ثابتٌ
راسخٌ .

(الرَّسَابَةُ) : ما يرْسُبُ أسفل الإناء والنَّهْرُ
والمَسِيْلُ .

(الرُّسُوبُ) : السَّيْفُ الماضي يغيب في الضريبة .
و - من الرجال : الحلِيمُ . (ج) رُسُوبٌ .

(المَرَّاسِبُ) : الدعائمُ . و - الأبنيةُ المحْكَمَةُ .

(المِرْسَبُ) من السيوف : الرُّسُوبُ . (ج)
مَرَّاسِبٌ .

* (رَسَتَ) : أول المقامات السبعة الأصلية في
الموسيقى . (فارسي) .

* (الرُّسْتاقُ) : الرُّزْداقُ . (مع) . (ح) رَسَاتِيْقُ .

* (رَسِيحٌ) - رَسَحًا : قَلَّ لحمٌ عَجِزُه وفخذه .
فهو أَرْسَحٌ ، وهي رَسْحَاءُ . ويقال : به رَسَحٌ .

(الرُسْعُ): الرَسَاغ. — مفصّل ما بين الساعد والكفّ، والساق والقدم. (ج) أرساغ، وأرسع.

(الرُسْعُ): استرخاء في قوائم البعير.

(الرُسَيْعُ) — عيش رَسِيْعٌ: واسع. وطعام رسيغ: كثير.

(الرُسْعُ) — رأى مرسّع: غير محكم.

* (رَسَفَ) في القيد رَسَفًا، ورَسِيْفًا، ورَسَفَانًا: مشى فيه رويدًا.

(أرسف) الإبل: طردها مقيدة.

* (رَسَل) البعير رَسَلًا، ورَسَالَةً: كان رَسَلًا. — الشَّعْرُ، رَسَلًا: كان طويلًا مسترسلًا.

(أرسل) الشيء: أطلقه وأهمله. يقال: أرسلت الطائر من يدي. ويقال أرسل الكلام: أطلقه من غير تقييد. — الرسول: بعثه برسالة. — عليه: سلطه. وفي التنزيل العزيز: ﴿أَلَمْ تَرَأْنَا أَنَّا أَرْسَلْنَا الشَّيَاطِينَ عَلَى الْكَافِرِينَ تَوَزُّهُمْ أَزْجًا﴾. ويقال: أرسل الكلاب على الصيد.

(رَسَلَهُ) في عمله: تابعه فيه. ويقال: راسله الغناء. — أرسل إليه رسولًا، أو رسالة.

(رَسَل) في القراءة: رتل وحقق بلا عجلة. وفي الحديث: «كان في كلامه ترسيل».

(رَسَل) القوم: أرسل بعضهم إلى بعض رسولًا أو رسالة.

(رَسَل) تمهل وترفق. يقال: ترسل في كلامه وقراءته ومشيه. — الكاتب: أتى بكلامه مرسلًا من غير سجع. — في الركوب: بسط رجله على الدابة حتى يرخي ثيابه على رجله. — في القعود: تربّع وأرخى ثيابه على رجله حوله.

(استرسل) الشعر: كان سبّطًا. — الشيء: سلس. — إليه: انبسط واستأنس. — به: وثق.

(الرَّاسِلان): الكَيْفان، أو عرقان فيهما.

(الرَّسَالُ): قوائم البعير. الواحد: رسل.

(الرَّسَالَةُ): ما يرسل. — الخطاب. — و-

من الخير. ويقال: وقعت في الناس رَسَةً من حر.

(الرُسَّةُ): الأرسوسة.

(الرَّسِيْسُ): بدء الشيء، أو بقيته وأثره. يقال: به رسيس الحمى. — الشيء الثابت الذي لرم مكانه. — الفطِنُ العاقل. ويقال: ربيح رسيس المس: كَيْتَةُ الهُبوب رُخَاءً.

* (رَسَعَت) العين رَسَعًا: فسدت والتصقت أجفائها. — العضو: فسد واسترخى. — والصبي وغيره: شدّ في يده أو رجله خَرْزًا ليدفع عنه العين.

(رَسِعَت) العين رَسَعًا: رَسَعَتْ. ويقال: رسيح فلان. — به الشيء: لَزِقَ. فهو أرسع، وهي رسعاء. (ج) رُسْعٌ.

(رَسَعَتْ) عينه: رَسِعَتْ. ويقال: رَسَع فلان. — فلان: أقام فلم يبرح منزله. — والصبي: رَسَعَهُ. — الشيء: أزرقه.

(الرَّسَاعَةُ): واحدة الرسائل، وهي سيور مضفرة في أسافل حمائل السيوف.

(الرَّسِيْعُ): المُلزِقُ. (ج) رُسْعٌ.

(الرَّسِيْعُ): الذي انسلقت عينه من السهر.

(الرَّسِيْعُ): من بعينه رَسَع.

(الرَّسِيْعَةُ): المرسّع. — الرجل لا يبرح منزله.

(الرَّسِيْعَةُ): تيممة تُجعل في رُسغ الصبي دفعًا للعين.

* (رَسَع) المطر رَسَعًا: بلغ ماؤه مقدار الرُسغ من القدم. — البعير ونحوه: شدّ رُسغَه بجبل.

(رأسع) مراسعة، ورَسَاعًا: أخذ برُسغِهِ في المصارعة.

(رَسَع) وسَع. يقال: رَسَع عليه العيش. — في الكلام: لَفَقَ. — المطر: رَسَع.

(ارْتَسَع) على عياله: وسع عليهم النفقة.

(الرَّسَاغُ): جبل يشدّ في رُسغ البعير وغيره شديدًا ثم يشدّ إلى وتد ليحبسه.

(أرْسَحَه): جعله أرسح.

(الأرسح): الذئب؛ لحفة لحم ويركبه (ج) رُسْحٌ.

(الرَّسْحَاءُ): المرأة الخفيفة العجر. (ج) رُسْحٌ.

* (رَسَحَ) — رُسُوْحًا: ثبت في موضعه متمكنًا. — والغدير: نضب ماؤه. — المطر: انسرب ماؤه في الأرض. — العلم في قلبه: تمكّن فيه ولم تعرض له فيه شبهة. ويقال: هو من الراسخين في العلم، وله فيه قدم راسخة.

(أرْسَحَه): أثبته.

* (رَسَسَ) البعير: تمكّن للنهوض.

* (رَسَسَ) الجرادَة — رَسًا، ورَسِيْسًا: أدخلت ذنبها في الأرض لتبيض. — الشيء في الشيء: دخل وثبت. يقال: رَسَّ الغرام في قلبه، ورَسَّ السقم في جسده. — بين القوم رَسًا: أصلح. — الشيء رَسًا: سببه لتقادم عهده. — البئر: حفرها. — خَبَرَ القوم: لقيهم وتعرّف أمورهم. — له الخبر: ذكره له. — الميت: دفنه. — الشيء: دَسَه. — والحديث في نفسه: حَدَّثَهَا ليتهابت. وفي حديث النَّخَعِيِّ أَنه قال: «إني لأسمع الحديث فأحدث به الخادم أرسه في نفسي».

(أرس): دخل وثبت. ويقال: أرس السقم في جسده. — الشيء: جعل له علامة.

(رَسَسَ) البعير: تمكّن للنهوض.

(ارْتَسَسَ) الخبر: جرى وفشا.

(تَرَسَّوْا) الخبر: تَسَارَوْه.

(الأرسوسة): القلنسوة. (ج) أراسيس.

(الرَّسَّ): المعيد. — والبئر التي لم تطو. — بئر كانت لثمود. — بدء الشيء. يقال: به رَسُ الحمى: أول مسها. ورَسُ الحُب: بقيته وأثره. ورَسُ من الخبر: طَرَفَ منه، أو أوله.

(ج) رساس.

(الرُّسَّةُ): السارية المُحكّمة. — والطرف

كتاب يشتمل على قليل من المسائل ، تكون في موضوع واحد . - و بحث مبتكر يقدمه الطالب الجامعي لنيل شهادة عالية . (محدثة) . ورسالة الرسول : ما أمر بتبليغه عن الله . و- دعوته الناس إلى ما أوجى إليه . ورسالة المصليح : ما يتوخاه من وجوه الإصلاح . (محدثة) . (ج) رسائل . وأم رسالة : الرحمة .

(الرسل) : الذي فيه لين واسترخاء . يقال : شعر رسل : مسترسل . ويعبر رسل : سهل السير . وسر رسل .

(الرسل) : الرفق والتؤدة . يقال : افعل كذا على رسلك : أتق ولا تعجل . و- رس .

(الرسل) : القطيع من الإبل والغنم وغيرها . و- الجماعة من الناس . (ج) أرسال . يقال : جاءت الإبل والحليل أرسالا : رستلا بعد رسل . وجاءت القوم أرسالا : جماعات بعضهم في إثر بعض .

(الرسل) : الجارية الصغيرة التي لا تختمر . (الرسل) : مؤث الرسل . و- اللين . يقال : هم في رسل من العيش . و- الكسل . و- المرأة الكثيرة الشعر في ساقها الطويلة .

(الرسل) : الرفق والتؤدة . يقال : افعل كذا على رسلك . وجاءوا رسل رسل : جماعة جماعة .

(الرسل) : المرسل (للمذكر والمؤث والواحد والجمع) . وفي التنزيل العزيز : ﴿إِنَّا رَسُولُ رَبِّ الْعَالَمِينَ﴾ . ويجمع أيضا على رسل ، وأرسل . و- الرسالة . و- (في الشرع) : (من الملائكة) : من يبلغ عن الله . و (من الناس) : من يعثه الله بشرع يعمل به ويبلغه .

(الرسيل) : الرسول . و- المراسيل . و- الواسع . و- السهل . و- الشيء الطفيف . و- الماء العذب .

(الرستلة) - يقال : ألقى الكلام على رستلته : لم يقر فيه .

(المراسيل) من النساء : التي ترسل الخطاب ، أو التي فارقتها زوجها بطلاق أو غيره . و- الكثيرة شعر الساقين الطويلته . و- التي أسنت وفيها بقية شباب . ومراسل الصحيفة : من يجدها بالأخبار من بعيد . (محدثة) .

(المرسال) : الرسول . و- الناقة السهلة السير السريعة . (ج) مراسيل .

(المُرسل) - (في مصطلح الحديث) : ما سقط من إسناده الصحابي ، كأن يقول التابعي : قال رسول الله صلى الله عليه وسلم ، ولا يذكر الصحابي الذي أخذه عنه .

(نثر مُرسل) : لا يتقيد بسجع . و(شعر مُرسل) : لا يتقيد بقافية واحدة ، أو بوزن واحد . (محدثة) .

(المُرسلات) في القرآن : الرياح ، أو الملائكة ، أو الخيل .

(المُرسل) : مؤث المرسل . و- قلادة طويلة تقع على الصدر .

* (رسمت) الناقة - رسيما : عدت عدوا فوق الذميل . و- أثرت في الأرض من شدة الوطء . و- فلان - رسما ، ورسمانا : حسن مشيه .

و- نحوه ، رسما : ذهب إليه مسترعا . و- في الأرض : غاب فيها . و- على الورك : خط . و- للبناء : أعلم . و- الكتاب : كتبه . و-

الحب بالروسم : ختمه . و- له كذا : أمره به . و- له بكذا : كتب له مرسوما . (مو) . و- العيث الديار : عفاها وأنى أثرها لاصقا بالأرض . و- الأسقف فلانا : أعطاه درجة من درجات الكنيسة .

(أرسم) الناقة : حملها على سير سريع . (رسم) الثوب : حططه حطوطا خفية .

(أرسم) - يقال : أنا أرسم مراسمك : لا أخطأها . و- فلان : كبر وتعوذ ودعا .

و- المسيحي : رقى إلى درجة الكهنوت . (ترسم) فلان : نظر أين يخبر وأين يبنى .

و- الرسم : نظر إليه . و- المنزل : تأمل رسمه وتمرسه . ويقال : ترسم القصيدة : تبصرها وتأمل كيف هي . و- الشيء : تذكره ولم يحققه . (الراسم) : الماء الجاري . (ج) رواسيم .

(الراسوم) : طابع يطبع به رأس الحاية . (ج) رواسيم .

(الرسامة) : صناعة الرسام . (ج) رسام . (الرسام) : من يرسم بالقلم أشكالا ، أو صورًا ، أو خطوطًا .

(الرسم) : الأثر الباقي من الدار بعد أن غقت . قال جليل : رسم دار وقف في طلله

كيدت أفضى الحياة من جلله

و- (في علم المنطق) : تعريف الشيء بخصائصه . و- ما تفرضه الدولة لقاء خدمة من قبلها : كرسوم البريد ، ورسوم القضايا ، وما إلى ذلك . (محدثة) . و- تمثيل شيء أو شخص

بالقلم ونحوه . و(الرسم البياني) : خط بين الارتباط بين متغيرين أو أكثر . و(الرسم التقريبي) : رسم مجمل يقتصر فيه على إبراز معالم الشيء المرسوم . (ج) أرسم ، ورسوم . (ج) رسم . (الرسم) : حسن المشي .

(الرسمي) - (العمل الرسمي) : عمل يتنسب إلى الدولة ويجرى على أصولها المقررة . و(رجل رسمي) : يمثل الدولة في عمله أو قوله . وهي رسمية . و(الورقة الرسمية) : هي التي يثبت فيها موظف عام أو شخص مكلف بخدمة عامة ما تم على يديه في حدود اختصاصه . و(العقود الرسمية) : المحررات الموثقة على يد الموثقين في حدود اختصاصهم . (ج) رسم .

(الرسوم) : الذي يبقى على السير يوما وليلة . و- من التوبق : ما تؤثر في الأرض من شدة الوطء . (ج) رسوم .

(الروسم) : الداهية . و- شيء تجلى به الدنانير . و- لويح مكتوب بالنقش نُختم به

(الروسم) : الداهية . و- شيء تجلى به الدنانير . و- لويح مكتوب بالنقش نُختم به

(الروسم) : الداهية . و- شيء تجلى به الدنانير . و- لويح مكتوب بالنقش نُختم به

(الروسم) : الداهية . و- شيء تجلى به الدنانير . و- لويح مكتوب بالنقش نُختم به

أكداس الغلال، أو الطائع يُطبع به. (ج) رَوَاسِم.
(المَرَسَمُ): مكان الرِّسْم في المدارس وغيرها.
(محدثه).

(المَرَسُومُ): ما يُصدره رئيس الدولة كِتَابَةً
في شأن من الشؤون فتكون له قُوَّة القانون.
والمرسوم بقانون: قانون ذو صِبْغَةٍ تشريعية
يصدره رئيس الدولة. (م.ج). (ج) مراسيم.
* (رَسَنَ) الدابة رَسَنًا: شَدَّ عليها رَسَنَهَا.
و- خَلَّاهَا ترعى كيف شاءت.

(أرْسَنَتِ) الدابة: انقادت وأذعنت. يقال:
أرْسَنَ فلانٌ بعد الطَّماح. و- الدابة: جعل لها
رَسَنًا. و- خَلَّاهَا ترعى كيف شاءت.
(الأرْسَانُ) من الأرض: الحَزْنَةُ.
(الرَّاسِنُ): نبات يشبه الزنجبيل.
(الرَّسَنُ): ما كان من الأزمَّة على الأنف.



ويقال: رُمِيَ بِرَسَنِهِ على غاربه: نُحِّلِي سبيلهُ فلم
يمنعه أحدٌ مما يريد. (ج) أرْسَانٌ، وأرْسَنُ.
(المَرَسِينُ): الأنف. و- موضع الرِّسْن من
أنف الدابة. ويقال: فعلت ذلك على رَغْمِ
مَرَسِيهِ. ويقال: سِلِسَ مَرَسِنُهُ: سِلِسَ قِيادَهُ.
(ج) مَرَسِن.

* (رَسَا) الشيءُ - رَسَوًا، ورُسُوًا: ثَبَّتَ. و-
الجلل: ثَبَّتَ أصله في الأرض. ورَسَتْ قَدْمُهُ:
ثبتت في الحرب. ورَسَتِ السفينة: وقفت عن
السير. و- بين القوم رَسَوًا: أصلح. و- له
رَسَوًا من الحديد: ذكر له طرفًا منه. و- عنه
الحديث: رفعه وحَدَّثَ به عنه. و- الحديث في
نفسه: حَدَّثَ به نفسه.

(أرْسَى) الشيءُ: رَسَا. يقال: أرْسَتِ
السفينةُ. و- الشيءُ: أثْبَتَهُ. يقال: أرْسَيْتُ
السفينةَ. و- الوَيْدَ في الأرض: ضربه فيها.

(الرَّاسِي): الثابت الراسخ. (ج) الرواسي.
(الرَّاسِيَةُ): مؤنث الراسي. وقَدَّرَ راسية:
لا ترح مكامها ولا يطاق تحويلها لِعِظَمِهَا. وفي
التنزيل العزيز: ﴿وَجَفَانِ كَالْجَوَابِ وَقُدُورِ
رَاسِيَاتٍ﴾.
(الرَّسْوُ): الطَّرْف من الحديد.
(الرَّسْوَةُ): السُّور المنسبط غير الملوى.

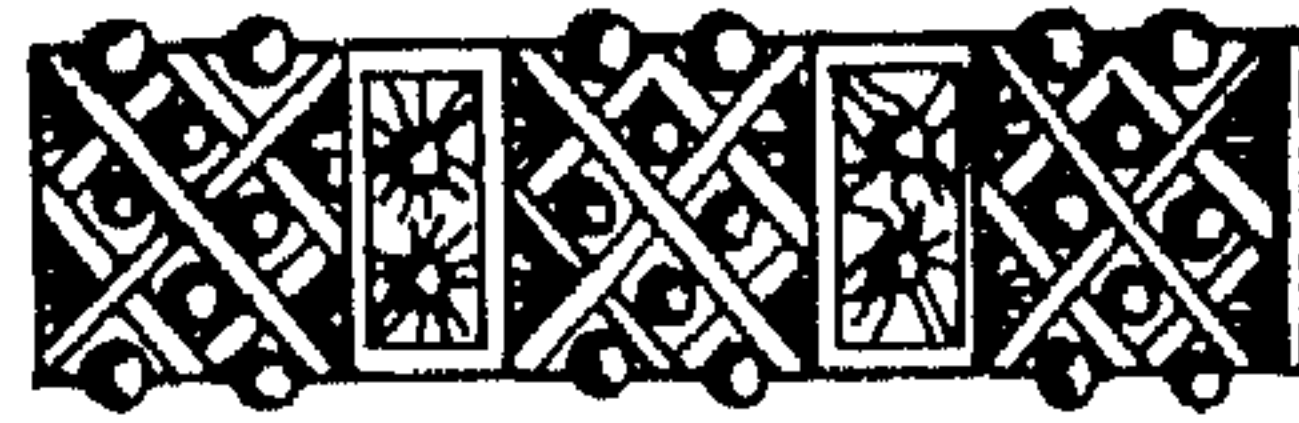

و- السُّور من الخرز. (ج) رسوات.
(الرَّسِيَّ): العمود الثابت وسط الخباء.
و- الثابت في الخير والشر.
(المَرَسِي): مَحَطُّ السفينة بالساحل.
(ج) مَرَس.

و (مَرَسِي المَزاد) - (في القانون): إيقاع بيع
المزايدة على مَنْ عَرَضَ أعلى ثمن. (م.ج).

(المِرْسَاةُ): ثقل يلقى
في الماء فيمسك السفينة أن
تجرى. (ج) مَرَس.
ويقال: ألقى القوم
مَرَسِيَهُمْ: أقاموا. وألقى السحابُ مَرَسِيَهُ: ثبت
في مكانٍ وأمطر.

* (رَشَأَتِ) الظبية - رَشَأًا: ولدت.
(الرَّشَأُ): ولد الظبية إذا قَوِيَ وتحرك ومشى مع

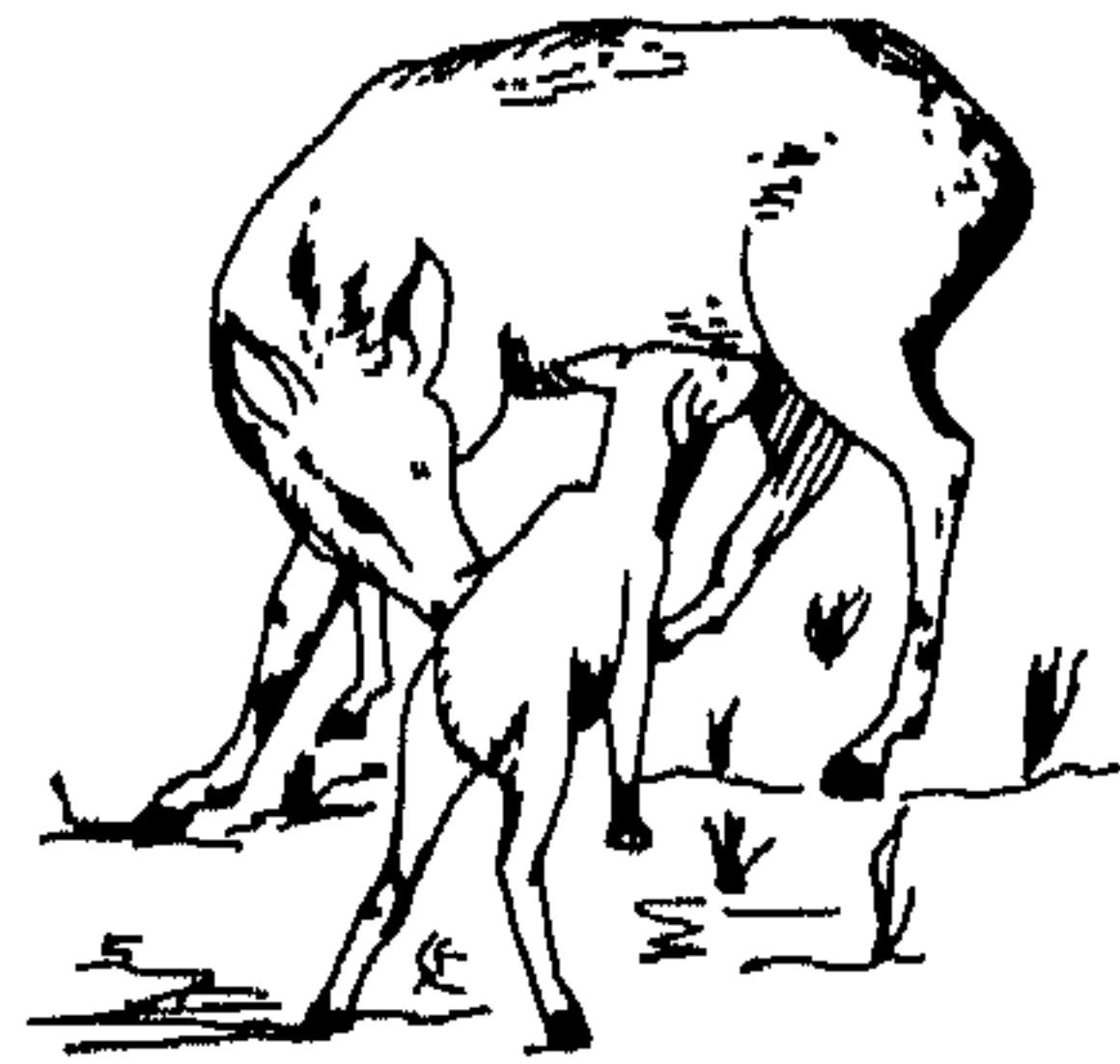

أُمِّهِ. (ج) أرشاء. و- شجر يسمو فوق القامة،
ورقهُ كورق الخروع لا يُثمَر ولا يُوكل. و- عشبة
كالقُرْثُوَّة، يُدبغ بها، واحدهما: رَشَأَةٌ.

* (الرَّشْتَةُ): عجين فطير يعمل رقائقًا ويقطع

طولا ويكسر حين يجف، ويطبخ باللبن غالبًا.
(مع).

* (رَشَحَ) العرق - رَشَحًا، ورَشَحَانًا: نضح
وسأل. ويقال: رشح الجسد: عَرَقَ. ورشح
عرقًا، ورشحت القرية بالماء. ولم يرشح له
بشيء: لم يُعْطِه شيئًا. و- الظبي ونحوه،
رَشَحًا، ورَشُوحًا: مشى أول مشيه مع أمه، أو
قوى ومشى، أو وثب ونشط.

(أرشح): رشح. و- الأم: مشى ولدها
معه.

(رَشَحَهُ): ربأه ونمأه. و- للشيء: هَيَّأَهُ
وأهَّلَهُ. وفي حديث خالد بن الوليد: «أنه رَشَحَ
ولده لولاية العهد». ويقال: رَشَحَ فلانًا
للوظيفة، أو لعضوية كذا: زكَّاهُ. (محدثه).
و- الأم ولدها: عودته المَشَى. و- الأم

الرَضِيعَ باللبن: جَعَلْتَهُ في فيه شيئًا بعد شيء حتى
يَقْوَى على المشى. و- الدابة المولود: لَجِسَتْ
ما عليه ساعة ولادته. و- الماشية ونحوها: أحسن
القيام عليها وأصلحها. و- السائل: نَقَّاهُ
بالمُرْشِيع. (محدثه).

(تَرَشَحَ) العرق: رَشَحَ. و- ولد الظبية:
تَقْوَى على المشى مع أمه. و- فلانٌ لكذا: تَاهَلَ
وتهاها وتقوى.

(استرَشَحَ) الثبْتُ: عَلَا وأرْتَفَعَ. و-
الصغير: ربأه ليكبر. يقال: استرَشَحَ الثبَاتُ.
و- الثبْتُ: انتظره حتى يطول فيرعاه.

(التَّرْشِيعُ) للاستعارة (عند البيانيين): ذكر
ما يلائم المشبَّه به تقوية لها. و- تَنْقِيَةُ الماء ونحوه
من المواد العالقة به. (م.ج). و- (عند
الكيميائيين): فصل الأجسام الصلبة العالقة في
سائل باستخدام مادة مَسَامِيَّة تَسْمَح للسائل
بالنفاذ خلاله مُخْتَجِزَةً الأجسام العالقة. وورقة
التَّرْشِيع: ورقة مَسَامِيَّة غير مصقولة تُسْتخدَمُ
للتَّرْشِيع. (م.ج).

(الارْتِشَاخُ) - (الارْتِشَاخُ الشُّوَانِي):

(في الطب الباطني) : رسوب مادة شبيهة نشوية في الأنسجة المريضة . (ج) .
(الرَّاشِخُ) : كل ما يَرشُخُ . (ج) رواشِخُ .
و- مادَّبٌ على الأرض من عَشاشِها وحَشَرَاتِها .
و- (عند الكيمائيين) : السائل الصافي الناتج من عملية الترشِخ . (ج) .

(الرَّشِخُ) : كل ما يَرشُخُ من العرق ونحوه . وفي حديث القيامة : «حتى يبلغ الرَّشِخُ آذانهم» .
(الرَّشُوخُ) - يقال : يمرُّ رَشُوخٌ : تبيضُ بالماء .
(الرَّشِيخُ) : الرَّشِخُ ، أو العَرَقُ . و- ماعل وجه الأرض من الثبات .

(المِرْشُخُ) : البطانة التي تحت ليد السرج ونحوه ؛ لأنها تشفُّ الرَّشِخُ . و- ما يُلبَسُ تحت الثوب لتشيْفِ الرَّشِخُ . (ج) مَرَّاشِخُ .
(المِرْشَخَةُ) : المِرْشُخُ . (ج) مَرَّاشِخُ .
(المَرَّشُخُ) : جهاز الترشِخ . (ج) .

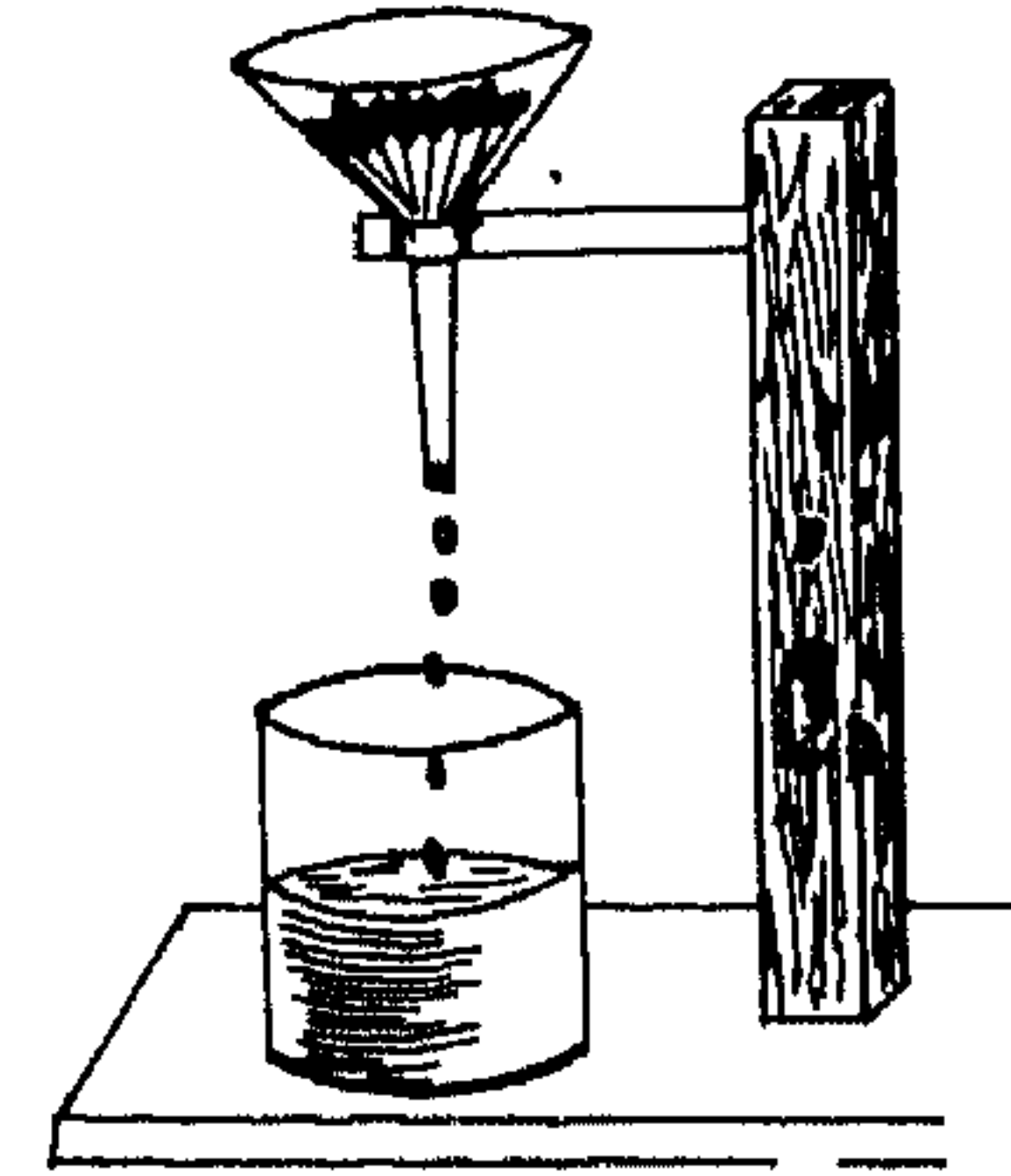

* (رشد) - رُشِدًا : اهتدى . فهو راشد .
(رشيد) - رَشِدًا ، ورشادًا : رشَد . فهو رشيد . ويقال : رشيدٌ أمره : رشيدٌ فيه ووفق له .
(أرشدته) : هداه ودلّه . يقال : أرشدته الله ، وأرشدته إلى الأمر ، وله ، وعليه .
(رشدته) : أرشدته وهداه . و- القاضي الصبي : قضى برشيدته .
(استرشد) له : اهتدى له . و- فلانًا : طلب منه أن يرشده .
(الترشيد) : حكم القاضي ببلوغ الشاب الرشد .

(الراشد) : المستقيم على طريق الحق مع تصلب

فيه . ومنه : الخلفاء الراشدون .

(الرَّشَادُ) : بقلة سنوية من الفصيلة الصليبية ، تزرع وتبت برية ، ولها حب حريف يسمى : حبَّ الرشاد .

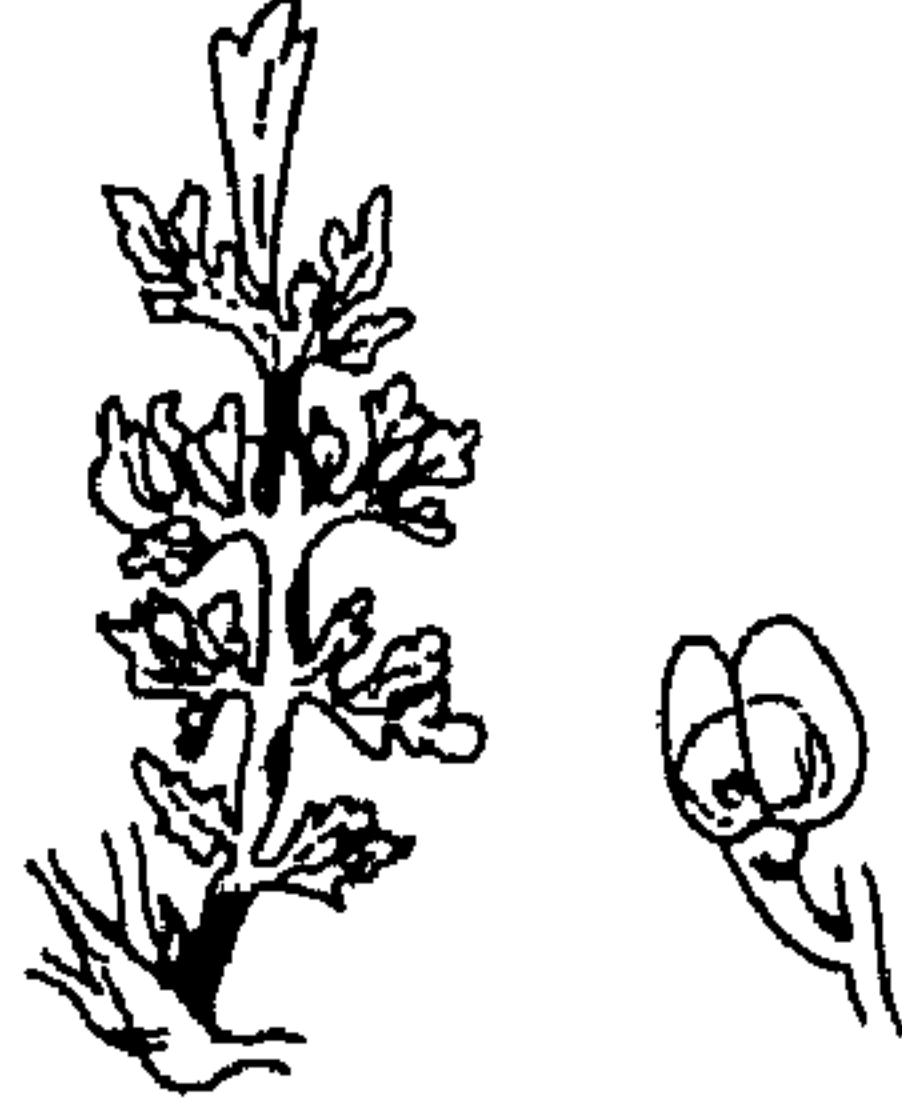

(الرَّشَادَةُ) : الحجَرُ مِلا الكف . (ج) الرَّشَادُ .
(الرَّشْدُ) - (عند الفقهاء) : أن يُلغ الصبي حدَّ التكليف صالحًا في دينه مُصلِحًا لماله . و- (في القانون) : السنُّ التي إذا بلغها المرء استقل بتصرفاته .

(الرَّشْدَةُ) - يقال : هو وَلَدٌ رَشْدَةٌ ، ولرَشْدَةٍ : صحيح النَّسَبِ ، أو مِن نكاح صحيح . وفي الحديث : «من ادعى ولدًا لغير رَشْدَةٍ ، فلا يرث ولا يورث» .

(الرَّشِيدُ) : من أسماء الله الحسنى . و- حَسَنُ التَّقْدِيرِ . و- المُرْشِدُ . و- من بلغ سنَّ الرشد . (مو) . وهي رشيدة .

(الرشيدة) : الرُّشْدَةُ . (انظر : الرُّشْدَةُ) .
(المَرَّاشِدُ) : المقاصدُ . و- مقاصدُ الطُّرُقِ .
(المُرْشِدُ) : الواعظ . و- هادي السفن في المضائق . و- دليل الشرطة . (معدثة) .

* (رَشْرَشَ) : استرعى . و- البعيرُ : برك ثم فَحَصَ بصدرة الأرض لِيَتَمَكَّنَ .

(رَشْرَشَ) : سال وقَطَرَ ، وتناثر وتطاير . و- الشَّوَاءُ : قَطَرَ دَسَمَهُ .

(الرَّشْرَاشُ) : الرَّيْحُ . يقال : حَبِزَ رَشْرَاشٌ : رَخُوَ يَاسٍ . وَعَظَّمَ رَشْرَاشٌ : رَخُوَ . وشيْءٌ رَشْرَاشٌ : سَمِينٌ يَقَطِرُ ماؤُهُ أو دَسَمُهُ . وهي رَشْرَاشَةٌ . يقال : حَبِزَةٌ رَشْرَاشَةٌ .

(الرَّشْرَشُ) من الحَبْرِ : الرَّشْرَاشُ . وهي رَشْرَاشَةٌ ، يقال : حَبِزَةٌ رَشْرَاشَةٌ .
* (رَشَّتِ) السماءُ - رَشًا : أمطرت ، أو جاءت بالرش . ويقال رَشَّتِ العَيْنُ . ويقال : أرضٌ مَرشُوشَةٌ . و- البيث والثوب : نَضَحَهُ بالماء . ويقال : رَشَّ عليه الماء . و- الطُّرَيْقُ : نَضَحَ عليه الماء لِيَسْكُنَ غُبَاهُ .

(أَرَشَّتِ) السماءُ : رَشَّتِ . و- الطُّعْنَةُ ونحوها : أسالت الدَّمُ ونَثَرَتْهُ . و- الفرسَ ونحوه : عَرَقَهُ بالرُّكْحِضِ . و- الفَصِيلُ : حَلَّ ذَبْهُ لِيَرَضَعَ .

(تَرَشَّشَ) السائلُ : تناثر وتطاير وانتضح .
(استرشش) الفصيلُ للرضاع : مَدَّ عُنُقَهُ بين فَخَذَيْ أُمِّهِ لِيَرَضَعَ .

(الرَّشَّاشُ) : ما تَرَشَّشَ من السوائل .
واحدته : رشاشة .

(الرَّشُّ) : الرشاش . و- المطر الخفيف . (ج) رشاش .

(الرَّشَّاشُ) - المدفع الرشاش : ما يقذف الرصاصَ مُتتالِيًا ، دُونَ حاجَةٍ إلى ضغط الزناد لكل رصاصة . (ج) .

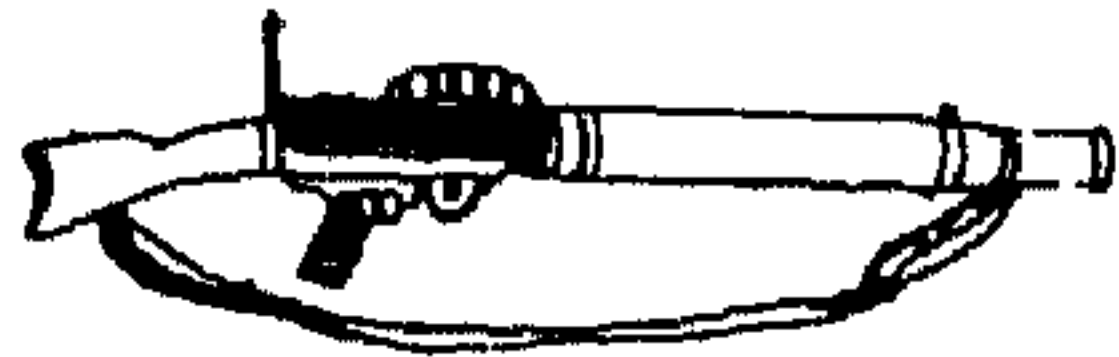

(المُرْشُ) - يقال : شيْءٌ مُرْشٌ : يَقَطِرُ دَسَمَهُ .
(المِرْشَةُ) : ما يَرشُ به الماء ونحوه . (ج) مَرَّاشٌ .

* (رَشَفَ) الماءَ ونحوه - رَشْفًا ، ورَشْفًا : مصَّهُ بشفتيه . وفي المثل : «الجرع أروى والرشيْف أنقع» . و- الإناءُ : اشْتَفَ ما فيه واستقصاه .

(رَشْفَهُ) - رَشْفًا ، ورَشْفَانًا : رَشَفَهُ .
(أَرَشَفَ) الماءَ : رَشَفَهُ .
(أَرَشَفَهُ) : امتصَّهُ .
(تَرَشَفَهُ) : تمصَّصه .

(الرَّشْفُ) : البقية اليسيرة من السائل تُرَشَفُ

بالشفاه . ويقال : حَوْضٌ رَشْفٌ : لا ماء فيه .
 (الرَشْفُ) : الرَشْفُ .
 (الرَشُوفُ) - يقال : امرأة رَشُوفٌ : طيبة
 الفم . ويقال : ريقٌ رَشُوفٌ : طيب .
 (الرَشِيفُ) - حوضٌ رَشِيفٌ : لا ماء فيه .
 (المَرَشْفُ) : موضع الرَشِيفِ . (ج) مَرَشِفٌ .
 * (رَشَقَةٌ) - رَشَقًا : رماءٌ . ويقال : رَشَقَهُ
 ببصره : أحدهُ إليه . ورَشَقَهُ بلسانه . و - بالقلم :
 صوتٌ به في الصحيفة .
 (رَشَقٌ) - رَشَاقَةٌ : حَسَنٌ قَدُهُ وَلَطْفٌ . و -
 في عمله : حَفٌّ وَأَسْرَعٌ . فهو رَشِيقٌ . ويقال :
 رَجُلٌ رَشِيقٌ : ظريفٌ . وَحَطُّ رَشِيقٌ . (ج)
 رَشَقٌ ، وهي رَشِيقَةٌ . يقال : فَناء رَشِيقَةٌ القَوامُ .
 وَقَوسٌ رَشِيقَةٌ : سريعةُ النَّبْلِ . (ج) رَشَاقٌ .
 (أَرَشَقَ) : طَمَحَ ببصره فنظر . و -
 الرامي : رمى شوطاً واحداً . و - الطَّيْبَةُ : مَدَّتْ
 عُنُقَهَا ، فهي مُرَشِيقٌ . و - الشيءُ : رَشَقَهُ .
 ويقال : أَرَشَقَ إليه النَّظَرَ : أحدهُ إليه .
 (رَاشَقَهُ) : سَاطَرَهُ . ويقال : رَاشَقَنِي مَقْصِدِي :
 باراني في المسيرِ إليه .
 (تَرَشَقَ) القومُ : تناضَلُوا . ويقال : تَرَشَقُوا
 بالسيوفِ ، وتَرَشَقُوا بأعينِهِمْ .
 (تَرَشَقَ) في الأمرِ : اِخْتَدَّ .
 (الأَرَشَقُ) - يقال : جَيِّدٌ أَرَشَقٌ : منتصبٌ .
 (الرَشَقُ) : القَوسُ السريعةُ السَّهمِ الرَشِيقَةِ .
 (الرَشَقُ) : الشَّوْطُ مِنَ الرَّمِي . و - ما يرمى
 به . و - صوتُ القَلَمِ إذا كَتَبَ به . (ج) أَرَشَاقٌ .
 * (رَشَمَهُ) - رَشَمًا : رسمه وكتبه . ويقال :
 رَشَمَ إليه ، وعليه : كَتَبَ . و - الحبوبُ
 المجموعة : حَتَمَها بالرُّوشَمِ .
 (رَشِيمٌ) - رَشَمًا : صار به رَشَمٌ وخطوطٌ .
 فهو أَرَشَمٌ ، وهي رَشَماءٌ . (ج) رُشَمٌ .
 (أَرَشَمَ) الشَّجَرُ : أَوْرَقَ . و - الأَرْضُ :
 بدا ثَبَتُها . و - المَهْمَاءُ : رأيت الرُّشَمَ فرغتهُ .
 و - البَرَقُ : لمع خفياً .

(أَرَشَمَ) : حَتَمَ إِنْاءَهُ بالرُّوشَمِ .
 (الأَرَشَمُ) : الذي ليس بخالص اللون
 ولا حره . و - الكَلْبُ ونحوه ؛ لما بين منخريه من
 السواد . و - من الغَيْثِ : القليلُ المذموم .
 يقال : غَيْثٌ أَرَشَمٌ . و عام أَرَشَمٌ : ليس بجيدٍ
 الخِصْبِ . و - الطَّفِيلِيُّ الذي يتشمَّم الطعامَ
 ويحرصُ عليه . (ج) رُشَمٌ .
 (الرَّاشِمُ) : الطَّابِعُ . (ج) رَوَاشِيمٌ .
 (الرُّشَمُ) : الأَثَرُ . و - أولُ ما يظهر من النَّبتِ .
 (ج) أَرَشامٌ .
 (الرُّوشَمُ) : أولُ ما يظهر من النَّبتِ . و -
 الطَّابِعُ . أو الخاتم الذي تُخَمُّ به الحبوبُ ونحوها ،
 أو اللُّوحُ الذي تُرَشَمُ به الحبوبُ المجموعة . (ج)
 رَوَاشِيمٌ . (وانظر : الرُّوسمُ) .
 (المِرْشَمُ) : الأَرَشَمُ . (ج) مَرَشِيمٌ .
 * (رَشَنَ) - رَشَنًا ، ورُشُونًا : دَخَلَ في كُلِّ
 قَبِيحٍ . و - تَطَلَّفَ . و - الكَلْبُ في الإِنْاءِ وغيره :
 أَدخَلَ رأسَهُ لِيَلْعَ .
 (الرَّاشِنُ) : المتشمَّمُ للطعامِ المُتَحَيَّنِ له . و -
 ما يُعْطاه تلميذُ الصَّانِعِ .
 (الرَّشَنُ) : الفُرْضَةُ في الماءِ ، وهي الثَّلْمَةُ في النهرِ
 يُسْتَقَى منها .
 (الرُّوشَنُ) : الرُّفُ . و - الكَوَّةُ . و - الشَّرْفَةُ .
 (ج) رَوَاشِينٌ .
 * (رَشَا) الفَرخُ - رَشَوًا ، مَدَّ رأسَهُ إلى أُمِّهِ
 لَتَرْقُهُ . و - فَلَانًا : أعطاه رَشَوَةً .
 (أَرَشَى) الشَّجَرُ والخَنْظَلُ : امتدَّتْ أغصانهُ
 كالحيالِ . و - القومُ في دمِ فلانٍ : اشتركوا . و -
 بسلاحهم فيه : أَشْرَعُوهُ . و - الدَّلُو ونحوها :
 جعل لها رِشاءً . و - الفَصِيلُ : أرضعه .
 (رَاشاهُ) : حاباه . و - صانعه . و - ظاهره .
 (أَرَشَتِي) : أخذت رَشَوَةً . ويقال : ارتشى منه
 رَشَوَةً : أخذها .
 (ترشاهُ) : لاینه ، كما يُصانِعُ الحاكمُ بالرَّشوةِ .
 (استرشي) : طلب رَشَوَةً . ويقال : استرشي في

حكمه : طلب الرَشوةَ عليه . و - له : أطاع وتبع
 هواه . و - الفَصِيلُ : طلب الرُّضاع . و - ما في
 الصَّرْعِ : أخرجهُ .
 (الرَّشَاءُ) : الحَبْلُ ، أو حبل الدَّلُو ونحوها .
 و - أحدُ خيوطِ اليَقَطِينِ والحَنْظَلِ ونحوهما .
 و - نجمٌ يُرى في الحوتِ ، وهو الأخير من منازل
 القمر . ويسمى : بطن الحوت . (ج) أَرَشِيَةٌ .
 (الرَّشَاءَةُ) : عُشْبَةٌ تُشْرَبُ للإسهال . (ج)
 رَشَا .
 (الرَّشِوَةُ) : ما يُعْطَى لِقضاءِ مصلحةٍ ، أو
 ما يعطى لإحقاقِ باطلٍ أو إبطالِ حقٍّ . (ج)
 رِشَا .
 * (الرُّصَبُ) : ما بين السَّبابةِ والوسطى من
 أصولهما .
 * (رَصَدَهُ) - رَصَدًا ، ورَصَدًا : قعد له على
 الطريقِ يرقبه . ويقال : رَصَدَ النجمَ . ورصده
 بالخيرِ وغيره : رقبه .
 (رُصِدَتِ) الأَرْضُ رَصَدًا : أصابها الرُّصْدَةُ ،
 فهي مرصودةٌ .
 (أَرَصَدَتِ) الأَرْضُ : كان بها رَصَدٌ من كَلِّ
 أو مطرٍ ويُرْجَى أن تُثَبَّتَ . و - الشيءُ له :
 أعده . يقال : أَرَصَدْتُ الجيشَ للقتالِ ، والفرسَ
 للطَّرادِ . ويقال : أَرَصَدَ له بالخيرِ أه الشَّرَّ :
 كافأه . و - الحسابُ : أظهره وأحضره .
 (رَاصِدُهُ) : راقبه .
 (أَرَصَدُهُ) : ارتقبه .
 (تَراصَدَا) : تراقبا .
 (تَراصَدَهُ) ، وله : ترقبه .
 (الرَّاصِدُ) : الرقيب . و - من يَرَصُدُ
 النجومَ . و - الأَسَدُ . (ج) رَاصِدٌ ، ورُصَادٌ .
 وهي راصدةٌ . يقال : حَيَّةٌ رَاصِدَةٌ .
 (الرُّصْدُ) : المَطَرُ يأتي بعد المَطَرِ .
 واحدته : رَصْدَةٌ .
 (الرُّصْدُ) : الطريقُ . و - القليلُ من الكَلِّ
 والمطرِ ، أو المَطَرُ يأتي بعد المطرِ . و - الرُّاصِدُ .

وفي التنزيل العزيز: ﴿فَمَنْ يَسْتَمِعِ الْآنَ يَجِدْ لَهُ شَيْهَابًا رَصَدًا﴾. وفيه أيضًا: ﴿فَأِنَّهُ يُسَلِّكُ مِنْ بَيْنِ يَدَيْهِ وَمِنْ خَلْفِهِ رَصَدًا﴾. (يستوى فيه الواحد والجمع والمؤنث). وقد يجمع على أرصَادٍ. و- (في اصطلاح الفلكيين): اسم لموضع تُعَيَّن فيه حركات الكواكب. (ج) أرصَادٌ.

(الرَّصْدَةُ): الدَّفْعَةُ من المطر. (ج) رصَادٌ.
(الرَّصْدَةُ): الرُّبِيَّةُ. و- حَلْقَةٌ من صُفْرٍ أو فِضَّةٍ في حمائل السيف. (ج) رُصْدٌ.

(الرَّصِيدِيُّ): الذي يقعد على الطريق ينظر الناس ليأخذ شيئًا من أموالهم ظلمًا وعدوانًا.

(الرَّصِيدُ): الرَّاصِدُ. يقال: سَعَّ رَصِيدٌ: يَرُصِدُ لِيَشَبَّ. وحيَّةٌ رصيدٌ. وهو رَصِيدٌ: يَرُصِدُ المَارَةَ. و- ما يبقى للمُودِعِ في المصرف من حسابه الجاري. (محدثة). ورصيدُ الذهب (في الاقتصاد السياسي): الذهبُ الضامِنُ لإصدار الأوراق النقدية. (مج).

(المرصَادُ): طريق الرُّصْدِ والمُراقِبَةُ، أو موضِعُهُ. وهو لك بالمرصَادِ: يراقِبُك ولا تفوتُه. وفي التنزيل العزيز: ﴿إِنَّ رَبَّكَ بِالْمِرْصَادِ﴾. (ج) مراصيد.

(المرصَدُ): طريق الرُّصْدِ والارتقَابُ، أو موضِعُهُ. وفي التنزيل العزيز: ﴿وَتَحْلُوهُمْ وَأَخَصَّرُوهُمْ وَأَقْلَبُوا لَهُمْ كُلَّ مَرْصِدٍ﴾. ويطلق على الموضع الذي تُعَيَّن فيه حركات الكواكب، وتُسَجَّلُ فيه الزلازل. (ج) مراصيد.
* (رَصْرَصَ) في المكان: ثَبَّتَ. و- الشيء: ضمَّ بعضه إلى بعض وأحكمه.

(الرَّصْرَاصَةُ): الأرضُ الصَّلْبَةُ. و- حجارةٌ لاصِقَةٌ بجوانب العين الجارية.

* (رَصَّةٌ) - رَصًا: ضمَّ بعضه إلى بعض. فهو مَرْصُوصٌ، ورصيصٌ. وفي التنزيل العزيز: ﴿إِنَّ اللَّهَ يُجِبُّ الَّذِينَ يُقَاتِلُونَ فِي سَبِيلِهِ صَفًا كَأَنَّهُمْ بَنِيَانٌ مَرْصُوصٌ﴾. و- أحكمه

بالرصاص أو طلاه به.
(رَصَّ) - رَصَصًا: انضمَّ بعضه إلى بعض وتقارب. يقال: رَصَّيتُ الأسنانُ: انتظمت واستوتت. فهو أرصُّ، وهي رصَاءٌ. (ج) رُصٌّ.
(رَصَصَ): ألخ في السؤال. و- المرأة: تَنَقَّبَتْ فلا يرى إلا عيَّتها. و- النِّقَابُ: أدننه حتى لا يرى إلا عيناها. و- الشيء: عمله بالرصاص أو طلاه به.

(ارْتَصَّتْ) الأشياءُ: انضمَّ بعضها إلى بعض.
(تَرَصَّتْ) الأشياءُ: ارتصَّتْ. ويقال: تَرَصَّ القومُ: تصافوا وتلاصقوا في القتال أو الصلاة.

(تَرَصَّصَتْ) الأشياءُ: ارتصَّتْ.
(الأرْصُوصَةُ): قلنسوةٌ كالْبَطِيخَةِ. (ج) أراصيص.

(الرَّصَاصُ): عُنْصُرٌ فِلْزَلِينٌ، وزنه الذَّرِّيُّ ٢١، ٢٠٧، وعدادُه الذَّرِّيُّ ٨٢، وكتافته ٣٤، ١١، وينصهر عند ٣٢٧ م. (مج). و- البُنْدُقُ يُرْمَى به من البُنْدُوقِيَّةِ والمسدس ونحوهما. يقال: أطلق عليه الرصاص. (محدثة). وقَلَمُ الرصاص: أنبوبة دقيقة من الخشب في داخلها مادة من الجرافيت يكتب بها من غير مداد. (محدثة).

(الرَّصَاصِيَّةُ): ما كان لونه كَلَوْنِ الرصاص. والمُغْبَضُ الرصاصي: أَلَمٌ بطنِيٌّ شديد مصحوب بإمساك سببه التَّسَمُّمُ الرَّصَاصِيُّ. (مج).
(الرَّصَاصُ): من يعمل الرصاص.
(الرَّصَاصَةُ): الحَجَرُ، أو حجارةٌ لاصِقَةٌ بجوانب العين الجارية. و- البخيل.

(الرَّصِيفُ): نقابُ المرأة إذا أدنته من عيناها.
* (رَصَعَ) بالمكان - رَصَعًا: أقام به. و- الرجلُ ونحوه: ضربه بيده. و- طعنته طعنًا شديدًا. والحَبُّ: دَقُّهُ بين حَجْرَيْنِ.

(رَصِيعٌ) فلانٌ - رَصَعًا، ورصوعًا: دَقَّتْ أَلْيَتُهُ، أو قل لحمٌ عجزه وفخذه. فهو أرصع،

وهي رصعاء. (ج) رُصَعٌ. و- الشيءُ بغيره: لَرِيقٌ. و- بالطَّيْبِ: عيق به. فهو راصيع.
(أرْصَعُهُ) بالرَّمْحِ: رَصَعَهُ.

(رَصَعَهُ): حَلَاةٌ بالرصاصِ. يقال: رَصَعُ التاجُ أو السيفُ بالجواهر. و- الطائرُ عُشَّهُ بالقضبانِ والرَّيشِ: قارب بعضه من بعض ونسجه. و- السيرُ: عَقَدَ فيه عَقْدًا مُثَلَّثَةً.

(ارْتَصَعُ): الترقُّ. و- الأسنانُ وغيرها: تقاربت. و- الحَبُّ: رَصِيعَةٌ.

(الترصيعُ): نوعٌ من أنواع البديع، وهو أن تكون الألفاظُ مستوية الأوزان متفقة الأعجاز كقوله تعالى: ﴿إِنَّ إِلَيْنَا إِيَابَهُمْ﴾. ثم إن عَلَيْنَا حِسَابَهُمْ.

(الرَّصِيعُ): زُرْعُورَةٌ المصحف.

(الرَّصِيعَةُ): كل جلية يُرَصَّعُ بها، أو كل جلية مستديرة يُحَلَّى بها التاج وغيره. و- العقدة في اللجام وغيره. و- الحَبُّ يُدَقُّ وَيُنْبَلُّ وَيُطَبَّخُ بسمن. و- مَشْكٌ محاني أطراف الضلوع من ظهر الفرس وغيره. (ج) رصائع.

(المرصاعُ): خشبةٌ يُلْعَبُ بها، أو كل خشبة يُدْحَى بها. و- دُوامة الصَّبِيانِ. (ج) مراصيع.
(المرصعانُ): صلاةٌ عظيمةٌ من الحجارة، و- فِهْرٌ مدوَّرةٌ تملأ الكفَّ، يُدَقُّ بهما.

* (رَصَفَ) به الأمرُ - رَصَفًا: لاق. يقال: هذا الأمرُ لا يَرُصَفُ بك: لا يليق. وهو راصفٌ بفلان: لائق به. و- الشيءُ: رَصَفَهُ. يقال: رصف الحجارة في البناء: ضمَّ بعضها إلى بعض. ويقال: رصف قدميه: ضمَّ إحداهما إلى الأخرى. ورصف ما بين قدميه: قَرَّبهما. و- السهمُ: شدَّ عليه رصافةً. فهو مرصوف، ورصيفٌ.

(رَصِيفٌ) - رَصَفًا: انضمَّ بعضه إلى بعض. ويقال: رَصِيفَتِ الأسنانُ: تصافت في بِنْتِها واستوتت وانتظمت. فهو رصيفٌ، وهي رصيفة.
(رَصَفَ) - رَصَافَةً: صارَ محكمًا. ويقال: رَصَفَ الجوابُ: قَوِيَ بحيث لا يُرَدُّ.

(ج) مرصيف .
 * (أرصفه) به : أصفه . يقال : جَوَزَ مُرْصَقًا : مُتَعَدِّرٌ خَرُوجَ لُبِّهِ .
 (أرصفق) به : التصق . يقال : جَوَزَ مُرْصِقًا : مُرْصَقًا .
 * (رصفته) رَصَفًا : أكمَلَهُ وَأَحْكَمَهُ . -
 الذَّابَّةُ : كَوَاها بِالْمِرْصَنِ . - بِلِسَانِهِ : شَتَمَهُ .
 (رَصَنَ) - رَصَانَةٌ : ثَبَّتَ وَاسْتَحْكَمَ . يقال : رَصَنَ الْبِنَاءَ . - وَرَزَنَ . فهو رَصِينٌ . ويقال : كَلَامٌ رَصِينٌ ، ورَأَى رَصِينًا . وهي رَصِينَةٌ .
 (أرصفته) : أثْبَتَهُ وَأَحْكَمَهُ .
 (رَصَنَ) - يُقَالُ : رَصَنَ الشَّيْءَ مَعْرِفَةً : عَلِمَهُ . ورَصَنَ لِي هَذَا الْخَبْرَ : حَقَّقَهُ .
 (الرَّاصِنُ) : الْحَكْمُ الثَّابِتُ . (ج) رَوَاصِينُ .
 (الرَّصِينُ) - يُقَالُ : فُلَانٌ رَصِينٌ بِحَاجَتِكَ : خَفِيٌّ بِهَا . ورَصِينُ الْجُوفِ : مُوجَعُهُ . وهي رَصِينَةٌ . والرَّصِينَانِ فِي رَكْبَةِ الْفَرَسِ : أَطْرَافُ الْقَصَبِ الْمُرْكَبِ فِي الرِّصْفَةِ .
 (المِرْصَنُ) : حَدِيدَةٌ تُكْوَى بِهَا الدُّوَابُّ .
 (ج) مراصن .
 * (رصفاه) - رَصَفَا : أَحْكَمَهُ وَأَتَقَنَهُ .
 (أرصى) بِالْمَكَانِ : لَزِمَهُ لَا يَتْرَحُ .
 * (رَضَبَ) الْمَطَرُ - رَضَبًا : سَالَ وَهَطَلَ .
 - الرِّيقُ : رَشْفُهُ .
 (تَرَضَّبَ) الرِّيقُ : تَرَشَّفَهُ .
 (الرَّاضِبُ) : ضَرَبَ مِنَ السُّدْرِ . الْوَاحِدَةُ : رَاضِبَةٌ .
 (الرَّضَابُ) : الرِّيقُ ، أَوْ الرِّيقُ الْمُرْشُوفُ .
 - وَرَغْوَةُ الْعَسَلِ . - مَا تَقَطَّعَ مِنَ التَّنْدِي عَلَى الشَّجَرِ وَنَحْوِهِ . - الْبَرْدُ . - فُتَاتُ الْمَسْكِ .
 - وَقَطْعُ السُّكَّرِ . ويقال : مَاءُ رَضَابٍ : عَذْبٌ .
 (المَرَضِبُ) : الرِّيقُ الْعَذْبُ . (ج) مَرَضِيبُ .
 * (رَضَحَهُ) - رَضَحًا : دَقَّهُ بِحَجَرٍ وَكَسَرَهُ ، فَهُوَ مَرَضُوحٌ ، وَرَضِيعٌ . يقال : رَضَحَ الْحَصَى وَالنَّوَى . ويقال : رَضَحَ رَأْسَهُ .
 (أرصف) فلان : مزج شرايه بماء الرصف .
 (رصفه) : رصفه .
 (أرصف) : رصف . وهو مرصيف الأسنان : متقاربا .
 (أرصف) : رصف . ويقال : تراصفوا في الصف : قام بعضهم إلى لائق بعض .
 (ترصف) : رصف .
 (الرصف) : الحجارة المرصوفة . والواحدة : رصفه .
 (الرصف) : عقبة تُشَدُّ عَلَى مَدْخَلِ سِنِّخِ النَّصْلِ . - وَكُلُّ مَنبِتٍ بِالسَّوَادِ ، وَغَلَبَ عَلَى مَحَلَّةِ بَيْغَدَادِ . قَالَ عَلِيُّ بْنُ الْجَهْمِ : عَيُونُ الْمَهَا بَيْنَ الرَّصَافَةِ وَالْجَسْرِ جَلْبَيْنِ الْهَوَى مِنْ حَيْثُ أُدْرَى وَلَا أُدْرَى .
 (ج) رصائف .
 (الرصف) : الرصاف . واحده : رصفه .
 - السد المبنى للماء . - مجرى الصهرج . وماء الرصف : المنحدر من الجبال على الصخر فيصفر .
 (الرصف) : واحدة الرصاف أو الرصف .
 وفي حديث المغيرة : «لحديث من عاقل أحب إلى من الشهد بماء الرصف» . - الرصافة . - وعصبة في رصفه الركة ، أو عين الركة . وهما رصفتان . (ج) رصف . (جج) أرصاف .
 (الرصيف) : للرصين . يقال : عمل رصيف : محكم . ورجل رصيف : محكم العمل . وجواب رصيف : متقن لا يرد . وهو رصيف فلان : يحاكيه في عمله ويألفه ولا يفارقه . وهي رصيفة .
 - واحد الرصاف ، أو الرصف ؛ لعظام الجنب أو عصب الفرس . - بمعنى المرصوف ، ويطلق على حاجز من البناء يمتد على جانبي الطريق . (محدثه) . - حاجز من البناء الوثيق ، تقف إليه القطر والسفن . (جج) . (ج) رصف ، وأرصفة .
 (المِرْصَافَةُ) : الْمِطْرَقَةُ . وَفِي حَدِيثِ مُعَاذٍ فِي عَذَابِ الْقَبْرِ : «ضربه بمِرْصَافَةٍ وَسَطَ رَأْسِهِ» .

(ج) مرصيف .
 * (أرصفه) به : أصفه . يقال : جَوَزَ مُرْصَقًا : مُتَعَدِّرٌ خَرُوجَ لُبِّهِ .
 (أرصفق) به : التصق . يقال : جَوَزَ مُرْصِقًا : مُرْصَقًا .
 * (رصفته) رَصَفًا : أكمَلَهُ وَأَحْكَمَهُ . -
 الذَّابَّةُ : كَوَاها بِالْمِرْصَنِ . - بِلِسَانِهِ : شَتَمَهُ .
 (رَصَنَ) - رَصَانَةٌ : ثَبَّتَ وَاسْتَحْكَمَ . يقال : رَصَنَ الْبِنَاءَ . - وَرَزَنَ . فهو رَصِينٌ . ويقال : كَلَامٌ رَصِينٌ ، ورَأَى رَصِينًا . وهي رَصِينَةٌ .
 (أرصفته) : أثْبَتَهُ وَأَحْكَمَهُ .
 (رَصَنَ) - يُقَالُ : رَصَنَ الشَّيْءَ مَعْرِفَةً : عَلِمَهُ . ورَصَنَ لِي هَذَا الْخَبْرَ : حَقَّقَهُ .
 (الرَّاصِنُ) : الْحَكْمُ الثَّابِتُ . (ج) رَوَاصِينُ .
 (الرَّصِينُ) - يُقَالُ : فُلَانٌ رَصِينٌ بِحَاجَتِكَ : خَفِيٌّ بِهَا . ورَصِينُ الْجُوفِ : مُوجَعُهُ . وهي رَصِينَةٌ . والرَّصِينَانِ فِي رَكْبَةِ الْفَرَسِ : أَطْرَافُ الْقَصَبِ الْمُرْكَبِ فِي الرِّصْفَةِ .
 (المِرْصَنُ) : حَدِيدَةٌ تُكْوَى بِهَا الدُّوَابُّ .
 (ج) مراصن .
 * (رصفاه) - رَصَفَا : أَحْكَمَهُ وَأَتَقَنَهُ .
 (أرصى) بِالْمَكَانِ : لَزِمَهُ لَا يَتْرَحُ .
 * (رَضَبَ) الْمَطَرُ - رَضَبًا : سَالَ وَهَطَلَ .
 - الرِّيقُ : رَشْفُهُ .
 (تَرَضَّبَ) الرِّيقُ : تَرَشَّفَهُ .
 (الرَّاضِبُ) : ضَرَبَ مِنَ السُّدْرِ . الْوَاحِدَةُ : رَاضِبَةٌ .
 (الرَّضَابُ) : الرِّيقُ ، أَوْ الرِّيقُ الْمُرْشُوفُ .
 - وَرَغْوَةُ الْعَسَلِ . - مَا تَقَطَّعَ مِنَ التَّنْدِي عَلَى الشَّجَرِ وَنَحْوِهِ . - الْبَرْدُ . - فُتَاتُ الْمَسْكِ .
 - وَقَطْعُ السُّكَّرِ . ويقال : مَاءُ رَضَابٍ : عَذْبٌ .
 (المَرَضِبُ) : الرِّيقُ الْعَذْبُ . (ج) مَرَضِيبُ .
 * (رَضَحَهُ) - رَضَحًا : دَقَّهُ بِحَجَرٍ وَكَسَرَهُ ، فَهُوَ مَرَضُوحٌ ، وَرَضِيعٌ . يقال : رَضَحَ الْحَصَى وَالنَّوَى . ويقال : رَضَحَ رَأْسَهُ .
 (أرصف) فلان : مزج شرايه بماء الرصف .
 (رصفه) : رصفه .
 (أرصف) : رصف . وهو مرصيف الأسنان : متقاربا .
 (أرصف) : رصف . ويقال : تراصفوا في الصف : قام بعضهم إلى لائق بعض .
 (ترصف) : رصف .
 (الرصف) : الحجارة المرصوفة . والواحدة : رصفه .
 (الرصف) : عقبة تُشَدُّ عَلَى مَدْخَلِ سِنِّخِ النَّصْلِ . - وَكُلُّ مَنبِتٍ بِالسَّوَادِ ، وَغَلَبَ عَلَى مَحَلَّةِ بَيْغَدَادِ . قَالَ عَلِيُّ بْنُ الْجَهْمِ : عَيُونُ الْمَهَا بَيْنَ الرَّصَافَةِ وَالْجَسْرِ جَلْبَيْنِ الْهَوَى مِنْ حَيْثُ أُدْرَى وَلَا أُدْرَى .
 (ج) رصائف .
 (الرصف) : الرصاف . واحده : رصفه .
 - السد المبنى للماء . - مجرى الصهرج . وماء الرصف : المنحدر من الجبال على الصخر فيصفر .
 (الرصف) : واحدة الرصاف أو الرصف .
 وفي حديث المغيرة : «لحديث من عاقل أحب إلى من الشهد بماء الرصف» . - الرصافة . - وعصبة في رصفه الركة ، أو عين الركة . وهما رصفتان . (ج) رصف . (جج) أرصاف .
 (الرصيف) : للرصين . يقال : عمل رصيف : محكم . ورجل رصيف : محكم العمل . وجواب رصيف : متقن لا يرد . وهو رصيف فلان : يحاكيه في عمله ويألفه ولا يفارقه . وهي رصيفة .
 - واحد الرصاف ، أو الرصف ؛ لعظام الجنب أو عصب الفرس . - بمعنى المرصوف ، ويطلق على حاجز من البناء يمتد على جانبي الطريق . (محدثه) . - حاجز من البناء الوثيق ، تقف إليه القطر والسفن . (جج) . (ج) رصف ، وأرصفة .
 (المِرْصَافَةُ) : الْمِطْرَقَةُ . وَفِي حَدِيثِ مُعَاذٍ فِي عَذَابِ الْقَبْرِ : «ضربه بمِرْصَافَةٍ وَسَطَ رَأْسِهِ» .

(ج) مرصيف .
 * (أرصفه) به : أصفه . يقال : جَوَزَ مُرْصَقًا : مُتَعَدِّرٌ خَرُوجَ لُبِّهِ .
 (أرصفق) به : التصق . يقال : جَوَزَ مُرْصِقًا : مُرْصَقًا .
 * (رصفته) رَصَفًا : أكمَلَهُ وَأَحْكَمَهُ . -
 الذَّابَّةُ : كَوَاها بِالْمِرْصَنِ . - بِلِسَانِهِ : شَتَمَهُ .
 (رَصَنَ) - رَصَانَةٌ : ثَبَّتَ وَاسْتَحْكَمَ . يقال : رَصَنَ الْبِنَاءَ . - وَرَزَنَ . فهو رَصِينٌ . ويقال : كَلَامٌ رَصِينٌ ، ورَأَى رَصِينًا . وهي رَصِينَةٌ .
 (أرصفته) : أثْبَتَهُ وَأَحْكَمَهُ .
 (رَصَنَ) - يُقَالُ : رَصَنَ الشَّيْءَ مَعْرِفَةً : عَلِمَهُ . ورَصَنَ لِي هَذَا الْخَبْرَ : حَقَّقَهُ .
 (الرَّاصِنُ) : الْحَكْمُ الثَّابِتُ . (ج) رَوَاصِينُ .
 (الرَّصِينُ) - يُقَالُ : فُلَانٌ رَصِينٌ بِحَاجَتِكَ : خَفِيٌّ بِهَا . ورَصِينُ الْجُوفِ : مُوجَعُهُ . وهي رَصِينَةٌ . والرَّصِينَانِ فِي رَكْبَةِ الْفَرَسِ : أَطْرَافُ الْقَصَبِ الْمُرْكَبِ فِي الرِّصْفَةِ .
 (المِرْصَنُ) : حَدِيدَةٌ تُكْوَى بِهَا الدُّوَابُّ .
 (ج) مراصن .
 * (رصفاه) - رَصَفَا : أَحْكَمَهُ وَأَتَقَنَهُ .
 (أرصى) بِالْمَكَانِ : لَزِمَهُ لَا يَتْرَحُ .
 * (رَضَبَ) الْمَطَرُ - رَضَبًا : سَالَ وَهَطَلَ .
 - الرِّيقُ : رَشْفُهُ .
 (تَرَضَّبَ) الرِّيقُ : تَرَشَّفَهُ .
 (الرَّاضِبُ) : ضَرَبَ مِنَ السُّدْرِ . الْوَاحِدَةُ : رَاضِبَةٌ .
 (الرَّضَابُ) : الرِّيقُ ، أَوْ الرِّيقُ الْمُرْشُوفُ .
 - وَرَغْوَةُ الْعَسَلِ . - مَا تَقَطَّعَ مِنَ التَّنْدِي عَلَى الشَّجَرِ وَنَحْوِهِ . - الْبَرْدُ . - فُتَاتُ الْمَسْكِ .
 - وَقَطْعُ السُّكَّرِ . ويقال : مَاءُ رَضَابٍ : عَذْبٌ .
 (المَرَضِبُ) : الرِّيقُ الْعَذْبُ . (ج) مَرَضِيبُ .
 * (رَضَحَهُ) - رَضَحًا : دَقَّهُ بِحَجَرٍ وَكَسَرَهُ ، فَهُوَ مَرَضُوحٌ ، وَرَضِيعٌ . يقال : رَضَحَ الْحَصَى وَالنَّوَى . ويقال : رَضَحَ رَأْسَهُ .
 (أرصف) فلان : مزج شرايه بماء الرصف .
 (رصفه) : رصفه .
 (أرصف) : رصف . وهو مرصيف الأسنان : متقاربا .
 (أرصف) : رصف . ويقال : تراصفوا في الصف : قام بعضهم إلى لائق بعض .
 (ترصف) : رصف .
 (الرصف) : الحجارة المرصوفة . والواحدة : رصفه .
 (الرصف) : عقبة تُشَدُّ عَلَى مَدْخَلِ سِنِّخِ النَّصْلِ . - وَكُلُّ مَنبِتٍ بِالسَّوَادِ ، وَغَلَبَ عَلَى مَحَلَّةِ بَيْغَدَادِ . قَالَ عَلِيُّ بْنُ الْجَهْمِ : عَيُونُ الْمَهَا بَيْنَ الرَّصَافَةِ وَالْجَسْرِ جَلْبَيْنِ الْهَوَى مِنْ حَيْثُ أُدْرَى وَلَا أُدْرَى .
 (ج) رصائف .
 (الرصف) : الرصاف . واحده : رصفه .
 - السد المبنى للماء . - مجرى الصهرج . وماء الرصف : المنحدر من الجبال على الصخر فيصفر .
 (الرصف) : واحدة الرصاف أو الرصف .
 وفي حديث المغيرة : «لحديث من عاقل أحب إلى من الشهد بماء الرصف» . - الرصافة . - وعصبة في رصفه الركة ، أو عين الركة . وهما رصفتان . (ج) رصف . (جج) أرصاف .
 (الرصيف) : للرصين . يقال : عمل رصيف : محكم . ورجل رصيف : محكم العمل . وجواب رصيف : متقن لا يرد . وهو رصيف فلان : يحاكيه في عمله ويألفه ولا يفارقه . وهي رصيفة .
 - واحد الرصاف ، أو الرصف ؛ لعظام الجنب أو عصب الفرس . - بمعنى المرصوف ، ويطلق على حاجز من البناء يمتد على جانبي الطريق . (محدثه) . - حاجز من البناء الوثيق ، تقف إليه القطر والسفن . (جج) . (ج) رصف ، وأرصفة .
 (المِرْصَافَةُ) : الْمِطْرَقَةُ . وَفِي حَدِيثِ مُعَاذٍ فِي عَذَابِ الْقَبْرِ : «ضربه بمِرْصَافَةٍ وَسَطَ رَأْسِهِ» .

(الرُّضْرَاضُ): الحصى الصُّغَارُ في مجارى الماء .
 و- القَطْرُ الصُّغَارُ من المطر . و- اللِّحِيمُ . يقال :
 رَجَلُ رَضْرَاضٍ . وِرْدَفُ رَضْرَاضٍ : رَجْرَاجٌ .
 (الرُّضْرَاضَةُ) : مَوْتَتْ الرُّضْرَاضُ . و-
 الحجارة تتحرك على وجه الأرض وتترجرج .
 (الرُّضْرَضُ) : الحصى الصُّغَارُ في مجارى المياه .
 * (رَضُّهُ) - رَضًّا : دَقُّهُ جريشًا ، أو كسره .
 فهو مَرَضُوضٌ ، وِرَضِيضٌ .
 (أَرْضٌ) : ثَقُلَ وَأَبْطَأَ . و- في الأرض :
 ذهب . و- التَّعَبُ وغيره العَرَقُ : أساله .
 (ارْتَضُّ) الشَّيْءُ : تَكَسَّرَ .
 (الأَرْضُ) : القَاعِدُ لا يبرح . (ج) رُضٌّ .
 (الرُّضَاضُ) : الدَّقَاقُ والفَتَاتُ .
 (الرُّضُّ) : التَّمْرُ ينزع نواه ويُرَضُّ ثم يُنْقَعُ في
 اللبَنِ . و- التَّمْرُ والرُّبْدُ يُخْلَعَانِ .
 (المَرَضَةُ) : كل ما يُرَضُّ العرق ويُسِيلُهُ من
 مأكول ومشروب . و- اللبَنُ الحامضُ الخائِرُ .
 (المِرَضَةُ) : الرُّضُّ . و- اللبَنُ الحامضُ
 الخائِرُ . و- التي يُرَضُّ بها . (ج) مَرَاضٌ .
 * (رَضَعَ) - رَضَاعَةٌ : لَوْمٌ . فهو راضِعٌ ،
 ورَضَاعٌ . و- أُمُّهُ - رَضْعًا ، ورَضَاعًا ،
 ورَضَاعَةً : امتصَّ ثديها أو ضَرَعَهَا . ويقال :
 رَضَعَ الثدي أو الضَّرْعُ . ويقال : هو يَرْضَعُ
 الدنيا ويُدْمِئُهَا .
 (رَضِعَهَا) - رَضْعًا : رَضَعَهَا . فهو رَضِيْعٌ ،
 وهي رَضِيْعَةٌ .
 (رَضِعَ) - رَضَاعَةٌ : لَوْمٌ . فهو رَضِيْعٌ .
 يقال : لَوْمٌ ورَضِعٌ : إذا مَصَّ اللبَنَ من الضَّرْعِ
 مخافة أن يسممه أحدٌ وهو يَحْلُبُ فيطلب منه شيئًا .
 (أَرْضَعَتِ) الأُمُّ : كان لها ولَدٌ تُرَضِعُهُ . و-
 الولدُ : جعلته يَرْضَعُ . فهي مَرْضِعٌ ومَرْضَعَةٌ .
 (ج) مَرَاضِعٌ . وفي التنزيل العزيز : ﴿ وَحَرَّمْنَا
 عَلَيْهِ الْمَرَاضِعَ مِنْ قَبْلِ ﴾ .
 (رَاضِعَةٌ) مَرَاضِعَةٌ ، وِرَضَاعًا : رَضَعَ
 معه . و- دفعه إلى مُرَضِعٍ لِقَرْضِيْعَةٍ . و-

الطِّفْلُ : رَضَعَ أُمُّهُ وفي بطنها جنينٌ .
 (ارْتَضَعَهَا) : رَضَعَهَا . ويقال : ارتَضَعَ الثدي
 أو الضَّرْعُ . وارتَضَعَتِ العَنَزُ : شربت لبنَ نَفْسِهَا .
 (تراضعا) : رَضَعَا مَعًا .
 (استَرْضَعَ) الولدُ : طلب له مُرَضِيْعَةً . وفي
 التنزيل العزيز : ﴿ وَإِنْ أَرَدْتُمْ أَنْ تُسْتَرْضِعُوا
 أَوْلَادَكُمْ فَلَا جُنَاحَ عَلَيْكُمْ ﴾ . و- المرأةُ
 المولودُ : طلب منها أن تُرَضِعَهُ .
 (الرَّاضِعُ) : الشَّحَادُ يرضع الناس بسؤاله .
 و- اللبَنُ الحامِيسُ . (ج) رُضْعٌ ، ورُضَاعٌ . و-
 ذاتُ الدَّرِّ واللبن (على النسب) .
 (الرَّاضِعَةُ) : مَوْتَتْ الراضع . و- ثِيْبَةٌ
 الصَّبِيُّ التي يستعين بها في الرُّضْعِ ، أو التي تسقط
 في زمن الرُّضَاعِ . وهما راضعتان . (ج) رَوَاضِعٌ .
 (الرُّضَاعُ) - يقال : بينهما رَضَاعُ اللبَنِ : أُنْحَوَةٌ .
 من الرضاعة . وبينها رَضَاعُ الكَأْسِ : صحبةٌ في
 الشراب .
 (الرُّضَاعَةُ) : الاسم من الرضاع ، أو
 الإرضاع .
 (الرُّضْعُ) : صغارُ النحل .
 (الرُّضْعُ) : شجرٌ ترعاه الإبل . واحدته :
 رَضْعَةٌ .
 (الرُّضُوعَةُ) : المَرَضِيْعَةُ . يقال : شاةٌ
 رَضُوعَةٌ . (ج) رَضَائِعٌ .
 (الرُّضِيْعُ) : الراضِعُ أو المَرَضِيْعُ . (ج)
 رُضْعٌ . وفلانٌ رَضِيْعِي : أخى من الرُّضَاعِ . وهو
 رَضِيْعُ اللوْمِ . (ج) رُضْعَاءٌ . وهي رَضِيْعَةٌ . (ج)
 رَضَائِعُ .
 (المِرَضِعَةُ) : آلةٌ يَرْضَعُ منها الطِّفْلُ .
 (معدنة) . (ج) مَرَاضِعُ .

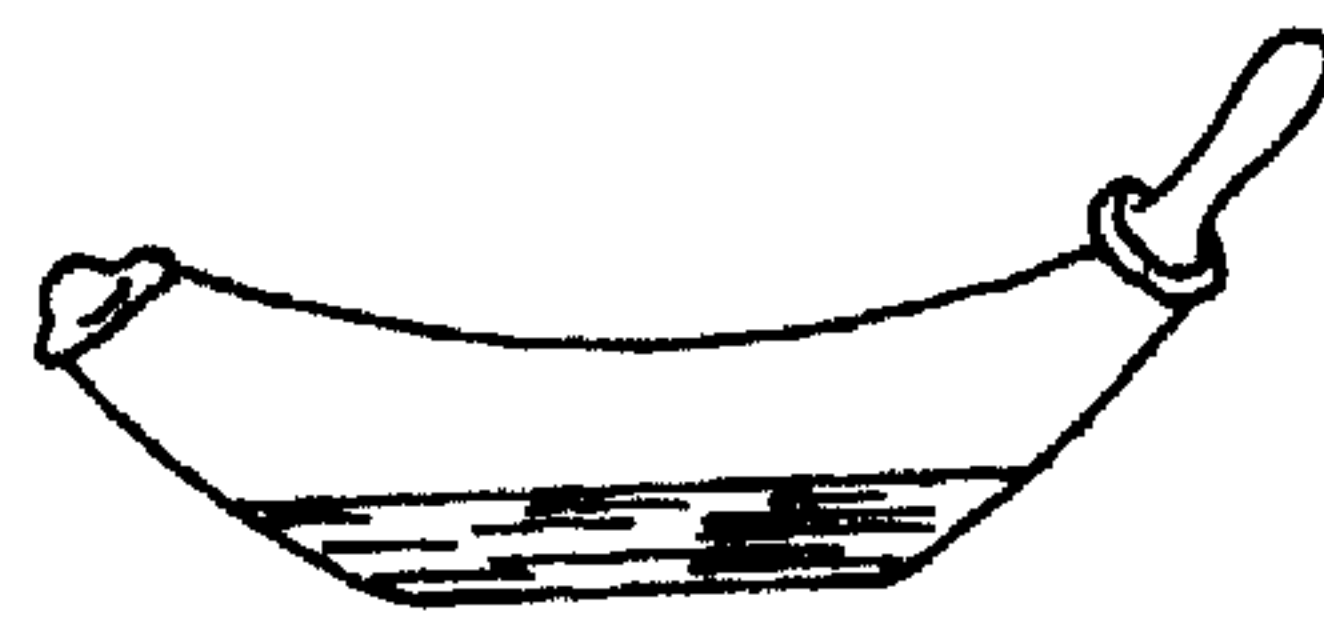

سَخْنُهُ عليه أو أَبْضَجَهُ به . و- كَوَاهُ بالرُّضْفَةِ .
 و- الوَسَادَةُ : نَنَاهَا . فهو مَرَضُوفٌ ، وِرَضِيْفٌ .
 (رَضْفَةٌ) : رَضْفَةٌ . ويقال : رَضْفَةٌ : أغضبه
 حتى كأنه جعله على الرُّضْفِ .
 (الرُّضْفَةُ) : الحجر المُخْمِي بالنارِ أو
 الشمسِ . (ج) رَضْفٌ . ويقال : هو على
 الرُّضْفِ : قلقٌ مُرْعَجٌ ، أو مَغْطَاطٌ . ومُطْفِئَةٌ
 الرُّضْفِ : داهيةٌ تُنْسِي التي قبلها فخطفتُ حرَّها .
 وأيضًا : شَحْمَةٌ إذا أصابت الرُّضْفَ ذابَ
 فأحمدته . و- عَظْمٌ منطبقٌ على الرُّكْبَةِ .
 (الرُّضْفَةُ) : عَظْمٌ منطبقٌ على الرُّكْبَةِ . (ج)
 رَضْفٌ .
 (المِرَضِفَةُ) : الرُّضْفَةُ يُكْوَى بها . (ج)
 مَرَضِيْفٌ .
 * (أرَضَكَ) عَيْنِيهِ : غَمَضَهُمَا وَفَتَحَهُمَا .
 * (رَضَمَ) - رَضْمًا ، ورَضْمَانًا : ثَقُلَ عَدْوُهُ
 وتقارب خطوه في عدوه . و- بالمكان رَضْمًا
 ورَضْمَانًا : أقام وثبت . فهو رَضْمَةٌ . و- البحرُ
 ونحوه بنفسه : رمى بنفسه على الأرض . و- الشيءُ
 رَضْمًا : ضمَّ بَعْضُهُ إلى بعض . و- البيتُ : بناه
 بالرُّضْمِ . ويقال : رَضَمَ عليه الصخر . فهو
 مَرَضُومٌ ، ورَضِيْمٌ . و- المَتَاعُ ونحوه : نُضْدَةٌ .
 و- الشيءُ : كَسَرَهُ . و- به الأرضُ : ضربها به .
 و- الأرضُ : أثارها وحرثها للزروع ونحوه .
 (ارْتَضَمَ) الشيءُ : انضمَّ بعضُهُ إلى بعض .
 و- تَكَسَّرَ .
 (الرُّضَامُ) - يقال : رُضَامٌ من نبتٍ : قليل منه .
 (الرُّضْمُ) : الحجارة البيض . و- صَخُورٌ
 عظامٌ بعضها على بعض .
 (الرُّضْمَةُ) : الحجرُ ، أو الصخرة العظيمةُ .
 (ج) رَضْمٌ ، وِرَضَامٌ .
 (الرُّضْمَةُ) : الرُّضْمَةُ . (ج) رَضْمٌ ،
 وِرَضَامٌ .
 (المَرَضُومُ) - يقال : يَرْدُونَ مَرَضُومًا
 العَصَبُ : تُشْتَجُّ عصبه فصار بعضُهُ على بعض .

طريًا . (ج) رطاب .
 (الرطيب) - يقال : غصن رطيب ، وريش رطيب : لين ناعم . وعيش رطيب : رجي ناعم . وهي رطية .
 (المُرطبة) - يقال : يمر مرطبة : عذبة بين آبار ملحة .
 * (الرطاط) : الماء تبقى الإبل في الحياض .
 * (رطسة) - رطسًا : ضربته بباطن كفه .
 (ارطست) عليه الحجارة : تطابق بعضها فوق بعض .
 * (ارط) : حمق . و - جَلَب وصاح . و - في مقعده : أطال فلم يبرح .
 (استرطه) : استحمقه .
 (الرطيط) : الجلبة والصياح . و - الحمق . و - الأحمق . (ج) رطاط ، ورطاط .
 * (رطل) - رطلًا : عدا . و - الشيء : رآه يديه ليعرف وزنه ؛
 (ارطل) فلان : صار له ولد رطل . و - استرخى ، أو استرخت أذناه .
 (رطله) - باعه مراطلة : بالرطل .
 (رطل) الشعر : لينه بالدهن . وفي حديث الحسن : «لو كثيف الغطاء لشغل مُحسِن بإحسانه ، ومُسيء بإساءته ، عن تجديد ثوب أو ترطيل شعر» . و - كسره ونثاه . و - أرخاه وأرسله .
 (استرطله) : طلب منه أن يبيعه مراطلة ؛
 (الرطل) : معيار يُوزن به أو يُكأل ، يختلف باختلاف البلاد ، وهو في مصر اثنتا عشرة أوقية ، والأوقية اثنا عشر درهماً . و - الرخو اللين ، أو كل ماثل إلى اللين والرخاوة . و - الكبير الضعيف . و - الغلام النحيف المراهق . و - الأحمق . (ج) أرطال . وهي رطلة . (ج) رطال .
 * (رطمة) - رطما : أوحله : يقال : رطمة في الوخل : ألقاه فيه . ورطمة في أمر : أوقعه فيه

فلانًا : استحمقه .
 * (رطب) البُسْر - رطوبًا : صار رطبًا . و - الدابة : أكلت الرطب . و - فلانًا رطبًا ، ورطوبًا : أطعمه الرطب . و - الدابة : أطعمها الرطب ، أو علفها الرطبة .
 (رطب) - رطوبة ، ورطابة : ندى وابتل . فهو رطب ، وهي رطبة . ويقال : رطب لسانى بذكرك . و - فلان رطبًا : تكلم بما عنده أو بما عن له من الصواب والخطأ .
 (رطب) - رطوبة ، ورطابة : رطب . و - لأن ونعم . فهو رطب ، ورطيب . و - الهواء رطوبة : تشبع بالبخار . (مو) . و - البُسْر رطابة : صار رطبًا .
 (ارطب) البُسْر : صار رطبًا ، أو بدا فيه الترطيب . و - فلان : كثر عنده الرطب . و - النخل : صار ما عليه رطبًا ، أو حان أو أن رطبه . و - الأرض : صارت ذات رطب أو كثر رطبها . و - الثوب وغيره : بله أو جعله رطبًا .
 (رطب) البُسْر : أرطب . و - الشيء : أرطبه . و - فلانًا : أطعمه الرطب .
 (ترطب) : ابتل . ويقال : ترطب لسانى بذكرك .
 (الرطب) : اللين الناعم ، خلاف اليابس . ويقال : غلام رطب : فيه لين النساء . و - المبتل بالماء . و - كل عود رطيب . (ج) رطب ، ورطب .
 (الرطب) : المرعى الأخضر من العشب والشجر . والقطعة منه : رطبة .
 (الرطب) : نضيج البُسْر قبل أن يصير تمرًا ، وذلك إذا لَانَ وحَلَا . أو تمر النخل إذا أدرك ونضج قبل أن يصير تمرًا . (ج) أرطاب ، ورطاب . والواحدة : رطبة .
 (الرطبة) : مؤنث الرطب . وجرية رطبة : ناعمة أو فاجرة . و - الفصيفة ، وهي نبات كالبرسيم . و - كل ما أكل من النبات غضًا

* (رَضَنَهُ) - رَضَنًا : ضم بعضه إلى بعض أو تَضَدَّهُ . فهو مُرَضُونٌ ورَضِينٌ .
 * (رضاه) - رَضُوا : كان أشد رضًا منه . يقال : راضى فرضوته : غلبته عند المراضاة . (رَضِيَّة) ، وبه ، وعنه ، وعليه - رضًا ، ورضاءً ، ورضوانًا ، ومراضاة : اختاره وقبله . وفي التنزيل العزيز : ﴿وَأَنمَتُ عَلَيْكُمْ نِعْمَتِي وَرَضِيْتُ لَكُمْ الْإِسْلَامَ دِينًا﴾ . ويقال : رَضِيَّة له : رآه أهله . ورضى منه كذا : اكتفى ، فهو راضٍ . (ج) رُضاه . وهو رَضِيٌّ . (ج) أَرْضِيَاءُ . وهو رَضِيٌّ . (ج) رَضُونٌ . وهي رَضِيَّة . والشيء مُرَضِيٌّ ورَضِيٌّ .
 (أَرْضَاهُ) : جعله يَرْضَى . ويقال : أرضيته عنى .
 (رَضَاهُ) مُرَاضَاةً ، وِرَضَاءً : وافقه ، أو أرضاه . و - باراه في الرضا . يقال : راضاني فرضوته .
 (رَضَاهُ) : أرضاه .
 (ارضاه) : رَضِيَهُ . ويقال : ارتضاه لصحبته : اختاره ، أو رآه أهلاً لها .
 (أَرْضِيَاءُ) : توافقا ، أو رضيا . و - شيئًا : ارتضياه .
 (ترضاه) : طلب رضاه ، أو طلبه بجهد ، أو أرضاه بعد جهد .
 (استرضاه) : طلب رضاه . وطلب إليه أن يَرْضِيَهُ .
 (الرضاء) - يقال : هو رضًا : مُرَضِيٌّ . وهم رضًا . (وصف بالمصدر) .
 (الرضاء) : الرضا .
 (الرَضِيُّ) : الراضى . و - المرضى . و - المُطِيع . و - المُجِيب .
 * (رَطَاهُ) - رَطًا : رَكِبَهُ بما لا يُجِيب .
 (رَطِيٌّ) - رَطًا : حَمَقَ . فهو رَطِيٌّ ، وهي رطية .
 (استرطأ) : صار رطيقًا أى أحمق . و -

فلا يكاد يخرج منه . و - حَبَسَهُ .
 (رَطَمَ) رَطْمًا : اخْتَبَسَ مَا فِي بَطْنِهِ .
 (أَرْطَمَ) : سَكَتَ .
 (ارْتَطَمَ) : تَرَدَّى فِي الرَّحْلِ . و - الشَّيْءُ :
 ازدهم . و - تراكم . و - فيه : وَقَعَ وَارْتَبَكَ . وفي
 حديث عليّ : « من أضرَّ قبل أن يتفقَه ، ارتطم في
 الرِّبَا ، ثم ارتطم ، ثم ارتطم » . و - عليه الأمر :
 سُدَّتْ عَلَيْهِ مَذَاهِبُهُ فَلَمْ يَجِدْ مِنْهُ مَخْلَصًا .
 (رَطَّارَمَ) : تَرَكَمَ .
 (تَرَطَمَ) السَّلْحُ : حَبَسَهُ .
 (الرَّاطِمُ) : الْمَلَاذِمُ لِلشَّيْءِ .
 (الرُّطَامُ) : احتباس ما في بطن البعير ونحوه .
 (الرُّطَمَةُ) : مَا يُرْتَطَمُ فِيهِ . يقال : وقع في
 رُطْمَةٍ : أَمْرٌ يَتَخَبَّطُ فِيهِ أَوْ لَا تُعْرَفُ جِهَتُهُ .
 (الرُّطُومُ) : الْأَخْمَقُ . و - الرُّثْقَاءُ .
 (الرُّطُومَةُ) : الرُّطَمَةُ .
 * (رَطَنَ) الْأَعْجَمِيُّ - رِطَانَةٌ : تَكَلَّمَ بِلُغَتِهِ .
 و - فلان : تَكَلَّمَ بِالْأَعْجَمِيَّةِ . و - له رَطْنَا ،
 وَرِطَانَةٌ : كَلَّمَهُ بِهَا ، أَوْ كَلَّمَهُ بِكَلَامٍ لَا يَفْهَمُهُ .
 (رَاطَنُهُ) مُرِاطَنَةٌ ، وَرِطَانًا : خَاطَبَهُ بِالْأَعْجَمِيَّةِ .
 (تَرِاطَنًا) : تَخَاطَبَا بِالْأَعْجَمِيَّةِ أَوْ بِالرُّطَانِيَّةِ .
 (الرُّطَانَةُ) - يقال كَلَّمَهُ بِالرُّطَانِيَّةِ : بِالْكَلامِ
 الْأَعْجَمِيِّ ، أَوْ بِكَلَامٍ لَا يَفْهَمُهُ الْجُمْهُورُ ، وَإِنَّمَا هُوَ
 مُوَاضِعَةٌ بَيْنَ اثْنَيْنِ أَوْ جَمَاعَةٍ .
 (الرُّطَانَةُ) : الْإِبِلُ الْكَثِيرَةُ إِذَا كَانَتْ رِفَاقًا
 وَمَعَهَا أَهْلُهَا .
 * (أُرْطِطَ) الْأَرْضُ : أُتْبِتَتْ الْأُرْطَى .
 (الْأُرْطَى) : مِنْ نِبَاتِ الرُّمْلِ يَسْتَعْمَلُ فِي
 الدِّبَاغِ . وَاحِدُهُ : أُرْطَاةٌ .
 * (رَعْبَ) - رُعْبًا : خَافَ وَفَرَّغَ . وفي التَّنْزِيلِ
 الْعَزِيزِ : ﴿سَتَلَقُوا فِي قُلُوبِ الَّذِينَ كَفَرُوا
 الرُّعْبَ﴾ . و - الْوَادِي : امْتَلَأَ بِالْمَاءِ . و -
 الْحَمَامَةُ : رَفَعَتْ هَدْيَهَا وَشَدَّتْهُ . وَيُقَالُ :
 رَعَبَتْ فِي صَوْتِهَا . و - فَلَانًا : خَوْفَهُ وَأَفْرَعَهُ .
 و - أَوْعَدَهُ . و - السَّنَامُ : قَطَعَهُ . و - الْحَوْضُ :

مَلَأَهُ . و - السَّهْمُ : كَسَرَ رُغْبِيَّةً .
 (أُرْعِبَهُ) : خَوْفَهُ وَأَفْرَعَهُ . و - قَطَعَهُ .
 (رُعِبَتْ) الْحَمَامَةُ تُرْعِبِيًا ، وَتُرْعَابًا : رَعَبَتْ .
 و - فَلَانًا : أُرْعِبَهُ . و - السَّهْمُ : أَصْلَحَ رُغْبِيَّةً .
 (ارْتُعِبَ) : خَافَ وَفَرَّغَ .
 (الأُرْعِبُ) : الْقَصِيرُ . (ج) رُعْبٌ .
 (الرَّاعِيْبِيُّ) : جَنَسٌ مِنَ الْحَمَامِ تَرْعِبُ فِي
 صَوْتِهَا . يُقَالُ : حَمَامَةٌ رَاعِيْبِيَّةٌ .
 (الرُّعْبُ) : الْوَعِيدُ . و - كَلَامٌ تَسْجَعُ بِهِ
 الْعَرَبُ .
 (الرُّعْبُ) مِنَ السَّهْمِ : مَا يُجْعَلُ فِيهِ التَّصَلُّ ،
 وَهُوَ الرُّعْظُ . (ج) رِعْبَةٌ .
 (الرُّعَيْبُ) - يُقَالُ : هُوَ رَعِيْبُ الْعَيْنِ : جِيَانٌ
 لَا يَنْظُرُ شَيْئًا إِلَّا فَرَعَ مِنْهُ . و - السَّنَامُ الْمُقَطَّعُ
 شَطَائِبَ مُسْتَطِيلَةً . و - السَّمِينُ يَقَطُرُ دَسْمًا .
 وَسِنَامٌ رَعِيْبٌ : مَمْتَلِءٌ سَمِينٌ . و - الْقَصِيرُ (ج)
 رُعْبٌ .
 (التَّرْعَابَةُ) : الشَّدِيدُ الْخَوْفِ وَالْفِرْعُ .
 (التَّرْعِيْبَةُ) : الْقِطْعَةُ مِنَ السَّنَامِ . (ج) تِرْعَيْبٌ ،
 وَتَرْعَيْبٌ .
 (التَّرْعِيْبَةُ) : مَوْضِعُ الرُّعْبِ وَالْفِرْعِ ر -
 الْوِثْبَةُ الْخَفِيْفَةُ ، وَهِيَ أَنْ يَثْبِتَ أَحَدٌ فَيَقْعُدُ حَيْثُكَ
 وَأَنْتَ غَافِلٌ عَنْهُ فَتَفْرِعُ (ج) فَرْعَيْبٌ .
 * (رَعْجَبٌ) : سَجْنٌ حَتَّى قَطُرَ دَسْمًا .
 (الرُّعْجَبُ) : أَصْلُ الطَّلْمَةِ .
 (الرُّعْجُوبُ) : الضَّعِيْفُ الْجَبَانُ . و - الْخَفِيْفَةُ
 الطَّيَاشَةُ . و - الْغَضَّةُ الطَّوِيلَةُ الْمُتَلَفَةُ الْجِسْمِ ،
 أَوْ الْبَيْضَاءُ الْحَلُوهُ النَّاعِمَةُ . (ج) رَعَايِبٌ .
 (الرُّعْجُوبَةُ) : الرُّعْجَبُ . و - التَّرْعِيْبَةُ . و - مِنْ
 النِّسَاءِ : الرُّعْجُوبُ . (ج) رَعَايِبٌ .
 (الرُّعْجِبُ) مِنْ النِّسَاءِ : الرُّعْجُوبُ . (ج)
 رَعَايِبٌ .
 * (رَعْبَلٌ) : تَزَوَّجَ رَعْبَلًا . و - الشَّيْءُ : قَطَعَهُ
 أَوْ مَرَّقَهُ . وفي الْحَدِيثِ : «أَنْ أَهْلَ الْعِمَامَةِ رَعْبَلُوا
 قُسْطَاطَ خَالِدٍ بِالسُّيُوفِ» . وَيُقَالُ : رَعِبَلَ :

اللَّحْمُ : قَطَعَهُ لِتَصَلَّ إِلَيْهِ النَّارُ لِتَنْضِجَهُ .
 (تَرَعْبَلٌ) : تَقَطَّعَ أَوْ تَمَزَّقَ .
 (الرُّعْبَلُ) : الرُّعْنَاءُ الْحَمَقَاءُ . و - الَّتِي تَلْبَسُ
 نِيَابًا مُرْعَبَةً . و - الضَّمْحُ . يُقَالُ : جَمَلَ
 رَعْبَلٌ . (ج) رَعَابِلٌ .
 (الرُّعْبَلَةُ) : الْهُوْجَاءُ . يُقَالُ : رِيحٌ رَعْبَلَةٌ :
 مُضْطَرِبَةٌ الْهَيُوبُ . (ج) رَعَابِلٌ .
 (الرُّعْبَلَةُ) : الْمَتْرَعْبَلُ . (ج) رَعَابِلٌ .
 (الرُّعْبُولَةُ) : الْقِطْعَةُ مِنَ الشَّيْءِ الْمَتْرَعْبَلُ أَوْ
 الْخِرْقَةُ الْمُتَمَزِّقَةُ . (ج) رَعَايِبِلٌ . وَيُقَالُ : ثَوْبٌ
 رَعَايِبِلٌ .
 * (رَعَعَتْ) الْعَثْرُ أَوْ الشَّاءُ - رَعَعًا : ابْيَضَّتْ
 أَطْرَافُ زَنْمَتَيْهَا . و - الْحَيَّةُ فَلَانًا : قَرَمَتْهُ ،
 وَنَالَتْ مِنْهُ قَلِيلًا .
 (رَعَيْتَ) الْعَثْرُ أَوْ الشَّاءُ - رَعَعًا : رَعَعْتُ .
 و - كَانَتْ لَهَا رَعَعَةٌ . فَهُوَ أَرَعَعْتُ ، وَهِيَ رَعَعَاءُ .
 (ج) رُعَعْتُ .
 (رَعَعْتُهَا) : أَلْبَسْتُهَا رَعَعَةً . و - الصَّبِيُّ :
 - جَلَّ لَهُ رَعَعَةٌ . تَقَوْلُ : دَيْكَ مُرْعَعْتُ : لَهُ رَعَعَةٌ .
 وَهُوَ دَجُّ مُرْعَعْتُ : مَمْلُوقٌ بِهِ رَعَعَةٌ أَوْ رَعَعَاتٌ .
 (الرُّعَعْتُ) : لَيْسَتْ رَعَعَةٌ .
 (تَرَعَعْتُ) : ارْتَعَعْتُ .
 (الرُّعَعُوتَةُ) : حَجَرٌ فِي أَعْلَى الْبِرِّ يَقِفُ عَلَيْهِ
 الْمُسْتَقْبِيُّ . (ج) أَرَاعِيْتُ .
 (الرُّعَاعُوتَةُ) : الرُّعَعُوتَةُ . (ج) رَوْعِيْتُ .
 (الرُّعَعْتُ) : الْقُرْطُ ، أَوْ كَلٌّ مَا تَذْهَبُ مِنْ
 قُرْطٍ أَوْ قِلَادَةٍ . و - كَلٌّ مَا يُعَلَّقُ عَلَى الشَّيْءِ زِينَةً
 لَهُ ، كَالْمِهْنَةِ الْمَعْلُوقَةِ فِي الْهُودُجِ . (ج) رِعَاعْتُ .
 وَرَعَعْتُ الرُّمَانَ : زَهَّرَهُ الَّذِي يُسَمَّى الْجُلْنَارُ .
 (الرُّعَعَاءُ) - يُقَالُ شَاءَ رَعَعَاءً : تَحْتِ أَدْنِيهَا
 زَنْمَتَانِ . و - عَنَبْتُ لَهُ حَبٌّ طَوَالٌ . (ج) رُعَعْتُ .
 (الرُّعَعَةُ) : الرُّعَعْتُ . وفي الْحَدِيثِ : «قَالَتْ
 أُمُّ زَيْنَبَ بِنْتُ نُبَيْطٍ : كُنْتُ أَنَا وَأُخْتَايَ فِي حَجَرٍ
 رَسُولُ اللَّهِ صَلَّى اللَّهُ عَلَيْهِ وَسَلَّمَ فَكَانَ يُحَلِّينَا رِعَاعًا
 مِنْ ذَهَبٍ وَلَوْلُوهُ» . و - زَائِدَةٌ لِحْمِيَّةٌ تَكُونُ عَلَى

رأس بعض الطيور ، أو على عُنُقِهَا ، أو على منقارها ، كما في الدُّبِكَ ، والحمام وغيرهما . و - زئمة الشاة تحت الأذن . و - وعاء يُتَّخَذُ من غِلاف الطَّلعة للشرب . (ج) رَعَات ، ورَعَكَةٌ . (الرُّعْكَةُ) : الرُّعْكَةُ . (ج) رُعَتْ . * (رَعَجَ) البرقُ ونحوه - رَعَجًا : اضطرب وتلألأ ، أو تتابع لمعانه . و - فلانًا : جعله مُوسِرًا . (رَعَجَ) - رَعَجًا : كثر . (أَرَعَجَ) البرقُ ونحوه : رَعَجَ . و - فلانٌ : أُيسَرَ .

(أَرْتَمَجَ) : رَعَجَ . و - ارتعد وارتعش . و - الرادى امتلأ .

(الرُّعْجُ) : الكثير من الشاء .

* (رَعَدَ) السحابُ - رَعَدًا ، ورُعُودًا : صوتٌ للإمطار . ويقال : رعدت السماء . و - فلانٌ : توغَّد بالشَّرِّ . ويقال : رَعَدَ له وبرقَ : هُدَّدَهُ وتوغَّدَهُ بالشَّرِّ . و - المرأةُ : تَحَسَّنَتْ وتَوَزَّيْنَتْ وتعرضتْ . (رُعِدَ) رَعْدًا : أصابه رَعْدٌ ، أو أصابه رعدةٌ .

(أَرَعَدَ) : رَعَدَ . وأَرَعَدَ له وأبرقَ : توغَّدَهُ وهُدَّدَهُ . و - أصابه رَعْدٌ . و - أصابه رَعْدَةٌ . و - سَمِعَ الرُّعْدَ . و - المرأةُ : رَعَدَتْ . و - فلانٌ : أُلْحَ وأُبرِمَ في السؤالِ . و - فلانًا : جعله يَرْتَعِدُ .

(أَرَعِدَ) فلانٌ : أَمْحَذَهُ الرُّعْدَةُ . وأَرَعِدَتْ فرايضُهُ عندَ الفَرَجِ : ارتعدتْ .

(أَرْتَمَدَ) : ارتعش واضطرب .

(تَرَعَّدَ) : ارتعد . و - ترَجَّرَجَ من السَّمَنِ أو الرُّخَاوَةِ .

(الرُّاعِدُ) - يقال : سحابٌ راعِدٌ : ذو رَعْدٍ . وهي راعدة . يقال : سحابةٌ راعِدَةٌ . وفي المثل : «رُبُّ صَلَفٍ تحت الرُّاعِدَةِ» : لمن يُكَلِّمُ الكلامَ ولاخبر عنده . (ج) رَوَاعِدٌ . وذاتُ الرُّوَاعِدِ : الداهيةُ .

(الرُّعْدُ) : صوتٌ يُدَوِّي عَقِبَ وَبَيضِ البرقِ . ويقال : جاءَ بذاتِ الرُّعدِ والصليلِ : بالداهيةِ أو الحربِ أو القتالِ . (ج) رُعُودٌ ، ويقال : في كتابه رُعُودٌ وبروقٌ : كلماتٌ وعيدٌ . (الرُّعْدَةُ) : اضطرابُ الجسمِ من قَرَعٍ أو حُمَّى أو غيرهما .

(الرُّعَادُ) : السحابُ الكثيرُ الرعدِ . و - الكثيرُ الكلامِ . و - ضربٌ من السمكِ إذا تمسَّه الإنسانُ ارتعدتْ يَدُهُ مادام السمكُ حيًّا ، وهو منتشرٌ في كثيرٍ من الأنهارِ الإفريقيةِ . وبخاصة في نهر النيل . واحدته : رَعَادَةٌ .

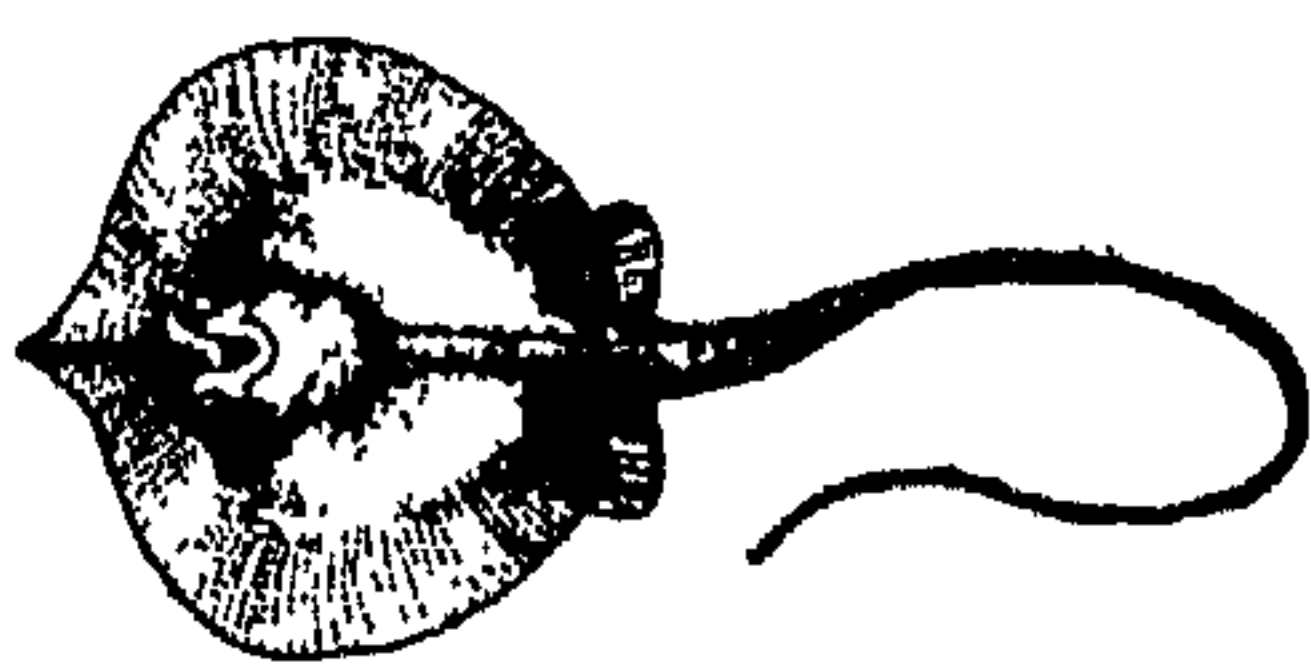

(الرُّعَادَةُ) : (مؤنث الرُّعَادِ) . يقال : سحابةٌ رَعَادَةٌ . و - الكثيرُ الكلامِ . يقال : رَجُلٌ رَعَادَةٌ . * (رَعَدَدَ) : ألحَفَ في السؤالِ . (تَرَعَّدَدَ) : أخذته الرُّعْدَةُ . و - الشيءُ : ترَجَّرَجَ .

(الرُّعْدِيدُ) : الجبانُ يرتعدُ ويضطرب عند القتالِ جُهْنًا . و - من النساءِ : التائرةُ النَّاعمةُ ترَجَّرَجُ لحمها من نَعَمَتِهَا . و - من النباتِ : الناعم . (ج) رَعَادِيدُ .

(الرُّعْدِيدَةُ) : الرُّعْدِيدُ من الرجالِ والنساءِ . (ج) رَعَادِيدُ .

* (رَعْرَعَ) الشيءُ : حَرَّكَه وزغزعه . و - اللهُ الغلامَ : أُنْبِتَهُ وأنشأه . و - الدابةُ : رَكِبَها لِثَرُوضِهَا .

(تَرَعْرَعَ) - يقال : ترعرع الصبيُّ : تحرَّك ونشأ وشبَّ واستوت قامتهُ ، أو كاد يجاوز عشر سنين ، أو جاوزَها . وترعرعت الأسنانُ : قَلِقَتْ وتحركت . وترعرع الماءُ أو السرابُ : تحرَّك واضطرب وتلألأ .

(الرُّعْرَاعُ) : الشابُّ الحسنُ الاعتدالِ . و -

القصيب الطويل . و - الجبان .

(الرُّعْرَعُ) : الشابُّ الحسنُ الاعتدالِ . و - الجبان . (ج) رَعَارِعُ .

(الرُّعْرَعُ) : الرُّعْرَعُ . (ج) رَعَارِعُ .

* (رَاعَزَ) : انقبض . و - فلانًا : عاتبه .

(المَرَعَزُ) : الرُّعْبُ الذي تحت شعر العنز .

(المِرْعِزَاءُ) : المَرَعَزُ .

(المِرْعِزِيُّ) : المَرَعَزُ .

(المِرْعِزِيُّ) : المَرَعَزُ .

(المَمْرَعَزُ) - يقال : ثوبٌ مَمْرَعَزٌ : نسج من المَرَعِزِ .

* (رَعَسَ) - رَعَسًا ، ورَعَسَانًا : ارتعش وانتفض . و - مشى مشيًا ضعيفًا من إعياءٍ وغيره . و - هَزَّ رأسه من الضَّعْفِ ، أو النومِ ، أو النشاطِ . فهو راعِسٌ ، ورَعَّاسٌ . وهي راعسةٌ ، ورَعَّاسَةٌ . وهو رَعُوشٌ ، ورَعِيسٌ ، وهي رَعُوسٌ أيضًا .

(أَرَعَسَهُ) : أَرَعَسَهُ .

(أَرْتَعَسَ) : ارتعش : أى ارتجف واضطرب .

(تَرَعَسَ) : ارتعس .

(الرُّعَّاسُ) - يقال : رُمِحَ رَعَّاسٌ : يهتز ويضطرب .

(الرُّعُوسُ) - يقال : هو رَعُوسٌ : يَرْتَجِفُ رأسه نَعَاسًا أو ضَعْفًا أو نشاطًا . وناقَةٌ رَعُوسٌ : سريعةٌ رَجِيعُ اليدينِ . ورميحٌ رَعُوسٌ : لِينُ المَهْزَةِ . (المِرْعَسُ) : الحسيسُ الفَشَّاشُ .

* (رَعَشَ) - رَعَشًا ، ورَعَّاشًا : ارتعد وارتجف واضطرب .

(رَعِشَ) - رَعَشًا : رَعَشَ . فهو رَعِيشٌ ، وهي رَعِيشَةٌ .

(رُعِشَ) : اعترته رَعِيشَةٌ . فهو مرعوشٌ ، وهي مرعوشةُ .

(أَرَعِشَهُ) : جعله يرتعش ، أو أَرَعَدَهُ .

يقال : أَرَعِشَتْ يدها . و - أَعجله . يقال : أَرَعِشَتْهُ الحربُ .

(الرُعُوفَةُ): صخرة بارزة تكون على رأس
البر يُسْتَقَى عليها، أو في أسفلها يجلس عليها منقى
البر، أو في داخلها كالأنف لا يمكن إزالتها.
(ج) أُرَاعِيفُ .

(الرَاعِيفُ): الأنف، أو طرف أرنبيه . -
أنف الجبل . - الرُومُحُ؛ لأنه يقطر دماً . (ج)
رَوَاعِيفُ . يقال: رِمَاحٌ رَوَاعِيفُ .
(الرُعَافُ): الدَّمُ يُخْرَجُ من الأنف . -
المطرُ الكثيرُ .

(الرُعَافِيُّ): الكثيرُ المطرُ .
(الرُعُوفُ): الأمطارُ الخفافُ .
(الرُعِيفُ): السحابُ يكون في مُقَدِّمِ السحابة .
(الرُعَافِيُّ): الأنفُ وما حوله . ويقال:
ما أحسنَ رَاعِيفَ أَقْلَابِهِ ومقَاطِرَها .
*(رَعَقَتِ) الدَّابَّةُ - رَعَقًا، ورُعَاقًا، ورِعِيقًا:
صوتُ بطنها في العَدْوِ .

(الرُعَاقُ): الصوتُ الذي يُسْمَعُ من بطن
الدَّابَّةِ عند العَجْرِ .
(الرُعِيقُ): الرُعَاقُ .

* (رَعَلَهُ) - رَعَلًا: شَقَّهُ، أو وَسَّعَ شَقَّهُ . -
طَعَنَهُ طَعْنًا شديدًا . - بالسَّيْفِ: تناولَه به
وضربه .

(رَعَلٌ) - رَعَلًا، ورَعَالَةً: طَالَ واسترخى .
- ورَعَالَةً: حَمَقَ واضطرب عقله . وفي المثل:
«كلما ازدادت مَقَالَةً، زادك الله رَعَالَةً»؛ يقال
للأحمق، كلما ازداد عُغْنَى ازداد حُمَقًا . فهو
أُرَعَلٌ، وهي رَعَلَاءُ .

(أُرَعَلَتِ) العُوسَجَةُ: خرجت رَعَلَتِها .
- الرجلُ ونحوه: طَعَنَهُ طَعْنًا شديدًا . -
الطعنة: بِالْعِيقِ فيها .

(رَعَلٌ) الكَرْمُ: خرجت رَعَلَتُهُ .
(اسْتِرْعَلٌ): خرج في الرعي الأول، أو
قَادَهُ . - كان ذا رَعِيلٍ . - الماشيةُ وَغَيْرُها:
كانت أُرَعَالًا: أي جماعات وطوائف . -
تتابعت في السيرِ وَغَيْرِهِ . ويقال: جاء القومُ

* (رَعَضَ) - رَعَضًا: رَعَصَ؛ وذلك إذا
انتفض وارتعد وتحرك . - الشيءُ: هَزَّهُ
وحركه .

(أُرَعَضَةُ): رَعَضَتُهُ .
(ارْتَعَضَ): رَعَضَ:

* (رَعَضَ) السهمُ - رَعَضًا: جعل له رُعْظًا .
- كَسَرَ رُعْظَهُ . - بالعَقَبِ: لَفَّهُ عليه وشدّه
به . فهو مَرْعُوطٌ، ورِعِيطٌ .

(أُرَعِظُهُ): جعل له رُعْظًا . - فلاتًا عن
الأمر: قَتَرَهُ .

(رَعِظُهُ): حركه . ويقال: رَعِظَ الإصْبَعُ:
حركها ليرى أربابها بأسًا . - ألوتد: حركه
لِيَقْلَعَهُ . - قَتَرَهُ .

(تَرَعِظَ): مطاوع رَعِظَهُ . - تَمَلَّصَ . يقال:
تَرَعِظَ البعيرُ: راغ عند محاولة تسوية جميل عليه .

(الرُعِظُ): مدتلُّ أصل النصل، أو الثقب في
السهم الذي يَدْخُلُ فيه أصل النصل . (ج)
أُرَعِظَ . وفي المثل: «إنه ليكسر عليك أُرَعِظَ الثَّيْلِ
غضبًا»: يضرب للرجل الذي يشتد غضبُهُ .

* (رَعُ) - رَعًا: سَكَنَ .
(الرُعَاغُ) من الناس: الغوغاءُ . الواحد:
رُعَاعَةٌ . يقال: هو رُعَاعَةٌ من الرُعَاعِ .
(الرُعَاعَةُ): من لا قلب له ولا عقل .

* (رَعَفَ) الشيءُ - رَعَفًا، ورُعَافًا: سال
وسبق . - فلانٌ، أو أنفُهُ: خَرَجَ الدَّمُ من
أنفه . وهو يرعِفُ غضبًا: إذا اشتد غضبه . -
بفلانٍ البابُ: دخل منه فجأة . - به: قَدَّمَهُ .
- السائرُ: سبقه وتقدمه . فهو رَاعِيفٌ،
ورِعَافٌ، وهي راعفة، ورعافة .

(أُرَعِفَ) الإناةُ ونحوه: مَلَأَهُ حتى سأل .
(ارْتَعَفَ): سبق وتقدم .

(استرَعَفَ): ارتعَفَ . - الشيءُ:
استقطره . يقال: استرعف الشحمة: أذابها
ليسيل دسُمها . - فلاتًا: استنزل الرُعَافَ من
ألفيه . - أذماه فرعِفَ دمه .

(رَعِشُهُ): أُرَعِشَهُ .

(ارْتَعِشَ): رَعِشَ .

(الرُعَاشُ): الرُعْدَةُ . - رَعِشَتُهُ تعترى
الإنسانَ من داءٍ يصيبه لا يسكن عنه . - مرضٌ
عصبيٌّ أو ميكروبي يصيب الضأن .

(الرُعَاشِيُّ) - الشللُ الرُعَاشِيُّ: علة تتميز
بضعف العضلات والتصلب والارتعاش، وآلام
عضلية أو عصبية وقلق . (ج)

(الرُعِيشُ): المرتعش . - الجبان . يقال: هو
رِعِيشٌ إلى القتال أو المعروف: سريعٌ إليه . وظليم
رِعِيشٌ: طويل العنق، أو سريع . وهي رِعِيشَةٌ .

(الرُعِيشَاءُ) - يقال: دابة رِعِيشَاءُ: منتفضة
من شهامتها وسرعتها، أو لها اهتزازٌ في السير من
السرعة . - الطويلة العنق . أو السريعة . (ج)
رُعِيشٌ .

(الرُعِيشَةُ): الرُعْدَةُ .

(الرُعِيشَةُ): الرُعْدَةُ . - العجلة والسرعة .
يقال: به رِعِيشَةٌ إلى لقاء العدو .

(الرُعِيشُ): المرتعش .

(الرُعِيشُ): جنس من الحمام يخلق في الجو .

* (الرُعِيشِيُّ): الرُعْدِيدُ . (ج) رِعَاشِيَشُ .

* (الرُعِيشُنُ): المرتعش . وجمل رِعِيشُنُ:
سريع يهتز في سيره . - الجبان . وهي رِعِيشَةٌ .

* (رَعَصَ) - رَعَصًا: ارتعد وتحرك واضطرب
وانتفض . وفي حديث أبي ذر: «خرج بفرس له
فتملك ثم نهض ثم رَعَصَ فسكته» . ويقال:
رَعَصَ البرقُ: اضطرب في لمعانه . ورعص عليه
جلده: اختلج واضطرب وانتفض . - الشيءُ:
هَزَّهُ وحركه ونفضته وجدهه .

(أُرَعِصُهُ): رَعِصَتُهُ .

(ارْتَعِصَ): اهتز ، وانتفض ، واضطرب
وتلوى . يقال: ارتعص البرقُ: رعص . ارتعص
عليه جلده: اختلج . وارتعص السُّعْرُ: غلا . -
الجدى: وثب نشاطًا .

(تَرَعِصَ): ارتعص .

مُسْتَرَعِلِينَ : أرسالا متقدمين .
 (الأرْعَلُ) - يقال : ثوبٌ أرْعَلٌ : طويلٌ مُسْتَرَح ، أو نهدت أطرافه . وعُشِبَ أرْعَلٌ : طال حتى انتهى . وضربَ أرْعَلٌ : يُقَطِّع اللحم فيديله . وغلأمٌ أرعل : أكلف . (ج) رُعْلٌ .
 (الرَاعِلُ) : الدَّقْل ، وهو ضرب من التمر أو فُحَّالٌ نخلة الدَّقْل ، أو الكرم منها .
 (الرُعَالُ) : ما سال من الأنف .
 (الرُعْلُ) : أنف الجبل ، وهو ما برز منه .
 - من الإنسان : ثيابه . يقول : مرُّ يَجُرُّ رَعْلُهُ . - جلدة من أذن الدابة تُشَقُّ فتعلق في مؤخرها وتترك نائسة كأنها زئمة .
 (الرُعْلُ) : الأطراف العضة من الكرم .
 واحدته : رُعْلَةٌ .
 (الرُعْلَاءُ) : الشاة المشقوقة الأذن ، أو الطويلة الأذن . (ج) رُعْلٌ .
 (الرُعْلَةُ) : الجماعة القليلة ، أو التي تتقدم غيرها . - التعمامة ؛ لسبقها وتقدمها . - العيال ، أو الكثير منهم . ويقال : ترك رُعْلَةً ، وترك عيالاً رُعْلَةً . - جلدة من أذن الدابة تُشَقُّ فتعلق في مؤخرها وتترك نائسة كأنها زئمة . - من العوسجية : شيء كالزئمة . - النخلة الطويلة . وتقول : نخلة رُعْلَةٌ . - نخلة الدَّقْل . - العُلْفَةُ . (ج) رُعَالٌ .
 (الرُعْلَةُ) : الإكليل من ريمانٍ وآسٍ يُتَّخَذُ على الرُّعُوسِ . - الطرف الغض من الكرم .
 (الرُعْلَةُ) - (أبو رُعْلَةَ) : كنية الذئب .
 (الرُعُولِيُّ) - شواءٌ رُعُولِيُّ : لم يطبخ جيِّداً .
 (الرُعِيلُ) : الجماعة القليلة من الرجال ، أو الخيل ، أو التي تتقدم غيرها . ويقال : فلانٌ من الرُعِيلِ الأوَّلِ : من السابقين . (ج) رُعَالٌ ، وأرْعَالٌ . (ج) أرْعِيلٌ . وأرْعِيلُ الرياح أو السحاب : أوائلها أو دُفْعها إذا تابعت .
 (المِرْعَلُ) : القاطع من السيوف . يقال : سيفٌ مِرْعَلٌ . (ج) مِرْعَالٌ .

* (رَعَمٌ) - رَعَمًا ، ورُعَامًا : سال رُعَامُهُ . فهو ، وهي رَعُومٌ . - المُخَاطُ : سال من الهزال وغيره . - الشيء رَعَمًا : رَقَبَهُ ورَعَاهُ . يقال : رَعَمَ الشمسَ : راقبَ غروبها .
 (رَعَمٌ) - رُعَامَةٌ : رَعَمٌ .
 (رَعَمَةٌ) : مَسَحَ رُعَامَهُ .
 (الرُعَامُ) : جِدَّةُ النظرِ ؛ وذلك عند ترقب الشيء ونظيره .
 (الرُعَامُ) : المُخَاطُ . - داءٌ يأخذ في الأنف فيسيل منه المُخَاطُ . - مرضٌ معيد يصيب ذوات الحافر ، وهو ينتقل إلى الإنسان فيكون قنألاً له .
 (الرُعْمُ) : الشَّحْمُ . (ج) رُعُومٌ ، وأرْعَامٌ .
 وأمُّ رعم : كُتَيْبَةُ الضَّبُعِ .
 (الرُعُومُ) : الشديدُ الهزال . - المصابُ بداءِ الرُعَامِ .
 * (رَعْنٌ) - رُعُونَةٌ : كان أرعن . - الشمسُ فلاتاً رَعْنًا : آلت دماغه ، فاسترخى لذلك ، وغشيت عليه .
 (رَعْنٌ) - رَعْنًا ، ورُعُونَةٌ : رَعْنٌ . فهو أرْعَنٌ ، وهي رَعْنَاءُ . (ج) رُعْنٌ .
 (رَعْنٌ) - رَعْنًا ، ورُعُونَةٌ : رَعْنٌ .
 (رَعْنٌ) : غَشِيَتْ عليه . فهو مرعون .
 (الأرْعَنُ) : الأهوج في منطقته . ويقال : جَيْشٌ أرْعَنٌ : عظيم جرار ، أو مضطرب لكثرة . وجبلٌ أرْعَنٌ : ذو رعانٍ طويلٍ ؛ أي أنوفٍ عظامٍ شاحصةٍ . ورجلٌ أرعن : طويل الأنف . (ج) رُعْنٌ .
 (الرُعْنُ) : ضربة الشمس ؛ وهي احتقانٌ دِمَاعِيٌّ يحدث من تأثير الشمس في جمجمة الحيوان . - أنف الجبل الشاحص البارز . (ج) رُعُونٌ ، ورِعَانٌ .
 (الرُعْنَاءُ) : مؤنث الأرعن . (ج) رُعْنٌ .
 - عنب بالطائف أبيض طويل الحب . - اسمٌ للْبَصْرَةِ .

(الرُعُونُ) : الشديد . - الكثير الحركة .
 (الرُعُونَةُ) - (عند الصوفية) : الوقوف مع حظوظ النفس ومقتضى طباعها .
 * (رَعَا) عنه - رَعَوًا ، ورَعَوَى : كَفُّ وارتدع . - فلاتاً رَعَوًا : زَجَره وصرفه .
 (أرْعَوَى) عنه : رَعَا .
 (الأرْعَاوِيَّةُ) : الماشية المرعية للسلطان خاصة ، عليها وَسُومُه ورُسُومُه .
 (الأرْعُوَّةُ) : نِيرُ المهرات .
 (الرُعَاوَى) : الإبل تُرعى حَوَالِي القوم وديارهم .
 (الرُعَاوِيَّةُ) : الماشية المرعية تكون للسوق وللسلطان .
 * (رَعَيْتُ) الماشية - رَعَيْتًا ، ومرعيتي : سَرَّحت بنفسها . - على فلان : رَعَيْتَ ماشيته . - الماشية : جعلها ترعى . - الحيوان النبات : أكله .
 - الشيء ، رَعَيْتًا ، ورعايةً : حَفِظَه . وفي التنزيل العزيز : ﴿فَمَا رَعَوْهَا حَقَّ رِعَايَتِهَا﴾ . - راقبه . - تَوَلَّى أمره . - له عهدته أو حُرْمَتُهُ : لاحظها وحفظها . وفي التنزيل العزيز : ﴿وَالَّذِينَ هُمْ لِأَمَانَاتِهِمْ وَعَهْدِهِمْ رَاعُونَ﴾ .
 (أرْعَيْتُ) الأرض : كَثَّر رِعْيَها ، أو مرعاها .
 - عليه : أَبْقَى . - رَجَمَهُ . - إليه : استمع .
 ويقال : فلانٌ لا يُرعى إلى قول أحد : لا يلتفت .
 - الماشية : رعاها . - الله الماشية : أنبت لها ما ترعاه . - فلاتاً المكان : جعله له مرعى . - فلاتاً سَمِعَهُ : أصغى إليه واستمع لكلامه .
 (راعاه) مُرَاعَاةً ، ورِعَاءً : لاحظه . - وراقبه . يقال : راعى الأمرَ : راقب مصيره ، ونظر في عواقبه . - حفظه وأبقى عليه . - رعى معه .
 يقال : راعى الجملُ الحروفَ . - فلاتاً سَمِعَهُ : أَرعاه . وهو لا يُرعى إليه : لا يلتفت إليه .
 (رَعَاهُ) : قال له : رَعَاكَ اللهُ .
 (ارْتَعَيْتُ) الماشية : رَعَيْتُ . - الماشية الرَّعْيَى : رَعَيْتُهُ .

(تَرْعَى) الماشية : رعت . - والماشية العُشْب : رعته .

(استرعى) الشيء : استحفظه إياه . أو طلب منه أن يرعاه . وفي المثل : « من استرعى الذئب فقد ظلم » : يضرب لمن يؤلى غير الأمين . ويقال : هذا مما يسترعى النظر ، أو السمع : يستدعى الالتفات أو الإصغاء .

(الرعاية) : من صناعته وصناعة آباءه وأجداده الرعى .

(الرعى) - يقال : إنه ليرعى مالاً إذا كان يصلح المال على يديه ويجيد رعية الإبل .

(الرعية) : الرعى .

(الرعى) : من يحفظ الماشية ويرعاه . - وكل من ولي أمرًا بالحفظ والسياسة ، كالملك ، والأمير ، والحاكم . - والجلسوس . (ج) رعاة ، ورعيان ، ورعاء . وفي التنزيل العزيز : ﴿ حَتَّى يُصْدِرَ الرِّعَاءَ وَأُبُونَا شَيْخَ كَبِيرٍ ﴾ . ورعى البستان : ضرب من الجنادب . ورعى الجوزاء ، ورعى النعائم : نجمان .

(الرعية) : مؤنث الرعى . (ج) رواج . ورعية الشيب ورواعيه : مقدمائه وأوائله .

(الرعاية) : جرفة الراعى .

(الرعية) : نسبة إلى الرعية . - وكون الإنسان رعية .

(الرعى) - يقال : رعياً لك : رعاك الله وحفظك .

(الرعى) : ماترعه الماشية . (ج) أرعاء . (الرعية) : الحالة التي يكون عليها الرعى أو الرعاية . تقول : هو حسن الرعية ، أو سئى الرعية . - أرض فيها حجارة ناتئة تعوق المهرات . - وما يئبئ الله من المرعى .

(الرعية) : الماشية الرعية . - والماشية المرعية . - و« عامة الناس الذين عليهم راع يدبر أمرهم ، ويرعى مصالحهم . (ج) رعابا .

(المراعاة) - مراعاة التطير (عند أهل

البديع) : أن يجمع بين الشيء وما يتاسيه ، بغير تضاد ، كالسوق والبيع والدلال .

(المرعى) : الرعى . وفي التنزيل العزيز : ﴿ وَالَّذِي أَخْرَجَ الْمَرْعَى ﴾ . وفي المثل : « مرعى ولا كالتعدان » : يضرب لشيء يفضل على أقرانه وأشكاله . - موضع الرعى (ج) مراعى .

(المرعاة) : المرعى .

* (رغب) فلان - رغباً ، ورغبةً ، ورغبةً : حرص على الشيء وطمع فيه . - إليه : ابتل وضرع وطلب . ويقال : رغب إليه في كذا وكذا : سأله إياه . - عن الشيء : تركه متعمداً وزهد فيه . - بنفسه عن الشيء : ترفع عنه . - و« بفلان عن كذا : رتباً به عنه . - له عن الشيء : كرهه له . ويقال : رغب رأيه أحسن الرغب : كان سخيًا واسع الرأى . - والشيء ، وفيه : أراد .

(رغب) - رغباً ، ورغبةً : اتسع وعظم . يقال : رغب الوادى . - و« فلان : اشتد نهمه وكثر أكله . فهو رغب ، ورغب . وهي رغبة . - والأرض : كانت رغباً . (أرغب) فلان : أيسر وكثر ماله . - فلان فلاناً في الشيء ، وإليه : جعله يرغبه . - و« عنه : صرفه وزهده فيه . - وسعه . يقال : أرغب الله قدرتك : أوسعه . (رغب) فيه : جعله يرغبه . - وأعطاه مارغب فيه .

(ارتغب) الجمل : ثقل . فهو مرتغب . - والشيء ، وفيه : رغبته . (ترغب) : اتسع وعظم . - وفيه : رغب . يقال : ترأغبوا في الخير .

(الرغاب) : الأرض اللينة . وأرض رغاب : لا تسيل إلا من مطر كثير ، أو لينة واسعة سهلة . (ج) رغب . (الرغب) : أرض تأخذ الماء الكثير .

(الرغبانة) : جبل النعل ، أو المقعدة التي تحت الشسع .

(الرغب) - وإد رغب : كثير الأخذ للماء . ورجل رغب : واسع الخطو ينهب الأرض نهباً . وجمل رغب : ثقل . (ج) رغب ، ورغب . - والمرغوب فيه .

(الرغبة) : مؤنث الرغب . - والمرغوب فيه .

- العطاء الكثير . (ج) رغائب . يقال : فلان يفتد الغرائب ، ويفى الرغائب .

(المرغب) : الرغبة والمطمع . - ومضطرب العيش ومجاله . (ج) مراغب .

(المرغبة) : المرغب .

* (رغث) أمه - رغثاً : رضعها . - فلاتاً : استنفذ ما عنده بالاستعطاء ونحوه . - وطعنه مرة بعد أخرى .

(رغث) رغثاً : نفد ما عنده بالاستعطاء ونحوه . فهو مرغوث ، وهي مرغوثة . يقال : فلان أمواله مرغوثة ، فما لأخذ عنده مغوثة . - المرأة : اشتكت رغباً بها .

(أرغثه) : أرضعته . - فلاتاً : رغته . - وطعنه في رغبته .

(أرغثها) : رضعها .

(الرغاث) : الرغاب . يقال : أرض رغاث : لا تسيل إلا من مطر كثير .

(الرغاث) : عرق في الثدي يدرك اللبن (وهو مفرد) .

(الرغوث) : المرضعة . وفي المثل : « آكل من برذونة رغوثة » . (ج) رغاث ، ورغاث .

* (رغذ) العيش - رغذاً : اتسع وأخصب ونعم وطاب . فهو رغذ ، ورغذ ، وأرغذ .

(رغذ) العيش - رغذاً ، ورغادةً : رغذ . فهو رغذ ، ورغيد .

(أرغذ) : صار في رغذ من العيش ، أو أخصب وأصاب عيشاً واسعاً . - وعيشته : جعله رغذاً . - والماشية : تركها وسؤمها ،

<p>(ج) رُغَل . (الرُّغُولُ) - شاة رَغُول : ترضع الغنم . وفلان رَمُّ رَغُول : إذا غنم كل شيء وأكله . (ج) رُغَل . * (رَغَمَ) - رَغَمًا ، وَمَرَّغَمًا ، وَمَرَّغَمَةً : ذَل . و- ذَلَّ عَنْ كَرِه . ويقال : رَغَمَ أَنْفَهُ . وفي الحديث : «إِنَّ رَغَمَ أَنْفِ أَبِي الدَّرْدَاءِ» . و- الشيء : الصَّعَّةُ بالتراب . و- فلاتًا : قَسَرَهُ وَأَذَلَّهُ . (رَغِمَ) - رَغَمًا : لَصِقَ بالتراب . و- ذَلَّ . وفي حديث معقل بن يسار : «رَغِمَ أَنْفِي لِأَمْرِ اللَّهِ» . و- أُكْرِهَ عَلَى عَمَلٍ . فهو رَغِيمٌ . (ج) رُغَمَاءُ ، وِرْغَامٌ . وهي رَغِيمَةٌ . (ج) رَغَامٌ . (أُرْغِمَتْ) : رَغَمَتْهُ . ويقال : أُرْغِمَ أَنْفَهُ . (رَاغَمَ) : هَاجَرَ . و- فلاتًا : هَجَرَهُ وَعَادَاهُ . ويقال : فلان لا يرأغم شيئًا ، إذا لم يُعَوِّزَهُ شَيْءٌ . (رُغِمَتْ) : رَغَمَتْهُ . وفي حديث سَجْدَتِي السُّهُو : «كَانَتْ تَرْغِيمًا لِلشَّيْطَانِ» . و- قال له رُغَمًا . و- فلان أَنْفَهُ : تَخَضَّعَ وَذَلَّ . (تَرْغَمَ) فلاتًا : عَمِلَ مَا يُرْغِمُهُ . (الرَّائِغُمُ) : المُرَّغَمُ . (الرُّغَامُ) : التُّرَابُ . ويقال : أَلْقَاهُ فِي الرُّغَامِ : أَذَلَّهُ وَأَهَانَهُ . (الرُّغَامِيُّ) : الأَنْفُ . و- قَصَبَةُ الرُّيَّةِ . و- تَضَحُّمُ الكَبِدِ . (الرُّغَامَةُ) : الطَّيْبَةُ وَالْحَاجَةُ . (الرُّغَمُ) : الرُّغَامُ . ويقال : فَعَلَهُ عَلَى رُغْمِهِ ، وعلى الرُّغْمِ مِنْهُ ، وعلى رُغْمِ أَنْفِهِ : على كَرِهٍ مِنْهُ . (الرُّرْغَمُ) : الكُرْهُ وَالذُّلُّ وَالهُوَانُ . يقال : فَعَلَهُ عَلَى رُغْمِهِ . (المُرَّاعِمُ) : المَذْهَبُ وَالْمَهْرَبُ . وفي التنزيل العزيم : ﴿وَمَنْ يُهَاجِرْ فِي سَبِيلِ اللَّهِ يَجِدْ فِي الأَرْضِ مُرَاعِمًا كَثِيرًا وَسَعَةً﴾ . و- الحِصْنُ . و- المَلْجَأُ . (المُرَّغِمُ) : الأَنْفُ . ويقال : مَالِي عَنْ</p>	<p>(الرُّغْسُ) : النَّمَاءُ والخَيْرُ والبركة . (ج) أرغاس . (الرُّغْسُ) : الفِرْسُ ، وهو المَشِيمَةُ ، أو ما يخرج مع المولود كأنه مُخَاطٌ . (ج) أرغاس . (المُرَّغِسُ) : العيش الواسع . (المُرَّغُوسُ) - يقال : وَجَهَ مَرَّغُوسٌ : طَلَّقَ مبارك ميمون . ورجلٌ مَرَّغُوسٌ : مَبَارَكٌ كَثِيرُ الخَيْرِ مَرْزُوقٌ . (المُرَّغُوسَةُ) : المَرْجُوسَةُ . يقال : هَمُّ فِي مَرَّغُوسَةٍ مِنْ أَمْرِهِمْ : اِخْتِلَاطٌ وَالتَّبَاسُ . و- الوَلُودُ . * (رَغَشَ) عَلَيْهِ - رَغَشًا : شَتَبَ . يقال : لا تَرْغَشْ عَلَيْنَا . * (الرُّغِيغَةُ) : مَاعَلَا الرُّيْدُ ، وهو ما يُسَلُّ مِنْ اللبن مثل الرُّغُوةِ . و- لَبَنٌ يُغَلُّ وَيُدْرُ عَلَيْهِ دَقِيقٌ . وهو طعام يتخذ للنفساء . و- طعام مثل الحَسَاءِ يُصَنَعُ بِالتَّمْرِ . و- العَجِينُ الرُّقِيقُ . و- عُشْبٌ نَاعِمٌ . و- العيشُ الصَّالِحُ . * (رَغَفَ) العَجِينُ وَنَحْوَهُ - رَغْفًا : جَعَلَهُ رَغِيمًا . (رَغَفَ) العَجِينُ وَنَحْوَهُ : رَغْفَةً . (الرُّغِيغُ) : قِطْعَةٌ مِنَ العَجِينِ تُهَيَّأُ وَتُخَبِزُ . (ج) أُرْغِفَةٌ ، وَرُغْفَانٌ . وَرُغْفٌ . * (رَغَلُ) أُمَّهُ - رَغَلًا ، وَرَغَلَةً : اِخْتَلَسَ مِنْهَا رَضْعَةً . (رَغَلُ) - رَغَلًا : كَانَ أَقْلَفٌ . (أُرْغَلُ) : أَسَاءَ فَوَضَعَ الشَّيْءَ فِي غَيْرِ مَوْضِعِهِ . و- الزَّرْعُ : تَكُونُ فِيهِ الدَّقِيقُ . و- فَلَانٌ : سَلِكَ مَسَلَكَ الصَّبِيِّ ، كَأَن يَلْجَأُ إِلَى أُمَّهُ بِجَزَعٍ ، أو يَنْطَلِقُ مِنْطَقَ الصَّبِيِّ ، وهو اِتِّكَاسٌ فِي الحَلْقِ . و- الأُمُّ المَوْلُودَ : أَرْضَعْتَهُ . و- الطَّائِرُ فَرَحَهُ : زَقَّهُ وَأَطْعَمَهُ . (الأُرْغَلُ) : الأَقْلَفُ . (الأُرْغُولُ) : (انظر : أُرْغُولُ) . (الرُّغَلَةُ) : زِضَاعَةٌ فِي غَفْلَةٍ . (الرُّغَلَةُ) : الجِلْدَةُ الَّتِي تُقَطَّعُ فِي الخِتَانِ .</p>	<p>ترجع وترعى كيف شاءت . (استرغَدَ) العَيْشُ : وَجَدَهُ رَغِيدًا . (أرغَادُ) اللَّبَنُ : اِخْتَلَطَ بِبَعْضِهِ وَلَمْ تَتَمَّ تَحْتَوِرُهُ . و- فِلَانٌ : تَغَيَّرَ لَوْنُهُ أو حَالُهُ ، واعترأهُ فَتَوَرَّ أو اضْطَرَّابٌ مِنْ مَرَضٍ ، أو غَضَبٍ ، أو قَلْبُهُ نَوَمٌ . يقال : أَرغَادُ النَّائِمِ : اسْتَيْقَظَ فِيهِ فَتَوَرَّ ، وَأرغَادُ فِي رَأْيِهِ : شَكُّ فِلَانٍ يَدْرِي كَيْفَ يُصْدِرُهُ . وَأرغَادُ الغَضْبَانُ : لَمْ يَكِدْ يَجِيبُ مِنَ الغَيْظِ . (الرُّرْغِدُ) : ذُو العَيْشِ الرُّغْدِ . وهي رَاغِدَةٌ . (الرُّرْغُدُ) مِنَ العَيْشِ : الكَثِيرُ الوَاسِعُ الَّذِي لا يُتَمَعَّبُ فِيهِ . وفي التَّنْزِيلِ العَزِيمُ : ﴿فَكُلُّوا مِنْهَا حَيْثُ شِئْتُمْ رَغْدًا﴾ . ويقال : هو فِي رَغْدٍ مِنَ العَيْشِ : رِزْقٌ وَاسِعٌ . وَعَيْشَةٌ رَغْدٌ : وَاسِعَةٌ طَيِّبَةٌ . (الرُّرْغُدُ) : الرُّرْغُدُ . (الرُّرْغِيدُ) : العَيْشُ الطَّيِّبُ الوَاسِعُ . (الرُّرْغِيدَةُ) : مَوْتٌ الرُّغِيدِ . و- اللَّبَنُ الحَلِيبُ يَغْلَى ثُمَّ يُدْرُ عَلَيْهِ دَقِيقٌ حَتَّى يَخْتَلَطَ وَيَصِيرَ طَعَامًا يُلَقَقُ لِعَمَّا . و- الزَبْدَةُ . (ج) رَغَائِدُ . (المُرَّغِدَةُ) : الرُّوْحَةُ . (ج) مَرَّغِدُ . * (رَغْرَغَ) العَيْشُ : رَغِدٌ . و- فِلَانٌ : انْفَسَمَ فِي الخَيْرِ . و- المَاشِيَةُ : وَرَدَتِ المَاءَ كُلَّ يَوْمٍ كَيْفَ شَاءَتْ . و- أَصَابَتْ مِنَ الحَمَضِ الَّذِي حَوْلَ المَاءِ ثُمَّ شَرِبَتْ . و- الإِبَالُ : الرُّمَاهُ الحَمَضُ وهي لا تَرِيدُهُ . و- الأَمْرُ : أَخْفَاهُ . (المُرَّغْرَغُ) : غَزَلٌ لَمْ يُتَمِّمْ . * (رَغَسَتْ) المَرَأَةُ - رَغَسًا : كَثُرَ وَلَدُهَا . و- اللَّهُ القَوْمَ : كَثُرَ هَمُّ وَأَتَمَّاهُمْ . و- اللَّهُ المَالَ ، أو الوَلَدَ : بَارَكَ فِيهِ . و- اللَّهُ فِلَانًا مَالًا ، أو وَلَدًا كثِيرًا : أَكْثَرَ لَهُ مِنْهُ وَبَارَكَ لَهُ فِيهِ . (أُرْغَسَ) اللَّهُ المَالَ : رَغَسَهُ . وَأُرْغَسَهُ مَالًا : رَغَسَهُ إِهَابَهُ . و- نَفْسَهُ : نَعَّمَهَا (رُغِيصَهُ) : أُرْغَسَهُ . (استرغَسَهُ) : اسْتَضَعَفَهُ وَاسْتَلَانَهُ .</p>
---	--	---

ذلك مَرَّغَمٌ : منع ولا دَفَع . (ج) مَرَاغِمٌ .
ومراغم الإنسان : أَنْفُهُ وما حَوَّلَهُ .

(الْمَرْغَمَةُ) : الرُّغَامَةُ . تقول : لى عنده
مَرَّغَمَةٌ . (ج) مَرَاغِمٌ . و - الرُّغَمُ .

* (رَغَنَ) إليه - رَغَنًا : رَكَنَ ومَالَ . و - أَصْعَى
إلى قوله وَقَبْلَهُ وَرَضِيئَهُ . و - فيه : طمع . و -
فلانٌ : أَكَلَ وشَرِبَ في نَعْمَةٍ . ويقال : يَوْمٌ رَغَنِي :
إذا كان ذا أَكْلٍ وشَرْبٍ ، ونعيم .

(أَرْغَنَ) : أَطَاعَ . و - إليه : رَغَنَ . و -
فلانًا : أَطَاعَهُ . و - الأَمْرُ : هَوَتْهُ .

(الأَرْغَنُ) : (انظر : أَرْغَنَ) .
(الأَرْغُونُ) : (انظر : أَرْغَنَ) .

* (رَغَا) - رَغَوًا : صارت له رَغْوَةٌ . و -
البعيرُ ونحوه رَغَوًا ، ورَغَاءٌ : صَوْتٌ وضجُّ .
ويقال : رَغَا الصَّبِيُّ : بكى أَشَدَّ البكاءِ . ورغَا
الرعدُ . و - فلانٌ : كثر كلامه .

(أَرْغَى) : صارت له رَغْوَةٌ ، أو كثرت
رغوته . ويقال : أَرْغَى فلانٌ وَأَزْبَدَ : ضجَّ غَضَبًا
وتوعَّدَ وتهدَّدَ . ويقال : جئتُه فما أَرْغَى ولا
أَتَمَّى : ما أعطى ناعيةً ولا راعيةً . و - البعيرُ
ونحوه : حمَلَهُ على الرُّغَاءِ . ومنه قولهم : أَرْغَاهُ : إذا
قهره وأذلَّهُ . و - أغضبه . و - فلانًا الحديث :
أَقْلَ منه له .

(رَغَى) الشيءُ : أَرْغَى . ومنه قولهم : كلام
مَرَّغٌ : إذا لم يُفصِحَ عن معناه . و - البعيرُ
ونحوه : أَرْغَاهُ . ومنه : رَغَى فلانًا : أغضبه .

(أَرْغَى) الرُّغْوَةَ : شربها . وفي المثل : « يُسِيرُ
حَسَنًا في ارتغاه » : يضرب لمن يُظهِرُ أمرًا ويريد
خلافه . و - انتزعها باليرغاة .

(تَرَاغَوَا) : رَغَا واحدًا ها هنا وواحدًا
ها هنا . يقال : تراغت الرُّكَّابُ . وتراغوا عليه :
تصايحوا ودعا بعضهم بعضًا ، وفي الحديث :
« إنهم والله تَرَاغَوْا عليه فقتلوه » .

(الراغية) : الناقة . يقال : ما لَه ناعية
ولا راعية : أي ما له شاة ولا ناقة . و - الرُّغَاءُ .

ويقال : كانت عليهم كراغية البكر : شؤمًا عليهم
كِرغَاءٍ سَنَبِ ناقة صالح . (ج) رَوَاغٌ .

(الرُّغَاءُ) : صوت الإبل ، ويطلق على غيره
من الأصوات . ويقال : سمعت رُغَاءَ الرعدِ .
وأذاك خيرٌ له رُغَاءٌ : إذا كان كثيرًا .

(الرُّغَاوَى) : الفُعَّاعَاتُ التي تملو السائل عند
غليهِ أو رجِّهِ . (ج) رَغَاوَى .

(الرُّغَاوَةُ) : الرُّغَاوَى . (ج) رَغَاوَى .
(الرُّغَاءُ) : الكثير الكلام ، أو جهير الصوت
شديده .

(الرُّغْوَةُ) : الرُّغَاوَى . (ج) رُغَى .
(اليرغاة) : آلة يؤخذ بها الرُّغْوَةُ . (ج)
مَرَاغٌ .

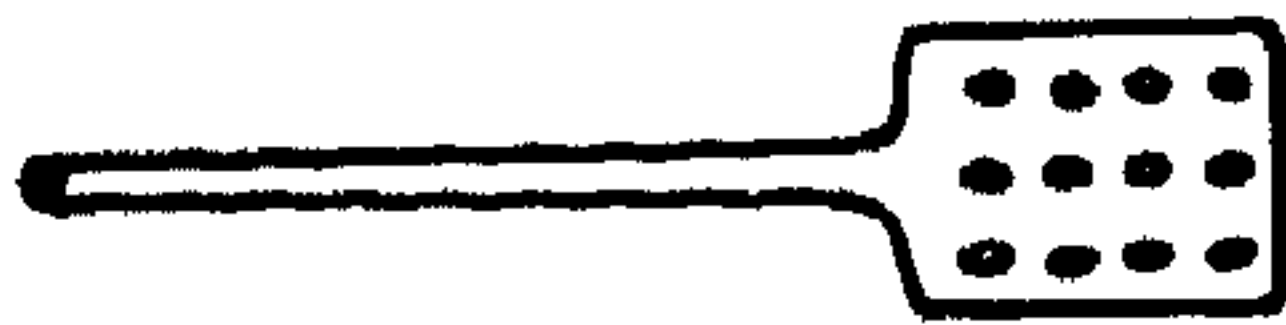

* (رَفَأَ) الثوبَ ونحوه - رَفَأًا ، ورفاءً : لَأَمَ
تخرقه بالخياطة وضم بعضه إلى بعض وأصلح
ما يلين منه . ويقال : رَفَأَ بينهم : أصلح . وتخرَقَ
ثوبَ المودَّةِ بالإساعةِ ورفاءً بالإحسان . و -
فلانًا : سَكَنَهُ وأزال خوفه . و - حاباه . و -
السفينةَ : أَدانها من الترفيِّا .

(أَرْفَأَتِ) السفينةُ : دنت من المرفأ . و -
فلانٍ إليه : جنح ومال . و - السفينةُ : رَفَأًا .
و - فلانًا : حاباه وداراه .

(رافأه) مُرَفَأَةً ، ورفاءً : وافقه . و -
أرفأه . ويقال : رافأه في البيع : ساعه وحاباه .
(رَفَأَهُ) ترفئةً ، وترفيئًا : قال له : بالرفاءِ
والبنين . وهو دعاء للمتزوج بالالتئام والاتفاق
وجمع الشمل واستيلاد البنين .

(الرَّفَاءُ) : الالتيامُ والاتفاقُ .
(الرَّفَاعَةُ) : جِرْفَةُ الرِّفَاءِ .
(الرَّفَاءُ) : الذي يَرَفَأُ الثيابَ ونحوها . وهي
رَفَاعَةٌ .

(المَرَفَأُ) : مَرَسَى السُّفُنِ . (ج) مَرَايُ .
(اليرفأى) : المنتزع القلب فرغًا . و - المولى

مَرَبًا . و - الظليمُ . و - الظبيُّ . و - راعى
الغنم .

* (أَرْفَأَنُ) : ضَعْفٌ واسترخى . و - سكن
بعد نفور . و - غضبه : سَكَنَ وزال . و -
عَيْشُهُ : رَغَدَ ورفه .

(الرَّفَائِيَّةُ) : غَضَارَةُ العيشِ ورغده وطيبه .
* (رَفَّتَ) - رَفَّتًا : انكسر وتحطم وصار
رَفَاتًا . و - انقطع . و - فلانٌ الشيءَ : كَسَرَهُ
ودَقَّهُ وصيَّرَهُ رَفَاتًا .
(قَرَفَتْ) : رَفَّتَ .

(الرَّفَاتُ) : الحُطَامُ والفُتَاتُ من كُلِّ
ما تَكَسَّرَ والدَّقُ . وفي التنزيل العزيز : ﴿ وَقَالُوا
أَيُّدًا كُنَّا عِظَامًا وَرَفَاتًا أَيْنَا لَمُبِعُوثُونَ خُلِقْنَا
جَدِيدًا ﴾ .

(الرَّفَتْ) : الذي يَرَفُثُ الشيءَ ويدقُّه
ويكسره . و - التَّيْنُ .

* (رَفَّتَ) في كلامه - رَفَّتًا ، ورُفُوثًا : صرَّحَ
بكلامٍ فيج .

(رَفَّتَ) - رَفَّتًا : رَفَّتَ .
(رافئة) : حادثة بالرفث .
(ترافثوا) : رَفَّتَ بعضهم إلى بعض .

(الرَّفَتْ) : كلمة جامعة لما يريد الرجل من
المرأة في سبيل الاستمتاع بها من غير كتابة . وفي
التنزيل العزيز : ﴿ أَجِلُّ لَكُمْ لَيْلَةَ الصِّيَامِ الرَّفَثُ
إِلَى نِسَائِكُمْ ﴾ .

* (رَفَدَهُ) - رَفَدًا ، ورفادةً : دَعَمَهُ يرفادةً .
و - أمسكه . و - فلانًا : أعانه . و - أعطاه .
و - الدابةَ ، وعليها : جعل لها رِفَادَةً .
(رافدته) : عاونه ؛

(رَفَدَ) : مَشَى مَشْيًا يُشْبِهُ الهَرْوَلَةَ . و -
القومُ فلانًا : سَوَّدُوهُ وَمَلَكُوهُ أمرهم وعظموه .
(أُرْفَدَ) منه : أَصَابَ رَفْدًا . و - مبالًا :
أكسبه .

(تَرَفَدُوا) : تعاونوا .
(استرفدته) : طَلَبَ رِفْدَهُ . و - استعانه .

(الترفيد) : العجيزة .

(الرأفد) : الذي يلى الملك ويقوم مقامه إذا غاب . (ج) رُفَادٌ ، ورُفْدٌ . - ما يمدُّ النهر بالماء من قناة أو نُهَيْر . والرأفدان : دجلة والفرات .
(الرأفدة) (في الهندسة) : قضيب أو جملة قضبان مكوّنة ليكل يُستعمل في الإنشاءات البنائية أو الآلات . (ج) .

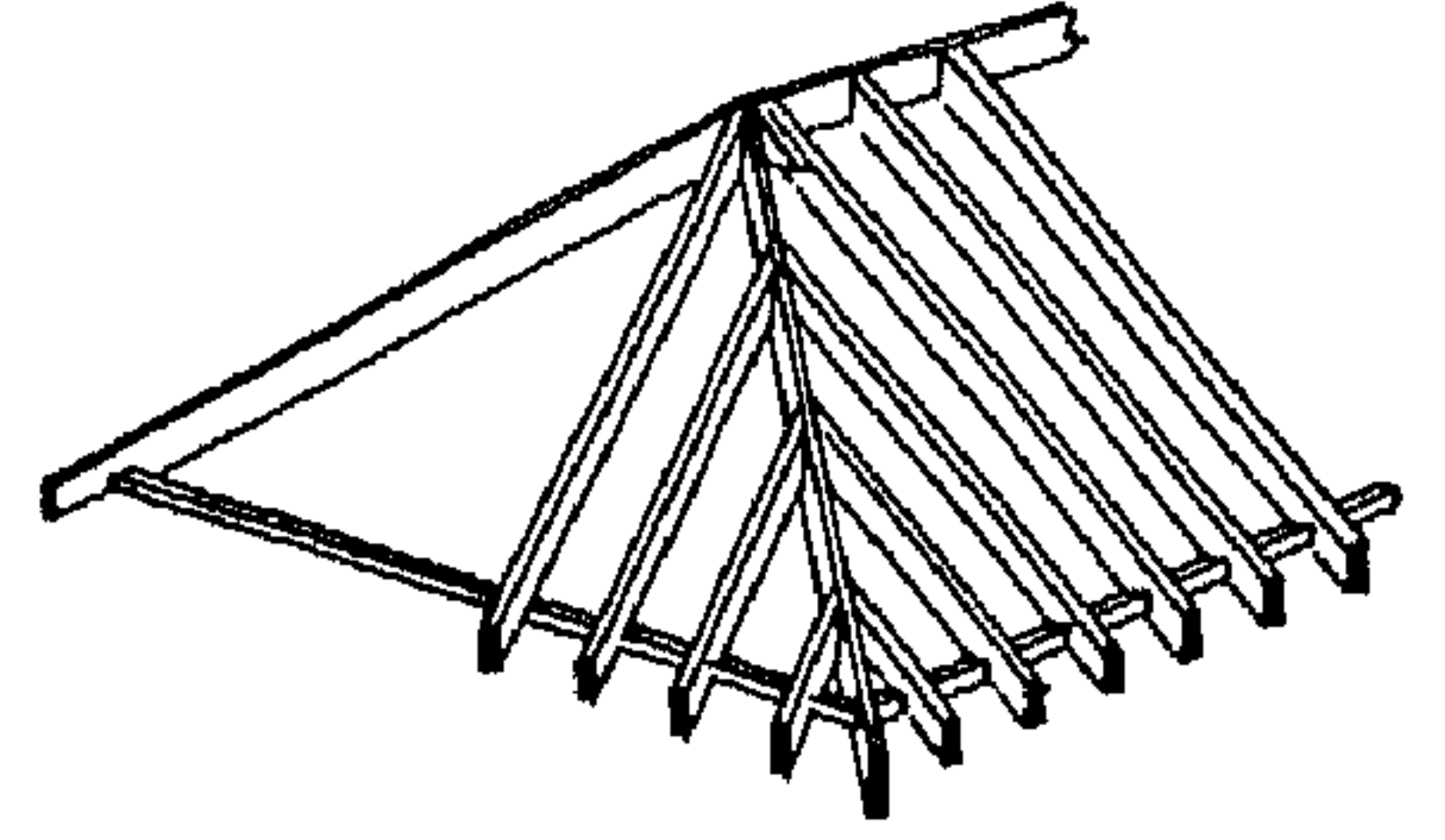

(الرأفدة) : الدعامة للسرّج والرّجل ونحوهما . - ما كانت قريش تُخرجه في الجاهلية من أمّوالها، تشتري به طعاماً وشراباً لفقراء الحجاج في موسم الحج . - القطعة المشوّهة تحت السرّج . - بحرقة يُصنمُ بها الجرح وغيره .

(الرّفد) : النّصيب . - القَدْح الضّحْم ، - المِخْلَب . - يقال : أريقَ رُفْدُ فلانٍ : إذا قُتِلَ ومات . (ج) أُرْفَادٌ ، ورُفُودٌ .
(الرّفد) : الرّفد . - العطاء والصّلة . وفي التنزيل العزيز : ﴿بِمَنْ رُفِدَ الْمَرْفُودُ﴾ : بس العطاء المُعطى . وفي الحديث : «من اقتراب السّاعة أن يكون الفىء رُفْدًا» : يُعطى جوائزٍ وصِلاتٍ ، ويُحرّمُ المستحقون . - المعونة . (ج) أُرْفَادٌ ، ورُفُودٌ .

(الرّفدة) : العصابة من الناس . (ج) رِفْدٌ .
(الرّفود) : الحلوب التي تملأ الرّفد في حليّة واحدة . (ج) رُفْدٌ ، ورُفَائِدٌ .

(الرّفيدة) - تقول : هو رِفيدةٌ صِدْقٍ : عَوْنٌ . (ج) رِفَائِدٌ .

(الرّوافد) : تحشُّبُ السّفف .

(المرفد) : المعونة . (ج) مَرَفِدٌ .

(المرفد) : القَدْح الضّحْم ، أو المِخْلَبُ .

(ج) مَرَفِدٌ .

(المرفد) : ما تُعظّم به المرأة عجزتها . - القَدْح الضّحْم . - المِخْلَب . (ج) مَرَفِدٌ .
* (رُفُوف) الطّائِرُ : بسط جَنَاحِيهِ وحَرَكَهُمَا . - حرّك جناحيه حول الشيء يريد أن يقع عليه . وفي الحديث : «رُفُوفَتِ الرَّحْمَةُ فوق رأسه» . - العَلَمُ : اضطرب وتحرّك . - المِخْمُومُ : ارتقَد . وفي حديث أم السّائب : «أنه مرّ بها وهي تُرْفَرِفُ من الحمى . قال : ما لك تُرْفَرِفين» . - والشىء : صوت . - عليه : عَطَفَ . وَتَحَنَّى .

(الرّرفاف) : الجناح . - الظليم . - وخاطف ظلّه ، وهو ضرب من العصافير ، إذا رأى



ظلّه في الماء انقضّ عليه ليخطّفه . ويقال : ثغر ررفاف : متلألئ .

(الرّرفف) : الرّف يجعل عليه طرائف البيت : - ما يجعل في أطراف البيت من الخارج يُوقى به من حرّ الشمس . - من السيارة : الجناح الذي فوق عجلتها . - من الفسطاط والقميص والدرع ونحوها : أسفله وذيله . - جانبه . - السّتر . وفي حديث وفاة الرسول (صلى الله عليه وسلم) : «رفع الرّرفرف فرأينا وجهه كأنه ورقة تخشخش» . - البساط . - الوسائد يُتكاأ عليها . وثوب ررفرف : رقيق . (ج) رِفَارِفٌ .

(الرّرفرة) : واحدة الرّرفرف (عل أنه اسم جمع) . وفي التنزيل العزيز : ﴿مُتَكَيِّفِينَ عَلَى رُفْرِيفٍ خُضِرٍ وَعَبَقْرِيُّ جِسَانٍ﴾ : على وسائد وغمارق . يقال : أقعدنى على ررفرة بين يديه . (ج) رِفَارِفٌ .

* (رُقَس) - رُقَسًا ، ورُقَاسًا : ضرب برجله . - وفلاناً رُقَسًا ، ورُقُوسًا : ضربه برجله في صدره . - الدّابة : شدّها بالرُقَاس . - الشىء : دَقَه .

(الرُقَاس) : حَبْلٌ يُشَدُّ به رُسْعُ يد الدّابة إلى

عَضِيدُهَا حتى يُرْفَعَ عن الأرض .

(الرُقَاس) : دولا ب السفينة . - سفينة

صغيرة تجرى بمحرك . (معدنة) .

(الرُقُوس) - يقال : دابة رُقُوسٌ : شائها

الرُقُوس (يستوى فيه المذكر والمؤنث) . (ج)

رُقُوسٌ (للمذكر) ، ورُقُوسٌ ، ورُقَائِسُ (للمؤنث) .

(المِرْفَاس) : المِدْق . (ج) مَرَفِيسٌ .

* (رَفَش) في الأمر - رُفُوشًا : اتّسع . -

الحبوب رَفَشًا : جَرَفَهَا وهاها بالمِرْفَشة . -

الطعام : أجساد أكله . - الشىء : دَقَه

وهَرَسَه .

(رَفَش) - رَفَشًا : عَظَمَتِ أُذُنُهُ وَعَرَضَتْ

كأنها رَفَشٌ . فهو أَرَفَشٌ ، وهي رَفَشَاءٌ . ويقال :

هو أَرَفَشُ الأذنين ، وهي رَفَشَاءُ الأذنين . وفي

حديث سلمان الفارسي : «أنه كان أَرَفَشَ

الأذنين» . (ج) رُفَشٌ .

(أَرَفَش) : وقع في الأكل ومباشرة النساء .

- بالمكان : أقام فلا يبرحه .

(رَفَش) لِحَيْتِهِ : سَرَّحَهَا حتى تصير كأنها

رَفَشٌ .

(الرُفَش) : الأكل الجيّد والشرب في النعمة

والأمن . ويقال : وقع في الرُفَش والقَفَش : الأكل

ومباشرة النساء . - المِجْرَفَةُ التي تُرْفَشُ بها

الحبوب ونهال . ويقال : للرجل يشرف بعد

تحمله أو يجرُّ بعد ذلك : «من الرُفَش إلى العرش» :

أى من عامل بالمِجْرَفَةَ إلى مَلِكٍ . (ج) رُفُوشٌ .

وأرْفَاشٌ .



(الرُفَاش) : الذي يهيل الحبوب بالرُفَش إلى

يد الكيال .

(المِرْفَشة) : المِجْرَفَةُ . (ج) مَرَفِيشٌ .

* (ارْتَفَص) السّعر : غلا وارتفع . يقال :

ارتفصت السُّوقُ بالغلاء .

(تَرَفُّصُوا) الماء وغيره ، وعليه : تناوبوه .
(الرَّفِصَةُ) : الفرصة ، وهي الثَّوبَةُ تكون بين
القوم يتناوبونها على الماء . و - الماء يكون بين
القوم . (ج) رَفِصٌ .

(الرَّفِصُ) : الشَّرِيبُ ، أى المُنَادِمُ فى الشَّرِيبِ .
* (رَفَضَ) الوادى - رَفَضًا ، ورَفُوضًا :
اَتَّسَعَ . و - التَّحُلُّ : اِنْتَشَرَ عِذْقُهُ وَسَقَطَ
عِظَافُهُ . و - المَاشِيَّةُ : تَفَرَّقَتْ وَاِنْتَشَرَتْ فى
المَرعى ، ترعى وحدها حيث شاءت . و -
الشيء رَفَضًا : تركه وجانبه . و - رَمَاهُ
وَطَرَدَهُ . و - المَاشِيَّةُ - رَفَضًا : تركها ترعى
كيف شاءت . و - الشيء : كَسَرَهُ . فهو
مرفوضٌ ، ورَفِضٌ .

(رَفَضَ) فى القِرْبَةِ ونحوها : أَبْقَى فيها رَفَضًا
من الماء .

(تَرَفُّضَ) : تَفَرَّقَ وتَبَدَّدَ وزال . و - سَأَلَ
وَتَرَشَّشَ .

(ارْفَضَ) : تَرَفُّضَ . يقال : ارْفَضَ الدَّمَعُ ،
وارْفَضَ العَرَقُ . وفى حديث البِرَّاقِ : «أَنَّهُ
استصعب على النبي (صلى الله عليه وسلم) ثم
ارْفَضَ عَرَقًا وقره .» ويقال : ارْفَضَ الوجعُ : زال .
(استَرَفَضَ) الوادى : رَفَضَ .

(الرَّافِضَةُ) : مؤنث الرافض . و - طَائِفَةٌ من
الجنود تَرَكَوا قَائِدَهُمْ وانصرفوا . و - فرقة من
الشَّيْخَةِ تُجِيزُ الطَّعْنَ فى الصحابة : سُمُّوا بذلك
لأن أوليهم رَفَضُوا زيدَ بنَ عليٍّ حين نهاهم عن
الطَّعْنِ فى الشيخين . (ج) رَوَافِضُ .

(الرَّافِضِيُّ) : من يذهب مذهب الرافضة ،
وهى رافضية .

(الرَّفَاضُ) من الشيء : ما تحطم منه فتفرق .
(الرَّفَاضُ) : الطَّرِيقُ المتفرقة بيننا وشمالًا .
(الرَّفِضُ) : القليل من السوائل . و - القوْثُ .
(الرَّفِضُ) : المتفرق من كل شيء . و - الفرقة
من الناس . و - القليل من السوائل يبقى فى
الوعاء . و - القوْثُ ؛ لأنه قليل . و - من

الشيء : جانبُهُ . (ج) رُفُوضٌ ، وِرْفَاضٌ ،
وَأَرْفَاضٌ . يقال : فى أرض كذا رُفُوضٌ من كذا :
أى مُتَفَرِّقٌ بعيدٌ بعضه من بعض . ورُفُوضُ
الأرض : المواضع التى لا تُملِكُ .

(الرَّفِضُ) : مُعْتَقَدُ الرِّافِضَةِ .
(الرَّفِضَةُ) : الكثير الرِّفْضِ للأشياء . يقال :
هو قَبْضَةٌ رَفِضَةٌ : يتمسك بالشيء ثم يتركه .
وراج قَبْضَةٌ رَفِضَةٌ . يسوق الماشية ويحافظ عليها ،
ثم يتركها ترعى كيف شاءت . وهم رَفِضَةٌ أيضًا .
(الرَّفَاضُ) : الذى يرعى رُفُوضَ الأرض ،
وهى رَفَاضَةٌ ، وهم رَفَاضَةٌ .

(الرَّفِيفُ) : العَرَقُ لسيلانه . و - المُتَكَسِّرُ .
(المَرَفِضُ) : مجرى الماء ومسيله ومسقطه .

(ج) مَرَفِضٌ .

* (رَفَعَ) القومُ - رَفَعًا : أضعفوا فى البلاد . و -
البعير ونحوه فى سيره : بالغ فيه وأسرع . و - الشيءَ
رَفَعًا ، وِرْفَاعًا : أعلاه ، وفى التنزيل العزيز :
﴿وَرَفَعْنَا فَوْقَكُمُ الطُّورَ﴾ . و - البناء : طوله .
وفى التنزيل العزيز : ﴿وَإِذْ يَرْفَعُ إِبْرَاهِيمُ الْقَوَاعِدَ
مِنَ الْبَيْتِ وَإِسْمَاعِيلُ﴾ . و - الشيءَ : حمله
ونقله . يقال : رفع الزرع بعد الحصاد إلى الجرن .

ويقال : ارفع هذا : خذ واحمله . وهو لا يرفع
العصا عن عاتقه : إذا كان شديد التأديب لأهله ، أو
كناية عن كثرة الأسفار . و - يده عن الشيء رَفَعًا :
كف . و - فلانًا : نوه بذكره ، وفى التنزيل العزيز :

﴿وَرَفَعْنَا لَكَ ذِكْرَكَ﴾ . و - أعلى قدره وشرفه
وكرمه . وفى التنزيل العزيز : ﴿وَرَفَعْنَا بَعْضَهُمْ
فَوْقَ بَعْضٍ دَرَجَاتٍ﴾ . ويقال : هذا أمرٌ يرفع

الرأس : يُعَلِّى القَدْرَ والمنزلة . ورفعته على صاحبه فى
الجلس : قَدَّمَهُ . و - صوتُه : جَهَرَ به . و - الله
عَمَلَهُ : قِيلَهُ . و - الشيءَ فى خزانته أو صندوقه :
خبأه فيه . و - ذاتُ اللبنِ لبنها : لم تَكْدِرْ . و -
فلانًا إلى الحاكم رَفَعًا ، وِرْفَاعًا : قَدَّمَهُ إليه
ليحاكمه . و - الشيءَ رُفَعًا : قَرَبَهُ . ويقال :
رفع إلى السلطان ربيعة : قَدَّمَهُ إليه قصة فى شأنٍ من

شئونه . و - إليه عيونهم رَفَعًا : نظروا .
ويقال : دخلت على فلان فلم يرفع لى رأسًا : لم
ينظر إليّ ولم يلتفت . و - فلانًا إلى أصله : أوصل
نسبه إلى أصله . و - الحديث إلى قائله : وصله
بسنده إليه ، ومنه رفع الحديث إلى النبي صلى الله
عليه وسلم . و - الخبر : أذاعه وأظهره . و -
البعير ونحوه : حمله على سرعة السير . و - الكلمة
(فى النحو) : ألحق بها علامة الرفع ، أو نطق بها
مرفوعة . و - الحاسبُ الكسرَ : جعله صحيحًا .
و - العقوبة أو الضريبة : أزالها . والشيءُ
مرفوع ، ورفيع . ويقال : فلان مرفوع عنه
التكليف : غير مؤاخذ .

(رُفِعَ) له الشخص : أبصره من بعيد .

(رَفَعَ) - رَفَاعَةٌ : صار جهير الصوت . و -
الثوبُ أو الخيطُ : رَفَّ ودَقَّ . و - فلانٌ رِفْعَةً ،
وِرْفَاعَةً : ارتفع قدره وشرف . يقال : رَفَعَ فى
حَسَبِهِ ونَسَبِهِ . فهو رفيعٌ ، وهى ريفيةٌ .

(رَافَعَهُ) : رَفَعَهُ . و - إلى الحاكم وغيره :
رَفَعَ الأمرَ إليه وشكاه . ويقال : رَافَعَهُ وخَافَضَهُ :
دَاوَرَهُ كُلَّ مَدَاوِرَةٍ .

(رَفَعَ) : عَدَا عَدُوًّا بعضه أرفع من بعض .
ويقال : رَفَعَ فى عَدُوِّهِ . و - الشيءَ : قَدَّمَهُ .

(ارتَفَعَ) : علا . و - تَقَدَّمَ . و - انتقل
وزال . و - الشيءَ : رَفَعَهُ .

(تَرَفَّعًا) إلى الحاكم : تحاكما . و - المحامي عن
التهم أمام القضاء : دافع عنه بالحجة .
(محدثه) .

(تَرَفَّعَ) : ارتفع . و - عنه : تنزه . و -
الشيءَ : رفعه .

(استَرَفَعَ) الشيءَ : حان أن يرفع . و -
الشيءَ : طلب رفعه .

(الارتِفَاعُ) - (فى علم الهندسة) : طول
العمود النازل من الرأس إلى القاعدة . (ج) .

(الرَّافِعُ) : اسم من أسماء الله الحسنى .
ويقال : بَرَّقَ رافعٌ : ساطعٌ . وناقَةٌ رافعٌ : ترفع

لَبَّتْهَا فِي ضَرْعِهَا وَلَا تَدِيرُ .

(الرَّفَاعَةُ) : كلُّ جماعةٍ مُبَلَّغَةٌ تُبَلِّغُ وتُدبِعُ
الانخبار والأسرار . - وآلة يُرْفَعُ بها الشيءُ .
(ج) رَوَافِعُ .

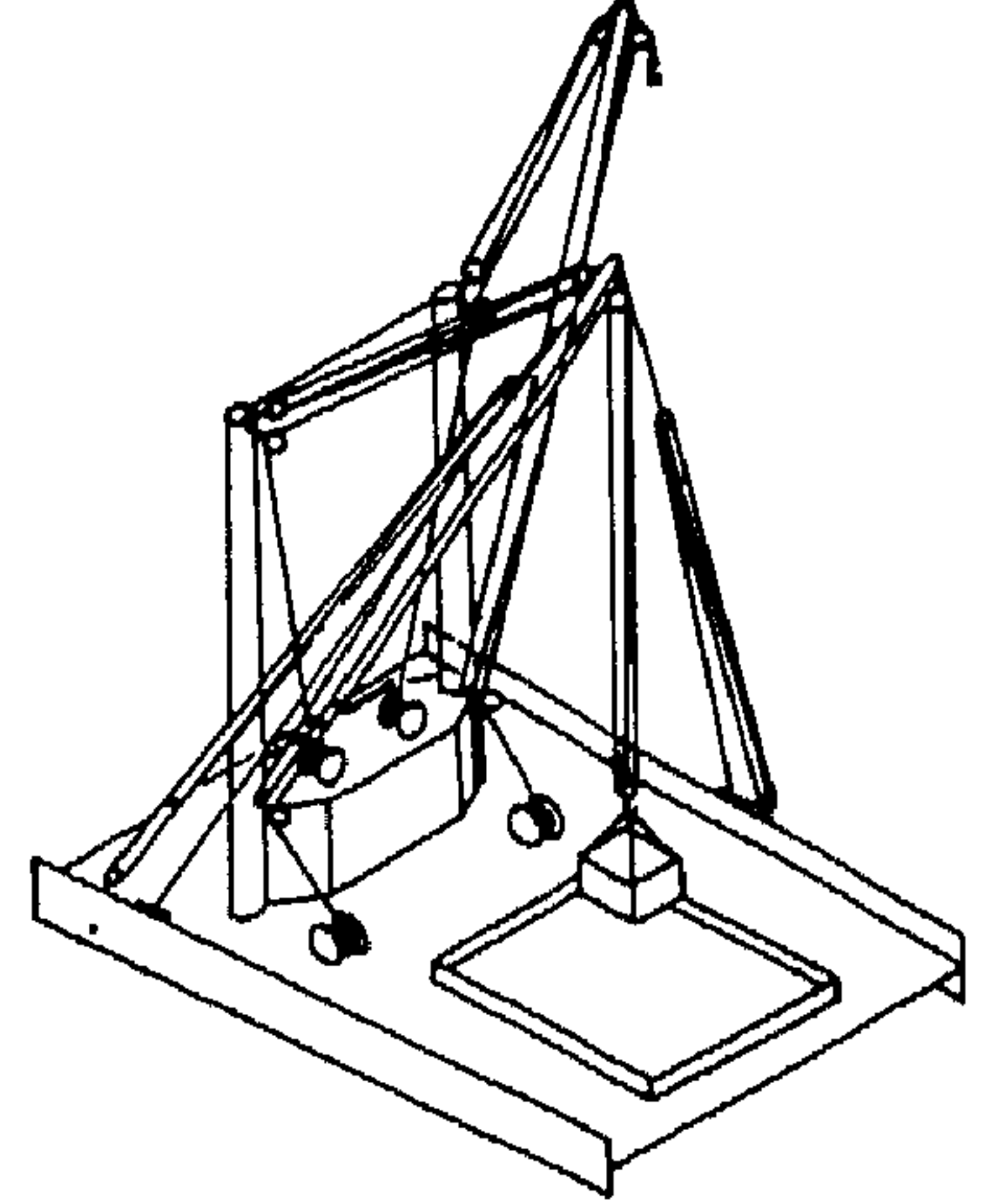

(الرَّفَاعُ) : رفعُ الزرع بعد الحصاد إلى
الجرن . يقال : هذه أيامُ رَفَاعٍ .
(الرَّفَاعَةُ) : شِدَّةُ الصوت وارتفاعه .
يقال : في صوته رَفَاعَةٌ : جَهَارَةٌ .
(الرَّفْعُ) - (في النحو) : نَوْعٌ من الإعراب
علامته الضمة وما ينوب عنها . - رفعُ اليد عن
الأكل والشرب قُبَيْلَ الفجر لمن نوى الصوم .
(محدثه) .

(الرَّفْعَةُ) : الشَّرْفُ وارتفاع القدر والمنزلة .
(الرَّفِيعَةُ) : ما رُفِعَ إلى الحاكم وغيره من
سفضايا والرسائل . يقال : وَقَعَ في الرِّفِيعَةِ كذا .
(ج) رَفَائِعُ .

(الرَّفَاعَةُ) : إجراءات مقررة لتصحيح
الدعوى والسير فيها . وقانون المرافعات : قانون
ينظم الإجراءات التي تتبع في رفع الدعوى أمام
الحاكم . (مج) .

(الجِرْفَاعُ) - (في الرياضة والهندسة) -
الجِرْفَاعُ التُّرْسِيُّ أو الدَّرَاعِيُّ : جهازٌ لرفع الثقل أو

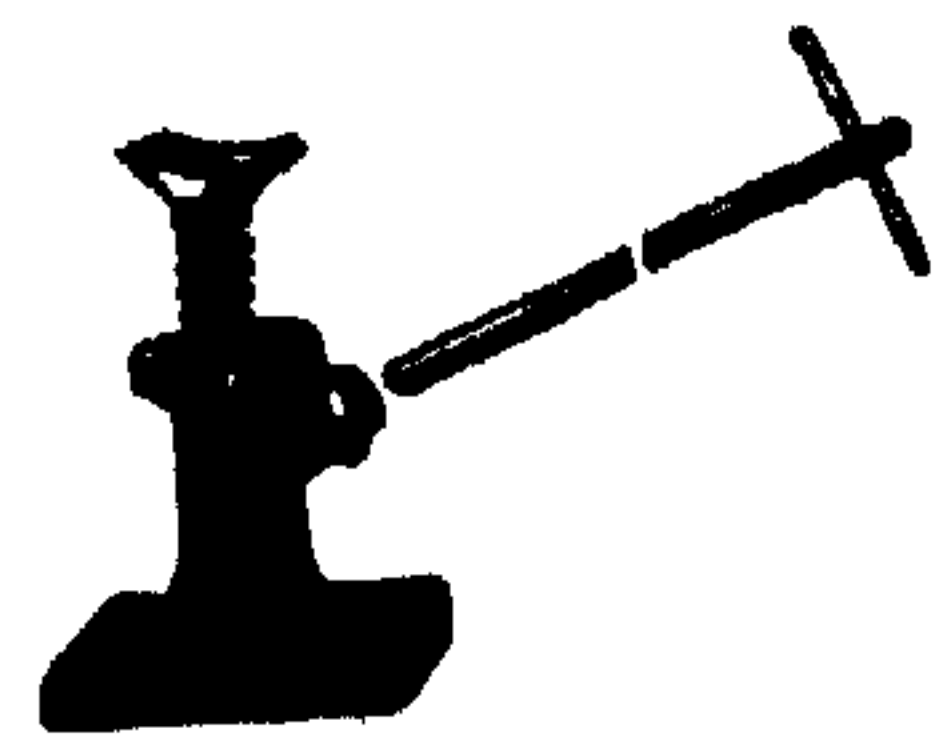

السيارة . - المرفاع المائي : جهازٌ لرفع الأثقال
بوساطة ضغط الماء . (مج) .

(المَرْفَعُ) : الكرسيُّ . (بمانيّة) . (ج)
مَرَفِعٌ . والمرافع (عند المسيحيين) : أيام معلومة
تتقدم الصوم .
(الجِرْفَعُ) : ما يُرْفَعُ به . (ج) مَرَفِعٌ .

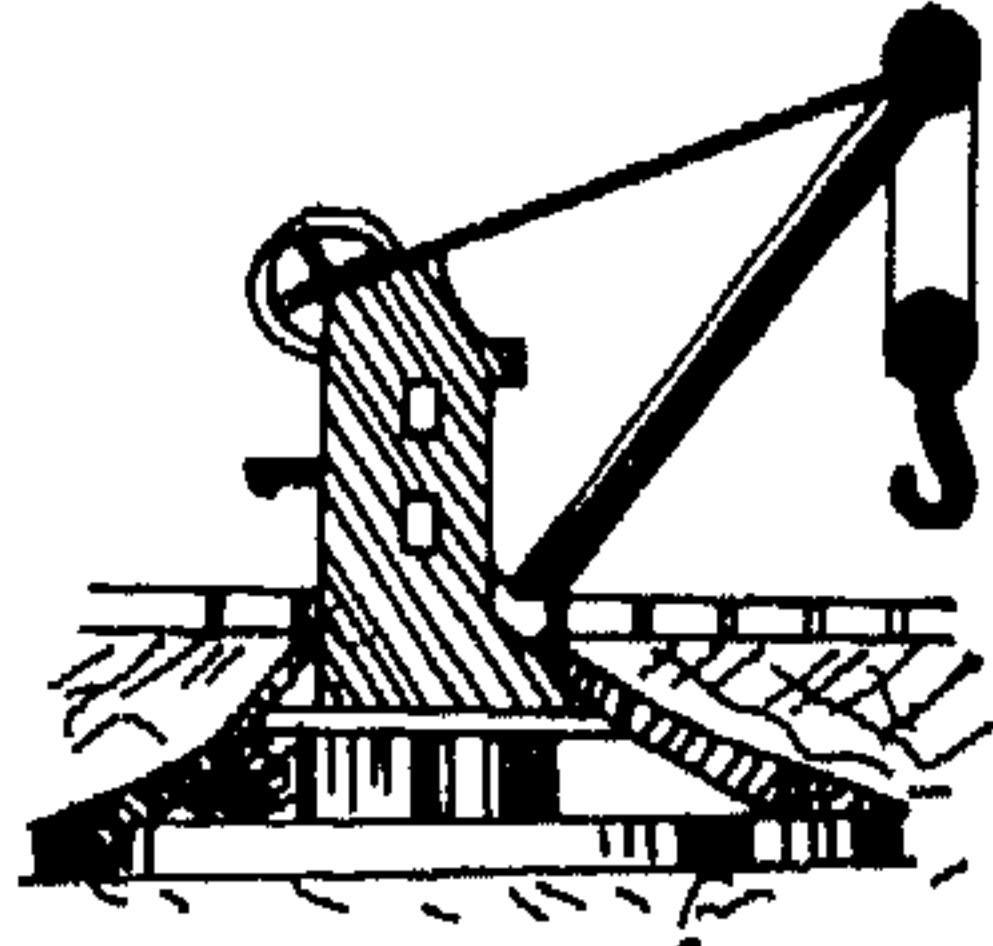

(المَرْفُوعُ) (من الحديث) : ما أُضِيفَ إلى
النبي صلى الله عليه وسلم قولاً أو فعلاً .
* (رَفِعَ) - رَفَعًا : اتَّسَعَ رَفْعُهُ . - اشتكى
باطن لحمه . فهو أَرْفَعُ ، وهي رَفْعَاءُ .

(رَفَعُ) العَيْشُ - رَفَاعَةٌ : رَغَدٌ . فهو رَافِعٌ
ورَفِيعٌ .
(أَرْفَعُ) : اتَّسَعَ عَيْشُهُ ورَغَدَ . - له
العَيْشُ : أَوْسَعُهُ وأَرْغَدَهُ .

(تَرَفَعُ) : صار عَيْشُهُ رَفِيعًا .
(الأَرْفَعُ) من العيش : الخصب الواسع
الطيب .
(الرَّفَاعَةُ) : سعة العيش وخصبه .
(الرَّفَاعِيَّةُ) : الرَّفَاعَةُ .

(الرَّفْعُ) : اللين والسهولة . - السَّعَةُ
والخِصْبُ . - المكان الخِصْبُ ، أو الخِصْبُ .
- كلُّ موضع يجتمع فيه الوسخ من البدن . -
اللَّيْمُ السَّأَلُ . (ج) أَرْفَعُ ، ورُفُوعٌ .

(الرَّفْعُ) : كلُّ موضع يجتمع فيه الوسخ من
البدن . (ج) أَرْفَعُ . ورُفُوعٌ .
(الرَّفْعِيَّةُ) : سَعَةُ العَيْشِ .
(المَرَفِيعُ) : أصول اليدين والفخدين ،
لا واحد لها من لفظها .

* (رَفَّ) - رَفْدًا ، ورَفِيفًا ، ورَفَّةً : رَفَّرَفَ .
يقال : رَفَّ الطائر . ورَفَّتِ العينُ أو الحاجبُ :

اضطربت وتحركت بخير أو شر . أنشد أبو العلاء :
لم أدر إلا الظن ظن الغائب

أهلك أم بالقيظ رف حاجبي
ورف النبات ونحوه : اهتز من الرى والنضارة .
- البرق وغيره : ثللاً . - فلان رَفًا : أكل
كثيراً . - له ، وإليه : هَشَّ واهتز وارتاح .

يقال رف فؤادي لحديته . - القومُ به : أخذوا
وأحاطوا . - عليه النعمة أو السعادة : ضَفَّتْ .
- له - : كَسَبَ . - سَعَى بما عَزَّ وهان
من خِذْمَةٍ . - فلاناً - رَفًا : أعطاه ومآزَهُ
وأطعمه . - أحسن إليه وأكرمته . يقال :

ذَقْب من كان يُحْفَهُ ويرْفُهُ : يَحُوْطُهُ ويُحِبُّهُ
ويُشْفِقُ عليه شفقة من يُرْفُ ولَدَهُ أو حَبِيبِهِ . وما
له حافٌّ ولا رافٌّ : أى من يَحُوْطُهُ ويعطف
عليه . - الطعامُ : أكله أَكَلًا كثيرًا . - البَقْلُ

ونحوه : أكله ولم يملأ به فاهُ . - الأُمُّ : رَضَعَتْهَا .
- اللَّيْنُ : شربه كل يوم . - الشيءُ : مَصَّهُ
وترشَّعَهُ . يقال : رَفَّ المرأةُ أو شَفَّتَيْهَا : قَبَلَهَا
بأطراف شفثيه . - الدَّابَّةُ : علفها رُفَّةً . -

البيت وغيره : عَمِلَ له رَفًا . - الثوبُ وغيره :
رَفَاهُ بآخِرٍ لِيَتَّسِعَ من أسفله .
(رَفَّ) الثوبُ ونحوه - رَفَفًا : رَفَّ . فهو
رَفِيفٌ .

(أَرْفَتِ) الدَّجاجةُ ونحوها على بيضها :
بَسَطَتْ عليه جناحها .
(ارتَفَّ) : رَفَّ يَرِفُّ . يقال : ارتَفَّ النباتُ ،
وارتَفَّ البرقُ .

(الرَّفَافُ) : التين وحطامه .
(الرَّفَافَةُ) : التي تُجْعَلُ أسفل بيضة الرأس .
(ج) رَفَائِفُ .

(الرَّفُّ) : شِبْهُ الطَّاقِ تُجْعَلُ عليه طرائفُ
البيت ، أو خشبٌ يثبت حرفه في عرض الحائط
توضع عليه الأواني وغيرها . (محدثه) . يقال :

وضع الكتب على الرف . - السَّرْبُ من الطير .
- الثوبُ الناعم . - الرقيق الذي يُرْفُ

ومُرْتَشَف . و= الميرة . (ج) رُفُوف ،
ورِفَاف .

(الرُّف) : شَرَبُ كُلِّ يَوْمٍ . ويقال : أُحَدِّثُهُ
الحُمَّى رِفَا : كُلُّ يَوْمٍ .

(الرُّف) : التَّيْنُ . و= حطامه .

(الرُّفَاف) : الكثير الرُّف . يقال : تَغَرَّرَ رُفَافٌ :
بُرِّاقٌ متلألئ . وهي رِفَافَةٌ . وروضة رِفَافَةٌ .

(الرُّفَّة) : المرة من الرُّف . و= الأكلَّةُ
المُحَكَّمَةُ . و= الخيلُ العِينُ أو الحاجبُ .

يقال : هو يتغافل من رِفَّةِ عينه اليمنى ، ويتشائم من
رِفَّةِ اليسرى .

(الرُّفَّة) : الرُّف .

(الرَّيف) : البريق : يقال : لثغرها ريفٌ .

و= من الثياب : الرقيق . يقال : ثوبٌ ريفٌ :
بين الرِّيفِ . و= المُتَنَدِّي من الأشجار وغيرها .

يقال : شجر ريفٌ . و= الخِصْبُ . تقول :

أرضٌ ذات ريفٍ . و= من الفسطاط وغيرها :

سَقْفُهُ أو ما تدلَّى منه . وذات الرِّيفِ : البساتين
يَرِفُ نباتها وشجرها من الرِّيفِ والنضارة . وذات

الريف : سفن تنضد في النهر للعبور عليها .



ويقال : شجرة ريفيةٌ مُتَنَدِّيةٌ .

* (رَفَقَ) به ، وله ، وعليه - رِفَقًا ، ومَرَفَقًا :

لان له جانبُه وحَسُنَ صنيعُهُ . و= في السير :

اقتصد . و= فلانًا : ضَرَبَ مِرْفَقَهُ . و= البعيرُ
رَفَقًا : شَدَّهُ بِالرَّفَاقِ . فهو رافِقٌ ، ورفيقٌ .

(رَفَقَ) فلانٌ - رَفَاقَةً : صار رَفِيقًا . تقول :

كنت في رَفَاقَةِ فلانٍ : في صُحْبَتِهِ . فهو رَفِيقٌ .

(ج) رُفَقَاءٌ . وهي رِفِيقَةٌ . (ج) رَفَائِقُ . و= به .
وله ، وعليه ، رِفَقًا ، رَفَقًا : يقال : رَفَقًا به .
(أرْفَعَهُ) : رفق به . و= نَفَعَهُ .

(رائِقَةٌ) مُرْفِقَةٌ ، ورفاقًا : صار رِفِيقَةً أو
صاحبه . يقال : رائِقَةٌ في السفر ، ورائِقَةٌ

السَّلَامَةُ . وشيءٌ مُرْفِيقٌ لكذا : ملحَقٌ به . وهي
مرافِقَةٌ .

(أرْفَعَهُ) به : انتَفَعَ واستعان . و= عليه :

أثكأ . يقال : يثُ مُرْفِيقًا : مثكأً على مِرْفَقِي .
ويقال : بكرمك أُرْفِقُ ، وعلى سُوْدُوكِ أرتفق .
و= القومُ : صاروا رُفَقَاءً .

(تَرَفَقًا) : صاروا ريفيين ، أو تصاحبًا .
(تَرَفَّقَ) به : رَفَقَ . و= انتفع واستعان . و=

عليه : أثكأ .
(استَرَفَقَهُ) : طلب أن يُرْفَقَهُ . يقال :

استرَفَقْتُهُ فأرْفَقْتَنِي .
(الأرْفَقُ) - يقال : هذا الأمرُ أَرْفَقُ بك

وعليك : نافع .
(الرافِقُ) - يقال : هذا الأمرُ رافِقٌ بك

وعليك : نافع .
(الرافِقَةُ) : الرَّفْقُ واللُّطْفُ . تقول : أولاه رافِقَةٌ .

(الرفاق) : حبلٌ يشد به عُضُدُ البعير إذا
خيف أن يهرب . (ج) رُفُقٌ ، وأرْفَقَةٌ .

(الرَّفَاقَةُ) : الجماعة المترافقون .
(الرُّفُق) - يقال : ماءٌ رَفَقٌ ، ومرثعٌ رَفَقٌ :

سهل المطلب . وحاجةٌ رَفَقٌ البُعِيَّةُ : سهلةٌ
(الرُّفُقَةُ) : الرَّفَاقَةُ . (ج) رُفُقٌ ، ورفاقٌ .

(جج) أرفاق .
(الرُّفُقَةُ) : الصُّحْبَةُ . تقول : جمعثنى وإياه

رُفُقَةً واحدةً .
(الرُّفِيقُ) : اللّين الجانب . تقول : هو رفيفٌ

به . و= المُرْفِيقُ أو الصاحب (يستوى فيه المفرد
والجمع) . و= الزوج . و= المواطن في المجتمع

الشيوعى . (محدثه) . (ج) رُفَقَاءٌ ، ورفاقٌ .
ومَرْتَعٌ رفيفٌ : ليس بكثير . ويقال : هذا الأمرُ

رفيقٌ بك وعليك : نافع .
(الرُّفِيقَةُ) : مؤنث الرفيف . و= الزوجة .

(ج) رِفَائِقُ .
(المُرْفِيقُ) : من مرافق الرئيس أو القائد

وبلازمه . (محدثه) .

(المُرْتَفِقُ) : كل ما يُرْتَفَقُ به ويُنْتَفَعُ .

(المُرْفِقُ) : ما يرتفق به وينتفع ويستعان ،
ومنه مرافق المدينة : وهي ما ينتفع به السكان عامة

كأجهزة النقل والشرب والإضاءة . و= ما يُرْتَفَقُ
عليه ويُنْتَكأُ . و= مُوصِلُ الذراع في العضد .

(ج) مرافق .
(المِرْفِقُ) : المُرْفِقُ . ومِرْفَقُ الدار ونحوها :

كل ما يُرْتَفَقُ به من مَطْبَخٍ وكنيفٍ ومصابٍ
المياه . (ج) مرافقُ .

(المِرْفَقَةُ) : ما يُرْتَفَقُ عليه من مُتَكَأٍ أو
مِخْدَةٍ . يقال : تَوَكَّأَ على المِرْفَقَةِ وارتفق عليها .

وبثُ مُرْتَفِقًا والرملُ مِرْفِقَتِي . (ج) مرافقُ .

* (رَفَلَ) - رَفْلًا ، ورُفُولًا ، ورَفْلَانًا : جَزَّ ذَيْلَهُ
وتبختر في سيره . ويقال : رَفَلَ في مشيه ، أو في

قيوده . ورَفَلَ في ثوبه : أطالهُ وجَرَّهُ متبخترًا : فهو
رافلٌ ، وهي رافلة . و= البَرّ ونحوها : أجمها .

(أرْفَلَ) : رَفَلَ . ويقال : أرْفَلَ في ثيابه . و=

ثوبه أو إزاره أو ذَيْلَهُ : أطاله وأرسله وأرخاه .
و= القومُ فلانًا : سُودوه وعظّموه .

(رَفَلَ) - يقال : رَفَلَ في ثيابه أو في مشيه :

رَفَلَ . و= ثوبه أو إزاره أو ذَيْلَهُ : أرْفلهُ أو
وسَّعهُ . و= القومُ فلانًا : أرْفلوه . ويقال : رَفَلَ

المَلِكُ فلانًا : جعله أميرًا أو حاكمًا . و= عظَّمهُ .
و= ملكهُ . ويقال : حَكَمَ فلانًا ورَفَلَهُ : زاده على

ما احتكم . و= البَرّ ونحوها : رَفَلَهَا .
(تَرَفَلَ) فلانٌ تَرَفَلَةً : رَفَلَ . و= تبختر كثيرًا .

ذكر الزبيدي أن التاء زائدة .
(تَرَفَلَ) : رَفَلَ . يقال : تَرَفَلَ في ثيابه أو في

مشيه . و= عليهم : صار أميرًا أو حاكمًا .
(التَّرْفِيلُ) - (في علم العروض) : زيادةُ

سبب في قافيته كزيادة ثُنْ على مُتَفَاعِلِنَ فيجىء :
متفاعلاتن .
(الرَّفَالُ) - يقال : بَشَعَرُ رَفَالٌ ، وثوب

رَفَالٌ : طويل . (ج) رُفُلٌ .
(الرُّفُلُ) : الدليل . (ج) رُفُولٌ ، وأرْفَالٌ .

(الرَّفْلُ) من البئر ونحوها : جُمْتُها . (ج) .
 أرفال .
 (الرَّفْلُ) : الطويل الذيل من الدواب والطياب .
 - الواسع من الثياب . - الواسع الجليد . -
 العيش الواسع السابغ . - الكثير اللحم . وهي
 رِفْلَةٌ . ويقال : عيشة رِفْلَةٌ : واسعة سابعة .
 (الجِرْفَالُ) : الكثير التبخر . يقال : رجل
 مِرْفَالٌ ، وامرأة مِرْقَالٌ . (ج) مِرَافِيلُ .
 (الجِرْفَلَةُ) : الحلة الطويلة يُرْفَلُ فيها . (ج)
 مِرَافِلُ .
 * (رَفَّةٌ) - رَفْهًا ، ورُفُوها : أصاب نعمة وسعة
 من الرزق . فهو رافهٌ ، وهي رافهةٌ . ويقال :
 رفة عيشته : اتسع ولان . - فلانًا ، وبه : رجمة
 ورافٌ به .
 (رَفَّةٌ) - رَفَاهَةٌ ، ورَفَاهِيَةٌ : رفة . فهو
 رفيه ، ورافةٌ .
 (أَرْفَةٌ) : رفة . يقال : أرفة فلان : توسع في
 المطعم والمشرب والملبس . - استجَم واستراح .
 ويقال : أرفة عندي : أقم واسترح واستجِم .
 - رجلٌ شعره وأدهن كل يوم . - فلانًا :
 جعله في رفاهة . .
 (رَفْهَةٌ) : أرفهه . - نفسه : نَعَمَهَا .
 ويقال : رفة عندي : أرفة . - عنه : نَسَ .
 ووسع وخفف . أو أزال عنه التعب والضيق .
 يقال : رفة عن أنفاسه ورفة من خناقته . ورفه
 عليه : أنظره وأمهله .
 (تَرْفَةٌ) : رفة .
 (استَرْفَةٌ) : تَرْفَةٌ . يقال : استرفه عندي :
 أرفة .
 (الرَّفَاهَةُ) : رَغْدُ العيش ، وسعة الرزق
 والخصب والنعيم .
 (الرَّفَاهِيَةُ) : الرَّفَاهَةُ .
 (الرَّفْهَةُ) : الرحمة والرافة .
 (الرَّفْهِيَّةُ) : الرَّفَاهَةُ . يقال : هو في رَفْهِيَّةٍ
 من العيش .

* (رَفَا) - رَفُوًا : تزوج . - الثوب ونحوه من
 كل منسوج : أصلحه وضَمَّ بعضه إلى بعض .
 ويقال : رَفَا الحَرَقُ . - فلانًا : أزال فرعه
 وسكنه من الرُغْبِ .
 (أَرْفَتِ) السفينة : قُربت من المرفأ . -
 إليه : جَنَحَتْ . - لَجَأَتْ . - السفينة :
 أدناها من المرفأ أو الأرض . - فلانًا : داراه .
 (رَفَاةٌ) مُرَفَاةٌ ، ورِفَاءٌ : واقفه . -
 داراه . - حابه .
 (رَفَى) المتزوج : قال له : بالرَّفَاءِ والبنين .
 (انظر : رفا) .
 (ترافوا) على الأمر : توافقوا عليه وتظاهروا .
 (الرَّفَاءُ) - يقال للمتزوج : بالرَّفَاءِ والبنين :
 بالوفاء والوفاء والحلف الصالح . (وانظر :
 رفا) .
 (الرَّفَّةُ) : التَّيْنُ . وفي المثل : «أغنى من التَّفَّةِ
 عن الرَّفَّةِ» : يضرب للقيم إذا شبع .
 (الرَّفَاءُ) : الذي صناعته رَفُو الثياب ونحوها .
 وهي رَفَاعَةٌ .
 * (رَقَا) الدمع والدم ونحوهما - رَقَا ،
 ورُقُوًا : سَكَنَ وَجَفَّ وانقطع بعد جريانه . -
 دمُ القاتل : ارتفع بدفع الدية ونحوها بعد أن كان
 سيسيل . - بينهم ، أو ما بينهم : أصلح . ويقال :
 أرقأ على ظلمك : أي أرقق بنفسك ولا تحمل عليها
 أكثر مما تطيق ، أو أصلح أولًا أمرك .
 (أَرْقَاهُ) : جعله يرقأ . يقال : أرقأ العرق .
 - الدمع ونحوه : سَكَنَهُ . يقال : لأرقأ الله
 دمعته ، ولأرقأ عينه ، وهو دعاء عليه . - دم
 فلانٍ : حَقَنَهُ .
 (الرَّفْوَةُ) : المُصْلِحُ بين الناس . - ما يوضع
 على الدم ونحوه ليرفقه ويُسَكِنَهُ . يقال : سَكَنَ
 التَّرْفُ بالرَّفْوَةِ . والدية رَفْوَةُ الدم : تحقن دم القاتل .
 وفي وصية قيس بن عاصم لولده : «لا تسبوا الإبل ،
 فإن فيها رَفْوَةَ الدم ومهز الكريمة» .
 * (رَقَبَةٌ) - رَقَبًا ، ورُقُوبًا ، ورَقَابَةٌ : انتظره .

وفي التنزيل العزيز : «إِنِّي نَحْشِيْتُ أَنْ تُقُولَ
 قَرَقَتٌ بَيْنَ بَنِي إِسْرَائِيلَ وَلَمْ تَرَ قَبْ قَوْلِي» . -
 لاحظته . - حرسه وحفظه . ويقال : أرقب
 فلانًا في أهله : احفظه فيهم . وفي الحديث :
 «ارقبوا محمدًا في أهل بيته» . - حذره وخافه .
 - النجم : رصده . - فلانًا رَقَبًا : أصاب
 رَقَبَتَهُ . - جعل الحبل ونحوه في رَقَبَتِهِ . فهو
 (رَقَب) - رَقَبًا : غَلَطَتْ رَقَبَتَهُ . فهو
 أَرْقَبٌ ، وهي رَقَبَاءٌ . (ج) رُقَبٌ .
 (أَرْقَبَةٌ) دارًا أو أرضًا : جعلها رُقَبِي له
 ولورثته من بعده .
 (راقبه) مُرَاقِبَةٌ ، ورقابًا : رقبه ، أي حرسه
 ولاحظه . ويقال : راقب الله أو ضميره في عمله أو
 أمره : خافه وخشيته . وفلانٌ لا يُرَاقِبُ الله في
 أمره : لا ينظر إلى عقابه فيركب رأسه في المعصية .
 (ارتقب) : علا وأشرف . - الشيء : رقبه
 أو انتظره .
 (تَرَقَبَةٌ) : لَرَقَبَتِهِ .
 (الرَّقَابَةُ) : بمعنى المراقبة . - عملٌ من
 يُرَاقِبُ الكُتُبَ أو الصُّحُفَ قبل نشرها . (محدثه) .
 - (في الاقتصاد السياسي) : تدخل الحكومة أو
 البنوك المركزية للتأثير في سعر الصرف ، وتسمى :
 رقابة الصرف . (ج) .
 (الرَّقَبِي) : المُرَاقِبَةُ . - أن يعطى . - إن آخر
 دارًا أو أرضًا ، فإن مات أحدهما . . لمحي ،
 فكلاهما يترقب وفاة صاحبه ، ولهذا سميت .
 (الرَّقَبَةُ) : الحالة التي تكون عليها المراقبة
 تقول : هو حَسَنُ الرَّقَبَةِ أو سَيُّ الرَّقَبَةِ . -
 التَّحْفُظُ . - الفَرْعُ . ويقال : وِثْرٌ مَالًا من
 رَقَبَةٍ : أي عن كلالته ولم يرثه عن آباءه ، لأنه
 يخاف ألا يسلم له خلفاء نسبه . وورث مجدًا عن
 رَقَبَةٍ : إذا لم يكن آباؤه أمجادًا .
 (الرَّقَبَةُ) : حُفْرَةٌ يُصْطَادُ فيها السم . (ج)
 رُقَبٌ .
 (الرَّقَبَةُ) : العُنُقُ ، وتطلق على جميع ذات

الإنسان ، تسمية للشئ باسم بعضه لشرفه وأهميته . وجعلت في التعارف اسماً للمملوك أو المكاتب . تقول : أعتق رقبة : عبداً أو أمة . وأعتق الله رقبته : خلصه وأنقذه . - (في الموسيقى ، من الكمان أو العود) : جزؤه العلوي



بعد الصندوق . (ج) . (ج) رقاب ، ورقب . والعربُ ثلقتُ العجمَ برقابِ المزاوي ؛ لأنهم حنر ، وهم غلاظُ الرقاب : أجلافُ عتاة . (الرقابة) : حارس المتاع ونحوه .

(الرقوب) : الذي لا يبقى له ولد . - التي لا يعيش لها ولد . - العاجز عن الكسب من الرجال والنساء ؛ لأنه يرتقبُ معروفًا أو صيلة . - التي تراقب موت زوجها لترثه أو تنزوح غيره . وأم الرقوب : الداهية .

(الرقيب) : من أسماء الله الحسنى ، وهو الحافظ الذي لا يغيث عنه شيء . - من يلاحظ أمراً ما . - الحارس . - الحافظ . - من الجيش : الطليعة . - أمين أصحاب الميسر يرعى حدود اللعب . - الثالث من سهام الميسر . - من يراجع الكتب والصحف قبل نشرها ليحذف منها ما يخالف الآداب ، أو سياسة الحكومة . (محدثه) . (ج) رقبا .

(المراقب) : شيرير يضعه حفظة الأمن تحت المراقبة مدة محدودة ذرءاً لشره . (محدثه) . (المراقب) : من يقوم بالمراقبة .

(المراقب) : موضع المراقبة . (ج) مراقب .

(المراقبة) : المراقب . (ج) مراقب .

* (رقح) - رقحا ، ورقاحة : كسب . يقال : هو راقحة أهليه : كاسهم . - الشوى : ديسرة وأصلحه . فهو مرقوح ، ورقيح .

(رقح) ماله أو عيشته : أصلحه وقام عليه .

(ارتقح) رأس المال : نما بالرقاحة .

(ترقح) : تكسب واحتال في طلب الرزق . يقال : ترقح لعياله .

(الرقاجي) : التاجر القائم على ماله المصلح له . وهو رقاغي مالى : كاسبه ومصلحه ، أو سائسه ومدبره . وهي رقاحية .

* (رقد) - رقدًا ، ورقودًا ، ورقادًا : نام . ويقال : رقد عن الأمر : قعد وتأخر ، أو غفل . ورقد عن الضيف : لم يتمهده . ورقد الحر ونحوه : سكن . فهو راقد . (ج) رُقود ، ورقد .

(أرقده) : أنامه . ويقال : أرقده الدواء ونحوه . - المكان ، وبه : أقام .

(رقدته) : أرقده .

(ترقده) : تناوم .

(أرقد) : أسرع في السير . ويقال : أرقد في أموره .



(استرقد) : غلبه الرقاد .

(الراقود) : ذن كبير عميق .

(الرقدة) : أن يصيبك الحر بعد أيام ریح وانكسار من الريح ، أو هي أن يدوم نصف شهر أو أقل . يقال : أصابتنا رقدة من حر .

(الرقود) - يقال : امرأة رقود الصحى : متتمة . (ج) رُقد .

(المرقد) : موضع الرقاد . - القبر . وفي التنزيل العزيز : ﴿ قَالُوا يَا وَيْلَنَا مَنْ بَعَثَنَا مِنْ مَرْقَدِنَا ﴾ . - الرقاد . (ج) مرقاد .

(المرقد) : دواء يرقد متعاطيه ، كالأفيون . * (رقرق) الماء وغيره : صببه صبا رقيقا . - عينه : أجرى دمعها . - الشراب : مزجه . ويقال : ررق الخمر بالماء . - الريد بالدسّم ، والطيب في الثوب وغيره : خلطه وأجراه فيه . ويقال : ررق الثوب به .

(تررقق) الماء وغيره : تحرك واضطرب ، أو جرى جريا سهلا وتسلل . ويقال : تررقق الدمع في العين : دار في باطنها . - عينه : دمت . - السراب ونحوه : لمع وتلاأ . -

الشمس في طلوعها ونحوه : صارت كأنها تدور . - الحيوان للسمن أو الهزال : تهيأ له ودنا منه . (الرقارقي) : المترققي . - من الماء : القليل . - من الشراب والثياب : الرقيق . - من السيوف : البراق .

(الرقراق) : الرقارقي . - من الأشياء : ما يتلاأ . - من الدمع : ما تفرق منه . - من السحاب : ما ذهب منه وجاء . - من السراب : ما تلاأ واضطرب ، وهي رقراقة . يقال : جارية رقرقة : كأن الماء يجري في وجهها . ورقراقة البشرة : براقه البياض .

* (رقشة) - رقشًا : نقشه وزخرفته ، وحسنه وزينه . - الكتاب أو الكلام : كسبه ونقطة . - سطره . - الثمام كلامه ، والمعائب عتابه : زرقته ونمقه ليلع مراده .

(رقش) - رقشًا ، ورقشة : كان به رقشة . فهو أرقش ، وهي رقشاة . (ج) رقش .

(رقشة) : رقشته . - فلائا : عائبته . (ارتقشوا) : اختلطوا . يقال : ارتقشوا في القتال وغيره . - فلان : أظهر زخرفته وحسنه وزينته .

(ترقش) : تزخرف وترزين . ويقال : هو يترقش للناس . وترقشت المرأة .

(الرقش) : الخط الحسن . (ج) رقوش . (الرقاش) : الحية لرقشة جلدها .



(الرقشاة) : الرقاش . - دودة منقوشة فيها نقط صفر وحمر ، مليحة تكون في العشب .

(الرقشة) : لون فيه نقوش ، أو اختلاط الألوان من كدرة وسواد ونحوهما .

* (زرقص) - رقصا : تنقل وحرك جسمه على إيقاع موسيقى أو على الغناء . - تنقل ومشي

بتفكك وخلاعة. - والنبيذ: جاش. - و- في الكلام: أسرع. - والجمل رقصاً، ورقصاً، ورقصاناً: حَبَّ وأسرع.

(أَرْقَصَ) في سيره: رَقَصَ. وقرأ ابن الزبير: ﴿وَلَا رُقُصُوا فِي آيَاتِكُمْ﴾. - وفلاطاً: حملة على الرقص: يقال: أرقصت المرأة ولدها. - وفلان الدابة: حملها على الإسراع. ويقال: فلاة مُرقصة: تحمل سالكها على الإسراع. وهذا كلام مُرقص، وقصيدة مُرقصة: مُعجبة. (رَقِصْتَهُ): أرقصته.

(تَرَقَّصَ): رَقَصَ. يقال: ترقصت المغازة: رقص سرائرها.

(الرَّقِصَةُ): من تحترف الرقص. وليلة راقصة، وحفلة راقصة: يُرقص فيها.

(الرَّقِصُ): تادية حركات بجزء أو أكثر من أجزاء الجسم على إيقاع ما؛ للتعبير عن شعور أو معانٍ معينة، وهو أنواع. (ج) رَقِصَ.

(الرَّقِصَ): - يقال: سمعت رقص الناس علينا: سوء كلامهم. ويقال: له رقص في كلامه: عجلة وسرعة.

(الرَّقِصُ): الكثير الرقص. - و- محترفه. - و- (بندول الساعة).

(الرَّقِصَةُ): مُحترفة الرقص. - و- الأرض التي لا تُنبث وإن رُويت.

(المَرَقِصُ): موضع الرقص. (ج) مَرَقِصُ.

(المَرَقِصَةُ): المَرَقِصُ، (ج) مَرَقِصُ.

* (رَقِطَهُ) - رَقِطاً: جعل فيه رُقطة.

(رَقِطَ) - رَقِطاً: كان به رُقطة. فهو أرقط، وهي رَقِطَاءُ. (ج) رُقِطَ.

(رَقِطَهُ): رَقِطَهُ. ويقال: رَقِطَ على ثوبه: رش عليه ما يُتَقَعُ لونه.

(تَرَقِطَ): صار فيه رُقطة. يقال: تَرَقِطَ النسيجُ: أصابته بَقَعٌ.

(أَرَقِطَ): تَرَقِطَ. - والعَرَفُجُ وغيره: خالط سواده لُقُطَ. - و- كان في أعواجه مثل الأظفار.

(أَرَقِطَ): أَرَقِطَ.

(الأَرَقِطُ): النَجْرُ. - و- ما كان لونه الرُقطة من الحيوان. (ج) رُقِطَ.

(الرَّقِطُ): النُقُطُ. (ج) أَرَقِطَ.

(الرَّقِطَاءُ): مؤنث الأرقط. - و- ضرب من الحيات أو العظاء به رُقطة. - والكثيرة الزيت أو السمن من العريد وغيره؛ لما فيها من البقع. (ج) رُقِطَ.

(الرَّقِطَةُ): لونٌ مؤلف من بياض وسواد، أو من حُمْرَة وصُفْرَة وغيرهما. (ج) رُقِطَ.

* (رَقَع) الشيخ ونحوه - رَقَعاً: اعتمد على راحتيه عند القيام. - و- في سيره: أسرع. ويقال: مارَقَع فلان مَرَقَعاً: ماصنع شيئاً. - و- الثوب والحداء ونحوهما رَقَعاً، ورَقَعَةً: أصلحه بالرُقعة. - و- البناء ونحوه: دَعَمَهُ. - و- أمره، وحالته: أصلحهما. - وفلاطاً: ضربه. ويقال: رَقَعَهُ بِكَفٍّ أو بسوط، ورَقَعَهُ كَفًّا، ورَقَعَ المَدْفَ بسهم، ورَقَعَ الأرض برجله. - و- هَجَاهُ وشتته. فهو مَرَقُوعٌ، ورَقِيعٌ.

(رَقَع) - رَقَعَةً، حَمَقٌ وَسَمِجٌ. فهو رَقِيعٌ.

(ج) رَقَعَاءُ. وهي رَقِيعَةٌ. (ج) رَقَائِعٌ.

(أَرَقَع) الثوب وغيره: حان له أن يُرَقَع. - وفلان: جاء بَرَقَاعِيَةً.

(رَقَع) الخمر: عاقرها.

(رَقَعَهُ): رَقَعَهُ. - و- البناء ونحوه: دَعَمَهُ. - و- أماله أو مَهِيشَتَهُ: رَقَعَهَا. - والحديث ونحوه: زاد فيه وأصلح تحلله.

(أَرَقَع) - يقال: ما أَرَقَعُ له، أو به: ما أُكْحِرْتُ له ولا أبالي به. وما تَرَقَعُ مني بِرَقَاعٍ: ما تُقْبَلُ نصيحتي: أو ما تُطِيعُنِي.

(تَرَقَع) تكسب. - و- رَقَع. ويقال: أرى فيه مترقعا: موضعاً للشتم والهجاء. وفيه مُترَقِعٌ: موضع ترقيع لمن يُصْلِحُه.

(استَرَقَع) حاندله أن يُرَقَع. يقال: استرقع الثوب، واسترقعت حاله.

(الأَرَقَعُ): الأَحْمَقُ. - و- السماء الدنيا؛ لأنها مُرَقَعَةٌ بالكواكب والنجوم. (ج) رُقِعَ.

(التَرَقِيعُ) - (ترقيع الجروح): (في الطب): عملية جراحية تُغَطِّي فيها القرحة أو مكانها بعد إزالتها بقطعة من جلد صاحبها. (ج) رَقِعَ.

(الرَّقَاعَةُ): الحَمَاقَة وضعف العقل والسماجة، وتُستعمل فيما ينشأ عنها من قلة الحياء والصفافة.

(الرَّقَاعِيُّ): الرَّقَاحِيُّ. يقال: هورقاعي مال، لأنه يرقع ماله. وهي رَقَاعِيَةٌ.

(الرَّقَعُ): السماء السابعة.

(الرَّقَعَاءُ): الحَمَقَاءُ. - و- المختلفة الألوان كأنها مرقعة. - و- المرأة الرسحاء، أو الدقيقة الساقين. (ج) رُقِعَ.

(الرَّقَعَةُ): ما يُرَقَعُ به الخرق أو القطع. يقال: الصاحب كالرُقعة في الثوب إن لم تكن منه شائته، فاطلبه مشاكلاً. - و- قطعة من الورق أو الجلد يكتب فيها. - و- من الأرض: القطعة. وهذه رقعة من الكلاب أو العشب. ويقال: أصاب رُقعة الهدف أو الغرض: قرطاسه. ورقعة الشطرنج: لوح مربع تصف قطعته عليه.

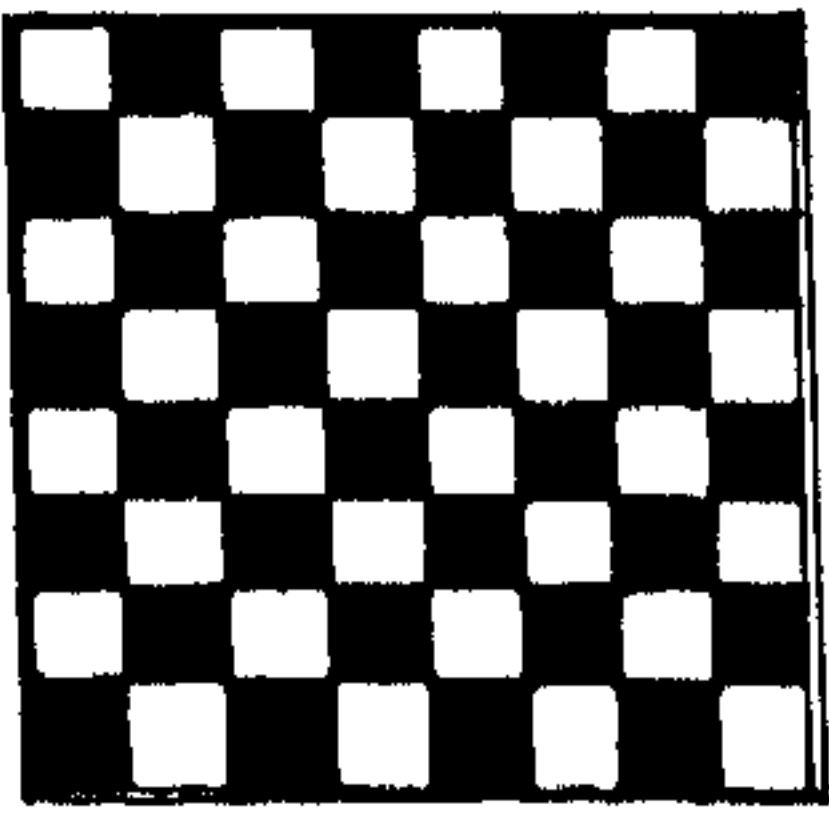

وخط الرُقعة: ضرب من الخط تكتب به الرسائل ونحوها. (مو).

(الرَّقَعَةُ): شجرة عظيمة، ساقها كالذئب وورقها كورق القرع، وتثمرها كالتين. (ج) رُقِعَ.

(الرَّقِيعُ): الأحمق السنيج. - و- السماء.

(المَرَقَعَانُ): الرقيع الأحمق. وهي مَرَقَعَانَةٌ.

(المَرَقِعُ): موضع الرقع. - و- الرقع. يقال:

لأجد فيه مرقعاً للكلام. (ج) مَرَقِيعٌ.

(البرقع): الرافع. ويقال: خطيب مرقع: يصل الكلام فيرقع بعضه ببعض. (ج) مرقع. (المرقع): الرجل المجرب. وهي مرقعة. (المرقعة): من لباس الصوفية؛ لما فيها من الرقع. * (رَقَّة) - رَقَا: جعله رقيقاً. فهو مرقوق. وريقق. وهي مرقوقة، وريقة. (رَق) - رَقَا، رِقَّة: دَق ونحف ولطف. - عظمه: ضعف، أو كبير وأسن. - عدده: نقص عمره وذهب جلده وقوته. - حاله: ساءت وقل ماله. - لأن وسهل. يقال: رَق جانبه. - له: رَجَمَهُ. - خضع وذلل. - استحميا. يقال: رَق وجهه. - الحُر: صار رقيقاً، أو دخل في الرق. فهو، وهي، وهم: رقيق. (ج) أرقاء، وهي رقيقة. (ج) رقائق. (أرق): رَق. - الفرس ونحوه: رَق حافره. - فلان: ساءت حاله وقل ماله. - به أخلاقه: شح ومنع خيريه. - شيئاً: رَقَّه. - الحُر: استعبده. - قلبه: ألأته بنصائجه أو استعطافه. (رَقَّق) قلبه: لطفه وليته. - كلامه: لطفه وحسنه وزينه. - مشيه: مشى مشياً سهلاً. - بينهما، أو ما بينهما: أفسد. (تَرَقَّق) هَرَمَهُ: تناهى رأيه وبلغ آخره. (تَرَقَّق): رَق. - له: رَق. - مشى مشياً سهلاً. - أضعفه وأذله. ويقال: ترققت الحسنة فلاناً: فتنته حتى رَق، أي صار كالعبدها. (استرقق) الماء ونحوه: نضب إلا سيرا. - الليل وغيره: مضى أكثره. - الأسير: ملكه. - الحُر: عامله معاملة الأرقاء. (الرقاق): الأرض المستوية السهلة المبسطة اللينة التراب. - ما نضب عنها الماء وانحسر. ويقال: أرض رقاق: لينة التراب رقيقة. ويقال: يوم رقاق: حار.

(الرقاق): الرقيق. - والمرقق. - والخبز المنبسط الرقيق. يقال: خبز رقاق. ومشى مشياً رقاقاً: سهلاً. واحدته رقاقة. (الرقق): جلد رقيق يكتب فيه. - الصحيفة البيضاء. - الماء الرقيق: أي القليل الخفيف في البحر أو في الوادي. - العظيم من السلاحف. - ذكرها. - دويبة مائية تشبه التمساح. (ج) رقوق.



(الرقق): الشيء الرقيق. - الدف. (مو). - العبودية. - الأرض اللينة المتسعة. يقال: أرض رقق. - ماسهل على الماشية أكله من الأغصان. (ج) رقوق. (الرقق): الماء الرقيق: أي القليل الخفيف في البحر أو في الوادي. - الأرض اللينة المتسعة. (ج) رقوق. (الرقق): الرقة والخفة. يقال: بحافره رقق. - رقة الطعام. - الأرض اللينة المتسعة. - الضعف. يقال: رجل فيه رقق، وفي عظامه رقق. - القيلة. يقال: في ماله رقق. (الرققة): الرقاق، أو كل أرض إلى جنب واد ينسط الماء عليها أيام المد، ثم ينحسر عنها ويتضرب. فتكون مكرمة للنبات. (ج) رقاق. (الريقق): الدقيق اللطيف. - الشخص المملوك كله أو بعضه.

(المرقق): ما رَق من الشيء. ومرق الأثف: ما لأن منه. (ج) مرقق. ومرق البطن: ما رَق منه ولان في أسافله ونحوها. ومرق الإبل وغيرها: أرفاغها. (المرقاق): ما يرقق به الخبز. (ج) مرققق.



(المرقق): الرقيق الواسع الرقيق، وهي مرققة. (المسترقق) من الشيء: مارق منه. * (أرقل) في سيره: أسرع. - إلى كذا وفيه: جد وأسرع. - النخلة: طالت. فهو مرقل، وهي مرقلة، ومرقل. (ج) مرقل. (الراقول): حبل يضعده النخل. (ج) رواقيل.

(الرقلة): النخلة الطويلة. (ج) رقال، وراقل. وفي المثل: ترى البقيان كالراقل وما يدريك بالداخل. (المرقال): السريع أو الكثير الإرسال. يقال: جمل مرقال، وناق مرقال. ويقال: هو مرقال في النوازل والحروب وغيرهما، أو إليها. (ج) مراقيل. وأبو المرقال: كنية الغراب. * (رقم) الكتاب، وعليه، وفيه - رقماً: كتبه. ويقال: هو يرقم على الماء: يضرب مثلاً لمن يعمل ما لا يعمل أحد لحذقه وفطنته ورفيقه، ولمن يعبث، إذ لا أثر لكتابه على الماء. - نقطة وبين حروفه. - الشيء: نقشه. - وشاه وطرزه وخططه. - السلعة: سَمَّها وأعلمها: إذا جعل عليها علامة تميزها وتدل على ثمنها أو صنفها. - حتمه. - البعير ونحوه: كواه. (رقم) - رقماً، ورقمة: كان به رقمة.

(رقم) الكتاب والنوب: رقمه. (الأرقم): ذكر الحيات أو أخطبها. (ج) أرقام. (الترقيم): علامات اصطلاحية توضع في أثناء الكلام أو في آخره، كالفاصلة، والنقطة، وعلامتي الاستفهام والتعجب. (ج). (الرقم): الخط الغليظ. - العلامة. - والختم. - ما يكتب على الثياب وغيرها من أثمانها. - كل ثوب يرقم: أي وشى برقم معلوم حتى صار علماً. - ضرب من الخط من الوشي. وجاء بالرقم: الكثير. - (في علم

(الحساب) : هو الرمز المستعمل للتعبير عن أحد الأعداد البسيطة : وهي الأعداد التسعة الأولى والصفر : ١ ، ٢ ، ٣ ، ٤ ، ٥ ، ٦ ، ٧ ، ٨ ، ٩ والصفر . (ج) . - (في الموسيقى) : قطعة من الباغة أو الجلد أو الصوف تلصق بوجه العود تحت مضرب الريشة . (ج) . و (الرقم القياسي) : هو الرقم الذي يتفوق به المتبارى على غيره كأن يقطع ألف متر غدوًا في عشر دقائق وقد قطعها من كان قبله في خمس عشرة مثلاً . (ج) . (ج) أرقام . و (الأرقام القياسية) - (في الاقتصاد) : هي الأرقام التي تقاس بها درجة التغيرات التي تطرأ على بعض الظواهر الاقتصادية ، كالأسعار والأجور وغيرها . (ج)

(الرُقْمَةُ) : الرُّوضَةُ . و - جانب الوادي . أو مجتمع نمائه . و - الحُبَّازِي . و - هَنَّةٌ ناتئة تشبه الظفر في ذراع الدابة من الداخل ، وهما رَقْمَتَانِ فِي الدُّرَاعَيْنِ ، أو نقطة سوداء كالدرهم . و - (في الموسيقى) : (من أجزاء القانون) : إطار من الخشب يشغل ضلعة العرضي أكثر من نصف طول القبلة ، وضلعه الطولي عرض القانون . (ج)

(الرُقْمَةُ) : الرُّقْشَةُ والرُّقْطَةُ .

(الرَّقِيمُ) : الكتاب . و - الفلَك ؛ سُمِّيَ بِهِ لِرَقِيمِهِ بِالْكَوَاكِبِ . و - قرية أصحاب الكهف ، أو جبلهم ، أو كليهم ، أو الوادي ، أو الصخرة ، أو لوح رصاص نقش فيه نسبهم وأسمائهم ودينهم وممَّ هربوا ؛ أو الدواة ، أو اللوح ، وفي التنزيل العزيز : ﴿أَمْ حَسِبْتُمْ أَنْ أَصْحَابَ الْكَهْفِ وَالرَّقِيمِ كَانُوا مِنْ آيَاتِنَا عَجَبًا﴾ .

(الرَّمَقُ) : الكاتب .

(الرَّمَقُ) : القلم . ويقال : طاح برقمك ، أو طَمَا : زَلَّ وَأَخْطَأَ ، أو جاوز الحد . و - ما ينقش به الخبز ونحوه . و - المِكْوَاة . و - (في الرسم والتصوير) : إصبع كأصابع الطباشير مصنوعة من أصباغ ترابية أو شمعية لتلوين

المصوِّرات والرسم على الورق الخشين . (ج) .

(ج) مَرَامُ .

* (رَقَّتِ) المرأة - رَقَّتَا : احتسبت بالإرقان . و - الشَّعْرُ : خَضْبُهُ بِالْإِرْقَانِ . و - الشَّيْءُ : رَقَمَهُ . فهو مَرَقُونٌ ، وَرَقِي .

(أَرْقَنَ) : تَضَمَّعَ بِالرَّغْفَرَانِ أَوْ اخْتَضَبَ بِهِ . و - شَعْرَهُ وَغَيْرَهُ : رَقَنَهُ . و - الطَّعَامَ وَنَحْوَهُ : رَوَاهُ بِالذُّسَمِ وَنَحْوِهِ .

(رَقَنْتِ) المرأة : رَقَنْتِ . و - الشَّيْءُ : رَقَنْتُهُ . و - الكتابَ : كَتَبَهُ كِتَابَةً حَسَنَةً . و - قَارَبَ بَيْنَ سَطُورِهِ . و - الحَطَّ : نَقَطَهُ وَبَيَّنَّ حُرُوفَهُ . و - الثُّوبَ بِالرَّغْفَرَانِ : صَبَّغَهُ بِهِ وَزَيَّنَّهُ .

(ارْتَقَنَ) : أَرْقَنَ .

(تَرَقَّنَ) : أَرْقَنَ .

(الإِرْقَانُ) : الجِنَاءُ . و - الرَّغْفَرَانِ .

(الرَّاقِنُ) : الحَسَنُ اللَّوْنُ . وهي راقنة . (ج) رَوَاقِنُ .

(الرَّقَانُ) : الإِرْقَانُ .

(الرَّقْنُ) : بيض الرخم . واحده : رَقْنَةٌ .

(الرَّقُونُ) : الإِرْقَانُ .

(الرَّقِينُ) : الرَّقِيمُ . و - الدَّرْهَمُ وَنَحْوُهُ ؛ لِأَنَّهُ مَرَقُونٌ : مَنْقُوشٌ وَمَكْتُوبٌ . وفي المثل : «وَجَدَانُ الرَّقِينِ يُعْطَى أَمْسُ الْأَفِينِ» : يضرب في فضيل الغنى والجدَّة .

* (رَقَا) الطائرُ - رَقَوَا : سَمَا وَارْتَمَعَ . (رَقَى) . المريض وَنَحْوَهُ - رَقِيًا ، وَرُقِيًا ، وَرُقِيَةً : عَوَّذَهُ . ويقال : بِاسْمِ اللَّهِ أَرْقِيكَ وَاللَّهُ يَشْفِيكَ . وَرُقِيَتْ فَلَانًا : إِذَا تَمَلَّقَتْ لَهُ . وَرَقَاةٌ : سَلٌّ حِقْدَةٌ بِالرَّفَقِ .

(رَقِي) - رَقِيًا ، وَرُقِيًا ، وَرُقِيَةً : صَعِدَ . يقال : رَقَى فِي السُّلْمِ : صَعِدَ فِيهِ . و - إِلَى الْقِمَّةِ : ارْتَفَعَ إِلَيْهَا . و - الْجَبَلَ وَنَحْوَهُ : علاه وصَعِدَهُ . ويقال : ارْقَى عَلَى ظَلْعِكَ : اصْعَدَ بِقَدْرِ مَا تُطِيقُ .

(رَقَاهُ) : رَقَعَهُ وَصَعَّدَهُ . ويقال : رَقَاكَ اللَّهُ

أعلى المراتب . و - العاملُ : رَفَعَ دَرَجَتَهُ . وَرَقَى فِي الْحَدِيثِ : زَادَ عَلَيْهِ . وَرَقَى عَلَيَّ الْبَاطِلُ : تَقَوَّلَ عَلَيَّ مَا لَمْ أَقُلْ وَتَزَيَّدَ فِيهِ .

(ارتقى) : ارتفع وصعد . يقال : ارتقى فلانٌ مُرْتَقِيًا صَعْبًا . و - شَيْئًا ، وَفِيهِ ، وَإِلَيْهِ ، وَعَلَيْهِ : رَقِيَهُ . يقال : ارتقى العرشَ : تَوَلَّى الْمُلْكَ . وارتقى في السلمِ ، وارتقى إلى الجهد . وارتقى بطنه : امتلأَ شَبْعًا .

(تَرَقَى) : ارتقى وتسامى . ويقال : تراق أمرهم إلى الفساد وتَرَامَى .

(تَرَقَّى) : ارتقى . ويقال : ترقى فلانٌ : تنقل من حال إلى حال . وما زال يترقى به الأمر حتى بلغ غايته . وتَرَقَّى العاملُ : ارتفع من درجة إلى درجة . وتَرَقَّى في العلم وغيره : رَقِيَ فِيهِ دَرَجَةٌ دَرَجَةً . و - شَيْئًا ، وَفِيهِ ، وَإِلَيْهِ ، وَعَلَيْهِ : ارتقى . (استرقى) فلانًا : طلب منه أن يُرْقِيَهُ . يقال : استرقيته فرقائي . و - له : طلب له من يرقيه .

(الرَّاقِي) : صانع الرُقِيَّةِ . و - صاحب الرُقِي . (ج) رُقَاةٌ . وهي راقية . (ج) رَوَاقِ . وهو راقية أيضًا ، والثاء للمبالغة .

(الرَّقَاءُ) : الرَاقِ . و - الصَّعْدَاةُ عَلَى الْجِبَالِ وَغَيْرِهَا . وهي رَقَاءَةٌ .

(الرَّقْوُ) : كَوْمَةٌ مِنْ رَمْلِ أَوْ تَرَابٍ ، كَالدُّغْصِ أَوْ فُوَيْقَهُ .

(الرَّقْوَةُ) : الرَّقْوُ . و - الدَّرَجَةُ . (ج) رُقَا .

(الرَّقِيَّةُ) : العودَةُ التي يُرْقَى بِهَا الْمَرِيضُ وَنَحْوَهُ . (ج) رُقَى . ويقال لِمَا يُؤَثَّرُ : رُقِيَّةٌ .

(الرَّمَقِيُّ) : الرَّقِيُّ . و - موضعه . (ج) مَرَاقِ .

(الرَّمَقَاةُ) : وسيلة الرُقِيِّ أو آتته . و - موضعه ، أو ما يُرْقَى بِهِ ، أو فِيهِ . ويقال : صعِدت مِرْقَاةً ، أو مِرْقَاتَيْنِ : أَيْ دَرَجَةً أَوْ دَرَجَتَيْنِ . وَالْجُودُ مِرْقَاةُ الشَّرَفِ . (ج) مَرَاقِ . يقال : الجهد صعب المراقِ .

* (رَكَّبَهُ) - رَكَّبًا : ضَرَبَ رُكْبَتَهُ . و -

ضربه برُكْبِيته .
 (رَكِبَ) - رَكَبًا : عَظُمَتْ رُكْبَتَاهُ أَوْ إِحْدَاهُمَا . فَهُوَ أَرْكَبٌ ، وَهِيَ رَكْبَاءُ . (ج) رُكْبٌ . - الشَّيْءُ ، وَعَلَيْهِ ، وَفِيهِ ، رُكُوبًا وَمَرَكَبًا : عَلاهُ . وَيُقَالُ : رَكِبَ فِي السَّفِينَةِ وَحَوْهَا ، وَرَكِبَ الشَّحْمُ بَعْضُهُ بَعْضًا . وَرَكِبَهُ بِالْمَكْرُوهِ : فَعَلَهُ بِهِ . - الدَّيْنُ فَلَئًا : عَلَبَهُ وَكَثَّرَ عَلَيْهِ . - فَلَانَ رَأْسَهُ : مَضَى عَلَى غَيْرِ هُدًى ، لَا يُطِيعُ مُرْشِدًا . - الدَّنْبُ أَوْ القَبِيحُ : فَعَلَهُ وَاقْتَرَفَهُ . - فَلَانًا ، أَوْ أَثَرَهُ وَطَرِيفَهُ : تَبَعَهُ وَجَاءَ عَلَى أَثَرِهِ وَلِحَقِهِ . وَفِي حَدِيثِ أَبِي هُرَيْرَةَ : «فَإِذَا عَمِرُ قَدِ رَكِبَنِي» : تَبَعَنِي وَجَاءَ عَلَى أَثَرِي . فَهُوَ رَاكِبٌ . (ج) رُكَّابٌ ، وَرُكُوبٌ ، وَرُكْبَانٌ . وَيُقَالُ : أَمَرَ سَارِتَ بِهِ الرُّكْبَانَ : أَى ذَاعَ وَاشْتَهَرَ .
 (رُكِبَ) : شَكَرَ رُكْبَتَهُ .
 (أَرْكَبَ) المَهْرُ وَنَحْوَهُ : حَانَ لَهُ أَنْ يُرَكَّبَ . يُقَالُ : دَابَّةٌ مُرَكَّبَةٌ . - فَلَانًا : جَعَلَهُ يُرَكَّبُ . يُقَالُ : أَرْكَبْتَنِي خَلْفَهُ . - وَجَعَلَ لَهُ مَا يُرَكَّبُهُ . (رُكِبَهُ) : جَعَلَهُ يُرَكَّبُ . - الشَّيْءُ : وَضَعَ بَعْضَهُ عَلَى بَعْضٍ . - وَضَمَّهُ إِلَى غَيْرِهِ ، فَصَارَ شَيْئًا وَاحِدًا فِي الْمَنْظَرِ . يُقَالُ : رَكَّبَ القَصَّ فِي الخَاتَمِ ، وَرَكَّبَ السَّنَانَ فِي الرُّمُوحِ ، وَرَكَّبَ الكَلِمَةَ ، أَوْ الجُمْلَةَ . وَهَذَا تَرْكِيْبٌ يَدُلُّ عَلَى كَذَا . وَرَكَّبَ الدَّوَاءَ وَنَحْوَهُ : أَلْفَهُ مِنْ مَوَادِّ مُخْتَلِفَةٍ .
 (ارْتَكَبَ) نَبَأًا ، أَوْ قَبِيحًا : اقْتَرَفَهُ . وَيُقَالُ : ارْتَكَبَ دَيْنًا ، وَارْتَكَبَهُ الدَّيْنُ . (تَرَكَبَ) الشَّيْءُ : رَكِبَ بَعْضُهُ بَعْضًا ، أَوْ تَرَكَمَ . (تَرَكَبَ) - يُقَالُ : تَرَكَبَ الشَّيْءُ مِنْ كَذَا وَكَذَا : تَأَلَّفَ وَتَكَوَّنَ . (اسْتَرَكَبَهُ) : طَلَبَ مِنْهُ أَنْ يُرَكِبَهُ . يُقَالُ : اسْتَرَكَبْتُهُ ، فَأَرْكَبْتَنِي . (التَّرَاكِبُ) - (فِي عِلْمِ النِّبَاتِ) : زِيَادَةُ

جدار الخَلِيَّةِ فِي الغَلْظِ بِإِضَافَةِ مَادَةِ التَّغْلِيظِ طَبَقَةً فَوْقَ أُخْرَى . (ج) . (التَّرَكِيْبُ) - (فِي عِلْمِ الفَلَسَفَةِ) : تَأْلِيْفُ الشَّيْءِ مِنْ مُكوِّنَاتِهِ البَسِيْطَةِ . وَيُقَابِلُهُ : التَّحْلِيلُ . (ج) . (الرَّايِبُ) : فَسِيْلَةٌ تَكُونُ فِي أَعْلَى النَّخْلَةِ مُتَدَلِّيةً لَا تَبْلُغُ الأَرْضَ ، أَوْ تَخْرُجُ فِي جِذَعِ النَّخْلَةِ وَلَيْسَ لَهَا عِرْقٌ فِي الأَرْضِ . - وَأَسُّ الجَبَلِ . - وَحِلاَفُ الماشِي . (الرَّايِبَةُ) : مَوْتٌ الرَّاكِبِ . (ج) رَوَاكِبُ . وَرَوَاكِبُ الشَّحْمِ : طَرَائِقُ مُتَرَاكِبَةٌ فِي مَقْدَمِ السَّامِ . - مِنَ النَّخْلِ : الرَّاكِبُ . (الرَّايِبُ) مِنَ النَّخْلِ : الرَّاكِبُ . (ج) . رَوَاكِبُ . وَرَوَاكِبُ الشَّحْمِ : رَوَاكِبُهُ . (الرَّايِبَةُ) مِنَ النَّخْلِ : الرَّاكِبُ . (الرَّكَّابُ) لِلسَّرَجِ : مَا تَوْضَعُ فِيهِ الرَّجُلُ .

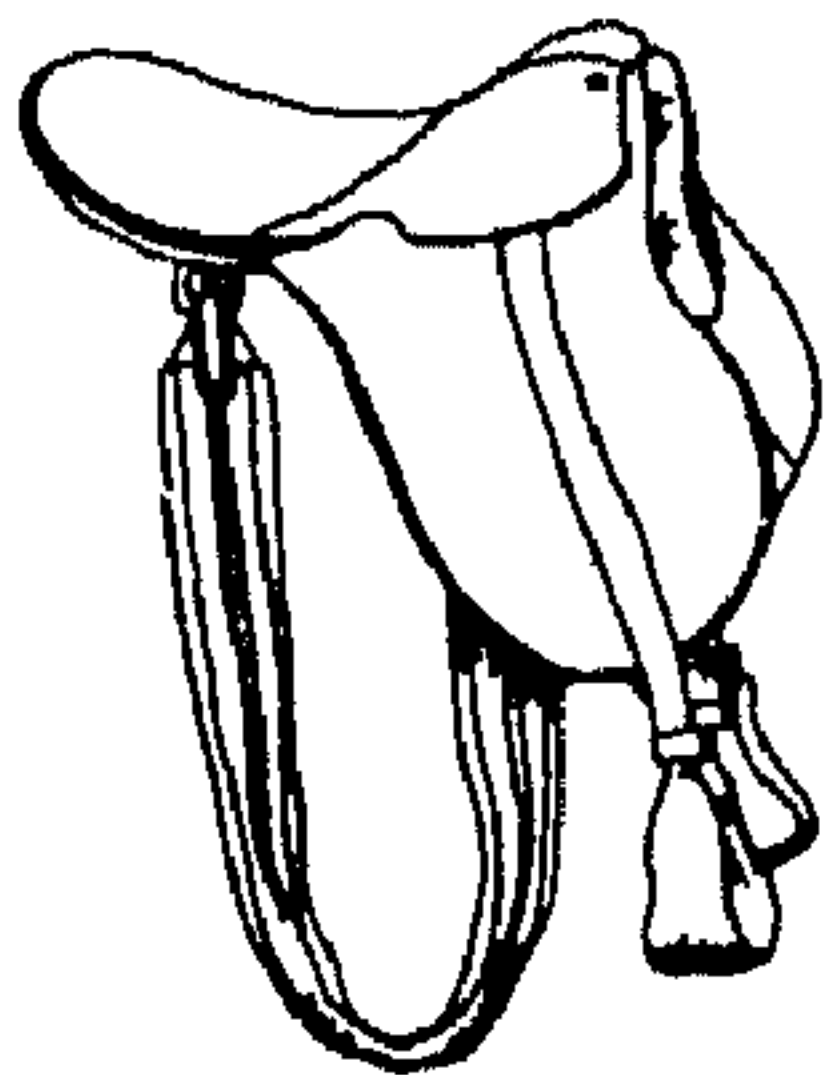

وَمَا رَكَابَانُ . - الإِبِلُ المَرْكُوبَةُ ، أَوْ الحَامِلَةُ شَيْئًا ، أَوْ التِّي يَرَادُ الحِمْلُ عَلَيْهَا . وَيُقَالُ : هُوَ يَمْشِي فِي رِكَابِهِ : يَتْبَعُهُ . (ج) رُكَّابٌ ، وَرَكَّابٌ . (الرُّكْبُ) : الرَّاكِبُونَ ، العَشْرَةُ فَمَا فَوْقَ . (ج) أَرْكَبٌ ، وَرُكُوبٌ . (الرُّكْبُ) : العَانَةُ . - وَنَبِيْئُهَا . - وَأَصْلُ الفَحْدِ عَلَيْهِ لَحْمُ الفَرَجِ . - وَبِيَاضٌ فِي الرُّكْبَةِ . (ج) رِكَابٌ . وَ (ج) أَرَاكِبُ . (الرُّكْبَانُ) - رُكْبَانُ السَّنْبِلِ : سَوَابِقُهُ وَأَوَائِلُهُ الَّتِي تَخْرُجُ مِنْ أَكْطَافِهَا . (الرُّكْبَةُ) : مَوْصِلُ أَسْفَلِ الفَخْدِ بِأَعْلَى السَّاقِ . - مَوْصِلُ الوَظِيفِ بِالدَّرَاعِ . (ج) رُكْبٌ . وَيُقَالُ : هَا كَرُكْبَتِي البَعِيرِ : مُتَسَاوِيَانِ .

(الرُّكْبِيُّ) : مِنَ يُكْثِرُ الرُّكُوبَ وَيَحْسِنُهُ . (الرُّكُوبُ) : المِرْكُوبُ مِنَ الدَّوَابِّ وَغَيْرِهَا . وَيُقَالُ : جَمَلٌ رُكُوبٌ ، وَنَاقَةٌ رُكُوبٌ : بِهَ آثَارِ الدَّنْرِ وَالقَتَبِ . وَطَرِيقٌ رُكُوبٌ : مَسْلُوكٌ مُمَهَّدٌ . (ج) رُكْبٌ . (الرُّكُوبَةُ) مِنَ الدَّوَابِّ : الرُّكُوبُ ، أَوْ المَخْصُصَةُ لِلرُّكُوبِ . (ج) رَكَّابٌ . (الرُّكْبِيُّ) : الرَّاكِبُ مَعَ آخَرٍ . وَيُقَالُ : هُوَ رَكِيبٌ فَلَانٍ . - وَالمُرْكَبُ فِي الشَّيْءِ ، كَالفَصِّ فِي الخَاتَمِ وَغَيْرِهِ . - وَالمُزْرَعَةُ . - مِنَ النِّهْلِ وَغَيْرِهِ : مَا عَرِسَ سَطْرًا عَلَى جِدْوَلٍ أَوْ غَيْرِهِ . - وَإِلقِطْعَةُ مِنَ الأَرْضِ تُرْفَعُ أَطْرَافُهَا وَتُضَلَّحُ لِلزَّرْعِ . - وَالجِدْوَلُ بَيْنَ القِطْعَتَيْنِ كَذَلِكَ . - وَمَابَيْنَ البِستَانَيْنِ مِنَ النِّخْلِ وَالكَرِّمِ . (المَرْكَبُ) : مَا يُرَكَّبُ عَلَيْهِ فِي البَرِّ وَالسَّحْرِ . وَغَلِبَ اسْتِعْمَالُهُ فِي السَّفِينَةِ . وَيَوْمَ المَرْكَبِ : يَوْمٌ يَرَكَّبُ الخَلِيئَةَ فِيهِ لِلسَّيْرِ وَالزَّيْنَةِ مَعَ عَسْكَرِهِ . (ج) مَرَاكِبُ . (المَرْكَبُ) : الأَصْلُ وَالسَّبْتُ . يُقَالُ : هُوَ كَرِيمٌ سَرْدٌ . وَ (الجَهْلُ المَرْكَبُ) : أَنْ يَجْهَلَ شَيْئًا ، وَيَجْهَلُ أَنَّهُ يَجْهَلُهُ . - وَضِدُّ البَسِيطِ . (م) . - (فِي عِلْمِ الكِيميَاءِ) : هُوَ الجِسْمُ المَتَّائِلُ ذُو التَّرَكِيبِ الثَّابِتِ الخَرَاصِ النَّاتِجِ مِنْ عَنصرَيْنِ أَوْ أَكْثَرَ اتَّحَادًا كِيميائيًا . - وَ (فِي المَنْطِقِ) : مَا يَدُلُّ جِزْوُهُ عَلَى جِزْيٍ مَعْنَاهُ ، مِثْلُ رَامِي الحِجَارَةِ . وَالمَرَكِبَاتُ السَّنْسَلِيَّةُ (فِي عِلْمِ الكِيميَاءِ) : مَرَكِبَاتٌ تَتَأَلَّفُ مِنْ ذَرَاتٍ كَالكَرْبُونِ يَتَّصِلُ بَعْضُهَا بِبَعْضٍ كَالسَّنْسَلَةِ . (ج) . (المَرْكُوبُ) : كُلُّ مَا يُرَكَّبُ . وَمِنْهُ قِيلَ لِنَوْعٍ مِنَ الأَحْذِيَةِ : مَرْكُوبٌ . (مُحَدَّثَةٌ) . (ج) مَرَاكِبُ . * (رَكَّحَ) إِلَيْهِ - رَكَّحًا ، وَرُكُوحًا : رَكَنَ وَجَأً وَاسْتَنَدَ . وَفِي حَدِيثِ عَمْرِو ، قَالَ لِعَمْرُو ابْنِ العَاصِ : «مَا أَحَبُّ أَنْ أَجْعَلَ لَكَ عِلَّةً تَرَكَّحُ إِلَيْهَا» . وَيُقَالُ : رَكَّحَ السَّاقِيَّ عَلَى الدَّلْوِ : اعْتَمَدَ

عليها في أثناء انتشارها .

(أَرْكَحَ) إليه : رَكَحَ . و- شيئاً إليه : أسنده وأجأه . ويقال : أَرْكَحَ ظهره إلى كذا .

(أَرْكَحَ) الإناء : امتلأ ثريداً . و- إلى الشيء : رَكَحَ .

(تَرَكَّحَ) بالمكان : تَلَبَّثَ . و- توسَّعَ . و- تصرف في المعيشة وغيرها .

(الرُّكْحُ) : الرُّكْنُ . و- الناحية والجانب . و- الناحية المشرفة على فضاء . و- الساحة والفناء . و- الأساس . و- بيت الزاهب .

(ج) أَرْكَاخٌ ، ورُكُوحٌ .

(الرُّكْحَاءُ) : الأرض الغليظة المرتفعة . (ج)

رُكْحٌ .

(الرُّكْحَةُ) : الساحة والفناء . و- قطعة من الثريد تبقى في الإناء . (ج) رُكْحٌ ، ورُكْحٌ .

(اليركاح) : الذي يتأخر عن ظهر الدابة . يقال : رجل يركح ، وسرج يركح ، وهي يركح أيضاً . (ج) مَرَاكِيحٌ .

* (رَكَدَ) - رُكُودًا : سَكَنَ وهدأ وثبت . و- السوق : وقفت حركة التعامل فيها . و- الميزان : استوى . و- ربحهم : ذهب قوتهم وزالت دولتهم ، فهو رَاكِدٌ ، وهي رَاكِدَةٌ .

(أُرَكَدَةُ) : أسكنته .

(تَرَاكَدَ) : رَكَدَ .

(الرَّاكِدَةُ) : الأثيثة . (ج) رَوَاكِدٌ .

ويقال : رياح رَوَاكِدٌ : ساكنة .

(الرُّكُودُ) : التي يدوم لبثها ولا ينقطع . و- الملائى من الجفان وغيرها .

* (رُكْرَكَ) : ضعف . و- جبن .

(تَرُكْرَكَ) السقاء ونحوه : تَمَخَّضَ بالزُّبْدِ .

* (رَكَزَ) شيئاً في شيء - رُكْرَا : أقره وأثبتته . ويقال : ركز السهم في الأرض : غرزهُ . وركز الله المعادن في الأرض أو الجبال : أوجدها في باطنها . وهذا شيء مُرْكَوَزٌ في العقول .

(أُرَكَزَ) المَنجَمُ ونحوه : صار فيه رَكَزٌ . و-

فَلَانٌ : وَجَدَ رَكَزًا . و- صاحب المعين : كَثُرَ ما يخرج منه له من فضة وغيرها . و- كان له صوت خفي .

(رَكَزَةُ) : ركزه . و- المحلول (في الكيمياء) : راد نسبة الذائب إلى المذيب دون أن يصل إلى حد التشبع . و- اللين : كَثَفَهُ . و- فكره في كذا : حصره فيه . (مح)

(أُرَكَزَ) : تَبَّتْ واستقر . و- عليه : اعتمد . (تُرَكَزَ) : تَبَّتْ واستقر .

(الارتكاز) - نقطة الارتكاز ، (في الميكانيكا) : الموضع الثابت الذي تتوازن عنده قوتنا الدافع والمقاومة . ويقال : اتَّخَذَ الجَيْشُ مدينة كذا نقطة ارتكاز : قاعدة لعمله . (محدثه)

(الرُّكَازُ) : ماركزه الله تعالى في الأرض من المعادن في حالتها الطبيعية . و- الكَنْزُ . و- المال المدفون قبل الإسلام .

(الرُّكْرُ) : الصوت الخفي . وفي التنزيل العزيز : ﴿ هَلْ نُجِئُ مِنْهُمْ مِنْ أَحَدٍ أَوْ تَسْمَعُ لَهُمْ رُكْرًا ﴾ . (ج) رُكُورٌ ، وأرَكَزٌ .

(الرُّكْرَةُ) : واحدة الرُّكْرِ . و- النخلة تنبت في جذع أخرى ثم تُحَوَّلُ إلى مكان آخر . و- مُسَكَّةُ العقل وثباته . يقال : ما رأيت له رُكْرَةً ، أو رُكْرَةً عَقْلٍ . (ج) رُكْرٌ ، ورَكَزٌ .

(الرُّكْرِيَّةُ) : ما يرتكز عليه . و- القطعة من حواهر الأرض المركوزة فيها . (ج) رَكَزٌ ، وركائز . و- (في اصطلاح الرَّمَالِين) : العتبة الداخلة . و- في الموسيقى (من أجزاء القانون) : قطعة على شكل شبه مُنْحَرِفٍ ، مثبتة قاعدتها الكبرى بالقبلة ، وترتكز الفرس على قاعدتها الصغرى . (مح)

(المُرْتَكِرَةُ) من يابس الحشيش والنبات : الساق التي تطلُّ عنها ورَقُها وأغصانها .

(المُرْكَزُ) : المَقَرُّ الثَّابِتُ الذي تَشْتَعِبُ منه الفروع ، كمُرْكَزِ الهاتِفِ ونحوه . و- أخذ أقسام المحافظة ، في التَّقسِيمِ الإداري بمصر : قسم

من أقسام المحافظة تتبعه عدَّة قري . (مو) ومُرْكَزُ الجُنْدِ : مَوْضِعُهُم الذي أمروا أن يَراطَوا به ويلزموه ولا يبرحوه . ومُرْكَزُ الرَّجُلِ : منزله ومكانه الجسدي أو المعنوي ومُرْكَزُ الدَّائِرَةِ : نقطة داخل الدائرة ،

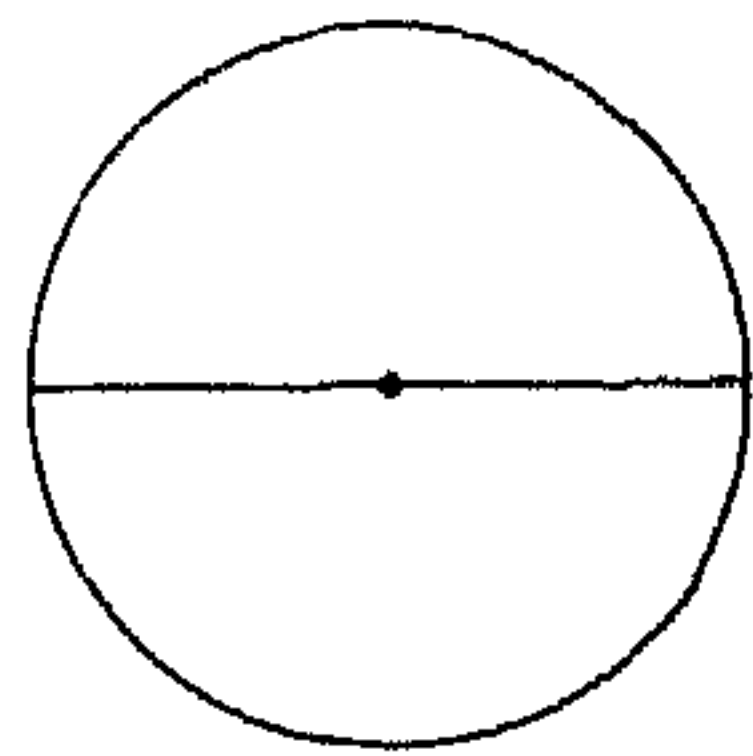

تتساوى أطوال المستقيمات الخارجة منها إلى المحيط .

والمُرْكَزُ البِيضِيُّ (في الطب الناطني) : هو المادة البِيضِيَّةُ البِيضَاءُ في نصف المُخِّ . (مح)

(المُرْكَزِيُّ) : المنسوب إلى المُرْكَزِ . ومصرف مَرْكَزِيٌّ : ترجع إليه المصارف الأخرى . (محدثه)

(المركزيَّة) : نظام يقضى تبعية البلاد لمركز رئيس واحد ، نقيضه : «اللامركزية» ، وهو النظام الذي يمنح الأقسام المختلفة نوعاً من الاستقلال المحلي . (مح)

* (رَكَسَةٌ) - رُكْسًا : رَدَّةٌ وَقَلْبَةٌ . و- الرُّكَّاسُ : شِدَّةٌ في خطم الجمل إلى رُسْغِ يده . ويقال : رَكَسَهُ به .

(أُرَكَسَتِ) الجارية : برز ثدياها . و- فلان الشيء : رَكَسَهُ . يقال : أُرَكَسَهُ في الشَّرِّ ، وأُرَكَسَ اللهُ العَدُوَّ . وفي التنزيل العزيز : ﴿ وَاللَّهُ أُرَكَسُهُمْ بِمَا كَسَبُوا ﴾ : رَدَّهُم إلى الكُفْرِ . و-

الثوب ونحوه في الصَّبْنِ : أعاده فيه .

(أُرَكَسَ) : ائْتَكَسَ . ويقال : ارتكس في أمر : وقع ولم ينج . و- ازدحم وتردد . و- الجارية : أُرَكَسَتْ .

(تَرَاكَسَ) : تَرَاكَبَ . يقال : شعر مُتَرَاكِسٌ . (الرُّكَّاسُ) : حبل يُشَدُّ في خطم الجمل إلى يده أو يديه فيضيق عليه فيبقى رأسه معلقاً ليذلل . (ج) رُكْسٌ ، وأرَكَسَةٌ .

(الرُّكَّاسَةُ) : الأيحية . (ج) رَكَاسٌ .

(الرُّكْسُ) : الجماعة من الناس . و- الرُّجْسُ وكلُّ مستقذر . و- الجسر . و- البناء رم بعد الانهدام . يقال : بناء رُكْسٌ . (ج) أُرَكَاسٌ .

(الرُّكُوسِيَّةُ) : فرقة لها دينٌ ومذهبٌ بين النصارى والبصائين . وفي حديث عدى بن حاتم أنه أتى النبي صلى الله عليه وسلم فقال له : «إنك من أهل دين يقال لهم الرُّكُوسِيَّةُ» .
(الرُّكَيْسُ) : المردودُ . - والرُّجَيْعُ . - كل مستقذِرٍ . - الضعيفُ المرتكسُ .
(المَرَكُوسُ) : المردودُ . - المنكوسُ . - المدبِرُ عن حاله .

* (رَكَضَ) - رَكَضًا، ورَكَضَةً: عدا مُسرِعًا. يقال: أَتَيْتُهُ رَكَضًا. - ضرب بِرَجْلِهِ. وفي التنزيل العزيز: ﴿أَرَكُضْ بِرِجْلِكَ هَذَا مُغْتَسَلٌ بَارِدًا وَشَرَابٌ﴾ . ورَكَضَ منه: فَرَّ وانهرَمَ. وفي التنزيل العزيز: ﴿إِذَا هُمْ مِنْهَا يَرْكُضُونَ﴾ . - الطائرُ: أُسْرِعَ . - النجومُ والكواكبُ: سارت . - الخيلُ: صربت الأرضَ بحوافرها . - شيئًا: رَفَسَهُ . - الدابةُ: ضَرَبَ جنبها بِرِجْلِهِ أو بِرِجْلَيْهِ لِيَحْتُمَا عَلَى السَّيْرِ. ورَكَضَ الأرضَ رِجْلَهُ: ضَرَبَهَا فِي أَثْنَاءِ مَشِيهِ . - الطائرُ جاحيه: حَرَّكَهُمَا وَرَدَّهُمَا إِلَى جَسَدِهِ فَضَرَبَ بِهِمَا جَنِيهِ. ويقال: هو لا يركضُ المِخْحَجْنَ: لا يَدْفَعُ عَنْ نَفْسِهِ، لَأَنَّهُ لَا يَمْتَعِضُ مِنْ شَيْءٍ. ورَكَضَتِ القوسُ السهمَ: دَفَعَتْهُ . - النَّارُ بِالْمِرْكَضِ: حَرَّكَهَا. فهو رَاكِضٌ، رَزَكَاضٌ.

(أَرَكَضَتِ) الحاملُ: ارتكضَ الجنينُ في بطنها. فهي مُرَكِضَةٌ، ومُرَكِضٌ. (ج) مَرَاكِضٌ.

(راكضتهُ) : سابقه في الرُّكُضِ . - وأعدى كلَّ منهما فَرَسَهُ لِيُرى أَيُّهُما يَسْبِقُ . ويقال : رَاكِضَهُ الخَيْلُ .

(ارتكضَ) : ركضَ . يقال : ارتكضوا في حَلْبَةِ السِّبَاقِ . - اضطربَ وتحركَ . ويقال : ارتكضَ الجنينُ في بطنِ أمِّهِ ، وارتكضَ قلبُه فَرَعًا . - فلانٌ في شئونه : تَقَلَّبَ فِيهَا وَحَاوَلَهَا . - الماءُ في البئرِ ونحوها : تَجَمَّعَ وَمَاجَ .

(تَرَكَضُوا) : ركضوا معًا . - ركضَ بعضهم إلى بعض فرسَهُ . - الخيلُ : ركضوها . يقال : خرجوا يترَاكضون الخَيْلَ . وترَاكضوا إليهم خَيْلَهُمْ حتى أدرَكُوهم .

(الرُّكُوضُ) : الرُّكَاضُ . يقال : هو رَكُوضٌ ، وهي رَكُوضٌ . وقوسٌ ركوضٌ : شديدة الدفع للسهم .

(المَرَكُضُ) : موضع الرُّكُضِ . - جنب الدابة حيث يُرَكِضُ . (ج) مَرَاكِضٌ . يقال : قعدنا على مَرَاكِضِ الحوضِ : جوانبه التي يركضها الماءُ ويضربها .

(المِرْكَضُ) : الحُرْكَ . - وسنعر النار . - سِيَّةُ القوسِ وجانبها . وهما مِرْكَضَانِ . يقال : قوسٌ طَوَّعَ المِرْكَضَيْنِ . وهما سِيَّتَاهَا . (ج) مَرَاكِضٌ .

(المِرْكَضَةُ) : الرُّكَاضَةُ ، أو الفرس التي تركض الأرضَ بحوافرها . - من القوسِ : يركضها . وهما مِرْكَضَتَانِ . (ج) مَرَاكِضٌ .

* (رَكَعَ) - رَكَعًا، ورُكُوعًا: انحنى، سواءً مَسَّتْ رِجْلَاهُ الأَرْضَ أم لا . ويقال : رَكَعَ الهَرِيمُ وغيره : انحنى من الكِبَرِ أو الضعف . وركع المِصْلَى: انحنى بعد القيام حتى تنال راحته رِكْبَتَيْهِ، أو حتى يطمئن ظهره . - خضع وتواضع . يقال : رَكَعَ إِلَى اللَّهِ، اطْمَأَنَّ إِلَيْهِ فِي خَشْوَةٍ . - افتقر بعد غنى وانحط حاله . قال : لا تُهينَ الفقيرَ عَظَمُكَ أَنْ تَرَكَعَ يَوْمًا وَالدَّهْرُ قَدْ رَفَعَهُ

(أَرَكَعَهُ) : جعله يركع .
(تَرَكَعَ) : صلى .

(الرُّكُوعَةُ) : المَرَّةُ مِنَ الرُّكُوعِ . - كُلُّ قَوْمَةٍ يَتْلُوها الرُّكُوعَ وَالسُّجُودَ مِنَ الصَّلَاةِ . يقال : الصَّبِيحُ رَكَعَتَانِ ، وَالظُّهْرُ أَرْبَعُ رَكَعَاتٍ . (الرُّكُوعُ) فِي الصَّلَاةِ : أَنْ يَحْنِيَ المِصْلَى ظَهْرَهُ بَعْدَ قَوْمَةِ القِرَاءَةِ ، حَتَّى تَنَالِ رَاحَتَهُ رِكْبَتَيْهِ وَيَطْمِئِنَّ ظَهْرَهُ وَيَسْتَوِيَ .

* (ارْتَكَفَ) التلجُ : وقع فثبت في الأرض . (الرُّكْفَةُ) : أصل شجرة بَحْثُورٍ مَرِيْمَ . (لغة مصرية) .

* (رَكَ) الشيء - رَكَتًا، ورَكَكَةً: ضَعُفَ وَرَقِيَ . يقال : اقطعته من حيث رَكَ . - العُلُّ في عنقه - رَكَتًا: غَلَّ يَدَهُ إِلَى عُنُقِهِ وَالزَّمَاهُ إِيَّاهُ . ويقال : رَكَ الأَمْرُ فِي عُنُقِهِ : الزَمَهُ إِيَّاهُ . - الشيءُ يَدُهُ : غَمَزَهُ لِيَعْرِفَ حِجْمَهُ . - الأَمْرُ : رَكَمَ بَعْضُهُ عَلَى بَعْضٍ . - السَّقَاءُ : عَالِجُهُ وَأَصْلَحُهُ .

(أَرَكَتِ) السماءُ : جَاءَتْ بِالرُّكِّ . ويقال : أَرَكَتِ الأَرْضُ ، فهي مُرَكَّةٌ ، وَأَرَكَّتْ ، فهي مُرَكَّةٌ : أَصَابَهَا الرُّكُّ .

(رَكَكَتِ) السماءُ : أَرَكَّتْ . (ارْتَكَّ) : نقص وضعف . - ارتج . - في الأمر : شَكَّ .

(اسْتَرَكَهُ) : استضعفه . (الأرَكُّ) : الرُّذُلُ الضعيفُ في عقله ورأيه . (الرُّكَاكُ) : الأَرَكُّ .

(الرُّكَاكَةُ) : الرجلُ يستضعفه النساءُ فلا يَهْتِنُهُ . - الذي لا يغار على أهله . (الرُّكُّ) : المَطَرُ الضعيفُ . (ج) أَرَكَاكٌ ، وِرَكَاكٌ .

(الرُّكْمِيُّ) يقال : هو شَحْمَةُ الرُّكْمِيِّ : يذوب سريعًا : يضرِبُ لِمَنْ لَا يُعِينُكَ فِي الحَاجَاتِ .

(الرُّكَيْكُ) : الضعيفُ . يقال : هو رَكِيكُ العِلْمِ : قَلِيلُهُ . وركيكُ الأَسْلُوبِ : سَخِيْفُهُ . وركيكُ العَقْلِ : ضَعِيفُهُ . وَثَوْبٌ رَكِيكٌ التَّسْجُ : ضَعِيفُهُ . (ج) رِكَاكٌ ، وَرَكَاكَةٌ .

(الرُّكَيْكَةُ) : مؤلَّتُ الرُّكَيْكِ . - الرُّكُّ . - الأَرْضُ الَّتِي أَصَابَهَا الرُّكُّ . (ج) رِكَاكٌ . (المُرْتَكُّ) : من تَرَاهُ بَلِيغًا وَحَدَهُ فَإِذَا حَاصِمٌ عَيْبٌ . وَسَكَرَانُ مَرْتَكٌ : لَا يَبِينُ كَلَامُهُ .

* (رَكَلَهُ) - رَكَلًا : رَفَسَهُ بِرِجْلِهِ . (رَاكَلَهُ) : رَكَلَ كُلَّ مِنْهُمَا الأَخرِ . (تَرَكَلُوا) : رَكَلَ بَعْضُهُمْ بَعْضًا .

(تَرَكَكْل) بِمِجْرَفَيْهِ : ضربها برجله لتدخل في الأرض .

(الْمَرَكَكْل) : الطريق . و - من الدَّابَّة : حيث يركلها الراكب إذا استحثَّها . (ج) مراكيل . و فرس نهد المراكيل : واسع الجوف . * (رَكَمَهُ) - رَكَمًا : جَمَعَهُ وَأَلْقَى بَعْضَهُ عَلَى بَعْضٍ .

(ارْتَكَمَ) : اجْتَمَعَ .

(تَرَكَمَ) : ارْتَكَمَ . يقال : تَرَكَمَتِ الْأَشْغَالُ . (الرُّكَامُ) : ما اجْتَمَعَ مِنَ الْأَشْيَاءِ وَتَرَكَمَتْ بَعْضُهُ فَوْقَ بَعْضٍ . يقال : رُكِمَ مِنَ الرَّمْلِ ، وَرُكِمَ مِنَ سَحَابٍ . وفي التنزيل العزيز : ﴿أَلَمْ تَرَ أَنَّ اللَّهَ يُوْجِئُ سَحَابًا ثُمَّ يُؤَلِّفُ بَيْنَهُ ثُمَّ يَجْعَلُهُ رُكَامًا﴾ . وقطيع رُكَامٌ : ضَخْمٌ .

(الرُّكْمُ) : السحاب المترام .

(الرُّكْمَةُ) : الطين والتراب المجموع .

(مُرْتَكَمٌ) الطريق : جادته .

* (رَكَنَ) إليه - رَكْنَا ، وَرُكُونًا : مال إليه وسكن . و - اعْتَمَدَ عَلَيْهِ .

(رَكِنَ) إليه - رَكْنَا ، وَرُكُونًا : رَكَنَ . و - في المنزل رَكْنَا : أقام به فلم يفارقه .

(رَكْنٌ) - رُكَاةٌ ، وَرُكَايَةٌ ، وَرُكُونَةٌ : رُزْنٌ وَوَقْرٌ . فهو رَكِينٌ ، وهي رَكِينَةٌ .

(تَرَكَكُنَ) : اشْتَدَّ وَتَوَقَّرَ .

(الأرْكُون) : رئيس القرية . (مع) .

(الرُّكْنُ) : أَحَدُ الْجَوَانِبِ الَّتِي يَسْتَيْدُّ إِلَيْهَا إِلَيْهَا الشَّيْءُ وَيَقْوَمُ بِهَا . و - جزء من أجزاء حقيقة الشيء . يقال : ركن الصلاة ، و ركن الموضوع .

(مو) ، و - الأمر العظيم . و - ما يُتَّقَى بِهِ مِنَ مُلْكٍ وَجِنْدٍ وَقَوْمٍ . وفي التنزيل العزيز : ﴿لَوْ أَنَّ لِي بِكُمْ قُوَّةٌ أَوْ آوَى إِلَى رُكْنٍ شَدِيدٍ﴾ . و فلان

رُكْنٌ مِنْ أَرْكَانِ قَوْمِهِ : شَرِيفٌ مِنْ أَشْرَافِهِمْ . و - جانب من برامج الإذاعة يُخَصَّصُ لِمَوْضُوعٍ مُعَيَّنٍ ، كركن الريف ، و ركن العمال ، وما إلى ذلك . (محدثه) وَرُكْنُ الْحَرْبِ (في النظام

العسكري) : ضابط ذو مؤهل عالٍ في العلوم العسكرية . و - مساعد قائد الوحدة في الجيش . (ح) أركان ، وأركان .

(الجِرْكُنُ) : وعاء تُغْسَلُ فِيهِ الثِّيَابُ . (ج) مراكين .

* (رَكَا) عَلَى فُلَانٍ - رَكُوًا : أَسْمَعَهُ مَكْرُوهًا ، أَوْ زَجَرَهُ بِقَبِيحٍ . و - بِالْمَكَانِ بَقِيَّةً يَوْمِيَّةً : أَقَامَ . و - فُلَانٌ : حَفَرَ حَوْضًا مُسْتَطِيلًا . و - الْأَرْضَ : حَفَرَهَا . و - الْحَوْضَ : سَوَاهُ . و - الْأَمْرَ : أَصْلَحَهُ وَأَحْكَمَهُ . و - عَلَيْهِ الْجِمْلَ : ضَعَفَهُ عَلَيْهِ وَأَثَقَلَهُ بِهِ .

(أُرْكِي) عَلَى فُلَانٍ : رَكَا . و - عَلَيْهِ الْجِمْلَ : رَكَاهُ . و - إِلَيْهِ : لَجَأَ . و - لَهُمْ جُنْدًا : هَيَّأَ . و - فِي الْأَمْرِ : تَأَخَّرَ . و - الْأَمْرَ : أَخْرَجَهُ .

(ارْتَكِي) عَلَيْهِ : عَوَّلَ وَاعْتَمَدَ .

(الرُّكُوءُ) : إِنْهَاءٌ صَغِيرٌ مِنْ جِلْدٍ يُشْرَبُ فِيهِ الْمَاءُ . و - الدَّلْوُ الصَّغِيرَةُ . (ج) رِكَاءٌ .

(الرُّكَيْتُ) : الْبَيْتُ لَمْ تُطَوَّ . (ج) رِكَايَا ، وَرُكْيٌ .

(الْمَرَكُو) : الْحَوْضُ .

* (رَمًا) بِالْمَكَانِ - رُمُوًا : أَقَامَ . و - الشَّيْءَ عَلَى كَذَا : زَادَ . و - الْحَبْرَ : ظَنَّهُ وَقَدَّرَهُ . وَيُقَالُ : هَلْ رَمًا إِلَيْكَ خَبْرٌ .

(أَرَمًا) إِلَيْهِ : دَنَا . و - الشَّيْءَ عَلَى كَذَا : رَمًا . (مُرَمَاتٌ) الْأَخْبَارُ : أَبَاطِيلُهَا .

* (رَمْتُهُ) - رَمْتًا : مَسَحَهُ بِيَدِهِ . و - أَصْلَحَهُ . و - الشَّيْءَ بِالشَّيْءِ : خَلَطَهُ . و - الشَّيْءَ - رَمْتًا : سَرَقَهُ .

(رَمَيْتُ) أَمْرُهُمْ - رَمْتًا : اخْتَلَطَ . و - الْإِبِلُ : أَكَلَتِ الرَّمْتَ . فَاشْتَكَّتْ بِطُولِهَا . فَهُوَ رَمَيْتٌ ، وَهِيَ رَمِيَةٌ .

(أَرَمْتُ) فِي مَالِهِ : أَبْقَى . و - الشَّيْءَ : أَرْبَاهُ . و - لَيْتَهُ .

(رَمْتُ) عَلَى كَذَا : زَادَ . يُقَالُ : رَمْتُ عَلَى الْخَمْسِينَ ، وَرَمْتُ غَنَمَهُ عَلَى الْمِئَةِ . و - الشَّيْءَ :

أصلحه .

(اسْتَرَمْتُ) فِي مَالِهِ : أَرَمْتُ .

(الرَّمْتُ) : الرَّجُلُ الْخَلْقُ الثِّيَابُ . و - الضعيف المثن . و - نبات برّي من الحمض كثير في بادية الشام ، ينسب إلى الفصيلة الرمامية . (الرَّمْتُ) : الطوف ، وهو خشب يشدُّ بَعْضُهُ إِلَى بَعْضٍ وَيُرَكَّبُ فِي الْبَحْرِ .

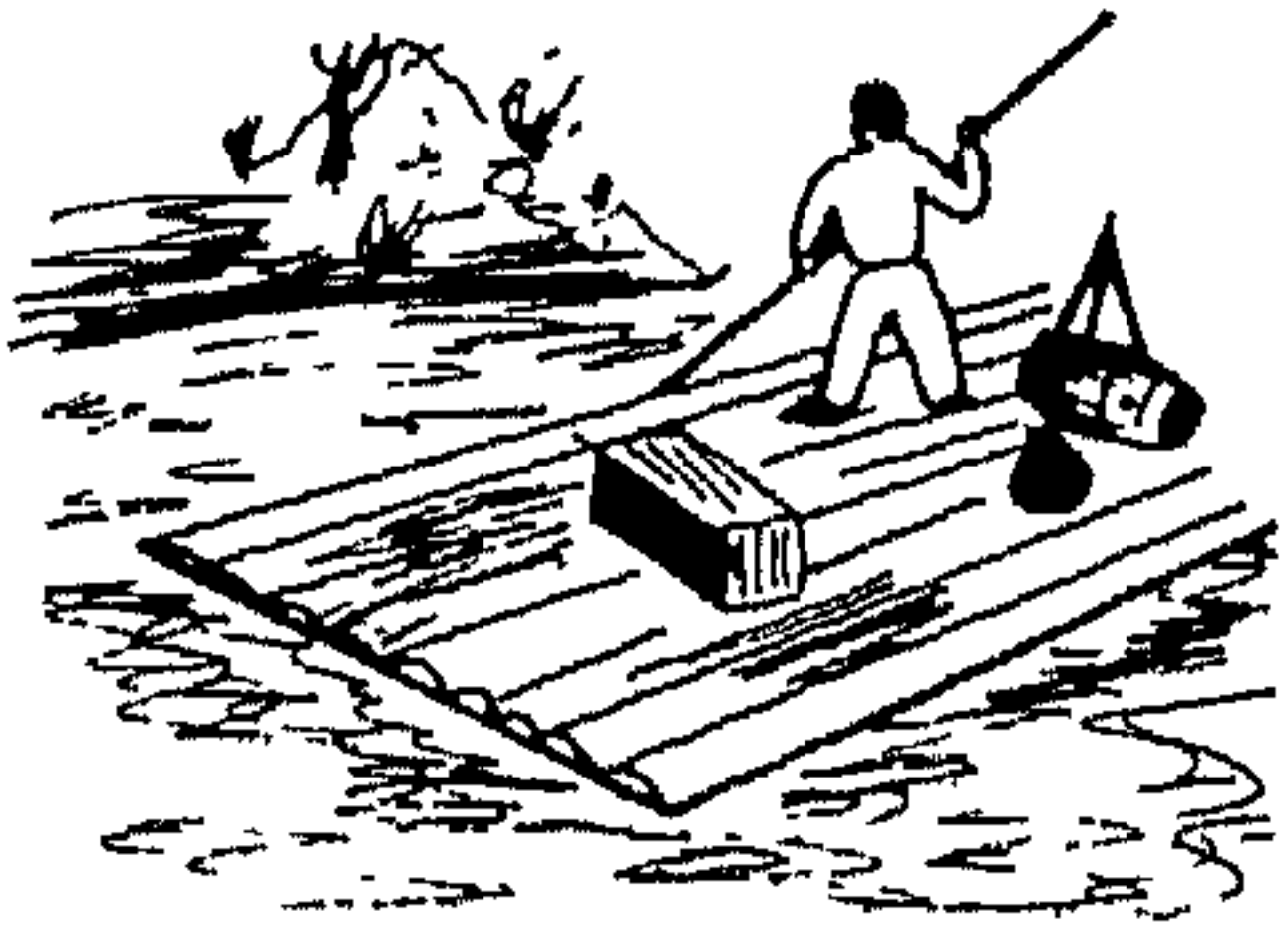

و - الْحَبْلُ الْخَلْقُ . و - بِقِيَّةِ اللَّبَنِ فِي الضَّرْعِ بَعْدَ الْحَلْبِ . (ج) أَرَمَاتٌ ، وَرِمَاتٌ . وَيُقَالُ : حَبَلُ أَرَمَاتٍ : خَلْقٌ .

(الرَّمْتَةُ) : بِقِيَّةُ اللَّبَنِ فِي الضَّرْعِ بَعْدَ الْحَلْبِ .

(الْمَرْمَتَةُ) - أَرْضٌ مَرْمَتَةٌ : تُنْبِتُ الرَّمْتَ .

* (رَمَجَ) الطائر - رَمَجًا : أَلْقَى ذَرْقَهُ .

(رَمَجٌ) مَا كَتَبَ مِنَ السُّطُورِ : أَفْسَدَهُ .

(الرَّامِجُ) : بُومَةٌ تُشَدُّ رِجْلُهَا عِنْدَ الْجِبَالَةِ لِيَصَادَ بِهَا الْجَوَارِحُ .

(الرَّمَايُجُ) : كُغُوبُ الرَّمْحِ وَأَنَابِيهِ .

* (رَمَحَ) الْبَرَقُ - رَمَحًا : لَمَعَ لَمَعًا خَفِيفًا مُتَقَارِبًا . و - فُلَانًا : طَعَنَهُ بِالرَّمْحِ . و - الدَّابَّةَ فُلَانًا رَمَحًا ، وَرِمَاخًا : رَفَسَتْهُ .

(رَامَحَهُ) : طَاعَنَهُ بِالرَّمْحِ .

(تَرَامَجُوا) : تَطَاعَنُوا بِالرَّمَاخِ .

(الرَّامِجُ) : ذُو الرَّمْحِ (لَا فَعْلَ لَهُ) : وَتَوَرَّ رَامِحٌ : لَهُ قَرْنَانٌ . وَالسَّمَاكُ الرَّامِحُ : نَجْمٌ قُدَّامُ الْفَكَّةِ يُقَدِّمُهُ نَجْمٌ مُسْتَطِيلٌ الشُّعَاعُ ، يَقُولُونَ : هُوَ رُمُوحُهُ .

(الرَّمَاخُ) - رِمَاخُ الْجِنِّ : الطَّاعُونُ . وَرِمَاخُ الْعَقْرَبِ : ذَبُّهَا .

(الرَّمَاخَةُ) : جِرْفَةُ الرَّمَاخِ .

(الرَّمْنُجُ) : قَنَاةٌ فِي رَأْسِهَا سِتَانٌ يُطْعَنُ بِهِ .

(تَرَمَزَ): تَحَرَّكَ واضْطَرَبَ. يقال: تَرَمَزَ من الضربة. وترَمَزُوا: تَحَرَّكُوا في مجالسهم لقيام أو خُصومة. - تَهَيَّأَ.
(أَرْتَمَزَ): تَرَمَّرَ.
(الرَّامِزَةُ): شَحْمَةٌ في عين الركة، وهما رامزان.
(الرَّامُوزُ): البَحْرُ. - التَّمُودِجُ والأَصْلُ.
(ح) رَوَّامِيزُ.
(الرَّمَزُ): الإيماء والإشارة. - العلامة. -
(في علم البيان): الكناية الخفية. (ج) رُمُوزُ.
(الرَّمَزُ): الإيماء والإشارة.
(الرَّمَزُ): الرَّمَزُ.
(الرَّمِزِيَّةُ) - الطريقة الرَّمِزِيَّةُ: مذهب في الأدب والفن ظهر في الشعر أولاً، يقول بالتعبير عن المعاني بالرموز والإيحاء، ليدع للمتذوق نصيباً في تكميل الصورة أو تقوية العاطفة، بما يصيف إليه من توليد خياله. (ج)
(الرَّمَازَةُ): الفاجرة، لأنها تدل على نفسها برمز. وكتيبة رَمَّارَةٌ: تضطرب وتموَّح لكثرة عَدَدِهَا.
* (رَمَسَ) المَيْتَ - رَمَسًا: دَفَنَهُ وَسَوَّى عَلَيْهِ الأرض. - والشئ: طَمَسَ أثره. يقال: الرِّيحُ تَرَمَسُ الآثارَ بما تُثِيرُهُ. - القَبْرُ: سَوَّاهُ بالأرض. - عليه الحَرَّ: كَتَمَهُ. - فلاناً بِحَجَرٍ: رَمَاهُ. فهو مَرْمُوسٌ، ورَمِيسٌ.
(أَرَمَسَ) المَيْتَ: رَمَسَهُ.
(أَرْتَمَسَ) في الماء: انغمس فيه حتى غَطَّى رَأْسَهُ.
(الرَّامُوسُ): القَبْرُ. (ج) رَوَّامِيسُ.
(الرَّامِيسُ) من الطير والدواب: ما يطير. - ما يخرج في الليل. (ج) رَوَّامِيسُ.
(الرَّامِيسَةُ): الرِّيحُ التي تُثِيرُ الترابَ وتدفنُ الآثارَ. (ج) رَوَّامِيسُ.
(الرَّمَسُ): القَبْرُ مستويًا مع وجه الأرض. - الترابُ الذي يُحْتَمَى على القَبْرِ. (ج)

(الرَّامِدُ): البالي الذي ليس فيه خير وبقية.
(الرَّمَادُ): ما تَخَلَّفَ من احتراق المواد. - الناعم من فُتات الحجارة، واليابس من الطين.
(ج) أُرْمِدَةٌ. وهو كثير الرَّمَادِ: كريم، وهو من طريق الكناية. وسُفِي الرَّمَادُ في وجهه: تَغَيَّرَ.
(الرَّمَادَةُ): الطائفة من الرَّمَادِ. - الهلكة. وعامُ الرَّمَادَةِ: عامُ أصاب الناس فيه جَدْبٌ وقَحْطٌ في عهدِ عُمَرَ بنِ الحَطَّابِ (سنة ١٨ هـ)، فكان عامُ هَلَكَةِ.
(الرَّمَادِيُّ): ما يشبه لونه لونَ الرَّمَادِ.
(الرَّمْدُ): دَاءٌ التَّيْهَابِيُّ يصيب العَيْنَ. (ج). (وعلم الرمد): علم طبِّ العيون، تسمية له بالمرض الغالب.
(الرَّمْدُ): الكَيْدُ الذي صار على لَوْنِ الرَّمَادِ. - من المِيَاهِ: الآجِنُ. - من الثياب: الوَسِيخُ.
(الرَّمْدُ): البَعُوضُ. - التَّعَامُ.
(الرَّمْدِيُّ): طيب العيون.
* (رَمَمَ) الرَّجُلُ وعِيره: أَكَلَ ما سَقَطَ من الطعام ولم يَتَوَقَّ قَدْرَهُ. وفي حديث الهرة: «حَبَسْتَهَا فلا أَطْعَمْتَهَا ولا أَرَسَلْتَهَا تُرْمِرُ من حَشَاشِ الأَرْضِ».
(تَرَمَّرَ): حَرَّكَ فاهُ للكلام ولم يتكلم. يقال: كَلَّمْتُهُ فما تَرَمَّرَ بحرف. - والشئ: تَفَرَّقَ.
(الرَّمْرَامُ): حَشِيشُ الرِّيحِ، ويطلق عليه العامة في مصر: [فُسَاءُ الكلاب].
* (رَمَزَ) إِلَيْهِ - رَمَزًا: أَوْمَأَ وأشار بالشففتين أو العينين أو الحاجبين أو أي شئ كان. وفي التنزيل العزيز: ﴿قَالَ آيَتُكَ أَلا تُكَلِّمُ النَّاسَ ثَلَاثَةَ أَيَّامٍ إِلا رَمَزًا﴾. - الطَّبِيُّ رَمَزَانًا: وَتَبَّ. - إلى الشئ بكذا: دَلَّ به عليه. - فلانًا بكذا: أَغْرَاهُ.
(رَمَزَ) - رَمَازَةً: انْقَبَضَ. - كَثُرَتْ حركته. - رَزَنَ ووَقَّرَ. - كان مُبَجَّلاً مُعْظَمًا. - كان أَصِيلاً. - فَوَّادَهُ: ضاقَ. فهو رَمِيزٌ.
(تَرَامَزُوا): رَمَزَ كُلُّهُ إلى صاحبه.

- من المخرات: الحَشْبَةُ التي يمسك بها المخرات. (مو). (ج) رِمَاحٌ، وأَرْمَاحٌ. ويقال: كَسَرُوا بينهم رُمُحًا: وقع بينهم شَرٌّ. وهم على بنى فلانٍ رَمْعٌ واجدٌ: مُتَّجِدُونَ. وأخذت الإبل رماحها: مَنَعَتْ بحسبها أن تُنَحَرَ.
(الرَّمَّاحُ): صانِعُ الرُّمُجِ. - مُتَّخِذُهُ.
(الرَّمَّاحَةُ) - قَوْسٌ رَمَّاحَةٌ: شديدة الدَّفْعِ. ومن الدواب: العَضَّاضَةُ.
(الرَّمُوحُ) من الدواب: العَضُوضُ.
(الرَّمِيحُ): العَصَا يعتمد عليها الشيخ.
يقال: «أخذ رُمِيحَ أبي سَعْدِ»: أَسَنَّ.
* (أَرْمَعَ) النُّحْلُ: أُنَمَّرَ الرَّمْعُ. - فلانٌ: لَانَ وذَلَّ. - الدَّابَّةُ: أُخِذَتْ في السَّنِّ أو سَيِّئَتْ.
(الرَّمِيحُ): الشَّجَرُ المَجْتَمِعُ.
(الرَّمِيحُ): البُسْرُ. الواحدة: رِمْحَةٌ.
* (رَمَدَ) - رَمَدًا، ورَمَادَةً: هَلَكَ وَصار كالرَّمَادِ. - والشئ: أَهْلَكَ وأثى عليه.
(رَمِدَ) - رَمَدًا، ورُمْدَةً: كان على لون الرَّمَادِ. - العينُ رَمَدًا: هاجت وانتفخت. ويقال: رَمِدَ فلانٌ. فهو أَرْمَدٌ، وهي رَمْدَاءُ. (ج) رُمْدٌ. وهو رَمِيدٌ، وهي رَميدة.
(أَرْمَدَ): هَلَكَ. - أَفْتَقَرَ. - القَوْمُ: أُمْحَلُوا وأُجْدَبُوا. - البكاءُ عَيْنُهُ: أَصابها بالرَّمِيدِ. - والشئ: أَهْلَكَهُ. - صَيَّرَهُ كالرَّمَادِ.
(رَمَدَ) الشئ: جَعَلَهُ في الرَّمَادِ. - أَهْلَكَهُ. - والشواء: مَلَّهُ في الجَمْرِ. - أَصابه بالرَّمَادِ. وفي المثل: «شَوَى أخوك حتى إذا أنضح رَمْدًا»: يضرب. مثلاً للرجل يعود بالفساد على ما كان أصلحه.
(أَرْمَدَ): عَدَا عَدُوَّ التَّعامِ. - وَجْهُهُ: صارَ يَلُونُ الرَّمَادِ. - العينُ: رَمِدَتْ.
(الأَرْمَدُ) من الثياب: الأَغْبَرُ والوَسِيخُ.
يقال: رَمَادُ أَرْمَدٍ: جَدُّ دَقِيقِي. (ج) رُمْدٌ.

رُموس ، وأرماس .
 (المَرْمَسُ) : موضع القبر .
 (المَرْمُوسَةُ) - يقال : وقعوا في مرموسة من أمرهم : في اختلاط .
 * (رَمَشَ) الشيءَ - رَمَشًا : تناوله بأطراف الأصابع . - وبيده : لَمَسَهُ . - و- فلانًا بحجر وغيره : رَمَاهُ به .
 (رَمِشَتْ) عَيْنُهُ - رَمَشًا : احمرَّت أجنفانها وتفثلت أهدابها مع ماء يسيل . ويقال : رَمِشَ فلانٌ . فهو أَرَمَشٌ ، وهي رَمِشَاءُ . (ج) رَمِشٌ .
 (أَرَمِشَ) الشجرُ : تَفَطَّرَ وأورق . - و- فلانٌ : رَمِشَ . - و- طَرَفَ كثيرًا الضعيف في عينه . - و- فسدت عينه فلم يبرأ جفنه .
 (الرَّمِشُ) : الطاقةُ من الرِّيحانِ ونحوه .
 (الجِرْمَاشُ) : من يحرِّك عينيه كثيرًا عند النظر . (ج) مَرَامِيشٌ .
 (المَرْمِشُ) : الفاسدُ العينين لا يبرأ جفنه .
 * (رَمَصَتِ) اللدجاجةُ - رَمَصًا : ذرقت . - و- فلانٌ لأهليه : كَسَبَ . - و- بين القوم : أصْلَحَ . - و- الله مُصِيبَتُهُ : جَبَرَهَا . - و- الشيءَ : طَلَبَهُ . - و- لَمَسَهُ .
 (رَمِصَتِ) العينُ - رَمِصًا : اجتمعَ في موقها وسخَ أبيضُ . ويقال : رَمِصَ فلانٌ . فهو أَرَمِصٌ ، وهي رَمِصَاءُ . (ج) رَمِصٌ .
 (أَرَمِصَهُ) الرَّمْدُ : جَعَلَ عَيْنَهُ رَمِصًا .
 (الرَّمِصُ) : وسخٌ أبيضُ جامدٌ يجتمعُ في موق العين .
 (الرَّمِصَاءُ) - الشُعْرَى الرَّمِصَاءُ : من نجوم الدراع .
 * (رَمَضَ) النَّصْلُ - رَمَضًا : حَدَدَهُ . - و- الشاةُ : شَقَّها وَتَرَكَ عليها جِلْدَها وطَرَحَها على الحجارةِ المُحَمَّاةِ وجعلَ فوقها النَّارَ لتَنْضِجَ . - و- الراعي مواشِيَهُ : رَعَاها في الرَّمَضَاءِ .
 (رُمِضَ) فلانٌ : أُحْرِقَتْ قدميه الرَّمَضَاءُ .
 (رَمِضَ) - رَمَضًا : مَضَى على الرَّمَضَاءِ .

- و- الشيءُ : اشتدَّ حرُّهُ . يقال : رَمِضَتِ الأَرْضُ : اشتدَّ عليها وَقَعُ الشَّمْسِ ، ورَمِضَ اليومُ . ورَمِضَ الصائمُ : حَرَّ جَوْفُهُ من شدةِ العطشِ . ورَمِضَتِ قدمُهُ : احترقتُ من الرَّمَضَاءِ . - و- الغنمُ : رَعَتْ في شدةِ الحرِّ فَفَرِحَتْ أَكْبَادُها . - و- للأمرُ : احترقَ له غيظًا . فهو رَمِضٌ ، وهي رَمِضَةٌ .
 (أَرَمِضَهُ) الحرُّ : أُحْرِقَهُ . - و- الشيءُ فلانًا : أوجعهُ . - و- النَّصْلُ : رَمِضَهُ . - و- الراعي مواشِيَهُ : رَمِضَهَا .
 (رَمِضَهُ) : انتظرهُ قليلاً ثم مضى . - و- الراعي مواشِيَهُ : رَمِضَهَا . - و- الصَّوْمُ : نَوَاهُ .
 (أَرَمِضَ) من كذا : اشتدَّ عليه وأقلَّعَهُ . - و- له : حَزَنَ . - و- كَبِدَهُ : فَسَدَتْ . - و- الفرسُ به : وَتَبَ .
 (تَرَمِضَتْ) نفسهُ : غثت . - و- الصيدُ : صادَهُ في الرَّمَضَاءِ ، وهو أن يتبعه حتى إذا تفسخت قوائمه من شدةِ الحرِّ أخذَهُ .
 (الرَّمِضَاءُ) : شدةُ الحرِّ . - و- الأَرْضُ أو الحجارةُ التي حَمِيَّتْ من شدةِ وَقَعِ الشَّمْسِ . وفي المثل : « كالمُسْتَجِيرِ من الرَّمِضَاءِ بالنَّارِ » : يضرب مثلاً في الخَلَّتَيْنِ من الإساءةِ تجتمعان على الرجلِ . وإحداهما أشدُّ إساءةً .
 (رَمِضَانُ) : الشهرُ التاسعُ من شهور السنة الهجرية بعد شعبان وقبل شوال . ورمضان لا ينصرف . (ج) رَمِضَانَاتٌ ، وأَرَمِضَةٌ ، وأَرَمِضَاءُ ، ورَمِضِيْنٌ .
 (الرَّمِضُ) : المَطَرُ يأتي قَبْلَ الخريفِ فيجد الأَرْضَ حارَّةً محرقةً .
 (الرَّمِضِيُّ) : من السحابِ والمَطَرِ : ما كان في آخر الصيفِ وأوَّلِ الخريفِ .
 (المَرْمِضُ) : موضعُ رَمِضِ الشاةِ .
 * (رَمِطَهُ) - رَمِطًا : عابَهُ وطَعَنَ عليه .
 * (رَمِعَ) - رَمِعًا ، ورَمِعَانًا : اضطربَ وتحركَ . ويقال : رَمِعَ أَنفَهُ من الغضبِ : تحركَ . - و- سارَ سريعًا . - و- الأُمُّ بولدها : أَلْقَتْه لغير تمام . - و-

برأسيه : سِيلَ فقال : لا .
 (رُمِعَ) : أصابه الرُّمَاعُ .
 (رَمِعَ) - رَمِعًا : رُمِعَ .
 (أَرَمِعَ) : رُمِعَ .
 (رَمِعَتِ) السَّبَّاعُ : أَلْقَتْ وَلَدَها لغير تمام .
 (رُمِعَ) : رُمِعَ .
 (تَرَمِعَ) : تحركَ واضطرب . يقال : تَرَمِعَ أَنفَهُ من الغضبِ .
 (الرُّمَاعُ) : وَجَعٌ يعترض ظَهْرَ الساقِ يمنعه من السَّقْيِ . - و- داءٌ في البطنِ يصفرُّ منه الوجه .
 (الرَّمِيعَةُ) : من النَّسَبِ وغيره : القطعةُ منه .
 (الرَّمِيعَةُ) : ما يتحركُ من يافوخِ الصَّبِيِّ لرقبته .
 (الرَّمِيعُ) : حُذْرُوفِ الصَّبِيِّ . - و- الحصَى البيضُ تتلألُ في الشَّمْسِ . الواحدةُ : يرمةٌ .
 ويقال للمغموم : تركه يَفْتُ الرَّمِيعُ .
 * (أَرَمِعَلُ) : سالَ فَتَتَابَعُ . يقال : أَرَمِعَلُ الدَّمْعُ : تتابعَ قَطْرَاتُهُ . وأَرَمِعَلُ الصَّبِيُّ : سالَ لُعَابَهُ . وأَرَمِعَلُ الشَّوَاءُ : سالَ دَسَمَهُ . - و- الثوبُ : ابتَلَّ . - و- الأديمُ : تَرَطَّبَ شديدًا . - و- الإبلُ : تفرقتُ . - و- فلانٌ : أُسْرِعَ . - و- شَهَقَ .
 * (رَمِقَهُ) - رَمِقًا : دَلَكَه بيده كما تدلكُ الأديمُ ونحوه .
 (رَمِقَ) الطعامُ : رَوَّاهُ بالأديمِ . - و- رأسُهُ : دَهَنَهُ ورَوَّاهُ بالدُّهْنِ . - و- الكلامُ : لَفَّقَهُ .
 * (رَمِقَهُ) - رَمِقًا : نظرَ إليه . ويقال : رَمِقَهُ ببصره : أَتْبَعَهُ بَصَرَهُ يتمهده وينظرُ إليه ويرقبه .
 (رَامِقَهُ) مُرَامِقَةٌ ، ورَمِاقًا : رَمِقَهُ . - و- نظرَ إليه شزرًا نظرَ العداوةِ . - و- نافقه . - و- داراه مخافةَ شرِّه . - و- الأمرُ : لم يُتِمَّهُ وأُنْقِيَ من إصلاحه بَقِيَّةً . ويقال : نَحَلَةُ تَرَامِيقُ بعري : لاحتجيا ولا تموتُ .
 (رَمِقَهُ) : أدامَ النظرَ إليه . - و- فلانًا بشيءٍ : أمسكَ رَمِقَهُ به . - و- في الشيءِ : لم يبالِغِ في عمله ولم يُحْسِنه . - و- الكلامُ : لَفَّقَهُ شيئًا فشيئًا .
 (أَرَمِقُ) : ضَعُفَ . - و- فَسَدَ . - و- الجِلْدُ :

رَقِي . و - الطريق : امتد وطال .
 (رَمَق) الشراب : شربة قليلا قليلا .
 (الأرماق) - حبل أرماق : ضعيف خلق .
 (الرُمَاق) : القليل من العيش يُمسك الرُمَق .
 (الرُمَق) : بقية الروح . و - الرُمَاق . (ج)
 أرماق .
 (الرُمُوق) - عيش رُمُوق : يُمسك الرُمُوق .
 (الرُمُوقَة) : الرُمُوق .
 (الرُمُوق) : الحسنة . و - الفقراء الذين
 يتبعون بالرماق . الواحد رُمُوق ، ورُمُوق .
 (الرُمُوق) : الضعيف من الرجال .
 (الرُمُوق) : الذي لم يبق فيه إلا الرُمُوق . و -
 الذي لم يبق في قلبه من مودتك إلا القليل . و -
 السبي الحلق العاجز . ورهن رُمُوق : ليس
 بموثوق به .
 (الرُمُوق) من العيش : الدون اليسير .
 (الرُمُوق) من العيش : الرُمُوق .
 * (رَمَك) في المكان ، وبه - رُمُوكا : أقام فيه
 لا يترخ . و - في الطعام : لم يعف منه شيئا .
 (أرَمَكه) : جعله يرمك .
 (أرَمَك) : لطف ودق . و - الجمَل : كان
 فيه رُمُكة . و - ضمير وهزل .
 (استرَمَك) القوم : استهجنوا في أخسابهم .
 (الرَامِك) : المقيم بالمكان لا يرح . والرَامِك :
 ضرب من الطيب في لونه رُمُكة .
 (الرُمُكة) : الضعيف . و - الفرس البرذونة
 تُتخذ للتسل . (مو) . (ج) رَمَك ، ورمَاك .
 (جج) أرماك .
 (الرُمُكة) : لون الرماد أو أشد كدورة منه
 حتى يدخلها سواد .
 * (رَمَل) - رَمَلًا ، ورمَلًا : هزول . و -
 النسيج ، رَمَلًا : رَقعة . و - السريير : زينه
 بالجوهر ونحوه . و - الحصير : نسجه . و -
 زينه بالجواهر ونحوه .
 (أرَمَل) المكان : صار ذا رَمَل . و - فلان :

تفد زاده وانتقر . وفي حديث أم معبد : « وكان
 القوم مُرمِلين مُسْتين » . و - المرأة : ماتت
 زوجها . و - الحبل : طوله . و - الحصير :
 نسجه . و - الزاد : ألقده .
 (رَمَل) الطعام : جعل فيه الرَمَل أو غيره
 ليُسبده . وفي حديث الحمر الوحشية : « أمر أن
 تُكفأ القدور وأن يُرمَل اللحم بالتراب » . و -
 الثوب : لطحه بالدم . و - النسيج : رَقعه . و -
 الكلام : زينه . و - الكاتب خطه : رَش عليه
 الرَمَل ليشرَب فضلة الحبر . (مو) .
 (أرَمَل) بالدم : تَلطخ .
 (تَرَمَل) : ارتَمَل .
 (الأرَمَل) : المحتاج . و - العزب . و - من
 ماتت زوجته . وهي أرملة . (ج) أرايل ،
 وأرايلة . و - من الأعمام : القليلة المطر والنفع
 والخير . و - من الشاء : الذي اسودت قوائمه
 وسائره أبيض . (ج) رُمَل .
 (الرُمَال) : مائسج .
 (أرَمَال) : الضبغ .
 (الرُمَل) : فتات الصخر . (ج) رمال ،
 والقطعة منه رَملة . و (علم الرُمَل) : علم يبحث
 فيه عن المجهولات ، وهو خرافة .
 (الرُمَل) : المطر الضعيف . (ج) أرمال . و -
 أحد بُحور الشعر ، وقد زاد شيعه في العصر
 الحديث ، ويؤسس الشطر منه على النحو التالي :
 فاعلاتن ، فاعلاتن ، فاعلن . و - الزيادة في الشيء .
 (الرُملاء) من السنن : قليلة المطر والخير .
 و - من الشياه : سوداء القوام وسائرها أبيض .
 (الرُملي) من النبات : ما ينبت في الرمل .
 (ج) .
 (الرُمَال) : من يتعاطى علم الرمل .
 (المِرَمَل) : القيد الصغير .
 (المَرَمَلَة) : ما يوضع فيه الرمل لتجفف به
 الكتابة . (مو) .
 * (رَم) العظم - رَمًا ، ورمَةً ، ورميًا : يلقي .

ويقال : رَمَ الميت . و - الحبل : تقطع . و -
 الشيء - رَمًا ، ورمَةً : أصلحه وقد فسد بعضه .
 ويقال : رَمَ المنزل . و - الشيء : أكله . ويقال :
 رَمَت الشاة الحشيش : أخذته بشفتيها .
 (أرَم) العظم : رَم . وكذلك أرَم الميت . و -
 العظم : جرى فيه النخ . ويقال للشاة المهزولة :
 ما يُرم منها مضرب : أي إذا كسبر عظم من
 عظامها لم يُصنّب فيه نخ . و - فلان إلى اللهب :
 مال . و - سكت . وفي الحديث : « أنكم المتكلم
 بكذا وكذا ؟ فأرم القوم » .
 (رَمَمَة) : رَمَمَة .
 (أرَمَم) الشاة الحشيش : رمته . ويقال :
 أرَمَم ما على الخوان : اكتنسه .
 (تَرَمَم) العظم : تعرقه . و - الشيء : تبتعه
 بالإصلاح .
 (استرَم) الشيء : حان له أن يُرم ، ودعا إلى
 إصلاحه . يقال : استرَم الجدار .
 (الأرمام) - حبل أرمام : بال ، كقولهم :
 ثوب أخلاق .
 (التريمم) - (في علم الرسم والتصوير) :
 وضع ورقة شفافة على الرسم المراد نقله ، والمرور
 بالقلم على الورقة الشفافة مُترسماً الخطوط التي في
 الرسم الأصلي . و - الرسم الذي يظهر فوق
 الورقة الشفافة . (ج) .
 (الرمام) - حبل رمام : أرمام .
 (الرمام) : التريمم . و - البقل حين يُثقل .
 (الرمامة) : البلغة من العيش .
 (الرُم) : الثرى . و - منح العظم . و -
 ما تحمله الريح . و - ما يحمله الماء .
 (الرُم) : الهَم .
 (الرُماء) - نعبجة رُماء : لا شية فيها .
 (الرمام) : القشاش الذي يقش أرذل الطعام
 وما سقط منه ليأكله ، ولا يتوقى قدره .
 (الرُمَة) : القطعة من الحبل البالية . (ج)
 رُم ، ورمم ، ورمام . و - الحبل يُشد في عنق

(الرَّمِيَّةُ) : المَرَّةُ من الرَّمَى . وفي المثل :
«رُتَّ رَمِيَّةٌ من غير رَامٍ» : يضرب لمن يصيب
وعادته أن يخطئ .

(الرَّمِيَا) يقال : كانت بين القوم رَمِيًّا ثم
صاروا إلى حَجَّيزَى : تراموا ثم تحاجزوا .

(الرَّمِيَّةُ) : الصَّيْدُ الذي ترميه (للمذكر
وللمؤنث) . (ج) رَمَايَا . ويقال : هو صاحب
رَمِيَّة ، أى يزيد في الحديث .

(المُرْتَمَى) يقال : هو مُرْتَمَى لنا ومُرْتَمٍ :
طليعة .

(المَرْتَمَى) : ما تُرْمَى إليه السَّهْمُ ونحوها .
و - المقصِدُ . و - (في ألعاب الكرة) : الهدف
الذي تصوَّب إليه الكرة . (ج) مَرَامٍ . يقال :
هذا كلامٌ بعيد المَرَامِي .

(المِرْمَاةُ) : سَهْمٌ صغير ضعيف ، أو سهم
يُتَعَلَّمُ به الرَّمَى . و - الظَّلْفُ . (ج) مَرَامٍ .

* (الأرنبُ) : حيوان ثديي يؤكل لحمه ، ومنه
البرى والداجن ، كثير التوالد سريع الجرى ، يده
أقصر من رجله (للمذكر والأنثى) . والأفصح
اختصاصه بالأنثى (والخُرْزُ للمذكر) . ويقال
للدليل : إنما هو أرنب . (ج) أرانب ، وأرانب .

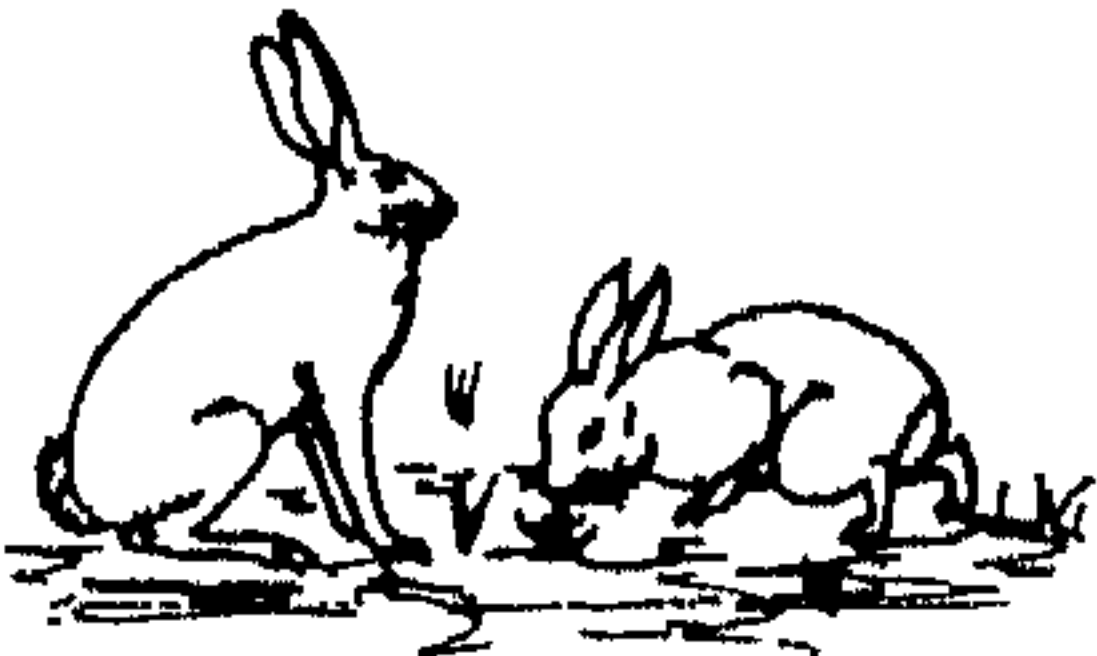

(الأرنباني) : (انظر : أرنب ، في الهزمة) .
(المُورَنْبُ) - كِسَاءٌ مُورَنْبٌ : مخلطٌ بغزله
وبُرِّ الأرنب .

(المُورَنْبَةُ) - أرضٌ مُورَنْبَةٌ : كثيرة الأرانب .
* (الرَّنَجَةُ) : نوع من السمك يملح ويَجْفَفُ ،
ويُحْفَظُ ، ويؤكل مُدَحَّنًا . (د) .



* (رَنَجٌ) فلانٌ : تمايل من السكر وغيره .

ويقال : رَمَى اللهُ له : نَصَرَهُ وَصَنَعَ له . ورمى الله
في يده وغيرها من الأعضاء : دعاءٌ عليه . ورمى
فلانًا بأمر قبيح : قذفه ونسبه إلى الفاحشة .
ورمى بحبليه على غاربه : تركه وغلأه . ورمى به
على البَلْدِ : سَلَطَهُ وولأه . و - البَلْدُ :
قَصْدُهُ . و - الصَّيْدُ ، رَمِيًّا ، ورَمِيَّةٌ : أطلق
عليه ما يصيده به . ويقال : رمى عن القوس
وعليها رَمِيًّا ، ورَمَايَةً : أطلق سَهْمَهَا .

(أرْمَى) (الشيءُ) : زاد وكَثُرَ . ويقال : أرْمَى
على الخمسين من عُمره : رمى . وسابهُ فأرْمَى
عليه : زاد . و - فلانٌ الشيءُ : رماه . يقال :
أرماه من يده : ألقاه . وأرماه عن فرسه : طرحه .
و - به البلادُ : أخرجته .

(رَمَاءٌ) مُرْمَاءَةٌ ، ورَمَاءٌ : رَمَى كُلُّ منهما
صاحبه . وفي المثل : «قبل الرَّمَاءِ ثَمَلًا
الكَتَانُ» : يضرب في تهيئة الآلة قبل الحاجة إليها .
ورَمَى عن قَوْمِهِ : ناضل .

(أرْتَمَى) المتناضِلانِ : تَرَامَيَا . و - به
البلادُ : أُرْمَتْ . و - الشيءُ : زاد وكَثُرَ . و -
الصَّيْدُ : رماه .

(تَرَامَى) القَوْمُ : رمى بعضهم بعضًا . و -
إلى كذا : صار وأفضى . يقال : تَرَامَى أمره إلى
الظَّفَرِ أو إلى الخِذْلانِ ، وتَرَامَى الجُرْحُ إلى
الفساد ، وتَرَامَى الخَبْرُ إلى . و - الشيءُ : تَنَابَعَ
وإزداد . يقال : تَرَامَى بينهم الشَّرُّ . و -
السحابُ : انضَمَّ بعضه إلى بعض . و - به
البلادُ : أُرْمَتْ .

(الرَّمَايُ) : من حرفته الرَّمَايَةُ . و - اسم آخر
لبرج القوس .

(الرَّمَاءُ) : الرُّبَا .
(الرَّمَايَةُ) : جِرْفَةُ الرَّمَايِي .
(الرَّمِي) : الزيادة في العمر .

(الرَّمِي) : الزيادة . يقال : في هذا رَمِيٌّ عَلَيَّ
ما سمعتُ . و - السحابُ الخريفِيُّ العَظِيمُ
القَطْرُ . (ج) أُرْمَاءٌ ، وأُرْمِيَّةٌ ، ورَمَايَا .

البعير . ومنه يقال : أعطاه الشيءَ بَرْمَتَهُ : كلَّه .
(الرَّمْمَةُ) : الرَّمْمَةُ . و - العِظَامُ البالية . و -
الأَرْضَةُ . و - الثَّمَلَةُ ذاتُ الجناحَيْنِ . (ج)
رَمَمٌ ، ورَمَامٌ .

(الرَّمِيمُ) : البالي من كلِّ شيءٍ . وفي التنزيل
العزیز : ﴿ مَا تَدْرُونَ شَيْءًا أَتَتْ عَلَيْهِ إِلَّا جَعَلَتْهُ
كَالرَّمِيمِ ﴾ : كالفاتح من الخشب والطين .
يقال : عظمٌ رَمِيمٌ ، وعظامٌ رَمِيمٌ ورَمَائِمٌ . وفي
التنزيل العزیز : ﴿ يُحْبِى العِظَامَ وَهِيَ رَمِيمٌ ﴾ .
(المِرْمَمَةُ) : شَفَقَةُ كُلِّ ذاتِ ظَلْفٍ .

(المِرْمَمَةُ) : متاعُ البيت . و - موضعُ الرَّمِّ .
* (الرَّمَانُ) : شجرٌ مشمر من الفصيلة الرَّمَانِيَّةِ ،



يؤكل حَبُّه . واحدته : رَمَانَةٌ . ورَمَانَةُ القَبَانِ :
ثِقَلٌ من الحديد ونحوه على شكل الرَّمَانِيَّةِ ،

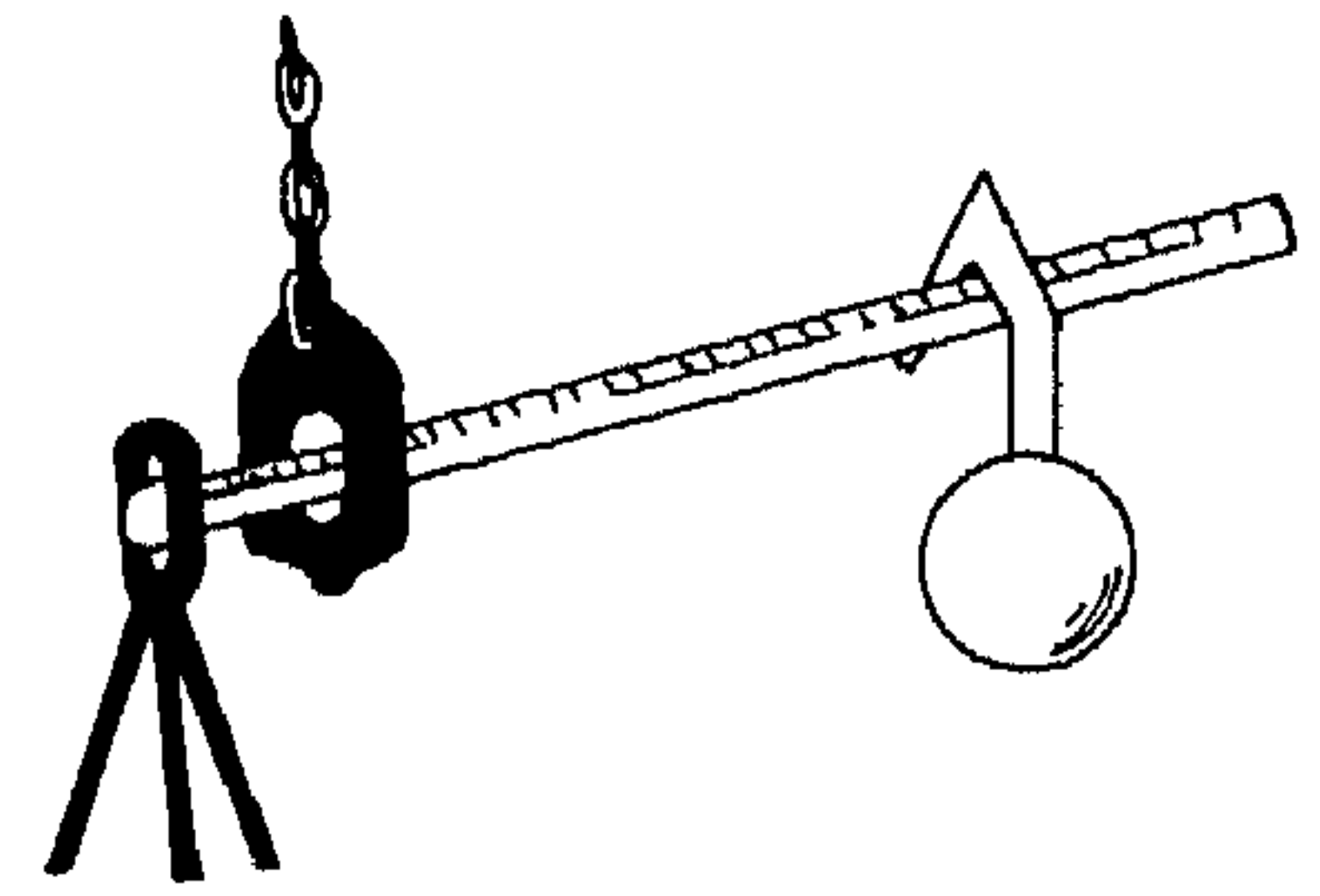

تُحَرِّكُ على قضيب الميزان حتى يعتدل فيقرأ رقم
الوزن . ورَمَانُ الأَمْهَارِ : نباتٌ له زهر أصفر إلى
الحمرة ، وحبه شبيه بالسَّمَقِ ، يتداوى به غالبًا
لداءِ المفاصل وعرق النَّسَا . ورَمَانَةُ الدَّابَّةِ :
موضعُ العَلْفِ من جَوْفِهَا .

(المِرْمَمَةُ) - أرضٌ مِرْمَمَةٌ : يكثر فيها الرَّمَانُ .
* (رَمِي) اليومُ - رَمَمًا : اشتدَّ حَرُّهُ .

* (رَمَى) الشيءُ - رَمَاءً : رَبَا وزاد . يقال :
رَمَى المَالُ ، ورَمَى على الخمسين من عُمره :
زاد . وهو يَرْمِي على صاحبه : يزيد . و -
الشيءُ ، وبه من يَدِهِ رَمِيًّا ، ورَمَايَةً : ألقاه وقذفه .

والشَرَابُ فلانًا : جعله يُرْنَحُ . ويقال : رنحت
الرَّيْحُ العُصْنُ : أمالته يمينا وشمالا .

(رُنْح) فلانٌ ورُنْحٌ عليه : عُشِيَ عليه واعتراه
وهنَّ وضعف في جسده من ضَرْبٍ أو قَرْعٍ أو
سُكْرِ .

(رَنَح) فلانٌ : رنح . و - للشئ : تحرك له
وطلبه . و - على فلان : مال عليه بالتطاؤل .

(الرُنْح) : الدُّوَارُ . و - المُخَيِّجُ ، وهو
مُوخر الدِّماغِ البائن عن المُخِّ ، يقع تحت جزئه
الخلفي وراء القنطرة والنخاع المستطيل . (مج) .
(المَرْتَحَةُ) : صدر السفينة .

* (رَنَح) - رُنُوْحًا : فتر .

(رَنَحُهُ) : ذلَّله .

(رَنَحَ) به : تشبَّث .

* (الرُّنْدُ) : شجرٌ

طيبُ الرائحة من

الفصيلة الغارية ، يبت

في سواحل الشام

والسُّور والجبال

الساحلية .

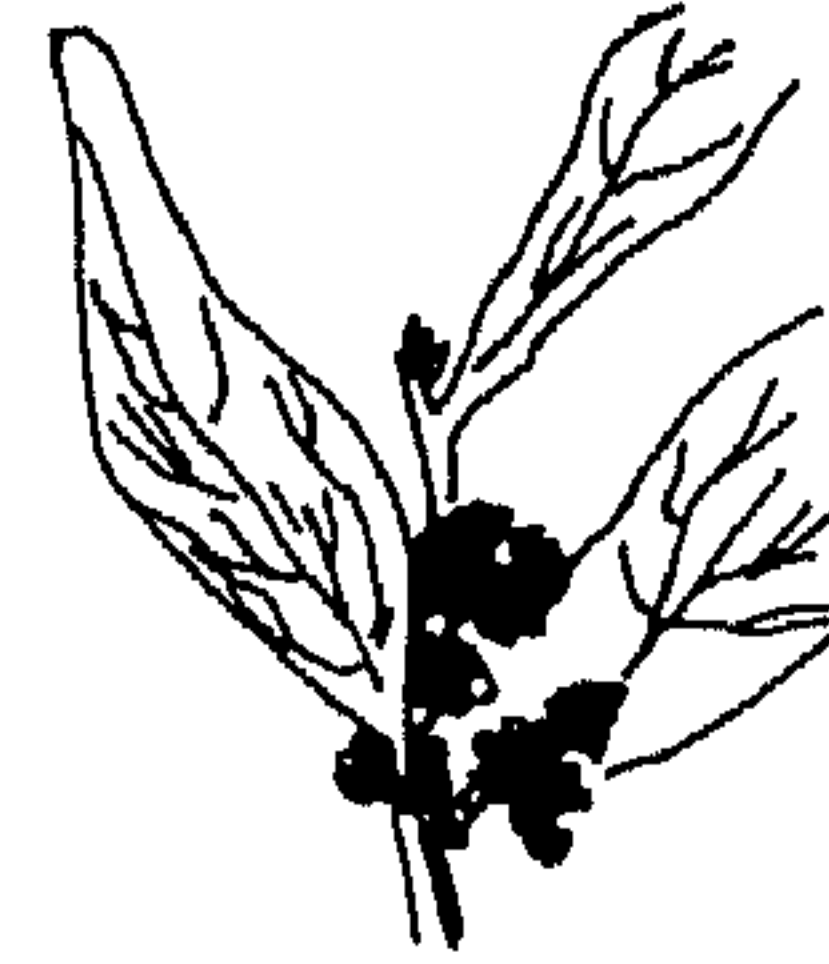

و - العود . و - الآس . و - شِبْهُ جُوالِي
من الخوص .

* (الرُّنَا) : الإنزيم الذي يسبب تخثر اللبن ،
ويُحضَّرُ من المعدة الرابعة للعجل ونحوه . (مج) .

* (رَنَع) الرُّرُعُ - رُنُوْعًا : احتبس عنه الماء
فَضَمَرَ . و - لَوْنُهُ : تغير ودَبَل . و - الدابةُ :

طردت الذباب برأسها . و - فلانٌ : لعب . و -
برأسه سُيْلٌ فحركه بقول : « لا » .

(رَنَع) رأسه : حرَّكه .

(المَرْتَعَةُ) : الأصوات في لعب . و - السَّعةُ
والخِصْبُ . و - الرُّوضةُ . و - من الصيد

والطعام والشراب : القِطْعَةُ .

* (أَرْنَعَت) الدابةُ بِأَذْيِهَا : أَرْنَعَتْهَا إعياء .

و - البعيرُ : سارَ فحرك رأسه فَتَقَدَّمتْ هامتهُ .

و - أَسْرَعُ .

(الرَّائِفُ) - رائفٌ كلُّ شئٍ : ناحيته .

(الرَّائِفَةُ) : طَرْفُ عُضْرُوفِ الأذُنِ . و -

جَلِيدَةُ طَرْفِ الأَرْتَبِيَّةِ . و - أَلِيَةُ اليَدِ . و - من
الكُمِّ : طَرْفُهُ . و - أسفل الألية وطرفها الذي يلي

الأرض من الإنسان إذا كان قائمًا . (ج) رَوَائِفُ .
ويقال : عَلَوَا رَوَائِفَ الآكامِ : رَعَوْسَهَا .

* (رَنَق) الماءُ - رَنَقًا ، ورُنُوْقًا : كَبِدَرُ . ويقال :
رَنَقَ عَيْشُهُ . فهو رَنَقٌ .

(رَنَق) الماءُ - رَنَقًا : رَنَقٌ . فهو رَنَقٌ ،
ورَنَقٌ . وهي رَنَقَةٌ .

(أَرَنَق) الماءُ : كَدَّرَهُ .

(رَنَق) : تَحْمِيرُ . و - قام لا يدري أيذهب أم

يحيى . و - السَّيْفِيَّةُ : دارت في مكانها ولم
تتجر . و - الرَّايَةُ : رفرت فوق الرُّءوس . و -

الطائرُ : تخفق بِجَنَاحَيْهِ ولم يَطِر . ومنه : رَنَقَتِ
المتيَّةُ : ذنا وفُوْعُهَا . ورَنَقَتِ الشَّمْسُ : قَارَبَتِ

العُرُوبُ . و - الطَّائِرُ : انكسر جناحه من رَمِيَّةٍ
أو دَاءٍ حتى سَقَطَ . و - عَيْتُهُ : انكسر طرفها من

جوع ونحوه . و - القومُ بالمكانِ : أقاموا
واحتسبوا . و - التَّوْمُ عَيْتِيهِ : خالطهنا ولم

يتم . و - الماءُ : كَدَّرَهُ . و - النَّظَرُ : أخفاه .
و - أَدَانَهُ .

(رَنَق) الماءُ : كَبِدَرُ .

(الرُّنُق) : ترابٌ في الماءِ من القَدَى ونحوه .
و - الماءُ الكَبِدَرُ . و - الكذبُ .

(الرُّنْقَاءُ) من الطير : الجائمة على البيت . و -
الأرضُ لا تُنْبِتُ .

(الرُّنْقَةُ) : الماءُ القليل الكَبِدَرُ يبقى في
الحوض . ويقال : صار الماءُ رُنْقَةً : غلب عليه

الطينُ .

(الرُّنُقِيُّ) - رُونُقِيُّ السيفِ : ماؤه وصفاءه
وحُسْنُهُ . ورونقُ الصُّحْحَا : أولُه . ورونقُ

الشباب : أولُه وطرائفهُ .

* (الرُّنْكُ) : شعارُ الملوكِ والأمراء الأتراك
والمماليك بمصر (فارسية) .

* (رَنِم) المُغْنِي - رَنَمًا : رَجَع صَوْتُهُ . فهو
رَنِمٌ ، وهي رَنِمَةٌ . ويقال : عوَدَ رَنِمٌ .

(رَنَم) : رَنِمٌ . ويقال : رَنَمَ الحمامُ ،
والقوسُ ، والجنْدُبُ ، والعودُ ، وكلُّ ما استلذَّ

صَوْتُهُ : إذا طَرَّبَ بصوته وتغنَّى .

(رَنَم) : رَنَمٌ .

(الرَّانِم) : الصوتُ .

(الرَّانِمَةُ) : التَّرنِيمُ .

(الرَّانِيم) : التَّرنِيمُ .

* (رَن) - رَنِينًا : صَوْتٌ وصاح . و - إليه :
أصغى .

(أَرَن) : رَنٌ . ويقال : أَرَنَتِ القوسُ في
إنباضها ، وأَرَنَتِ المرأةُ في نُوحِها ، وأَرَنَتِ

الحمامةُ في سَجْعِها ، وأَرَنَتِ السحابةُ في
رَعْدِها ، وأَرَنَ الماءُ في خريه .

(رَنَت) المرأةُ ترنينا ، وترنيةُ : رَنَتْ . و -
القوسَ ونحوها : جعلها ترنُ .

(رِن) : (اختبار «رِن») : (في الطب
الباطني) : اختبار التوصيل العظيبي بشوكة

رَنانة . (مج) .

(الرُّنَن) : الماءُ القليلُ .

(الرُّنَى) : الخلقُ كلُّهم . يقال : ما في الرُّنَى
مثلُه .

(الرُّنَةُ) : حيوانٌ ثديي صواري مهاجر ، يتبع
فصيلة الظبي . و - الصَّيْحَةُ الشَّديدة . و -

الصوتُ الحزين عند الغناء أو البكاء .

(المِرْنَانُ) : القوسُ . ويقال : قوسٌ مرنانٌ ،
وسحابةٌ مرنانٌ : مُصَوِّتَةٌ .

(المِرْنَةُ) : القوسُ .

* (رَنَا) - رَنُوا ، ورُنُوا : أدام النظر في سُكون
طرف . ويقال : رَناه ، ورنا إليه ، ورنا له . و - إلى

حديثه : أصغى . و - عنه : تغافل . و - فلانٌ :
طَرَّبَ وَلَهَا مع شغل قلب وبصر وغلبة هوى .

(أَرَنَاهُ) حُسْنُ المَنْظَرِ : جعله يرنو . و -
إلى الطاعةِ : صيرَهُ إليها حتى سَكَنَ ودَامَ عليها .

(رَأَاهُ) : سَامَاهُ . يقال : له شَرَفٌ بَرَانِي الكَوَاكِبِ . و - فَلَائِي : دَارَاهُ .
 (رَأَى) : طَرَبَ وَعَنَى . و - حَنُّ . و - الصَوْتُ فَلَائِي : أَطْرَبَهُ . و - الحُسْنُ فَلَائِي : أُرْنَاهُ .
 (رَأَى) : أَدَامَ النَّظَرَ إِلَى مَحْبُوبِهِ .
 (الرَّئِي) : مَا يُرَى إِلَيْهِ يُحْسِنُهُ .
 (الرَّئَاءُ) : الجَمَالُ .
 (الرَّئَاءُ) : الصَّوْتُ . (ج) أُرْيِيهِ . و - الطَّرْبُ .
 (الرَّئَاءُ) : الذي يُدِيمُ النَّظَرَ إِلَى النِّسَاءِ .
 (الرَّئِي) : يقال : هو رَأِي فَلَائِي : يَرْتَوِي إِلَى حَدِيثِهَا وَيُعَجِّبُ بِهِ . وهو رَأِي الأَمَانِي : صَاحِبُ أَمَانٍ يَتَوَقَّعُهَا .
 * (رَهْبِي) - رَهْبًا ، وَرَهْبَةً ، وَرَهْبًا : خَافَهُ . ويقال : رَهِبَ فَلَانٌ .
 (أُرَهَّبَ) : طَالَ كُفَّهُ . و - رَكِبَ رَهْبًا . و - كُفَّهُ : أَطَالَهُ . و - فَلَائِي : خَوْفُهُ وَقَرَعُهُ . (رَهْبٌ) : الجَمَلُ : جَهْدُهُ السَّيْرَ فَبِرَكَ عِنْدَ نَهْوضِهِ . و - فَلَائِي : خَوْفُهُ وَقَرَعُهُ .
 (تَرَهَّبَ) الرَّاهِبُ : انْقَطَعَ لِلعِبَادَةِ فِي صَوْمَتِهِ . و - فَلَانٌ : تَعَبُدٌ . و - فَلَائِي : تَوَعُّدُهُ .
 (اسْتَرَهَّبَهُ) : رَهَّبَهُ . وفي التَّنْزِيلِ العَزِيزُ : ﴿ وَاسْتَرَهَّبُوهُمْ وَجَاءُوا بِسِخْرِ عَظِيمٍ ﴾ .
 (الإِرْهَابِيُونَ) : وَصِفٌ يُطَلَّقُ عَلَى الَّذِينَ يَسْلُكُونَ سَبِيلَ التَّنْفِ وَالإِرْهَابِ ؛ لِتَحْقِيقِ أَهْدَافِهِمُ السِّيَاسِيَّةِ . (ج) .
 (الرَّاهِبُ) : المَتَعَبِدُ فِي صَوْمَةٍ مِنَ النِّصَارِيِّ يَتَخَلَّى عَنِ أَشْغَالِ الدُّنْيَا وَمَلَاذِمِهَا ، زَاهِدًا فِيهَا مَعْتَزِلًا أَهْلَهَا . (ج) رُهْبَانٌ . وَقَدْ يَكُونُ الرُّهْبَانُ وَاحِدًا . (ج) رَهَابِينَ ؛ وَرَهَابِيَةً .
 (الرَّاهِبِيَّةُ) : مَوْلُودُ الرَّاهِبِ . و - الحَالَةُ الَّتِي تُرْهَبُ . وفي حَدِيثِ نَهْزِينَ حَكِيمٍ : «إِنِّي لَأَسْمَعُ الرَّاهِبِيَّةَ» .
 (الرُّهَابُ) - (رُهَابُ) الإِحْتِجَازِ : (فِي الطَّبِّ البَاطِنِي) : خَوْفٌ مَرَضِيٌّ مِنَ الوُجُودِ فِي مَنْزِلٍ أَوْ

مَكَانٍ مَنعُوزٍ بَيْنَ أَرْبَعَةِ جُدْرَانٍ . (ج) .
 (الرُّهَابِيَّةُ) : غَضْرُوفٌ كَاللِّسَانِ مَعْلُوقٌ فِي أَسْفَلِ الصَّدْرِ مُشْرِفٌ عَلَى البَطْنِ . (ج) رَهَابٌ .
 (الرُّهَابِيَّةُ) : الرُّهَابَةُ .
 (الرُّهْبُ) : الخَوْفُ . وفي التَّنْزِيلِ العَزِيزُ : ﴿ وَاضْمُمْ إِلَيْكَ جَنَاحَكَ مِنَ الرُّهْبِ ﴾ . و - التَّصَلُّ الرُّقِيقُ . و - الجَمَلُ الضَّائِرُ مِنَ كَلَالِ السُّفْرِ . وَنَاقَةُ رَهْبٍ وَرَهْبَةٌ . (ج) رِهَابٌ .
 (الرُّهْبُ) : الكُفُّ .
 (الرُّهْبُ) : الكُفُّ .
 (الرُّهْبَانِيَّةُ) : التَّخَلِّيُّ عَنِ أَشْغَالِ الدُّنْيَا وَتَرْكُ مَلَاذِمِهَا وَالزُّهْدُ فِيهَا وَالعِزْلَةُ عَنِ أَهْلِهَا . وفي التَّنْزِيلِ العَزِيزُ : ﴿ وَرَهْبَانِيَّةً ابْتَدَعُوهَا ﴾ .
 (الرُّهْبَةُ) - (رَهْبَةُ المَاءِ) : (فِي الطَّبِّ البَاطِنِي) : مَرَضٌ مُعْدٍ يَنْتَقِلُ فَيُورِثُهُ فِي اللُّعَابِ بِالعَضِّ مِنَ الفِصْلَةِ الكَلْبِيَّةِ وَغَيْرِهَا ، إِلَى الإِنْسَانِ وَغَيْرِهِ . وَمِنْ ظَوَاهِرِهِ تَقَلُّصَاتٌ فِي عَضَلَاتِ التَّنْفِ وَالبَلْعِ وَخِيفَةُ المَاءِ ، وَجَنُونَ وَاضْطِرَابَاتٌ أُخْرَى شَدِيدَةٌ فِي الجِهَازِ العَصَبِيِّ . (ج) .
 (الرُّهْبَانِيَّةُ) : الرُّهْبَانِيَّةُ .
 (الرُّهْبُوتُ) : الرُّهْبَةُ . يقال : رَهْبُوتٌ خَيْرٌ مِنْ رَحْمُوتٍ : لِأَنَّ الرُّهْبُوتَ خَيْرٌ مِنْ أَنْ تُرْحَمَ .
 * (رَهْبَلٌ) : تَكَلَّمَ كَلَامًا لَا يُفْهَمُ .
 (تَرَهَّبَلٌ) : مَشَى الرُّهْبَلَةَ .
 (الرُّهْبَلُ) : كَلَامٌ لَا يُفْهَمُ .
 (الرُّهْبَلَةُ) : ضَرْبٌ مِنَ المَشْيِ كَالهَرْوَلَةِ .
 * (أُرَهَّبَتِ) السَّمَاءُ : أَمْطَرَتْ . و - فَلَانٌ : كَثُرَ بَحُورُ بَيْتِهِ . أَوْ أَكْثَرَهُ . و - العُبَارُ : أَنَارَهُ . ويقال : أُرَهِّجُ بَيْنَ القَوْمِ : أَنَارَ الفِئْتَةَ .
 (الرُّهْبُجُ) : العُبَارُ . و - السَّحَابُ الرُّقِيقُ كَأَنَّهُ عُبَارٌ . و - الشُّعْبُ .
 (المُرْهَبُجُ) - نَوْءٌ مَرهَبُجٌ : كَثِيرُ المَطَرِ .
 * (رَهْدَةٌ) - رَهْدًا : سَخَقَهُ سَخَقًا شَدِيدًا .
 (رَهْدٌ) - رَهَادَةٌ : كَانَ نَاعِمًا رَهْصًا . فهو

رَهِيدٌ ، وَهِيَ رَهِيدَةٌ .
 (رَهْدٌ) : أَتَى بِالحِمَاةِ العَظِيمَةِ .
 (المَرْهُودُ) - أَمَرَ مَرْهُودًا : لَمْ يُحْكَمْ . وَتَرَكَهُمْ مَرْهُودِينَ : غَيْرَ عَازِمِينَ عَلَى أَمْرٍ .
 * (الرُّهْدَلُ) : الأَحْمَقُ . و - الضَّعِيفُ مِنَ الرِّجَالِ .
 * (رَهْدَنٌ) : أَبْطَأَ وَاحْتَبَسَ . و - فِي المَشْيِ : اسْتَدَارَ فِيهِ .
 (الرُّهْدَنُ) : طَائِرٌ بِمَكَّةَ كَالعَصْفُورِ . و - الأَحْمَقُ . و - الجَبَانُ . (ج) رَهَادِنٌ ، وَرَهَادِينَةٌ .
 * (رَهْرَةٌ) لَوْنُهُ : حَسَنٌ بَرِيقُهُ وَلَمَعَانُهُ . و - مَائِدَتُهُ : وَسَعْمَا سَخَاءٌ وَكِرْمًا .
 (تَرَهْرَةٌ) السَّرَابُ : تَتَابَعُ لِمَعَانِهِ . و - الجِسْمُ : أَيِضًا مِنَ التَّعَمُّعِ .
 (الرُّهْرَاءُ) - مَاءٌ رَهْرَاءٌ : صَافٍ . وَجِسْمٌ رَهْرَاءٌ : نَاعِمٌ أَيْضًا . وَطَسَّتْ رَهْرَاءٌ : وَاسِعَتْ قَرِيبَ القَعْرِ .
 (الرُّهْرَةُ) - جِسْمٌ رَهْرَةٌ ، وَطَسَّتْ رَهْرَةٌ : رَهْرَاءٌ .
 * (أُرَهَّرَ) لَكِنَا : تَحَرَّكَ لَهُ وَاهْتَزَّ وَنَشِطَ .
 * (رَهْسٌ) الشَّيْءُ - رَهْسًا : وَطَفَهُ وَطَفًا شَدِيدًا .
 (أُرَهَّسَ) : اضْطَرَبَ . يقال : ارْتَهَسَ القَوْمُ : اضْطَرَبُوا فِي الفِئْتَةِ . و - اللُّوَاهِي : كَثُرَتْ حَتَّى يَهْرَسَ بَعْضُهَا بِبَعْضٍ . وَفِي المَثَلِ : «إِنَّ اللُّوَاهِيَّ فِي الأَفَاتِ تَرَهَّسُ» : يَضْرِبُ عِنْدَ اشْتِدَادِ الزَّمَانِ وَاضْطِرَابِ الفِتَنِ . و - القَوْمُ : وَقَعَتْ فِيهِمُ الحَرْبُ . و - أُرْدَحُمُوا . و - الجِرَادُ : رَكِبَ بَعْضُهُ بَعْضًا . و - الوَادِي وَنَحْوَهُ : امْتَلَأَ مَاءً . و - رِجْلَا الدَّابَّةِ : اصْطَلَكْتَا وَضَرَبَتْ إِحْدَاهُمَا الأُخْرَى .
 (تَرَهَّسَ) : تَحَرَّكَ وَاضْطَرَبَ .
 * (رَهْشَتِ) الدَّابَّةُ - رَهْشًا : اصْطَلَكْتَ بِهَا ، فَهَقَرَتْ رَوَاهِشُهَا .
 (ارْتَهَسَ) القَوْمُ وَالجِرَادُ : ارْتَهَسَ . و - فَلَانٌ : ارْتَهَشَ .
 (الرَّاهِشَانُ) : عِرْقَانِ فِي بَاطِنِ الذَّرَاعَيْنِ .

(الرَّوَاهِشُ) : عُرُوقُ بَاطِنِ الدَّرَاعِ أَوْ ظَاهِرِ الكِفِّ . و - عُرُوقٌ فِي بَاطِنِ يَدِي الدَّابَّةِ . مفردها : رَاهِشٌ ، وَرَاهِشَةٌ .
(الرَّهَيْشُ) : الدَّقِيقُ مِنَ الأَشْيَاءِ . يُقَالُ : نَصَلُ رَهَيْشًا . و - الضَّعِيفُ الدَّقِيقُ القَلِيلُ اللَّحْمِ . و - مِنَ التُّرَابِ : المِنهَالُ الَّذِي لَا يَتِمَّاسِكُ .
* (رَهَصَ) بِحَقِّهِ وَدَيْبِهِ - رَهَصًا : أَخَذَهُ أَخْذًا شَدِيدًا . و - الحَائِطُ : دَعَمَهُ . و - الصَّبِيءُ : أَوْهَنَهُ . و - الدَّابَّةَ وَالحَجَرَ : حَرَكَهُمَا . و - الشَّيْءَ : عَصَرَهُ شَدِيدًا . و - فَلَائًا فِي الأَمْرِ : لَأَمَهُ . و - اسْتَعْجَلَهُ .
(رُهَيْصَت) الدَّابَّةُ : أَصَابَتِهَا الرُّهَيْصَةُ . فَهُوَ مَرهُوسٌ ، وَرُهَيْصٌ . وَهِيَ مَرهُوسَةٌ ، وَرُهَيْصٌ أَيْضًا .
(رُهَيْصَت) الدَّابَّةُ - رَهَصًا : رُهَيْصَت .
(أُرَهَصَ) عَلَى الذَّنْبِ : أَصْرَّ عَلَيْهِ . وَفِي الحَدِيثِ : «إِنَّ ذَنْبَهُ لَمْ يَكُنْ عَنِ إِرْهَاصٍ» . و - بَنَى مَرَاهِصَ . و - البِنَاءُ : أَقَامَ لَهُ مَرَاهِصَ تَرَفَدَهُ لَعْلًا يَمِيلُ . و - الشَّيْءَ : أَثْبَتَهُ وَأَسَّسَهُ . و - اللهُ فَلَائًا لِلخَيْرِ : جَعَلَهُ مَعْدِنًا لَهُ وَمَأْتَى .
(رَاهِصَةٌ) : رَاصِدَةٌ وَرَاقِبَةٌ .
(الإِرْهَاصُ) (شَرَعًا) : الأَمْرُ الخَارِقُ لِلعَادَةِ يَظْهَرُ لِلنَّبِيِّ قَبْلَ بَعَثِهِ .
(الرُّهَيْصُ) : الطَّيْنُ الَّذِي يُجْعَلُ بَعْضُهُ عَلَى بَعْضٍ ، فَيُنْبِتُ بِهِ . و - أَسْفَلَ مِذْمَاكٍ فِي الحَائِطِ .
(الرُّهَيْصَةُ) : أَنْ يُصِيبَ بَاطِنَ حَافِرِ الدَّابَّةِ شَيْءٌ يُوهِئُهُ أَوْ يَنْزِلُ فِيهِ المَاءُ مِنَ الإِعْيَاءِ .
(الرُّهَيْصُ) - أَسَدٌ رُهَيْصٌ : لَا يَتْرَحُ مَكَانَهُ ، كَأَمَّا رُهَيْصٌ ، أَوْ كَأَنَّ بِهِ ثِقَلًا إِذَا مَشَى . و - الَّذِي يَظْلَعُ فِي مَشْيِهِ حُجْبًا .
(الرَّوَاهِصُ) مِنَ الحِجَارَةِ : الَّتِي تَرَهَصُ النَّوَابُ إِذَا وَطِئَتْهَا . و - الصُّخُورُ المِتْرَاصَةُ الغَابِتَةُ . الوَاحِدَةُ : رَاهِصَةٌ .
(المِتْرَاصَةُ) مِنَ الصُّخُورِ : الثَّابِتَةُ .
(المِرْهَيْصَةُ) : الدَّرَجَةُ وَالمَرْتَبَةُ . (ج) مَرَاهِصُ .

* (رَهَطَ) فَلَائًا - رَهَطًا : أَكَلَّ شَدِيدًا . وَيُقَالُ : رَهَطَ اللَّعْمَةَ : أَخَذَهَا عَظِيمَةً .
(رَهَطَ) : رَهَطَ . و - لَزِمَ ظَهَرَ المَطِيَّةِ فَلَمْ يَنْزِلْ ، أَوْ جَوَّفَ مَنزِلَهُ فَلَمْ يَخْرُجْ .
(ارْتَهَطُوا) : اجْتَمَعُوا .
(الرَّهَاطُ) : مَتَاعُ البَيْتِ .
(الرَّهْطُ) : الجَمَاعَةُ مِنَ ثَلَاثَةِ أَوْ سَبْعَةِ إِلى عَشْرَةِ أَوْ مَادُونَ العَشْرَةِ . (ج) أَرَهَطَ ، وَأَرَهَاطَ . (جَج) أَرَهَاطٌ ، وَأَرَاهِيطٌ . وَرَهْطُ الرَّجُلِ : قَوْمُهُ وَقَبِيلَتُهُ الأَقْرَبُونَ . وَنَحْنُ ذَوو رَهْطٍ : بِجَمْعِهِمْ .
* (رَهَفَهُ) - رَهَفًا : رَفَعَهُ وَحَدَدَهُ . يُقَالُ : رَهَفَ سَيْفَهُ .
(رَهَفَ) - رَهَافَةً ، وَرَهَفًا : رَقَّ وَلَطَّفَ . فَهُوَ رَهِيْفٌ ، وَهِيَ رَهِيْفَةٌ . يُقَالُ : سَيْفٌ رَهِيْفٌ ، وَجِسٌّ رَهِيْفٌ .
(أَرَهَفَهُ) . رَهَفَهُ وَ - بالكَلَامِ : قَالَ عَلَى البِدِيَّةِ دُونَ أَنْ يُرَوِّى فِيهِ .
(المُرَهَفُ) يُقَالُ رَجُلٌ مَرَهَفٌ : رَقِيْقٌ . وَجِسٌّ مَرَهَفٌ : لَطِيْفٌ . وَفَرَسٌ مُرَهَفٌ : خَامِصُ البَطْنِ مُتَقَارِبُ الأَضْلَاحِ . وَهِيَ مُرَهَفَةٌ . يُقَالُ : أَدْنُ مُرَهَفَةٍ : دَقِيْقَةٌ .
(المُرَهُوفُ) يُقَالُ : هُوَ مُرَهُوفٌ البَدَنِ : لَطِيْفُهُ وَدَقِيْقُهُ .
* (رَهَقَ) فَلَائًا - رَهَقًا : سَبَّهَ وَحَمَقَ وَجَهَلَ . وَ - رَكِبَ الشَّرَّ وَالعُلْمَ . وَ - غَشِيَتِ المَأْتَمَ . وَفِي التَّنْزِيلِ العَزِيزِ : ﴿فَرَاذِلُهُمْ رَهَقًا﴾ : إِثْمًا . وَ - كَذَبَ . وَ - عَجَلَ . فَهُوَ رَهِيْقٌ ، وَهِيَ رَهِيْقَةٌ . وَ - الصَّلَاةُ رَهَقًا ، وَرُهُوقًا : دَخَلَ وَقْتَهَا . وَيُقَالُ : رَهَقَ قَدُومُ فَلَائٍ : دَنَا وَأَرْفَ . وَ - الشَّيْءَ رَهَقًا : قَرَّبَ مِنْهُ سِوَاءَ أَخْذِهِ أَوْ لَمْ يَأْخُذْهُ . وَ - الشَّيْءَ فَلَائًا : غَشِيَتْهُ وَلَحِقَتْهُ . يُقَالُ : رَهَقَهُ الدُّنْيُ . (أَرَهَقَ) اللَّيْلُ : دَنَا . وَ - فَلَائًا : حَمَلَهُ عَلَى مَا لَا يُطِيقُهُ . وَ - فَلَائًا : دَنَا مِنْهُ وَأَذْرَكَهُ . وَيُقَالُ : أَرَهَقْنَا اللَّيْلَ . وَ - الصَّلَاةُ : أُخْرِجَ حَتَّى دَنَا وَقْتُ الأَثَرِيِّ . وَ - فَلَائًا : أَعَجَلَهُ ، يُقَالُ : أَرَهَقَنِي

فَلَائًا أَنْ أُصَلِّيَ . وَ - فَلَائًا شَيْعًا : أَغْشَاهُ إِيَّاهُ ، يُقَالُ : أَرَهَقَهُ حُسَامًا . وَأَرَهَقْتَاهُمُ الخَيْلَ : أَلْحَقْنَاهَا إِيَّاهُمْ . وَأَرَهَقَهُ أَمْرًا وَإِثْمًا : حَمَلَهُ إِيَّاهُ .
(رَاهَقَ) الغَلَامُ : قَارَبَ الحُلْمَ . وَيُقَالُ أَيْضًا : رَاهَقَ الغَلَامُ الحُلْمَ . وَيُقَالُ : صَلَّى الظَّهْرَ مَرَاهِقًا : مُدَائِنًا لِلغَوَاتِ .
(الرَّهَاقُ) : يُقَالُ : القَوْمُ رُهَاقٌ مَائَةٌ : زُهَاقُهَا وَمَقْدَارُهَا .
(الرَّيْهَقَانُ) : الرَّعْفَرَانُ .
(المُرَاهِقَةُ) : الفَتْرَةُ مِنَ بُلُوغِ الحُلْمِ إِلى سَنِّ الرِّشْدِ .
(المُرَهَّقُ) : المَوْصُوفُ بِالجَهْلِ وَخِفَةِ العَقْلِ (لَا يَفْعَلُ لَهُ) . وَ - الكَرِيمُ الجِرَادُ الَّذِي يَغْشَاهُ الضَّيْفَانُ . وَ - الرَّجُلُ الفَاسِدُ . وَ - المُنْتَهَمُ فِي دِينِهِ .
* (رَهَكَ) بِالمَكَانِ - رَهَكًا : أَقَامَ . وَ - الشَّيْءَ : دَقَّهُ وَكَسَرَهُ ، أَوْ سَخَقَهُ شَدِيدًا . وَ - الدَّابَّةَ : جَهَدَهَا فِي السَّيْرِ . فَهُوَ مَرهُوكٌ ، وَرَهِيْكٌ .
(رَهَوَكَ) : اسْتَرَحَّتْ مَفَاصِلُهُ فِي المَشْيِ . وَ - القَوْمُ : اضْطَرَبُوا .
(ارْتَهَكَ) : اسْتَرَحَّتْ مَفَاصِلُهُ فِي المَشْيِ مِنَ التَّعَبِ .
(تَرَهَوَكَ) : مَشَى نَاقَتُهُ بِمِوَجٍ فِي مَشْيِهِ .
(الرُّهَكَةُ) : الضَّعْفُ .
(الرُّهَكَةُ) : الضَّعِيفُ لَا خَيْرَ فِيهِ . يُقَالُ : رَجُلٌ رُهَكَةٌ ، وَنَاقَةٌ رُهَكَةٌ . وَيُقَالُ : أَرْضٌ رُهَكَةٌ : لَيْتَةٌ خَبَارٌ .
(الرُّهَوَكَ) مِنَ الشَّبَابِ : النَاعِمُ . وَ - السَّمِينُ مِنَ العُظْبَاءِ وَالجِدَاءِ .
* (رَهَلُ) لِحْمَةٌ - رَهَلًا : اضْطَرَبَ وَاسْتَرَحَى . وَ - انْتَفَخَ وَوَرِمَ مِنْ غَيْرِ دَاءٍ . فَهُوَ رَهِيْلٌ ، وَهِيَ رَهِيْلَةٌ .
(رَهَلَهُ) : جَعَلَهُ رَهِيْلًا . يُقَالُ : رَهَلَهُ النَّوْمُ : انْتَفَخَتْ عَاجِرُهُ مِنْ كَثْرَتِهِ .
(تَرَهَّلَ) : رَهِيْلٌ .
(الرُّهْلُ) : المَاءُ الأَصْفَرُ يُخْرَجُ مَعَ الوَلَدِ .

(الرَّهْلُ) : سَحَابٌ رقيقٌ شبه النَّدى .
 * (رُهْمَتِ) الأرضُ : أصابَتْها الرَّهَامُ . يقال :
 مكانٌ مَرهُومٌ ، وروضةٌ مرهومةٌ . ولا يقال :
 مَرهمٌ ، ولا مَرهَمَةٌ .
 (أرُهْمَتِ) السَّحَابَةُ : أثت بالرَّهَامِ . و -
 الربيعُ : كثرت رهامُهُ .
 (الرَّهْمَانُ) في سَيْرِ الإبلِ : تَحَامُلٌ وتَمَائُلٌ من
 ضعيفٍ أو هُزَالٍ .
 (الرَّهْمَةُ) المَطْرَةُ الضَّعِيفَةُ الدَّائِمَةُ . (ج)
 رَهْمٌ ، ورهَامٌ .
 (الرُّهْمُ) : المَهْزُولَةُ من القنمِ . و - دواءٌ
 ملطفٌ تَطْلِي به الجروحُ ونحوها ومواضعُ الألمِ .
 (معرب) . و (انظر : المرهم) .
 * (رَهْمَسَ) فلانٌ : عَرَّضَ بالشرِّ . و - الأمرُ :
 ستره . و - الخبرُ : أتى منه بطَرْفٍ ولم يُفصِحْ
 بجميعه . و - فلانًا : سَأَرَهُ .
 * (رَهَنَ) الشيءُ - رَهْنًا ، ورُهُونًا : تَبَتَّ
 ودَامَ . ويقال : رَهَنَ بالمكانِ : أقامَ . و - الرَّجُلُ
 والدابةُ رُهُونًا : هُرِزَ وأَعْيَا . و - الشيءُ رَهْنًا :
 أثْبَتَهُ وأدَامَهُ . و - فلانًا وعِنْدَ فلانٍ الشيءُ : حَبَسَهُ
 عنده يَدِينُ . ويقال : رَهْنَتُهُ لِسَانِي : كَفَفْتُهُ
 وحَبَسْتُهُ . فهو مرهونٌ ، ورهينٌ .
 (أرَهَنَ) في السَّلْعَةِ وبها : عَالَى بها وبَدَّلَ فيها
 مَالَهُ حتى أَدْرَكَهَا . و - الشيءُ : أثْبَتَهُ وأدَامَهُ .
 يقال : أرَهَنَ لَهْمَ الطَّعَامِ والشَّرَابِ . ويقال :
 أرَهَنَ المَيْتَ القَبْرِ : ضَمَّنَهُ إِيَّاهُ . و - فلانًا
 وغيره : أضعفَهُ وأعجفَهُ . و - فلانًا الشيءَ :
 رَهْنَهُ إِيَّاهُ ، أو دَفَعَهُ إليه ، لِيُرَهْنَهُ عندَ أحدٍ .
 (رَاهَنَهُ) عَلَ كذا مَرَاهَنَةً ، ورِهَانًا : خَاطَرَهُ
 وسَابَقَهُ .
 (ارْتَهَنَهُ) منه : أُخِذَهُ رَهْنًا .
 (تَرَاهَنَ) القَوْمُ : أُخْرِجَ كُلُّ واحدٍ منهم رَهْنًا
 لِيُفُوزَ السَّابِقُ بالجميعِ إذا غَلَبَ .
 (استرَهَنَهُ) : طَلَبَ منه رَهْنًا .
 (الرَّاهِنُ) : المَعْدُ . يقال : هذا رَاهِنٌ لك .

ويقال : طعامٌ رَاهِنٌ : دائِمٌ .
 (الرَّاهِنَةُ) : مؤنثُ الرَاهِنِ . ويقال : نِعْمَةٌ
 رَاهِنَةٌ : دائِمَةٌ .
 (الرَّهَانُ) : السَّبَاقُ . وخيلُ الرَّهَانِ : التي
 يَرَاهِنُ على سَبَاقِهَا بِمَالٍ أو غيره . وفي المثل : «هما
 كَفَرَسَتِي رِهَانٌ» : يَضْرِبُ للمتساويين في الفضلِ
 وغيره .
 (الرُّهْنُ) : (شَرعًا) : حَبْسُ الشيءِ بِحَقِّ
 لِيُسْتَوْفَى منه عندَ تَعَدُّرِ وفائِهِ . و - ما وَضَعَ عندَكَ
 لِيُتَوَبَّ مَتَابَ ما أُخِذَ منك (فَعَلَ بِمعنى مفعول) .
 (ج) رِهَانٌ . وفي التنزيل العزيز : ﴿وَإِنْ كُنْتُمْ
 عَلَى سَفَرٍ وَلَمْ تَجِدُوا كَاتِبًا فَرِهَانٌ مَقْبُوضَةٌ﴾ .
 ويجمع أيضًا على رُهُونٍ ، ورُهْنٍ ، ورهينٍ .
 ويقال : الإنسانُ رَهْنٌ عَمَلِهِ : مأخوذٌ به . وأنا
 لك رهنٌ بكذا : كَفِيلٌ وضامِنٌ .
 (الرُّهْنُ) يقال : هو رهنٌ مالٍ : قِيمٌ به
 وسائِسٌ له .
 (الرُّهَيْنُ) يقال : أنا رهينٌ بكذا : مأخوذٌ به . وفي
 التنزيل العزيز : ﴿كُلُّ امرئٍ بِمَا كَسَبَ رَهينٌ﴾ .
 (الرُّهَيْتَةُ) : ما يُرَهَنُ . وفي التنزيل العزيز :
 ﴿كُلُّ نفسٍ بِمَا كَسَبَتْ رَهينَةٌ﴾ . (ج)
 رِهَانٌ . وأنا لك رهينةٌ بكذا : ضامِنٌ .
 * (رَهَا) - رَهْوًا : رَفَقَ . و - سَارَ سَيْرًا
 سهلاً . و - سَكَنَ ؛ يقال : رها البحرُ . و - بينَ
 رجلَيْهِ : فَتَحَ . و - الطَّائِرُ : نَشَرَ جَنَاحَيْهِ .
 (أرَهَى) : صادَفَ موضعًا رَهَاءً : [واسعًا] .
 و - الشيءُ لك : أَمَكَّنَكَ . و - الشيءُ لك :
 مَكَّنَكَ منه . و - لَهْمَ الشيءِ : أدَامَهُ . و - أسكَنَهُ .
 و - عَلَ نَفْسِهِ : رَفَقَ بها وسكَّنَهَا .
 (رَاهَاهُ) : قَارَبَهُ .
 (ارْتَهَى) القَوْمُ : اختَلَطُوا .
 (تَرَاهِيًا) : تَوَادَعَا .
 (أرَاهَاهُ) الشيءَ : جَوَّاهِيَهُ .
 (الرَّاهِي) - طعامٌ رَاهٍ : دائِمٌ . وعيشٌ رَاهٍ :
 ساكِنٌ رافهُ حَصِيْبٌ .

(الرَّاهِيَةُ) : مؤنثُ الرَاهِيِ . و - النَّحْلَةُ ؛
 لسكونها في طَيْرَانِهَا .
 (الرَّهَاءُ) : المكانُ الواسعُ المستوي . ويقال :
 طريقٌ رَهَاءٌ . و - ما يشبه الدُّخَانَ والعَبْرَةَ .
 (الرُّهْوُ) : السَّاكِنُ . يقال : مَطَرٌ رَهْوٌ ، وبِحَرِّ
 رَهْوٍ . وَأَفْعَلُ ذلك رَهْوًا : ساكِنًا على هَيْبَتِكَ . و -
 الرقيقُ من الشيابِ ونحوها . و - المتفرِّقُ . و -
 الواسعُ . و - المكانُ المنخفضُ يجتمعُ فيه الماءُ . و -
 الكُرْكِيُّ . و - الجماعةُ من الناسِ . (ج) رِهَاءٌ .
 والناسُ رَهْوٌ واحدٌ ما بينَ كذا وكذا : مُتَقَاطِرُونَ .
 وغارةٌ رَهْوٌ : متتابعةٌ . وجاءت الخَيْلُ رَهْوًا :
 متتابعةٌ لَيْتَةً .
 (الرُّهْوَةُ) : المكانُ المنخفضُ يجتمعُ فيه الماءُ .
 (ج) رِهَاءٌ .
 (المِرْهَاءُ) : السريعةُ السيرِ . يقال : فرسٌ
 مِرْهَاءٌ . (ج) مِرَاهٍ .
 * (رَهْوَكُ) : (انظر : رَهكُ) .
 (تَرَهْوَكُ) : (انظر : رَهكُ) .
 (الرُّهْوَكُ) : (انظر : رَهكُ) .
 * (رَهْيًا) : ضَعْفٌ وعَجَزٌ وتَوَانِي . و - السماءُ :
 تَهَيَّأتُ للمطرِ . ويقال : رَهْيَاتُ السَّحَابِ . و -
 الشيءُ وفيه : خَلَطَ فيه ولم يُحْكِمَهُ . يقال : رَهْيًا
 رأه : أفسدَهُ ولم يُحْكِمَهُ . ورَهْيًا في أمره : لم يعزم
 عليه . و - الحِجْلُ : جَعَلَ أَحَدَ العِدْلَيْنِ أَدْنَى من
 الآخرِ ولم يشدَّهُ ؛ فهو يجيلُ كلما عَدَلَهُ
 (تَرَهْيًا) : اضْطَرَبَ وتَحَرَّكَ . يقال : تَرَهْيًا في
 أمره : هَمُّ به ثم أَمْسَكَ وهو يريد أن يفعلَهُ . وعَيْتَاهُ
 تَرَهْيَانٍ : لا يَقْرَظُ رَفَاهُما . و - السحابُ : رَهْيًا .
 و - في مشيه : تَمَائُلٌ وتَبَخُّرٌ .
 * (رَوًا) في الأمرِ ، ثَرْوَةً ، وثَرْوِيًا : نَظَرَ فيه
 وتَعَقَّبَهُ ولم يَعْجَلْ بجوابِ .
 (تَرَوًا) في الأمرِ : رَوًا فيه .
 (الرَّاءُ) : أُخِذَ حُرُوفُ الهِجَايِ . و - شَجَرٌ
 سُهْلِيٌّ له ثَمَرٌ أبيضٌ أو أحمرٌ ، واحِدَتُهُ : رَاعَةٌ .
 (الرُّويَّةُ) : النظرُ في الأمرِ والتفكيرُ فيه .

* (رَابَ) اللَّبْنُ - رُوْبًا : نَحْرًا . و - مُخَضَّرٌ فخرج زُبْدُهُ . و - فُلَانٌ : نَحِيْرٌ . و - فَتْرَتْ نَفْسُهُ مِنْ شَيْعٍ أَوْ نَعَاسٍ ، أَوْ مِنْ شَرْبِ اللَّبَنِ الرَّائِبِ . و - كَذَبَ . و - اِخْتَلَطَ عَقْلُهُ وَرَأْيُهُ . و يقال : رَابَ دَمُهُ : حَانَ هَلَاكُهُ وَتَعَرَّضَ لِلْقَتْلِ . (أَرَابَ) اللَّبْنُ : جَعَلَهُ رَائِبًا . و - فُلَانًا : أَوْقَعَهُ فِي الرَّيْبِ .

(رَوَّبَ) اللَّبْنُ : أَرَابَهُ .

(الْأَرْوَبُ) مِنَ الرَّجَالِ : الْمُتَحَيِّرُ . و - مَنْ فَتَرَ نَفْسَهُ مِنْ شَيْعٍ أَوْ نَعَاسٍ .

(الرَّائِبُ) مِنَ الْأُمُورِ : مَا لَيْسَ فِيهِ شَبَهَةٌ وَكَذَرٌ . وَفِي حَدِيثِ أَبِي بَكْرٍ : « وَعَلَيْكَ بِالرَّائِبِ مِنَ الْأُمُورِ وَدَعِ الرَّائِبَ مِنْهَا » : أَيُّ عَلَيْكَ بِمَا لَيْسَ فِيهِ شَبَهَةٌ وَدَعِ مَا فِيهِ رَيْبَةٌ . (الرَّائِبُ الْأَوَّلَى) مِنَ رُوبٍ وَالثَّانِيَةِ مِنْ رَيْبٍ . و - مِنَ الرَّجَالِ : الْأَرْوَبُ . (ج) رَوَّبَى .

(الرَّابُ) : الْمِقْدَارُ . يُقَالُ : هَذَا رَابٌ كَذَا . (الرَّوْبُ) : اللَّبْنُ الرَّائِبُ (وَصِفَ بِالمَصْدَرِ) . و يقال : مَا عِنْدِي شَوْبٌ وَلَا رَوْبٌ . وَالمَشْوَبُ : العَسَلُ . وَفِي الْحَدِيثِ : « لَا شَوْبَ وَلَا رَوْبَ فِي البَيْعِ وَالمَشْرَاءِ » : لَا غِشٌّ وَلَا تَخْلِيْطٌ .

(الرَّوْبَانُ) مِنَ الرَّجَالِ : الرَّائِبُ . (ج) رَوَّبَى . (الرَّوْبَةُ) : خَمِيْرَةٌ مِنَ المَحَائِضِ تُتْلَقُ فِي اللَّبَنِ لِيرُوبُ .

(الرَّوْبَةُ) : الرَّوْبَةُ . و - اللَّبْنُ الخَائِرُ . و - إِصْلَاحُ الشَّأْنِ وَالمُؤْمَرُ . و - المَحَاجَةُ . و - قِيَامُ العَيْشِ . يُقَالُ : مَا يَقُومُ فُلَانٌ بِرُوبِيَّةٍ أَهْلِيهِ . و - الكَرِيْمَةُ مِنَ الْأَرْضِ الكَثِيْرَةِ الثُّبَاتِ . و - القِطْعَةُ مِنَ اللَّحْمِ . يُقَالُ : قَطَعَ اللَّحْمَ رُوبَةً رُوبَةً . و - مِنَ الْأُمْرِ : جُمْلَعُهُ . و - الطَّائِفَةُ مِنَ اللَّيْلِ . و - العَقْلُ . يُقَالُ : هُوَ يَحْدُثُنِي وَأَنَا إِذْ ذَاكَ غَلَامٌ لَيْسَ لِي رُوبَةٌ .

(المِرْوَبُ) : وِعَاءٌ يُرْوَبُ فِيهِ اللَّبْنُ . (ج) مَرَاوِبُ .

* (رَاثَ) ذُو المَحَاوِرِ - رُوْتًا : أَلْقَى رُوْتَهُ . وَفِي

المَثَلِ : « أَحْشُكَ وَتُرُوْتُنِي » ، أَيُّ أَلْقَى لَكَ المَحْشِيْشَ وَتَلْقَى عَلَيَّ الرُّوثَ : يَضْرِبُ لِمَنْ يَكْفُرُ إِحْسَانَكَ إِلَيْهِ .

(الرُّوْتُ) : رَجِيْعُ ذِي المَحَاوِرِ . (ج) أَرْوَاتٌ .

(الرُّوْتَةُ) : وَاحِدَةُ الرُّوْتِ . و - مَا يَبْقَى مِنْ قِصْبِ البُرِّ فِي العِزْبَالِ إِذَا نَخَلْتَهُ . و - طَرَفُ الْأَثْفِ حَيْثُ يَفْطَرُ الرُّعَاْفُ . و - مِنَ العُقَابِ : مِثْقَالُهَا .

* (رَاجَتِ) السَّلْمَةُ - رَوَاجًا : نَفَقَتْ وَكَبَّرَ طَلَابُهَا . و - الْأَمْرُ رَوَاجًا ، وَرَوَاجًا : جَاءَ فِي سُرْعَةٍ . و - الرِّيحُ : اِخْتَلَطَ هُبُوبُهَا فَلَا يُعْلَمُ مِنْ أَيِّ نَجَى .

(رَوَّجَ) العُبَارُ : دَامَ . و - السَّلْمَةُ : جَعَلَهَا تَرُوجًا . و - كَلَامَتُهُ زَيْنَةٌ . و - أَهْبَمَهُ فَلَا تُعْلَمُ حَقِيْقَتُهُ .

(الرُّوَجَةُ) : العَجَلَةُ .

(المُرُوجُ) - أَمْرٌ مُرُوجٌ : مَخْتَلَطٌ .

* (رَوَّاحٌ) - رَوَّاحًا : سَارَ فِي العَشِيِّ . وَيَسْتَصْعَلُ الرُّوَّاحُ لِلْمَسِيْرِ فِي أَيِّ وَقْتٍ كَانَ مِنْ لَيْلٍ أَوْ نَهَارٍ . وَكَذَلِكَ المَلْدُو . وَيُقَالُ : رَوَّاحَ القَوْمَ ، وَرَوَّاحَ إِلَيْهِمْ ، وَعِنْدَهُمْ ، رَوَّاحًا ، وَرَوَّاحًا : ذَهَبَ إِلَيْهِمْ . و - الإِبِلُ وَغَيْرُهَا - رَوَّاحًا : أَوْتَتْ بَعْدَ الغُرُوبِ إِلَى مُرَاجِحِهَا .

و - اليَوْمُ : اشْتَدَّتْ رِيحُهُ . و - طَابَتْ رِيحُهُ . و - فُلَانٌ لِلْمَعْرُوفِ - رَاِحَةٌ : أَخَذَتْهُ لَهْ خِفَّةٌ وَنَشَاطٌ . و - يَدُهُ لَكَذَا ، وَبِكَذَا : نَحَفَتْ لَهُ . و - لِلأَمْرِ ، رَوَّاحًا ، وَرَاِحًا ، وَرَاِحَةً ، وَأَرْوِيْحِيَّةً ، وَرِيَاِحَةً : هَشَّ لَهُ وَفَرِحَ بِهِ . و - فُلَانٌ مَعْرُوفًا رَاِحَةً : نَالَ . و - الشَّيْءُ رَوَّاحًا : وَجَدَ رِيحَهُ . و - الرِّيحُ الشَّيْءُ : أَصَابَتْهُ . وَيُقَالُ : رَاِحَ الشَّجَرُ : وَجَدَ الرِّيحَ وَأَحْسَنَهَا . وَرِيْحٌ (بِالمَبْنَاءِ لِلْمَجْهُولِ) فَهُوَ مُرُوجٌ ، وَمَرِيْحٌ .

(رَوَّحَ) الشَّيْءُ - رَوَّاحًا : أَسْعَى . يُقَالُ : مَحْمِلٌ أَرْوَحٌ : وَاسِعٌ . وَقِصْعَةٌ رَوَّاحَةٌ : قَرِيْبَةُ القَمَرِ وَاسِعَةٌ . و - الرَّجُلُ : كَانَ فِي رِجْلَيْهِ أَسْعَاعٌ دُونَ الفَحْحِجِ ، وَهُوَ أَنْ يَتْبَاعِدَ صَدْرُ القَدَمَيْنِ وَتَتَدَانِي العِجْبَانُ . فَهُوَ أَرْوَحٌ ، وَهُوَ رَوَّاحَةٌ . (ج) رُوَّحٌ .

(أَرَاخَ) : تَنَفَّسَ . و - اسْتَرَاخَ . و - مَاتَ . و - الشَّيْءُ : أُتْقِنَ . و - فُلَانٌ : دَخَلَ فِي الرُّوَّاحِ . و - دَخَلَ فِي الرِّيحِ . و - نَزَلَ عَنْ بَعِيْرِهِ لِيرِيْحَهُ . و - الإِبِلُ وَغَيْرُهَا : رَدَّهَا إِلَى المَرَاخِ . وَيُقَالُ : أَرَاخَ عَلَيْهِ حَقَّهُ : رَدَّهُ عَلَيْهِ . وَأَرَاخَ عَلَيْهِ اللَّيْلُ عَارِِبَ هَمِّهِ : رَدَّهُ . و - فُلَانًا : أَدَخَلَهُ فِي الرَّاحَةِ . و - مِنْهُ مَعْرُوفًا : نَالَ . و - الشَّيْءُ : وَجَدَ رِيحَهُ .

(أَرْوَحَ) الشَّيْءُ : أُتْقِنَ .

(رَاوَحَ) بَيْنَ الشَّيْئَيْنِ وَالعَمَلَيْنِ : تَنَاوَلَ هَذَا مَرَّةً وَهَذَا مَرَّةً . يُقَالُ : رَاوَحَ بَيْنَ جَنْبَيْهِ : انْقَلَبَ مِنْ جَنْبٍ إِلَى آخَرَ . وَرَاوَحَ بَيْنَ رِجْلَيْهِ : قَامَ عَلَى كِلْتَا مَنِمَّا مَرَّةً . وَيُقَالُ : أَنَا أَغَادِيهِ وَأَرَاوِحُهُ : أَذْهَبُ إِلَيْهِ العِدَاةَ وَالرُّوَّاحَ .

(رَوَّحَ) عَلَيْهِ بِالْمِرْوَحَةِ : حَرَّكَهَا لِيجْلِبَ إِلَيْهِ

نَسِيْمَ المَوَاءِ . و - بِالقَوْمِ : صَلَّى بِهِمُ التَّرَاوِيْحَ . و - عَمَهُ : أَرَاخَهُ . و - بِالقَوْمِ : نَهَبَ إِلَيْهِمْ فِي الرُّوَّاحِ . و - لِلشَّعْنِ خَيْرًا : جَمَلَ فِيهِ حَبِيْبًا طَابَتْ بِهِ رِيحُهُ . و - فُلَانًا ، أَوْ الإِبِلَ : أَرَاخَ . (ارْتَاخَ) لِلأَمْرِ : نَشِيطٌ وَسَرَّ بِهِ . و - اللهُ لَهُ بِرَحْمَتِهِ : أُنْقَذَهُ مِنَ النَّيْبَةِ .

(ارْتَوَّخَ) يُقَالُ : هُمَا يَرْتَوَّخَانِ عَمَلًا : يَتَعَلَّقَانِ .

(تَرَاوَحَ) يُقَالُ : فُلَانٌ يَدَّاهُ تَرَاوَحَانِ بِالمَعْرُوفِ : تَتَعَلَّقَانِ بِهِ . وَتَرَاوَحَا العَمَلُ : تَتَعَلَّقَا . وَتَرَاوَحَتِ الأَخْقَابُ : تَعَاقَبَتْ عَلَيْهِ .

(تَرَوَّحَ) : سَارَ فِي العَشِيِّ ، أَوْ عَمِلَ فِيهِ . و - الشَّيْءُ : أَخَذَ رِيْحَ غَيْرِهِ لِقُرْبِهِ مِنْهُ . يُقَالُ : تَرَوَّحَ اللَّبْنُ ، وَتَرَوَّحَ المَاءُ . و - الثَّبْتُ : طَالَ . و - الشَّجَرُ : تَفَطَّرَ بِالبُورْقِ بَعْدَ إِذْبَارِ الصَّيْفِ . و - بِالْمِرْوَحَةِ : رَوَّحَ . و - القَوْمَ : جَاءَهُمْ فِي الرُّوَّاحِ .

(اسْتَرَاخَ) : وَجَدَ الرُّاِحَةَ .

(اسْتَرَوَّخَ) اسْتَرَوَّاحًا : اسْتَرَاخَ . و - إِلَيْهِ : سَكَنَ وَأَطْمَأَنَّ . و - الفُصْنُ : تَمَائَلٌ . و - الرَّجُلُ : اِخْتَالَ . و - الشَّيْءُ : وَجَدَ رِيحَهُ . و - تَشَمَّمَهُ . و - المَطَرُ الرُّزْغَ : أَحْيَاهُ .

(الإستِرْوَاخُ) (في الطب): إدخال الهواء في أحد تجاويف الجسم. (مج).
 (الأزْيُحُ) يقال: مَحْجِلُ أَرْيَحُ: واسع.
 (الأزْيُحِيُّ): الواسع الخَلْقُ الشَّيْطُ إلى المعروف بِرِثَاخٍ لِلنَّدَى. و- السَيْفُ.
 (الأزْيُحِيَّةُ): الارتياح للنَّدى والنشاط إلى المعروف.
 (التَّرَاوِيحُ): جمع ترويح، وهي في الأصل اسم للجلسة مطلقاً، ثم سميت بها الجلسة التي بعد أربع ركعات في ليالي رمضان؛ لاستراحة الناس بها، ثم سميت كل أربع ركعات ترويحاً مجازاً، وأصلها المصدر.
 (الرَّائِحَةُ): التَّسِيمُ طَيْبًا أَوْ تَنْتًا. و- الإبل أوت بعد غروب الشمس إلى مُراحها، وهي تَبْيِضُ السَّارِحَةَ. ويقال: ما له سَارِحَةٌ ولا رائحة: شيءٌ. وجاء وما في وجهه رائحةُ دم: جاء فَرَعًا خَائِفًا. و- مطر العَشِيَّةِ، وتَقَابَلُهَا الغَادِيَّةُ. (ج) رَوَائِحُ.
 (الرَّاحُ): الأَرِيَاخُ. و- الخُمُرُ. و- من الأيام: الشَّدِيدُ الرِّيحِ. ويقال: لَيْلَةٌ رَاخَةٌ.
 (الرَّاحَةُ): الكَفُّ. (ج) رَاخٌ. ويقال: تَرْتَحَهُ عَلَى أَتَقَى مِنَ الرَّاحَةِ: مُعَلِّمًا. و- الأَرِيَاخُ. و- الرُّوْحَةُ. و- السَّاحَةُ.
 (الرُّوَاخُ): الرَّاحَةُ. و- اسمٌ لِلوَقْتِ من زوال الشمس إلى الليل. ويقال: الصَّبَاخُ.
 (الرُّوَاخَةُ): الرَّاحَةُ.
 (الرُّوْحُ): الرَّاحَةُ. و- الرَّحْمَةُ. و- نَسِيمُ الرِّيحِ. تقول: وَجَدْتُ رُوْحَ الشَّمَالِ: يَزْدُ نَسِيمِهَا. (ج) أَرُوَاخٌ. ويومٌ رُوْحٌ: طَيْبُ الرِّيحِ. وَعَشِيَّةٌ رُوْحَةٌ: كذلك. و- السَّرُورُ وَالْفَرْحُ.
 (الرُّوْحُ): ما به حياةُ النَّفْسِ (يذكر ويؤنث). و- النَّفْسُ. و- النَّفْسُ. (ج) أَرُوَاخُ. و- الفُرْآنُ. و- الوَحْيُ. و- (في الفلسفة): ما يقابل المادة. و- (في الكيمياء): الجزء الطَّيَّارُ للمادَّةِ بعد تقطيرها كروح الزَّهر

وروح النَّعْنَعِ. (مج).
 وَرُوْحُ القُدْسِ (عند النصارى): الأَقْنُومُ الثالث. والرُّوْحُ الأَمِينُ وروح القُدْسِ: جبريل عليه السلام.
 (الرُّوْحَانِيُّ): ما فيه الروح. و- نسبة إلى الرُّوْحِ. والآباءُ الرُّوْحَانِيُّونَ: علماء النصارى. والطَّبُّ الرُّوْحَانِيُّ: ضربٌ من علاج النَّفْسِ. (مو).
 (الرُّوْحَةُ): المَرَّةُ مِنَ الرُّوَاخِ.
 (الرُّوْحِيَّةُ) (في الفلسفة): تقابل المادية، وتقوم على إثبات الرُّوْحِ وَسُمُوْهَا على المادَّةِ، وتُقَسَّرُ في ضوء ذلك الكون والمعرفة والسلوك. (مج). والأشْرَبَةُ الرُّوْحِيَّةُ: الخُمُورُ. (مو).
 (الرَّيْحُ): الهواء إذا تحرك. و- الرائحة. (مؤنث). (ج) رِيَاخٌ، وَأَرُوَاخٌ، وَأَرِيَاخٌ. و- الرحمة. و- القوة. يقال: ذَهَبَ رِيْحُهُ. و- النصر والغلبة. و- الدولة. يقال: الرِّيحُ لآلِ فلان. وَرَجُلٌ سَاكِنُ الرِّيحِ: وقور. وَهَبَتْ رِيْحُهُ: جرى أمره على ما يريد.
 (الرَّيْحَانُ): جنس من النبات طيب الرائحة من الفصيلة الشفوية. و- كل نبت طيب الرائحة. ويقال: «المرأة رَيْحَانَةٌ» وليست بقهرمانة. (ج) رِيَاخِيْنَ. و- الرَّحْمَةُ والرِّزْقُ.
 (الرَّيْحَةُ): الرِّيحُ.
 (الرَّيْحُ) من الأيام والأمكنة: الطَّيْبُ الرِّيحِ. و- الشَّدِيدُ الرِّيحِ. وهي رَيْحَةٌ.
 (الرَّيْحِيُّ) - (ريحي التلقيح): (في علم الأحياء): نقل حبوب اللقاح من الطلع إلى الميسم بواسطة الرِّيحِ. و(ريحي الانتشار): اسم النبات الذي ينثر بذوره أو ثماره أو جراثيمه بواسطة الرِّيحِ. (مج).
 (المَرَاخُ): الموضع الذي يروح منه القوم، أو يروحون إليه، خلافاً للمَعْدَى. ويقال: ما تَرَكَ فلان من أبيه مَعْدَى ولا مَرَاخًا: إذا أشبهه في أفعاله

كلها .

(المَرَاخُ) - «من أَرَاخَ»: مأوى المشية .
 (المَرْتَاخُ): الفرس الخامس من خيل الحبلية .
 (المِرْوَاخُ): ما يُدْرَى به القمح في الرِّيحِ .
 (ج) مَرَاوِيحُ .
 (المِرْوَاخُ): المِرْوَاخُ . و- المِرْوَاخَةُ .
 (ج) مَرَاوِخُ .
 (المَرْوَاخَةُ): الصحراء . و- مهبط الرِّيحِ وممرها .
 (ج) مَرَاوِخُ .
 (المِرْوَاخَةُ): أداة يُجَلَّبُ بها نسيْمُ الهواءِ في الحرِّ، باليد أو بالكهرباء . (ج) مَرَاوِخُ .

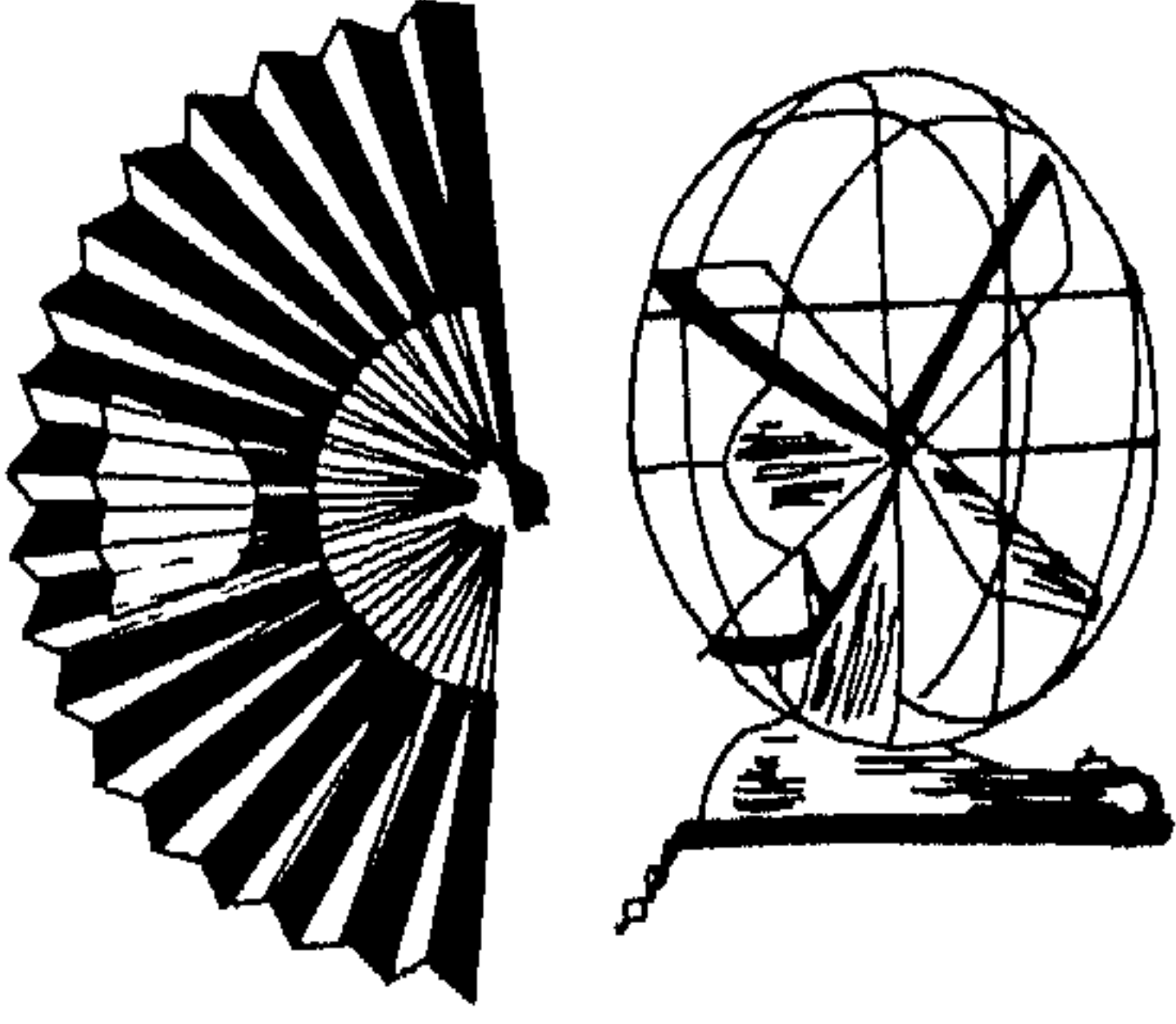

(المِرْيَاخُ) - طعام مِرْيَاخُ: تَفَاخٌ يُكْتَرُ الغازات في البطن .
 (المُسْتَرَاخُ): الكنيف، أو بيت الخلاء .
 * (رَادَتْ) الدَّوَابُّ - رُوْدًا، وَرُوْدَانًا، وَرِيَادًا: اختلفت في المرعى مقبلة ومدبرة. و- فلان: جاء وذهب ولم يطمئن. ويقال: رَادَ وَسَادَهُ من مرض أو هم: لم يستقر. و- الرِّيحُ: جالت. و- المرأة: أكثرت من التردد على بيوت جاراتها. و- الشيء رُوْدًا، وَرِيَادًا: طلبه. ويقال: رَادَ أَهْلَهُ مِنْزَلًا وَكَلًّا. وراد لهم: تلمسه. فهو رائد، وهي رائدة. و- الدَّابَّةُ: جعلها تَرُوْدُ.
 (أَرَادَ) الشيء: شَاءَهُ. و- أَحَبَّهُ. ويقال: أَرَادَ الجِدَارُ أَنْ يَنْقُضَ: تمهياً للسقوط. وفي التنزيل العزيز: ﴿فَوَجَدَا فِيهَا جِدَارًا يُرِيدُ أَنْ يَنْقُضَ فَاقَامَهُ﴾. و- فلاناً على الأمر: حَمَلَهُ عليه. ويقال: أَرَادَتْهُ الحاجةُ: لَبِثَتْهُ. و- الدَّابَّةُ: رَادَهَا.

(أُرُوْدٌ) في مَشْيِهِ: رَفَقٌ. و- فَلَائًا: أُمُهَلَةٌ.
(رَاوِدَةٌ) مُرَاوِدَةٌ، وِرْوَادًا: حَادَعَهُ وِرَاوَعَهُ.
و- المِرَاةُ عن نَفْسِهَا: طَلَبُ أَنْ يَفْجَرَ بِهَا. وقد
تَكُونُ المُرَاوِدَةُ مِنَ المِرَاةِ. وفي التَّنْزِيلِ العَزِيمِ:
﴿وَقَالَ يَسُوَّةٌ فِي المَدِينَةِ امْرَأَةٌ العَزِيمَةُ تُرَاوِدُ فَتَاهَا
عَنْ نَفْسِهِ﴾. و- عن الأَمْرِ، وَعَلِيهِ: دَارَاهُ. و-
عَلَى الأَمْرِ: طَلَبُ مَنْهٍ فِعْلُهُ.

(اِرْتَاذٌ) لِأَهْلِهِ: رَادٌ. و- الشَّيْءُ: طَلَبُهُ.
(اسْتِرَادَتٌ) الدُّوَابُّ: رَادَتْ. و- لِأَمْرِهِ:
رَجَعُ وَاِنْقَادٌ. و- الشَّيْءُ: طَلَبُهُ مُتَرَدِّدًا فِي
طَلَبِهِ. وَيُقَالُ: اسْتَرَادَهُ لِكَذَا.

(الأُرُوْدُ) يُقَالُ: الدُّهْرُ أُرُوْدٌ ذُو غَيْرٍ: يَعْمَلُ
عَمَلَهُ فِي سَكُونٍ لَا يُشْتَرُّ بِهِ.

(الرَّائِدُ): من يَتَقَدَّمُ القَوْمَ يُبْصِرُ لَهُمُ الكَلَأَ
وَمَسَاقِطَ الغَيْثِ. وفي المَثَلُ: «الرَّائِدُ لَا يَكْذِبُ
أَهْلَهُ»: لِذَلِكَ لَا يَكْذِبُ إِذَا حَدَّثَ. و- من
رَجَالَ الجَيْشِ وَالشَّرْطَةِ: ضَابِطُ رَتْبَتِهِ فَوْقَ النَّقِيبِ
وَدُونَ المَقْدَمِ. (مَعْدَنَةٌ). (ج) رُوَادٌ، وِرَادَةٌ.
وِرَائِدُ العَيْنِ: القَدْيُ. (ج) رَوَائِدٌ. وَيُقَالُ:
فَلَانٌ رَائِدُ الوَسَادِ: إِذَا لَمْ يَسْتَقِرَّ مِنْ مَرَضٍ أَوْ هَمٍّ.
وَهِيَ رَائِدَةٌ. وَيُقَالُ: امْرَأَةٌ رَائِدَةٌ: طَوَّافَةٌ فِي
بُيُوتِ جَارِيَتِهَا.

(الرَّادُ): الرَّائِدُ، وَهِيَ رَادَةٌ. يُقَالُ: رِيحٌ
رَادَةٌ: لَيْثَةُ الهُبُوبِ. وَاِمْرَأَةٌ رَادٌ، وِرَادَةٌ: طَوَّافَةٌ
فِي بُيُوتِ جَارِيَتِهَا.

(الرُّوَادُ) - امْرَأَةٌ رُوَادٌ: رَادَةٌ.

(الرُّوَادُ) - رِيحٌ رُوَادٌ: رَادَةٌ.

(الرُّوْدُ): الرِّيحُ اللَّيْثَةُ الهُبُوبُ. و- المُهَلَّةُ.

(الرُّوْدُ) يُقَالُ: امشِ عَلَى رُوْدٍ: عَلَى مَهَلٍ.

(الرُّوَيْدُ): تَصْغِيرُ الإِزْوَادِ، عَلَى التَّرْخِيمِ.

تَقُولُ: رُوَيْدًا: مَهَلًا. وَرُوَيْدٌ خَالِدٌ، وَرُوَيْدًا
خَالِدًا، وَرُوَيْدَكَ خَالِدًا: أُمُهَلَةٌ.

(الْبِرُوْدُ): الجَيْلُ مِنَ الزَّجَاجِ أَوْ المَعْدِنِ

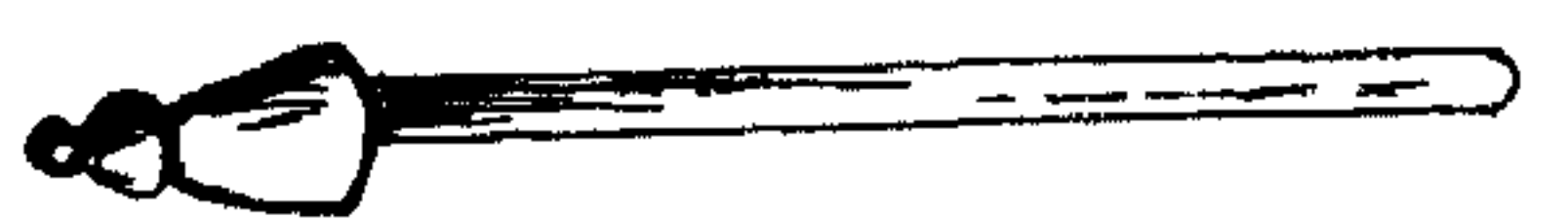

يَكْتَحِلُ بِهِ.

و- حديدَةٌ تَدُورُ فِي اللِّحَامِ. و- المَنْفَصِيلُ.
و- الوَيْدُ. و- مِيخْوَرُ البِكْرَةِ مِنْ حديدٍ. و- أَحَدُ
أَعْمِدَةِ التُّورِجِ. (مَوْ). (ج) مَرَاوِدُ، وَمَرَاوِيدُ.
* (الرَّادَارُ): وسيلةٌ إلكترونيةٌ تَجْعَلُ النَّاظِرَ قَادِرًا
عَلَى كَشْفِ طَائِرَةٍ فِي الجَوِّ أَوْ سَفِينَةٍ فِي البَحْرِ
وَتَحْدِيدِ مَكَانِهَا عَلَى مَسَافَةٍ مَعْيِنَةٍ، فِي أَحْوَالٍ
لَا تَتَوَافَرُ فِيهَا الرُّوْيَةُ بِالْعَيْنِ المَجْرُودَةِ. (ج).

* (الرَّادِيُومُ): عِنصرٌ أبيضٌ لَاصِقٌ، ذُو نَشَاطٍ
إِشعاعيٍّ، يَشْبَهُ الكَلْسِيُومَ فِي نَشَاطِهِ الكِيمِيَاوِيِّ.
(ج).

* (رُوْدَنٌ): (انظر: رَدَنٌ).

* (الرُّوْدُقُ): (انظر: رَدُقٌ).

* (الرُّوْدَمَةُ): (انظر: رَدَمٌ).

* (رُوْدَنٌ): أَعْيَا وَضَعْفٌ.

* (رَاوِدَةٌ) - رُوْوَا: حَرِيَّةٌ وَاحْتِبَرَةٌ. و- الدَّيْنَارُ:
وَزَنُهُ حَتَّى يَعْلَمَ مَقْدَرَاهُ. و- الحَجَرُ وَنَحْوُهُ:
اِحْتِبَرُهُ حَتَّى يَعْلَمَ ثِقْلَهُ. و- صَنَعَتُهُ وَمَالُهُ: قَامَ
عَلَيْهَا وَأَصْلَحَهُمَا. و- مَاعِنَدُهُ: طَلَبُهُ وَأَرَادَهُ.
(رَاوِدَةٌ): اِحْتِبَرُهُ.

(رَوَّزٌ) كَلَامُهُ وَرَأْيُهُ فِي نَفْسِهِ: رَوَّى فِي
تَقْدِيرِهِ وَتَرْتِيبِهِ. و- رَأْيُهُ: هَمٌّ بِشَيْءٍ بَعْدَ شَيْءٍ.

(الرَّازُ): رَئِيسُ البَنَائِيْنَ، أَوْ رَئِيسُ كَلِّ
صِنَاعَةٍ، (وَأَصْلُهُ: رَائِزٌ). (ج) رَاوِزَةٌ.

(الرُّوْرُ): (فِي عِلْمِ الكِيمِيَاءِ): الرُّزْنُ.
(انظر: رَزَنٌ).

(الرُّوزِنَامَةُ): (انظر: رَزِنَامَةٌ).

(الرُّبَاوَةُ): حِرْقَةُ الرَّاوِزِ.

* (الرُّوْرَانَةُ): (انظر: رَزَنٌ).

* (رَاسٌ) - رُوْسًا: تَبَحُّثٌ. و- السَّبِيلُ العَنَاءُ:
جَمْعُهُ وَحَمَلُهُ.

(الرُّوْسُ): العَيْبُ. وَفَلَانٌ رُوْسٌ سَوِيٌّ:
رَجُلٌ سَوِيٌّ.

* (رَاشٌ) - رُوْشًا: أَكَلٌ كَثِيرًا. و- المَرَضُ
فَلَائًا: أَضْعَفُهُ.

(رُوشٌ) - رُوْشًا: حَتْفٌ عَقْلُهُ. فَهُوَ أُرُوْشٌ،
وَهِيَ رُوْشَاءٌ. (ج) رُوشٌ.

(الرُّعُوشُ): كَثِيرُ شَعْرِ الأُذُنِ. و- ضَعِيفُ
الصُّلْبِ.

* (الرُّوشَنُ): (انظر: رَشَنٌ).

* (رَاضَةٌ) - رُوْضًا، وَرِياضًا، وَرِياضَةً: ذَلَّلُهُ.
يُقَالُ: رَاضَ الشَّهْرَ، وَرَاضَ نَفْسَهُ بِالتَّقْوَى،
وَرَاضَ القَوَائِمَ الصَّعْبَةَ. و- الدَّرُّ: تَقَهُ. فَهُوَ
مَرُوْضٌ، وَهِيَ مَرُوْضَةٌ.

(أَرَاضٌ) المَكَانُ: كَثُرَتْ رِياضُهُ. و- الوَادِي
وَالْحَوْضُ: اجْتَمَعَ فِيهِ مِنَ المَاءِ مَا وَازَى أَرْضَهُ. و-

فَلَانٌ: شَرِبَ عَقْلًا بَعْدَ نَهْلٍ. و- المَكَانُ: جَعَلَهُ
رِياضًا. و- القَوْمُ: أَرُوَاهِمُ.

(أَرُوْضٌ) المَكَانُ: أَرَاضٌ.

(رَاوِضَةٌ) عَلَى الأَمْرِ: دَارَاهُ وَخَاتَلَهُ حَتَّى
يُدْخِلَهُ فِيهِ.

(رُوْضٌ) المَكَانُ: أَرَاضٌ. و- فَلَانٌ: لَزِمَ
الرِّيَاضَ. و- المَكَانُ: جَعَلَهُ رُوْضَةً. يُقَالُ:

رُوْضَ المَطَرُ الأَرْضَ. و- المَهْرُ وَغَيْرُهُ: رَاضَهُ.
(أَرَاوِضٌ): صَارَ مَرُوْضًا. يُقَالُ: ارْتَاوِضَ
الشَّهْرُ: ذَلَّ. وَارْتَاوِضَتِ القَوَائِمُ: ذَلَّتْ.

(تَرَاوِضًا): تَبَاذُلًا فِي البَيْعِ وَالشَّرَاءِ، وَهُوَ
مَا يَجْرِي بَيْنَ المَتَابِعِينَ مِنَ الزِّيَادَةِ وَالنَقْصَانِ.

(اسْتَرَاوِضَ) المَكَانُ وَوَادِي وَالحَوْضُ:
أَرَاضٌ. و- المَكَانُ: فَسَّحَ وَاتَّسَعَ. و- النَّفْسُ:
طَابَتْ وَانْبَسَطَتْ.

(اسْتَرُوْضَ) التَّبَاتُ: تَنَاهَى فِي عِظَمِهِ
وَطَوْلِهِ. فَهُوَ مُسْتَرُوْضٌ. و- الأَرْضُ: أُنْبِتَتْ
نَبَاتًا جَيِّدًا. فَهِيَ مُسْتَرُوْضَةٌ.

(الرُّوْضَةُ): الأَرْضُ ذَاتُ الخُضْرَةِ. و-
البُسْتَانُ الحَسَنُ. وَيُقَالُ: مَجْلِسُهُ رُوْضَةٌ: جَمِيلٌ
مَتَمِّعٌ. (ج) رُوْضٌ، وَرِياضٌ. وَرُوْضَةُ الحَوْضِ
وَنَحْوُهُ: قَدْرٌ مَا يُعْطَى أَرْضَهُ مِنَ المَاءِ.

(الرِّيَاضَةُ) (عِنْدَ الصُّوفِيَّةِ): تَهْدِيبُ الأخْلَاقِ
النَّفْسِيَّةِ بِمَلَاذِمَةِ العِبَادَاتِ وَالتَّخْلِئِ عَنِ الشَّهْوَاتِ.

(الرُّوْضَةُ): الأَرْضُ ذَاتُ الخُضْرَةِ. و-

البُسْتَانُ الحَسَنُ. وَيُقَالُ: مَجْلِسُهُ رُوْضَةٌ: جَمِيلٌ
مَتَمِّعٌ. (ج) رُوْضٌ، وَرِياضٌ. وَرُوْضَةُ الحَوْضِ
وَنَحْوُهُ: قَدْرٌ مَا يُعْطَى أَرْضَهُ مِنَ المَاءِ.

(الرِّيَاضَةُ) (عِنْدَ الصُّوفِيَّةِ): تَهْدِيبُ الأخْلَاقِ
النَّفْسِيَّةِ بِمَلَاذِمَةِ العِبَادَاتِ وَالتَّخْلِئِ عَنِ الشَّهْوَاتِ.

و(الرياضة البدنية): القيام بحركات خاصة تكسب
البدن قوة ومرونة. (مج). و(العلوم الرياضية):
هي الحساب، والهندسة والجبر ونحوها. (مج).
(الرَيْضُ) من الدواب: حديث العهد
بالرياضة، فهو لم يذَلْ بعدُ لِرَاكِبِهِ (للمذكر
والمؤنث). وأمر رَيْضٌ: لم يحكم تديره.
(الرَيْضَةُ) - قصيدة رَيْضَةٌ: لم تحكم،
وقصيدة رَيْضَةُ القوافي: صعبة لم تُقْتَضِبْ قوافيها
الشعراء.
* (رَاعٌ) - رَوْعًا: فَرِعَ. يقال: راع منه.
و- الشيء رَوْعًا: رجع إلى موضعيه. و- الأمر
فلائنا رَوْعًا: أفرغه. وفي التنزيل العزيز: ﴿فَلَمَّا
ذَهَبَ عَن إِبْرَاهِيمَ الرُّوعُ﴾. و- الشيء فلائنا:
أعجبته. يقال: راعني جماله، وراحتي كلامه..
فهو رائع. (ج) رَوْعٌ، وهي رائعة. (ج)
رَوْعٌ، وروائع. ويقال: هذه شربة راع بها
فؤادي: برد بها غلة روعي.
(رِوَعٌ) - رَوْعًا: كان أَرْوَعُ.
(أَرَاعَهُ): أفرغته.
(رِوَعُهُ): أَرَاعَهُ. و- الطعم بالسِّنِّ: رِوَأَهُ.
(أَرْتَاعٌ): فَرِعَ. ويقال: ارتاع منه، وارتاع
له. و- للخير: ارتاح إليه.
(تَرَوْعٌ): فَرِعَ. يقال: تَرَوْعَ منه.
(الأَرْوَعُ): الذُّكِيُّ الفؤاد. و- المُعْجَبُ
بمسيح وجهازه منظره أو بشجاعته. وهي
رِوَعَاءُ. (ج) رِوَعٌ. وقلب أَرْوَعٌ: يرتاع لحدته
من كل ما سمع أو رأى.
(الرَّائِعُ): المُعْجَبُ.
(الرَّائِعَةُ): مؤنث الرائع. و- ما جاوز الحدَّ
في نواحي الفن والأخلاق والفكر. يقال: هذه
القصيدة، أو هذه القصة، من روائع فلان.
(مج). ورائعة الشيب: أول شعرة تبدو منه.
ورائعة الضحى ورائعة النهار: معظمه. يقال:
هو كالشمس في رائحة الضحى أو في رائحة النهار.
(الرِّوَاعُ) يقال: هو رِوَاعُ الفؤاد: شهْمٌ

ذِكِّيٌّ. وهي رِوَاعُ الفؤاد ورواعته أيضًا.
(الرُّوَعُ): الحَرْبُ.
(الرُّوَعُ): القلب. و- الدَّهْنُ. و- العقل.
يقال: وَقَعَ في رُوعِي كذا: أوى في نفسي. وأفرغَ
رُوعَهُ: خرج الفَرَعُ من قلبه وسكَنَ.
(الرُّوَعَةُ): المَسْحَةُ من الجمال. و-
الفَرَعَةُ. وفي حديث الدعاء: «اللهم آمين
رِوَعَانِي».
(الرُّوَعُ): صادق الفِرَاسَةِ المُلْهَمُ، كان
الأمر يُلقَى في رُوعِهِ. وفي الحديث: «إن في كلِّ
أمةٍ مُحدِّثين ومُروِّعين، فإن يكن في هذه الأمة
منهم أحدٌ فهو عُمرٌ».
* (رَاعٌ) - رَوْعًا، وَرَوْعَانًا، وَرِوَاعًا: حَادٌ،
وذهبَ يَمَنَةً وَيَسْرَةً في سُرْعَةٍ وَخَدِيعَةٍ. يقال:
رَاعَ الثعلبُ، ورَاعَ الصيْدُ: ذهبَ هُنا وَهنا.
ورَاعَ إلى كذا: مال إليه سِرًّا. ورَاعَ عليه
ضَرْبًا: أَقْبَلَ ومال عليه. وفي التنزيل العزيز:
﴿فَرَاغَ عَلَيْهِمْ ضَرْبًا بِالْيَمِينِ﴾. و- حَلَجَةٌ
إلى فلان: بغاها بغيًا وَشِيكًا.
(أَرَاعَهُ): خَادَعَهُ. و- أَرَادَهُ وَطَلَبَهُ. ويقال:
أَرَاعَهُ على أمرٍ وعن أمرٍ: رَاوَدَهُ وَطَلَبَهُ منه.
(رَاوَعَهُ): خَادَعَهُ. ويقال: رَاوَعَهُ على
الأمر. و- صَارَعَهُ.
(رِوَعُ) الطَّعَامُ: رِوَأَهُ بِالذُّسَمِ. ويقال: رِوَعُ
اللُّقْمَةِ في الذُّسَمِ: قَلَبَهَا فيه حتى شَرِبَهَا إِيَّاهُ.
(أَرْتَاعَهُ): أَرَادَهُ وَطَلَبَهُ.
(تَرَاوَعَا): تَخَادَعَا. و- تَصَارَعَا.
(تَرَوْعَتِ) الدَّابَّةُ: تَمَرَّعَتْ.
(الأَرْوَعُ) يقال: هو أَرْوَعُ من ثَعَالَةٍ: أَشَدُّ
مكرًا منه.
(الرَّائِعُ) يقال: طريق رَائِعٌ: زَائِعٌ.
(الرَّائِعَةُ): الطريق يميل ويعدل. وفي حديث
الأحنف: «فعدلتُ إلى رَائِعَةٍ من رِوَائِعِ المدينة».
(الرِّوَاعَةُ): المكانُ يسطرع فيه القوم.
(الرِّوَاعُ): الكثير الرِّوَعَانِ. و- الثعلب.

(الرِّبَاغُ): الحِصْبُ. (وانظر: ربيع).
* (رَاقٌ) - رَوْقًا: صَفَا. و- عليه: زادَ عليه
فَضْلًا. و- الشيءُ فلائنا رَوْقًا، وَرِوَقَانًا:
أعجبته.
(رِوَقٌ) - رَوْقًا: كان أَرْوَقُ.
(رَاوَقَهُ): كان رِوَاقَهُ تَجَاهَ رِوَاقِهِ. يقال: هو
جاري مُرَاوِقٌ.
(رِوَقٌ) اللَّيْلُ: مَدُّ رِوَاقِ ظِلْمَتِيهِ. و-
الشَّرَابُ: صَفَاءُ. و- السَّلْعَةُ: باعها واشترى
أَجْوَدَ منها. و- له في السَّلْعَةِ: رَفَعَ له في ثَمَنِهَا
وهو لا يُريدُها. و- البَيْتُ: جعلَ له رِوَاقًا.
(تَرِوَقُ) الشَّرَابُ: صَفَا.
(الأَرْوَقُ): من أشرفت ثَنَائِيَاهُ العُلْيَا على
السُّفلى. وعامُّ أَرْوَقٌ: شديدٌ. وهي رِوَقَاءُ.
(ج) رِوَقٌ.
(الرَّوِوَقُ): المِصْفَاةُ. و- الباطية. و-
الكأسُ. (ج) رِوَاوِيقُ.
(الرِّوَاقُ): بيت كالفسطاط يُحمل على
عمود واحد طويل. ورِوَاقُ البَيْتِ: مُقَدَّمُهُ.
و- سقيفة للدراسة في مسجد أو مسجد أو مسجد أو
غيرهما. و- رُكْنٌ في ثَلَاثَةٍ أو مُنْظَمَةٌ للثَلَاثِ
والثَّشَاوُرِ. ورِوَاقُ اللَّيْلِ: مُقَدَّمُهُ وَجَانِبُهُ.
ورِوَاقُ العَيْنِ: حاجبها. (ج) أَرْوَقَةٌ، وَرِوَقٌ.
(الرِّوَاوِيقُونَ): تلاميذ زَيْنُونَ، الفيلسوف
اليوناني؛ لأنه كان يعلمهم في رِوَاقٍ، ويسمون:
أصحاب المظلة.
(الرِّوَقُ) من كلِّ شيءٍ: مُقَدَّمُهُ وَأَوَّلُهُ. يقال:
رِوَقُ المطرِ، ورِوَقُ الجيشِ، ورِوَقُ البَيْتِ،
ورِوَقُ الشَّيْبِ. ورِوَقُ القومِ: سَيْدُهُمْ. ورِوَقُ
اللَّيْلِ: طائفةٌ منه. يقال: مضى رِوَقٌ من
اللَّيْلِ. ورِوَقُ السحابِ: سَيْلُهُ. وألقت السحابة
أَرْوَاقَهَا: دام مطرًا. و- قرنُ الدَّابَّةِ. وفي المثل:
«كالثور يحمي أنفه برِوَقِهِ». و- المُعْجَبُ. و-
الشُّجَاعُ لا يُطَاقُ. و- العُمُرُ. يقال: أَكَلُ فلانٌ
رِوَقَهُ: إذا طال عُمُرُهُ حتى تَنَحَّاتُ أسنانهُ. و-

البعير عند غلبه التوم . و - الحبيث أو الشعر
رَوَايَةٌ : حَمَلَةٌ وَنَقْلَةٌ . فهو رَاو . (ج) رُوَاة .
و - البعيرُ الماءَ رَوَايَةً : حمله ونقله . ويقال :
رَوَى عليه الكَذِبَ : كَذَبَ عليه . و - الحَبْلُ
رِيًّا : أَنْعَمَ نَتْلَهُ . و - التَّرْعُ : سقاه .

(رَوَى) من الماء ونحوه - رِيًّا ، ورَوَى :
شَرِبَ وشَبِعَ . ويقال : رَوَى الشجرُ . و -
الثَّبْتُ : تَنَعَّمَ . فهو رِيَانٌ ، وهى رِيًّا ، ورِيَانَةٌ .
(ح) رِوَاءٌ .

(أرَوَاهُ) : جَعَلَهُ يَرَوَى . و - فَلَائِنَا الحديثُ
والشُّعْرُ : حَمَلَهُ على رِوَايَتِهِ .

(رَوَى) : تَرَوَدَ بالماءِ . و - فَلَانٌ فى الأمرِ :
نظر فيه ، وتفكَّرَ . و - فَلَائِنَا : أَرَوَاهُ (فى معنيها) .
(أرَوَى) : رَوَى . ويقال : ارتَمَوْتُ مَقَاصِلُهُ :
اِغْتَلَطْتُ وَغَلَطْتُ . و - الحَبْلُ : كَثُرَتْ قُوَاهُ
وغلطت . شِدَّةٌ قَتْلُ .

(تَرَوَى) : رَوَى . ويقال : تَرَوْتُ مَقَاصِلُهُ .
و - فى الأمرِ : نظر فيه وتفكَّرَ . و - الحديثُ أو
" امر : رَاه .

(الاروى) : اسم جمع للأروى .
(الأروية) : أنثى الوعول . (ج) أروى .
(التروية) - يوم التروية : الثامن من ذى الحجة .
(الرأوى) - رَأَى الحديث أو الشعر :
حَامِلُهُ وَنَاقِلُهُ . (ح) رُوَاة .

(الرأوية) : مؤث الراوى . و - المستقى .
و - مَنْ كَثُرَتْ رِوَايَتُهُ ، (والثناء للمبالغة) . و -
المَزَادَةُ فيها الماءُ . و - الدَّابَّةُ التى يُسْتَقَى عليها
الماءُ . (ح) رَوَايَا .
(الرؤاء) من الماء : العذبُ . و - الكدُّ
المُرْوَى .

(الرؤى) - ماءٌ رَوَى : رَوَاهُ .
(الرؤاء) : حَبْلٌ يُشَدُّ به الحِمْلُ والمتاعُ على
البعير . (ج) أَرْوِيَةٌ .
(الرؤاء) : المنظرُ الحَسَنُ .
(الرؤاية) : القِصَّةُ الطَّوِيلَةُ . (محدثه) .

طَرَفِيهِ . وفى المثل : «تسألنى برامتين سلجما» :
يضرب لمن يطلب الشيء حيث لا يوجد .
(الرؤم) : شَحْمَةُ الأذُنِ . و - (عند القراء) :
سرعة النطق بالحركة التى فى آخر الكلمة الموقوف
عليها مع إدراك السمع لها . وهو أكثر من الإشمام :
لأنه يُدْرِكُ بالسمع .

(الرؤم) : شَحْمَةُ الأذُنِ . و - شراب شديد
الإسكار يستخرج من تخمير عصارة قصب السكر
وتقطيرها . (د) . و - جَبَلٌ من الناس . واحده :
رِوَمِيٌّ .

(الرؤمة) : الغِرَاءُ .
(الرؤمى) : شِرَاعُ السفينة الفارعة .
(المَرَامُ) : المَطْلَبُ .

* (الرؤماتزم) : مصطلح عام يطلق على حالات
مختلفة تتميز بالآلام فى العضلات والمفاصل
والأنسجة الليفيّة . ومنه الرئية . (ج) .

* (رَان) اليومُ - رَوْنَا : اشتدَّ حرُّه وغمُّه .
ويقال : رَانَ الأمرُ : اشتدَّ .

(الأرؤنان) : الصَوْتُ . و - الصَّعْبُ من
الأيام . يقال : يومُ أرؤنان ، وهو أرؤنان :
شديد الحرِّ والغمِّ . وليلة أرؤنانة (بانوص) .
والإضافة أيضا) .
(الرؤانى) : حَازِبٌ يتخذ من البيض والدقيق
والسكر . (د) .

(الرؤن) : الشدَّةُ . (ج) رُؤُونٌ .
(الرؤنة) - رُؤُنَةُ الشيء : شِدَّتُهُ ومعظمه ،
وغايته فى حرِّ أو يَرْدٍ أو حربٍ أو حُزْنٍ أو شَيْبِهِ .
يقال : كَشَفَ اللهُ عَنْكَ رُؤُنَةَ هذا الأمرِ : شَدَّتُهُ
وعُمَّتَهُ .

(المُرُون) : هو مُرُونٌ به : مغلوبٌ مقهورٌ .
* (الرؤنق) : (انظر : رنق) .

* (رَوَى) عَلَى البَعِيرِ - رِيًّا : اسْتَقَى . و -
القومُ ، وعليهم ، ولهم : اسْتَقَى لهم الماءُ . و -
البعيرُ : شَدَّ عليه بالرؤاء . ويقال : رَوَى على
الرَّجُلِ بالرؤاء : شَدَّهُ عليه لئلا يسقط من ظهر

الصَّافِي من الماءِ وغيره . و - السُّرُّ . و - موضعُ
الصَّائِدِ . و - عَزْمُ الرَّجْلِ وَهَمُّهُ . و - الجماعةُ .
ويقال : جاء روق بنى فلان . و - الحُثُّ الخَالِصُ .
و - البَدَلُ من الشيءِ . و - الجُئَةُ . و - القُسطاطُ .
و يقال : ضَرَبَ رُؤُقَهُ بالمكانِ : أقام به واطمأن .
وَأَلْقَى رُؤُقَهُ : عَدَا . (ج) أَرَوَاقٌ . وَأَرَوَاقُ اللَّيْلِ :
أثناء ظلمتِهِ . وَأَرَوَاقُ العَيْنِ : جوانبها . يقال :
أَسْبَلْتُ أَرَوَاقَهَا : سالت دُمُوعَهَا . وَرَمَاهُ
بأَرَوَاقِهِ : يثقله . وَرَمَى بأَرَوَاقِهِ على الدَّابَّةِ :
رَكِبَهَا . وَأَلْقَى بأَرَوَاقِهِ عنها : نَزَلَ . وَأَلْقَى عليه
أَرَوَاقَهُ : أَحَبَّهُ شديداً حتى يَسْتَهْلِكُ فى حُبِّهِ .
(الرؤقة) : الجمالُ الرَّائِقُ .

(الرؤقة) : الجميلُ جدًّا من العِلْمَانِ والجِوَارِي
لِلْمُدَّتْكَرِ والمُؤَثِّبِ والمُفْرِدِ والمنى والجمع) .
و - خيار الناس وسراتهم . وفى حديث ذكر
الروم : «يخرج إليهم رُؤُقَةُ المؤمنين» .
(الرؤيق) - رَيْقُ الشَّبَابِ : أوْلُهُ .

(الرؤيق) - رَيْقُ كُلِّ شَيْءٍ : أَفْضَلُهُ . وَرَيْقُ
الشَّبَابِ : رَيْقُهُ .

* (رَوَّل) الفَرَسُ وغيره : سأل لُعَابَهُ . و - بَالَ
بِوَلًا مُتَقَطِّعًا مضطربًا . و - الطَّعَامُ : أَكْثَرَ
دَسَمِهِ ، أو دَلَكَّهُ بالسَّمَنِ دَلَكًا شديدًا . ويقال :
رَوَّلَ رَأْسَهُ من الدَّهْنِ : رَوَاهُ .
(تَرَوَّل) : سأل لُعَابَهُ .

(الرؤائل) : السَّنُّ الرُّائِدَةُ .
(الرؤاؤل) : الرُّائِلُ . و - اللُّعَابُ . (ج)
رَوَاوِيلُ .

(الرؤال) : اللُّعَابُ .
(المِرْوَال) : الكثير اللُّعَابُ .
* (رَامَهُ) - رُوَمَا ، وَمَرَامًا : طلبه .

(رؤم) : لَبِثَ . و - فَلَائِنَا الشيءَ : جعله
يُرُومُهُ . ويقال : رُؤِمَ فَلَائِنًا ، وَرُؤِمَ بفَلَانٍ : جعله
يُرُومُ . و - رَأَيْتُهُ : هَمُّ بِشَيْءٍ بعد شَيْءٍ .
(تَرُومٌ) بفَلَانٍ : تَهَيَّأَ به .

(رامة) : موضع بالبادية . وقد ينونونه باعتبار

(الرؤاءُ): السقاءُ .
 (الرؤى): الشربُ التامُ . يقال: شربْتُ شربًا رويًا . - من السحاب: العظيمُ القطرُ الشديدُ الوقعُ . - من الماء: الكثيرُ المروى . - الساقى . - الضعيفُ: وهى روية . يقال: سحابةٌ رويةٌ، وكأسٌ رويةٌ . - (فى علم العروض): الحرف الذى تُبنى عليه القصيدة، وإليه تنسب . يقال: قصيدة بائية: إذا كان رويها الباء .
 (الرويةُ): النظرُ والتفكيرُ فى الأمور، وهى خلاف البديهة . - بيقيةُ الشيء . يقال: على رويةٍ من دين . - الحاجةُ . (ج) روايا .
 (الرياءُ): الريحُ الطيبةُ .
 (الريانُ) يقال: فرسٌ ريانٌ الظهر: سجينُ المتئين . ووجهُ ريانٌ: كثيرُ اللحم . وهو ريانٌ من العلم: مُمتلىءٌ .
 (الريئةُ): مصدرُ المرة . ويقال: عينٌ ريةٌ: كثيرةُ الماء .
 (المروى): القناةُ يُسمى منها الزرع . (ج)
 مراو .
 (المروى): الرؤاءُ . (ج) المروى .
 * (رابهُ) الأمرُ وفلانٌ - ريتا ، وريئةٌ: جعله شاكًا . وفى الحديث: «ذغ ما يريئك إلى ما لا يريئك» . ويقال: رابهُ من فلانٍ أمرٌ: استيقن منه الريئةُ . - الرجلُ فلانًا: أوصل إليه الريئةُ . - الأمرُ فلانًا: نابه وأصابهُ .
 (أراب) الأمرُ والرُّجلُ: صار ذا ريةٍ . - الأمرُ والرُّجلُ فلانًا: رابهُ . ويقال: أرابهُ من فلانٍ أمرٌ: أساء به الظنُّ ولم يستيقن منه الريئةُ . - الرجلُ: جعل فيه ريةً . - فلانًا: ألقته وأزعجه . وفى حديث فاطمة: «يورى ما يورىها» .
 (ارتاب) فيه، وبه: شكٌ . ويقال: ارتاب به: اتهمهُ .
 (تريب) به: ارتاب .

(استراب) به: رأى منه ما يريه .
 (الريبُ): الظنُّ والشكُّ والتُّهمةُ . - الحاجة . - صرَّفُ الدهر . وريبُ المنون: حوادثُ الدهر .
 (الريةُ): الظنُّ والشكُّ والتُّهمةُ . (ج) ريبٌ .
 (الريابُ) من الأمور: المُفرغُ .
 (المُستَرابَةُ): التى لا تبيضُ وهى فى سين من تبيضُ .
 * (الرياسُ): نباتٌ معمرٌ ينبت فى البلاد الباردة والجبال ذوات الثلوج، تؤكل ضلوعه وتربب، ويعصر منه شراب الرياس .
 * (راث) - ريتا: أبطأ .
 (أرائه) عنه: جعله يبطئ .
 (ريث) فلانٌ: تعبٌ وأغيا . ويقال: ريثٌ غمًا عليه: قصرٌ . - فلانًا: أرائه .
 - وأغياهُ وأعبه . - الشيء: ليتهُ .
 (تريث) راث .
 (استرأته): استبطأهُ .
 (الريثُ): البُطءُ . وفى المثل: «رُبَّ عجلة تهب ريتا» . - المقدار . يقال: ما قعد عندنا إلا ريثٌ أن حدثنا بحدثٍ ثم مر . وتدخل عليها ما، فيقال: ما قعد إلا ريثما ففعل كذا .
 (الريثُ): البطئُ .
 (المريثُ): هو مُريثُ العينين: بطلُ النظر .
 * (الريجى): الاستغلالُ الحكومى، وهو نظامٌ بمقتضاه تقوم الحكومة ببعض المشروعات فتتموها وتستغلها . (ج)
 * (الأريخُ): (انظر: روح) .
 (الريخانُ): (انظر: روح) .
 * (راخ) - ريتحا، وريوئا، وريخانا: ذلٌ . - لان واسترخى . - تباعد ما بين فخديه حتى عجز عن ضمهما .
 (ريخه): أوهنه وألانه .
 * (الرادةُ) - ريح رادةٌ: ليتةُ الهبوب .

(الريثُ): الحرفُ التانى من الجبل . (ج)
 ريوذ، وأرياد .
 (الريذُ): الأمرُ الذى تُريده وتزاولهُ .
 (الريذاتةُ): الرادةُ .
 (الريذةُ): الرادةُ .
 * (زار) - ريرا: رقى مع ساقية .
 (أزار) الهزالُ مع ساقية: دققهُ .
 (الرائرةُ): الشحمةُ تكونُ فى الرُكبةِ طيبةً كالمُخ .
 (الريز) يقال: مُخ ريزٌ وريرٌ: فاسدٌ ذائبٌ من الهزال .
 * (راس) - ريسا، وريسانا: تبختر . - القومُ: رأسهم .
 (الرئيسُ): الرئيسُ .
 * (راش) الطائرُ - ريشًا: نبت ريشة .
 - فلانٌ: استغنى . - السهمُ: ركب عليه الريش . فهو مريش . - فلانًا: قواه وأعانه وأصلح حاله . ويقال: راشه الله: ألعنه . وراشه الله مالا: أعطاه إياه .
 - السقمُ فلانًا: أضغفه . ويقال: لا تيرش على: لا تعترض لى فى كلامى فتقطعهُ على .
 وفلانٌ لا يريش ولا يبرى: لا يضسر ولا ينفع .
 (ريش) السهمُ: راشهُ . - الثوبُ: زيتهُ بصور الريش . - السقمُ فلانًا: راشهُ .
 (ارتاش) فلانٌ: أصاب خيرًا فرقى عليه أثر ذلك . - السهمُ: راشهُ .
 (تريش) ارتاش .
 (الاريشُ): كثيرُ شعرِ الأذنين والوجه .
 ويقال: رجلٌ أريشٌ: ذو مال وكسوة .
 (الرائشُ): السهمُ ذو الريش . - السَّيْرُ بين الراشى والمرثشى ليقضى أمرهما . ويقال: سَهم رائشٌ: ضعيفٌ حوارٌ .
 (الرياشُ): اللباسُ الفاخرُ . - الأثاث . - المأل . - الخصبُ . - المعاش . - الحالة الجميلة .

(الرَيْشُ) - كَلَامٌ زَيْشٌ : كَثِيرُ الْوَرَقِ .
(الرَيْشُ) : كَسْوَةُ الطَّائِرِ الْوَاحِدَةِ : رَيْشَةٌ .
و- اللَّبَاسُ الْفَاجِرُ . و- الْأَثَاثُ . و- الْمَالُ . و-
الْخِصْبُ . و- الْحَالَةُ الْجَمِيلَةُ . (ج) أَرْيَاشٌ ،
ورِيشٌ .

(الرَيْشُ) : كَثْرَةُ الشَّعْرِ فِي الْأَذْنَيْنِ وَالْوَجْهِ .
و- مَا يَتَلَوُّ الْمَعْدِنَ الْمَسْبُوكَ قَبْلَ أَنْ يُصَقَّلَ .
(مؤ) .

(الرَيْشُ) : الرِّيشُ .
(الرَيْشَةُ) : قَلَمٌ مُرَكَّبٌ مِنْ نَصَابٍ مِنْ

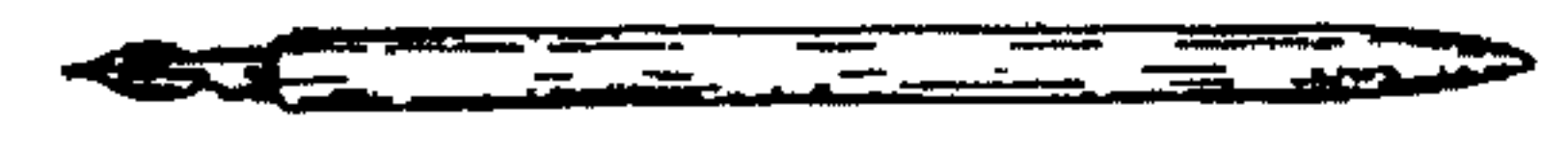

الْخَشَبِ وَسَيِّمٍ مِنَ الْمَعْدِنِ وَنَحْوِهِ . (محدثه) .
و- مِنْ أَجْزَاءِ الْعُودِ (فِي الْمَوْسِيقَى) : مَا يَضْرِبُ
بِهِ عَلَى الْأَوْتَارِ . و- مِنْ أَجْزَاءِ الْقَانُونِ : قِطْعَةٌ
مِنْ قَرْنِ الْحَيَوَانِ تَهْدَبُ بِصَقْلِهَا حَتَّى تَصْبِحَ رَقِيقَةً
مَرْنَةً بِقَدْرِ كَافٍ ، وَتَوَلِّجُ بَيْنَ بَاطِنِ الْإِصْبَعِ
وَالْكَشْتَبَانِ . و- (فِي الرَّسْمِ وَالتَّصْوِيرِ) : رَيْشَةٌ
طَائِرٌ تُبْرَى يَبْسُتُهَا وَتُقَطَّ لِيَكْتَبَ أَوْ يَرْسُمَ بِهَا .
(ج) .

(الرَّمْيُ) مِنْ الرِّجَالِ : الَّذِي ضَعْفُ صُلْبِهِ .
و- مِنْ أَعْطَاهُ السُّلْطَانُ رَيْشَةً يَصْعَقُ بِرَأْسِهِ
عَلَامَةً الشَّرَفِ .

* (الرِّيَاضَةُ) : (انظر : روض) .

* (الرَّيْطَةُ) : الْمَلَأَةُ كُلُّهَا نَسِجٌ وَاحِدٌ وَقِطْعَةٌ
وَاحِدَةٌ . و- كُلُّ ثَوْبٍ لَيْنٌ رَقِيقٌ . وَيُقَالُ :
خَرَجَ مُشْتَمِلًا بِرَيْطَةِ الظُّلْمَاءِ . وَيُقَالُ أَيْضًا :
فَلَانٌ يَجُرُّ رِيَاطَ الْحَمْدِ . (ج) رَيْطٌ ، وَرِيَاطٌ .
(الرَّيْطَةُ) : الرَّيْطَةُ .

* (رَاعَ) الشَّيْءَ - رَيْعًا ، وَرَيْعًا ، وَرَيْعًا ، وَرِيَاعًا ،
وَرَيْعَانًا : نَمَا وَزَادَ . و- الْإِنْسَانُ أَوْ الْحَيَوَانُ رَيْعًا :
عَادَ وَرَجَعَ . يُقَالُ : وَعَظَّمْتُهُ مَا لِي أَنْ يَرِيْعَ ، وَهَرَبَتْ
الْإِبِلُ فَصَاحَ عَلَيْهَا الرَّاعِي فَرَاعَتْ إِلَيْهِ . و-
السَّرَابُ : اضْطَرَبَ . و- فَلَانٌ : فَرَعَ .

(أَرَاعَ) : نَمَا وَزَادَ . و- فَلَانٌ : زَكَ زَرْعُهُ .
و- الشَّيْءُ : زَادَهُ وَنَمَّاهُ .

(رَيْعَ) : أَرَاعَ . و- الْقَوْمُ : اجْتَمَعُوا . و-
السَّرَابُ : جَاءَ وَذَهَبَ . و- الشَّيْءُ : أَرَاعَهُ .

(تَرَيْعَ) الشَّيْءُ : نَمَا وَرَادَ . و- السَّرَابُ :
رَيْعٌ . و- الْقَوْمُ : رَيْعُوا . و- فَلَانٌ : تَحَيَّرَ
وَتَوَقَّفَ . و- زَيْنَ نَفْسِهِ بِالْأَذْهَانِ . و- الْمَاءُ :
جَرَى . و- يَدُهُ بِالْجُودِ : فَاضَتْ .

(اسْتَرَاعَ) فَلَانٌ : تَرَيْعَ .

(الرَّيْعُ) : فَضْلُ كُلِّ شَيْءٍ ، كَرِيْعِ الْمَجِينِ
وَالدَّقِيقِ . وَيُقَالُ : لَيْسَ لَهُ رَيْعٌ : مَرْجُوعٌ وَعَلَّةٌ .

و- (فِي الْاِقْتِصَادِ السِّيَاسِيِّ) : الْجِزْيَةُ الَّتِي يُؤَدِّيهِ
الْمُسْتَأْجِرُ إِلَى الْمَالِكِ مِنْ غَلَّةِ الْأَرْضِ مَقَابِلَ اسْتِغْلَالِ
قُوَاهَا الطَّبِيعِيَّةِ الَّتِي لَا تَقْبَلُ الْهَلَاكَ . وَرَيْعٌ
الْخِصْبُ : النَّاتِجُ مِنْ مِيزَةِ أَرْضٍ عَلَى أُخْرَى مِنْ
جِهَةِ الْخِصْبِ . وَرَيْعُ الْمَوْقِعِ : النَّاشِئُ مِنْ صَنْعِ
الْأَرْضِ . (ج) . و- أَوَّلُ كُلِّ شَيْءٍ وَأَفْضَلُهُ .
وَيُقَالُ : هَذَا فِي رَيْعِ الشَّبَابِ : مُقْتَبَلُهُ . وَرَيْعٌ
الضُّحَا : بِيَاضُهُ : و- الْمَرْتَفِعُ مِنَ الْأَرْضِ . و-
الطَّرِيقُ .

(الرَّيْعُ) : الْمَرْتَفِعُ مِنَ الْأَرْضِ . و- الطَّرِيقُ .
(ج) رَيْعٌ ، وَأَرْيَاعٌ ، وَرِيَاعٌ .

(رَيْعَانٌ) كُلُّ شَيْءٍ : أَوَّلُهُ وَأَفْضَلُهُ . يُقَالُ :
رَيْعَانُ الشَّبَابِ ، وَرِيْعَانُ الْمَطَرِ ، وَرِيْعَانُ
السَّرَابِ : مَا اضْطَرَبَ مِنْهُ .

* (رَيْعَ) الطَّعَامِ : دَسَمَهُ . و- الشَّيْءُ : تَرَبَّهُ .
(تَرَيْعَ) الطَّعَامِ : تَدَسَّمَهُ .

(الرَّيَاغُ) : التَّرَابُ ، أَوْ التَّرَابُ الدَّقِيقُ . و-
الْخِصْبُ . (انظر : الرِّيَاغُ فِي : رَوْغٌ) .

(الرَّيْعُ) : الْعُبَارُ . و- التَّرَابُ .

* (رَافَ) فَلَانٌ - رَيْفًا : أُنِيَ الرَّيْفُ . و- الْمَاشِيَةُ :
رَعَتْ الرَّيْفَ .

(أَرَيْفَ) فَلَانٌ : رَافَ . و- الْأَرْضُ :
أُخْصِبَتْ .

(أَرَايَتْ) الْأَرْضُ : أُخْصِبَتْ .

(رَايَفَ) لِلظَّنَّةِ : قَارَفَهَا .

(تَرَيْفَ) فَلَانٌ : رَافَ .

(الرَّيْفُ) : أَرْضٌ فِيهَا زَرْعٌ وَخِصْبٌ . وَيُقَالُ
عَلَى مَا عَدَا الْمَدِينَ مِنَ الْقُرَى وَالْكَفُورِ . و- السَّعَةُ فِي
الْمَأْكَلِ وَالْمَشْرَبِ . (ج) أَرْيَافٌ ، وَرَيْوْفٌ .

(الرَّيْفَةُ) مِنَ الْأَرْضِ : الْمُخْصِبَةُ .

* (رَاقَى) الْمَاءُ وَنَحْوَهُ - رَيْقًا : انْصَبَّ . و-
السَّرَابُ : تَرَقَّرَ وَلَمَعَ . و- فَلَانٌ بِنَفْسِهِ رَيْقًا ،
وَرَيْوْفًا : جَادَ بِهَا عِنْدَ الْمَوْتِ .

(أَرَاقَ) الْمَاءُ وَنَحْوَهُ : صَبَّهُ .

(رَيْقَةُ) السَّرَابِ : سَقَاهُ إِيَّاهُ عَلَى غَيْرِ ثَقْلٍ .
(تَرَيْقَى) السَّرَابُ : رَاقَى . و- الْمَاءُ أَوْ
الطَّعَامُ : شَرِبَهُ أَوْ أَكَلَهُ عَلَى الرَّيْقِ .

(الرَّيْقُ) : الْخَالِصُ . و- مَا أُكِلَ أَوْ شُرِبَ
عَلَى الرَّيْقِ . وَيُقَالُ : أَتَيْتُهُ رَائِقًا : عَلَى الرَّيْقِ .
وَحَبَّرَ رَائِقًا : غَيْرَ مَأْدُومٍ .

(الرَّيْقُ) يُقَالُ : نُحِبُّ رَيْقًا : رَائِقًا . و- الْمَاءُ
يَشْرَبُ عَلَى الرَّيْقِ غَدْوَةً . و- الْبَاطِلُ . يُقَالُ :
أَقْصِرْ عَنِ رَيْقِكَ . و- أَوَّلُ الشَّبَابِ . (انظر :
رَوْق) .

(الرَّيْقُ) : اللَّعَابُ . (ج) أَرْيَاقٌ ، وَرِيَاقٌ .
و- الْقُوَّةُ . وَيُقَالُ : كَانَ هَذَا الْأَمْرُ وَبِنَا رَيْقًا .
و- الرَّمْيُ . وَيُقَالُ : جَاءَ عَلَى الرَّيْقِ ، وَعَلَى رَيْقِ
نَفْسِهِ : لَمْ يَطْعَمْ شَيْئًا .

(الرَّيْقَةُ) : الرَّيْقُ ، أَوْ الْقَدْرُ مِنْهُ .

(الرَّيْقُ) يُقَالُ : أَتَيْتُهُ رَيْقًا : عَلَى الرَّيْقِ . و-
أَوَّلُ الشَّبَابِ . وَرَيْقُ كُلِّ شَيْءٍ : أَفْضَلُهُ . (انظر :
رَوْق) .

* (رَالٌ) الصَّبِيُّ - رَيْلًا : سَأَلَ لَعَابَهُ .

(رَيْلٌ) الصَّبِيُّ : رَالٌ . (محدثه) .

(الرَّيَالُ) : اللَّعَابُ . و- نَوْعٌ مِنَ
الْمَسْكُوكَاتِ الْفِضِّيَّةِ الْإِفْرَنْجِيَّةِ الْكَبِيرَةِ ، وَيُقَالُ
عَلَى أَمْثَالِهِ مِنْ مَسْكُوكَاتِ غَيْرِ الْإِفْرَنْجِ . (د) .

(الْمِرْيَلَةُ) : فُوطَةٌ تُلْفُ حَوْلَ عُنُقِ الصَّبِيِّ
لِوَقَايَةِ ثَوْبِهِ مِنَ اللَّعَابِ . (محدثه) .

* (رَامَ) الشَّجْرُ - رَيْمًا ، وَرَيْمَانًا : انْضَمَّ
فَعْمُهُ لِلْبُرِّ . و- الْجَمَلُ : مَالَ . و- عَلَيْهِ

<p>(الرَيْنُ) : الرَانُ . (الرَيْتَةُ) : الخمر . * (رَاة) السَّرَابُ - رَيْهَا : اضطرب . (رَيْهَت) الهاجرة السَّرَاب : جعلته يضطرب . (رَيْهَةٌ) : رَاة . * (الرَيْهَقَانُ) : (انظر : رهم) . * (رِيًا) الرَايَةُ : عَمَلُهَا . و - رَكَزَهَا . (الرِيَا) : (انظر : روى) . (الرَايَةُ) : العَلَم . (ج) رَايَ .</p>	<p>* (رَانَ) الثوبُ - رَيْنًا : تَطَّعَ وَتَدَنَسَ . و - النَّفْسُ : حَبَّتْ وَغَثَّتْ . و - الشَّيْءُ فَلَانًا وَعَلِيهِ وبه ، رَيْنًا ، وَرَيْوَانًا : غَلَبَهُ وَغَطَّاهُ . يقال : رَأَتْ عَلَيْهِ الخمرُ ، وران عليه النعاسُ . ورَانَ على قلبه الذنب : فسأ قلبه لاعتراف الذنب بعد الذنب . وفي التنزيل العزيز : ﴿ كَلَّا بَلْ رَانَ عَلَى قُلُوبِهِمْ مَا كَانُوا يَكْسِبُونَ ﴾ . ويقال : رَانَ عليه الموتُ ، ورَانَ به : ذَهَبَ . (رَيْنَ) به : مات . و - وقع فيما لا طاقة له به ، ولا يستطيع الخروج منه . (أَرَانَ) : هَلَكْتَ مَاشِيَتَهُ أَوْ هُرِلْتَ . (الرَّانُ) : الغِطَاءُ وَالجِجَابُ الكَثِيفُ . و - الصدأُ يعلو الشَّيْءَ الجَلِيَّ كالسيفِ والمرآةِ ونحوهما . و - الدَّنَسُ . و - ما غَطَّى على القلبِ وركيه من القسوة للذنب بعد الذنب .</p>	<p>رَيْمًا : فَضَّلَ وَزَادَ . يقال : له رَيْمٌ على هذا . و - مكانة ، وفلانًا ، وَمِنْ عِنْدِهِ : يَرِيحُهُ . يقال : ما رامَ مكانة ، وما رامَ مِنْ مكانه : ما فارَقَهُ . وَأَكْثَرَ ما يُسْتَعْمَلُ فِي النُّقْيِ . وَمَا يَرِيمُ يَفْعَلُ كَذَا : ما يَبْرُحُ . (رَيْمَتِ) السَّحَابَةُ : دَامَ مَطَرُهَا . و - فلانٌ : سار النَّهَارَ كُلَّهُ . وبالمكانِ : أَقَامَ بِهِ . و - عليه : زاد . (الرَّيْمُ) : القَبْرُ . و - آخِرُ النَّهَارِ إِلَى اِخْتِلَاطِ الظُّلْمَةِ . ويقال : عَلَيْكَ نَهَارٌ رَيْمٌ : طويلٌ . وبقي رَيْمٌ مِنَ النَّهَارِ : ساعةٌ طويلةٌ . و - الدَّرَجَةُ . (الرَّيْمُ) : الظُّبْيُ الخَالِصُ البِياضُ . وَرَيْمٌ البِرْكَةُ أَوْ الأُرْزُ : خِيوطٌ طَحَالِبٌ تُحَضَّرُ وَغَيْرُهَا تطفو على سطحِ الماءِ الراكدِ . (محدثه) .</p>
--	--	---

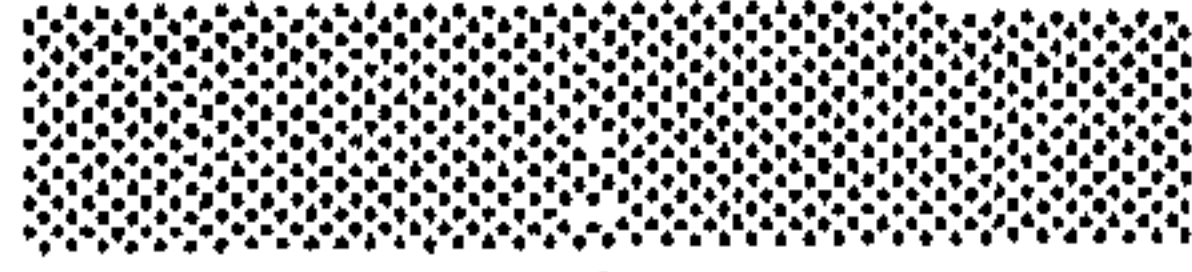

باب الزاي

★ (الزائى) : هو الحرف الحادى عشر من حروف الهجاء ، ومخرجه من بين طرف اللسان وفوق الثنايا العليا ، وهو مجهور رخو ، من حروف الصغير .

★ (زأب) - زأبا : شرب شربا شديدا . و - يجميله : جرؤه . و - الإبل : ساقها . و - الشىء : حملة مُحْتَضِنًا إياه وأقبل به مسرعا .

★ (زأبر) الثوب : صار له زؤبر . و - فلان الثوب : جعل له زؤبرا .

(الزؤبر) : الزغب والوبر الذى يعلو النسوجات . ويقال : أخذ الشىء يزؤبره : أخذه جميعه .

★ (زأبق) الشىء : طلاه بالزؤبق .

(الزؤبق) : سائل ثقيل ، رجراج ، وهو عنصر فلزئى سائل فى درجة الحرارة العادية . (ج)

★ (زأز) الأسد - زأزا ، وزؤبرا : صاح من صدره . و - الفحل : زؤد صوته فى جوفه شه مده . فهو زائر . وهى زائرة .

(زؤر) - زأزا : زار ، فهو زؤر .

(أزأز) : زأز .

(تأزأز) : زأز .

(الزؤر) من الرجال : الغضبان المقاطع لصاحبه .

(الزؤرة) : الأجمة . و - البستان . و - الجماعة

الكثيفة من الإبل والغنم .

(الزؤير) - (الزؤير الصورى) : مرض فى الخيل يحصل من شلل فى الخنجره . (ج)

★ (زأزا) : عدا . و - الظليم : مشى مسرعا

رافعا رأسه وذئبه . و - فلانا ونحوه : خوفا . و -

الشىء : حركه وزعزعه . يقال : زأزأه الخوف .

(تأزأأ) : تزعزع . و - مشى يحرك أعطافه

كمشية القصار . و - خاف . و - احتبا

واستر . و - منه : هابه وخاف منه وتصاغره له .

★ (زأقه) - زأقا : أعجله .

(أزأف) عليه : أجهز . و - فلانا بطنه : أثقله

فلم يستطع الحركة .

(الزؤاف) : الإعجال . وموت زؤاف : سريع .

★ (زأم) - زأما ، وزؤاما ، وزؤوما : مات موتا

سريعا . و - أكل شديدا . و - فلانا زأما :

ذعره . و - البرد فلانا : ملأ جسمه حتى ارتعد .

و - إلى فلان كلمة : طرح كلمة لا يدرى أحق هى

أم باطل .

(زؤم) زأما : ذعر . فهو مزعوم .

(زؤم) - زأما : زؤم . فهو زؤم ، وهى

زؤمة . و - بفلان : صاح .

(أزأمة) على الأمر : أكرهه . و - إليه :

الجاه . و - الجرح بدميه : غمزته حتى ألصق

جلدته وبس الدم عليه . و - ذأواه حتى يرى .

(الزؤام) - موت زؤام : عاجل .

(الزؤم) : الحسب . و - العين .

(الزؤمة) : الصوت الشديد . ويقال :

ما سمعت له زؤمة : صوتا . و - شدة الأكل

والشرب . و - الحاجة . يقال : أخذ من الطعام

زؤمته .

(الزؤام) : الشديد الذعر والفرع .

★ (الزؤان) : عشب ينبت بين أعواد الخنطة

غالبا ، حبه كحبها إلا أنه أسود وأصفر ، وهو يخاط

البر فيكسبه رداة .

★ (زأى) - زأيا : تكبر .

(أزأه) بطنه : امتلأ فلم يستطع الحركة .

★ (أزأأ) الشعر : انتفش . و - الثبات والوبر :

طلعا وبتا . و - الرجل : تميا للشر .

★ (زؤ) القربة - زؤا : ملأها . و - الجمل :

حملة .

(زؤ) - زؤيا : كان كثير الوبر ، أو الشعر .

فهو أزؤ ، وهى زؤاء . و - الشمس : دنت

للغروب .

(أزؤت) الشمس : زؤت . و - العنب : صار

زؤيا . و - العنب : جعله زؤيا .

(زؤت) العنب : صار زؤيا . و - الشمس :

دنت للغروب . و - شذقا فلان : اجتمع الزؤى فى

جانبيهما . يقال : تكلم حتى زؤت شذقا . ويقال :

زؤت فم فلان . و - العنب : جعله زؤيا .

(تؤت) : مطاوع زؤيه . و - العنب : صغر

زؤيا . وفى المثل : «تؤت قبل أن يتحصرم» : إذا

أدعى حالة أو صفة قبل أيتها لها . و - فلان :

تؤت فى الكلام . و - امتلا غيظا .

(الأؤ) - عام أؤ : غصبت كثير

النبات .

(الأؤ) : ذكرك الرجل .

(الأؤة) : جنس من الحشرات يكثر فى أوربة

الشمالية .

(الأؤ) : الأؤ . و - فى الإنسان : كثرة

الشعر وطوله . و - فى الإبل : كثرة شعر الوجه

والعنون .

(الأؤ) : ما جفف من العنب . و - زؤد

الماء . و - السم فى فم الحية . و - شراب

كحولى يتخذ من الزؤيب . (مو) .

(الأؤية) : واحدة الزؤيب . و - قرحة تخرج

فى اليد . و - زؤة تظهر فى شدى من يكر

الكلام . و - نقطة من اثنتين سوداوين فوق عيني

الحية والكلاب . وفى الحديث : «يجىء كنز

أحدهم يوم القيامة شجاعا أقرع له زؤيتان» .

(الأؤيب) : بائع الزؤيب . و - نبيع الزؤيب .

★ (زؤة) - زؤا : أطعمه الزؤد . و - السقاء :

مخضه ليخرج زؤده . و - الطعام - زؤا :

خلطه بالزؤد . فهو مزؤود .

(أؤد) : دقع يزؤد . يقال : أؤد البحر ،

وأؤد فم البحر الهاير . وأؤى فلان وأؤد :

غضيب وتوعد وهدد . و - فلان : كثر زبده .
 و - الشيء : اشتد بياضه . يقال : هو أبيض مُزبد .
 (زبد) : دفع بزده . يقال : زبد شذقه .
 و - اللبن : علاه الزبد . و - اللبن : استخرج منه الزبد .
 (تزد) : دفع بزده . يقال : تزد شذقه .
 و - الشيء : أخذ صفوته وخالصته .
 (الزباد) : حيوان ثديي من الفصيلة الزبادية قريب من السنائر ، له كيس عطر قريب من الشرح يفرز مادة دهنية تستخدم في الشرق أساساً للعطر .



(الزباد) : الزبد . وفي المثل : «اختلط الخائر بالزباد» : يضرب في اختلاط الأمر . وزباد اللبن : ما لا خير فيه .
 (الزبد) : العطاء . وفي الحديث : «إنا لا نقبل زبد المشركين» : أي هديتهم .
 (الزبد) : ما يستخرج من اللبن بالمحض .
 القطعة منه : زبدة . وزبدة الشيء : خلاصته .
 (الزبد) من الماء ، والحر ، والبعر ، واللبن وغيرها : الرغوة . وفي المثل : «قد صرح المحض عن الزبد» : يضرب للأمر إذا انكشف وتبين .
 (الزبدية) : وعاء من الخزف المحروق المطلق بالبناء يختر فيها اللبن . (ج) زبادي .
 ويقال : لبن الزبادي . (مو) .
 (الزبدية) : نوع من الفاكهة موطنه أمريكا الاستوائية .

* (زبرة) بالحجارة - زبرا : رماها بها . و - البناء : وضع بعضه على بعض . يقال : زبر البئر : طواها بالحجارة . و - الكتاب : كتبه ، أو أتقن كتابته . فهو مزبور ، وزبور . و - فلان عن الأمر : منعه ونهاه . يقال : زبر السائل :

انتهره وزجره .

(زبر) - زبارة : ضخم . فهو زبير ، وهي زبيرة .

(أزبر) : عظم جسده . و - شجع . و - الكباش : سمته .

(زبر) الكتاب : زبرة .

(الزبر) : القوى الشديد . و - الحجارة . و - الرأي والعقل . يقال : ما له زبر .

(الزبر) : المكتوب . (ج) زبور .

(الزبرة) : الكاهل . و - الشعر المجتمع بين كفي الأسد وغيره وعلى مرقفه . وزبرة الحديد :

القطعة الضخمة منه . وفي التنزيل العزيز : ﴿آتوني زبر الحديد﴾ . و - السندان . (ج) زبر .

(الزبور) : الكتاب المزبور ، وغلب على صحف داود عليه السلام . (ج) زبر .

(اليزبر) : القلم . (ج) مزابر .

* (زبرجه) : حسنة وزينه .

(الزبرج) : الحلية والزينة من وشى أو جواهر أو نحو ذلك . و - الذهب . و - السحاب الرقيق فيه حمرة . (ج) زبارج .

* (الزبرجد) : حجر كريم يشبه الزمرد ، وهو ذو ألوان كثيرة أشهرها الأخضر المصري والأصفر القبرصي . (ج) .

* (زبرق) الثوب : صبغه بصفرة أو حمرة .

(الزبرقان) : البدر ليلة تمامه . و - الخفيف اللحية . و - من الشيء : بريقه . (ج) زباريق .

* (زبطت) البطة - زبطاً ، وزبطاً : صوتت .

(الزباطة) : البطنة .

* (تزيغ) : ساء خلقه وعريده . و - تغيظ .

(الزوبعة) : الإعصار . (ج) زوايع .

* (الزبرقي) : السبي الخلق . و - الضخم . و - الكثير شعر الوجه والحاجبين واللحيتين . وهي (زبرقة) .

* (زبقي) شعره - زبقاً : نفه . و - الشيء : كسره . و - فلاناً في الشيء : أدخله فيه . و -

ضيق عليه وحبسه . و - المرأة بولدها . رمت به .

و - الشيء بغيره : خلطه . فهو مزبوق ، وزبيق . (انزبق) : دخل . يقال : انزبق في الجبال ، وانزبق في البيت . و - استخفى .

(الزابوقة) - زابوقة البيت : زاويته وناحيته .

* (زبل) الزرع - زبالاً : سمده بالزبل . ويقال : زبل الأرض .

(الزبال) : ما تحمله الجملة فيها . ويقال : ما أصاب منه زبالاً : شيئاً .

(الزباله) : يقال : ما في الإباء زباله : شيء . (الزبال) : من يجمع القمامة .

(الزبل) : السرجين وما أشبهه . (الزبل) : الزبل . و - القفة . (ج) زبل ، وزبلان .

(الزبيل) : القفة . (ج) زبايل .



(المزبلة) : موضع الزبل . (ج) مزابل .

* (زبنة) وبه - زبنا : دفعه ورمى به . يقال :

زبنت الناقة ولدها وحالها عن ضرعها ، وزبنت به : دفعته برجلها . فهي زبون . ويقال : الحزب تزبن الناس : تصدمهم . فهي زبون ، على التشبيه . و - فلاناً عن الشيء : صرفه عنه .

ويقال : زبن عنه الشيء .

(زابنة) : دافعه . و - باع ما لا يعلم كَيْلاً أو عدداً أو وزناً معلوم المقدار . وفي الحديث : «نبى عن المزبنة ورتخص في العرايا» .

(تزابنوا) : تدافعوا .

(تزبنة) : غلبه .

(استزبنته) : تزبنته .

(زبانى) العقرب : قرئها . وهما زبانيان .

والزبانان : نجمان في الميزان هما المنزل السادس عشر من منازل القمر .

(الزبانية) - أصلها: الشرط. وسمى بها بعض الملائكة لدفعهم أهل النار إليها. وفي التنزيل العزيز: ﴿فَلْيَدْعُ نَادِيَهُ سَدْعُ الزَّبَانِيَةِ﴾ .
 (الزبونة): العنق. ويقال: رجل فيه زبونة: كبير. وهو ذو زبونة: مانع جانبه بالدفع عنه.
 (الزبن) - بيت زبن: منتح عن البيوت. ومقام زبن: ضيق.
 (الزبن): الحاجة. يقال: أخذ زبته من المال أو من الطعام.
 (الزبن): الناحية.
 (الزبن): الشديذ الزبن: أى الدفع.
 (الزبون): المشتري من تاجر. (مو).
 * (زبأه) - زبأ: حملة. - ساقه.
 (أزبأه): حملة.
 (زبأه) بالشتر: دهاه. - اللحم وغيره: طرحه في الزبنة. - الزبنة: حفرتها واتخذها.
 (تزابى): تكبر.
 (تزابى) الزبنة: زبأها.
 (الزبنة): الزبنة لا يعلوها الماء. وفي المثل: «بلع السيل الزبى»: يضرب للأمر إذا اشتد حتى جاوز الحد. - حفيضة يشتوى فيها ويختبر.
 - حفرة في موضع عالٍ تغطى فوهتها، فإذا وطلها الأسد وقع فيها. (ج) زبى.
 * (زب) المرأة والعروس - زبأ: زبأها.
 (تزبنت): تزبنت. - فلان للسفر: نهياً.
 (الزبنة): تزبن العروس ليلة الزفاف. وأخذ زبنة للسفر: جهازه.
 * (زج) الظليم - زجأ: عدا. - فلائنا: طعنه بالزج. ويقال: زجه بالرمح. - والرمح: جعل له زجاً. - بالشىء من يده: رمى به. ويقال: هذا واد يزوج النبات والنبات: يخرجه وينبه كأنه يرمى به عن نفسه رمياً.
 (زج) الحاجب - زججاً: دق في طول وتقوس. - الرجل والظليم: طالت ساقاه وتباعد مخطوه. فهو أزج، وهى زجاء. (ج)

زج. (أزج) الرمح: جعل له زجاً.
 (زجج) الرمح: أرجه. - المرأة حاجبها: دققتهما وطولتهما.
 (ازدج) الحاجب: دق في طول وتقوس.
 (الزجاج): جوهراً صلب سهل الكسر، شفاف، يصنع من الرمل والقلى.
 (الزجاج): القطعة من الزجاج. - والعارورة. - والقنديل. وفي التنزيل العزيز: ﴿تَمَلُّ نُورَهُ كَمِشْكَاةٍ فِيهَا مِصْبَاحٌ الْمِصْبَاحُ فِي زُجَاجَةٍ﴾. و زجاجه ساعة: (في علم الطبيعة): قطعة مستديرة مقعرة يوزن بها أو يوضع بها بعض المواد الكيماوية. (ج).
 (الزجاج): صناعة الزجاج.
 (الزجاجى): بائع الزجاج.
 (الزج): الحديدية في أسفل الرمح. - وطرف المرفق. (ج) زجاج، وأزجاج، وزجاجه.
 (الزجاج): صانع الزجاج. - و - بائعه.
 (اليزج): رُمح صغير كاليزراق في أسفله زج. - ما يزجج به الحاجب.
 (اليزجة): ما يزجج به الحاجب. - رمح قصير كاليزراق.
 * (زجر) الكلب وغيره، وزجر به - زجراً: كفه. - فلائنا عن كذا: منعه. - ناه وانتهره. - والشىء: أثاره. - والريح السحاب: أثارته. - البعير: حثه وحمله على السرعة. - والطيور: أثارها ليقيم بسنوجها أو يتشامم بروحها.
 (الزجر) - يقال: انزجر له: انقاد.
 (تزجروا) عن المنكر: زجر بعضهم بعضاً.
 (ازدجر): الزجر. - فلائنا وغيره: زجره.
 (الزجرة): المرأة من الزجر. وفي التنزيل العزيز: ﴿فَأَلْمَأَمَى زَجْرَةً وَاحِدَةً﴾ .
 (المزجر): اسم مكان الزجر. يقال: تركه

بمزجر الكلب، ومزجر الكلب: أى بتلك المنزلة.

(المزجرة): ما يدعو إلى الزجر. يقال: ذكر الله مزجرة.

* (زجله)، وزجل به - زجلاً: رفعه ورمى به. - فلائنا بالرمح: زجه. - الحمام به: أرسله على بعيد.

(زجل) - زجلاً: لعب. - وأجلب ورقع صوته. - وطرب. فهو زجل، وزاجل، وهى زجلة. (زاجل) النعام ونحوه: قلب البيض في أيام الحضان.

(الزاجل): الرامى. - قائد المسكر. (ج) زواجل. وحمام الزاجل: ضرب من الحمام يرسل إلى مسافات بعيدة بالرسائل.

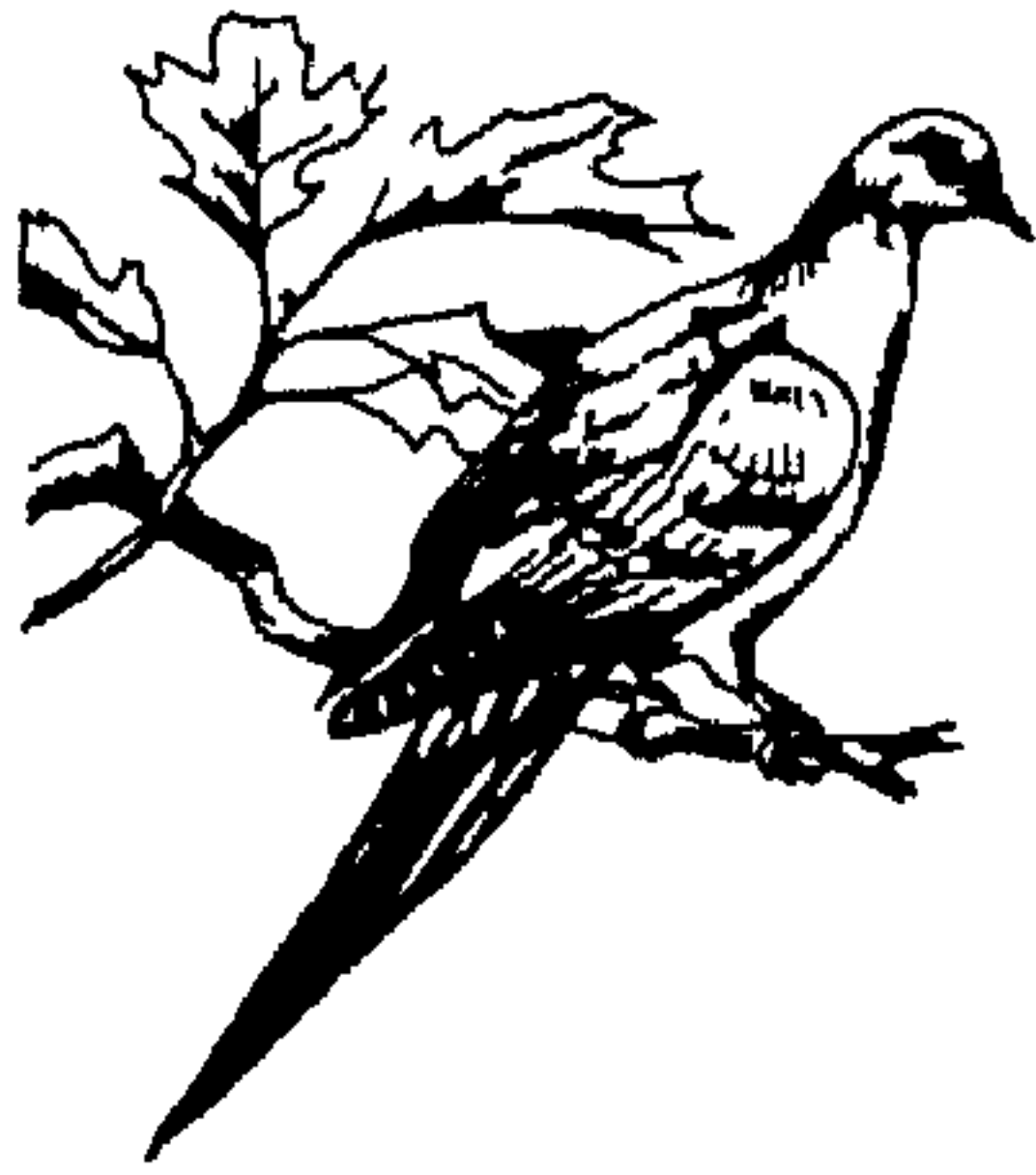

(الزجال): الرامى. (ج) زجاله. - و - ناظم الزجل.

(الزجل): نوع من الشعر تغلب عليه العامية (مو). وسحاب ذو زجل: ذو رعد. (ج) أزجال.

(الزجل): يقال: نبات زجل: ثصوت فيه الريح. وغيث وسحاب زجل: يرغده صوت. (الزجلة): صوت الناس.

(الزجلة): القطعة من الشىء. - الجماعة من الناس. - والحالة. - الجلدة التى بين العينتين. (ج) زجل.

(اليزجال): شبه المزارق، وهو التيزك يرمى به.

(اليزجل): الرمح الصغير، أو السنان.

(المزجل): الموضع الذى يرسل منه حمام

الزَّاجِل .
 * (زَجَمَ) - زَجَمًا : نيس . يقال : سكت فما زَجَمَ بحرف .
 (الزَّجْمُ) : أن تسمع شيئاً من الكلمة الخفيفة .
 (الزَّجْمَةُ) - يقال : لم أسمع له زَجْمَةً ، وما تكلم بزَجْمَةٍ ، وما عصيته زَجْمَةً ، أى كلمة . -
 الزُّحْرَةُ يُخْرِجُ معها الولد .
 * (زَجَا) الشيءُ - زَجْوًا ، وزُجْوًا ، وزَجَاءً : تيسر واستقام . - راج . - فلانٌ في الأمر زَجَاءٌ : نفذ فيه . يقال : هو أَرْجَى بهذا الأمر منه : أشدُّ نفاذًا فيه . - الشيءُ زَجْوًا : ساقه ودفعه . - ساقه برفق .
 (أَرْجَى) الشيءُ : زَجَاهُ . ويقال : أَرْجَيْتُ أيامى : دافعتها بقوةٍ قليل . - الشيءُ : رُجَجَه . - أخره .
 (رُجَجَى) الشيءُ : زَجَاه . ويقال : رُجَجِيْتُ أيامى : أَرْجَيْتُهَا . - الحاجةُ : سَهْلَهَا .
 (تَرْجَى) بكذا : اكتفى به .
 (الجزجاء) : يقال : هو يزجاء للمطى : كثر الإزجاء لها .
 (المزجى) : الشيءُ القليل . وهى مُزجاة .
 وفى التنزيل العزيز : ﴿ وَجِئْنَا بِبِضَاعَةٍ مُزْجَاةٍ ﴾ .
 * (زَجَه) - زَجَا : نَحَاهُ عن موضعه .
 * (زَحَرَ) - زَجِيرًا ، وَزَحَارًا ، وَزَحَارَةً : أخرج صوته أو نفسه بأين من عمل أو شدة .
 ويقال : زَحَرْتُ بالولد : ولدته . - البخيلُ : سئيل فاستقلَّ السؤال . - فلانًا بالرمح زَحَرًا : شجَّه به .
 (زَجَرَ) : شكَا الزَّحَارَ . فهو مزحور .
 (زاحره) : عاداه .
 (زَحَرَ) : أخرج صوته أو نفسه بأين ، من عمل أو شدة .
 (تَزَحَرَ) : زَحَرَ . ويقال : تَزَحَرْتُ عن الولد : ولدته . وهو يتزحُرُ بماله شحًا : كأنه يمن ويتشدَّد .
 (الزَّحَارُ) : مرضٌ يميِّزُ بتبرُّز متقطعٍ معظمه

دمٌ ومغاطٌ ويصحبه ألمٌ وتعرُّنٌ . (ج) .
 (الزَّحَارُ) : البخيلُ يَكُنُّ عند السؤال .
 (الزَّحْرُ) : الزَّحَارُ .
 (الزُّحْرَةُ) : مصدر المرة . - اسمٌ لوجع الولادة .
 (الزَّحِيرُ) : الزَّحَارُ .
 * (زَحْرَحَهُ) عن مكانه : نَحَاهُ وباعده .
 (تَزَحْرَحَ) : تنحى وتباعد . ومنه : دخلت على فلان فتزحرح لى عن مجلسه .
 (الزَّحْرَاخُ) : البعيد .
 (الزَّحْرَاخُ) : البُعد .
 * (زَحَفَ) الصبىُ - زَحَفًا ، وَزُحُوفًا ، وَزَحَفَانًا : انسحب على مَقْعَدَتِهِ قبل أن يمشى . - كلُّ ماشٍ على بطنه : مَشَى . - إليه : مَشَى . يقال : زحف العسكرُ إلى العدوِّ : مَشَوْا إليهم فى ثِقَلٍ لكثرتهم . وزحف الدبى : مضى قُدْمًا .
 وزحف البعيرُ وغيره : أَعْيَا .
 (أَزْحَفَ) : أَعْيَا . - القومُ : صاروا زَحْفًا . - السَّفَرُ فلانًا : أَعْيَاه . - الريحُ الشَّجَرُ : حَرَكَتْهُ حَرَكَةً لَيِّنَةً .
 (زَاخَفَهُ) مُزَاخَفَةً وَزِحَافًا : داناهُ .
 (زَحَفَ) الشيءُ : جَرَّهُ جَرًّا ضعيفًا . - الأرضُ : سَوَّاهَا للزرع بالزُّحَافَةِ . (محدثه) .
 (تَزَاخَفُوا) فى القتال : تَدَانَوْا .
 (تَزَحَفَ) إليه : زَحَفَ .
 (الزُّحَافُ) (عند العروضيين) : تغيير يُلْحَقُ ثانى السبب الخفيف أو الثقيل .
 (الزُّحَافُ) : كلُّ ما يمشى على بطنه ، كالأفاعى ونحوها .
 (الزُّحَافَةُ) : آلةٌ تُسَوَّى بها الأرض للزرع . (محدثه) .
 (الزُّحْفُ) : الجيشُ الكثير (تسمية بالمصدر) . (ج) زُحُوفٌ .
 (الزُّحْفَةُ) : يقال : رجلٌ زُحْفَةٌ : رحالٌ إلى قُرب ، وليس بسياح فى البلاد .

(الزُّحُوفُ) : المعنى (للمذكر والمؤنث) .
 (ج) زُحُوفٌ .
 (الزُّوْاحِفُ) : طائفةٌ من الفقاريات الباردة الدم تنفس الهواء ، ومنها الثعابين والعظاء ونحوهما .
 (المزحف) : موضع الزحف . (ج)
 مزاحف . ومزاحف الحيات : مواضع مداها .
 ومزاحف السحاب : حيث مواقع قطره .
 * (زَحَلَّ) عن مكانه - زَحَلًا ، وَزُحُولًا : زال . - تنحى وتباعد .
 (أَزْحَلَّهُ) إليه : أَلْجَاهُ . - فلانًا : أبعده .
 (زُحُولُهُ) عن مكانه : أبعده .
 (زَحَلَّهُ) : نَحَاهُ وأبعده .
 (تَزَحَلَّ) : تنحى وتباعد .
 (تَزُحُولُ) : بُعِدَ .
 (زُحَلَّ) (فى علم الفلك) : ثانى كواكب المجموعة الشمسية حجمًا بعد المشتري ، وسادسها بُعدًا عن الشمس . ينفرد بثلاث حلقات من الأجرام الصغيرة تدور حول خط استوائه ، أشدها لمعانًا الحلقة الوسطى . وله عشرة أقمار تدور حوله خارج تلك الحلقات . وعرفه القدماء وظلوا يحسبونه أبعده الكواكب السيارة عن الأرض حتى اكتشف أورانوس عام ١٧٨١ . - (فى الأساطير) : ربُّ العُرس والحصاد عند الرومان . ويقابل فى الأساطير الإغريقية كرونوس . - (فى كيمياء القدماء) : يُقابل من المعادن الرصاص . - (عند المنجمين) : يقابل النُحْسَ والشُّومَ والكَابَةَ والانقباض .
 (الزُّحَلُ) : المتباعد .
 (المزحل) : المكان يُزْحَلُ إليه . وقد يكون مصدرًا ، يقال : إن لى عنك مزحلًا : أى مُتَدَحِّحًا .
 * (زَحَلَفَ) فى الكلام : أُسْرِعَ . - الشيءُ : زَحَلَفَهُ .
 (تَزَحَلَفَ) : ترحلق .
 (الزُّحْلُوفَةُ) : مكان منحدر أملس يترحلق

عليه الصبيبان . (ج) زحلي .
 * (زحلقه) : دخرجه .
 (تزحلق) : تدخرج . يقال : تزحلق على المكان : تزلق عليه جالساً .
 (الزحلوقة) : الزحلوقة . و - الآلة يتزحلق بها على الثلج . (محلقة) . (ج) زحلي .
 (المزحلق) : الأحمس .
 * (زحمة) - زحماً ، وزحمة : دفعه في مضيق .
 (زاحمة) مزاحمة ، وزحاما : زحمة . ويقال : زاحم الخمسين من عمره : قاربها .
 (ازدحمت) القوم : زحمت بعضهم بعضاً . ويقال : ازدحمت الأمواج : تلاطمت .
 (تزاحموا) : ازدحموا .
 (الزحام) : تدافع الناس وغيرهم في مكان ضيق . ويوم الزحام : يوم القيامة .
 (الزحيم) : القوم المزدهمون .
 (الزحمة) : الزحام . وزحمة الولادة : الزحرة يخرج معها الولد .
 (المزاحم) - أبو مزاحم : الفيل . و - الثور المنكسر القرنين .
 (المزحمت) : الشديد الدفع في الزحام . يقال : رجل مزحمت ، ومنكبت مزحمت .
 * (زحون) عن مكانه - زحنا : تحرك . و - فلان عن أمره : أبطأ . و - الشيء عن مكانه : أزاله عنه .
 (تزحون) عن أمره : أبطأ . و - الشيء ، وعليه ، وعنه : فعله مع كراهة له .
 (الزحون) : القصير البطين . وهي زحنة .
 (الزحنة) : القافلة يقيها وتباعها وحشمتها .
 * (زحولة) : (انظر : زحل) .
 (تزحول) : (انظر : زحل) .
 * (زح) الجمر ونحوه - زحاً . وزحياً : اشتد وهجه . و - فلان - زحاً : اغتاظ . و - وثب . و - الشيء وبه : دفعه ورمى به . ويقال : زح في

قفاه : دفعه . وزح بيوله : رمى به . و - الإبل : ساقها سوقاً سريعاً .
 (الزحجة) : الغيظ والجفد .
 * (ذخعر) النهر - زخراً ، وزخوراً ، وزخيراً : طمأ وقاض . و - الحرب والقدرة : جاشتا . ويقال : أبيضاً : زخعر القوم : جاشوا لغير أو حرب . و - فلان بما عنده : فخر . و - النبات : طأل . و - الشيء : ملأه . و - أنراه في الریح . و - فلاناً : غلبه في الفخر .
 (زأخرة) : فآخره .
 (تزخر) النهر ونحوه : زخر .
 (الزأخر) : الشرف العالی . ويقال : فلان عزفته زأخر : كريم يحمي . (ج) زواخر . وزواخر الوادي : أعشابه .
 (الزخاري) من النبات : التام ، الزيان الملتف . وزخاري النبات : زهره وتضارته . يقال : أخذ النبات زخاريه : التف وخرج زهره . ويقال كذلك لكل أمر تم واستحكمت : أخذ زخاريه .
 * (زخرفة) : زينته وكمل حسنه . يقال : زخرف القول : حسنه بتريش الكذب .
 (تزخرف) : تزین .
 (الزخارف) : السمن المزينة المزخرفة . وزخارف الماء : طرائفه .
 (الزخرف) : الذهب . و - الزينة وكأل حسن الشيء . وزخرف الأرض : ألوان نباتها . وزخرف البيت : متاعه . وزخرف القول : حسنه بتزين الكذب . (ج) زخارف .
 (الزخرفة) : فن تزین الأشياء بالنقش أو التطريز أو التلطيح وغير ذلك .
 * (زخف) - زخفاً ، وزخيفاً : فخر وتكبر . فهو زخيف ، وهي زخيفة .
 (زخف) في الكلام : أكرمه .
 (تزخف) : تحسن وتزين . ويقال : تزخفت المرأة .

* (زحمة) - زحماً : دفعه دفعا شديداً .
 (زحيم) اللحم ونحوه - زحماً ، وزحمة : تحبث والحثه وأتن . فهو زحيم ، وهي زحمة . (أزحيم) : زحيم .
 (الزحمة) : ضرب من السياط قصير عريض . (د) .
 * (زرب) للماشية - زرباً : عمل لها زريبة و - الماشية في الزريبة . أدخلها .
 (زرب) الماء ونحوه - زرباً : سأل .
 (الزرب) : دخل في الزريبة . يقال : انزربت الغنم . وانزرب الصائد : دخل في حفرته .
 (الزرب) : المدخل . و - حظيرة الغنم . و - الحفرة يكمن فيها الصائد . (ج) زروب .
 (الزريبة) : الوسادة تبسط للجلوس عليها .
 (ج) زرابي . وفي التنزيل العزيز : ﴿ وَزَرَّابِي مَبْتُوثَةٌ ﴾ . وزرابي النبات : ما بدا فيه اليبس فاحمراً أو اصفر وفيه خضرة .
 (الزرباب) : الذهب . و - ماؤه . (مع) .
 (الزريبة) : حفرة الصائد . و - حظيرة الماشية . و - ماوى السبع . (ج) زرابي .
 (الميزراب) : الميزاب ، وهو أنبوبة من الحديد ونحوه تتركب في جانب البيت من أعلاه لينصرف منها ماء المطر المتجمع .
 * (الزرجون) : قضبان الكرم . و - الخمر . و - صبيح أحمر . الواحدة زرجونة . (مع) .
 * (زردة) - زرداً : تحتته . ويقال : زرد حلقه . و - عينه على صاحبه : ضيقها لا يفتحها حتى لا يملأها منه . و - الدرغ : سردها .
 (زرد) اللقمة - زرداً ، وزرداً : يلعبها . فهو زرد .
 (ازدرد) اللقمة : ابتلعها .
 (الزردة) : حرفة الزراد .
 (الزرد) : حلق الجفير والشرع . و - الدرغ . (ج) زرود .
 (الزرد) من الطعام : اللين السريع الانحدار .

(الزردية) : أداة يشكّل بها الصانع السلك أو يقطعه . (معدنة) .

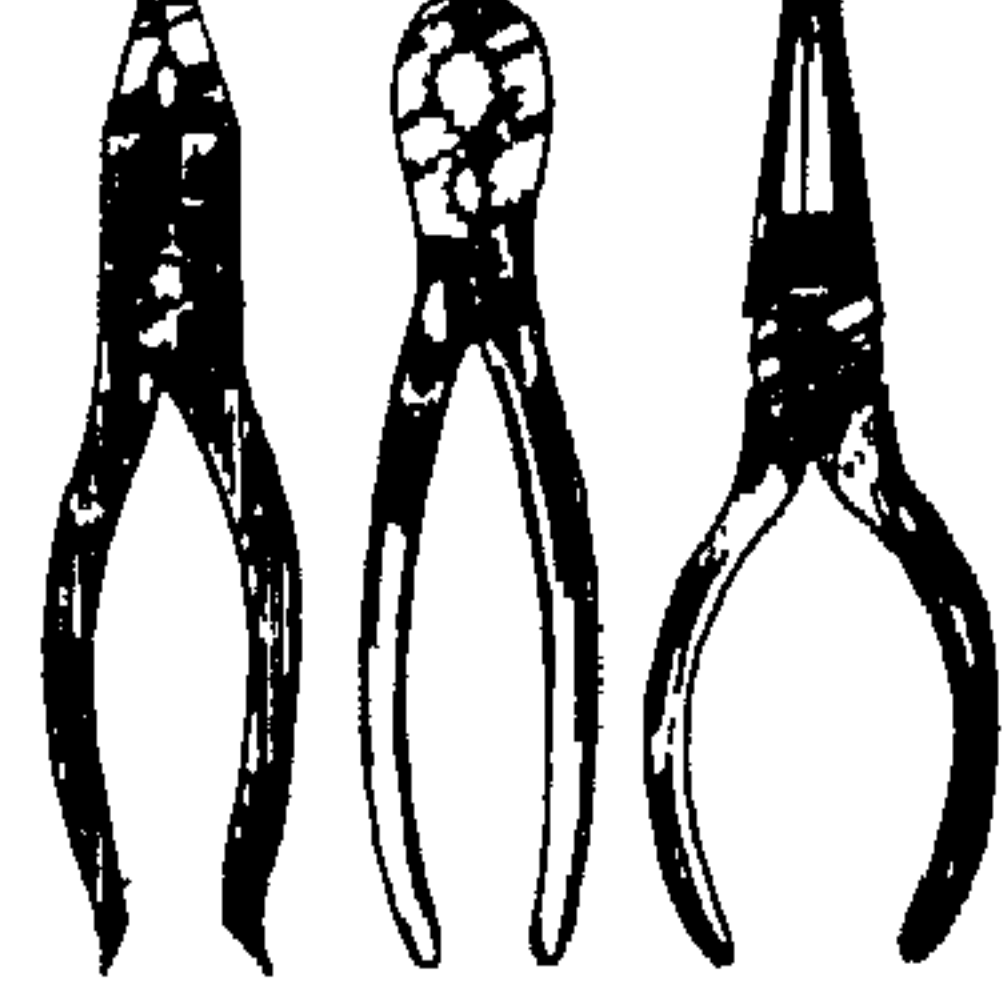

(الزرد) : صانع الزرد .

(المزرد) : الحلق . (ج) مزارد .

* (زر) السنان - زريرا : لتمع . ويقال : زرت عينه : توقدت . و - الرجل - زرا : نما عقله وزادت تجاربه . و - الثوب : أدخل أزراره في العرا . و - الشيء : جمعه جمعا شديدا . ويقال : زر عينه : ضيقها . و - المتاع : نفضته . و - فلانا : طرده . و - فلانا بالرمج : طعنه . و - الصوف ونحوه : تقفه .

(زر) - زرا : تعدى على خصمه . و - عقل بعد حُمق .

(أزر) الثوب : جعل له أزرارا .

(زرر) الثوب : زرته . و - أزرته .

(تزرر) الثوب : صار ذا أزرار .

(الزر) : شيء كالخية أو القرص يُدخّل في

الغرورة . وفي المثل : «أزم من زر لغرورة» .

و - الثقيرة التي تلور فيها وإبله الكنف . و -

طسرف الويك في ثقيرته . و - عظيم تحت

القلب ، وهو قوامه . و - هنة في مفتاح الكهرباء ،

يعمز أو يحرك فيضئ المصباح أو يطفئه . وزر

الجرس الكهربى : هنة فيه إذا ضغطت رن . و -

من أجزاء الكمان (في الموسيقى) : تنوء في مؤخر

الصندوق . (ج) . وزر السيف : حده . وزر

الدين : قوامه . (ج) أزرار ، وزرور . وإنه لزر

من أزرار المال : يُحسِن القيام عليه .

(الزرة) : أثر العضة . و - العقل .

(الزير) : الذكي الخفيف . و - العاقل .

(الجزر) : تحبب يكون في فم الكيس ونحوه ،

إذا شد أغلقه ، وإذا أرحى فتحه .

* (زرر) الزرور : صوت . ويقال : زرر

بصوته . و - بالمكان : ثبت .

(تزرر) : تحرك .

(الزراير) : الذكي الخفيف .

(الزرار) : الزراير .

(الزرور) : طائر من رتبة العصفوريات ،

وهو أكبر قليلا من العصفور ، وله منقار طويل ذو

قاعدة عريضة ، ويُغطى فتحة الأنف غشاة

قرني ، وجناحه طويلان مديبان ، ومستويان

أوربة وشمالى آسيا وإفريقية . (ج) زراير .

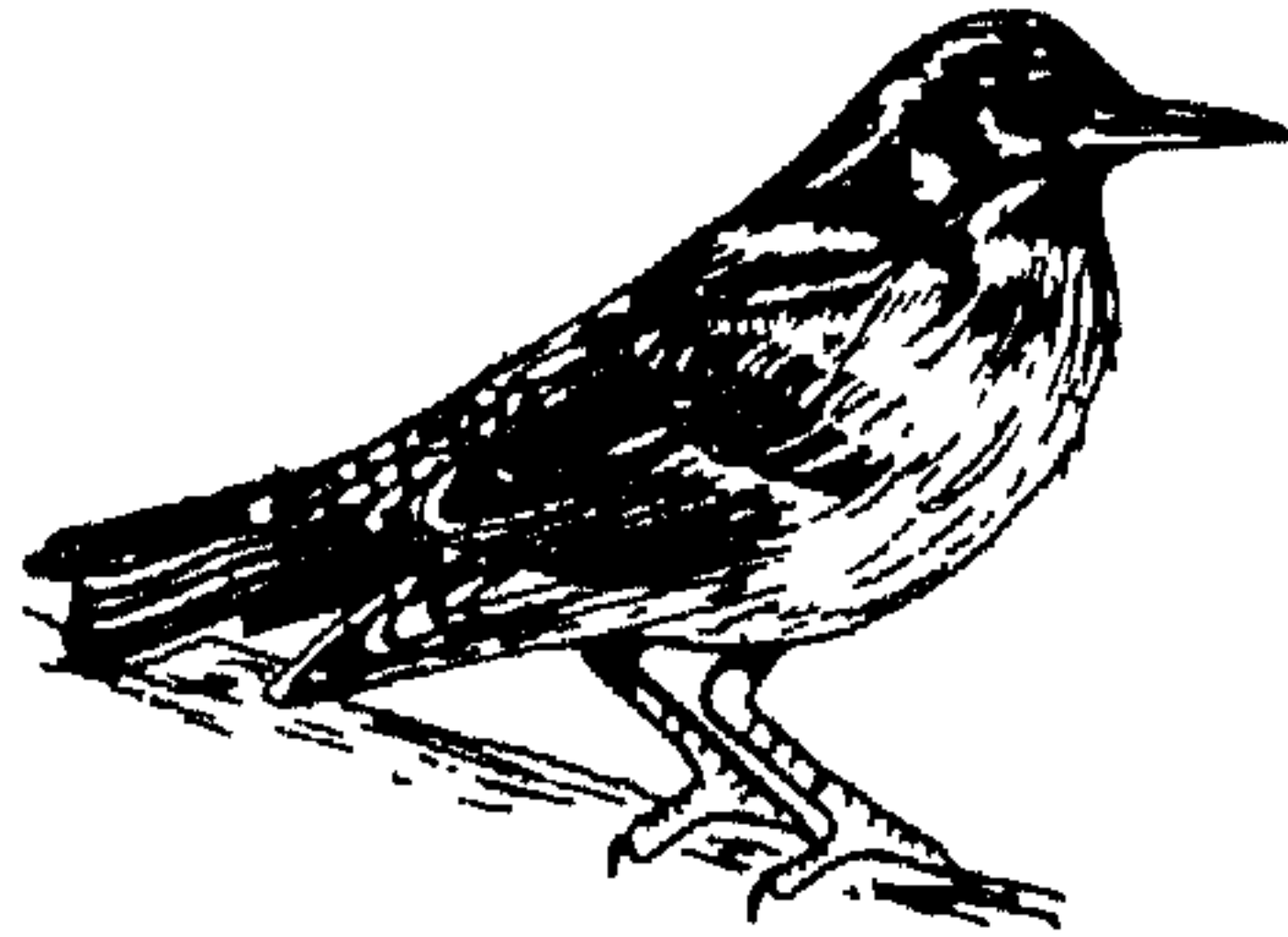

* (زرع) الحب - زرعا ، وزراعة : بذرته .

و - الأرض : حراثتها للزراعة . و - الله الزرع :

أنبته ونمأه حتى بلغ غايته . ويقال : زرع له بعد

شقاوة : استغنى بعد فقر .

(أزرع) الزرع : طال . و - الناس :

أنكثهم الزرع .

(زارعة) مزارعة : عامله بالمزارعة .

(أزرع) : زرع . و - احترت .

(الاستيراع) : تبيعة الأرض البور للزراعة .

(الزارع) : اسم كلب بعينه . وأولاد

زارع : الكلاب (بالإضافة إليه) .

(الزراعة) : حرفة الزارع . و - علم فلاحية

الأرض . (مو) . و - (في الاقتصاد) : (الزراعة

الخفيفة) : التي تستخدم فيها مقادير قليلة من العمل

ورأس المال بالنسبة إلى مساحة الأرض .

(والزراعة الكثيفة) : التي تُستخدم فيها مقادير

كبيرة من العمل ورأس المال بالنسبة إلى مساحة

الأرض . (ج) .

(الزراع) : من يزرع الأرض . و - التمام .

(الزراعة) : الأرض التي تُزرع .

(الزرع) : المزروع . و - الولد . (ج) زروع .

(الزرعة) : البذر . و - الموضع يُزرع فيه .

يقال : ما في الأرض زرعة .

(الزرعة) : الموضع يُزرع فيه .

(الزريعة) : الأرض المزروعة . و - البذر .

(المزارعة) : طريقة لاستغلال الأراضي

الزراعية باشتراك المالك والزارع في الاستغلال ،

ويقسم الناتج بينهما بنسبة يُعيّنها العقد

أو العرف . (ج) .

(المزرعة) : الأرض التي تُزرع . و -

الضيعة . و - مكان الاستنبات . (ج) مزارع .

* (زرر) في المشى - زرفا : أسرع . و - وثب .

و - في الكلام : زاد . و - الجرح : انتقض ونكس

بعد البرء . و - فلان زريفا : مشى على هيبته . و -

إليه - زروفا ، وزريفا : دنا .

(زرف) الجرح - زرفا : زرف .

(أزرر) : أسرع وعجل . و - تقدم .

و - الجرح : زرف .

(زرر) : زاد . يقال : زرر في الكلام ،

وزرر على الخمسين من عمره . و - الشيء :

أزراه . و - ألقده .

(الزرف) الشيء : نقذ . و - الرياح : مضت .

(الزرافة) : الجماعة من الناس . يقال :

جاءوا زرافاتٍ ووحداً .

و - حيوان عشبي ثديي

من رتبة الحافريات ، عنقها

طويل جدا ، ورجلاها

أقصر من يديها ، ويخيل

الرأس (في الذكر والأنثى)

قرنين قصيرين يغطيهما

الجلد ، ولونها أصفر

مُغبر ، وجسمها مبع

يقع كبيرة محمرة أو مصفرة أو دكناء ، وموطنها

إفريقية . (ج) . (ج) زرافي ، وزرافي .



(الزَّرَافُ) : السَّريْع .

(الزَّرَافَةُ) : مِثْرَقَةُ المَاءِ يُسْقَى بِهَا الزَّرْع .

* (زُرَّقَ) الطائرُ بِسَلْحِهِ زُرَّقًا : رَمَى بِهِ .
و - فَلَائًا بَعِينَهُ : أَحَدَهَا نَحْوَهُ وَرَمَاهُ بِهَا . وَيُقَالُ
كَذَلِكَ : زُرَّقَتْ عَيْنُهُ لِحَوَى : انْقَلَبَتْ وَظَهَرَ
بَيَاضُهَا . و - الصَّيْدُ بِالْمِزْرَاقِ : رَمَاهُ بِهِ أَوْ طَعَنَتْهُ
بِهِ .

(زِرْقٌ) - زُرْقًا ، وَزُرْقَةٌ : كَانَ أَزْرَقًا . و -
عَمِيَ . فَهُوَ أَرَقٌ ، وَهِيَ زُرْقَاءُ . (ج) زُرُقٌ .
(أُزْرَقَتْ) عَيْنُهُ نَحْوَى : زُرَّقَتْ .

(أُزْرَقَ) : اسْتَلْقَى عَلَى ظَهْرِهِ . و - السُّهْمُ :
نَفَذَ . و - فِي الشَّيْءِ : دَخَلَ .

(أَزْرَاقٌ) : زِرْقٌ شَيْبًا فَشَيْبًا .

(أَزْرَقٌ) : صَارَ أَزْرَقًا .

(تَزْوَرَقُ) : رَمَى مَا فِي بَطْنِهِ .

(الأَزْرَاقَةُ) : فِرْقَةٌ مِنَ الخَوَارِجِ ، تُسَبَّوْا إِلَى
نَافِعِ بْنِ الأَزْرَقِ الخَنْفِيِّ ، كَفَرُوا عَلِيًّا وَأَصْحَابَهُ
وَالْقَاعِدِينَ عَنِ القِتَالِ ، وَجَوَّزُوا قَتْلَ المُخَالِفِينَ
وَسَبَّيْ نِسَائِهِمْ .

(الأَزْرَقِيُّ) : مَا لَوْنُهُ الزُّرْقَةُ . وَيُقَالُ : نَصَلَ
أَزْرَقًا . وَمَاءٌ أَزْرَقِيٌّ : شَدِيدُ الصَّفَاءِ . وَالمَاءُ الأَزْرَقِيٌّ
(فِي عِلْمِ الرَّمَدِ) : صَلَابَةٌ حَذَقَةُ العَيْنِ مِنْ فِرْطِ
التَّوْتَرِ الدَّاخِلِيِّ . (ج) .

(الأَزْرَقِيُّ) : الأَزْرَقُ اللَّوْنُ .

(الزَّرَاقُ) - زُرَاقُ الأَطْرَافِ (فِي الطَّبِ
الباطني) : زُرْقَةٌ تُصِيبُ اليَدَيْنِ وَالقَدَمَيْنِ ، تُشْبِهُ
مَرَضَ [رَيْنُود] . وَلَكِنَّهُ غَيْرُ مَصْحُوبٍ بِاخْتِنَاقِ
مَوْضِعِيٍّ وَأَلْمٍ . (ج) . وَالزَّرَاقُ الجِعْوَى : مَرَضٌ
يُؤَدِي إِلَى امْتِصَاصِ بَعْضِ المَرَكَبَاتِ الكِيمِيَاءِيَّةِ الَّتِي
تُغَيِّرُ مِنْ تَرَكِيبِ هِيْمُوجْلُوبِينَ الدَّمِ .

(الزَّرَقُ) : صَرَبٌ مِنَ الطُّيُورِ مِنْ فَصِيلَةِ
العُقَابِ النَّسْرِيَّةِ مِنْ رَتْبَةِ الصُّقْرِيَّاتِ ، يُمَيِّزُ بِامْتِلَاءِ
جِسْمِهِ ، وَعِظْمِ حُجْمِهِ ، وَكُرِّ مَنقَارِهِ الواضِحِ
التَّقْوَسِ الحَادِ الأَطْرَافِ ؛ وَهُوَ فِي سُلُوكِهِ وَسَطٌّ
بَيْنَ النَّسُورِ وَالبُومِ ؛ وَيَسْتَوْطِنُ أَشْجَاءَ المَعْمُورَةِ .

(ج)



(الزَّرَاقَةُ) : أُنْبُوبَةٌ مِنَ الزُّجَاجِ وَنَحْوِهِ ، أَحَدُ
طَرَفَيْهَا وَاسِعٌ وَالأُخْرَى ضَيِّقٌ ، فِي جَوْفِهَا عَوْدٌ
يَجْذِبُ السَّائِلَ ثُمَّ يَدْفَعُهُ . (مُحَدَّثَةٌ) .

(الزَّرَقُ) : الذَّكَرُ مِنَ البُرَاةِ . (ج) زَرَارِيْقُ .
و - الحَدِيدُ النَّظَرُ .

(الزَّرُوقُ) : القَارِبُ يُدْفَعُ بِالْمَجَادِيفِ ، أَوْ
بِالآلَةِ . (ج) زَوَارِقُ .

(الْمِزْرَاقُ) : الرُّمْحُ القَصِيرُ . (ج) مِزْرَاقِيٌّ .
* (زَرَمَةٌ) - زَرَمًا : قِطْعَةٌ .

(زَرِمٌ) - زَرَمًا : وَلَّى وَانْقَطَعَ . يُقَالُ : زَرِمَ
الدَّمْعُ ، وَزَرِمَ البَوْلُ ، وَزَرِمَ الكَلَامُ ، وَزَرِمَ
البَيْعُ . و - بَخِلَ . و - ذَلَّ . و - ضَيِّقَ
عَلَيْهِ . فَهُوَ زَرِمٌ ، وَهِيَ زَرِمَةٌ .

(أَزْرَمَ) الشَّيْءُ : زَرَمَهُ .

(زَرَمَ) الشَّيْءُ : زَرَمَهُ .

(الأَزْرَمُ) : السَّنُورُ .

(الزَّرِيمُ) : الذَّلِيلُ : القَلِيلُ الرُّهِيْطُ .

* (الزَّرَنْبُ) : نَبَاتٌ طَيِّبُ الرَّائِحَةِ . وَفِي
حَدِيثِ أُمِّ زُرْعٍ : «الْمَسُّ مَسُّ أَرْنَبٍ ، وَالرِّيحُ
رِيْحُ زُرَنْبٍ» .

* (الزَّرِينُخُ) : عِنَصْرٌ شَبِيهِ البَغْلِيَّاتِ ، لَهُ بَرِيْقٌ
الصَّلْبِ وَلَوْنُهُ ، وَمِرْكَبَاتُهُ سَامَةٌ ، يُسْتَخْدَمُ فِي
الطَّبِّ ، وَفِي قَتْلِ الحَشْرَاتِ . (ج) .

* (زَرَى) عَلَيْهِ - زَرِيًّا ، وَزَرَايَةً : عَابَهُ وَعَتَبَ .

عَلَيْهِ . وَيُقَالُ أَيْضًا : زَرَى عَلَيْهِ عَمَلُهُ . فَهُوَ زَرَارٍ .

(أَزْرَى) عَلَيْهِ : زَرَى . و - بِالشَّيْءِ : تَهَاوَنَ بِهِ
وَقَصَرَ . و - بِأَخِيهِ : أَدْخَلَ عَلَيْهِ أَمْرًا يَرِيدُ أَنْ يُبْلِسَ

عَلَيْهِ بِهِ .

(زَارَاهُ) : عَابَهُ . و - عَاتَبَهُ .

(تَزَرَى) عَلَيْهِ : زَرَى عَلَيْهِ .

(أَزْدَرَاهُ) : حَقَّرَهُ . و - عَابَهُ .

(اسْتَزَرَاهُ) : أَزْدَرَاهُ .

(الزَّرَايَةُ) - (العِظْمَةُ الزَّرَايَةُ) : (فِي عِلْمِ

الأَحْيَاءِ) : عِظْمَةٌ قَرِيبٌ مِنْ مُؤَخَّرِ الفِلكِ السُّفْلِيِّ فِي كَثِيرٍ
مِنَ العِظَامِيَّاتِ . (ج) .

(الْمِزْرَاءُ) : الَّذِي يَزْرِي عَلَى النَّاسِ .

* (الزَّرِيَابُ) : (انظُرْ : زَرَبٌ) .

* (زَوْرَكِيَّةُ) المَرَأَةُ : حَرَكَةُ اليَدِ وَجَنِبَيْهَا فِي
المَشْيِ .

(الزُّوْرَكُ) : القَصِيرُ الدَّمِيمُ يَحْرُكُ مِنْكَبِيهِ فِي

المَشْيِ .

* (زَعَبٌ) الغَرَابُ - زَعْبًا ، وَزَعْبِيًّا : نَعَبٌ .

وَالإِنَاءُ وَغَيْرُهُ : امْتَلَأَ . يُقَالُ : زَعَبَ الوَادِيَّ : تَمَلَّأَ
وَدَفَعَ بَعْضُهُ بَعْضًا . وَزَعَبَتِ القَرْبَةُ : دَفَعَتْ مَاءَهَا .

و - الشَّيْءُ : تَدَافَعُ . وَيُقَالُ : جَاءَ سَيْلٌ يَزْعَبُ . و -
بِحَمْلِهِ : تَدَافَعُ بِهِ . و - حَمَلَهُ . و - الشَّرَابُ : شَرِبَتْهُ

كُلَّهُ . و - الشَّيْءُ : قَطَعَهُ . يُقَالُ : زَعَبَ لَهُ مِنْ مَالِهِ
زُعْبَةً : دَفَعَ لَهُ مِنْهُ دُفْعَةً . و - الإِنَاءُ وَغَيْرُهُ : مَلَأَهُ .

و - الشَّيْءُ عَنْهُ : دَفَعَهُ عَنْهُ .

(تَزَعَبَ) : نَشِيطٌ وَأَسْرَعٌ . و - تَغَيَّبَ . و -

فِي الأَكْلِ وَالشَّرَابِ : أَكْثَرَ .

(الزَّرَاعِيَّةُ) : الهَادِي السِّيَاحُ فِي الأَرْضِ .

(الزَّرَاعِيَّةُ) : رِمَاحٌ مَنْسُوبَةٌ إِلَى زَاعِبٍ [رَجُلٍ أَوْ

بَلَدٍ] ، أَوْ هِيَ الَّتِي إِذَا هَزَّتْ كَانَ كَعُوبِهَا يَحْرِي
بَعْضُهَا فِي بَعْضٍ لَلْبِنَاءِ .

(الزَّرْعُبُ) : القِطْعَةُ مِنَ المَالِ .

(الزَّرْعَبَةُ) : الزَّرْعُبُ .

* (الزَّرْعَبَلُ) : الصَّبِيُّ الَّذِي لَمْ يَنْجِعْ فِيهِ العِذَاءُ

فَعِظْمُ بَطْنِهِ وَدَقُّ عُنُقِهِ . و - الحَرَبَاءُ . و -

الأَفْعَى . و - شَجَرَةُ القَطَنِ .

* (زَرَعَجَةٌ) - زَعَجًا : أَقْلَقَهُ . و - قَلَبَهُ مِنْ

مَكَائِهِ . و - طَرَدَهُ .

(زَعَجٌ) - زَعَجًا : قَلِقَ .

(أَزَعَجَهُ) : زَعَجَهُ .

(انزَعَجَ) : زُجِعَ .

(الزُّعْجَانُ) : المرأة لا تستقر في مكانٍ .

* (زَعِيرٌ) الشَّعْرُ والريشُ والوبرُ - زَعْرًا : قَلَّ

وتفرَّقَ حتَّى يبدو الجلدُ . ويقال : زَعِيرَ المكانُ :

كان قليلَ النباتِ متفرِّقه . - فلانٌ : ساءَ خلقُهُ

وقلَّ خيرُهُ . فهو زَعِيرٌ ، وهي زَعِيرَةٌ . وهو

أزَعْرٌ ، وهي زَعْرَاءُ . (ج) زُعْرٌ .

(أزَعَّرَ) : زَعَّرَ .

(أزَعَّرَ) : زَعَّرَ .

(الأزَعْرُ) : السُّيُّ الخُلُقُ . (ج) زُعْرٌ .

(الزُّعْرُ) : الشُّطْرُ والعَيَّارونُ .

(الزُّعْرورُ) : السُّيُّ الخُلُقُ .

* (زَعْرَعَةٌ) وبه : حركته بشدة . يقال :

زَعْرَعَتِ الريحُ الشجرةَ ، وزَعْرَعَتْ بها . - و-

الإبلُ وغيرَها : ساقها سَوْقًا عَينًا .

(تَزَعْرَعُ) : تحرك بشدة .

(الزُّعَايِرُ) من الريحِ : الشَّدِيدَةُ .

(الزُّعَايِرُ) : الريحُ الشَّدِيدَةُ . الواحدة :

زَعْرَعٌ ، يزَعْرَعُ . وزعازعُ الدهرُ : شدائدهُ .

(الزُّعَايِرُ) من الريحِ : الزُّعَايِرُ .

(الزُّعْرَاعَةُ) : الكَنِيَّةُ الكَثِيرَةُ الخَيْلِ .

(الزُّعْرَعُ) من الريحِ : الزُّعَايِرُ . وسَيْرٌ

زَعْرَعٌ : شَدِيدٌ .

* (زَعَعَطَ) فلانًا - زَعَعَطًا : خَنَقَهُ .

(الزُّعَاعِطُ) - موتٌ زاعِطٌ : ذابحٌ سريعٌ .

* (زَعَفَ) في الحديثِ - زَعَفًا : زادَ عليه أو

كذبَ فيه . - والرجلُ ونحوُه : ضربُه فماتَ

مكانه سريعًا .

(أزَعَفَ) عليه . أجهزٌ . - والرجلُ .

ونحوُه : زَعَفَةٌ .

(الزُّعَافُ) - نَمُّ زُعَافٌ : سريعُ القتلِ ،

وموتٌ زُعَافٌ : سريعٌ .

(الزُّعُوفُ) : المَهَالِكُ .

(المزْعُفُ) : الزُّعَافُ . ويقال : سَيْفٌ

مُزْعِفٌ : سريعُ القتلِ .

* (زَعْفَرَةٌ) : صَبغُهُ

بالزُّعْفَرَانِ .

(تَزَعْفَرُ) : تَطَيَّبَ

بالزُّعْفَرَانِ ، أو صَبغَ به .

(الزُّعْفَرَانُ) : نباتٌ

قُرَيْمِيٌّ معرَّفٌ من الفصيلةِ

السُّوسِيَّةِ ، منه أنواعٌ

بريةٌ ، ونوعٌ صَبغِيٌّ طَبِيٌّ

مشهورٌ . وزَعْفَرَانٌ

الحديدُ : صدوَةٌ .



* (زَعَقَ) - زَعَقًا : صاحَ . ويقال : زَعَقَ به .

- فلانًا : أَفْرَعَهُ . - صاحَ به صبيحةٌ

مُفْرِعَةٌ . فهو مَزْعُوقٌ وزَعِيقٌ . - الدُّوَابُّ

وبها : طَرَدَها مَسْرَعًا . - القَدَرُ : أَكْثَرُ يَلْمَحِها

حتى فَسَدَ طَعَامُها . ويقال : زَعَقَ الطَّعْمَ . - و-

الريحُ الترابُ : أَثَرَتُهُ .

(زَعِقَ) - زَعَقًا : نَشِطَ في فرعٍ . فهو زَعِيقٌ ،

وهي زَعِيقَةٌ .

(زَعَقَ) الماءَ والطعامَ - زَعُوقَةٌ : كانَ مَرًّا

غليظًا لا يطاق شُرْبُهُ .

(أزَعَقَهُ) : أَفْرَعَهُ . - القَدَرُ والطعامُ :

زَعَقَهُمَا .

(انزَعَقَ) : فَرِغَ . - الدُّوَابُّ : أَسْرَعَتْ .

(الزُّعَاقُ) من الماءِ : المرُّ الغليظُ لا يطاقُ

شُرْبُهُ . - من الطعامِ : الكَثِيرُ المِلْحُ (الواحدُ

والجمعُ سواءُ) .

(الزُّعَقَةُ) : مصدرُ المَرَّةِ . ويقال : سمعتُ

زَعَقَةَ المَوْذِنِ : صَوْتَهُ .

(الزُّعِقَةُ) من الآبارِ : المَرَّةُ .

(الميزَعَقُ) : يقال : سَيرَ يَزْعُقُ . سريعٌ .

* (زَعِلَ) - زَعَلًا : نَشِطَ . - من المرضِ أو

الجوعِ : تَضَوَّرَ وتَلَوَّى ، فهو زَعِيلٌ ، وهي

زَعِيلَةٌ . - من الشيءِ : تَأَلَّمَ وغَضِبَ . (معدثة) .

(أزَعَلَهُ) : نَشِطَهُ . - من مكانه : أَزَعَجَهُ .

(تَزَعَلُ) : نَشِطَ .

(الزُّعَلَةُ) : النعامةُ . - من الحواملِ : التي

تَلِدُ سنةً ولا تَلِدُ أُخْرَى .

* (زَعَمَ) - زَعَمًا : ظَنُّ ، يقال : زَعَمَهُ

صَادِقًا ، وزَعَمَ أَنِّي لا أُوَدُّهُ ، وَزَعَمَنِي لا أُوَدُّهُ :

ظَنَّنِي . وَأَكْثَرُ ما يَسْتَعْمَلُ الزَّعْمُ فيما كان باطلًا أو

فيه ارتيابٌ . - واعتقدَ . - وقال . - وكذبَ . - و-

وَعَدَ . - على القومِ ، زَعَامَةً ، تَأْمَرُ ، فهو زَعِيمٌ .

- به - زَعَمًا ، وَزَعَامَةٌ : كَفَلُ به ، فهو زَعِيمٌ به :

أى كَفِيلٌ . وفي التنزيل العزيزُ : ﴿ وَلَيْسَ بِجَاءِ بِهِ

حِمْلٌ بِعِيرٍ وَأَنَا بِهِ زَعِيمٌ ﴾ .

(زَعَمَ) - زَعَمًا ، وَزَعَمًا : طَمِعَ . يقال :

هو يزَعِمُ في غيرِ مَزْعَمٍ : يطمعُ في غيرِ طَمَعٍ .

(زَعَمَ) - زَعَامَةٌ : سادَ ورأسَ . فهو زَعِيمٌ

قومه . (ج) زُعَمَاءُ .

(أزَعَمَ) فلانًا : أَطَاعَ . - الأمرُ : أَمَكُنَ .

- فلانًا : أَطَمَعَهُ . - فلانًا الشيءَ : جَعَلَهُ

كفيلًا به .

(تَزَاعَمًا) : تهادنًا بما لا يوثقُ به من

الأحاديثِ . - على كذا : تضافرا .

(تَزَعَمَ) : تَكذَّبَ . - القومُ : رَأَسَهُمْ .

(الزُّعَامَةُ) : الرياسةُ . - أفضلُ المالِ

وأكثرُهُ من ميراثٍ ونحوه .

(الزُّعْمَةُ) : واحدةُ الزُّعْمِ بمعنى سونِ .

(ج) زَعَمَاتٌ . تقولُ لمن تذهبُ إلى ردِّ قولهِ :

هذا ولا زَعَمَاتِكَ : ولا أَتَوْهُمْ زَعَمَاتِكَ .

(الزُّعِيمُ) : الرئيسُ . - الكفيلُ . (ج)

زُعَمَاءُ .

(المزَعَمُ) : الأمرُ الذي لا يوثقُ به . ويقال :

أمرٌ فيه مزاعِمٌ : أمرٌ غيرُ مستقيمٍ فيه منازَعَةٌ .

* (زَعَفَتِ) المشيطةُ العروسُ : زَيْتُها .

(الزُّعَفَةُ) : ردىءُ كلِّ شيءٍ ورُدالُهُ . - و-

الطائفةُ من كلِّ شيءٍ . - للسَّمَكِ : بمثابة الجناحِ

للطائرِ . - القطعةُ من الثوبِ ، أو أسفلُهُ

المُتَحَرِّقُ . - والقطعة من القبيلة تشيد وتنفرد .
 - وكل جماعة ليس أصلهم واحداً . (ج)
 زَعَائِفُ .
 (الرُّعَيْفَةُ) : الرُّعَيْفَةُ . (ج) زَعَائِفُ .
 * (رَغَبَ) - زَغَبًا : نبت زغبه . فهو رَغَبٌ ،
 وهي زَغَبَةٌ . وهو أَرُغَبٌ ، وهي زَغَبَاءُ . (ج)
 رُغَبٌ .
 (زَغَبَ) : زَغَبٌ .
 (ازغاب) : زَغَبٌ .
 (الأزغاب) : الفرس الأبلق .
 (الرُّغَابَةُ) : أصغر الرُّغَبِ . ويقال :
 ما أصببت منه زُغَابَةٌ : شيئاً قدر ذلك .
 (الرُّغَبُ) : صغار الريش والشعر وليته . -
 ما يقى في رأس الشيخ عند رقبة شعره .
 الواحدة : زَغَبَةٌ .
 * (زَغَبَر) الثوب : صار له زَغَبِرٌ .
 (زِعْبِر) الثوب : زَبِيرُهُ .
 (زُعْبِر) الثوب : زَبِيرُهُ .
 * (زَعَدَ) البعير - زَعْدًا : هَدَرَ شديداً . -
 الثَّهْرُ : زَحَرَ . - الشيء : عَصَرَهُ ، ويقال : زَعَدَ
 فلاناً : عَصَرَ حَلَقَهُ . وَزَعَدَ السَّقَاءُ : عَصَرَهُ حتى
 يُخْرِجَ الزَّبْدَ من فيه وقد ضاق به . ويقال أيضاً :
 زَعَدَ الزَّبْدُ . - فلاناً بالكلام : حَرَشَهُ وأَغْرَاهُ .
 (أَزَعَدَتْ) ولَدَاها : أَرْضَعَتْهُ .
 (تَزَعَدَتْ) الشَّقِيقَةُ في الفم : مَلَأَتْهُ .
 (الرُّغَيْدُ) : الزَّبْدُ يخرج من فم السَّقَاءِ عند
 عَصْرِهِ . والقطعة منه : زَغِيدَةٌ .
 * (زَعَدَبَ) : غَضِبَ . - على الناس : أَلَحَّ
 في السؤال .
 (الرُّغَدَبُ) : الهدير الشديد . - الزَّبْدُ
 الكثير .
 * (زَعَرَدَ) البعير : رَدَدَ هديره في حلقه . -
 المرأة : رَدَدَتْ صوتها بلسانها في فمها عند الفرح .
 * (زَعَزَعُ) الشيء : خَفَّ ونَزَقَ . - به :
 هزئ وسَجَرَ . - الشيء : خَبَأَهُ وأخفاه .

ويقال : زَعَزَعُ كَلَامُهُ : قاله ضعيفاً ولم يلخص
 معناه .
 (الرُّزْغَعُ) : الخفيف الترقق . - والمغموز في
 حَسَبِهِ ونسبه .
 (الرُّزْغَعُ) : القصير الصغير .
 * (زَعَفَتِ) البئر - زَعَفًا : كَثُرَ ماؤها . -
 السَّحَابُ : أَرَأَقُ ماءً وهو يُجَلَّلُ السماء . -
 في حديثه : زاد بالكذب . يقال : زَعَفَ كَلَامًا كثيرًا .
 وزَعَفَ لَنَا مَالًا كثيرًا : عَرَفَ . - فلاناً : طَعَنَهُ .
 (أَزْدَعَفَ) الشيء : أَخَذَهُ واجْتَرَفَهُ .
 (الرُّزْغَفُ) : السحاب الذي أراق مائه وهو
 يُجَلَّلُ السماء (وصف بالمصدر) . - واللزغ
 الواسعة الطويلة .
 (الرُّزْغَفُ) : دُقاق الحطب . - أطراف
 الشجر والنبات الضعيفة .
 (الزُّرْغَفُ) : التَّهْمُ الرَّغِيبُ .
 * (زَعَلَ) الشراب - زَعَلًا : صَبَّهُ دُفْعَةً دُفْعَةً .
 - مَجَّهُ . ويقال زَعَلَ بِيُولِهِ : رَمَى به متقطعًا .
 (أَزَعَلَتْ) الطَّعْنَةُ بالدم : قَذَفَتْهُ دُفْعَةً دُفْعَةً .
 - الشراب : زَعَلَهُ . - الطائر فرخه : زَعَلَهُ .
 (الرُّزْغَلُ) : الغش .
 (الرُّزْغَلَةُ) من الشراب : قدر ما يملأ الفم .
 - الدُّفْعَةُ من البول . (ج) زُغَلٌ .
 * (الرُّزْغُولُ) : الخفيف الروح . - الطفل ؛
 ومنه فرح الحمام . (ج) زَغَالِيلُ . - ضرب من
 البلح يبصر أحمر حلو ضخم . (محدثة) .
 * (رَزَغَمَ) الجمل : رَدَدَ رُغَامَهُ في لَازِمِهِ . -
 الفصيل : حَنَّ حنينًا خفيفًا . - فلانٌ : تَكَلَّمَ
 متغضبًا .
 (الرُّزْغُومُ) : السيء اللسان .
 * (رَزَفَتْ) الإناة وغيره - رَزَفًا : مَلَأَهُ . -
 فلاناً : أتعبه وأرهقه . - غاظه . - دفعه
 وطرده . - الدابة : ساقها . - الحديث في
 أذنه : أفرغَه .
 (رَزَفَتْ) الشيء : طلاه بالرَّفَفِ .

(الرُّزْفَتْ) : مادة سوداء ضللة تُسِيلُها
 السخونة ، تتخلف من تقطير المواد القَطِرَاتِيَّةِ .
 (ج) .
 * (رَفَر) - زَفَرًا ، وَرَفِيرًا : أخرج نفسه بعد مَدُّهِ
 إياه . ويقال : زَفَرَتِ النَّارُ : سُمِعَ لانتقادها
 صوتٌ . - الشيء زَفَرًا : حَمَلَهُ . - الماء :
 استقاه .
 (الرُّزَايِرَةُ) : ركن البناء . - الكاهل وما يليه .
 - الجماعة . - الكنية . - الخشبة من
 خشبات ثِقَامٍ وتعرض عليها الدَّعْمُ لتجري عليها
 نواصي الكرم . - الضِّلْعُ . (ج) زَوَايِرُ . يقال :
 فرس شديد الزَوَايِرِ : الضَّلُوعُ . - العشرة
 والأبصار . وفي حديث علي : كان إذا خلا مع
 صاعيته وزافرته ابسطه .
 (الرُّزْفَرُ) : الجمل . - جهاز المسافر . -
 الجماعة . (ج) أَرْفَارٌ .
 (الرُّزْفَرُ) : ما يدعم به الشجر .
 (الرُّزْفَرُ) : الشجاع . - السيد الكبير . -
 البحر . - النهر الكثير الماء . - الرجل الجواد .
 - العظيمة الكثيرة . - الكنية .
 (زَفَرَةُ) الشيء : وَسَطُهُ .
 (زَفَرَةُ) الشيء : زَفَرْتُهُ . يقال : فرس عظيم
 الرُّفْرَةِ : عظيم الجوف . (ج) زُفْرٌ .
 (الرُّزْفِيرُ) : إخراج النفس بعد مَدُّهِ ، وهو
 عكس الشهيق . وفي التنزيل العزيز : ﴿لَهُمْ فِيهَا
 زَفِيرٌ وَشَهيقٌ﴾ .
 * (زَفَرَفَتِ) الريح : هبَّت في مَضِيٍّ . -
 صوتت في الشجر . - الموكب : كان له
 هَزِيرٌ . - فلانٌ : ارتعد . - مشى مشيًا
 حَسَنَةً . - الطائر : رمى بنفسيه وبسط
 جناحيه . - الريح الحشيش وغيره : حَرَّكَتَهُ .
 (تَزَفَرَفَ) : ارتعد .
 (الرُّزْفَافُ) : الريح الشديدة الهبوب في
 دوايح .
 (الرُّزْفَافَةُ) : الرُّفَافُ .

<p>(زَقَمِي) - زَقَمًا ، وَزَقَمِيًا : زَقَا . (أَزَقَاهُ) : جعله يَزُقو . ويقال : أَزَقِي هَامَةً فَإِن : قَتَلَهُ . (الزَّقَمِي) : الدَّيْكَ . (ج) زَوَاقٍ . (الزَّقِيمَةُ) : الكُومَةُ من كلِّ شيءٍ . * (زَكَا) إِلَيْهِ - زَكَمًا : لَحَاً واستند . و - المرأة بولديها : ولدته . و - فلانًا كذا سَوَطًا : ضربه . و - كذا درهمًا أو دينارًا : تَقَدَّه إِيَّاهُ ، أو عَجَّل تَقَدُّه إِيَّاهُ . و - حَقَّه : قضاه . (أَزَكَا) منه حَقَّه : أَخَذَهُ . (الزُّكَاءُ) - يقال : هو زُكَاءُ النَّقِيدِ ؛ موسيرٌ عاجلُ النَّقِيدِ . (الْمَزَكَا) : المَلَجَا . * (زَكَبَتِ) الأُمُّ وَلَدَهَا ، وبَوْلَدَهَا - زَكَبًا : أَلْقَتْهُ بِدَفْعَةٍ واحدة عند الولادة . و - الإناءُ : مَلَأَهُ . (الزُّكْبَةُ) : التُّنْطَفَةُ . و - الولدُ . (الزُّكْبِيَّةُ) : الغِرَارَةُ [مصرية] . (ج) زَكَابُ . * (زَكَرَ) الإناءُ - زَكَرًا : مَلَأَهُ . (زَكَرُهُ) : زَكَرَهُ . (تَزَكَرَ) : امتلأ . ويقال : تَزَكَرَ بَطْنُهُ ؛ امتلاً حتى صار كالزُّكْرَةِ . (الزُّكْرَةُ) : زُقٌّ صغير للشراب . (ج) زُكْرٌ . * (زَكْرَكَ) : مَرَّ بِقَارِبٍ حَطَّوهُ من ضَعِيفٍ . (تَزَكْرَكَ) : أَخَذَ عُدَّتَهُ . * (زَكَ) الرجلُ والفَرُخُ - زَكَا ، وَزَكَمًا ، وَزَكِيكًا : مَرَّ بِقَارِبٍ حَطَّوهُ من ضَعِيفٍ . و - الدَّرَّاجَةُ : هَرَوَلَتْ . و - الإناءُ : مَلَأَهُ . (زُكَّ) : ضَعِيفٌ من مَرَضٍ . و - هَرِمَ . (أَزَكَّ) على الشيءِ : اسْتَوَى . و - على رأيه : أَصْرَ . و - بِبَوْلِهِ : حَقَّنَهُ . (تَزَكَّ) : أَخَذَ عُدَّتَهُ . (الزُّكُّ) : المَهْزُولُ . (الزُّكَّةُ) : العَمُّ والغَيْظُ . * (زَكَمَتْ) بِهِ أُمُّهُ - زَكَمًا : وَلَدَتْهُ . و - اللهُ</p>	<p>* (زَقَبَ) الجُرْدُ في جُحْرِهِ - زَقَبًا : دَخَلَ . و - فلانُ الجُرْدَ في جُحْرِهِ : أَدخَلَهُ . (زَقَبَ) المُكَّاءُ : صَاحَ . (الزَّقَبَ) الجُرْدُ : زَقَبَ . (الزُّقَبُ) : الطَّرِيقُ الضَّيِّقُ . ويقال : رَمَيْتُهُ من زَقَبٍ : من قُرْبٍ . * (زَقَرَقَ) الطَّائِرُ زَقْرَقَةً ، وَزَقْرَاقًا : صَوَّتَ . و - الطَّائِرُ فَرَحَهُ : زَقَعَهُ . و - فلانٌ : ضَحِكَ ضَحِكًا ضَعِيفًا . و - الصَّبِيُّ : رَقَصَهُ . (الزُّقْرَاقَةُ) : المرأةُ الخفيفةُ المشيِّ . * (زَقَفَهُ) - زَقَفًا : بَلَغَهُ بِسُرْعَةٍ . (تَزَقَفَهُ) : زَقَفَهُ . و - تَلَقَّفَهُ . و - اسْتَلَبَهُ بِسُرْعَةٍ . (الزُّقْفَةُ) : ما زُقِفَ . * (زَقَّ) الطَّائِرُ فَرَحَهُ - زَقَا : أَطْعَمَهُ بِفِيهِ . و - الذَّبِيحَةَ : سَلَخَهَا من قِبَلِ رَأْسِهَا إلى رِجْلِهَا . (زَقَّقَ) الجِلْدُ : سَلَخَهُ من قِبَلِ الرَّأْسِ لِيَجْعَلَ منهُ زَقَا . و - فلانًا : جَزَّ شَعْرَ رَأْسِهِ كُلَّهُ . (الزُّقَاقُ) : الطَّرِيقُ الضَّيِّقُ نَافِذًا أو غير نَافِذٍ . (يَذَكِرُ وَيُؤْتِ) . (ج) أَرِقَّةٌ . (الزُّقُّ) : وعاءٌ من جِلْدٍ يُجَزَّ شَعْرُهُ ولا يُنْتَفِ ، للشَّرَابِ وغيره . (ج) أَرِقَاقٌ ، وَزِقَاقٌ . * (زَقَمَ) الحُبْرُ ونحوه - زَقَمًا : لَقَمَهُ وبَلَغَهُ . (أَزَقَمَهُ) الشيءُ : أَبْلَعَهُ إِيَّاهُ . (أَزْدَقَمَهُ) : ابتلعه . (تَزَقَمَ) فلانٌ : أَكَلَ الزُّقُومَ . و - الحَبْرُ ونحوه : ابتلعه . (الزُّقُومُ) : شَجَرَةٌ مَرَّةً كَرِيهَةٌ الرَّائِحَةِ ، ثَمَرُهَا طَعَامُ أَهْلِ النَّارِ . وفي التَّنْزِيلِ العَزِيمِ : ﴿ إِنَّ شَجَرَةَ الزُّقُومِ » طَعَامُ الأَنْبِيَاءِ ﴿ . و - كُلُّ طَعَامٍ يَقْتُلُ . (الزُّقْمَةُ) : الطَّاعُونُ . * (زَقَنَ) الحِمْلُ - زَقَنًا : حَمَلَهُ . (أَزَقَنَهُ) : أَعَانَهُ على الحِمْلِ . * (زَقَا) الطَّائِرُ والدَيْكُ - زَقَوَا ، وَزَقَاءً : صَاحَ و - الصَّبِيُّ : اشْتَدَّ بِكَأُوهٍ .</p>	<p>(الزُّقُوفُ) : الزُّقْرَافُ . و - الخَفِيفُ . و - النَّعَامُ . * (زَفَ) - زَفَا ، وَزَفُوفًا ، وَزَفِيْفًا : أُسْرِعَ . وفي التَّنْزِيلِ العَزِيمِ : ﴿ فَأَقْبَلُوا إِلَيْهِ يَزْفُونَ ﴾ . و - الرِّيحُ : هَبَّتْ في مُضِيِّ . و - الطَّائِرُ ، زَفَا ، وَزَفِيْفًا : رَمَى بِنَفْسِهِ وَسَطَّ جَنَاحِيهِ . و - العُرُوسَ - زَفَاقًا ، وَزَفَةً : نَقَلَهَا من بَيْتِ أبُوَيْهَا إلى بَيْتِ رُوجِهَا . (زَفَّ) الطَّائِرُ - زَفَا : كان مُتَنَفِّ صَعَارِ الرِّيشِ . فهو أَرْفٌ ، وهي زَفَاءٌ . (أَرْفٌ) : زَفَّ . و - الظَّلِيمُ وغيره : حَمَلَهُ على الإسْرَاجِ . و - العُرُوسَ : زَفَّهَا . (اسْتَزَفَّهُ) الشيءُ : اسْتَحْفَفَهُ . و - السَّيْلُ الشيءَ : ذَهَبَ بِهِ . (الزَّفَافُ) - لَيْلَةُ الزَّفَافِ : لَيْلَةُ العُرْسِ . (الزَّفُ) : صَعَارُ الرِّيشِ . (الزَّفَةُ) : المَرَّةُ . يقال : جِئْتُكَ زَفَةً أو زَفَتَيْنِ . (الزُّفَةُ) : الزُّمْرَةُ والطَّائِفَةُ . (الزُّفُوفُ) : النِّعَامَةُ . و - من القَيْسِيِّ : المُرْتَةُ . (الزَّفِيْفُ) : السَّرِيْعُ . (المِزْفَةُ) : المِخْفَةُ التي تُزَفُ فِيهَا العُرُوسُ . * (زَفَنَ) - زَفَنًا : رَقَصَ . و - فلانًا : دَفَعَهُ . فهو زَافِنٌ ، وَزَفَانٌ ، وَزَفُونٌ . ويقال : هَمَّ زَفَانَةٌ حَفَانَةٌ : يَرْقُصُونَ وَيَجْرِفُونَ الطَّعَامَ . (الزُّفُنُ) : ظُلَّةٌ فَوْقَ السَّطْحِ تَقِي حَرَّ الجُؤِ وَنَدَاهُ . * (زَفَيْتِ) الرِّيحُ - زَفِيًا ، وَزَفِيَانًا : اشْتَدَّ هُبُوبُهَا . و - القَوْسُ : صَوَّتَتْ . و - فلانٌ بِنَفْسِهِ : جَادَ بِهَا . و - الشيءُ : دَفَعَهُ وَطَرَدَهُ . يقال : زَفَيْتِ الرِّيحُ السَّحَابَ والغَبَارَ ، وَزَفَيْتِ الأَمْوَاجَ السَّفِينَةَ . وَزَفَى الحَادِي المَطِيَّ : سَاقَهَا . (أَزَفَاهُ) : نَقَلَهُ من مَكَانٍ إلى آخَرَ . ويقال : أَزَفَى العُرُوسَ : نَقَلَهَا من بَيْتِ أبُوَيْهَا إلى بَيْتِ رُوجِهَا .</p>
--	---	---

فلاناً: أصابه بالزكام. - والفزبة: ملاًها.
 (زُكِمَ) زُكِمًا، وزُكِمَةً: أصابه الزُكَامُ.
 (أزكَمَهُ) الله: زكَمَهُ.
 (زَكَمَ) عليهم: شَبَّهَ وَلَبَسَ.
 (الزُكَامُ): النَهْأُ حَادٌ بِغِشَاءِ الْأَنْفِ الْخَاطِئِ
 يَتَمَيَّزُ غَالِبًا بِالْمُطَاسِ وَالْتَدْمِيعِ، وَإِفْرَازَاتٍ
 مُخَاطِطِيَّةٍ مَائِيَّةٍ غَزِيرَةٍ مِنَ الْأَنْفِ. (ج).
 (الزُكْمَةُ): آجِرٌ وَوَلَدٌ لِلأَبَوَيْنِ.
 * (زَكِينٌ) إِلَيْهِ - زُكُونًا: لَجَأٌ إِلَيْهِ وَخَالِطَةٌ
 وَكَانَ مَعَهُ. - وَالْأَمْرَ زَكْنَا: ظَنَنَّا أَنَّكَ كَانَ عِنْدَهُ
 بِمَنْزِلَةِ الْيَقِينِ. - وَالشَّيْءُ: عَلِمَهُ وَفَهِمَهُ.
 (أزكَنَ) الشَّيْءُ: زَكَيْتَهُ. - فَلَئِنَّا الْأَمْرُ:
 أَعْلَمَهُ إِيَّاهُ وَأَفْهَمَهُ.
 (زَاكِنَةٌ): فَاطِنَةٌ، وَالْقَى عَلَيْهِ مَا يَشْبَهُ
 اللَّغْزَ. - وَقَارَبَهُ. يُقَالُ: هَذَا جَيْشٌ يُزَاكِنُ
 أَلْفًا. وَبَنُو فُلَانٍ يُزَاكِنُونَ بَنِي فُلَانٍ: يُدَاوِنُونَهُمْ
 وَيُجَالِسُونَهُمْ وَيَلَازِمُونَهُمْ.
 (زَكَنَ) عَلَيْهِ: شَبَّهَ وَلَبَسَ.
 (الزُّكَاةُ): الْفِرَاسَةُ. - وَأَنْ يَطْلُنَ الشَّخْصُ
 فَيُصِيبَ.
 (الزُّكَيْنُ): مَنْ يَصْدُقُ فِي فِرَاسِيَّتِهِ وَخَدْسِيَّةِ.
 (الزُّكُنُ): الْحَافِظُ الْعَضَائِطُ.
 * (زَكَا) الشَّيْءُ - زُكُوًا، وَزَكَاءً، وَزَكَاءً: نَمَا
 وَزَادَ. - وَفُلَانٌ: صَلَحَ. - وَتَنَعَّمَ وَكَانَ فِي
 يَحْصِيْبٍ. فَهُوَ زَكِيٌّ. (ج) أَزْكِيَاءُ. وَيُقَالُ:
 هَذَا الْأَمْرُ لَا يُزَكُّوْهُ فُلَانٌ: لَا يَلِيْقُ بِهِ.
 (زَكِيٌّ) - زَكِيٌّ، وَزَكَاءٌ: نَمَا وَزَادَ.
 (أزكِيٌّ) الشَّيْءُ: نَمَا وَزَادَ. - وَالشَّيْءُ:
 نَمَاءٌ.
 (زَكِيٌّ) الشَّيْءُ: أَزْكَاهُ. - وَأَصْلَحَهُ. - وَ
 طَهَّرَهُ. - وَنَفْسُهُ: مَدَحَهَا. وَفِي التَّنْزِيلِ
 الْعَزِيزِ: ﴿فَلَا تُزَكُّوا أَنْفُسَكُمْ﴾. وَيُقَالُ
 أَيْضًا: زَكَى الشُّهُودُ: عَدَلْتَهُمْ. وَمِنْهُ تَزَكِيَّةُ
 الْمُرْتَضِعِ لِعَمَلِ مَا. - وَمَالُهُ: أَدَّى زَكَاتَهُ.
 (تَزَكَّى): مَطَاوَعُ زَكَّى. - وَفُلَانٌ:

مزاليج .

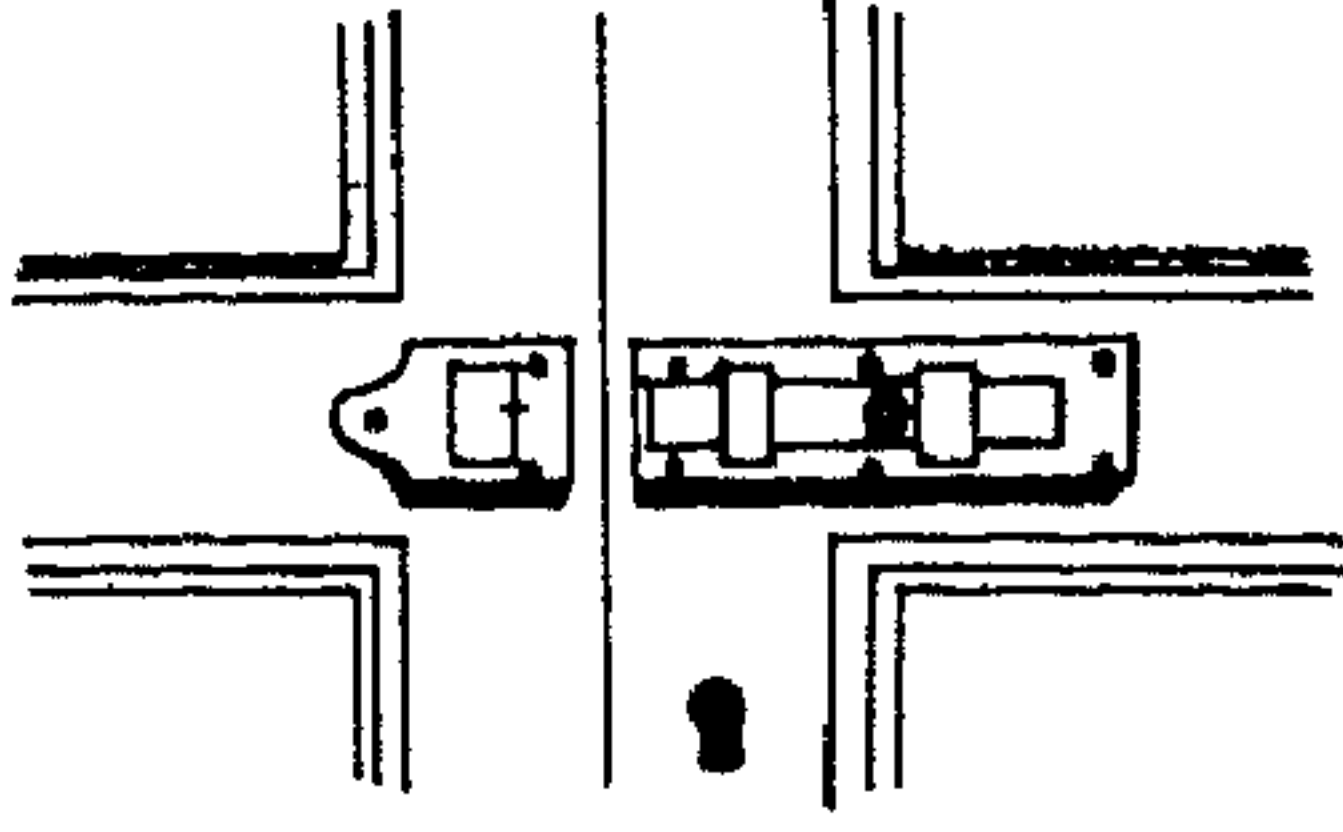

زَكَا . - وَتَصَدَّقَ .
 (الزُّكَا): الزَّوْجُ مِنَ الْعَدَدِ. يُقَالُ: نَحَسًا أَوْ
 زَكَا: فَرَّدَ أَوْ زَوَّجَ .
 (الزُّكَاةُ): الْبَرَكَةُ وَالنَّمَاءُ. - وَالطَّهَارَةُ .
 - وَالصَّلَاحُ. - وَصَفْوَةُ الشَّيْءِ. - وَ(فِي
 الشَّرْعِ): حِصَّةٌ مِنَ الْمَالِ وَنَحْوَهُ يَوْجِبُ الشَّرْعُ
 بِذَلِكَ لِلْفُقَرَاءِ وَنَحْوِهِمْ بِشُرُوطٍ خَاصَّةٍ .
 (الزُّكِيَّةُ) - أَرْضٌ زَكِيَّةٌ: طَيِّبَةٌ، بِحِصْبَةٍ .
 * (زَلَبَ) الصَّبِيُّ بِأُمَّهُ - زَلَبًا: لَزِمَهَا وَلَمْ
 يَفَارِقْهَا .
 (الزَّلَابِيَّةُ): حَلْوَاءٌ تَصْنَعُ مِنْ عَجِينِ رَقِيْقٍ
 تَصَبُّ فِي الزَّيْتِ وَتُقَلَى ثُمَّ تَعْقَدُ بِالذَّبْنِ. (د).
 (الزُّلْبَةُ): اللَّقْمَةُ .
 * (زَلَجَ) - زَلَجًا، وَزَلَجَانًا، وَزَلَجًا: أَسْرَعَ
 فِي الْمَشْيِ وَتَحَفَّ. وَيُقَالُ: زَلَجَ مِنْ فِيهِ كَلَامٌ:
 انْفَلَتَ مِنْهُ. - وَالسَّهْمُ زُلُوجًا، وَزَلِيجًا: وَقَعَ
 عَلَى وَجْهِ الْأَرْضِ، وَلَمْ يَقْصِدِ الرُّيْبَةَ. فَهُوَ زَالِجٌ،
 وَزُلُوجٌ. - مِنْ فِيهِ كَلَامًا، رَمَاهُ عَلَى غَيْرِ بَصِيرَةٍ
 ثُمَّ نَدِمَ عَلَيْهِ. - وَالْبَابُ زَلَجًا: أَغْلَقَهُ بِالْمِرْلَاجِ .
 (زَلِجَ) الْمَكَانُ - زَلَجًا: زَلِقَ وَأَمْلَسَ فَزَلَّتْ
 فِيهِ الْقَدَمُ. فَهُوَ زَلِجٌ، وَزَلِيجٌ .
 (أَزْلَجَهُ): جَعَلَهُ يَزْلِجُ. - وَالْبَابُ: زَلَجَةٌ.
 (زَلَجَةٌ): أَزْلَجَةٌ. وَيُقَالُ: زَلِجَ كَلَامُهُ:
 أَخْرَجَهُ. - وَأَفْشَاهُ. وَيُقَالُ: زَلِجَ مِنْ فِيهِ كَلَامًا
 ثُمَّ نَدِمَ عَلَيْهِ. - وَفَلَئِنَّا عَنْ كَذَا: دَفَعَهُ. - وَ
 عَيْشَتُهُ: عَاشَ بِمَا يَمُوتُهُ وَمَا يُتَّبَعُ بِهِ .
 (الزَّلِيجُ): زَلِيجٌ .
 (تَزَلَجَ): زَلِيجٌ. - وَالشَّرَابُ: أَكْثَرُ مِنْ شُرْبِهِ.
 (الزَّلِيجُ): النَّاجِي مِنَ الْعَمْرَاتِ وَنَحْوِهَا .
 - مَنْ يَشْرَبُ شُرْبًا شَدِيدًا .
 (الزُّلُوجُ) - يُقَالُ: عَقَبَتِ زُلُوجٌ: بَعِيدَةٌ
 طَوِيلَةٌ. (ج) زُلُوجٌ .
 (الْمِزْلَاجُ): الْمِغْلَاقُ إِلَّا أَنَّهُ يَفْتَحُ بِالْيَدِ،
 وَالْمِغْلَاقُ لَا يَفْتَحُ إِلَّا بِالْمِفْتَاحِ. وَيُقَالُ: امْرَأَةٌ
 مِزْلَاجٌ: قَلِيلَةٌ لِحْمِ الْوَرِيكَيْنِ وَالْفَخْلَيْنِ. (ج)

المزالج .
 (المزلاج): من لا عمر فيه ولا غناء عنده .
 - والدعي . - واللون الخسيس من كل شيء .
 ويقال: عطاء مزلاج: فيه تقصير . - وكل ما لم
 ثبالت فيه ولم تحكمته .
 * (زَلَحَهُ) - زَلَحًا: ذاقَ طِفْنَهُ .
 (تَزَلَحَهُ): زَلَحَهُ .
 (الزَّلْحُ): الْبَاطِلُ .
 * (زَلَحَفَهُ): نَحَاهُ .
 (تَزَلَحَفَ): تَشَى .
 (الزَّلْحَفُ) عَنْهُ: تَشَى .
 * (زَلَعَ) - زَلَعًا، وَزَلَعَانًا: تَقَدَّمَ فِي الْمَشْيِ
 وَأَسْرَعَ. - وَفَلَئِنَّا بِالرُّمُحِ زَلَعًا: رَجَعَهُ. - وَ
 رَأْسُهُ: شَجَعَهُ .
 (زَلِغَ) - زَلِغًا: سَيِنَ .
 (زَلَعَهُ): مَلَسَهُ. - وَاللَّهُ فَلَئِنَّا: أَصَابَهُ
 بَزُلْحَةٍ .
 (الزُّلْحَةُ): الرُّخْلُوقَةُ يَنْدَحْرَجُ مِنْهَا الصَّبِيَانُ .
 - (الزُّلْحَانُجُ)، وَهُوَ رُومَانِيٌّ يَلْحَقُ أَوْلَادَ
 الْعَضَلَاتِ الْمُتَصِلَةِ بِالْقَطْعَنِ، بِسَبَبِ الْمَاءِ مَبْرُحًا
 وَتَوَثُّرًا. (ج).
 * (زَلَزَ) - زَلَزًا: قَلِقَ وَضَجِرَ .
 (الزَّلَزُ): الْأَثَاثُ وَالْمَتَاعُ .
 (الزَّلِزُ): الْقَلِيقُ وَالضَّجِيرُ. - وَالْأَثَاثُ
 وَالْمَتَاعُ .
 (الزَّلِزَةُ): مَوْتٌ الزَّلِزُ. - وَالْمَرْأَةُ الطَّيَّاشَةُ
 الطَّوَّافَةُ فِي بَيْوتِ جَارَاتِهَا .
 (الزُّلْزَاءُ) - يُقَالُ: جَمَعُوا زُلْزَاءَهُمْ: أَمْرَهُمْ .
 * (زَلَزَلَهُ) زَلَزَلَةً، وَزَلَزَالًا: هَزَّهُ وَحَرَّكَتَهُ
 حَرَكَةً شَدِيدَةً. - وَفَلَانٌ الْمَاءُ: شَرِبَهُ أَوْ سَلَسَلَهُ
 فِي حَلِيقِهِ .

(الزَّلَقُ) : الموضع الذي لا تثبت عليه قدم لملاسيته . (الزَّلِقُ) : السريع الغضب . (الزَّلَقَةُ) : الصخرة الملساء . - المرأة . (ج) زَلَقٌ . (الزَّلَاقَةُ) : الموضع لا تثبت عليه القدم . - جهاز ثابت يجلس عليه الصبي فينزلق من أعلى إلى أسفل . (الزَّلِيقُ) : الخوخ الأملس . (الزَّلِيقُ) من الأجنحة : السقوط . (ج) زُلُقَاءُ . (الزَّلِيقُ) - يقال : ريحٌ زَلِيقٌ : سريعة المرور . (الزَّلِيقُ) : الجزلاق . - الحامل الكثيرة الإجهاض والإزلاق . (ج) مَزَالِيقُ . (المَزَلِقُ) : الموضع لا تثبت عليه القدم . (ج) مَزَالِقُ . (المَزَلَقَةُ) : المَزَلِقُ . يقال : مكانٌ مَزَلَقَةٌ وأرضٌ مَزَلَقَةٌ . (ج) مَزَالِيقُ . (المَزَلَقَانُ) : طريق منحدر الجانبين ويقطع السكة الحديد . (معدثة) . * (زَلَقَمَهُ) : التَّهَمَهُ وابتَلَعَهُ . (الزَّلَقَمُ) : البحر . (الزَّلَقَمَةُ) : الاتساع . (الزَّلَقُومُ) : الحلقوم . - الخرطوم للفيل . (ج) زَلَقِيمُ . * (زَلَّتْ) قدمه - زَلَا ، وزُلُولًا : زَلَقَتْ . ويقال : زَلَّ في منطيقه ورأيه : أخطأ ، وزَلَّ عن مكانه : تنحى عنه ، وزَلَّتْ منه إلى فلان نعمة : وصلت منه إليه نعمة . - مضى وذهب . يقال : زَلَّ عمره ، وزَلَّ منه كذا . - مرَّ سريعًا . - النقود : نقص وزُلها . (زَلَّ) - زَلَلًا : زَلَّ يَزَلُّ . - قَلَّ لحمٌ عَجِيزه وقبضه . فهو أَزَلُّ ، وهي زَلَاءُ . (ج) زُلُّ . (أَزَلَّهُ) : أَزَلَقَهُ . - وقَدَّمَهُ . - إليه نعمة : أسداها . (زَلَّلَ) إليه نعمة : أَزَلَّهَا . ويقال : فلان	(أَزْدَلَفَ) : زَلَفَ . يقال : ازدلف السهمُ إلى كذا : دنا . (الزَّلْفُ) : القرية . - والمنزلة . (الزَّلْفُ) : الروضة . (الزَّلْفُ) : الزَّلْفُ . - والحوض الملائن . (الزَّلْفَةُ) : الزَّلْفُ . - والصَّخْفَةُ . - و الطائفَةُ من أول الليل . (ج) زُلْفٌ . (الزَّلْفَةُ) : كلُّ مُنْتَلَى من الماء ، مثل البركة والحوض والعدير . - والصَّخْفَةُ . - والروضة . - والإجانة الخضراء . - المرأة ، أو وجهها . - الصخرة الملساء . - والأرض الغليظة . - و المستوى من الحبل الدميث . (ج) زُلْفٌ . (الزَّلْفِيُّ) : القرية والمنزلة . - والروضة . (المَزْدَلِفَةُ) : موضع بين عرفات وميى . (المَزْلَفُ) : الجِرْقَاةُ . (ج) مَزَالِفُ . (المَزْلَفَةُ) : كلُّ قرية بين البر والريف . (ج) مَزَالِفُ . والمزالف في الحجاز كالخليف في اليمن ، وهي الكَوْرُ . * (زَلَقَتِ) القدمُ - زَلَقًا : زَلَّتْ ولم تثبت . ويقال : زَلَقَ فلانٌ بمكانه : ملَّ منه فتنحى عنه وتباعَدَ . - والشيءُ زَلَقًا : أعده ونحاه . - وفلانًا ببصره . نظَّرَ إليه نظَرَ المُتَسَخِّطِ حتى كاد يزيله من موضعه . - رأسه : حَلَقَهُ ومَلَسَهُ . (زَلَقَتِ) القدمُ - زَلَقًا : زَلَقَتْ . ويقال : زَلَقَ بمكانه . (أَزَلَقَتِ) الحاملُ : أسقطت الجنين . فهي مُزَلَقَةٌ ، ومُزَلِقٌ . - وفلانًا ببصره : زَلَقَهُ . وفي التنزيل العزيز : ﴿ وَإِن يَكَادُ الَّذِينَ كَفَرُوا لَيُزِلُّونَكَ بِأَبْصَارِهِمْ ﴾ . - رأسه : زَلَقَهُ . (زَلَقَ) المكانُ : مَلَسَهُ . ويقال : زَلَقَ الحديدهُ : بالغ في تحديدها حتى جعلها ملساء . - و فلانًا ببصره : زَلَقَهُ . (الزَّلَقُ) : زَلَقٌ . (تَزَلَّقَ) : تَزَيَّنَ وتنعم حتى يكون للونه لمعانٌ ، ولبشرته بريقٌ . - وصَبَّغَ نفسه بالأدهان ونحوها .	(تَزَلَزَلَ) : اضطرب بالزَّلَزَلَةِ . - ونفسه : تحركت ورجعت عند الموت في صدره . (الزَّلَزَلُ) : الماء العذب الصافي السليس . (الزَّلَزَالُ) : هزة أرضية طبيعية تنشأ تحت سطح الأرض . (ج) زَلَزَالٌ . - والهزل والبلية والشدَّةُ . (ج) زَلَزَالٌ . (الزَّلَزُلُ) : الطَّبَالُ الحاذقُ . - والخفيفُ الظريف . (ج) زَلَزَالٌ . * (الزَّلْطُ) : المشى السريع . (الزَّلْطُ) : الحصى الصغار الملس . واحدهُ : زَلْطَةٌ . (د) . * (زَلَعَتِ) النارُ - زُلُوعًا : ارتفعت . - و - له من ماله زَلْعَةٌ : قطع له منه قطعة . والشيءُ زَلْعًا : استلبه في خنثل . - والماء من البئر وغيرها : أخرجه . - وفلانًا : ضربه بالعصا . - رأسه : شَقَّهُ . - وجلده بالنار : أحرقه . (زَلَعَتِ) القدمُ أو الكفُّ - زَلْعًا : تشقق ظاهرها . - وجراحتهُ : فَسَدَتْ . فهو أَزْلَعُ ، وهي زَلْعَاءُ . (ج) زُلْعٌ . ويقال : شفة زلعاءُ : متشققةُ . (أَزْلَعَهُ) : أطمعَهُ . (تَزَلَعَتْ) يدهُ ورجلهُ : زَلَعَتْ . - و احترق . - و - ريشتهُ : ذهب . - والشيءُ : تكسَّرَ . (أَزْدَلَعَهُ) : اقتطعه . يقال : أزدلغ الشجرةُ ، وازدلغ حقه . - واستلَّهُ في خنثل . (الزَّلْعَةُ) : الجراحةُ الفاسدةُ . (الزَّلِيعُ) : خَرَزٌ تلبسُهُ النساءُ . (المَزْلَعُ) : من انقشر جلد قديمه عن اللحم . * (زَلَفَ) إليه - زَلَفًا ، وزَلِيفًا : دنا وتقدَّم . - والشيءُ : قرَّبه وقَدَّمَهُ . (أَزْلَفَهُ) : زَلَفَهُ . - وجمعهُ . يقال : أزلفتُ القومَ . (زَلَفَ) في حديثه : زاد . - والشيءُ : زَلَفَهُ . (تَزَلَفَ) : تقرب وتقدَّم .
---	--	---

مَزَلَّل : كثير الهدايا والمعروف . وهي مَزَلَّلَةٌ .
 (استزَلَّهُ) : استدرجه إلى الزَّلَل . ومنه قوله تعالى : ﴿إِنَّمَا اسْتَزَلَّهُمُ الشَّيْطَانُ﴾ .
 (الأزَلُّ) : السريخ . والسَّمْعُ الأَزَلُّ : ذئب أرسح يتولد بين الضبيج والذئب .
 (الزُّلَالُ) : الماء العذب الصافي البارد السليس .
 - والصافي من كل شيء . يقال : ذهبَ وفضتَ زُلَال . - (في الكيمياء) : نوع من البروتينات يدوب عادة في الماء ويحتوي على نسبة مئوية كبيرة من الكبريت . - (في علم الأمراض) : مادة بروتينية منتشرة في أنسجة الحيوان والنبات وسوائلها ، ومنها آخ البيض . (مج) .
 (الزُّلَالِيُّ) - يقال : بول زُلَالِي : فيه زلال . (مج) .

(الزُّلُّ) - يقال : مقام زُلُّ : يُزَلُّ فيه . ومقامة زُلُّ : كذلك .
 (الزُّلَاءُ) : مؤنث الأزل . ويقال : قوس زُلَاءُ : يزل عنها السهم بسرعة خروجه . (ج) زُلُّ .

(الزُّلَّةُ) : السَّقَطَةُ والحَطِيطَةُ . - والعُرْسُ .
 - والوَيْمَةُ . يقال : اتخذ فلان زُلَّةً . - والصَّيْبَةُ والعَطِيطَةُ .

(الزُّلَّةُ) : ضيق النَّفْسِ .
 (الزُّلَّةُ) : الحجارة المُبْسُ .
 (الزُّلَّةُ) : نوع من البُسْطِ . (ج) زُلَالِي .
 (الزُّلُولُ) - ماء زُلُولٌ : زُلَال . ومكان زُلُول : يُزَلُّ فيه .

(الزُّلِيلُ) - ماء زليل : زُلَال . - والزُّلِيُّ .
 - والفألودج .

(الزُّلَّةُ) : موضع الزُّلَل . يقال : أرض مَزَلَّةُ . (ج) مَزَالُ .

* (زَلَمَ) - زَلَمًا : أخطأ . - أُنْفَهُ : قطعه .
 - وعطاه : قلله . - السهم : سواه وأجاد صنعه . - الإناء وغيره : ملاه . فهو مَزْلُومٌ ، وزَلِيمٌ .

(زَلَمَ) - زَلَمًا : كان له زَلَمَةٌ . فهو أزلَمُ ، وهي زَلَمَاءُ .

(زَلَمَةُ) : زَلَمه . - غذائه : أساءه فضر جسمه لذلك . - الإبل : قطع أذنها وترك لها زَلَمَةً . - والرحى : دورها وأخذ من حروفها : (أزْدَلَمَ) رأسه أو أنفه : قطعه .

(الأزْلَمُ) : الوَيْعَلُ . - الدهر الشديد الكثير البلباء .

(الزُّلْمُ) : السهم الذي لا ريش عليه . (ج) أزلَامٌ . وكان أهل الجاهلية يستقيمون بالأزلام ، وكانوا يكتبون عليها الأمر أو النهي ويضعونها في وعاء ، فإذا أراد أحدُهم أمرًا أدخل يده فيه وأخرج سهمًا فإن خرج ما فيه الأمر مضى لقصيده ، وإن خرج ما فيه النهي كَفَّ . - الظُّلْفُ ، أو الذي تخلقه .

(الزُّلْمَاءُ) : مؤنث الأزلَم . - أنثى الوَيْعَلِ .
 - أنثى الصَّقْرِ .

(الزُّلْمَةُ) : الهَيْمَةُ . يقال : هو العبد زُلْمَةٌ : يشبه العبد ، كأنه هو .

(الزُّلْمَةُ) : الهَيْمَةُ . - هَيْمَةٌ تَنَدَلِي من عنق المعزى . ولها زَلَمَتَانُ .

(الزُّلْمُ) : القصير الخفيف الظريف . - القصير الذئب .

* (زَمَتَهُ) - زَمَتًا : تخلقه .
 (زَمَتَ) - زَمَاتَةً : وقَرَّ ، ورزَنَ ، وقَلَّ كلامه . فهو زَمِيَّتٌ .

(زَمَّتَ) : توقَّرَ . - تشدَّد في دينه أو رأيه .

(الزُّمْتُ) : الغراب الأعصم ، وهو طائر مضغوط الجسم من الجانبين ومغطى بريش أسود .

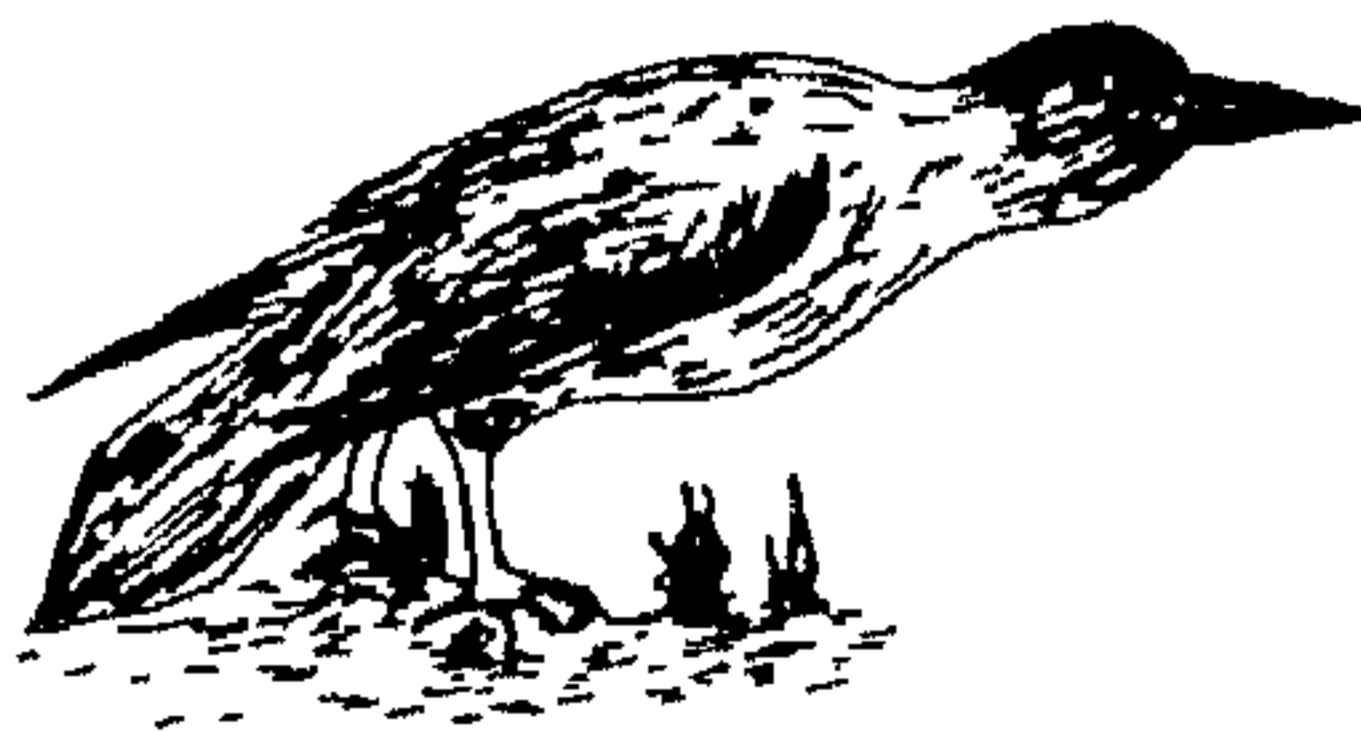

(الزُّمَيْتُ) : الشديد التزميت . وهي زَمَيْتَةٌ .
 (المتزَمُّتُ) : الوقور . - المتشدد في دينه أو رأيه . (مج) .

* (زَمَجَ) عليه - زَمَجًا : دخل بلا إذن أو بغير دعوة . - بين الناس : حَرَّش وأغرى . - القرية ونحوها : ملاها .

(زَمَجَ) - زَمَجًا : غضب . فهو زَمِجٌ ، وهي زَمِجَةٌ .

(أزْمَجَ) : زَمِجَ . - والرُّطْبَةُ : انتفخت من حرٍّ أو ندى أو انتهاء .

(الزُّمَاجُ) : الخفيف الرجلين .

(الزُّمَجُ) : الزُّمَاجُ . - طائر من فصيلة العقاب النسرية مختلف لونه ، وتغلب عليه الحمرة ، وهو من الجوارح التي يُصَادُّ بها .

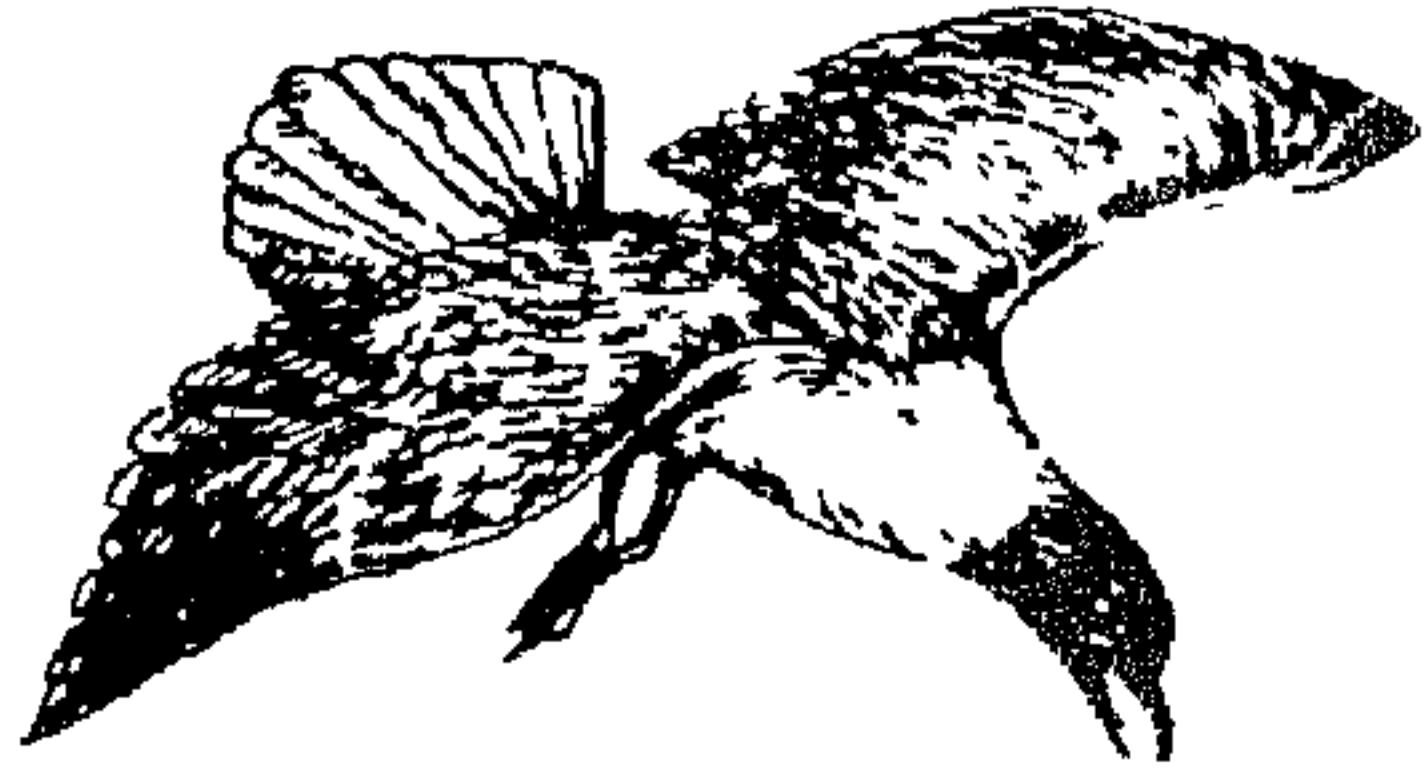

وررُمُحُ) الماء : من طيور الماء من الفصيلة التورسية له منقار طويل مقوس ، ذو لون أخضر إلى الصفرة ، وقدمان على شكل الكف يستخدمهما في السباحة . (ج) زمامج . (مج) .

* (زَمَجَرَ) : ردَّد صوته في صدره وكان فيه غِلْظٌ .

(توزمَجَرَ) : زَمَجَرَ .

* (زَمَخَ) - زَمَخًا ، وزمُونًا : شمع ، أو تكبير وناه . يقال : زَمَخَ بَأَنفِهِ : رفعه تكبيرًا .

(تَزَمَخَ) : تَكَبَّرَ .

(الزَّمِخُ) : الشامخ . يقال : حبل زامخ ، وأنف زامخ ، وكيل زامخ : وافر . (ج) زَمِخٌ ، وزوامِخٌ .

(الزَّمِخُ) - يقال : عَقَبَةُ زَمِخٌ ، ورحلة زَمِخٌ : بعيدة أو شديدة .

(الزُّمُوخُ) : الزَّمِخُ . يقال : عَقَبَةُ زُمُوخٌ ،

ورحلة زموخ .

* (زَمَخَر) الصوت : اشتد . و- الثَّجِرُ وغيره : صاح من غضب ونحوه . و- الشجر : كثر والتف . و- العُشْبُ : برعم وطال .

(تَزَمَخَر) الثمر وغيره : زَمَخَر .

(اَزَمَخَر) الصوت : اشتد .

(الزُّمَاجِرُ ؛ والزُّمَاجِرِيُّ) : الأجوف .

(الزُّمَخْرُ) : الأجوف . كالقصب والعظم

الذي لامخ فيه . و- قصب المزار . و-

النشاب ، والسهام المتخذة من القصب . و-

الشجر الكثير المتف . و- الرجل العالى الشأن .

* (زَمَر) - زَمَرًا ، وزَمِيرًا ، وزَمَرَاتًا : صوت

بالمزمار ، أو غنى في القصب . يقال : زَمَرَ

بالمزمار ، وفيه . و- بالحديث : أذاعه وأفشاه .

و- النعامة زَمَرًا : صوتت . و- الظبي ونحوه

زَمَرَاتًا : نَفَرَ . و- فلانًا بفلانٍ ، زَمَرًا : أعراه به .

و- الوعاء ونحوه - زَمَرًا : ملاءة .

(زَمِر) الشيء - زَمَرًا ، وزَمَارَةً ، وزُمُورَةً :

قل . يقال : زَمِرَ صوفه أو شعره أو ريشه . وزَمِرَ

فلانٌ : قَلَّتْ مروءته . ويقال : عطية زَمِيرَةٍ ،

وفلانٌ زَمِرُ المروءة . و- حسن . يقال : زَمِرَ

فلانٌ ، فهو زَمِرٌ ، وزَمِيرٌ .

(زَمَر) بالمزمار : نفخ فيه مُطَرَّبًا . و- الوعاء

ونحوه : ملاءة . و- الكلب وغيره : وضع في

عنقه الساجور .

(استزَمَرَ) : تقبض وتضاقل .

(الزَّامِرُ) : النافع بالمزمار أو القصب . وهي

زامرة .

(الزُّمَارُ) : صوت النعامة . و- الفرس على

رأس المولود .

(الزُّمَرَةُ) : الفوج والجماعة . (ج) زُمَرٌ .

(الزُّمَارُ) : الزَّامِرُ .

(الزُّمَارَةُ) : مؤث الزمار . و- آلة الزمر .

و- العُلُ . و- الساجور . (ج) زَمَامِيرٌ .

(الزُّمِيرُ) : سمكة جسمها ممدود شديد

الانضغاط من الجانبين ، مقدمها طويل أهدب ،

وجسمها أملس لا تغطيه القشور ، بل توجد على

جانبيها صفائح عظمية أو قشرية ، ولها زعنفة

ظهرية بها ثلاث شوكات قوية . وهي تعيش في

أنهار شمالي أوربة والقرب من مصابها . (ج) .

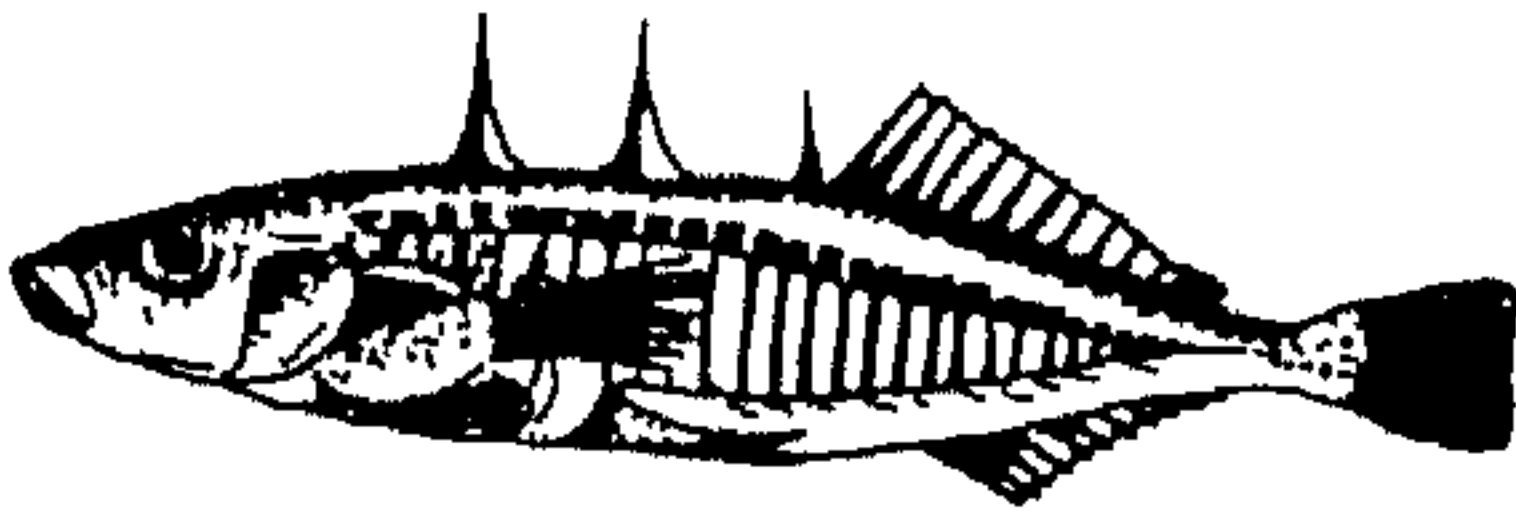

و- طير صغير الجسم مضغوطه ، مغطى بريش

ناعم ذي لونين رمادي ووردي ، بأوى إلى المناطق

الجرداء أو فوق الجبال ، ويستوطن مصر وبلاد

النوبة وبلاد العرب . (ج) .



(الزُّمِيرُ) : نوع من النبات من الفصيلة

النجيلية .

(الزُّمُورُ) : الغلام الجميل . (ج) زُمُرٌ .

(الزُّمِيرُ) : القصير . و- الزُّمُورُ . (ج)

زِمَارٌ .

(الزُّمَارُ) : آلة من خشب أو معدن تنتهي

قصبها بيوق صغير . (ج) مزَامِيرٌ

(الزُّمُورُ) : المزمار . (ج) مزَامِيرٌ ومزَامِيرٌ

داود : ما كان يترنم به من الأناشيد والأدعية .

و- كتاب جمعت فيه مزَامِيرُ داود وسليمان

وآصاف ، وهو الذي يقال له : الزُّبُورُ .

* (الزُّمُرْدُ) : حجر كريم أخضر اللون ، شديد

الخصرة ، شفاف ، وأشدّه خصرة أجوده وأصفاه

جوهراً . واحده : زُمُرْدَةٌ . (ج) .

* (زَمَزَمَ) : صوت من بعيد تصويها له دوى غير

واضح . و- صوت صوتا متتابعاً . يقال : زمزم

الحصان : طرب في صوته . و- المغنى : ترنم

ودلّدن . و- المجوسى عند الأكل أو الشرب :

رطن وهو مطبق فاه ، وصوت بصوت مبهم يديره

في خيشومه وحلقه ، لا يحرك فيه لساناً ولا شفة .

و- النار : صوت عند لهبها واشتعالها . و-

شيئاً : جمعه ورد أطراف ما انتشر منه .

(تَزَمَزَمَ) الجمل : هدّر . و- به شفتاه :

تحرّكتا .

(الزُّمَارُمُ) من المياه : الكثير .

(الزُّمَزَامُ) من المياه : ما كان بين الملح

والعذب . ويقال : سحاب زمزأم : غير واضح

الصوت .

(الزُّمَزَمُ) من المياه : الزمام . و- الزمام .

وزمزم : بقر مشهورة بمكة بجوار الكعبة يتبرك بها ،

ويشرب مأوها ، وينقل إلى الجهات . وهي غير

منصرفه للعلمية والثأنيث .

(الزُّمَزِمَةُ) : الجماعة . (ج) زِمَزِيمٌ .

(الزُّمَزِمِيَّةُ) : سقاء صغير يحمل فيه المسافر

الماء . (م) .

(الزُّمُورُ) من الناس : خلاصتهم وخيارهم .

تقول : فلان في زُمُورِ قومه . (ج) زَمَائِمٌ .

* (زَمَعَ) - زَمَعًا ، وزُمُوعًا ، وزَمَعَاتًا : أسرع

في مشيه . يقال : زمعت الأرنب : أسرعت كأنها

تمشى على زَمَعَاتِهَا .

(زَمِعَ) - زَمَعًا : دهش . و- خاف

وارتعد . و- كان ذا زَمَعَةٍ . يقال : زَمِعَت

أصابه : كانت فيها زيادة . فهو أزمع ، وهي

زَمَعَاءُ . (ج) زُمُعٌ . و- فلان زَمَعًا ، وزَمَاعًا :

صار زَمِعًا .

(أَزْمَعَ) : أسرع . يقال : أزمعت الأرنب :

عدت وتحفت . و- الكرمة : خرجت زَمَعَتُهَا .

و- النبات : ظهر زَمَعًا : قطعًا متفرقة بعضها

أفضل من بعض . و- الأمر ، وبه ، وعليه : عزم

عليه وثبت وجد في إرضائه .
 (زَمَع) الزُبور ونحوه : دندن وطم . و -
 الأمر ، وبه ، وعليه : أزمعه .
 (الزَّمَاعُ) : السرعة . و - المضاء في الأمر .
 و - العزم عليه .
 (الزَّمَعُ) : الزَّمَاع . و - الرعدة أو شبهها
 تأخذ الإنسان إذا هم بأمر .
 (الزَّمَعُ) : من إذا خاف أو غضب سبقه بولهُ
 أو ذمعه .
 (الزَّمَعةُ) : اللُّمعةُ والثَّقفةُ من النبات . (ج)
 زَمَع . يقال : أرض بها زَمَعٌ من العُشب .
 (الزَّمَعةُ) : هتة زائدة ناتئة وراء الظلِّف أو
 الرُسع . ويقال : فلان زَمَعَةٌ ، وهو من الزَّمَع .
 من الأتباع ومن لا يؤبئهم . و - العُقدة في مخرج
 العنقود ، أو الطلعة في نواحي كرم العنب . و -
 المنخفض من الأرض . (ج) زَمَع ، وزَماع ،
 وأزَماع .
 (الزَّمَعيُّ) : الحسين . و - السريع الغضب .
 و - الرجل الداهية .
 (الزَّمَعُ) : من لا يخف للحاجة . و - زُبور
 لا إبرة له يلعب به الصبيان ، يُزَمَع لهم .
 (الزَّمَوعُ) : السريع العجول . و - الأرنط
 النشيطة السريعة .
 (الزَّمَيعُ) : السريع العجول . و - الشجاع
 الماضي العزيمة المقدام ، يُزَمَع الأمر ويثبت عليه
 ولا يثنى . و - الجيد الرأي المقدم . ويقال :
 هو زَمِيعُ الرأي . وفلان قلبه زَمِيعٌ : ماضٍ غير
 هيأب . (ج) زَمَعاء .
 * (زَمَكَةٌ) - زَمَكًا : ملاءة . و - فلانًا عليه :
 حَرَشُهُ حتى اشتد عليه غضبه .
 (زَمِك) - زَمَكًا : تداخل بعضه في بعض .
 و - فلانٌ : غضب .
 (زَمَكَةٌ) : زَمَكَةٌ .
 (الزَّمَكةُ) : السريع الغضب . يقال : فلانٌ
 زَمَكَةٌ : عجل غضوب . و - الأحمق . و -

القصير . وهي زَمَكَةٌ أيضًا .
 (الزَّمَكُ) : منبت ذنب الطائر .
 (الزَّمَكيُّ) : الزَّمَكُ .
 * (زَمَل) - زَمَلًا ، وزَمَلانًا : عدا معتمدًا على
 أحد شِقَيْهِ رافعًا جنبه الآخر . و - الدابة : مشت
 كأمها تظلع من نشاطها . و - السقاة على البئر ،
 زَمَلًا : تراجزوا . و - القوس : صوتت . و -
 فلانًا ، زَمَلًا : عادله . و - أردفه . و - تبعه . و -
 الشيء : رفعه وحمله . فهو مزموول ، وزَمِيل .
 (زَمَلَةٌ) : عادله على البعير وغيره . ومنه
 يقال : زامله في العمل .
 (زَمَلَةٌ) : أخفاه . و - بويه ، وفيه : لفه .
 (تراملوا) : تراجروا .
 (ترمَل) : تلفف وتعطى . ويقال منه : اترمَل
 أيضًا . فهو مُرَمَلٌ . وفي التنزيل العزيز : ﴿ يَا أَيُّهَا
 الْمُرَمَّلُونَ قُمِ اللَّيْلَ إِلَّا قَلِيلًا ﴾ .
 (ازدَمَل) : ترمَل . و - شيئًا : حملته حمرةً
 واحدة .
 (الأزَمَل) : كلُّ صوتٍ مختلط . يقال :
 سمعتُ أزَمَلَ القوس : رنينها . (ج) أزامل ،
 وأزامل . ويقال : أخذ الشيء بأزَمَلِهِ : كله .
 وحاءً بأزَمَلِهِ : بأهله وماله ولم يحلف شيئًا . وترك
 أزَمَلًا : عيالًا .
 (الأزَمَلَةُ) : الكثيرة . يقال : له عيالٌ
 أزَمَلَةٌ . وترك أزَمَلَةً : عيالًا . وأخذ الشيء
 بأزَمَلَتِهِ : كله . و - رنين القوس . (ج) أزامل .
 (الإزَمِل) : شفرة الخدأ . يقال : قطعت
 الجلد بالإزَميل . و - حديدة كالهلال تجعل في
 طرف الرُمح لصيد بقر الوحش ونحوها . و -
 المطرقة . و - آلة من حديد أحد طرفيها حادٌ
 ينقر بها الحجر والخشب ، أو تُزال بها الزوائد من
 المصنوعات الخشبية . (ج) أزامل .
 (الزَّامِل) : من الدواب : الذي كأنه يظلع في
 سيره من نشاطه .
 (الزَّامِلَةُ) : مؤنث الرامل . و - ما يحتمل
 عليه من الإبل وغيرها . (ج) زَوَامِل . وتسنَد إلى
 العقلاء ، فيقال : هو زاملةٌ من زوامل القلم
 والدواة ، أو الشعر والنثر ، على التشبيه في
 التحمل أو عدم الدراية .
 (الزَّامَل) : الظلُع . و - إفاقة الراوية .
 (ج) زُمَّل ، وأزَمَلَةٌ .
 (الزَّمالَةُ) : درجة علمية . (محدثة) .
 (الزَّمَل) : الجمل . ويقال : ما في جوالقك
 إلا زَمَلٌ : إذا كان بصف الجوالق . و -
 الرديف . و - الجبان الضعيف الرذل . و -
 الكسلان . (ج) أرامل .
 (الزَّمَلُ) : الضعيف الجبان الرذل .
 (الزَّمَلَةُ) : ما التف من النخل الطويل . و -
 مافات اليد من القسييل .
 (الزَّمَلَةُ) : الرُفقة أو الجماعة .
 (الزَّمَلَةُ) : العيال . ويقال : ترك زَمَلَةً .
 ويقال : أخذ الشيء بزَمَلَتِهِ : كله .
 (الزَّمِيلُ) : الزَّمَل .
 (الزَّمِيلُ) : الرفيق في العمل أو السفر . و -
 الرديف . و - الحاصل على درجة الزَّمالَةِ .
 (محدثة) .
 (الزَّمِيلُ) : الزَّمَل .
 (الزَّمَمَلَةُ) : جرة خضراء يبرد فيها الماء .
 (عراقية) .
 * (زَم) - زَمًا : تقدم في السير . و - تكلم .
 و - بأنفه : شتم وتكبر . يقال : زَمَّ بأنفه
 عني : رفعه كثيرًا . و - البعير ونحوه بأنفه أو
 برأسه : رفعه لألم به . و - القرية ونحوها
 زَمومًا : امتلات . و - الزُبور أو العصفور
 زَمِيمًا : صوت . و - الشيء - زَمًا : شدّه .
 و - البعير ونحوه : جعل له زَمَانًا . و - فلانًا
 كلمته : جعل لها من الصواب غرضًا يرمى إليه .

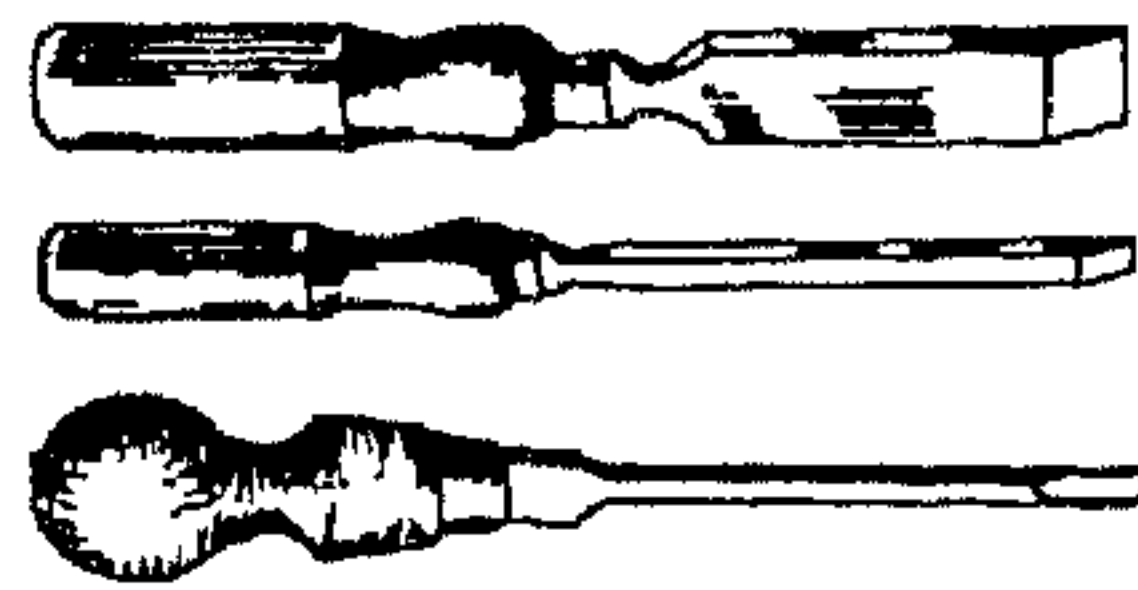

يقال: ما تكلّمت بكلمة حتى أزمها وأخطمها .
و - الحذاء ونحوه : شدّه بالزمام . و - رأسه
وبه : رفعه . يقال : خطف الذئب السخلة زاماً
بها رأسه . و - القوم : تقدّمهم كأنه زمام .
ويقال : زمت الثاقفة الإبل : كانت زماماً لها
تتقدّمها . و - الشيء : ملأه حتى فاض .

(أزم) الثعل وغريها : زمها .
(زام) : تكبير . و - البعير وغيره : زمه .
و - فلاناً : عارضه .

(زمته) : زمه . يقال : زمت الجملة : شدت
عليه الزمام .
(الإزميم) : الهلال إذا دق في آخر الشهر
واستقوس . (ج) أزاميم .

(الزمام) : الخيط الذي يشد في البرة أو في
الخيشاش ثم يشد إلى طرف المقود . و - شينع
الثعل ونحوه . (ج) أزيمة . ويقال : هو زمام
قومه : قائدهم ومقدّمهم وصاحب أمرهم . وهو
زمام الأمر : ملاكه . وألقى في يده زمام أمره :
قوضه إليه . وهو يصرف أزمة الأمور . وهو على
زمام أمره : على شرف من قضائه . و - جملة
الأرض الزراعية التي تستغلها القرية . (محدثة) .
(الزمام) - يقال : أمرهم زمام : قصده لم يجاوز
القدر . ودارى من دياره زمام : قرية . ودارى زمام
دياره : تجاهها وتلقاها . ووجهى زمام كذا :
مقابل له .

* (زمن) - زمتا ، وزمته ، وزماته : مرض
مرضاً يدوم زماناً طويلاً . و - ضمف بكبير سن أو
مطاوله على . فهو زمن ، وزمين .
(أزمن) بالمكاي : أقام به زماناً . و - الشيء :
طال عليه الزمن . يقال : مرض مؤمن ، وعلة
مؤمنة . ويقال : أزمن عنه عطاؤه : أبطأ وطال
زمنه . و - الله فلاناً وغيره : ابتلاه بالزمانية .
(زامنة) مزامنة ، وزماناً : عامله بالزمن .
(الزمان) : الوقت قليله وكثيره . و - مدة
الدنيا كلها . ويقال : السنة أربعة أزمية : أقسام

أو فصول . (ج) أزمية ، وأزمن .

(الزمانة) : مرض يدوم .

(الزمن) : الزمان . (ج) أزمان ، وأزمن .
ويقال : زمن زامن : شديد .

(الزمن) : وصف من الزمان . ويقال : هو زمن
الرغبة : ضعيفها فاترها . (ج) زمني .

(الزمين) : الزمن . (ج) زمنا ، وزمتي ،
وزمته .

(الزمين) : يقال : لقيته ذات الزمين : يراد
بذلك تراخي المدة .

(المتزامن) - (في علم الطبيعة) : ما يتفق
مع غيره في الزمن . والمتزامتان : حركتان
دوريتان تتفقان في زمن الذبذبة والطور . (ج) .

* (زيمه) الحر - زمها : اشتد . و - الرجل
بالحر : اشتد عليه . و - الشمس : اشتد حرها .

* (زمهرث) عيناه : احمرتا من الغضب أو
الشدّة .

(ازمهر) اليوم : اشتد برده . و - الوجه :
كأح وعبس . و - فلان : اشتد غضبه . يقال :

ازمهر عليه . و - عيناه : زمهرتا . و - الكواكب :
لمعت أو اشتد ضوءها . ويقال : ازمهرت أستانه

عند الضحك : لمعت وبرقت .
(الزمهرير) : شدّة البرد .

* (الزمازود) : طعام من البيض واللحم . و -
الرفاق الملقوف باللحم . و - حلوى يقال لها :

لقمة القاضي ، ولقمة الخليفة . (مع) .
* (زنا) - زنوا : ضاق . و - بوله : اختقن .

و - إليه : لجأ ودنا . و - الشيء : لرق بالأرض .
و - الظل : قلص ودنا بعضه من بعض . و - فيه :

صعد . و - بوله زناً : حقته .
(أزناً) بوله : زناه . و - فلاناً : ألقاه

وأدناه . و - صعده .
(زناً) عليه : ضيق .

(الزنا) : الضيق . و - الضيق . و - القصير
المجتمع . و - الحاقن لبوله .

(الزنيء) : الضيق . و - السقاء الصغير .
* (زنب) - زنباً : سمن في قصر . فهو
أزنب ، وهي زنباء . (ج) زنب .
(الزناي) : الزناي . وهما زنايان .
(الزناية) : الزناي .
(الزنايب) : الجبان . و - شحر حسن المنظر
طيب الرائحة ، وبه سميت المرأة .
* (الزناير) : حشرة أيمة اللسع ، من الفصيلة
الزنبورية . واحده : زنارة . (ج) زناير .



(الزئير) : الخفيف الظريف من الغلمان .
(ج) زناير .

(الزئيرى) من الرجال : الثقيل . و - من
السفن : الضخم .

(الزئيرية) : ضرب من السفن ضخمة .
(الزئير) : الزناير . (ج) زناير .

(الزئيرية) - المسألة الزئيرية : مسألة
اختلف فيها الكسائي وسيبويه ، وهي قولهم :

كنت أظن أن العقرب أشد لسعة من الزئير ،
فإذا هو هي ، أو هو إياها .

(المزبرة) : الأرض الكثيرة الزناير . (ج)
مزابر .

* (الزئيرك) : شريط من الفولاذ طويل مقوس
يلف على محور الساعة ونحوها ، فإذا انبسط حرك
دواليبها . (د) .

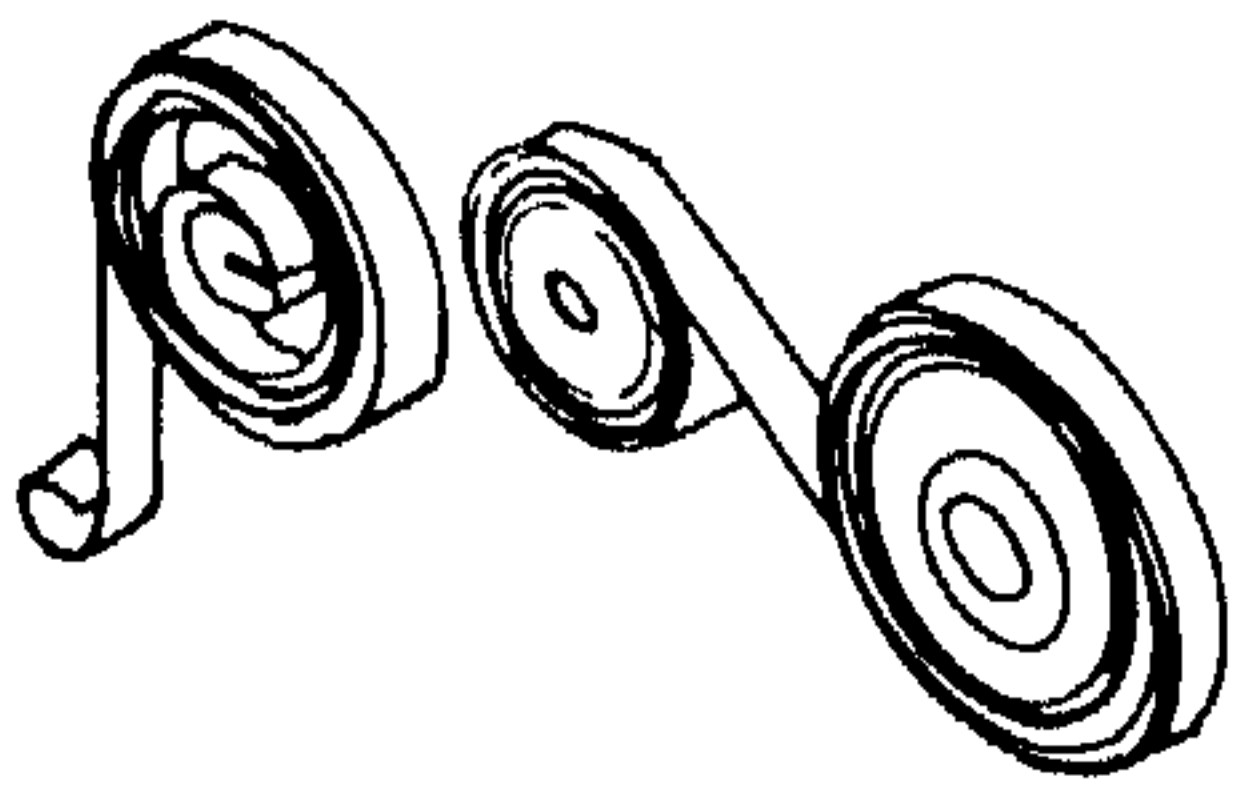

★ (الرُّنْقُ): نبات من

الفصيلة الرُّنْقِيَّة له

زهرًا طيب الرائحة .

الواحدة : زنبقة . و -

دهنُ الياسمين .



★ (الرُّنْبَلُكُ): لغة في

الزنبرك . والزنبلك

اللولبيُّ (في الهندسة) :

زَنْبَلِكُ مكون من سلك

ملفوف على سطح

أسطوانى أو مخروطى .

★ (تَزْتَرُ): تبختر .

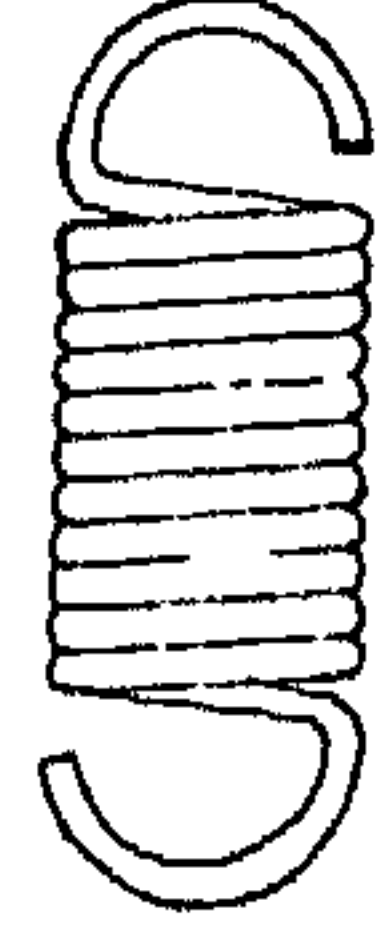

(الرُّنْقَرَةُ): الضيقُ والعسر .

★ (زَنْجَبُ): الإبل - زَنْجَا : عطشت عطشًا

شديدًا . و - الرجلُ : تَقَبَّضَتْ أَمْعَاؤُهُ من

العطش فلا يستطيعُ إكثار الطعام والشراب . فهو

زَنْجَبُ .

(زَانَجَةُ) مُزَانَجَةٌ ، وزَانَجَا : كافأه بخير أو

شر .

(تَزْتَرُ) عليه : تطاول .

(الرُّنْبُجُ): جبل من السودان يتميز بالجلد

الأسود ، والشعر الجعد ، والشفة الغليظة ،

والأنف الأفطس ، يسكن حول خط الاستواء ،

وتمتدُّ بلادهم من المغرب إلى الحبشة ، وبعض

بلادهم على نيل مصر . و - يطلق الآن على بعض

السُّلالات المنحدرة من القبائل الإفريقية أنى

استوطنت . (ج) رُنُوجُ .

(الرُّنْبُجِيُّ): واحدُ الرنُّج أو الرنوج .

★ (الرُّنْبُجِيَّةُ): نبات من الفصيلة الرُّنْبُجِيَّة ، له

عروق غلاظٌ تضرب في الأرض ، جَرِيْفَةُ الطعم .

و - الحمرُ . وزنجبيل الشام : نبات من الفصيلة

المرْكَبِيَّة ، جنوره غليظة تستعمل في الطب .

وزنجبيل الكلاب : بقلةٌ ورقها كالخلاف

وقضبانها حمرٌ ، تقتل الكلاب ولذا أضيفت إليها .

★ (رُنْبَجَرُ) لفلان : قرع ظفرَ إبهامه بظفر

سبَّابته ، أو قرع الإبهام على الوسطى : يريد :
ولأعطيك مثل هذا .

(الرُّنْبَجَارُ): صدأ النحاس . (مع) .

(الرُّنْبَجْرُ): البياض الذى على أطراف الأحداث .

(الرُّنْبَجِيرُ): الرُّنْبَجْرُ . و - قَلَامَةُ الظُّفْرِ .

و - قرعُ الإبهام على الوسطى بالسبابة . و -

السلسلة (فارسية) . و - (في المساحة) :

مقياسٌ يتركب من أجزاءٍ متساوية ، يتصل بعضها

بالآخر ، يستعمله المساحون . (ج) رُنْبَجِيرُ .

★ (الرُّنْبُجْفَرُ): هو كبريتيد الزئبق ، كما يوجد في

الطبيعة ، ومسحوقه أحمر أو أسود يستعمله

الكتاب والمصورون . (د) .

★ (رُنْبُخُ) الدُّهْنُ - رُنْبُخًا : تغيَّرت رائحته .

فهو رُنْبُخُ .

(رُنْبُخُ): رُنْبُخُ .

★ (رُنْبُدُ) النارُ - رُنْبُدًا : قَدَحَهَا . ويقال : رُنْبُدُ

نارَ الحرب : أثارها . و - الإِنَاءُ : مَلَأَهُ .

(رُنْبُدُ) - رُنْبُدًا : عطش . فهو رُنْبُدُ .

(أرُنْبُدُ) : زاد . ويقال ما يُرُنْبِدُكَ أحدٌ على

فضل : لا يُرُنْبِدُكَ .

(رُنْبُدُ): أُوْرَى رُنْبُدَهُ . و - كَذَبَ . و -

شيقًا : ضيق . ويقال : رُنْبُدُ على أهله : شَدَّدَ .

و - الإِنَاءُ وغيره : رُنْبُدَهُ . و - فلانًا : عاقبه

فوق ما يستحقُّ .

(تُرُنْبُدُ): ضاق . و - فى الأمر : تَضَيَّقَ

وخرج صدره . يقال : سأله مسألة فنُرُنْبُدُ .

(الرُّنْبَادُ): أداة تُدَقُّ الرُنْبَادَةُ فتشتعل فيتفجَّر

البارود . (محدثة) .

(الرُّنْبُدُ): العودُ الأعلى الذى تُقَدِّحُ به النارُ ،

والأسفل هو الرُنْبُدَةُ . (ج) رُنْبَادٌ ، وَأرُنْبَادٌ .

وتقول لمن أُنْجِدُكَ وأعانك : ورثت بك زنادى .

و - كتابٌ للمجوس . و - المسنأة من خشبٍ

وحجارة يُضْمُ بعضها إلى بعض . (ج) أرُنْبَادُ .

(الرُّنْبَادِي): الساعدُ والدُّرَاعُ ، والأعلى منهما

هو الساعد ، والأسفل منهما هو الدُّرَاعُ ، وطرفهما

الذى يلي الإبهام هو الكوع ، والذى يلي الخنصر هو

الكرسوع ، والرُسْعُ :

مُجْتَمِعُ الرُّنْدِيْنِ من

أسفل . والمرفقُ :

مجتمعهما من أعلى .

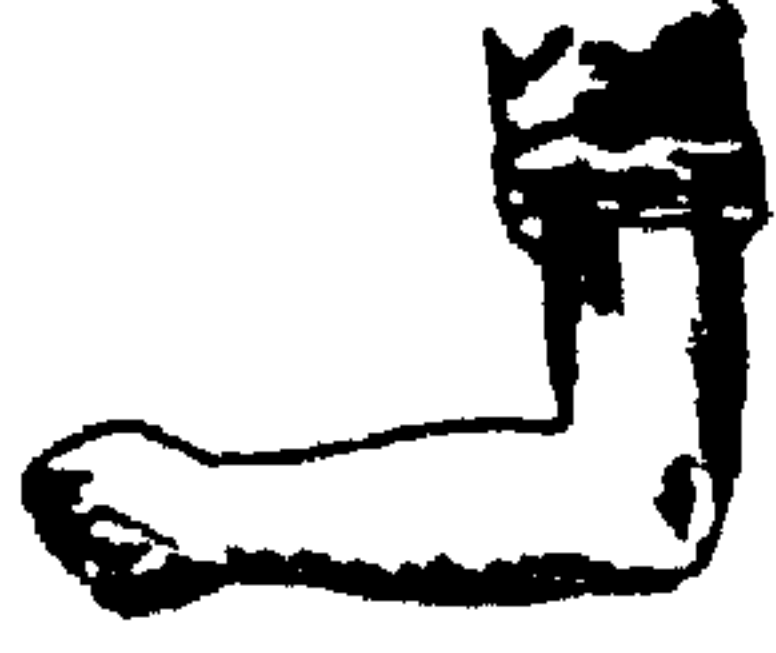

(الرُّنْبُدَةُ): العودُ الأسفل الذى يُقَدِّحُ

بالرُّنْدُ . و - حافظة صغيرة فيها مادة ملتهبة توضع

في مقدم القذيفة . وهى [الكبسولة] . (محدثة) .

(الرُّنْبُدِيَّةُ): سوارٌ يلبس في الرُّنْدُ .

(الرُّنْبُدُ) - يقال : ثوبٌ مُرُنْبُدٌ : ضيق

العرض . ورجلٌ مُرُنْبُدٌ . بخيلٌ ممسكٌ . و -

الدُّعَى . و - السريعُ الغضبُ .

★ (تُرُنْبُدُ): صار زُنْبُدِيًّا .

(الرُّنْبُدُ): الشديدُ البُخْلِ .

(الرُّنْبُدَةُ): القولُ بأزلية العالم ، وأطلق على

الرُّنْبُدِيَّةِ ، والمانوية ، وغيرهم من الطنوية ،

وَتوسَّعَ فيه فأطلق على كل شاكٍ ، أو ضالٍّ ،

أو ملحد . (ج) .

(الرُّنْبُدِيُّ): من يؤمن بالرُّنْبُدِيَّةِ . (معرب :
زندة كَرْد) . (ج) رُنْبُدِيُّ . ورُنْبُدِيَّةٌ .

★ (رُنْبُدَةُ) - رُنْبُدًا : ألبسه الرُّنْبَادُ . و - الإِنَاءُ

مَلَأَهُ .

(رُنْبُدُ) عينه : ضاقت وبرزت عند تحديد

النظر . يقال : عينٌ مُرُنْبُدَةٌ . و - إليه عينه ،

وبها : دَقَّقَ النظر فيه وحدَّق . و - القَسُ : ألبسته

الرُّنْبَادُ .

(تُرُنْبُدُ) القَسُ : شدُّ الرُّنْبَادِ على وسطه . و -

الشيءُ : دَقَّ .

(الرُّنْبَادُ): حزامٌ يشدُّه النصرانيُّ على

وسطه . (ج) رُنْبَادِيٌّ .

★ (الرُّنْبَادَةُ): حجرةٌ فى السَّجْنِ ضيقةة يجبس

فيها السجين على انفراد . (د) .

★ (رُنْبَفُ) - رُنْبَفًا : غضب .

(تُرُنْبَفُ): رُنْبَفُ .

(الرُّنْبُوفُ): الخنثُ .

★ (زَفَل) : رَفَصَ رَفْصَ التَّبَطِّ . و - في مَشِيهِ : تَحَرَّكَ كَالْمُنْقَلِبِ بِجَمَلٍ . و - أُسْرِعَ .
 ★ (زَفَقَ) عَلَى عِيَالِهِ - زَفَقًا : ضَيَّقَ بِخَلَا أَوْ فَقْرًا .
 و - الدَابَّةُ : جَعَلَ لَهَا زِنَاقًا . و - الشَّيْءُ : حَصَرَهُ وَضَيَّقَ عَلَيْهِ . و - الرَّأْيَ وَنَحْوَهُ : أَحْكَمَهُ . فَهُوَ زَفِيقٌ .
 (أَزَقَ) عَلَى عِيَالِهِ وَنَحْوِهِم : زَفَقَ .
 (زَفَّقَ) : أَزَقَّ . و - الشَّيْءُ : زَفَقَهُ .
 (الزَّنَاقُ) : كَلٌّ رِبَاطٌ فِي جِلْدَةٍ تَحْتَ الْفِكَ الْأَسْفَلِ مِنَ الدَّابَّةِ يُشَدُّ إِلَى الرَّأْسِ . و - ضَرْبٌ مِنَ الْحَلِيِّ ، وَهُوَ الْمِخْتَقَةُ . (ج) زَفَقٌ ، وَأَزْفَقَةٌ .
 (الزَّفَقُ) : مَوْضِعُ الزَّنَاقِ . و - طَرَفُ نَصْلِ السَّهْمِ ، وَمَسْتَدَقُهُ . (ج) زَفَقٌ .
 (الزَّفَقَةُ) : مَسَلَتْ ضَيْقَ فِي الْقَرْيَةِ .
 ★ (الزَّنْكَ) : هُوَ الْخَارِصِينَ ، عِنَصِرُ فَلَزِيٍّ أَيْضًا ، عِدَدُهُ الذَّرِّيُّ ٣٠ ، وَوِزْنُهُ الذَّرِّيُّ ٦٥،٣٨ ، يَنْصَهَرُ عِنْدَ دَرَجَةِ ٤١٩ م . (ج) .
 (انظر : الْخَارِصِينَ) .
 ★ (زَنَمَ) الشَّاةَ أَوْ الْبَعِيرَ - زَنَمًا : قَطَعَ مِنْ أُذُنِهِ هَتَّةً فَتَرَكَهَا مَعْلُوقَةً .
 (زَنِمَ) - زَنَمًا : صَارَتْ لَهُ زَنْمَةٌ . فَهُوَ زَنِيمٌ ، وَأَزْنَمٌ .
 (زَنْمَةٌ) : زَنْمَةٌ . يُقَالُ : بَعِيرٌ مُزْنَمٌ .
 (الزَنْمَةُ) : مَا يَقْطَعُ مِنْ أُذُنِ الْبَعِيرِ أَوْ الشَّاةِ فَيَتْرَكُ مَعْلُوقًا . وَزَنْمَتَا الْأُذُنِ : هَتَّتَانِ تَلِيَانِ الشَّحْمَةِ وَتَقَابِلَانِ الْوَتْرَةِ .
 (الزَّنِيمُ) : ذُو الزَنْمَةِ . و - الدَّعِيُّ ، وَهُوَ الْمَلْحَقُ بِقَوْمٍ . و - اللَّعِيمُ الْمَعْرُوفُ بِلُؤْمِهِ أَوْ شَرِّهِ .
 وَفِي التَّنْزِيلِ الْعَزِيزِ : ﴿عَثَلٌ بَعْدَ ذَلِكَ زَنِيمٌ﴾ .
 ★ (زَنَ) عَصَبَهُ - زَنًا : بَيْسَ . و - اسْتَرْحَتَ مَفَاصِلَهُ . و - فَلَانًا بِخَيْرٍ أَوْ شَرًّا - زَنًا : اتَّهَمَهُ بِهِ .
 و - بَوَّلَهُ : حَقَّقَهُ وَحَبَّسَهُ .
 (أَزَنَهُ) بِكَذَا : زَنَهُ .
 (الزَّنَنُ) : الْقَلِيلُ الضَّيِّقُ . يُقَالُ : مَاءٌ زَنَنٌ :

قَلِيلٌ . وَبِزَنْنٍ : ظَنُونٌ لَا يُدْرَى أَفِيهَا مَاءٌ أَمْ لَا .
 (الزَّنَةُ) : التَّهْمَةُ . وَأَبُو زَنْتَةَ : كُنْيَةُ الْقَرْدِ .
 (الزَّنِينُ) : الْحَاقِقُ لِبَوْلِهِ .
 ★ (زَنَهَرَ) إِلَيْهِ بَعِينُهُ : أْبْرَزَهَا وَاشْتَدَّ نَظَرُهُ .
 ★ (زَنَى) - زَنَى ، وَزَنَاءٌ : أَتَى الْمَرْأَةَ مِنْ غَيْرِ عَقْدٍ شَرْعِيٍّ . وَيُقَالُ : زَنَى بِالْمَرْأَةِ . فَهُوَ زَانٍ . (ج) زَنَاءَةٌ . وَهِيَ زَانِيَةٌ . (ج) زَوَانٍ .
 (أَزَنَاهُ) : حَمَلَهُ عَلَى الزَّوْنِيِّ . و - نَسَبَهُ إِلَيْهِ .
 (زَنَاهُ) : أَزَنَاهُ .
 (الزَّنَاءُ) : الْكَثِيرُ الزَّوْنِيِّ .
 (الزَّنِيَّةُ) - يُقَالُ : هُوَ ابْنُ زَنِيَّةٍ : ابْنُ زَيْمٍ . وَهِيَ لِيَزِيَّةٍ أَيْضًا .
 ★ (زَهَ) : كَلِمَةٌ فَارْسِيَّةٌ تَقَالُ عِنْدَ اسْتِحْسَانِ ، وَقَدْ تَقَالُ عِنْدَ اسْتِهْجَانِ تَهْكِيمًا وَسُخْرِيَّةً .
 ★ (زَهَدَ) فِيهِ ، وَعَنَهُ - زَهْدًا ، وَزَهَادَةً : أَعْرَضَ عَنْهُ وَتَرَكَهُ لِاحْتِقَارِهِ ، أَوْ لِنَحْرُجِهِ مِنْهُ ، أَوْ لِقَلْبِهِ . وَيُقَالُ : زَهَدَ فِي الدُّنْيَا : تَرَكَ حَلَالَهَا مَخَافَةَ حَسَابِيهِ ، وَتَرَكَ حَرَامَهَا مَخَافَةَ عِقَابِهِ .
 (أَزَهَدَ) الرَّجُلُ : قَلَّ مَالُهُ .
 (زَهْدُهُ) : قَلْبُهُ . و - فِيهِ ، وَعَنَهُ : جَعَلَهُ يَزْهَدُ . و - بِخَلِّهِ .
 (تَزَاهَدُوا) : احْتَقَرُوهُ وَاسْتَقَلُّوهُ . وَفِي حَدِيثِ خَالِدٍ : «كُتِبَ إِلَى عَمْرِو بْنِ النَّاسِ قَدْ انْدَفَعُوا فِي الْخَمْرِ ، وَتَزَاهَدُوا الْحَدَّةَ» .
 (تَزَهَّدَ) : صَارَ زَاهِدًا . و - تَعَبَّدَ .
 (أَزْدَهَدَهُ) : عَدَّهُ قَلِيلًا .
 (الزَّاهِدُ) : الْعَابِدُ . (ج) زُهْدٌ ، وَزُهَادٌ . وَهِيَ زَاهِدَةٌ . (ج) زَوَاهِدٌ .
 (الزَّهَادَةُ) فِي الشَّيْءِ : خِلَافُ الرِّغْبَةِ فِيهِ .
 و - أُشْخِذَ أَقْلُ الْكُفَايَةِ . و - الرِّضَا بِالْيَسِيرِ مَا يُتَّقَمُّنُ جِلَّةً وَتَرَكَ الرَّائِدَ عَلَى ذَلِكَ لِلَّهِ تَعَالَى .
 (الزُّهْدُ) : الزَّهَادَةُ .
 (الزُّهْدُ) : الْقَدْرُ الْيَسِيرُ . يُقَالُ : خَذَ زُهْدًا مَا يَكْفِيكَ : أَيِ قَدْرٍ مَا يَكْفِيكَ .
 (الزُّهْدُ) : الزَّكَاةُ ؛ لِأَنَّهَا قَدْرٌ قَلِيلٌ مِنَ الْمَالِ

الْمَزَكِيُّ .

(الزَّهَادُ) : الْكَثِيرُ الزَّهْدِ .

(الزَّهِيدُ) : الْقَلِيلُ يُقَالُ : تَمَنَّ زَهِيدٌ . وَهُوَ زَهِيدُ الْأَكْلِ : قَلِيلُهُ . وَزَهِيدُ الْعَيْنِ : يُقْبِعُهُ الْقَلِيلُ . (ج) زُهْدَانٌ . وَهِيَ زَهِيدَةٌ . (ج) زُهَادٌ .
 ★ (زَهَرَ) الْوَجْهَ وَالسَّرَاجَ وَالْقَمَرَ - زَهْرًا ، وَزُهُورًا : تَلَأَلًا وَأَشْرَقَ . و - الشَّيْءُ : صَفَا لَوْنُهُ . و - الزُّنْدُ وَنَحْوَهُ : أَضَاءَتْ نَارُهُ . وَيُقَالُ : زَهَرَتْ بَكِ نَارِي : قَوِيَتْ وَكَثُرَتْ . وَزَهَرَتْ بَكِ زِنَادِي : قَضَيْتُ بِكَ حَاجَتِي . و - النَّبَاتُ أَوْ الشَّجَرُ : طَلَعَ زَهْرُهُ . و - الشَّمْسُ اللَّوْنُ : غَيْرَتُهُ .

(زَهَرَ) - زَهْرًا ، وَزَهَارَةً ، وَزُهُورَةً : حَسُنَ وَابْيَضَ وَصَفَا لَوْنُهُ . فَهُوَ أَزْهَرُ ، وَهِيَ زَهْرَاءُ .
 (أَزْهَرَ) النَّبَاتَ أَوْ الشَّجَرَ : طَلَعَ زَهْرَهُ . و - النَّارَ وَغَيْرَهَا : أَضَاءَهَا . وَيُقَالُ : أَزْهَرَتْ زَيْدِي : رَفَعَتْ شَأْنِي أَوْ قَضَيْتُ حَاجَتِي .
 (أَزْدَهَرَ) : زَهَرَ . و - فَرِحَ وَأَسْفَرَ وَجْهَهُ وَتَلَأَلًا . و - به : احْتَفَظَ . و - جَعَلَهُ فِي بَالِهِ .
 (أَزْهَرَ) النَّبَاتَ أَوْ الشَّجَرَ : أَزْهَرَ . و - كَثَّرَ زَهْرَهُ .

(أَزْهَارُ) النَّبَاتِ وَالشَّجَرِ : أَزْهَرُ شَيْئًا فَشَيْئًا .
 (الْأَزْهَرُ) : كَلٌّ لَوْنٍ أَيْضًا صَافٍ مَشْرَقٍ مَضِيٍّ . و - الْقَمَرُ . وَيُقَالُ : قَمَرُ أَزْهَرُ . و - يَوْمُ الْجُمُعَةِ . و - كُلُّ حَيَوَانٍ أَوْ نَبَاتٍ بَرَّاقَ اللَّوْنِ مَشْرَقٍ . (ج) زُهْرٌ .

(الْأَزْهَرَانُ) : الشَّمْسُ وَالْقَمَرُ .

(الزَّاهِرُ) : الْحَسَنُ اللَّوْنُ مِنَ النَّبَاتِ أَوْ الْحَيَوَانِ أَوْ الْجَمَادِ . و - الْمَشْرَقُ مِنَ الْأَلْوَانِ . يُقَالُ : أَحْمَرُ زَاهِرٌ : شَدِيدُ الْحُمْرَةِ . وَهِيَ زَاهِرَةٌ . (ج) زَوَاهِرٌ .
 (الزَّاهِرِيَّةُ) : التَّبَحُّثُ . يُقَالُ : هُوَ يَمْشِي الزَّاهِرِيَّةَ .



(الزَّهْرُ) : نُورُ النَّبَاتِ وَالشَّجَرِ . وَاجِدَتُهُ زَهْرَةٌ .
 (ج) أَزْهَارٌ . (جج) أَزَاهِيرٌ .

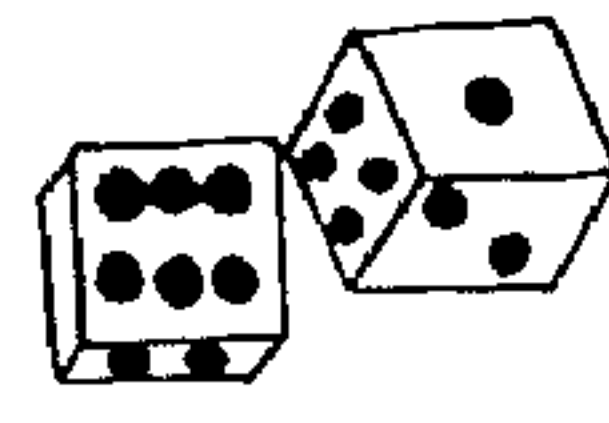

وَزَهْرُ التَّرْدِ : قطعان من
العظم صغيرتان مكعَّتان
حُفِرَ على الأوجه الستة

لكل منهما نقط سود من واحدة إلى ست .
وماء الزهر : ما أخرج من زهر التارنج
بالإنبيق . (مو) .

(الزُّهْرُ) : ثلاث ليالٍ من أوّل الشهر .
(الزُّهْرَاءُ) : مؤنث الأزهر . (ج) زُهْرٌ .
و - لقبُ السيدة فاطمة بنتِ الرسول صلّى الله
عليه وسلم .
(الزُّهْرَاوَانُ) : سورتا البقرة وآل عمران من
القرآن الكريم .

(الزُّهْرَةُ) : واحدة الزُّهْرِ . وزهرة الدنيا :
بهجتها ومتاعها .

(الزُّهْرَةُ) : البياضُ الناصعُ . و - صفاء اللون .
(الزُّهْرَةُ) : أحدُ كواكب المجموعة الشمسية
التسعة ، ثاني كوكب في البعد عن الشمس ، يقع
بين عطارد والأرض . وهو ألمع جرم سماوي
باستثناء الشمس والقمر . و - إلهة الجمال عند
الإغريق [أفروديت] ، وعند الرومان [فينوس] .
(الزُّهْرَةُ) : الوطر . يقال : قضيت منه زهري
(الزُّهْرِيُّ) : مرضٌ تناسلي خبيث مُعِد .
(الزُّهْرِيَّةُ) : وعاءٌ من تحزيف ونحوه يوضع فيه

الزهر للزينة .



(الزُّهْرَارُ) : بائع الزهر . وهي زهارة .
(الزُّهْرِيُّ) : العود الذي يُضرب به ، وهو

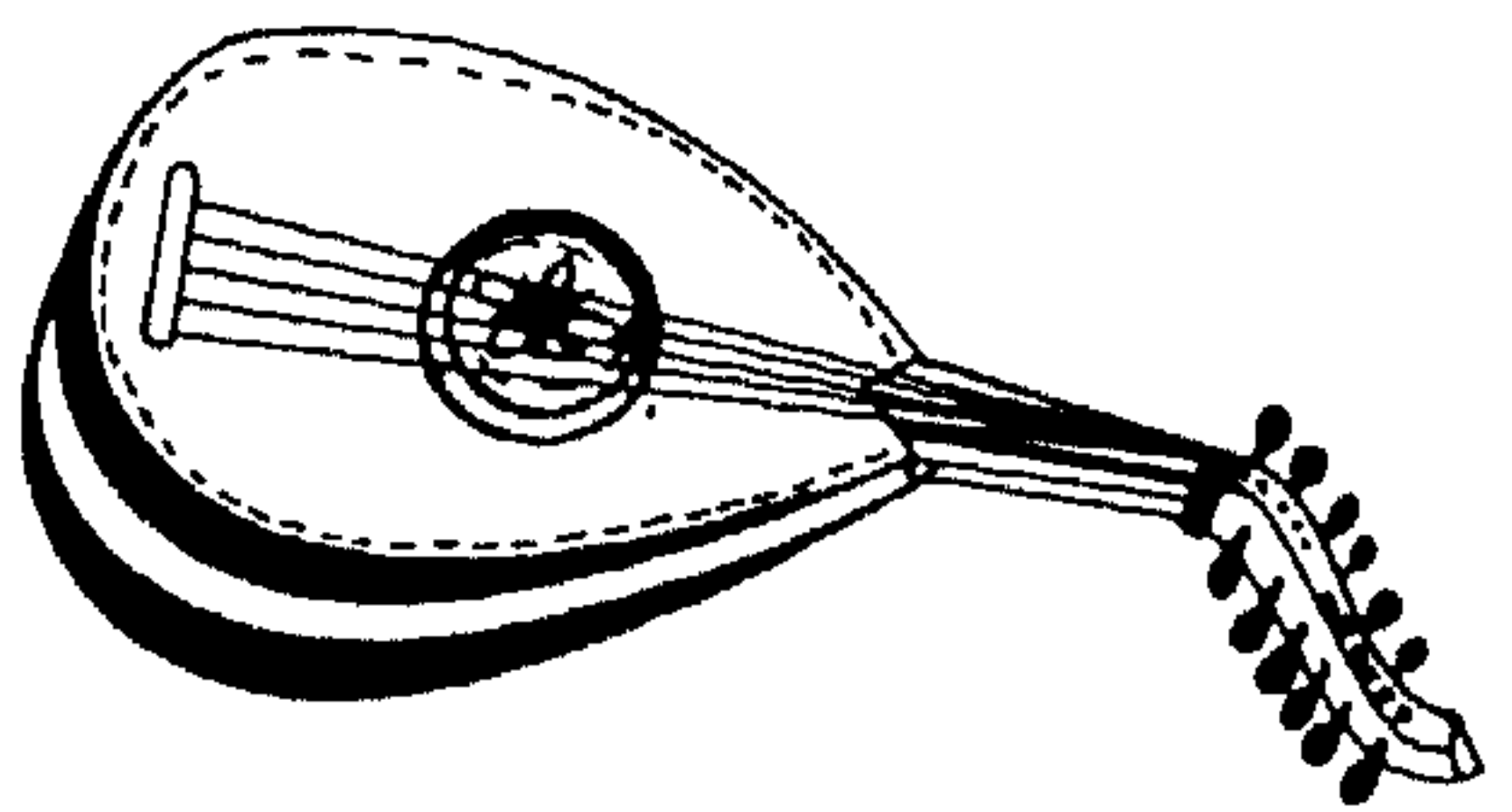

أحد آلات الطرب .

و - الذي يُزهر النار ويوقدها للضيف .
(ج) مزاهر .

* (زُهْرَقِي) : ضحكك ضحكًا شديدًا . و - تكلم
بكلام لا يفهم . و - الصبي : رقصه .

* (الزُّهْرَاءُ) : المختال في غير مروعة . وهي
زُهْرَاءَةٌ .

* (زَهْفٌ) - زُهْفًا : ذل . و - كذب . و -
للموت وغيره . دنا . فهو رَاهِفٌ ، وزَهَافٌ .

(زَهْفٌ) - زَهْفًا : ترقى . و - للشئ :
خفَّ وعَجَل . فهو زَهْفٌ .

(أزَهَفَ) : كذب . و - نم . و - أسرع
إلى الشر . و - به : أخبر القوم من أمره بأمر

لا يدرون أحقُّ هو أم باطل . و - في : خائني وقد
وَبَقْتُ به . و - به : أعجب . و - إليه فلانة :

أعجبت . و - عليه : أجهز وأسرع في قتله . و -
الشئ : ذهب به : و - أهلكه . و - فلانًا :

أذله . و - صرعه . و - الطعنة فلانًا : هجمت
به على الموت . و - إليه الطعنة ونحوها : أدناها .

و - له حديثًا : أتاه بالكذب . و - إليه حديثًا :
أسند إليه قولًا رديفًا . و - الخبر ، وفيه : زاد .

و - فلانًا بالشر : أغراه .
(الزُّهْفُ) : وثبَّ وطفرَّ من ضرب أو نفور

ونحوهما .

(تَزَهَّفَ) عنه : صدَّ وأعرض .

(أزْدَهَفَ) : زَهَفَ . و - له : دنا . و - تفحَّم

في الدحول . و - له بالسيف : أزهف . و - في
كلامه : تشدَّد ورفَّع صوته . و - كذب وتزَيَّد في

الكلام . و - عنه : صدَّ وأعرض . و - الشئ ،
وبه : ذهب به . و - فلانًا بالقول : أبطل قوله .

و - له في الخبر : زاد . و - إليه حديثًا : أسند إليه
قولًا ليس بحسن ، أو أتاه بالكذب . و - فلانًا :

استخفَّه . و - استعجله . ويقال : ما أزهف منه
شيئًا : ما أخذ .

* (زَهَقَ) - زَهَقًا ، وزُهوقًا : سبق وتقدَّم .

يقال : زهقتِ الفرسُ : سبقت وتقدمت أمام
الخيال . و - الباطلُ : زال واضمحَل . فهو

زاهقٌ ، وزُهوقٌ . و - السهمُ : جاوزَ الهدف .
و - نفسه زُهوقًا : خرجت . والأصلُ في

الزُهوق : الخروجُ بصعوبة . ومنه قول الشاعر :

* فلما تولت كادت النفسُ تزُهقُ *

و - معُ العظم : اكتنز وامتلأ .

(أزَهَقَ) في السير : أسرع . و - الشئ : جعله
يَزُهقُ . يقال : أزَهَقَ الله الباطل . و - ملاء . و -

السهم من الهدف : أجازره .
(زَاهَقَهُ) : أزَهَقَهُ . يقال : زاهق الحقُّ الباطلُ .

(الزُّهَقُ) : سبق وتقدم .

(الزُّاهِقُ) : الشديدُ الجري من الماء . و -
المنهزمُ . و - الذي سبق وتقدَّم . و - اليأسُ .

(ج) زُهَقٌ ، وزُهَقٌ . ويقال : بثر زاهقٌ : بعيدة
القعر . (ج) زواهقٌ . وهي زاهقةٌ أيضًا . (ج)

زَوَاهِقٌ .

(الزُّهَقُ) : المُطْمَئِنُّ من الأرض .

(الزُّهوقُ) - بثر زُهوقٌ : بعيدة القعر .

(الزُّهَقَةُ) : موضعُ الزُهوقِ أو سببه .
يقال : جَمَلٌ مَزُهَقَةٌ لأرواحِ المطيِّ : يُجهدن

أنفسهن ولا يلدحنه .

* (زَهَكَتْ) - زَهَكَتَا : جثته بين حجرين .
و - الريحُ الأرضُ ، أو الترابُ عن الأرض :

أطارتها عنها .

* (زَهَلٌ) - زَهَلًا : اطمأن قلبه . و - عنه :
تباعَد .

(زَهَلٌ) - زَهَلًا : ابيضُّ واملاسُ . فهو زَهَلٌ .
(الزُّهْلُولُ) : الأملسُ من كل شئ . و -

الحية لها عُرف . (ج) زَهَالِيلٌ .

* (زَهَمَ) العظمُ - زَهَمًا : جرى فيه المخُ .
و - فلانًا : أكثر الكلام عليه . و - فلانًا وغيره

عن كذا : زجره .

(زَهَمَتْ) يذُه - زَهَمًا : دسَّمت واعتربتُها
زُهومةً من الدسَمِ والشحم . و - الذابة :

زُهومةً من الدسَمِ والشحم . و - الذابة :

الخارصين . و (الزواج الأزرق) : كبريتات النحاس . و (الزواج الأخضر) : كبريتات الحديد . و (زيت الزواج) : حمض الكبريتيك . (مج) .
(الزواج) : اقتران الزوج بالزوجة ، أو الذكر بالأنثى .

(الزوج) : كل واحد معه آخر من جسده . و - الشكل يكون له نقيض كالرطب واليابس ، والذكر والأنثى . وفي التنزيل العزيز : ﴿ قُلْنَا احْمِلْ فِيهَا مِنْ كُلِّ زَوْجَيْنِ اثْنَيْنِ ﴾ . و - الليل والنهار . و - الحلو والمؤ . و - القرين والنظير والمثيل . و - بعل المرأة . و - الزوجة . و - خلاف الفرد ، يقال : زوج وفرد ، وكل شيئين اقترن أحدهما بالآخر فهما زوجان . و - الصنف . وفي التنزيل العزيز : ﴿ وَأُنثِيَتْ مِنْ كُلِّ زَوْجٍ بَهِيجٍ ﴾ . و - النوع من كل شيء .
(ج) أزواج ، وزوجة .

(الزوجة) : امرأة الرجل .
(الزوجية) : (مصدر صناعي) ، بمعنى الزواج . يقال : بينهما حق الزوجية . وما زالت الزوجية بينهما قائمة .

(المزوجة) (في علم البديع) : ترتيب فعل واحد مختلف المتعلق على شرط وجزائه ، وهي من المحسنات المعنوية ، كقول البحترى :
إذا ما نهي الناهي فليج بي الهوى

أصاحت إلى الواشي فليج بها الهجر
(المزواج) : الكثير الزواج . ويقال : امرأة مزواج أيضا . (ج) مزاييج .

(المزدوج) - (مزدوج الثمر) (في علم الأحياء) : النبات الذي يحمل نوعين من الثمار مختلفي الصفات ، أو مختلفي موسم النضج مثل : الأفخوان . و (مزدوج اللون) : النبات الذي يحمل في حالات شاذة أزهارا ذات لون يختلف عن لون أزهاره الأخرى . (مج) . و - (من الأصوات) : صوت يتضمن صفتي الشدة والرخاوة ، كالجم الفصيحة .

(أزهي) : زهي . و - البسر : زها . و - النبات : زها .

(زهي) (البسر) : زها . و - المروحة ونحوها : حرّكها .

(أزدهى) : أخذته خفة من الزهو وغيره . و - الشيء فلانا ، وبه : استخفه .

(الزهاء) - زهاء الشيء : شخصه . و - مقداره . و - ما يقرب منه . يقال : هم زهاء ألف ، وكم زهاؤهم . وهم قوم ذوو زهاء : ذوو عدد كثير .

(الزهو) : الكبر . و - المنظر الحسن . و - النبات الناضر . و - البسر المتلون . واحده زهوة .

* (زابت) الماء - زوبا ، وزوبانا : جرى . و - فلان : انسل هربا .

(الميزاب) : الميزاب . (وانظر : زرب) .

* (زوير) الثوب ونحوه : صار له زوير .

(الزوير) : الزير : وهو ما يعلو الثوب الجديد من مثل الرغب والخبل ، كالذى تراه في القطيعة والحريير . ويقال : أخذته بزويره : بأجمعه . ورجع بزويره : لم يصب شيئا .

* (زاج) بينهم - زوجا : حرش وأغرى .
(أزوج) : بينهما : قرن .

(زواجه) : مزوجة ، وزواجا : خالطه . و - بينهما : قرن .

(زوج) الأشياء تزويجا ، وزواجا : قرن بعضها ببعض . و - فلانا امرأة ، وبها : جعله يتزوجها .

(ازدوجا) : اقترنا . و - القوم : تزوج بعضهم من بعض . و - الكلام : أشبه بعضه بعضا في السجع أو الوزن . و - الشيء : صار اثنين .

(تزوجا) : ازدوجا . و - القوم : ازدوجوا . و - الكلام : ازدوج .

(تزوج) امرأة ، وبها : اتخذها زوجة .

(الزواج) - (الزواج الأبيض) : كبريتات

سويت وكثر شحمها فصارت لها زهومة . فهو زهم . وهي زهمة . و - أثخم . فهو زهمان . (أزهم) العظم : زهم . و - الشيء : داناه ولما يئله . يقال : أزهم الأربعين أو الخمسين أو غيرها من هذه العقود .

(زاهمة) : قاربه . و - في السير ، أو البيع ، أو الشراء وغير ذلك : داناه . و - حاكه . و - عاداه . و - فارقه .

(الزهم) : الريح المنتنة . و - شحم الوحش من غير أن تكون له زهومة . (اسم خاص به) . و - الطيب المعروف بالزباد ، وهو المأخوذ من سيتور الزباد ؛ لأنه ذو الرائحة يخالطه طيب كطيب المسك ، يؤخذ من تحت ذنبه بين الدبر والمبال .

(الزهم) : نتن الجيف . و - شحم الوحش من غير أن يكون فيه زهومة . و - بقية الشحم في الدابة وغيرها .

(الزهمنة) : الريح النتنة .
(الزهومة) : الزهمنة .

* (زها) - زهوا ، وزهوا : تاه وتعاطم وافتخر . و - السراج وغيره : أضاء . و - اللون : صفا وأشرق . و - البسر : تلون بحمرة أو صفرة . و - صفالونه بعد الحمرة أو الصفرة . و - الزرع : زكا ونما . و - الغلام ونحوه : شب . و - النبات : طال واكتمل . و - الشيء فلانا زهوا : استخفه . و -

الكبر فلانا : حملة على الإعجاب بنفسه . و - السراج وغيره : أضاءه . و - الطل الزهر : زاده حستا في المنظر . و - السراب الشيء - زهوا : رفعه . و - الريح النبات والشجر : هزته غيب المطر والندى . و - السفينة : ساقها . و - المروخ المبروحة : حرّكها . و - الشيء بكذا : حزره وقدره .

(زهي) بكذا زهوا : أعجب به . فهو مزهو ، وهي مرهوة . ويقال : زهي الشيء لعينك : حسن منظره . و - على الناس : تكبر .

(زهي) بكذا زهوا : أعجب به . فهو مزهو ، وهي مرهوة . ويقال : زهي الشيء لعينك : حسن منظره . و - على الناس : تكبر .

(زهي) بكذا زهوا : أعجب به . فهو مزهو ، وهي مرهوة . ويقال : زهي الشيء لعينك : حسن منظره . و - على الناس : تكبر .

* (زَاخ) عن المكان - زَوْحًا ، وزَوَاخًا : زَالَ . و - تَنَحَّى وتباعد . و - الشيءَ زَوْحًا : أَبْعَدَهُ . و - الإِبِلَ وغيرها : فَرَّقَهَا . (أَزَاخَهُ) : نَحَاهُ . (الزَوَاخ) : زَالَ وتباعد . (الإِزَاخَةُ الزَاوِيَةُ) (في علم الرياضة) : البعدُ الزَاوِيُّ للمتحرِّك في أيَّة نقطة كانت . (مج) . * (زَادَ) - زَوَّدًا : أَعَدَّ زَادًا . (أَزَادَهُ) : أَعْطَاهُ زَادًا . (زَوَّدَهُ) : أَرَادَهُ . ويقال : زَوَّدْتُهُ كِتَابًا إلى فلان . وَزَوَّدَهُ بِكَذَا : أَمَدَّهُ بِهِ . (تَزَوَّدَ) : اتَّخَذَ زَادًا . ويقال : تَزَوَّدَ مِنَ الْأَمْرِ كِتَابًا إِلَى عَامِلِهِ : حَمَلَهُ مِنْهُ إِلَيْهِ لِيَسْتَعِينَ بِهِ عَلَى شَأْنِهِ . (الزَّادُ) : طَعَامٌ يُتَّخَذُ لِلسَّفَرِ . و - مَا يَكْتَسِبُهُ الْإِنْسَانُ مِنْ خَيْرٍ أَوْ شَرٍّ . وَفِي التَّنْزِيلِ الْعَزِيمِ : ﴿ وَتَزَوَّدُوا فَإِنَّ خَيْرَ الزَّادِ التَّقْوَى ﴾ . (ج) أَزْوَادٌ ، وَأَزْوَدَةٌ . (الْمِزْوَدُ) : وَعَاءُ الزَّادِ . (ج) مَزَاوِدُ . * (زَارَهُ) - زَوَّرًا ، وَزِيَارَةً ، وَمَزَارًا : أَتَاهُ فِي دَارِهِ لِلأَنْسِ بِهِ أَوْ لِحَاجَةٍ إِلَيْهِ . فَهُوَ زَائِرٌ . (ج) زَوَارٌ ، وَزُورٌ ، وَزُورٌ . وَهِيَ زَائِرَةٌ . (ج) زَوَائِرٌ ، وَزُورٌ . (زَوَّرَ) - زَوَّرًا : أَعْوَجَّ صَدْرَهُ . و - أَشْرَفَ أَحَدًا جَائِبِي صَدْرِهِ عَلَى الْآخَرِ . فَهُوَ أَزْوَرٌ ، وَهِيَ زَوْرَاءُ . (ج) زُورٌ . (أَزَارَهُ) الشَّيْءَ : حَمَلَهُ عَلَى زِيَارَتِهِ ، وَيُقَالُ : أَزَّرْتُهُ ثَنَائِي وَقِصَائِدِي : وَجَّهْتُهَا إِلَيْهِ . (زَوَّرَ) الطَّائِرُ : أَكَلَ حَتَّى امْتَلَأَتْ حَوْصَلَتُهُ وَارْتَفَعَتْ . و - الشَّيْءَ : أَصْلَحَهُ وَقَوَّمَهُ وَأَتَقَنَهُ . و - حَسَنَهُ وَزَيَّنَهُ . يُقَالُ : زَوَّرَ الْكَلَامَ : زَخَّرَفَهُ وَمَوَّاهَهُ . وَزَوَّرَ الْكَلَامَ فِي نَفْسِهِ : هَيَّأَهُ وَأَعَدَّهُ . و - الْكَذِبَ : زَيَّنَهُ . و - الشَّهَادَةَ وَنَحْوَهَا : حَكَمَ بِأَنَّهَا زُورٌ . و - عَلَيْهِ : قَالَ عَلَيْهِ زُورًا . و - عَلَيْهِ كَذَا وَكَذَا : نَسَبَ إِلَيْهِ شَيْئًا كَذِبًا

وَزُورًا . وَمِنْهُ : زَوَّرَ إِمْضَاءَهُ أَوْ تَوْقِيْعَهُ : قَلَّدَهُ . و - نَفْسَهُ : وَسَمَّهَا بِالزُّورِ وَنَسَبَهَا إِلَيْهِ . و - الزَّائِرَ : عَرَفَ لَهُ حَقَّ زِيَارَتِهِ فَأَكْرَمَهُ وَاحْتَفَى بِمَقْدَمِهِ . و - الْأَسِيرَ وَنَحْوَهُ : جَعَلَ فِي يَدَيْهِ زَوَارًا . و - شَدَّهُ بِهِ . (تَزَاوَرَ) النَّاسُ : زَارَ بَعْضُهُمْ بَعْضًا . و - عَنْهُ : مَالَ وَانْحَرَفَ . وَفِي التَّنْزِيلِ الْعَزِيمِ : ﴿ وَتَرَى الشَّمْسَ إِذَا طَلَعَتْ تَزَاوَرُ عَنْ كَهْفِهِمْ ﴾ . وَأَصْلُهُ : تَتَزَاوَرُ . (تَزَوَّرَ) : قَالَ زُورًا . و - الْكَلَامَ : زَوَّرَهُ . (اسْتَزَارَهُ) : سَأَلَهُ أَنْ يَزُورَهُ . (أَزَاوَرَ) عَنْهُ : مَالَ وَانْحَرَفَ . وَفِي التَّنْزِيلِ الْعَزِيمِ : ﴿ تَزَاوَرُ عَنْ كَهْفِهِمْ ﴾ . وَأَصْلُهُ : تَتَزَاوَرُ . (أَزْوَرَ) عَنْهُ : مَالَ وَانْحَرَفَ . (الزَّارُ) : حَفَلَةٌ رَاقِصَةٌ تَقَامُ لَطَرْدِ الْأَرْوَاحِ الْخَبِيثَةِ الَّتِي تَمَسُّ أَجْسَامَ بَعْضِ النَّاسِ فِي زَعْمِهِمْ . (د. من الأمهريّة) . (الزَّارَةُ) : الْجَمَاعَةُ الْكَثِيرَةُ مِنَ النَّاسِ وَغَيْرِهِمْ . و - الْحَوْصَلَةُ . (الزَّوِيرَةُ) : الْحَوْصَلَةُ . (الزَّوَارُ) : حَبْلٌ تُجْمَعُ بِهِ يَدَا الْأَسِيرِ إِلَى صَدْرِهِ . و - كُلُّ شَيْءٍ كَانَ صِلَاحًا لِشَيْءٍ وَعِصْنَةً لَهُ . (ج) أَزْوَرَةٌ . (انظر : زير) . (الزُّورُ) : مَصْنَعُ زَارِهِ . وَيُوصَفُ بِهِ عَلَى لَفْظِهِ ، فَيُقَالُ : هُوَ زُورٌ ، وَهِيَ زُورٌ ، وَهِيَ زُورٌ ، وَهِيَ زُورٌ ، وَهِيَ زُورٌ . و - الطُّيْفُ . و - مُلْتَمَى أَطْرَافِ عِظَامِ الصَّدْرِ حَيْثُ اجْتَمَعَتْ . و - مَا أَوْتَفَعُ مِنَ الصَّدْرِ إِلَى الْكَيْفَيْنِ . وَيُقَالُ : أَلْقَى زُورَهُ : أَقَامَ . و - الْقُوَّةُ . و - قُوَّةُ الْعَزِيمَةِ . و - الْعَقْلُ . (ج) أَزْوَارٌ . (الزُّورُ) : الْبَاطِلُ . و - شَهَادَةُ الْبَاطِلِ . و - الْكَذِبُ . و - مَجْلِسُ اللَّهْوِ أَوْ الْغِنَاءِ . (الزُّورُ) : النَّظَرُ بِمُؤَخَّرِ الْعَيْنِ . (الزُّورَاءُ) : الْبَعِيدَةُ . يُقَالُ : فَلَاةُ زُورَاءَ ،

وَأَرْضُ زُورَاءَ . وَبِشْرُ زُورَاءَ : بَعِيدَةُ الْقَمَرِ . و - مَدِينَةُ بَغْدَادَ . قَالَ الطُّغْرَائِمِيُّ : فِيمَ الْإِقَامَةَ بِالزُّورَاءِ لَا سَكْنِي بِهَا وَلَا نَاقِي فِيهَا وَلَا جَمَلِي وَكَلِمَةُ زُورَاءَ : مَعْوِجَةٌ عَنِ الْحَقِّ . وَمَنَارَةٌ زُورَاءَ : مَائِلَةٌ . (الزُّورَةُ) : الْمُرَّةُ مِنَ الزِّيَارَةِ . و - الْبُعْدُ . (الزُّورُ) : الشَّدِيدُ مِنَ الْحَيَوَانِ وَالْإِنْسَانِ . و - السَّيْرُ الشَّدِيدُ . (الزُّورُ) : الْكَثِيرُ الزِّيَارَةِ . وَهِيَ زُورَاتَةٌ . (الزُّورُ) : الْزُّورَارُ . (انظر : زير) . (الزُّورُ) : الَّذِي يُكْثِرُ زِيَارَةَ النِّسَاءِ وَيُحِبُّ مُجَالَسَتَهُنَّ وَمُحَادَثَتَهُنَّ . يُقَالُ : فُلَانٌ زِيرُ نِسَاءٍ . و - الْعَادَةُ . و - الدَّقِيقُ مِنَ الْأَوْتَارِ ، وَأَحَدُهَا . و - مِنَ الْعُودِ : مَا يُقَابِلُ الْبَيْتَ . و - الْكُتَّانُ . و - الْحُبُّ يُوضَعُ فِيهِ الْمَاءُ . (ج) أَزْوَارٌ ، وَأَزْيَارٌ ، وَزِيْرَةٌ .

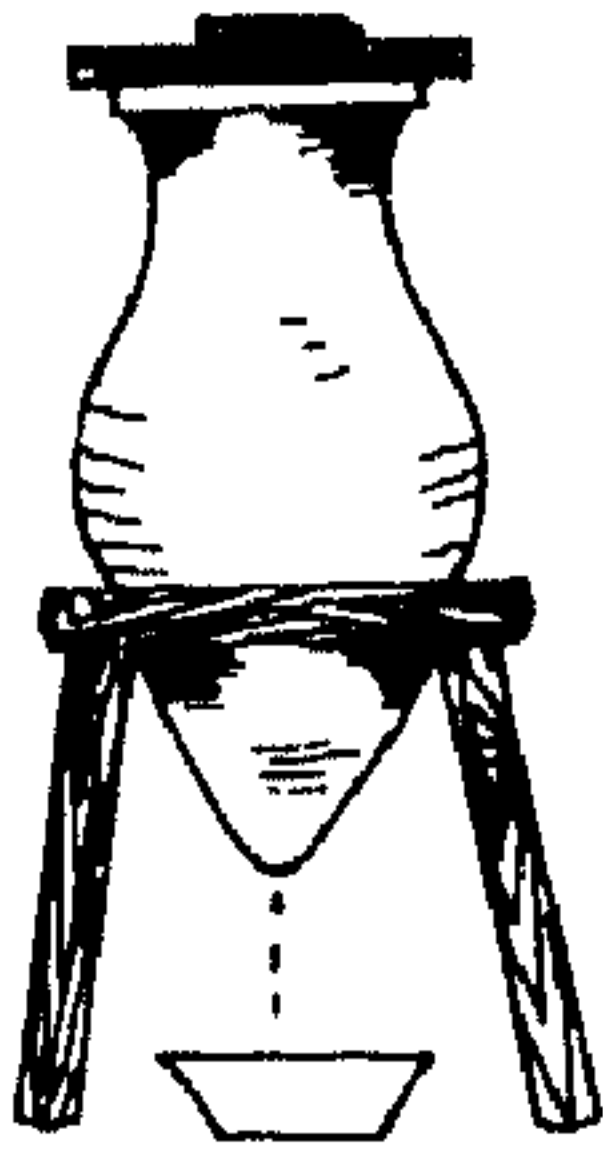

(الْمَزَارُ) : مَوْضِعُ الزِّيَارَةِ . و - مَا تَزَارُ مِنْ مَقَابِرِ الْأَوْلِيَاءِ . * (تَزَوَّرَقَ) : (انظر : زرق) . * (الزُّورُقُ) : (انظر : زرق) . * (زوزك) : (انظر : ززك) . * (الزوزك) : (انظر : ززك) . * (زَوَّرَى) زَوْرَاءُ : نَصَبَ ظَهْرَهُ وَأَسْرَعَ فِي عُنُقِهِ . و - فَلَانًا ، وَبِهِ : اسْتَحْفَرَهُ وَطَرَّدَهُ . * (زَاعَ) لِحْمَهُ - زَوْعًا : زَالَ عَنِ الْعَصَبِ . و - الشَّيْءَ : قَدَّمَهُ . و - الْبَعِيرَ : اسْتَحْفَهُ وَهَيَّجَهُ . و - التَّهْبَةَ وَشِبْهَتَهَا : جَذَبَهُ بِكَفِّهِ . و - الشَّيْءَ : عَطَّفَهُ . و - كَفَّهُ وَصَرَّفَهُ . و - لِفْلَانٍ

زَوْعَةٌ من البَطِيخِ ونحوه : قَطَعَ له قِطْعَةٌ .
 (تَزْوَعُ) النُّحْمُ : زَالَ عن المَصَبِ .
 (الرَّاعَةُ) : الشَّرْطُ . كَأَنَّهُ جَمْعُ زَائِعٍ .
 (الزَّوْعَةُ) : القِطْعَةُ من البَطِيخِ ونحوه .
 (الزَّوْعَةُ) : الخَفِيفُ السَّرِيعُ . و- الفِرْقَةُ من النَّاسِ . و- القُبُضَةُ من اللَّحْمِ . و- اللُّمْعَةُ من النَّبَاتِ . (ج) زُوعٌ .
 * (زَاغَ) - زَوْعًا ، وَزَوْعَانًا : مَالَ عن القَصِيدِ . و- عن الطَّرِيقِ : عَدَلَ . و- في مَنطِيقِهِ : جَارَ . و- الشَّيْءَ زَوْعًا : أَمَالَهُ . و- الثَّاقَةَ : جَذَبَهَا بِالزَّمَامِ .
 (أَزَاغُهُ) : جَعَلَهُ يَزْوَعُ .
 (الزَّوْغُ) : من أنواع الغُرَبَانِ ، يقال له : الغُرَابُ الزَّوْغِيُّ ، وغُرَابُ الزَّرْجِ ، وغُرَابُ الزَّيْتُونِ ، لأنه يَأْكُلُهُ ، وهو صَغِيرٌ نَحْوِ الحِمَامَةِ ، أَسْوَدٌ ، برأسِهِ غُبْرَةٌ وميل إلى البَيَاضِ ، ولا يَأْكُلُ جِيفَةً ، وهو يَسْتَوطنُ شَرْقِ أورْبَةِ والتركَسْتَانِ وإيرانَ ، ويهاجرُ بَعْضُهُ إلى فلسطِينِ ومِصرَ . (ج)
 زِيغَانٌ . (ج)



(الزَّوْغُ) (في علم الطبيعة) : مُوصَلٌ يُوصَلُ على التَّوَازِي مع جزء من دائرة كهربائية ؛ لتحويل جزء من التيار عن طريقه . (ج)
 * (زَاغَ) الطَّائِرُ في الهواءِ - زَوْعًا ، وَزَوْعَانًا : حَلَّقَ . و- الغَلَامُ : وَتَبَّ واستدار . و- المَاءُ : عَنَلًا حَبَاهُ . و- الحِمَامَةُ الذَّكَرُ عند الحِمَامَةِ الأنثى : نَشَرَ جَنَاحَيْهِ وَذَبَّحَهُ وَسَحَبَهُمَا على الأرضِ . و- فُلَانٌ : مَشَى مُسْتَرِيحًا الأعضاء .
 (تَزَاوَفَ) العِلْمَانُ : لعبوا لعبة التَّزَاوَفِ .
 (التَّزَاوَفُ) : أن يهَيءَ أَحَدُ العِلْمَانِ إلى رُكْنِ مِصْطَبَةٍ فيضع يده على حرفها ، ثم يهَيءُ وثبة ويدور

في الهواء حتى يعود إلى مكانه ، يفعلون ذلك ليعتودوا الوثب على الخيل .

(الزَّوْافُ) : الزَّوْافِ . يقال : مَوَّتَ زَوَافٌ : مُجَهِّزٌ سَرِيعٌ .



(الزَّوْافِي) : مادة لرجة تعلق بأصواف الغنم إذا احتكت بأعشاب ، وبخاصة في بلاد أرمينية ، ويتداوى بها غالبًا لتحليل الأورام . و- نبات مُعْتَمَرٌ برى طيبٌ ، من الفصيلة الشفوية ، لورقه رائحة عطرية ، وطعم حريف ، وهو يؤكل تابلًا .

* (زَوْقُهُ) : طلاه بالزَّوْوقِ . و- زَيْتُهُ وحسنته . يقال : زَوْقُ العروسِ . ويقال : زَوْقُ كلامه : جَمَلٌ أسلوبه . و- نَقَشُهُ وزخرفه . يقال : زَوْقُ المسجدِ ، وزَوْقُ الكتابِ .

(التَّزْوِيقُ) : التحسين والتزين . (ج) تَزَاوِيقٌ . والأصل في التزويق : أن يجعل الزاويق مع الذهب فيطلق به الشيء المراد تزيينه ثم يلقى في النار ، فيطير الزاويق ويقتى الذهب . ثم توسعوا فيه ، حتى قالوا لكل مُنْقَشٍ : مُزَوَّقٌ ، وإن لم يكن فيه زاويق .

(الزَّوْوقُ) : الزَّيْبِيُّ .

(الزَّوْاقُ) : زينة المرأة .

(الزَّوْقَةُ) : الذين يزوقون سقوف البيوت .
 (المزوق) - يقال هذا شعر مزوق : مُنْتَقَحٌ مُحَسَّنٌ .

* (زَاكَ) - زَوْكًا ، وَزَوْكَانًا : حَرَّكَ مُنْكَبَيْهِ وَالْيَتِيَّةَ وَفَرَّجَ بين رجليه في المشي . و- تَبَحَّثَرَ واختال . فهو زَائِكٌ ، وَزَوَاكٌ .

(أَزَوَكَ) : مَشَى مِشْيَةً القَصِيرِ .

(تَزَاوَكَ) : اسْتَحْيَا .

* (زَالَ) - زَوَالًا ، وَزَوَالَانًا : تَحَوَّلَ وانتقل . ويقال : زَالَ من مكانه وعنه . و- اضْمَحَلَّ . و- الشمسُ : مالت عن كَيْدِ السَّمَاءِ . و- النهارُ : ارتفع . و- ذَهَبَ . و- الخَيْلُ بِرُكْبَانِهَا : نهضت

ورحلت . و- السَّرَابُ بالشَّخْصِ : رَفَعَهُ وأظهره . ويقال : أَرَى النُّجُومَ تَزُولُ ولا تَغِيبُ : تلمع وتحرك . ويقال : زَالَ زَائِلُ الظَّلِّ : قام قائم الظهيرة . وَزَالَ زَوَالُهُ : دُعَاءٌ عليه بالهلاك . وَزَالَ زَوَالُهُ أَوْ زَوِيلُهُ : زَالَ جانبُهُ فَرَعًا وَذُغْرًا وخوفًا . (أَزَالَهُ) : نَحَاهُ وأبعده . ويقال : أزال الله زَوَالَهُ : دُعَاءٌ عليه بالهلاك .

(رَاوَلَهُ) مُزَاوَلَةٌ ، وَزَوَالًا : باشره ومارسه .

(زَوَلَهُ) : أزاله .

(الزَّوَالُ) : زَالَ . و- عنه : فَارَقَهُ .

(تَزَوَّلَ) : صار زَوَالًا .

(استزأله) : تَرَقَّبَ زَوَالَهُ .

(الزَّوَالُ) - زَائِلُ الظَّلِّ : قام الظهيرة . وليل زَائِلُ النُّجُومِ : طويلٌ .

(الزَّوَالَةُ) : مَوَّتَ الزَّوَالِ . و- كُلُّ ذِي رُوحٍ . و- كُلُّ مُتَحَرِّكٍ . ويقال : زالت له زائلة : شَخْصٌ له شَخْصٌ . (ج) زَوَائِلٌ .

(الزَّوَالُ) : الصَّيْدُ . و- النساءُ (على التشبيه) . يقال : فلان يرمى الزَّوَالِ : إذا كان خبيرًا بإصبياء النساءِ . و- النُّجُومُ ؛ لزوالها من المشرق إلى المغرب في استدارتها .

(الزَّوَالُ) : الوقت الذي تكون فيه الشمس في كبد السماء .

(الزَّوَالُ) : الخفيف الحركات . و- الفَطِينُ . و- الشَّخْصُ . و- الشُّجَاعُ الذي يَزُولُ الناسُ من شجاعته . و- الصَّغْرُ . (ج) أزوَالٌ . ويقال : هذا زوَالٌ من الأزوال : عجبٌ من العجائب .

(الزَّوَالَةُ) : مَوَّتَ الزَّوَالِ . يقال : شَتْرَةٌ زَوَالَةٌ : عَجِيبَةٌ في بردها وشِدَّتِهَا . و- المرأةُ البَرَزَةُ للرَّجَالِ .

(البيزولة) : الساعة

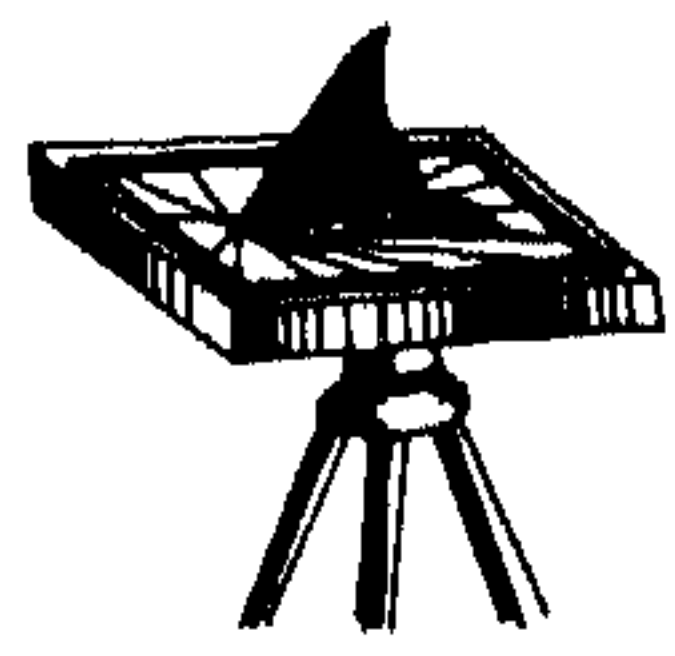

الشمسية التي يُعَيَّنُ بها الوقتُ بظِلِّ الشَّاحِصِ الذي يثبَّتُ عليها . (مو) . (ج) مَزَاوِلُ .

* (زَامٌ) - زَوْمًا : مات . - نظر مُتَغَضِّبًا مغمضًا بكلام لا يبين . (عن التاج) .
 (الزَامُ) : الرُّبْعُ من كُلِّ شَيْءٍ . يقال : مضى زَامٌ من النهار أو الليل : رُبِعَ منه . ومضى زامانٌ منه : نَصَفَهُ .
 (الزَامَةُ) : الفِرْقَةُ . (ج) زَامٌ .
 (الزَوِيمُ) : المُجْتَمِعُ من كُلِّ شَيْءٍ .
 * (رَبِنٌ) البُرُّ : نبت به الزَّوَانُ . فهو مَزُونٌ . (الزَّانُ) : الثُّخْمَةُ . - ضرب من الشجر العظيم الطويل ، المستقيم الجذع الأملس اللحاء ، ينبت في أوربة وآسيا ، وقد يبلغ ارتفاعه أربعين مترًا ، ويتخذ منه الأثاث ونحوه



(الزَّائَةُ) : شبه

يزراق ، كان يرمى بها الدَّيْتَمُ . (و) في الرياضة البدنية) : عمود أسطوانى يُحفظ به التوازن أو يُستعان به على القفز . (محدثه) .

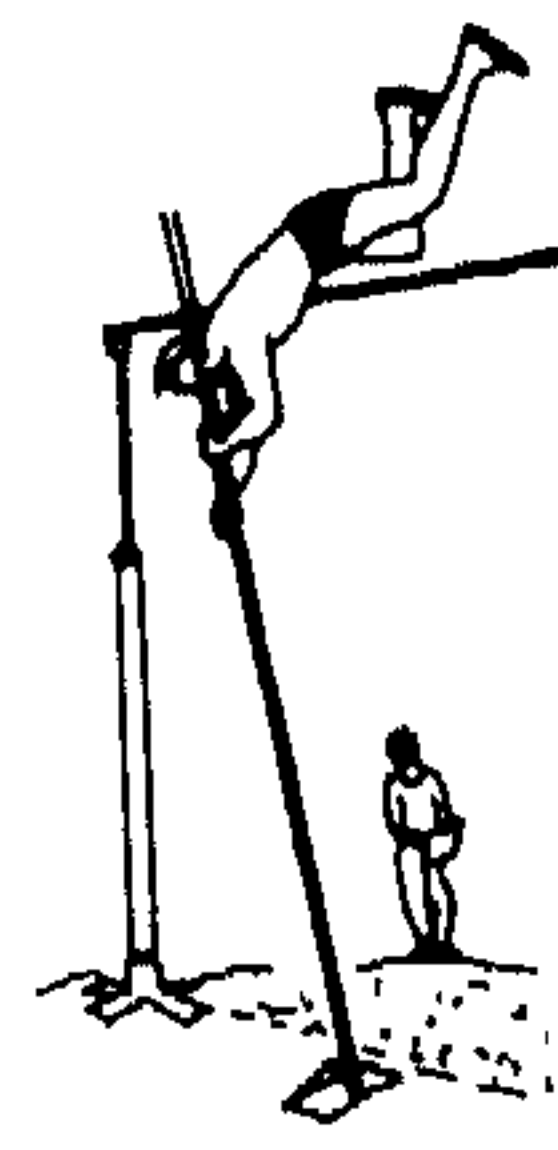

(ج) زَانٌ .

(الزَّوَانُ) : (انظر : الزَّوَانُ) .

(الزَّوْنُ) : الصَّنَمُ . - كلُّ ما عُبِدَ من دُونِ اللَّهِ . - المَوْضِعُ يُجْمَعُ فيه الأصنامُ وتُنصَبُ . (ج) أَزْوَانٌ .

* (أَزْوَى) : جاءَ ومعه آخرُ .

(الزَّوُ) : القرينان . يقال : جاءَ زَوْا : جاءَ

هو وصاحبه . - الزَّوَجُ . يقال : كان ثَوًّا فصارَ زَوْا : أى كان فردًا فصار زوجًا . - القَدْرُ . - من المَنِيَّةِ : أَحْدَانُهَا .

* (زَوَاهُ) - زَيًّا : ذَهَبَ به . يقال : زَوَى الدُّهْرُ القَوْمَ . - المَالُ : اختَارَهُ . - السُّرُّ عنه : طَوَّاهُ . - والشَّيْءُ : جَمَعَهُ . - وقَبَضَهُ . ويقال : زَوَى ما بين عينيه : قَطَّبَ وعبس . - والشَّيْءُ عنه : صَرَفَهُ وتَحَاةُ .

(زَوَى) : صارَ في زاوية البيت ونحوه . - والشَّيْءُ : طَوَّاهُ وجمَعَهُ وقَبَضَهُ . - والكلامُ في نفسه : زَوَّرَهُ . - الحَرْفُ : نَطَقَهُ بالرَّاي . - والرَّاي : كَتَبَهَا .

(الزَّوَى) : صارَ في زاوية البيت ونحوه . - والقَبْضُ وتَجَمُّعٌ . - القَوْمُ بعضهم إلى بعض : تَدَاثَرُوا وتضامُوا .

(تَزَوَى) : التَّزَوَى .
 (الزَّوَيُّ) : شكلٌ ذو زاوية أو زوايا .

(الزَّوِيَّةُ) (من البِنَاءِ) : رُكْنَةٌ ، لأنها جمعت بين قُطْرَيْنِ منه وضُمَّتْ ناحيتيْنِ . - (في علم الهندسة) : الفُرْحَةُ المحصورة بين خطين متقاطعين يسميان الضلعتين . (ج) . - المسجدُ غير الجامع ليس فيه منبر . - مأوى للمتصوفين والفقراء .

- (عند النجارين والبنائين) : أداة ذات ضلعين مستقيمتين متصلتين يحدث من اتصاليهما زاوية قائمة . (ج) زوايا .

(الجزوأة) : أداة دقيقة يستعملها المساحون لقياس الزوايا . (ج) .

* (تَزَيَّبَ) لِحْمُهُ : تَكْتَلُ واجتمع . (الأزْيَبُ) : القصر المتقارب الخطو . - من الرياح : الجنوب . - الثُّكْبَاءُ التي تجري بين الجنوب والصبأ ، وهي ریح عاصفة شديدة . -

الفرغ . - العداوة .

* (زات) الطعام وغيره - زيتًا : جعل فيه الزيت . - والجِلْدُ وغيره : دَهَنَهُ بالزيت . - فلاتًا : أطعمته الرَيْثُ . فهو مَزِيثٌ ، ومزويثٌ . (أزات) فلان : كثر عنده الزيت .

(زَيْتُهُ) : زائهُ . - فلاتًا : زوَدَهُ زَيْتًا . - الآلة : وَصَعَ الزيتُ أو الشحمُ بين جسيمن متصلين فيها لتقليل قوة الاحتكاك بينهما . (ج) . (استرأت) : طلب رَيْتًا .

(الزَيْتُ) : دُهْنُ الزَّيْتُونِ ، ويُطلق على دهن غيره مقيَّدًا بالإضافة وغيرها ، يقال : زَيْتُ الخِرْوَعِ ، والزيت الحار . والزيت المعديني : زيت مستخرج من باطن الأرض . والزيت العطري : زيت طيار له رائحة يوجد في أوراق النبات وزهره . (ج) . (ج) زُيُوتٌ .

(الزَيْتِيُّ) : نسبة إلى الزَيْتِ . - ما كان يَلُونُ الزَيْتِ .

(الزَيْتُ) : عاصرُ الزيت وباتمه . (الزَيْتُون) : شجر مشمر زيتي ، تؤكل ثماره بعد ملحها ، ويعصر منها الزيت . - ثمرة الواحدة : زيتونة .

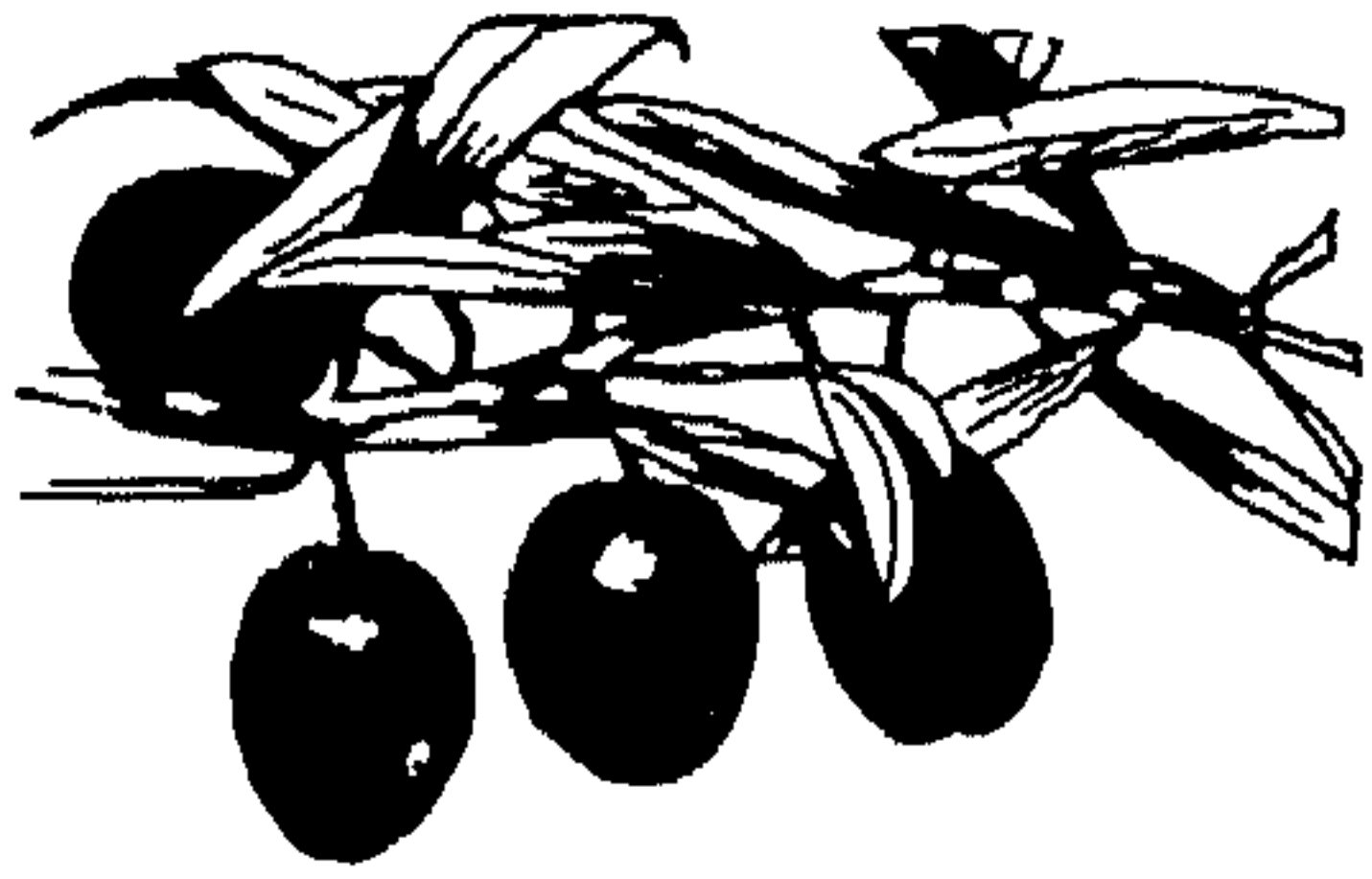

* (الزَيْجُ) : كُتِلَ كتاب يتضمن جداول فلكية يُعرف منها سير النجوم ، ويُستخرج بواسطتها التقويم سنة سنة . (مع) . - خيط البناء . (مع) وسماه العربُ : المِطْمَرُ ، والمِطْمَارُ ، والإمام .

* (زَاخٌ) - زَيْحًا ، وزُيُوحًا ، وزَيْحَانًا : بَعْدَ وذهب . (أزأخه) : أزاله . يقال : أزأخ الله عِلَّتَهُ فزاحت . (انزأخ) : زال .

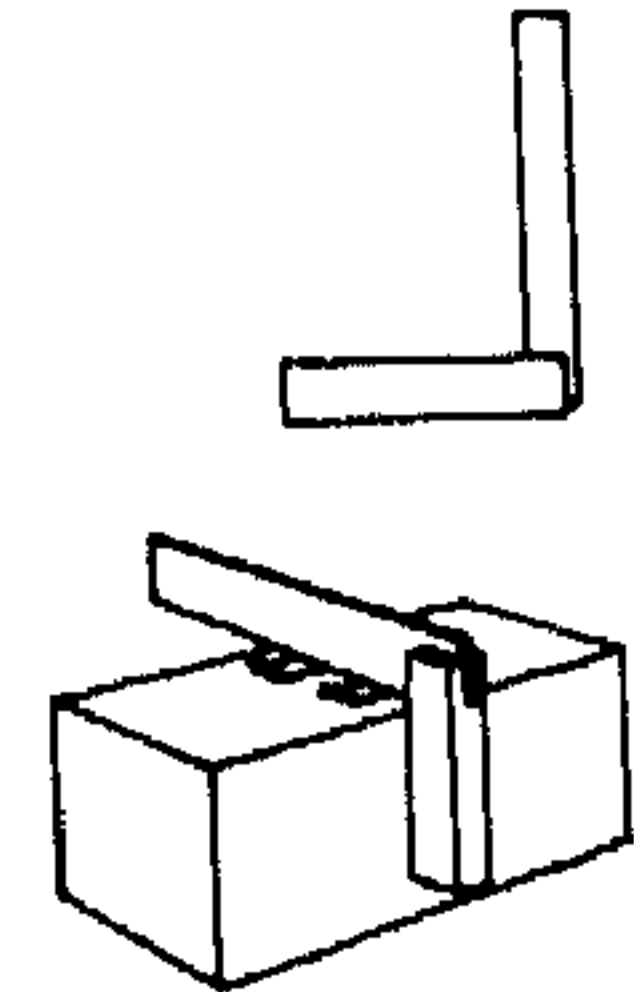

* (زَادَ) - زَيْدًا، وزيادةً: نما وكَثُرَ. و- الشيء: جعله يزيد. و- فلانًا خيرًا، أو غيره: أعطاه إياه.

(زَايِدَةٌ): نَافِسةٌ في الزيادة. و- في ثمن السلعة: زاد فيه على آخر.

(زَيْدٌ): زاد. و- الشيء: زَادَهُ.

(تَزَايَدَ): زاد. و- في قوله، أو فعله: زاد

فيه وتجاوز ما يبغي. و- الناس في السلعة وعليها: زاد كل على الآخر حتى بلغ مُنتَهَاهُ.

(تَزِيدُ): زاد. و- في قوله، أو فعله:

تزايد. ويقال: تزيد الجمل وغيره في سيره: تكلف فوق طاقته.

(ازْدَادَ): زاد. و- شيئًا له: زاده لنفسه.

(استزادَ) فلانًا: طلب منه زيادة.

(الزائدُ) - يقال: أخذه بدرهم فزائدًا:

فأكثر.

(الزائدةُ): مؤنث الزائد. والزائدةُ الدودية:

معنى دقيق قصير، نهايته مسدودة، وهو متصل

بالمصير الأعور. وزائدة الكبد: قطعة صغيرة منها

متعلقة بها إلى جنبها. (ج) زَوَائِدُ. والزَوَائِدُ:

الزَمَعَاتُ اللُّوَاتِي فِي مَوْخِرِ الرَّحْلِ لزيادتها. وذو

الزَوَائِدِ: لقبُ الأسد، وهي: أظفاره، وأسنانه،

وزئيره، وصوته. وزوائد الأسنان، ما ينبت

بجانها.

(الزيادةُ): ما زاد على الشيء. وزيادة

الكبد: زائدتها. وحروف الزيادة (في

الصرف): عشرة حروف يجمعها قولك:

سَأْتَمُونِيهَا.

(الزَيْدِيَّةُ): فرقة من الشيعة تنسب إلى زيد بن

علي بن الحسين رضي الله عنهم، ومذهبهم هو

السائد في اليمن، وهو حصر الإمامة في أولاد علي

من فاطمة.

(المَزَادُ): موضع المزليدة. ويبيع المزاد: البيع

الذي يتم بطريق الدعوة إلى شراء الشيء المعروض

ليرسو على من يعرض أعلى ثمن. وثمن المزاد: الثمن

الذي رسا به المزاد. (مج).

(المَزَادَةُ): وعاءٌ يُحْمَلُ فِيهِ الماء في السفر،

كالقربة ونحوها. (ج) مَزَادٌ.

* (زَارَ) الدَّابَّةَ - زَرًا: شدَّها بالزَّيَارِ.

(زَيْرٌ) الدَّابَّةُ: شدَّها بالزَّيَارِ.

(الزَّيَارُ): كل شيء كان صلاحًا لشيء،

وعصمة له. (انظر: زور).

(الزَّيْرُ): الحُبُّ يوضع فيه الماء. (ج)

أزْيَارٌ. (انظر: زور).

* (الزِّيَايَةُ): العَجَلَةُ والسَّرعَةُ.

(الزِّيَاءُ): الأرض الغليظة. و- الأَكَمَةُ.

و- الريش، وقيل: أطرافه. (ج) الزِّيَايُ.

* (الزِّيَافُونُ): الناقة السريعة الخفيفة. و-

شجرٌ حَرَجِيٌّ أبيض الخشب طريه، له زهر أبيض

لا يعقد ثمرًا، يتخذ من زهره شراب معرَّق. وفي

المثل: «هو كالزِّيَافُونِ، يزهر ولا يثمر»: يعد

ولا ينجز.

* (زَاطٌ) - زَيْطًا، وزَيْطًا: صاح، وجَلَبَ.

و- الناس: اختلطت أصواتهم. فهو زَائِطٌ،

وزَيْطًا.

(الزِّيَاطُ): الجُلُجُلُ، وهو الجرس الصغير.

(الزِّيَاطَةُ): المَرَّةُ من الزِّيَاطِ. و- الجَلْبَةُ

واختلاف الأصوات.

* (زَاغَ) عنه - زَيْغًا، وزَيْغًا: مَالَ.

و- تباعد. يقال: زَاغَتِ الشَّمْسُ: مالت إلى

الغروب. و- عن الطريق: غَدَلَّ. و- البَصْرُ:

مَالَ عن مستوى النظر خَيْرَةً وشُحُوصًا. وفي

التنزيل العزيز: ﴿مَا زَاغَ الْبَصَرُ وَمَا طَعَى﴾.

فهو زَائِعٌ. (ج) زَاغَةٌ. وهي زائغة.

(أزَاغَةُ): جعله يَزِيغُ. وفي التنزيل العزيز:

﴿رَبَّنَا لَا تُرِغْ قُلُوبَنَا بَعْدَ إِذْ هَدَيْتَنَا﴾.

(زَيْغُهُ): عَوَجُهُ. و- أقامَ زَيْغُهُ، وأصْلَحَ

عَوَجُهُ.

(الزَّيْغُ): (انظر: زوغ).

(الزَّيْغُ): المِثْلُ عن الحق.

* (زَافَتِ) النَّقُودَ - زَيْفًا، وزَيْفًا، وزَيْفًا:

ظهر فيها غِشٌّ وِرْدَاةٌ. و- في مِشِيَّتِهِ زَيْفَانًا:

أسرع وتمايل. و- اختال وتبخر. و- الحمامة

الذكر عند الحمامة الأنثى: نشر جناحيه وذنبه

وسحبها على الأرض. و- البناء وغيره، زَيْفًا:

طال وارتفع. و- الغلامُ: وثبَّ على ركن

مصطبة ونحوها واستدار ليتعود ركوب الخيل.

و- النقود وغيرها: جعلها زَيْفًا. فهو زَائِفٌ،

وهي زائفة. ويقال: قطعة من النقود زائفة.

وحجة زائفة: فيها زَيْفٌ.

(زَيْفٌ) النَّقُودَ وغيرها: عَمِلَهَا مَغشُوشَةً.

و- أَظْهَرَ زَيْفَهَا وِغْشَهَا. ويقال: زَيْفَهَا عليه.

وزَيْفٌ قوله أو رأيه: فَتَدُهُ وَأَظْهَرَ بِاطِلِهِ. و-

صَفَرَهُ وَحَقَّرَهُ.

(الزَّيْفُ): مصدرٌ، ويُوصفُ به، فيقال

دِرْهَمٌ زَيْفٌ. و- الطَّنْفُ الذي يقي الحائِطَ من

المطر وغيره. و- الشَّرْفُ في القصور ونحوها.

و- الدَّرَجُ من المَرَاقِ. (ج) زَيْوْفٌ،

وأزْيَافٌ، وزِيَافٌ.

* (زَيْقٌ) القميصَ ونحوه: جَعَلَ لَهُ زَيْقًا.

(الزِّيَقُ): ما يُكْفَى به جيب القميص.

يقال: عَمِلَ لِلجَيْبِ زَيْقًا: خَاطَهُ به لِتَقْوِيهِه.

(ج) أَزْيَاقٌ، وزَيْقَةٌ.

* (زَاكَ) فِي مِشِيَّتِهِ - زَيْكًا، وزَيْكًا: اس

وتبخرت واختال.

* (زَالَ) الشيءَ - زَيْلًا: نَحَاهُ وَأَبْعَدَهُ. و-

مازَه من غيره. يقال: زَلَّ ضَأْنُكَ من مَعْرَكَ.

(زَالَ، وَيَزَالُ): يَلْزَمُ هَذَيْنِ الفَعْلَيْنِ تَقْدِيمَ أَدَاةِ

التنفي، فيُبدَلُ بهما على الاستمرار، وهما فعلان

ناقصان، من أخوات كان. يقال: ما زلتُ أفعل

كذا، ولا أزالُ أفعل كذا، وما أزالُ أفعل كذا.

ويقال: لا تزالُ سَيِّاقًا إلى الخير: فِي الدُّعَاءِ.

ويقال: ما زلتُ بَرِيدًا حتى فَعَلْتُ: ما زلتُ أحاوله

على الفعل حتى فَعَلْتُ.

(زَيْلٌ) - زَيْلًا: تَبَاعَدَ ما بين فِجْذَيْهِ

<p>الحسن . وهى زينة ، يقال : امرأة زينة . (الزينة) : الزيان . ويوم الزينة : يوم العيد . ويقال أيضا يوم كسرى سد الخليج بمصر . (ج) زين . (المزين) : الحلاق . - مصنف شعر النساء . وهى مزيئة . * (الزينون) (في الكيمياء) : عنصر خامل يوجد في الهواء الجوى بكميات ضئيلة ، يستعمل في أنابيب الإضاءة . (مح) . * (زياء) تزيئة : هياها ولبسه . - به : جعله له زيا . - الحرف : قرأه بالزاي ، أو كتبه زايًا . (تزيًا) بكذا : عبا وتلبس . يقال : تزيًا بزى غيره : لبس كما يلبس . (الزى) : الهيعة والمظر . - اللباس . ويقال : أقبل بزى العرب . (ج) أزياء .</p>	<p>زيمًا . - اللحم : اشتد اكنازه وامتلا وانضم بعضه إلى بعض . (الزيم) : القطعة من الإبل أقلها اثنان أو ثلاثة وأكثرها خمسة عشر ونحوها . (ج) زيم . يقال : ماشية زيم : متفرقة . وغارة زيم : منتشرة . * (زائه) - زينا : جملة وحسنه . (أزين) : كان ذا زينة . - الشيء : زائه . (زينه) : زائه . (ازدان) : حسن وجمل . (تزين) : ازدان . (أزين) : ازدان . (الزائن) : المزين . ويقال : امرأة زائن : مزيئة . (الزيان) : كل ما يزين به . (الزين) : كل ما يزين . (ج) أزيان . -</p>	<p>وانفرج . فهو أزيل ، وهى زيلاء . (ج) زيل . (زايلة) مزابلة ، وزيالًا : فارقه . (زيلة) : فرقه . (الزأل) : افرق وانفصل . (تزابلوا) : تباينوا . - فلان من جلسه : احتشم . فهو متزابل ، وهى متزابلة . يقال : امرأة متزابلة : إذا كانت تستر وجهها حياء . (تزابلوا) : تباينوا . - تفرقوا . وفي التنزيل العزيز : ﴿لَوْ تَزَابَلُوا لَعَدَبْنَا الَّذِينَ كَفَرُوا مِنْهُمْ عَذَابًا أَلِيمًا﴾ . (الميزيل) : الكيس اللطيف يميز بين الأشياء . يقال : رجل مخلط ميزيل : يجمع بين الأشياء ، ويميز بينها لقوة فكره . * (زام) له - زيمًا ، فأسكنه : فعل ما يسكنه . (تزيمت) الإبل والدواث : تفرقت فصارت</p>
---	---	--

باب السين

* (السُّنَيْنُ) : هو الحرف الثاني عشر من حروف الهجاء ، مخرجه من بين طرف اللسان وفوق الثنايا العليا . وهو مهموس رخو من حروف الصغير . والسين المفتوحة : تدحل على المضارع فتخلصه للاستقبال ، وتقرب وقوعه ، ويقال لها سين التنفيس ، ومنه في التنزيل العزيز : ﴿ فَسَيَكْفِيكَهُمُ اللَّهُ وَهُوَ السَّمِيعُ الْعَلِيمُ ﴾ .

* (سَأَ) : اسم صوت يزجر به الحمار ليحتبس ، أو يدعى ليشرب أو ليمضى .

* (سَأَبُهُ) - سَأَبًا : حَتَقَهُ . وفي حديث المبعث : « فَأَخَذَ جِبْرِيْلُ بِحَلْقِي فَسَأَبَنِي حَتَّى أَجْهَشْتُ بِالْبَكَاءِ » . و - السِّقَاءُ : وَسَعَهُ . (سَيْبٌ) من الشراب - سَأَبًا : رَوَى . (السَّأَبُ) : الرَّقِيُّ . (ج) سُوُوبٌ . (السُّؤْبَانُ) يقال : هو سُؤْبَانُ مَالِي : حسن الرِّعِيَةِ له والقيام عليه . (السِّسَابُ) : السَّأَبُ . (ج) مَسَائِبٌ . * (سَأَدَهُ) - سَأَدًا : حَتَقَهُ . (سَيْدٌ) : أَصَابَهُ السُّوَادُ . (سَيْدٌ) الجُرْحُ - سَأَدًا : انْتَقَضَ . فهو سَيْدٌ . (أَسَادٌ) السَّيْرُ : أَدَابَهُ . وأكثر ما يستعمل ذلك في مثنى الليل . (السُّوَادُ) : دَاءٌ يأخذ شارب الماء الملح . (السُّوَدَةُ) : البَقِيَّةُ من الشباب . (السِّسَادُ) : الرَّقِيُّ . * (سَأَرَ) من الطعام والشراب - سَأَرًا : أَبْقَى بَقِيَّةً . فهو سَأَرٌ . (سَيْرٌ) - سَأَرًا : بَقِيَ . (أَسَارٌ) : سَأَرَ . وفي الحديث : « إِذَا شَرِبْتُمْ فَاسْعُرُوا » : أَبْقُوا مِنْهُ بَقِيَّةً . ويقال : أَسَارَ مِنْ حَسَابِهِ : أَفْضَلَ وَلَمْ يَسْتَقْصِ . فهو سَأَرٌ أَيْضًا . (سَسَارٌ) الشَّرَابُ : شَرِبَ بَقِيَّتَهُ .

(السَّائِرُ) : الباق . (السُّوْرُ) : بَقِيَّةُ الشَّيْءِ . وفي حديث الفضل ابن العباس : « لَا أُؤْتَرُ بِسُوْرِكَ أَحَدًا » . ويقال للشَّيْرِ : إِنَّهُ سُوْرٌ شَرٌّ . (ج) أَسَارٌ . (السُّوْرَةُ) : البَقِيَّةُ . يقال للمرأة إذا جاوزت عنفوان الشباب وبغيا بَقِيَّةً : إِنَّ فِيهَا لَسُوْرَةً . و - من المال : جَيِّدُهُ . (ج) سُوْرٌ . * (سَأَسَاءُ) بالحمار سَأَسَاءَةً ، وسَأَسَاءً ، وسَيْفَسَاءً : دَعَا لِيَشْرَبَ بِقَوْلِهِ : « سَأَسَاءُ » . و - زَجَرَهُ لِيَمْضِيَ أَوْ لِيَقِفَ . (سَسَأَسَاتٌ) الأُمُورُ : اِخْتَلَفَتْ . و - فَلَانٌ بِمَعْنَى : أَقْرَبَهُ بَعْدَ إِتْكَارِهِ . * (سَأَفَتْ) يَدُهُ - سَأَفًا : تَشَقَّقَ مَا حَوْلَ أَظْفَارِهَا وَتَشَقَّتْ . و - تَشَقَّقَتْ أَظْفَارُهَا . (سَيْفَفَتْ) يَدُهُ - سَأَفًا : سَأَفَتْ . فَهِيَ سَيْفِفَةٌ . ويقال : سَيْفَفَتْ شَفَّتُهُ : تَقَشَّرَتْ . وسَفَفَ لَيْفُ النَّخْلَةِ : تَشَقَّتْ وَانْتَشَرَ . (سَوَفَتْ) إِهْلَهُ - سَأَفَةً : وَقَعَ فِيهَا السُّوْفُ . (السَّأَفُ) : سَأَفٌ . (السُّوْفُ) : دَاءٌ يُهْلِكُ الْإِبِلَ . (السَّأَفُ) : شَعْرُ الذَّنْبِ . و - الْهَلْبُ . * (سَأَلَهُ) عَنِ كَذَا ، وَبِكَذَا - سَوَالًا ، وَسَأَلًا ، وَمَسْأَلَةً : اسْتَخْبَرَهُ عَنْهُ : وَفِي التَّنْزِيلِ الْعَزِيزِ : ﴿ يَا أَيُّهَا الَّذِينَ آمَنُوا لَا تَسْأَلُوا عَنَ أَشْيَاءَ إِن تَبَدَّلَ لَكُمْ تَسْوِكُمْ ﴾ ، وَفِيهِ أَيْضًا : ﴿ فَاسْأَلْ بِهِ خَبِيرًا ﴾ . و - الْمَحْتَاجُ النَّاسَ : طَلَبَ مِنْهُمْ الصَّدَقَةَ . و - فَلَانًا الشَّيْءَ : اسْتَعْمَاهُ إِيَّاهُ . وَيُقَالُ : سَأَلْتَ زَيْدًا دَرَهْمًا . وَفِي التَّنْزِيلِ الْعَزِيزِ : ﴿ لَا تَسْأَلُكَ رِزْقًا نَحْنُ نَرْزُقُكَ ﴾ . (أَسْأَلُهُ) سُؤْلُهُ وَمَسْأَلَتُهُ : قَضَى لَهُ حَاجَتَهُ . (سَاءَلَهُ) : سَأَلَهُ . (سَاءَلُوا) : سَأَلَ بَعْضُهُمْ بَعْضًا . (السَّائِلُ) : الْفَقِيرُ . وَفِي التَّنْزِيلِ الْعَزِيزِ :

﴿ وَأَمَّا السَّائِلَ فَلَا تَنْهَرْ ﴾ . (السَّأَلُ) : الْكَثِيرُ السُّؤَالُ . (السُّؤَالُ) : طَلَبُ الصَّدَقَةِ . وَفِي الْحَدِيثِ : « نَهَى عَنِ كَثْرَةِ السُّؤَالِ » . و - مَا يَطْلُبُ مِنْ طَالِبِ الْعِلْمِ الْإِجَابَةَ عَنْهُ فِي الْامْتِحَانِ . (ج) أَسْئَلَةٌ . (السُّؤُولُ ، وَالسُّؤُولُ) : مَا سَأَلْتَهُ . (السُّؤُوءَةُ) : السُّؤُولُ . (السُّؤُوءَةُ) : كَثِيرُ السُّؤَالِ . (السُّؤُولُ) : السَّأَلُ . (السُّؤَالَةُ) : مُصَدَّرٌ ، وَتَسْتَعَارُ لِلْمَفْعُولِ . يُقَالُ : تَعَلَّمْتُ مَسْأَلَةً . و - (فِي الْإِصْطِلَاحِ الْعِلْمِيِّ) : الْقَضِيَّةُ الَّتِي يَبْرَهَنُ عَلَيْهَا . (ج) مَسَائِلُ . (السُّؤُولُ) مِنْ رِجَالِ الدَّوْلَةِ : الْمَنُوطُ بِهِ عَمَلٌ تَقَعُ عَلَيْهِ تَبَعْتُهُ . (مُحَدَّثَةٌ) . (السُّؤُولِيَّةُ) - (بِوَجْهِ عَامٍ) : حَالٌ أَوْ صِفَةٌ مَنْ يُسْأَلُ عَنْ أَمْرٍ تَقَعُ عَلَيْهِ تَبَعْتُهُ . يُقَالُ : أَنَا بَرِيءٌ مِنْ مَسْئُولِيَّةِ هَذَا الْعَمَلِ . وَتَطْلُقُ (أَخْلَاقِيًّا) عَلَى : التَّزَامِ الشَّخْصِ بِمَا يَصْدُرُ عَنْهُ قَوْلًا أَوْ عَمَلًا . وَتَطْلُقُ (قَانُونِيًّا) عَلَى : الْإِتِّزَامِ بِإِصْلَاحِ الْخَطِيئَةِ الْوَاقِعَةِ عَلَى الْغَيْرِ طَبَقًا لِقَانُونٍ . (مُح) . * (سَيْمٌ) الشَّيْءُ ، وَمِنْهُ - سَأَمًا ، وَسَأَمَةٌ : مَلٌّ . فَهُوَ سَيْمٌ ، وَهِيَ سَيْمَةٌ . (أَسَأَمَةٌ) : أَمَلَةٌ . (السُّؤُومُ) : مَنْ يَبْلُغُ مِنْهُ السَّأَمُ مَبْلَغًا ، وَفِي الْمَثَلِ : « ظَفِرُ رَعْوَمٍ خَيْرٌ مِنْ أُمِّ سَوْومٍ » . * (سَأَى) - سَأَا : عَدَا . و - بَيْنَ الْقَوْمِ : أَفْسَدَ . و - الثَّوْبَ أَوْ الْجِلْدَ : مَدَّهُ فَانْشَقَّ . و - الشَّيْءَ : تَوَاهَا . (سَأَى) بَيْنَ الْقَوْمِ - سَأَى : أَفْسَدَ . و - الثَّوْبَ ، أَوْ الْجِلْدَ : سَأَاهَا . (السَّأُو) : الْوَطْنُ . و - الْهَمَّةُ . يُقَالُ : فَلَانُ :

ذو سَأُو : بعيد الهمة . و - الجهة التي يراد قصدها .

* (سَبَأٌ) على ميم كاذبة - سَبْأٌ ، وسِبَاءٌ ، ومَسْبَأٌ : حلف غير مكثرت بها . و - الخمر : اشتراها ليشربها . و - فلاناً : جلده . و - الحرارة أو السوط الجلد : غوته ولوحته . و - الجلد : أحرقه . و - كَشَطَه .

(أَسْبَأُ) لِأَمْرِ اللَّهِ : أَحْبَبْتُ وَتَوَاضَعُ . ويقال : أَسْبَأُ عَلَى الشَّيْءِ : نَحَبْتُ لَهُ قَلْبِي .

(أَسْبَأُ) الخمر : سَبَّأَهَا .

(السَّبْأُ) الجلد : الكشط .

(سَبَّأٌ) : اسم رجل يجمع عامة قبائل اليمن (يصرف ويترك صرفه ، ويُمَدُّ ولا يُمَدُّ) . ولى المثل : «تفرقوا أيدي سبأ» ، وأبادى سبأ : ضرب بهم المثل في التفرق ، لأنه لما غرق مكانهم وذابت جناتهم تبداوا في البلاد ، فأخذت كل طائفة منهم طريقاً .

(السَّبْأُ) : الخمر .

(السَّبْأُ) : السفر البعيد .

(السَّبْيِيَّةُ) : قوم من غلاة الشيعة يُسبون إلى عبد الله بن سبأ .

(السَّبْأُ) : يباع الخمر .

(السَّبْيِيُّ) - سَبْيُّ الحية : جلدها .

(السَّبْيَةُ) : الخمر .

(السَّبْبُ) : الطريق في الجبل .

* (سَبْبٌ) - سَبَّأٌ : شتمه . و - الشيء : قطعه . والدابة : عقرها .

(سَابَةٌ) مُسَابَةٌ ، وسِبَابًا : شاتمته .

(سَبْبِيَّةٌ) : أكثر سَبْبِيَّةٌ . و - الأسباب : أوجدها . و - للماء مجرى : سَوَاهٍ . و - الحكم ونحوه : ذكر أسبابه . (محدثه) .

(أَسْبَبُوا) : سَبَّ بعضهم بعضاً .

(سَبَّبُوا) : تشاموا . و - تقاطعوا .

(سَبَّبَ) إليه : توصل بسبب .

(أَسْتَسَبَّ) له : عرَّضه للسب . يقال :

استسبَّ لأبيه : سبَّ أباه غيره فجلب بذلك السبَّ إلى أبيه .

(الأسْبُوبَةُ) : ما يُتَسَبَّبُ به . (ج) أسباب .

(السَّبْبُ) : الكثير السباب . و - الخِمَارُ . و - العمامة . و - الحبل . و - الوَيْدُ . و - الثوب الرقيق . وسبب الشخص : من يُسَبَّبُ به . (ج) سُبُوب .

(السَّبْبُ) : الحبل . و - كل شيء يتوصل به إلى غيره . ولى التنزيل العزيز : ﴿وَآتَيْنَاهُ مِنْ كُلِّ شَيْءٍ سَبَبًا فَاتَّبَعِ سَبَبًا﴾ . و - القرابة والمودة . ويقال : ما لي إليك سبب : طريق . و - (عند العروضيين) : حرفان : متحرك فساكن ، أو متحركان . فالأول يسمى السبب الخفيف ، والثاني يسمى الثقيل . و - (لـ) الشرع : ما يوصل إلى الشيء ولا يؤثر فيه . كالوقت للصلاة . (ج) أسباب . وأسباب السماء : مراقبها أو نواحيها . ولى التنزيل العزيز : ﴿لَقَدْ لَعَلْنَا الْأَسْبَابَ « أَسْبَابَ السَّمَوَاتِ ﴾ . ويقال : تقطعت بهم الأسباب : أعيتهم الحيل . وأسباب الحكم (في القضاء) : ما تسوقه المحكمة من أدلة واقعية وحجج قانونية لحكمها . (ج) .

(السَّبَابَةُ) : الإصبع التي بين الإبهام والوسطى .

(السَّبْبُ) : الزمن من الدهر . تقول : مضت سبب من الدهر . والدهر سبب : أحوال ، حال كذا ، وحال كذا . وأصابتنا سبب من برد أو حر : إذا دام ذلك أياماً ، وهي التي يقال لها اليوم : متوجة .

(السَّبْبُ) : العار . و - مَنْ يُكْفَرُ النَّاسُ سَبْبُهُ .

(السَّبْبِيَّةُ) : مَنْ يُكْفَرُ سَبَّ النَّاسِ .

(السَّبْبِيَّةُ) : العلاقة بين السبب والمسبب .

(السَّبْبِيُّ) - سَبْبُ الشخص : سببه .

وسبب الفرس : شعر ذنبه وعرفه وناصيته .

(السَّبْبِيَّةُ) : الثوب الرقيق و - الحصلة من الشعر . و - الشقة الرقيقة من الكتان . (ج)

سَبَابٌ . يقال : امرأة طويلة السباب : الدواب . وسَبَابُ الدَّمِ : طرافقه .

(المَسْبَبُ) : كثير السباب .

(المَسْبَبَةُ) : الإصبع السبابة .

* (سَبَّتْ) - سَبَّتَا : نام . و - استراح . و - سكن . و - فلان - سَبَّتَا : دخل في يوم السبت . و - اليهود : قامت بأمر سببها : وهو انقطاعهم عن المعيشة والاكساب . ولى التنزيل العزيز : ﴿وَيَوْمَ لَا يُسْأَلُونَ عَنْ أَسْبَابِهِمْ﴾ . و - الشيء : أرخاه .

يقال : سَبَّتْ شعرة : أرسلته عن العقص . و - قطعه . يقال : سَبَّتْ علاوته : ضربت عنقه . و - شعرة أو رأسه : خلَّقه .

(أَسْبَتَتْ) الحية : أطرقت لا تتحرك . و - فلان : دخل في يوم السبت . و - اليهود : سَبَّتُوا .

(سَبَّتْ) الشيء : قطعه .

(السَّبْبُ) الجلد : لأن بالدهاغ . و - الرطب : عمه الإرطاب . و - الشيء : طال وامتد مع لين .

يقال : في وجهه انسياح : امتداد وطول .

(السَّبَابُ) : الراحة . ولى التنزيل العزيز : ﴿وَهُوَ الَّذِي جَعَلَ لَكُمْ اللَّيْلَ لِيَأْسَا وَالنَّوْمَ سُبَاتًا﴾ . و - النوم . و - الثومة الخفيفة ، كنوم المريض والشيخ المسن . ومنه حديث عمرو بن مسعود قال لمعاوية : «ما تسأل عن شيخ نومه سبات ، وليله هبات» . و - الدهر . و - (في الطب) : حالة يفقد فيها المريض وعيه فقداناً تاماً ، ولا يفيق منها بأقوى المنبهات . وهو خلاف الإغماء . (ج) . واهنا سبات : الليل والنهار .

(السَّبْبُ) : يوم من أيام الأسبوع .

و - الدهر أو برهة منه . يقال : أقمنا سبتنا . و - الراحة . و - النوم . و - الكثير النوم . و - الغلام الجريء . و - من الخيل : ما كان جواداً كثير العدو . (ج) سَبُوت ، وأسبَّت .

(السَّبْبُ) : كل جلد مدبوغ ، ومنه : النعال السَّبْبِيَّةُ .

(السَّبْبَةُ) : البرهة من الدهر .

(الْمَسْتُوتُ) : العليل الملقى كالنائم يُعْمَضُ عينيه في معظم أحواله . و - المعشِيُّ عليه . و - المَيْتُ .

* (سَبَّحَ): الشهر التاسع من الشهور الرومية (الميلادية) ، ويقابله أيلول في السريانية .

* (تَسَبَّحَ) : لیس السَّبَّحَةَ .

(السَّبَّحُ) : حرر أسود . (مع) .

(السُّنْحَةُ) : ثوب له كم صغير تتدله المرأة في بيتها . (مع) . و سُنْحَةُ القميص : ما يوسِّع به بدنه .

(السَّيْحَةُ) : الثوب الذي يقال له سُبْحَة .

* (سَبَّحَ) بالنهر وفيه - سَبَّحًا ، و سَبَّاحَةٌ : عام . و - الفرس : مديديه في الحرى . فهو سَابِحٌ ، و سَبَّوحٌ . و - الحوم : جرت في الفلك . و في التنزيل العزيز : ﴿كُلٌّ فِي فَلَكٍ يَسْبَحُونَ﴾ . و - فلان في الأرض : تاعَد . و - حَفَرَ . و - ثَقَلَبَ متصرفًا في معاشيه . و في التنزيل العزيز : ﴿إِنَّ لَكَ فِي النَّهَارِ سَبْحًا طَوِيلًا﴾ . و - في الكلام : أكثر .

(أَسْبَحَهُ) في الماء : عومه .

(سَبَّحَ) : قال : سبحان الله . و - الله ، وله : برهه و قدسه . و في التنزيل العزيز : ﴿سَبَّحَ لِلَّهِ مَا فِي السَّمَوَاتِ وَالْأَرْضِ﴾ ، و : ﴿كُنِيَ سُبْحَانَكَ كَثِيرًا﴾ .

(السَّابِحَاتُ) : السفن . و - الملائكة . و - النجوم .

(السَّبَّاحَةُ) : رياضة بدنية بالقوم .

(السَّبَّاحُ) : العوام .

(السَّبَّاحَةُ) : السَّبَّابَةُ . و في حديث الوضوء : «فَأَدْخَلَ إِصْبَغِيهِ السَّبَّاحَتَيْنِ فِي أُذُنَيْهِ» .

(السَّبَّوحُ) : من صفات الله : وهو الذي تنزه عن كل سوء .

(سُبْحَانَ) - تقول : سبحان الله : كلمة تنزيه . و تقول : سبحان من كذا : إذا تعجبت منه .

(السَّبَّحُ) : الفراغ .

(السَّنْحَةُ) : الثوب من الجلد . (ج) سَبَّاحٌ .

(السَّبْحَةُ) : حرزات منظومة للتسييح .

(مو) . و - الدعاء . و - صلاة التطوع . (ج) سُبَّحٌ . و - واحدة السُّبْحَاتِ ، وهي مواضع السجود . و سُبْحَاتُ الله : أنواره و جلالته و عظمته .

(السَّوَابِحُ) : الخيل [صفة عالية] .

(المُسَبَّحُ) : القوي الشديد . يقال : كساء مسَبَّحٌ .

(المُسَبَّحَةُ) من الأصابع : السَّبَّابَةُ .

(المِسْبَحَةُ) : حرزات منظومة للتسييح .

* (سَبَّحَل) فلان : قال : «سُبْحَانَ اللَّهِ» .

* (سَبَّحَ) - سَبَّحًا : سكن و فتر . يقال : سَبَّحَ الحرُّ . و - تباعد . و - القطن و نحوه : لفته .

(سَبَّحَتِ) الأرض - سَبَّحًا : كانت ذات تر و ملح . فهي سَبَّحَةٌ .

(أَسْبَحَتِ) الأرض : سَبَّحَتْ . و - في حفره : تلغ السَّبَّاحُ .

(سَبَّحَ) : نام . و - الشيء : خف و سكن .

و يقال : سَبَّحَ العرقُ : سكن من ضربان و ألم . و سَبَّحَ الحرُّ : فتر و خف . و سَبَّحَ عنه الشدة : خففها . و في حديث عائشة : «أنه صلى الله عليه وسلم سمعها تدعو على سارق سرقها فقال : لا تُسَبِّحْني عنه بدعائك عليه» . و - القطن : نَفْسُهُ و وَسْعُهُ .

(تَسَبَّحَ) : خف و سكن .

(السَّبَّاحُ) : جمع سَبَّحَةٍ . و - من الأرض : مالم يحرث ولم يُعمر للموخته . و - السَّمَادُ [بلغة مصر] .

(السَّبَّحُ) : المكان يظهر فيه اليلخ و تسوخ فيه الأقدام .

(السَّبَّحَةُ) : أرض ذات ملح و تر لا تكاد تُنْبِتُ . و - ما يعلو الماء من طحلب و نحوه . (ج) سَبَّاحٌ .

(السَّبَّحَةُ) - أرض سَبَّحَةٌ : ذات سَبَّاحٍ .

(السَّبَّيْحَةُ) : القطعة من القطن تُعْرَضُ ليوضع فيها الدواء و توضع فوق الجرح ، أو القطن المنفوش ، و مألف منه بعد النذف للغزل . و - ما تثار من ريش الطائر . (ج) سَبَّيْحٌ ، و سَبَّايْحٌ .

* (سَبَدَ) شَعْرَهُ - سَبَدًا : حلقه .

(أَسَبَدَ) : سَبَدَ .

(سَبَدَ) الشَّعْرُ : نبت بعد الحلق فبدا سواده . و يقال : سَبَدَ الفرخُ : بدا ريشه و شوَّك . و - شَعْرَهُ : حلقه و استأصله حتى ألحقه بالجلد . و - سَرَّحَهُ و بَلَّه ثم تَرَكَهُ . و - رأسه : تَرَكَ التدنُّنَ و العَسْلَ . و في حديث الجوارح : «سيماهم التحليق و التسييد» .

(السَّبَدُ) : ما يَطْلُعُ من رُؤوس النبات قبل أن ينتشر . و - البقية من النبت . و - القليل من الشعر . و يقال : ما لَهُ سَبَدٌ و لا لَبَدٌ : ما لَهُ قَلِيلٌ و لا كَثِيرٌ ، أو : ما لَهُ ذُو وَبَرٍ و لا صَوْفٍ مُتَلَبِّدٍ ، يُكْنَى بهما عن الإبل و الغنم . (ج) أَسْبَادٌ .

(السَّبْدُ) : طائر مخطَّط الريش ، واسع الفم ، مغلطح الرأس و المنقار ، إذا أصابه الماء جرى عنه سريعًا لأنه لِينُ الريش ، و العرب تشبه به الفرس إذا عرق . (ج) سَبْدَانٌ . و - ثوب يُسَدُّ به الحوض يفرش فيه لئلا يتكدر ماؤه عند ورود الإبل .

* (سَبْرَهُ) - سَبْرًا : حَزْرَهُ . و - حَبْرَهُ .

يقال : سَبَرَ الجرحُ : قاسَ غَوْرَهُ بالمِسْبَارِ . و سَبَرَ فلانًا : حَبْرَهُ ليعرف ما عنده .

(أَسْبَرَهُ) : سَبَرَهُ .

(أَسْتَبَرَهُ) : سَبَرَهُ .

(السَّابِرِيُّ) من الثياب : الرقيق الجيِّد . و - من الدروع : الدقيقة النسج في إحكام .

(السَّبَارُ) : ما يعرف به غورُ الجرح أو الماء . (ج) سَبْرٌ .

(السَّبُورُ) : الفقير .



(السَّبْرَةُ): حريدة من الألواح يكتب عليها،

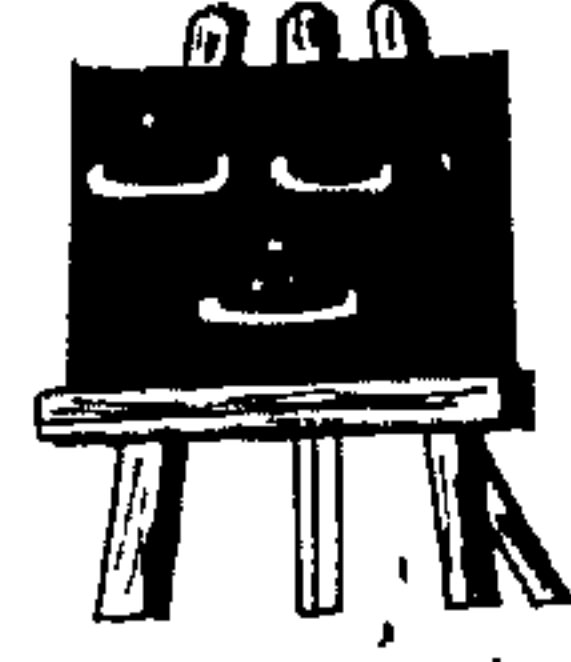

فإذا استغنوا عنها مَحَوَّها. -

لوح يكتب عليه، فإذا استُعنَى

عَمَّا فيه مُجَي. (محدثة).

(السَّبْرُ): الأصل. و- اللون. و- الهيئة

والمنظر. (ج) أَسْبَارٌ. والسَّبْرُ والتقسيم (في

اصطلاح الأصوليين): حصر الأوصاف في

الأصل المقيس عليه وإلغاء بعضها؛ ليتعين الباقي

لِلْعَلِيَّة.

(السَّبْرُ): السَّبْرُ بمعنى الأصل، واللون.

والهيئة.

(السَّبْرُ): طائر من الحوارح، أعظم من

الباشق، طويل الجناحين.



(السَّبْرَةُ): الغداة الباردة.

(المِسْبَارُ): السَّنَارُ. (ج) مَسَابِيرُ.

(المَسْبَرَةُ): مَسْبَرَةُ الجرح: بهايته.

(المَسْبُورُ): الحسنُ الهيئة.

* (سَبْرَتْ): قبيح ولم يسأل.

(السَّبْرَاتُ): الفقير والمسكين. وهي

سِبْرَاتَةٌ. (ج) سَبَارِيثُ.

(السَّبْرُوثُ): الشيء القليل الثافه. و-

الفقير والمسكين. و- العلامُ الأمرُ. و- من

الأرض: القفْر. وهي سِبْرُوثَةٌ. (ج) سباريْثُ.

ويقال أيضًا: أرضُ سباريْثُ. كما يقال: ثوبٌ

أخلاقُ.

(السَّبْرِيْثُ): السَّبْرَاتُ. وهي سبريْثَةٌ.

(ج) سَبَارِيْثُ.

* (سَبْرَجَ) على الأمر: عَمَّاهُ.

* (سَبْرَدَ) شعره: حَلَقَهُ.

* (سَبَسَبَ) الرجل: سار سبْرًا لَيْتًا. و- الماءُ

والبول: أسالَهُ.

(تَسَبَسَبَ) الماءُ: جرى وسالَ.

(السَّبَسَبُ): المفاضة. (ج) سَبَسِيْبُ.

ويقال: بلدٌ ساسبٌ أيضًا: كأنهم جعلوا كلَّ

جزءٍ منه سَبَسِبًا. ثم جمعه.

* (سَبِطَ) - سَبَطًا: كان سَبَطًا، فهو سَبِطٌ،

وسَبِطٌ.

(سَبِطَ) فلانٌ: حَمٌ. فهو مسبوطٌ.

(سَبِطٌ) - سَبُوطًا، وسَبُوطَةٌ، وسَباطَةٌ:

كان سَبِطًا.

(أَسَبَطَ): سكت خوفًا. و- ذلَّى رأسه

كالمهتم، مسترخي البدن. و- بالأرض: لصق

وامتدَّ من ضرب أو مرض. و- في الثوب:

عَمَّضَ. و- عنه: تَعَاوَلَ.

(سَبَطَتْ) بولدها: ألقته تُلُّ التَّمَامَ.

(السَّبَابُطُ): سقيفةٌ بين حائطين تحتها تمرٌّ

نافذٌ. (ج) سَبَابِيْطُ، وساباطاتٌ.

(سَبَابِطُ): الحمى. (مؤنثة).

(السَّبَابِطَةُ): الكُنَاسَةُ. و- الموضع الذي

ترمى فيه الكُنَاسَةُ والتُّرابُ. و- ماسقط من

الشعر إذا سُرَّخَ. و- عُرحون النخل يمدون فيه

ثمره. (مصرية قديمة، عربيتها: الكِبَاسَةُ).

(السَّبِطُ) من الحال: الطويل. و- من

الشعر: المسترسل غير الجعدي. و- من المطر:

المتداركُ. وهو سبطٌ بالمعروف: سهلٌ. وسَبِطٌ

اليدين: سَخِيٌّ. وسبطُ الأصابع: طولُها.

(ج) سَبَابِطُ. وفلان سبطُ الجسم: حسنُ

القَدِّ. وهي سَبَطَةٌ. يقال: امرأةٌ سبطةُ الخلق:

رخصتة لَيْتَةٌ.

(السَّبَطُ): شجرة لها أغصان كثيرة،

وأصلها واحدٌ.

(السَّبِطُ): ولدُ الابن والابنة. والسَّبِطُ من

اليهود: كالقبيلة من العرب. (ج) أَسْبَابِطُ.

وفي التنزيل العزيز: ﴿وَقَطَعْنَا لَهُمُ اثْنَيْ عَشْرَةَ

أَسْبَابًا أُمَّتًا﴾.

(السَّبَطَانَةُ): السندية يُرمى بها الطيرُ

وغيره.

* (اسْبَطَرَ): اضْطَجَعَ. و- امتدَّ، يقال:

اسْبَطَرَتِ الذبيحةُ: امتدَّت للموت بعد الذبح.

و- في السير: أَسْرَعَ. و- البلادُ: استقامت.

(السَّبَطَرُ): الماضي الذكِّي. و- السَّبَطُ:

الطويل، يقال: شغَرٌ سَبَطَرٌ. و- السريعُ. يقال:

حمل سَبَطَرٌ، وأسدٌ سَبَطَرٌ: يمتدُّ عند الوثبةِ.

(السَّبَطَرَةُ): المرأةُ الجسيمةُ.

(السَّبَطَرِي): يمشية فيها تخترٌ.

(السَّبِطَرُ): الطويل.

* (سَبَعَ) القومُ - سَعًا: كَمَلَهُمْ سَبْعَةٌ

يقال: هو سابعٌ سَبَعٌ. و- أحدُ سَبْعِ أمواليهم.

و- الحبلُ: جعله على سبع طاقات. و- الذئبُ

العنم: فَرَسَهَا فأكلها. و- فلانًا: دَعَرَهُ.

و- عامه وشمه

(سَبِعَ) المولودُ: حُلِقَ رأسُهُ ودُحِجَ عه

سبعة أيام. و- القرعة الوحشيةُ: أكل السبعُ

لدها.

(سَبَعِ) القومُ: صاروا سبعة. و- وقع

السبعُ في غنمهم. و- الحاملُ: ولدت لسبعة

أسهر. فهي مُسَبَعٌ. والولدُ مُسَبَعٌ. و- الطريقُ:

كثُرَتْ به السَّاعُ. و- الشيءُ: صَبَّرَهُ سبعة.

و- انه: دَفَعَهُ إلى الظَّنْرِ.

(سَبَعَ) الشيءُ: صَبَّرَهُ سعةً. و- جعله

دا سبعة أركان. و- العملُ: عَمِلَهُ سَبْعًا، أو

ضاعفه مطلقًا. يقال: سَبَعَ الإناءُ: عَسَلَهُ سبع

مرات. وسَبَعَ الله لك الأحرارَ: صاغفه سَبْعًا أو

أكثر. ويقال: سَبَعَ عند امرأته: أقامَ عندها سبع

ليال. و- الحاملُ: أُسَبِعَتْ. و- القومُ: تموا

سبعمائة رجل. و- الحديثُ: «سَبِعَتْ سُلَيْمٌ

يوم الفتح».

(اسْتَبَعُوا): صاروا سعة.

(الأسْبُوعُ) من الأيام: سبعة. و- من

الطواف: سبعُ مرَّاتٍ. (ج) أسابيع.

(السابع) : ما بين السادس والثامن من العدد . ويقال : هو سبع سبعة : أحد السبعة .
 (السَّبَاعِي) : ما كان ذا سبعة أركان ، ورجل سباعي البدن : تامه . وثوب سَبَاعِي : طولُه سبع أذرع أو سبعة أشبار .
 (السَّبْع) : من أفعال العَدَد (للموئث) .
 (السَّبْع) : كل مائة ناب وبعُدو على الناس والدواب فيفترسها ، كالأسيد والذئب والثمر .
 و - كل مائة يخلَب . وهي سَبْعَة . (ج) سَبَاع ، وأسْبَع ، وسَبُوع .
 (السَّبْع) : جزء من سَبْعَة . (ج) أسْبَاع .
 (السَّبْعَة) : من أفعال العَدَد (للمذكر) . وهذا الشيء وزن سبعة : يعنون به سبعة مثاقيل .
 (السَّبْعَة) : اللبوة .
 (السَّبُوع) : الأسبوع .
 (السَّبِيع) : السَّبِيع . (ج) أسْبَاع .
 (المُسَبِّع) (ل الهندسة) : شكل عدد أضلاعه سبعة . (ج) .
 (المُسَبِّع) : موضع السَّبِيع . (ج) مسابِع .
 (المُسَبِّع) : المُتْرَف . و - من قومت أُمَّة فترضعه غيرها . و - ولد الرُّبى . و - الذئبي . و - المولود لسبعة أشهر .
 (المُسَبِّعَة) : الأرض الكثيرة السَّباع . (ج) مسابِع .
 * (سَبَع) الشيء - سَبُوعاً : لم ، و - طال . و - السع . يقال : سَبَعَت الدرع ، وسَبَع الشعر ، وسَبَع اللَّب ، وسَبَع المَطْر ، وسَبَعَت النعمة . فهو سابع . وهي سَابِعَة . (ج) سوابِع .
 (أسْبَع) الفارس : ليس دُرْعاً سَابِعَة . و - الشيء : جعله سَابِعاً . يقال : أسْبَع ثوبه : وسَّعَه . وأسْبَع وضوءه : ولم كلَّ عظم حَقُّه في الغسل . وأسْبَع له في اللقمة : وسَّع عليه . وأسْبَع الله عليك النعمة : أكملها وأتمها .
 (الْقَسْبَة) - سَبْعَة الحولة : ما توصلت به

من حلق الدروع فستتر العنق . (ج) تسابِع .
 * (سَبَقَهُ) إلى الشيء - سَبَقاً : تقدَّمه . يقال سبق الفرس في الحَلَبية : جاء قبل الأفراس . وسبق على قويمه : علاهم كرمًا .
 (سَبَق) على الأمر : غَلِب .
 (أسْبَق) القوم إلى الأمر : بادروا .
 (سابق) إلى الشيء مسابقة وسباقاً : أسرع إليه . وفي التنزيل العزيز : ﴿سَابِقُوا إِلَى مَغْفِرَةٍ مِنْ رَبِّكُمْ﴾ . و - بين الخيل : أرسلها وعليها فرسانها لينظر أيها يسبق . و - فلاناً : جراه . و - باراه .
 (سَبَق) : أخذ السبق . و - بين الخيل : سابق . و - الشاة ونحوها : ألقت ولدها لغير تمام . و - الطير الجارح : جعل السَّابِقين في رجليه .
 (استَبَقُوا) إلى كذا : سابق بعضهم بعضاً . و - الطريق : جاوزَه .
 (تَسَابَقُوا) : استبقوا . و - تخاطروا . و - تناضلوا .
 (السابق) : المتقدم في الخير . وفي التنزيل العزيز : ﴿وَالسَّابِقُونَ السَّابِقُونَ﴾ أولئك المُتْرَبُونَ ﴿ .
 (السَّابِقَة) : المسبق في الجري وغيره . يقال : له في هذا الأمر سابقة : إذا سبق الناس إليه . و - (في القانون) : جريمة تحدث من المكلف وتسجل عليه . و - تصرف سليم متهكر يمتدح عليه ما يماله . (ج) سوابِق . والسابقات : الخيل .
 (السَّابِق) : الرِّباط . و - القيد . والسَّابِقان : قيدان من سير أو غيره بوضعان في رجل الجارح من الطير . وسَباق الخيل : إجراؤها في مضمار تتسابق فيه .
 (السَّابِق) : الكثير السبق .
 (السَّبِق) : المسابق .
 (السَّبِق) : ما يراهن عليه المتسابقون . و - موضع السباق . على الهجاز . (ج) أسباق .

* (سَبَك) المعدن - سَبَكًا : أذابه وخلَّصه من الخبث ثم أفرغه في قالب . ويقال : سبكت التجاربُ فلاناً : علمته وهذَّبتَه . فهو مسبوك ، وسَبِيك .
 (سَبَك) المعدن : سبكه .
 (انسَبَك) : سَبِك .
 (السَّابِكَة) : جِرفة السَّباك .
 (السَّابِك) : من يُسِيل المعادن والأشابات بصهرها وصَبها . (ج) . و - من يقوم بتركيب أنابيب المياه ومتعلقاتها في البيوت وصيانتها . (ج) .
 (السَّبِيكَة) : من الذهب أو الفضة : كتلة من الذهب أو الفضة مصبوبة على صورة معلومة كالقضبان ونحوها . (ج) . و - كل قطعة مستطيلة من معدن . (ج) سَبَائِك .
 (المَسْبَك) : المكان الذي تم فيه عملية السبك . (ج) مسابِك . (ج) .
 (المَسْبَكَة) : ما يسبك فيه المعدن .
 * (اسْبَكَ) الشيء : طال وامتد . يقال : اسبَكَ النبات ، واسبَكَ الشعر . و - استقام واعتدل وتم . يقال : اسبَكَ الشاب ، واسبَكَت الجارية . و - فلانٌ : اضطجع وامتد . و - النهر : جرى .
 * (أسْبَلَت) الطريق : كثرت سابلتها . و - الزرع : خرج سَبَلَه . و - السماء : أمطرت . و - العين : سال دمعها . و - عليه : أكثر كلامه . و - الشيء : أرسله وأرخاه . يقال : أسْبَل الثوب ، وأسبل السُّر ، وأسبل الفرس ذنبه .
 (سَبَل) الشيء : أباحه وجعله في سبيل الله .
 (الأسْبَل) : الطويل السَّبَلَة . (ج) سَبَل .
 (السَّابِل) يقال : سبيل سابل : مسلوك .
 (السَّابِلَة) : الطريق المسلوك . يقال : سبيل سابلة ، أي مسلوكة . و - المارون عليه . (ج) سوابِل .
 (السَّبَل) : المطر الهاطل . و - السَّبَل . و - داء في العين شبه غشاوة كأنها نسج العنكبوت ، يحرق حمر . و - المُسَبَل من الثياب .

* (سْتَرَهُ) - سَتْرًا : أخفاه .
 (سَاتَرَهُ) العداوة : لم يكشفه بها .
 (سَتْرَهُ) : سَتْرَهُ .
 (اسْتَتَرَ) : تَغَطَّى .
 (انْسَتَرَ) : اسْتَتَرَ .
 (تَسْتَرُ) : اخْتَفَى . يقال : تَسْتَرُ عليه : أخفاه . (مو) .
 (الإِسْتَارُ) من العدد : أربعة . و - وزن أربعة مثاقيل ونصف . وإستار القوم : رابعهم . (مع) .
 و - السْتَرُ . (ج) أساتير .
 (السْتَارُ) : ما يُسْتَرُ به . و - ما أُسْدِلَ على نوافذ البيت وأبوابه حَجَبًا للنظر . (ج) سَتْرٌ .
 (السْتَارَةُ) : السْتَارُ . (ج) سَتَائِرُ .
 (السْتَرُ) : السْتَارُ . و - الحياء . و - العقل . (ج) أَسْتَارٌ ، وَسُتُورٌ ، وَسُتْرٌ .
 (السْتَرَةُ) : السْتَارُ .
 (السْتِيرُ) : مَنْ سَأَلَهُ حُبَّ السْتِيرِ . و - العفيف . و - من الشجر : الكثير الأغصان .
 (السْتِرَةُ) - جارية مُسْتَرَةٌ : مُخَدَّرَةٌ .
 (السْتُورُ) : العليف . و - من لا يُدْرَى حاله .
 * (السْتُورُ) من الدراهم : الزَيْفُ التَهْرُجُ الذي لا قيمة له . (مع) .
 (السْتُورَةُ) : آلة يُضْرَبُ بها الصُنُجُ ذو الأوتار .
 * (سَتَلُ) القومُ - سَتَلًا : خرجوا متتابعين واحدًا إثر واحد . و - الدمعُ : تقاطر . ويقال : ستل اللؤلؤ : تساقط من بيئته .
 (سَتَلَةٌ) - سَتَلًا : تبعه .
 (سَاتَلُ) : تابع .
 (تَسَاتَلُ) : سَتَلُ . يقال : تساتل الدمع واللؤلؤ ، وتساتلت عليه الفوال .
 (سَقَاتَلَةُ) القوي : رُدَّالته .
 (السَتَلُ) : طائر من رتبة الصُفْرِيَّاتِ ، وهو أعظم الطيور حجمًا ، إذ يبلغ طول انبساط

سَبَهْلًا : فارغًا : شَيْءٌ معه . و - التَّشْيِطُ الفريح . يقال : هو يمشى سَبَهْلًا : يجيء ويذهب لى غير شيء . و - الأَمْرُ أو الشيء لا ثمرة فيه ، ويقال : ذهب أمره سَبَهْلًا .
 (السَّبَهْلِيُّ) : التبختر .
 * (سَتَى) عدوُّه - سَتِيًّا ، وسِيَاءٌ : أسره . ويقال : سَتَيْتُهُ الغانية . و - الحمر : حَمَلَهَا من بلد إلى بلد . و - الماء : حفر حتى أدركه . وسِيَاءُ الله وأبعده : لعنه . (دعاء عليه) .
 (اسْتَبَاهُ) : سَتَاهُ .
 (تَسَابَى) القومُ : سبى بعضهم بعضًا .
 (تَسَتَى) له : تحبب إليه واستماله .
 (السَابِيَاءُ) : المشيمة التي تخرج مع الولد .
 و - المواشى . و - نجاجها وكثرها . و - كثرة المال والرجال . (ج) سَوَابِي .
 (السَبَاءُ) : العود يعمل السبيل من بلد إلى بلد .
 (السَّبِيُّ) : المأسور (وصف بالمصدر) .
 يقال : قومٌ سَبِيٌّ . و - النساءُ لأنهن يسبين القلوب ، أو لأنهن يُسَبِّين . (ج) سَبِيٌّ .
 (السَّبِي) : المأسور . و - المأسورة . وهي سبيئة أيضًا . و - السبَاءُ . و - جلد الحية الذي تسلخه . (ج) سَبَايَا .
 (السَّبِيَّةُ) : الدُّرَّةُ يخرجها الغواص من البحر . (ج) سَبَايَا .
 * (السَّائِ) : السادس ، يقال : جاء فلان سَائًا .
 (السَّتْ) : ما بين الخمس والسبع من العدد . (للمؤنث) . و - السَّيِّدَةُ . (ج) سَيَّاتٌ . (مو) .
 (السَّقْفُ) : ما بين الخمسة والسبعة من العدد . (تستعمل للمذكر) .
 (السَّقُون) من العدد : سِتُّ عَشْرَةَ (للمذكر والمؤنث) . يقال : ستون رجلًا ، وستون امرأة .

(السَّبَلَاءُ) من النساء : ما كان لها شعر على شفتها العليا . و - من العيون : الطويلة الهُدْبُ . (ج) سَبَلٌ .
 (السَّبَلَةُ) - سَبَلَةُ الزرع : سَبَلَةٌ . وسَبَلَةُ الرجل : الدائرة التي في وسط شفته العليا . و - طرف الشارب من الشعر . و - مُقَدَّمُ اللحية . وسَبَلَةُ الإِنَاءِ : رأسه . يقال : مَلَأَهُ إلى سَبَلَتِهِ . وجرُّ فلانٌ سَبَلَتَهُ : ثيابه المُسَبَلَةُ . وجاء وقد نشَرَّ سَبَلَتَهُ : حاء متوعداً . وهو أصهب السبلة : عَدُوٌّ . وهم صُهْبُ السَّبَالِ . (ج) سِبَالٌ .
 (السَّبِيلُ) : الطريق . و - ما وضح منه (يذكر ويؤنث) . و - السبب والوصلة . وفي التنزيل العزيز : ﴿يَقُولُ يَا لَيْتَنِي أَخَذْتُ مَعَ الرَّسُولِ سَبِيلًا﴾ . و - الحيلة . (ج) سَبِيلٌ ، وَأُسْبُلَةٌ . وسبيلُ الله : الجهاد . و - الحج . و - طلب العلم . و - كلُّ ما أمر الله به من الخير ، واستعماله في الجهاد أكثر . و - الخرج ، يقال : ليس علي في كذا سبيل . و - الحججة . يقال : ليس لك علي سبيل . وابن السبيل : المسافر المنقطع به وهو يريد الرجوع إلى بلده ولا يجد ما يتبلى به .
 * (السَّبِينُجُونَةُ) : فروة من جلود الثعالب . (فارسي معرب) . روى أن الحسن بن علي كانت له سبجونة من جلود الثعالب ، كان إذا صل لم يلبسها .
 * (السَّبِينُسَةُ) : المركبة الأخيرة من القطار الحديدي . (د) .
 * (سَبِيَّةٌ) سَبِيًّا ، وسَبِيًّا : ذهب عقله هرماً . فهو نسبوة .
 (سَبِيَّةٌ) : سَبِيَّةٌ . و - الناضج نسائه .
 (السَّبَاهِيُّ) - رَجُلٌ سَبَاهٍ : ذاهب العقل من الهُزْمِ .
 (السَّبِيَّةُ) : المتكبر .
 (السَّبَاهِيَّةُ) : المتكبر .
 * (السَّبَهْلِيُّ) : الرجل الفارع . يقال : جاء

حناحيه قرأه ثلاثة أمتار ، ويستوطن المناطق الجبلية . (مح) . (ج) سِلَان .

(المَسْتَل) : الطريق الضيق . (ج) مسائل .

* (سَتَه) - سَتَهَا : تبعه من حلفه لا يفارقه . (سَيَه) - سَتَهَا : عظم عجزه . فهو أَسْتَه ، وهي سَتَهَاءُ . (ح) سَتَه .

(الإِسْت) : العُجْر . وقد يرادُ بها حَلْقَةُ الذُّبُر . (مَوْت) . وأصلها السَّتَه . (ج) أَسْتَاهُ . وفيها لغات مها : السُّه ، والسَّت . ويقال لأزادل الناس : أَسْتَاهُ . وكان هذا على است الدهر : في أوله . وما زال فلان على است الدهر مجنوناً : لم يزل يُعْرَفُ بالجنون . وابن أسْتِيها : ابن الأُمّة ، وولد الزنبي .

* (سَج) بطنه - سَجًا : رُق ما يخرج منه من العائط . ويقال : سَج فلان . وسَج الطائر : ألقى ما في بطنه . وسَج بسلحه : ألقاه رقيقاً . - سَطْحَه : طينه بطين رقيق . ويقال كذلك : سَج الحائط .

(السَّجَاج) : اللَّبَنُ كثر ماؤه حتى صار أَرْقُ ما يكون .

(السَّج) - يقال : أخذه في بطنه سَج : لأن بطنه .

(المِسْجَة) : أداة يُطَيَّنُ بها . (ج) مَسَاجُ .



* (سَجَح) له بشيء من الكلام - سَجَحًا : عَرَضَ بمعنى من المعاني .

(سَجَج) الخُدُّ والوجه - سَجَجًا ، وسَجَاحة : سَهْلٌ وطال في اعتدال . ووجهٌ ونَعْدٌ أَسَجَجٌ ، ووجهة سَجَجَاءُ . (ج) سَجَج .

(أَسَجَج) : سَهْلٌ ورفقٌ . يقال : « ملكت فأسجج » : أحسن العفو وتكرم . وإذا سألت فأسجج : سَهْلٌ ألفاظك وارفق .

(سَجَح) له بشيء من الكلام : سَجَح .

(سَجَاج) : امرأةٌ تمحمةٌ أدعت النبوة ؛ وهي صاحبة مسيلمه .

(السَّجَاحُ) : التُّجَاهُ . يقال : دارى سَجَاحَ داره .

(السُّجُجُ) من الطريق : وَسَطُهُ وَسْتَه . ويقال : نَبَوْنَا بيوتهم على سُّجُجٍ واحدٍ : على قدر واحدٍ .

(السَّجْحَةُ) : الطَّبِيحَةُ والخُلُقُ .

(السَّجِيحُ) : اللَّيْنُ السَّهْلُ . يقال : نُحَلِّقُ سَجِيحٌ . ومشيئةٌ سَجِيحٌ .

(السَّجِيحَةُ) : السَّجْحَةُ . يقال : ركب سَجِيحَةَ رأسه : ما اختاره لنفسه من الرأى . ونَبَوْنَا بيوتهم على سَجِيحَةٍ واحدةٍ : على قدر واحدٍ .

* (سَجَد) - سَجُودًا : خضع وتطامن . - وضع جبهته على الأرض . فهو سَاجِدٌ . (ج) سُجَّدٌ ، وسُجُودٌ . - السفينة للريح : أطاعتها ومالت بميلها .

(سَجَدَتْ) رَجُلُهُ - سَحَدًا : انْفَحَتْ . فهي سَجْدَاءٌ ، وهو أَسْجَدٌ . (ج) سُجَّدٌ .

(أَسْجَد) : نَطَأَ رأسه وانحنى . يقال : أَسْجَدَ الرجلُ . - أدام النظر إلى الشيء بأجفان مِرَاضٍ : غَضِيضَةٌ .

(السَّاجِدُ) - يقال : فلان سَاجِدُ المنخر : ذليل خاضع .

(السَّاجِدَةُ) : مَوْتٌ السَّاجِدِ . ويقال : عَيْنٌ سَاجِدَةٌ : فَائِرَةٌ . ونَحْلَةٌ سَاجِدَةٌ : مَائِلَةٌ . (ج) سَواجِدٌ .

(السَّجَادُ) : الكثير السجود .

(السَّجَادَةُ) : الطَّنْفُوسَةُ . - البِساطُ الصَّغِيرُ يصلَّى عليه . - أثر السُّجُودِ في الجبهة .

(المَسْجِدُ) : الجنبَةُ حيث يكون نَدْبُ السجود . (ج) مَسَاجِدُ . والمسَاجِدُ من بدن

الإنسان : الأعضاء التي يُسْجَدُ عليها ، وهي : الجبهة والأنف واليَدان والركبتان والقدمان .

(المَسْجِدُ) : مصلَّى الجماعة . والمسجدُ الحرام : الكعبة . والمسجد الأقصى : مسجد بيت المقدس . وفي التنزيل العزيز : ﴿ سُبْحَانَ الَّذِي أَسْرَى بِعَبْدِهِ لَيْلًا مِنَ الْمَسْجِدِ الْحَرَامِ إِلَى الْمَسْجِدِ الْأَقْصَى ﴾ . (ج) مَسَاجِدُ . (المَسْجِدَةُ) : السَّجَادَةُ .

* (سَجَر) - سَجْرًا ، وسَجُورًا : امتلأ . - الإناء ونحوه : مَلَأَهُ . - الشعر : أرسله . - رَجَلُهُ . - الماء في حلقه : صَبَّهُ . - التَّنُورُ : مَلَأَهُ وقودًا وأحماةً . - الرجلُ الكَلْبُ : وضع الساحورَ في عُنْقِهِ .

(سَجَرَتْ) عينه - سَجْرًا ، وسُجْرَةً : خالط بياضها حمرةً يسيرةً . فهي سَجْرَاءُ ، وصاحبها أَسْجَرُ . (ج) سُجْرٌ . وفي صفة صلي الله عليه وسلم : « أنه كان أَسْجَرَ العين » .

(سَاجِرَةٌ) : صاحبه وصافاه .

(سَجَر) الإناء ونحوه : سَجَرَهُ . - الماء : هَجَرَهُ . - الشعر : رَجَلَهُ . - أرسله . - الكَلْبُ : سَجَرَهُ .

(انسَجَرَ) : امتلأ . - الشعر وغيره : استرسل . - في السير : تتابع .

(الأسْجَرُ) : الكَيْدُ . يقال : غديرُ أسْجَرُ : يضربُ ماؤه إلى الحُمْرَةِ . (ج) سُجْرٌ .

(السَّاجِرُ) : السَّيْلُ .

(السَّاجُورُ) : القِلَادَةُ التي تُوضَعُ في عُنْقِ الكَلْبِ .

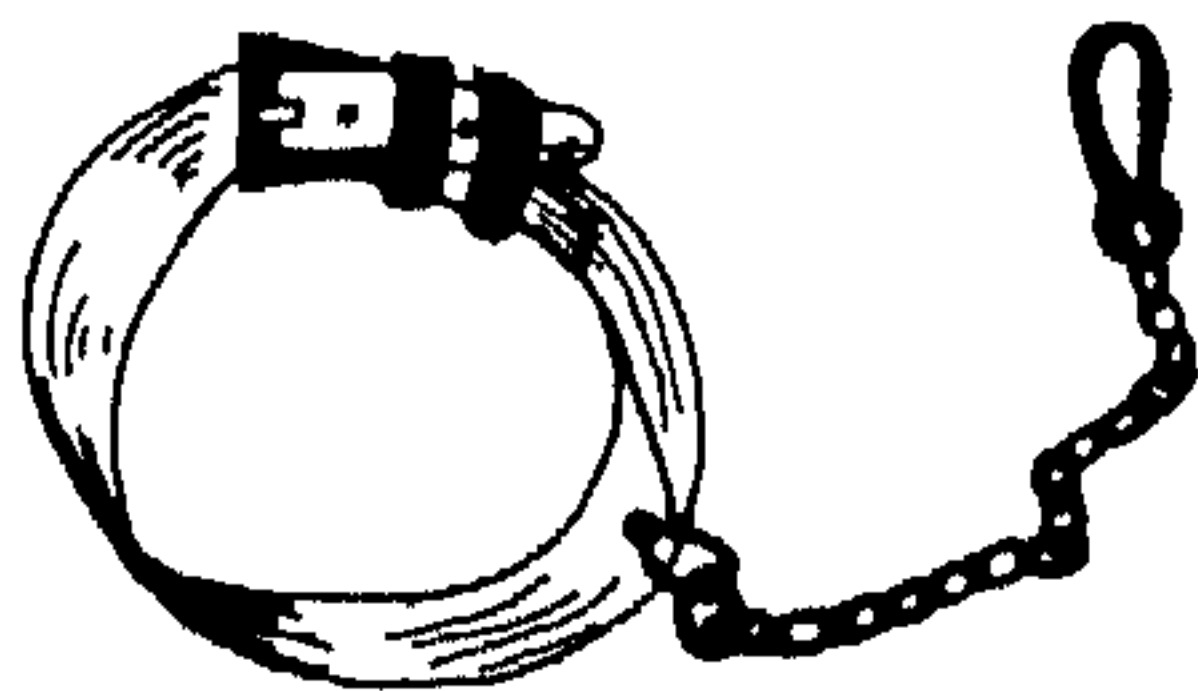

(السُّجْرُ) : مصدرٌ ، وقد يستعملُ في صوت الرُّغْدِ . ويثر سَجْرٌ : ممتلئةٌ . (وصف بالمصدر) .

(السُّجُورُ) : الحطبُ ونحوه مما يُوقَدُ به .

من الضياع . و - عليه بكذا : شَهْرَهُ .
 (السَّجَلُ) - يقال : اسَّجَلَ الماءُ والدمعُ :
 انصَبَّ .
 (تساجلوا) : تازوا وتفاخروا .
 (السَّاحُولُ) : عِلافُ القارورة . (ج) سَوَاحِيلُ .
 (السَّحِيلُ) : الطين المتحجر . وفي التبريل
 العزيز : ﴿ تَرْمِيهِمْ بِحِجَارَةٍ مِنْ سِجِّيلٍ ﴾ . و -
 الديوان الذي كتب فيه عذاب الكفار . و - واد في
 جهنم .
 (السَّحْلُ) : الدَّلْوُ العظيمة ، مملوءة ، أو فيها ماء
 قل أو كثر . (مذكر) . و - الصَّرْعُ العظيم . و -
 النصب من الشيء . (ج) سَحُولٌ ، وسَحَالٌ .
 ومنه : الحرب بينهم سجالٌ : نُصرتا بينهم متداولة ،
 سَحَلٌ منها على هؤلاء ، وآخر على هؤلاء .
 (السَّجَلُ) : الكتاب يُدَوَّن فيه ما يُراد حفظه .
 (ج) سِجَلَاتٌ (لا يُكسَر) . و - الكاتب . وفي
 التنزيل العزيز : ﴿ كَتَبَ السَّجَلُ لِلْكَتِّبِ ﴾ .
 (السَّحِيلَةُ) من الدلاء : الصخمة .
 (المُسَّحَلُ) - يقال : عَقَدَ مُسَّحَلٌ ،
 وخطاب مسَّحَلٌ : اكتسب صفة الرسمية بإثباته في
 دفتر خاص . (محدث) .
 (المُسَّحَلُ) - يقال : فعلنا ذلك والدهر
 مُسَّحَلٌ : لا يحاف أحدٌ أحدًا .
 * (سَجَمَ) الدَّمْعُ والمطرُ - سُجُومًا ، وسِجَامًا ،
 وتَسْجَامًا : سال قليلًا أو كثيرًا . و - عن الأمر : أَبْطَأُ
 وانقبض . و - العينُ الدمعُ سَجَمًا ، وسُجُومًا :
 أسالته . ويقال : سَجَمَتِ السحابةُ الماءَ .
 (أَسَجَمَتِ) السحابةُ : دام مطرها . و - العينُ
 الدمعُ : سَجَمَتْه . ويقال : أسجمت السحابة الماءَ .
 (انسَجَمَ) : انصَبَّ .
 (السَّجَمُ) : الماءُ . و - الدَّمْعُ .
 (السُّجُومُ) : وصف من سجم . يقال عين
 سَجُومٌ . و - من النوق ونحوها : الكثيرة الدُرُّ .
 (المِسْجَامُ) : السُّجُومُ . (ج) مَسَاجِيمُ .
 * (سَجَنَةُ) - سُجْنًا : حبسه ، فهو مسجون

(السَّحَعَةُ) : الفقرة من الكلام المسجوع .
 (المَسْحَعُ) : المقصد والمسلك . (ج)
 مَسَاجِعُ .
 * (سَجَفَ) البيتُ - سَجَفًا : أرسل عليه
 السَّجَفُ .
 (سَجَفَتِ) المرأةُ - سَجَفًا : دَقَّ حصرها
 وضَمَرَ بطنها .
 (أَسَجَفَ) اللَّيْلُ : أظلم . و - البيتُ :
 سَخَفَهُ . و - السَّتْرُ : أرسله .
 (سَجَفَ) البيتُ : سَجَفَهُ .
 (السَّجَافُ) : السَّتْرُ . و - ما يُرْكَبُ على
 حواشي التوب . (محدث) . (ج) سَحَفٌ .
 (السَّحَافَةُ) : السَّتْرُ .
 (السَّجُفُ) : أخذ السَّتْرَين المَقْرُوبَين ،
 بينهما فُرْحَةٌ . (ج) أَسْحَافٌ . وسُحُوفٌ .
 (السَّجْفَةُ) : الساعةُ من الليل . (ج)
 سَحَفٌ .
 * (السُّحُوقُ) : معى يُخشى تقطع اللحم
 والتُّرْبُ . (مح) .
 * (سَحَلُ) به - سَحَلًا : رمى به من فوق . و -
 الشيءُ : أرسله متصلاً . يقال : سَحَلُ الماءُ : صَنَّهُ
 صَبًّا متصلاً ، وسَحَلُ السُّورَةُ والقصيدَةُ : قرأها
 قراءةً مُتَّصِلَةً .
 (أَسَحَلَ) فَلَانٌ : كَثُرَ خَيْرُهُ . و - الحوضُ
 ونحوه : مَلَأَهُ . و - فَلَانًا . أعطاه سَحَلًا أو
 سَحَلَيْنِ ، أو أَكثَرَ له من العطاء . و - له : كَتَبَ
 كتابًا . و - الشيءُ : أرسله . يقال : أسحل الهمة
 مع أمها ، وأسجل الكلام . و - أطلقه وأبأخه .
 يقال : أسحل له الأمر . وهذا أمرٌ مُسَحَّلٌ : مطلقٌ
 مباحٌ لكل واحد . و - الناسُ : تركهم .
 (ساجله) : ناره وفاقره .
 (سَحَلُ) : كتب السَّجَلَ . و - القاضي :
 قضى وحكَّم وأثبت حُكْمَهُ في السَّجَلِ . و -
 العَقْدَ ونحوه . قيده في سِجَلٍ رَسْمِيٍّ . و - الحطَّات
 ونحوه في البريد : قيده في سَحَلٍ خاص ، حفظًا له

(السَّجِيرُ) : الصَّدِيقُ الصَّيْبُ . (ج) سُجْرَاءُ .
 (المِسْحَرُ) : الخشبة التي تسوطُ بها القود في
 الثُّورِ . (ج) مَسَاجِرُ .
 (المِسْحَرَةُ) : المِسْحَرُ . (ج) مَسَاجِرُ .
 (المَسْحُورُ) : المَتَّقِدُ . و - المُمْتَلِيُّ .
 * (سَجَسَ) - سَجَسًا : تَكَدَّرَ وتَعَيَّرَ . يقال :
 سَجَسَ الماءُ . فهو سَجَسٌ ، وسَجِيسٌ ، وبئر
 سَجَسَةٌ ، وسَجِيسَةٌ .
 (سَجَسَ) الإِبْطُ والماءُ : أتنن . و - الماءُ :
 كَدَّرَهُ وعَيَّرَهُ .
 (السَّاجِسِيُّ) - كبشٌ سَاجِسِيٌّ : أبيض
 الصوف كثيره .
 (السَّحَسُ) : الكَيْدُ المَتَّعِيرُ .
 (السَّجِيسُ) - يقال : لا أفعله سَجِيسَ
 اللَّيَالِي ، أو سَجِيسَ اللَّيَالِ والأيام ، أو سَجِيسَ
 الدَّهْرِ : لا أفعله أبدًا .
 * (السَّحْسَحُ) - يومٌ سَحْسَحٌ . لاحت فيه
 ولا ترذ . وهواءٌ سَحْسَحٌ . معتدل طيب . وطل
 سحسح . وأرضٌ سَحْسَحٌ : ليست سهلة
 ولا صلبة . و - واسعة . (ج) سَحْسَاحٌ .
 * (سَجَعَتِ) الحمامةُ والناقةُ - سَجَعًا . رَدَّدَتْ
 صوتها على طريقةٍ واحدة . و - فَلَانٌ . تَكَلَّمَ
 بكلامٍ له فواصل كهواصل الشُّعْرِ مقفًى غير
 مورو . ويقال أيضًا : سَخَعُ الكلامُ ، وسَخَعُ
 به فهو سَخَاعٌ ، وهو وهى سَخَاعَةٌ أيضًا . و -
 لَهُ . قَصَدَ . و - فَلَانٌ في سيره : استوى واستقام
 لا يميل عن القصد .
 (سَخَعُ) الكلامُ ، وسَخَعُ فيه : سَخَعَهُ .
 (الأَسْحُوعَةُ) : ما سَجَعُ به من الكلام .
 (ج) أَسَاجِيْعُ .
 (السَّاجِعُ) يقال : ناقةٌ سَاجِعٌ وساحعةٌ .
 (ج) سَوَاجِعُ ، وسَخَعُ . و - الوجهُ المعتدلُ
 الحسنُ الخِلْقَةُ .
 (السَّخَعُ) : الكلامُ المُقْفًى غير الموزون .
 (ج) أَسْحَاعٌ ، وسُجُوعٌ .

وسجين . (ج) سَجْنَاءُ ، وسَجْنِي . وهي مسجونة وسجينة . (ج) سَجْنِي ، وسجائن . ويقال : سَجَنَ لسانه . وفي الحديث : « ليس شيء أحق بطول سَجْنٍ من لسان » . وسَجَنَ المهْمُ : لم يَنْشُرْهُ ولم يُظْهِرْهُ .

(سَجْنَةُ) : سجنته . و - النخل : حفر في أصولها حُفْرًا تَحْدِبُ الماءَ إليها .

(السَّاجُونُ) : الحديدُ الأنيث .

(السَّجَانُ) : من يتولى أمر المسجونين .

(السَّجِينُ) : السَّجْنُ . و - وإد في جَهَنَّمَ .

و - موضع فيه كتاب الفُجَارِ . و - الصُّلْبُ الشديدُ . ويقال : ضربت سِجِينَ : بُثبت

المضروب مكانه ويجسه . و - الدائمُ . و - من

النخل : ماسُجِنَ . و - القَلَائِيَّةُ . يقال : فعل

ذلك سِجِينًا .

(السَّجُونُ) : المَحْبِسُ . (ج) سُجُونٌ . وفي

التنزيل العزيز : ﴿ رَبِّ السَّجُونِ أَحَبُّ إِلَيَّ ﴾ .

وَقُرئُ : ﴿ السَّجْنُ ﴾ : مصدر سَجَنَ .

* (السَّجْنَجَلُ) : المرأةُ . و - الذهبُ . و -

سبائكُ الفضةِ . و - الزعفرانُ . (رومي معرب) .

* (سَجَا) الشيءُ - سَجَوًا ، وسُجُوًا : سَكَنَ .

ويقال : سَجَا الليلُ ، وسَجَا البحرُ ، وسَجَتِ

الرييحُ ، وسَجَتِ الحَلُوبَةُ للحالِبِ . و - دامَ .

يقال : سَجَا طبعُ على كذا . و - الشيءُ سَجَوًا :

غَطَّاهُ .

(أَسَجَى) البحرُ وغيره : سَجَا . و - البئرُ :

غَزَرَ ماؤها . و - الحلوْبَةُ : غَزَرَ لبنُها . و - الشيءُ :

غَطَّاهُ .

(سَاجَاهُ) : مَسَّهُ . يقال : أتانا بطعامٍ فما

سَاجَاهُ .

(سَجَى) المَهْتُ : غَطَّاهُ .

(سَجَى) : تَغَطَّى .

(السَاجِي) يقال : طَرَفَ سَاجٍ : فَاتَرَ ساكِنٌ .

وعصن سَاجِيَةً ، وامرأة سَاجِيَةٌ العُزْفُ . وليلةٌ

سَاجِيَةٌ : ساكنةُ البَرْدِ والريحِ والسحابِ هُمُرٌ

مُظْلِمَةٌ .

(السَّجَوَاءُ) - امرأةٌ سَجَوَاءُ : سَاجِيَةٌ

الطَّرْفُ . وناقاة سَجَوَاءُ : إذا حُلِبَت سَكنت .

ورريحٌ سَجَوَاءُ : لَيْتَةٌ . وبئرٌ سَجَوَاءُ : غريرة الماءِ .

(السَّجِيَّةُ) : الطَّيْبَةُ والمُخَلَّقُ . (ج) سَجَايَا .

* (سَحَبَ) الشيءَ - سَحَبًا : جَرَّهُ على

الأرضِ . يقال : سَحَبَتِ الرِّيحُ التُّرابَ : أَثَارَتْهُ

وحرَّكَتْهُ ، وسحب ذيلَه : جَرَّهُ ، وسَحَبَتِ

الريحُ أذْيالها كذلك . ويقال : اسحَبَ ذَيْلَكَ على

ما كان مَنَى : عَيَّيْتُهُ عن نظرك بالعمو . وجاءَ فلانٌ

يَسْحَبُ ذَيْلَهُ : يَمْشِي تَبَخُّرًا . ويقال : سحب

وديعته .

(أَسْحَبَهُ) الشيءَ : جعله يَسْحَبُهُ .

(انسَحَبَ) : انجَرَّ على وجه الأرضِ .

و - فلانٌ من المجلسِ : خرج منه لسببٍ ما .

(محدثه) . ويقال : انسحب الجيش من الميدان .

(تَسَحَّبَ) في حقِّ فلانٍ : اغتصبه وأضافه إلى

حقِّهِ . و - فلانٌ : تدلَّلَ . يقال : هو يتسحَّبُ

علينا .

(السَّحَابُ) : العَيمُ سواءً أكان فيه ماءٌ أم لم

يكن . (ج) سَحَبٌ . والقِطْعَةُ منه : سَحَابَةٌ .

(ج) سحائب . ويقال : ظلَّ يفعلُ كذا سحابةً

يوميو .

(السَّحَابَةُ) : فَضْلَةُ الماءِ تبقى في الغديرِ .

(سَحَبَانُ) : رجلٌ من وائلٍ مشهورٌ بفصاحتهِ

وبلاغتهِ .

(السَّحَبَانُ) : الجُرَّافُ يجرُفُ كلَّ ما مرَّ به .

(السَّحْبَةُ) : السَّحَابَةُ . و - العِشَاوَةُ .

(المَسْحَبُ) : مكانُ السحبِ . (ج)

مَسَاجِبُ .

* (سَحَتَ) الشيءَ - سَحَتًا : استأصله .

يقال : سَحَتَ رأسَه : استأصله خَلْقًا . وسَحَتِ

البَرَكَةُ : أَذْهَبَهَا . و - الشَّعْمُ عن اللحمِ :

قَشَرَهُ . ويقال : سَحَتَ وجهَ الأرضِ . و - في

تجارتهِ : اكتسَبَ السُّحْتِ .

(أَسَحَتَ) : وقع في السُّحْتِ . و - التجارةُ :

تَحَبُّتٌ وحرُمَت . ويقال : أسَحَتَ في تجارتهِ :

سَحَتَ . و - الشيءُ : استأصله . وفي التنزيل

العزيز : ﴿ لَا تَفْتَرُوا عَلَى اللَّهِ كَذِبًا فَيُسْحِتْكُمْ

بِعَذَابٍ ﴾ . ويقال : أسَحَتَ رأسه ، وأسَحَت

مألهُ .

(سَحَتَ) : اكتسب السُّحْتِ . و - الشيءُ :

استأصله .

(الأسَحَتُ) - عامٌ أسَحَتَ : لا مرعى فيه .

وهي سَحَتَاءُ . يقال : سنةٌ سَحَتَاءُ ، وأرضٌ

سَحَتَاءُ . (ج) سَحَتٌ .

(السُّحْتُ) : ما خبث وقبح من المكاسب ،

فلزم عنه العار ، كالرُّشوةِ ونحوها . وفي التنزيل

العزيز : ﴿ سَمَاعُونَ لِلْكَذِبِ أَكْأَلُونَ لِلْسُّحْتِ ﴾ ،

وقرى : ﴿ لِلْسُّحْتِ ﴾ . وفي حديث ابن

رَوَاحَةَ لما أراد يهودٌ حير أن يرشوه ، قال :

« أطلعتموني السُّحْتِ » . و - النَّزْرُ القليلُ .

(ج) أسحاثٌ .

(السُّحْتُ) من الناسِ : الرغيبُ الواسعُ

الجوفِ الذي لا يشبعُ .

(السُّحْتُ) : الثوبُ الخَلْقُ . و - شِدَّةُ

الأكلِ والشُّربِ . و - العذابُ . ويُرَدُّ سَحْتٌ :

صَادِقٌ خَالِصٌ . ومالٌ ودمٌ سَحْتٌ : لاشيءُ على

مَنْ أَعَدَمَهُمَا .

(السُّحُوثُ) : السُّوَيْقُ القليلُ الدَّسَمِ . و -

المفازةُ اللَّيْتَةُ التُّرْبِيَّةُ . و - الثوبُ الخَلْقُ . (ج)

سحاثيتٌ .

(السُّحَيْثُ) : السُّوَيْقُ القليلُ الدَّسَمِ . (ج)

سحاثيتٌ .

(السُّجِيثُ) : الرغيبُ الواسعُ الجوفِ الذي

لا يشبعُ .

(السُّجِيثَةُ) من السحابِ : التي تجرُفُ

ما مرَّتْ به .

(المَسْحُوثُ) : السُّجِيثُ . وهو مَسْحُوثٌ

المَعْدِيَّةُ : شِرَّةٌ .

* (سَحَجَةٌ) - سَحَجًا : غَدَشَهُ وَقَشَرَهُ . فهو
مَسْحُوجٌ ، وَسَحِيجٌ . يقال : سَحَجَ العودَ
بالبيرو : حَاكَهُ فقشره . وسحجت الريح
الأرض . و - شعره بالمشط : سَرَحَهُ تسريحًا
لِيَتَنَا على فروة الرأس . و - لى سيره : جرى دونَ
الجرى الشديد . يقال : مرَّ بِسَحَجٍ .

(سَحَجَةٌ) : قَشَرَهُ . و - غَضَّهُ فَأَثَرٌ فِيهِ .

(السَحَج) : الْقَشْرُ .

(تَسْحَج) : تَقَشَّرَ .

(السَحُوج) : المرأة التي تكثر الخلف .

(المِسْحَاج) : السُّحُوجُ . و - القَضَاضُ .

(ج) مَسَاحِيجُ .

(المِسْحُوج) : القَضَاضُ . و - آلة يُبْرَى بها

الخشب . (ج) مَسَاجِجُ .

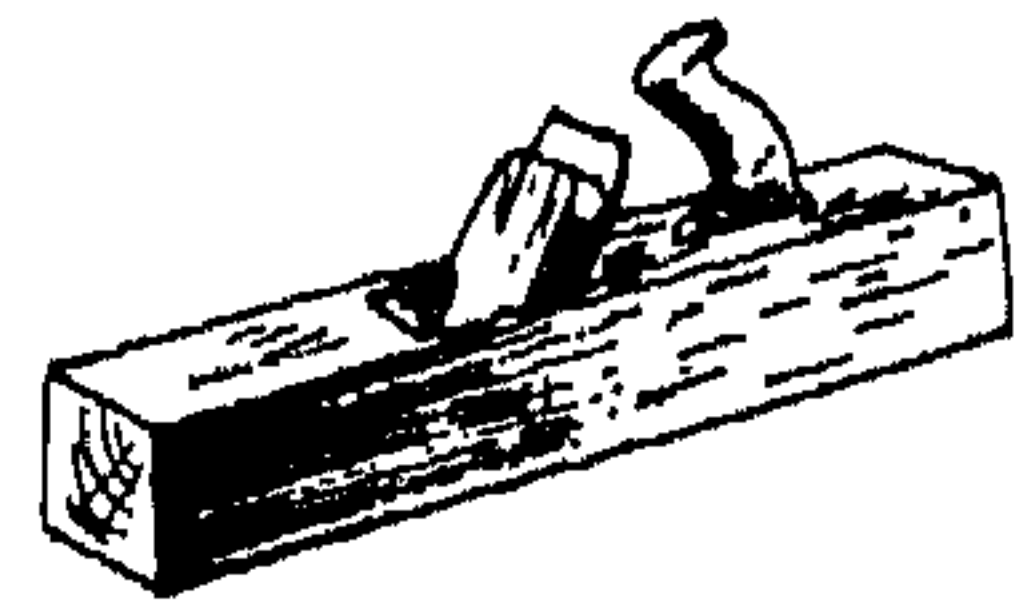

* (سَح) : الإنسان والحيوان - سَحًا ، وسُحُوحًا :

سَجِنَ هَايَةَ السَّمَنِ . فهو سَاحٌ ، وهى سَاحَةٌ . و -

الماء ونحوه : سَالَ من أعل إلى أسفل . و - الماء

ونحوه - سَحًا : صَبَّهُ صَبًّا متتابعًا كثيرًا . ويقال :

استنشدته قصبده فسحها على سحًا . و - فلانًا :

ضربَهُ . و - جَلَدَهُ . يقال : سَحَهُ مائة سويط .

(سَحَج) : الماء ونحوه : سَحَجَ .

(السَح) : الصَّبُّ .

(تَسْحَج) : سَحَجَ .

(السَحَاء) : الدائمة الصَّبُّ (لا أفعل لها) .

يقال : نهبته سَحَاءً : فباضته بالمقطاء . وغارة

سَحَاءً : هامة متفرقة . (ج) سَحُجٌ .

(السَحَاخَةُ) (ل علم الكيمياء) : أنبوبة

زجاجية ذات درجات تنتهى من أسفل بصنوبر ،

تستخدم لى التحليل الكيمائى . (ج) سَحُجٌ .

* (سَحْر) : فلانٌ - سَحْرًا : أكل السُّحُورَ .

و - صارَ لى السُّحْرِ . و - عن الشيء سَحْرًا :

تباعده . و - فلانًا بالشيء : غَدَعَهُ . و -

بالطعام : غَدَاهُ . و - بالشراب : علله . و -

الشيء عن وجهه : صرفه . يقال : سَحَرَهُ عن

الشيء . و - بكذا : استأله وسلب لُبَّهُ . يقال :

سحرتُه بعينها ، وسحَرَهُ بكلايه . و - فلانًا :

أصاب سُّحْرَهُ . و - الشيء : أفسده . يقال :

سَحَرَ المطرُ الأرضَ : أفسدها لكثيره .

(سَحْر) - سَحْرًا : بَكَرَ . و - انقطع

سُّحْرُهُ من جذب شيء . فهو سَحْرٌ ، وسَحِيرٌ .

(أَسْحَرَ) القومَ : صاروا لى السُّحْرِ . و -

ساروا لى السُّحْرِ .

(سَحَرَ) فلانًا : سَحَرَهُ مرَّةً بعد مرَّةٍ حتى

تخبل عقله . و - قدم إليه السُّحُورَ .

(أَسْحَرَ) القومَ : أَسْحَرُوا . و - الطائرُ :

غَرَّدَ لى السُّحْرِ .

(تَسَحَّرَ) : أكلَ السُّحُورَ . ويقال أيضًا :

تَسَحَّرَ السُّحُورَ : أَكَلَهُ .

(السُّحَارَةُ) : كل ماتعلق بالحلقوم من قلب

وربقة .

(السُّحْرُ) : كل أمر يخفى سببه ويتحيل

على غير حقيقته ويمجرى مجرى التوهم والخداع .

و - كل ما لطف مأخذه ودق . (ج) أَسْحَارٌ ،

وسُحُورٌ .

(السُّحْرُ) : السُّحَارَةُ . ويقال : انتفع

سُحْرُهُ : عدا طوره وجاوز قدره . ويقال

أيضًا : انتفع سُحْرُهُ : امتلأ خوفًا وجبنًا .

وانقطع منه سُحْرِي : يمست منه . (ج) أَسْحَارٌ ،

وسُحُورٌ .

(السُّحْرُ) : السُّحْرُ . و - آخر الليل قبيل

الفجر . و - من الشيء : طَرَفُهُ . و - البياضُ

يعلو السواد . (ج) أَسْحَارٌ . ويقال : لقيته لى

أهل السُّحْرَيْنِ : وهما سَحْرٌ مع الصبح ، وسَحْرٌ

قبله : كما يقال : الفجران للكاذب والصادق .

(السُّحْرَةُ) : آخر الليل قبيل الفجر . و -

بياضُ يعلو السواد .

(السُّحْرِي) : آخر الليل قبيل الفجر .

(السُّحْرِيَّة) : السُّحْرِي .

(السُّحُورُ) : طعامُ السُّحْرِ وشراؤه .

(السُّوْحَرُ) : شجرُ الصُّفَافِ .

(المَسَاجِرُ) يقال : انتفخت مساجره : عدا

طوره ، وجاوز قدره (جمع سَحْرٍ على غير

قياس) .

(المَسْحُورَةُ) من الأرض : التي لا تثبت .

و - من الحلاب : القليلة اللبن .

* (تَسْحَسَح) الماء ونحوه : سَالَ .

(السُّحْسَاحُ) من المطر : الشديد .

(السُّحْسَاحَةُ) - عينٌ سَحْسَاحَةٌ : صَبَابَةٌ .

للدمع . و - من المطر : الشديد .

(السُّحْسَاحَةُ) : سَاحَةُ الدارِ .

* (سَحَطَةٌ) - سَحَطًا : ذبحه ذبحًا سريعًا .

ول حديث وحشئ : فبرك عليه فسحطه سَحَطَ

الشاة . و - الطعامُ فلانًا : أَغَصَّهُ . و -

الشرابُ : مزجه بالماء .

(أَسْحَطَ) الشيءَ من يده : أفلت فسقط .

و - فلانٌ عن النخلة : تدلى عنها حتى ينزل وهو

لا يمسكها بيده .

(المَسْحَطُ) : الحَلَقُ . (ج) مَسَاحِطُ .

* (سَحَفَ) الشيءَ - سَحْفًا : قشره . يقال :

سحف الشحم عن ظهر الشاة : قشره من كلته ،

وسحف الشعر عن الجلد : كشطه حتى لا يبقى

منه شيء . و - الله فلانًا : أصابه بالسحاف .

(أَسْحَفَتِ) الريحُ السحابَ : ذهبت به .

و - فلانٌ : باع السُحْفَ .

(السُّحَافُ) : السُّلُّ .

(السُّحْفَةُ) : الشحمة التي على الظهر ،

المتزقة بالجلد فيما بين الكتفين إلى الوركين .

(ج) سَحْفٌ ، وسِحَافٌ .

(السُّحْفَةُ) - رجلٌ سَحْفَةٌ : مخلوق الرأس .

(السُّحُوفُ) : السمينة التي يُقشر الشحم عن

ظهرها . (ج) سَحْفٌ . و - صوتُ الرعى . و -

صوت اللب عند الحلب .

(السَّحِيفُ) : صوت الرّحى .

(السَّحِيفَةُ) : السَّحْفَةُ . و- المَطْرَةُ الشَّديدةُ التي تَجْرُفُ كُلَّ ما مرَّتْ به . (ج) سَحَائِفُ .

(المَسْحُفُ) - مَسْحَفُ الحَيَّةِ : أثرها في الأرض . (ج) مَسَاحِفُ .

(المَسْحَفَةُ) : الأرض الرقيقة الكلا . (ج) مَسَاحِفُ .

(المِسْحَفَةُ) : أداة يُقَشَّرُ بها اللحم . (ج) مَسَاحِفُ .

* (سَحْفَةٌ) - سَحْفًا : دَقَّةٌ أَشدُّ الدَّقِّ . يقال : سَحَقَ الدواءَ . و- الشَّيْءَ الشَّديدَ : لَيْتَهُ . و- الشَّيْءَ : أَهْلَكَهُ وَأَبْلَاهُ . يقال : سَحَقَ فلانًا ، وسَحَقَ الحشرةَ ، وسَحَقَ الثوبَ . و- رأسَهُ : حَلَقَهُ . و- العَيْنَ الدَّمْعَ : حَدَرْتَهُ . و- اللهَ فلانًا : أَبْعَدَهُ .

(سَحَقَ) - سَحَقًا : بَعْدَ أَشدِّ البَعْدِ وى التزليل العزير : **سَحَقًا** لأصحاب السَّعِيرِ **سَحَقًا** . فهو سَجِيقٌ ، وهى سَحِيقَةٌ

(سَحَقَ) الشَّيْءَ - سَحَاقَةً ، وسُحُوقَةً : بَلَى . و- الشَّيْءَ سَحَقًا : بَعْدَ أَشدِّ البَعْدِ . فهو سَحِيقٌ ، وهى سَحِيقَةٌ . وى التزليل العزير : **سَحَقَ** الطَّيْرَ أَوْ نَهَبَ بِهِ الرِّيحُ فِي مَكَانٍ سَجِيقٍ **سَحَقًا** . و- النخلة : طالت .

(أَسْحَقَ) : بَلَى . يقال : أَسْحَقَ الثوبَ . و- بَعْدَ أَشدِّ البَعْدِ . و- الضَّرْعُ : بَيْسَ وَلَصِقَ بالبطنِ وذَهَبَ لَبْنُهُ . و- اللهَ فلانًا : أَبْعَدَهُ .

(أَسْحَقَ) الدواءَ : اندَقَ . و- الثوبُ : بَلَى . و- فلانٌ : بَعْدَ . و- الدَّمْعُ : انحدر . و- الشَّيْءُ : اتسع .

(السُّحُقُ) من الثياب : الحَلَقُ الباليُ . وقد يضاف للبيان ؛ فيقال : سَحَقُ ثوبٍ ، وسَحَقُ عمامةٍ . و- أثرُ دَبْرَةِ البَعيرِ إذا بَرَأَتْ وَايَعَضَ موضعها . و- السحابُ الرقيقُ . (ج) سَحُوقٌ .

(السُّحُقُ) : البُعْدُ الشَّديدُ . يقال : سَحَقًا له ، وسَحَقًا سَحَقًا : فى الدعاءِ عليه . وسَحَقَ سَاحِقًا (على المبالغة) .

(السُّحُوقُ) : الطويلُ . و- الطويلةُ . يقال : عودٌ سَحُوقٌ ، ونخلةٌ سَحُوقٌ ، وامرأةٌ سَحُوقٌ . (ج) سَحُوقٌ .

(السَّحِيقَةُ) : المَطْرَةُ العظيمةُ تَجْرِفُ ما مرَّتْ به . (ج) سَحَائِقُ .

(المَسْحُوقُ) : المدقوقُ . (ج) مَسَاحِيقُ . و- (فى الكيمياء) : صفةٌ للمادة الصلبة عندما توجد على شكل دقائق صغيرة . (ج) مَسَاحِيقُ .

* (سَحَلَتِ) العينُ - سَحَلًا ، وسُحُولًا : صَبَّتِ الدَّمْعَ . ويقال : سَحَلَتِ السماءُ : صَبَّتِ الماءَ . و- الحمارُ سَحِيلًا ، وسُحَالًا : نَهَقَ . و- الحبلُ سَحَلًا : قَتَلَهُ طاقًا واحِدًا . و- الدراهمُ : انتقدتها .

و- فلانًا كذا دَرَهْمًا : عَجَّلَ لَهُ تَقْدَمًا . و- السُّورَةَ والقصيدَةَ : قرأها قراءةً مُتصلةً . و- الشَّيْءَ : سَحَقَهُ . و- بَرَدَهُ . يقال : سَحَلِ الذهبُ والفضةُ . و- قَشَرَهُ ونَحَتَهُ . يقال : سَحَلَتِ الرِّيحُ الأرضَ . و- فلانًا بلسانه : شتمه ولامه .

(أَسْحَلَ) الحبلُ : سَحَلَهُ . (سَاحَلُوا) : أَتَوْا السَّاحِلَ ، أو ساروا عليه . و- فلانًا مُسَاحِلَةً ، وسِاحِلًا : لاحاهُ وشائمَهُ . (انسحل) : انقشر . و- أسرعَ ومضى .

يقال : انسحلت الناقةُ ، وانسحل الخطيبُ : مضى فى خطبته مُسرِّعًا . (الإنسجُلُ) : شجرٌ يُسْتَأْكُ بأعواده يشبه الأثل ، ينسج فى السُّهولِ فى منابت الأراك . (السَّاحِلُ) : المنطقةُ من اليباس التي تُجاوِرُ بحرًا ، أو مُسَطَّحًا مائياً كبيرًا ، وتتأثرُ بأمواجه . (ج) سَواحِلُ .

(السَّحَالُ) : اللِّجامُ . (السَّحَالَةُ) : برادةُ الذهبِ والفضةِ ونحوهما . و- قَشْرُ البُرِّ والشعيرِ وغيرهما . وسَحَالَةُ القومِ : سَفَلَتُهُمْ .

(السَّحْلُ) : ثوبٌ لا يُبْرَمُ غَزْلُهُ : لا يفتل طاقين . و- الحبلُ على قوَّةٍ واحدةٍ . و- الثوبُ الأبيضُ الرقيقُ . (ج) أسحالُ ، وسُحُولٌ ، وسُحُلٌ .

(السَّحِيلُ) : الثوبُ لا يُبْرَمُ غَزْلُهُ . و- الحبلُ يفتل على قوة واحدةٍ

(المُسْحَلَةُ) : كُبَّةُ الغَزْلِ . (المِسْحَلُ) : اللِّجامُ . و- حَلَقَةٌ من حلقتين على طرفي شكيم اللجام ، إحداهما مُدْخَلَةٌ فى الأخرى . و- جانبُ اللَّحْيَةِ ، وهما مِسْحَلانٌ ؛ و- المِسْحَتُ . و- اللِّسانُ . يقال : رَكِبَ الحظيبُ مِسْحَلَةً : مضى فى حُطْبِيَّتِهِ . و- المِبْرَدُ . و- المُنْحَلُ . (ج) مَسَاحِلُ .

(المَسْحُولُ) : الصغيرُ الحقيِرُ . و- المكانُ المستوى الواسعُ . * (سَجَمَ) - سَجَمًا ، وسُجَامًا ، وسُجَمَةً : اسودَّ . فهو أَسْجَمٌ ، وهى سَجَمَاءُ . (ج) سُجَمٌ . (أَسْجَمَتِ) السماءُ : صَبَّتْ ماءَها . (سَجَمَ) الشَّيْءَ : سَوَّدَهُ . (الإسْجِمَانُ) : كلُّ شَيْءٍ أسودَّ . (السُّجَمُ) : مطارقُ الحَدَادِ . (السَّجَمَةُ) : الكُتْلَةُ من الحديدِ . (ج) سَجَمٌ .

* (سَجَنَ) الشَّيْءَ - سَجَنًا : دَقَّهُ . و- الخشبةُ : دَلَّكْها حتى تليَنَ من غيرِ أن يأخذَ منها شيئًا . (سَاحَنَةُ) : لاقاهُ ملافاةً حَسَنَةً . ويقال : سَاحَنَهُ الشَّيْءَ : خالطَهُ فيه وفاوضتَهُ . (السَّحْنَاءُ) : الهَيْمَةُ . و- اللُّونُ . و- الحالُ . و- لِينُ البَشْرَةِ . و- النِّعْمَةُ . (السَّحْنُ) - يومٌ سَحْنٌ : يومٌ جَمَعَ كثيرٌ . (السَّحْنُ) : الكَنْفُ . يقال : هو فى سِخْنِهِ . (السَّحْنَةُ) : السَّحْنَاءُ . (المِسْحَنُ) : أداةٌ يدلكُ بها الخشبُ حتى يلبسَ . (ج) مَسَاحِنُ .

(السَّحْنُ) : كِبَةُ الغَزْلِ . (المِسْحَلُ) : اللِّجامُ . و- حَلَقَةٌ من حلقتين على طرفي شكيم اللجام ، إحداهما مُدْخَلَةٌ فى الأخرى . و- جانبُ اللَّحْيَةِ ، وهما مِسْحَلانٌ ؛ و- المِسْحَتُ . و- اللِّسانُ . يقال : رَكِبَ الحظيبُ مِسْحَلَةً : مضى فى حُطْبِيَّتِهِ . و- المِبْرَدُ . و- المُنْحَلُ . (ج) مَسَاحِلُ . (المَسْحُولُ) : الصغيرُ الحقيِرُ . و- المكانُ المستوى الواسعُ .

* (سَجَمَ) - سَجَمًا ، وسُجَامًا ، وسُجَمَةً : اسودَّ . فهو أَسْجَمٌ ، وهى سَجَمَاءُ . (ج) سُجَمٌ . (أَسْجَمَتِ) السماءُ : صَبَّتْ ماءَها . (سَجَمَ) الشَّيْءَ : سَوَّدَهُ . (الإسْجِمَانُ) : كلُّ شَيْءٍ أسودَّ . (السُّجَمُ) : مطارقُ الحَدَادِ . (السَّجَمَةُ) : الكُتْلَةُ من الحديدِ . (ج) سَجَمٌ .

* (سَجَنَ) الشَّيْءَ - سَجَنًا : دَقَّهُ . و- الخشبةُ : دَلَّكْها حتى تليَنَ من غيرِ أن يأخذَ منها شيئًا . (سَاحَنَةُ) : لاقاهُ ملافاةً حَسَنَةً . ويقال : سَاحَنَهُ الشَّيْءَ : خالطَهُ فيه وفاوضتَهُ . (السَّحْنَاءُ) : الهَيْمَةُ . و- اللُّونُ . و- الحالُ . و- لِينُ البَشْرَةِ . و- النِّعْمَةُ . (السَّحْنُ) - يومٌ سَحْنٌ : يومٌ جَمَعَ كثيرٌ . (السَّحْنُ) : الكَنْفُ . يقال : هو فى سِخْنِهِ . (السَّحْنَةُ) : السَّحْنَاءُ . (المِسْحَنُ) : أداةٌ يدلكُ بها الخشبُ حتى يلبسَ . (ج) مَسَاحِنُ .

(السَّحْلُ) : ثوبٌ لا يُبْرَمُ غَزْلُهُ : لا يفتل طاقين . و- الحبلُ على قوَّةٍ واحدةٍ . و- الثوبُ الأبيضُ الرقيقُ . (ج) أسحالُ ، وسُحُولٌ ، وسُحُلٌ .

(السَّحِيلُ) : الثوبُ لا يُبْرَمُ غَزْلُهُ . و- الحبلُ يفتل على قوة واحدةٍ

(المُسْحَلَةُ) : كُبَّةُ الغَزْلِ . (المِسْحَلُ) : اللِّجامُ . و- حَلَقَةٌ من حلقتين على طرفي شكيم اللجام ، إحداهما مُدْخَلَةٌ فى الأخرى . و- جانبُ اللَّحْيَةِ ، وهما مِسْحَلانٌ ؛ و- المِسْحَتُ . و- اللِّسانُ . يقال : رَكِبَ الحظيبُ مِسْحَلَةً : مضى فى حُطْبِيَّتِهِ . و- المِبْرَدُ . و- المُنْحَلُ . (ج) مَسَاحِلُ .

(المَسْحُولُ) : الصغيرُ الحقيِرُ . و- المكانُ المستوى الواسعُ . * (سَجَمَ) - سَجَمًا ، وسُجَامًا ، وسُجَمَةً : اسودَّ . فهو أَسْجَمٌ ، وهى سَجَمَاءُ . (ج) سُجَمٌ . (أَسْجَمَتِ) السماءُ : صَبَّتْ ماءَها . (سَجَمَ) الشَّيْءَ : سَوَّدَهُ . (الإسْجِمَانُ) : كلُّ شَيْءٍ أسودَّ . (السُّجَمُ) : مطارقُ الحَدَادِ . (السَّجَمَةُ) : الكُتْلَةُ من الحديدِ . (ج) سَجَمٌ .

(اليسْحَنَةُ) : اليسْحَس . - حجرٌ رقيقٌ يُمهي به الحديد . (ج) مساحين .

* (سَحَا) الشيءُ : سَحَوًا : جَرَفَهُ وَقَشَرَهُ . يقال : سحا الطين عن وجه الأرض ، وسحا الشحم ، وسحا القِرطاس . - من القِرطاس : أخذ منه شيئًا . - والشعر : حَلَقَهُ . - والكتاب : شدّه بالسْحَاءَةِ .

(سَحَى) الطين - سَحْيًا : جَرَفَهُ وَقَشَرَهُ . (أُسْحَى) الكتاب : شدّه بسْحَاءَةٍ . (سَحَاه) : سَحَاه .

(استْحَى) الشيء : قشره . - والشعر : حَلَقَهُ . (انْسَحَى) : انقشر .

(الأسْحوان) : الجميل الطويل . - والكثير الأكل .

(الأسْحِيَّة) : كلُّ قشرة على مضاع اللحم من الجلد . (ج) أساحي .

(السَّاحِيَّة) : المطرزة الشديدة التي تقشر وجه الأرض . ويقال أيضًا : سَيْلٌ سَاحِيَّةٌ (والنَّاء للمبالغة) : جُرَافٌ .

(السَّحَا) من كلِّ شيءٍ : قشَرَهُ .

(السَّحَاءُ) : قشِر كلِّ شيءٍ . الواحدة : سِحَاءَةٌ ، وسِحَايَةٌ . ويقال : ما في السماء سِحَاءَةٌ من سحاب : أي : غيمٌ رقيقٌ .

(السَّحَايَةُ) : جِرْفَةُ السَّحَاءِ . - وغلاف الدماغ .

(السَّحَاءُ) : صانع المساحي .

(المِسْحَاءَةُ) : أداة القشر والحرف . (ج) مساح .

* (السَّحَابُ) : القلادة تُتخذ من قرنفيل وسكِّ ومخلب ، ليس فيها من اللؤلؤ والجوهر شيء . ويقال : وجدته مارث السحاب : أي وجدته مثل الطفل لا يعلم له . (ج) سَحْبٌ .

* (السَّحْبِيُّ) : شجرٌ إذا طال تدلث رعوته وانحنت ، والحيات تسكن في أصوله . الواحدة : سَحْبِيَّةٌ . ويقال : ركب فلان السَّحْبِيَّ : غَدَرَ .

* (السَّحْتُ) : الشديد . يقال : خَرَّ سَحْتُ ، وبُرِّدَ سَحْتُ . - الصَّلْتُ الدَّقِيْقُ .

(السَّحْيِيُّ) : السَّحْتُ . - الدَّقِيْقُ الأبيض الخالص .

(السَّحْيِيَّانُ) : جلد الماعز إذا دُبِعَ . (مع) .

(المَسْحُوْتُ) : الأملسُ .

* (سَحَّت) الجرادة - سَحًا : غَرَزَتْ ذَنبَهَا فِي الأَرْضِ . - وفي السير والحفر : أَمَعَنَ .

(السَّحَاخُ) : الأَرْضُ اللَّيْنَةُ الحُرَّةُ لا رَمْلَ فِيهَا .

* (سُحِدَ) وَرَقُ الشَّجَرِ : نَدَى وَرَكِبَ بَعْضُهُ بَعْضًا .

(السَّحْدُ) : الحارُّ .

(السَّحْدُ) : ماءٌ أَصْفَرٌ نَحِيْنٌ يَخْرُجُ مَعَ الوَلَدِ .

- هنة كالكد والطحال تكون في السلى . - والرَّهْلُ . - والصُّفْرَةُ في الوجه . - والعضو اللاصق بجدار الرحم ، وبه يتصل الحمل بالحمل السرى ليتغذى . والسَّحْدُ الطَّبْطَابِيُّ : سُحْدٌ فِيهِ يندمج الحمل السرى في حرفة دون وسطه (مع) .

(السَّحْدُودُ) - شباب سَحْدُودٌ : نَاعِمٌ . (المُسْحَدُ) : المورم ، المصفر ، الثقيل الحائر النفس .

* (سَحَرَت) السمينة - سَحْرًا : أطاعت

وجرت ، وطابت لها الرياح . - فلانًا سَحْرِيًّا : كلفه ما لا يريد وقهره .

(سَحَرَ) منه ، وبه - سَحْرًا ، وسَحْرًا ، وسُحْرِيَّةً ، وسُحْرِيَّةً : هَزَى بِهِ . وفي التنزيل العزيز : ﴿ قَالَ إِنَّ نَسْرُوا مِنَّا فِئَا نَسْحَرُ مِنكُمْ ﴾ .

(سَحْرَةُ) : كلفه ما لا يريد ، وقهره . - كلفه عملاً بلا أجر . ويقال : سَحَرَ اللهُ الإِبِلَ : دَلَّلَهَا وَسَهَّلَهَا . - عليه : سَلَطَهُ . وفي التنزيل العزيز : ﴿ سَحَرَهَا عَلَيْهِمْ سَبْعَ لَيَالٍ ﴾ .

(تَسْحَرُهُ) : كلفه عملاً بلا أجر . (استسَحَرَ) منه : سَحَرَ .

(السُّحْرَةُ) : ما سَحَرْتَهُ مِنْ دَابَّةٍ ، أَوْ رَجُلٍ بِلا أَجْرٍ وَلَا ثَمَنٍ . يقال : هم سُحْرَةٌ . - من يَسْحَرُ مِنْهُ النَّاسُ .

(السُّحْرَةُ) : من يَسْحَرُ مِنَ النَّاسِ .

(المَسْحَرَةُ) : ما يجلب السُّحْرِيَّةَ . (ج) مساحِرٌ .

(السُّحْرِيَّةُ ، والسُّحْرِيَّةُ) : الهَزْءُ .

* (سَجَطَهُ) وسَجَطَ عَلَيْهِ - سَجَطًا ، وَسَجَطًا : كَرِهَهُ وَغَصِبَ عَلَيْهِ وَلَمْ يَرْضَهُ .

(أَسَجَطَهُ) : أَغْصَبَهُ .

(تَسَجَطَهُ) : لم يرضه . - والعطاء : استقله

ولم يقع منه موقفاً . يقال : أعطاه قليلاً فسَجَطَهُ .

* (سَخَفَ) الشيءُ - سَخْفًا ، وَسَخْفَةً ،

وسخافة : رَقَّ وَضَعُفَ . يقال : سَخَفَ الثوب : رَقَّ نَسْجُهُ ، وَسَخَفَ العَقْلُ : ضَعُفَ .

فهو سَخِيْفٌ ، وهي سَخِيْفَةٌ . يقال : رأى سَخِيْفًا ، وثوبٌ سَخِيْفٌ .

(سَخَفَهُ) : جعله سخيْفًا . - ونسه إلى السُّخْفِ . - والجوعُ فُلَانًا : أضعفه وهزله .

(السُّخْفَةُ) - سُخْفَةُ الجوع : ما ينشأ عنه من رقة وهزال .

* (سَخَلَّ) الشيءُ - سَخَلًا : أَخَذَهُ مُخَالَئَةً .

(أَسَخَلَ) الأمرُ : أَخْرَجَهُ .

(سَخَلَتِ) السُّخْلَةُ : ضَعُفَ ثَمَرُهَا ، أَوْ نَعَضَتْهُ . - والنخلة : نَفَضَتْهَا .

(السُّخْلَةُ) : النَّفَاةُ .

(السُّخْلُ) : الشَّيْصُ ، أي التمر الذي لا يشتد نواه .

(السُّخْلُ) : السُّخْلُ .

(السُّخْلُ) : كلُّ شيءٍ لم يُتَمِّمْ . - والضعيف الرذل . (ج) سُخْلٌ ، وَسُخَالٌ .

(السُّخْلَةُ) : الذكْرُ والأُنثى من وليد الضأن والمعز ساعة يولد . (ج) سُخْلٌ ، وَسِخَالٌ ، وَسُخْلَانٌ .

* (سَحَمَ) اللحمُ : أَثْنَنَ . - فلانًا بصدره :

نواه .

(السُّخْلُ) : السُّخْلُ .

(السُّخْلُ) : كلُّ شيءٍ لم يُتَمِّمْ . - والضعيف الرذل . (ج) سُخْلٌ ، وَسُخَالٌ .

(السُّخْلَةُ) : الذكْرُ والأُنثى من وليد الضأن والمعز ساعة يولد . (ج) سُخْلٌ ، وَسِخَالٌ ، وَسُخْلَانٌ .

* (سَحَمَ) اللحمُ : أَثْنَنَ . - فلانًا بصدره :

نواه .

(السُّخْلُ) : السُّخْلُ .

(السُّخْلُ) : كلُّ شيءٍ لم يُتَمِّمْ . - والضعيف الرذل . (ج) سُخْلٌ ، وَسُخَالٌ .

(السُّخْلَةُ) : الذكْرُ والأُنثى من وليد الضأن والمعز ساعة يولد . (ج) سُخْلٌ ، وَسِخَالٌ ، وَسُخْلَانٌ .

* (سَحَمَ) اللحمُ : أَثْنَنَ . - فلانًا بصدره :

نواه .

(السُّخْلُ) : السُّخْلُ .

(السُّخْلُ) : كلُّ شيءٍ لم يُتَمِّمْ . - والضعيف الرذل . (ج) سُخْلٌ ، وَسُخَالٌ .

(السُّخْلَةُ) : الذكْرُ والأُنثى من وليد الضأن والمعز ساعة يولد . (ج) سُخْلٌ ، وَسِخَالٌ ، وَسُخْلَانٌ .

(السَّادُحُ) - رجلٌ سادحٌ : مخصب .
 (السَّادِحَةُ) : السَّحَابَةُ الشَّدِيدَةُ . (ج)
 سَوَادِحُ .
 * (سَدَّ) الشَّيْءُ - سَدَّادًا ، وَسَدَّدًا : اسْتَقَامَ .
 يقال : سَدَّدَ السَّهْمَ . وسَدَّ فُلَانٌ : أَصَابَ فِي قَوْلِهِ
 وَفَعَلَهُ . وسَدَّ قَوْلُهُ وَفَعَلَهُ : اسْتَقَامَ وَأَصَابَ ، فَهُوَ
 سَدِيدٌ ، وَأَسَدُّ . و- الشَّيْءُ - سَدًّا : أَغْلَقَ
 تَحْلَلَهُ ، وَرَدَّمْ ثَلَمَهُ . و- القَنَاةُ وَنَحْوَهَا : أَقَامَ عَلَيْهَا
 سَدًّا . ويقال : سَدَّ عَلَيْهِ بَابَ الْكَلَامِ : مَنَعَهُ مِنْهُ .
 (أَسَدَّ) : طَلَبَ السَّدَادَ . و- أَصَابَهُ .
 (سَدَّدَ) السَّهْمَ إِلَى الصَّيْدِ : وَجَّهَهُ إِلَيْهِ .
 و- اللهُ فُلَانًا : قَوَّمَهُ وَوَفَّقَهُ لِلسَّدَادِ . ويقال :
 سَدَّدَ صَاحِبَهُ : عَلَّمَهُ وَهَدَّاهُ . وسَدَّدَ مَالَهُ :
 أَحْسَنَ الْعَمَلَ بِهِ . و- عَلَيْهِ الْقَوْلُ : تَقَضَّهَ .
 (اسْتَدَّ) : اسْتَقَامَ وَانْتَضَمَ .
 (السَّدُّ) : سُدٌّ .
 (سَدَّدَ) : اسْتَقَامَ وَانْتَضَمَ .
 (الانسِيَادُ التَّاجِي) (في الطب الباطني) :
 انغلاق الشَّيرِيانِ التَّاجِي بِجِلْطَةِ دُمِيَّةٍ . (ج)
 (السَّدَادُ) - يقال : هُوَ سَادُّ الْقَامَةِ : مُسْتَقِيمُهَا .
 (السَّادَّةُ) : الْعَيْنُ الْمَفْتُوحَةُ لَا تُبْصِرُ قَوْلًا .
 (ج) سُدُّدٌ .
 (السَّدَادُ) : الْاسْتِقَامَةُ وَالْقَصْدُ . و-
 الصَّوَابُ مِنَ الْقَوْلِ وَالْفِعْلِ .
 (السَّدَادُ) : مَا سَدَّدَتْ بِهِ تَحَلُّلًا . يقال :
 سَدَّادُ الْقَارُورَةِ : لَمَّا يَسُدُّ فِيهَا . وسَدَّادٌ مِنْ
 عَوَزٍ ، وسَدَّادٌ مِنْ عَيْشٍ : لَمَّا يَسُدُّ الْحَاجَةَ . و-
 (في الطَّبِّ) : جِلْطَةُ دُمِيَّةٍ ، أَوْ كَثَلَةٌ مِنْ
 الْبَكْتِيرِيَا ، أَوْ جِسْمٌ غَرِيبٌ آخَرٌ ، يَسُدُّ وَعَاءَ
 دُمِيًّا . (ج) . وسَدَّادُ الثَّمَرِ : مَا يَسُدُّهُ مِنْ خَيْلٍ
 وَرِجَالٍ . (ج) أَسِيدَةٌ .
 (السَّدَادُ) : دَاءٌ يَسُدُّ الْأَنْفَ فَيَمْنَعُ دُخُولَ
 الْهَوَاءِ . و- كُلُّ مَا يَسُدُّ مَجْرَى فِي الْبَدَنِ .
 (السَّدُّ) : الْحَاجِزُ بَيْنَ الشَّيْئَيْنِ . و- الْبِنَاءُ فِي
 مَجْرَى الْمَاءِ لِيَحْجِزَهُ . (ج) سُدُودٌ ، وَأَسَدَادٌ .

فِي أَوَّلِهِ قَبْلَ أَنْ يَبْرُدَ . وَسُخْنَةُ الْعَيْنِ : ضُدُّ
 قَوَّتَيْهَا .
 (السُّخْنَةُ) : السُّخْنَةُ .
 (السُّخُونُ) مِنَ الْمَرْقِ : مَا سُخِنَ .
 (السُّخُونَةُ) - سُخُونَةُ النَّفَاسِ (فِي الطَّبِّ) :
 ارْتِفَاعُ الْحَرَارَةِ فِي الْمُدَّةِ الَّتِي تَلِي الْوِلَادَةَ . (ج)
 (السُّخِينُ) - ضَرْبٌ سَخِينٌ : مَوْلَمٌ حَارٌّ .
 (السُّخِينَةُ) : طَعَامٌ يَتَّخَذُ مِنَ الدَّقِيقِ دُونَ
 الْعَصِيدَةِ فِي الرِّقَّةِ وَفَوْقَ الْحَسَاءِ . و- الطَّعَامُ الْحَارُّ .
 (السُّخْنَةُ) : الْقِدْرُ يَسُخِنُ فِيهَا الطَّعَامُ .
 (ج) مَسَاخِينُ .
 * (سَخَا) - سَخَاءٌ : جَدَا . ويقال : سَخَاهُ .
 فَهُوَ سَاخٍ ، وَهِيَ سَاخِيَةٌ . و- فُلَانٌ : سَكَنَ مِنْ
 حَرَكَتِهِ .
 (سَخَوٌ) - سَخَاوَةٌ : صَارَ جَوَادًا كَرِيمًا .
 فَهُوَ سَخِيٌّ . (ج) أَسْخِيَاءٌ . وَهِيَ سَخِيَّةٌ . (ج)
 سَخَايَا .
 (سَخِيٌّ) - سَخَا : كَانَ جَوَادًا كَرِيمًا . و-
 نَفْسُهُ عَنِ الشَّيْءِ : تَرَكْتُهُ .
 (أَسَخَى) النَّارَ : جَعَلَ لَهَا مَذْهَبًا تَحْتَ الْقِدْرِ .
 ويقال : أَسَخَى الْقِدْرَ .
 (سَخَى) نَفْسَهُ ، وَبَنَفِيهِ عَنِ كَذَا : حَمَلَهَا
 عَلَى تَرْكِهِ ، وَعَدِمَ التَّرْوِعَ إِلَيْهِ . و- النَّارُ :
 أَسَخَاهَا .
 (سَخَى) عَلَى أَصْحَابِهِ : تَكَلَّفَ السَّخَاءَ .
 (السُّخَاوِيَّةُ) : اللَّيْنَةُ أَوْ الْوِاسِعَةُ مِنَ الْأَرْضِ .
 (ج) سَخَاوِيٌّ .
 (السُّخَاوِيُّ) مِنَ الْأَرْضِ : السُّخَاوِيَّةُ . (ج)
 سَخَاوِيٌّ ، وَسَخَاوِيٌّ .
 * (سَدَحَتْ) فَلَانَةٌ - سَدَحًا : حَطَبَتْ عِنْدَ
 زَوْجِهَا ، وَرَضِيَتْ وَكَثُرَ وَلَدُهَا . و- بِالْمَكَانِ : أَقَامَ .
 و- الشَّيْءُ : بَسَطَهُ عَلَى الْأَرْضِ . ويقال : سَدَحَ
 فَلَانًا : صَرَعَهُ وَبَطَحَهُ عَلَى وَجْهِهِ ، أَوْ أَلْقَاهُ عَلَى
 ظَهْرِهِ . و- النَّاقَةُ : أَنَاخَهَا ، أَوْ ذَبَحَهَا مَمْدُودَةً عَلَى
 الْأَرْضِ .

أَغْضَبَتْهُ . و- اللهُ وَجْهَهُ : سَوَّدَهُ .
 (سُخِّمَ) عَلَيْهِ : حَقَّقَ .
 (الْأَسْحَمُ) : الْأَسْوَدُ . وَهِيَ سَحْمَاءُ . (ج)
 سُخْمٌ .
 (السُّخَامُ) : سَوَادُ الْقِدْرِ . و- الْفَحْمُ .
 ويقال : لَيْلٌ سُخَامٌ : أَسْوَدٌ .
 (السُّخَامِيُّ) : الْأَسْوَدُ . يقال : لَيْلٌ سُخَامِيٌّ .
 (السُّخْمُ) : السَّوَادُ .
 (السُّخْمَةُ) : السَّوَادُ . و- الْفَضْبُ .
 (السُّخِيمُ) : الْمَاءُ الْفَاتِرُ .
 (السُّخِيمَةُ) : الْحَقْدُ وَالضَّغِينَةُ . يقال :
 سَلَّتْ سَخِيمَتَهُ بِاللُّطْفِ وَالتَّرَضِي .
 (السُّسْحَمُ) : ذُو السُّخِيمَةِ .
 * (سَخَنَ) - سَخْنًا ، وَسُخُونَةً : صَارَ حَارًّا .
 فَهُوَ سَاخِنٌ .
 (سَخِنَ) - سَخِنًا : سَخِنَ . و- الْعَيْنُ
 سَخِنًا ، وَسُخْنَةً : لَمْ تَقْرَأْ . فَهُوَ سَخِينٌ ، وَهِيَ
 سَخِينَةٌ .
 (سَخَنَ) - سُخُونَةً ، وَسَخَانَةً : سَخِنَ ،
 فَهُوَ سَخِينٌ ، وَهِيَ سَخِينَةٌ .
 (أَسْخَنَتْهُ) : جَعَلَهُ سَاخِنًا . و- اللهُ عَيْنَهُ
 وَبَعِينَهُ : أَنْزَلَ بِهِ مَا يَبْكِيهِ ، لِأَنَّ دُمُوعَ الْحَزَنِ تَكُونُ
 سَاخِنَةً . وَعَكْسُهُ قَوْلُهُمْ : أَقْرَأَ اللهُ عَيْنَهُ .
 (سَخْنَةُ) : أَسْخَنَهُ .
 (التَّسَاخِينُ) : الْمَرَاجِلُ . و- الْأَخْفَافُ . و-
 شَيْءٌ كَالطَّيَالِسِ .
 (السُّخَانُ) : جِهَازٌ لِتَسْخِينِ مَاءِ الْأَنْبَابِ
 الْمَوْصُولَةِ بِالْحَنْفِيَّاتِ . (ج)
 (السُّخِينُ) : السَّخِنُ . و- الضَّرْبُ الْحَارُّ
 الشَّدِيدُ الْمَوْلَمُ . و- مَقْبِضُ الْمِرْثَاتِ . و- مِسْحَاةٌ
 مُتَعَطِّفَةٌ . و- سِيكِنُ الْجَزَارِ . (ج) سَخَايِينُ .
 (السُّخْنُ) : الْحَارُّ .
 (السُّخْنَانُ) : السُّخْنُ .
 (السُّخْنَةُ) : الْحَرُّ أَوْ الْحُمَّى . و- فَضْلٌ
 حَرَارَةُ الْوَجْعِ . ويقال : عَلَيْكَ بِالْأَمْرِ عِنْدَ سُخْنَتِهِ

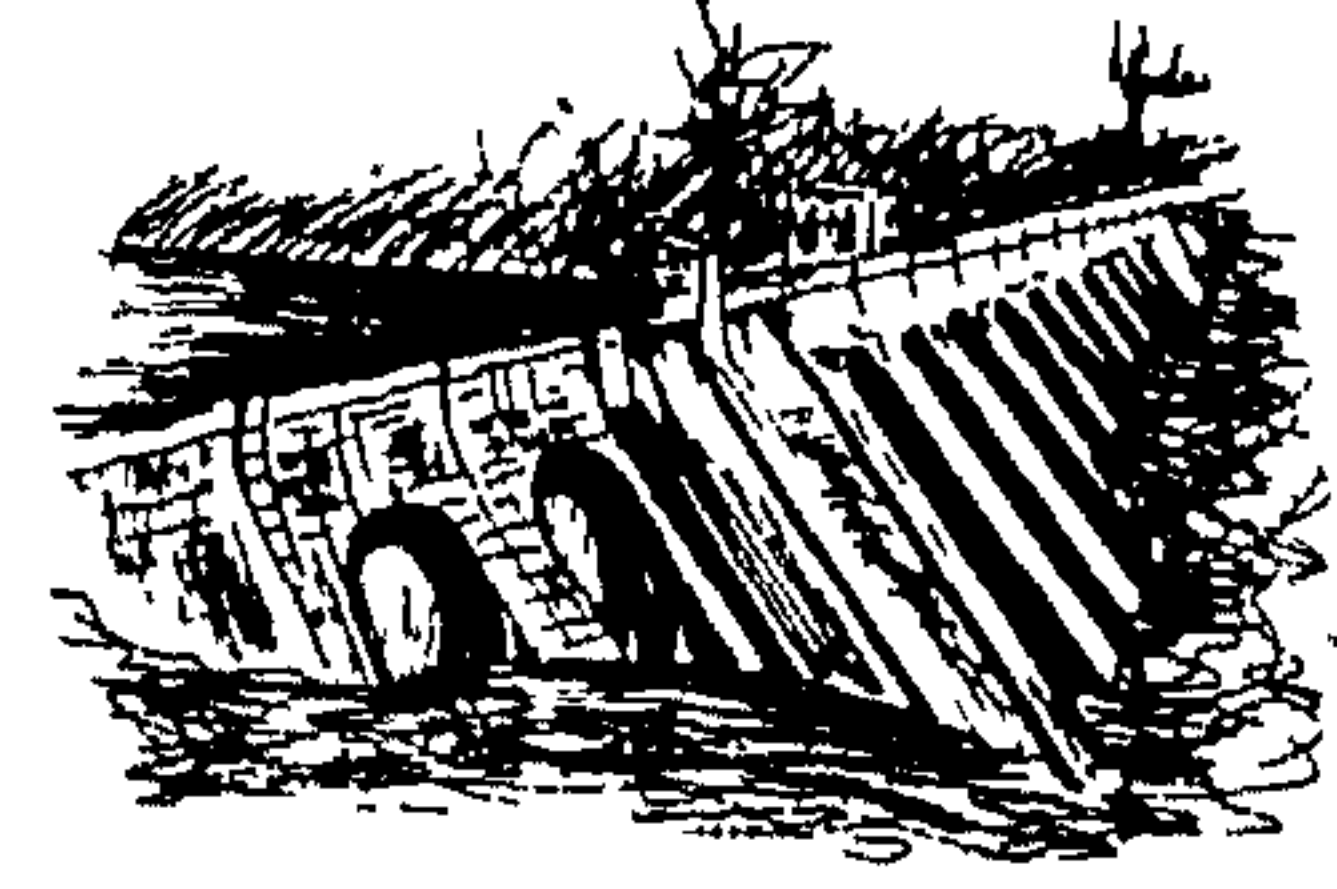

(السُدُّ) : السُدُّ . ويقال : سُدُّ من سحاب : للمرتفع الذي يَسُدُّ الأفق . وسُدُّ من جراد ، وجرادٌ سُدُّ : كذلك . و - الوادي فيه حجارةٌ وصخورٌ يبقى الماء فيه زمانًا . (ج) سُدُودٌ ، وأسداد .

(السُدُّ) : الكلامُ الصحيحُ .

(السُدُّدُ) : السُدُّاد .

(السُدَّادُ) - رجلٌ سُدَّادٌ : مستقيمٌ .

(السُدَّةُ) : بابُ الدارِ . و - الظُّلَّةُ ببابِ الدارِ .

و - الساحةُ بين يَدَيِ البابِ . و - السريرُ . و -

السُدَّادُ . (ج) سُدُّدٌ .

(المَسْدُودُ) - يقال : سَدَّدَ مَسْدَهُ : قامَ مقامه .

وهم يَسْدُودُونَ مَسَادَ آبائِهِمْ .

* (سَدَّرَ) فلانٌ في البلادِ - سَدَّرًا ، وسُدُورًا : ذهبَ فلم يَبْقَ شيءٌ . و - الثوبُ : شَقُّهُ .

(سَدَّرَ) - سَدَّرًا ، وسَدَّرًا : تَحْيَرٌ بَصَرُهُ

من شِدَّةِ الحَرِّ . ويقال : سَدَّرَ بَصَرَهُ . و - لم يَهْتَمَّ

ولم يُبَالِ ما صنعَ . فهو سادِرٌ ، وسَدِيرٌ ، وهي

سَدِيرَةٌ . ويقال : هو سادِرٌ في العَمَلِ : تالٍةٌ .

وتكَلَّمَ سادِرًا : غيرَ مُتَنَبِّئٍ في كلامه .

(أَسَدَّرَهُ) : جَعَلَهُ سادِرًا .

(السَدَّرَ) : أَسْرَعَ في عَدْوِهِ .

(تَسَدَّرَ) بالثوبِ : تَجَلَّلَ بِهِ .

(الأَسَدَّرَانِ) : شيربانانٌ يَتَّبِعُهُ كُلُّ مَنَّهُمَا صُعُودًا

فوقِ العارضِ وأمامَ صِمَاخِ الأذنِ إلى قِمَّةِ الرأسِ .

(ج) . ويقال : جاءَ يَضْرِبُ أَسَدَّرِيَهُ : عَطْفِيَهُ

وَمَنكِييَهُ : يَضْرِبُ مَثَلًا للفارغِ الذي لا شُغْلَ لَهُ ،

أو جاءَ فارغًا ليس بيدهُ شيءٌ ولم تُغَضَّ طَلَبَتُهُ .

(السَدَّرُ) : شِبْهُ الكِلْبَةِ تُعْرَضُ في الخَبَاءِ .

(السَدَّرُ) : الدُّوَارُ يَعْرضُ لراكبِ البَحْرِ .

(السُدُّرُ) : شَجَرٌ

النَّبِقِ . واحسدته

سيدرَةٌ . (ج) سِيدَرٌ

وسيدرَةٌ المتبى

شجرةٌ في الجنةِ .



(السُدَيْرُ) : بناءٌ ذو ثلاثِ شُعَبٍ ، أو قُبَّةٌ في

ثلاثِ قبابٍ متداخِلَةٍ . (مع) و - منبعُ الماءِ . و -

العُشْبُ . وسدِيرُ النخْلِ : سِوَادُهُ ومَجْتَمَعُهُ .

(السُدَيْرَةُ) : القلنسوةُ بلا أُصداغٍ ، وهي

اليومَ لباسُ الحضريِّينَ من أهلِ العراقِ .

* (سَدَسَ) القَوْمَ - سَدَسًا : أَخَذَ سُدَسَ أموالِهِمْ .

و - القَوْمَ - سَدَسًا : صارَ سادِسَهُمْ .

(أَسَدَسَ) القَوْمَ : صارُوا سُدَّةً .

(السُدَّاسُ) - يقال : جاءُوا سُدَّاسَ : سِيئَةً

سِيئَةً .

(السُدَّاسِيُّ) - إزارٌ سُدَّاسِيٌّ : طولهُ سِتُّ

أذْرُعٍ .

(السُدَّاسِيَّةُ) - (في الهندسةِ) : آلةٌ بصريةٌ ذاتُ

مقياسٍ مدرَجٍ على شكلِ قوسٍ دائريةٍ ، طولُها

سدسٌ محيطُ الدائرةِ ، تقاسُ بها الأبعادُ الرَّائِيَّةُ .

(مع) .

(السُدَّاسُ) : جزءٌ من ستةِ . (ج) أسداسٌ .

ويقال : «هو يَضْرِبُ أحماسًا لأسداسٍ» : يسعى

في المكرِ والخديعةِ .

(السُدَّوسُ) : الطَّيْلَسَانُ ، أو الأخصرُ منه .

(السُدَّيسِيُّ) : السُدَّاسُ . (ج) أسداسٌ .

و - السُدَّاسِيُّ . و - الشاةُ أَثَتْ عليها السُدَّةُ

السادسةُ . و - من الإبلِ : مادخلٌ في الثامَةِ .

(ج) سُدَّاسٌ .

(المُسَدَّسُ) - (في الهندسةِ) : شكلٌ عدد

أضلاعهُ ستةٌ متساويةٌ . (مع) .

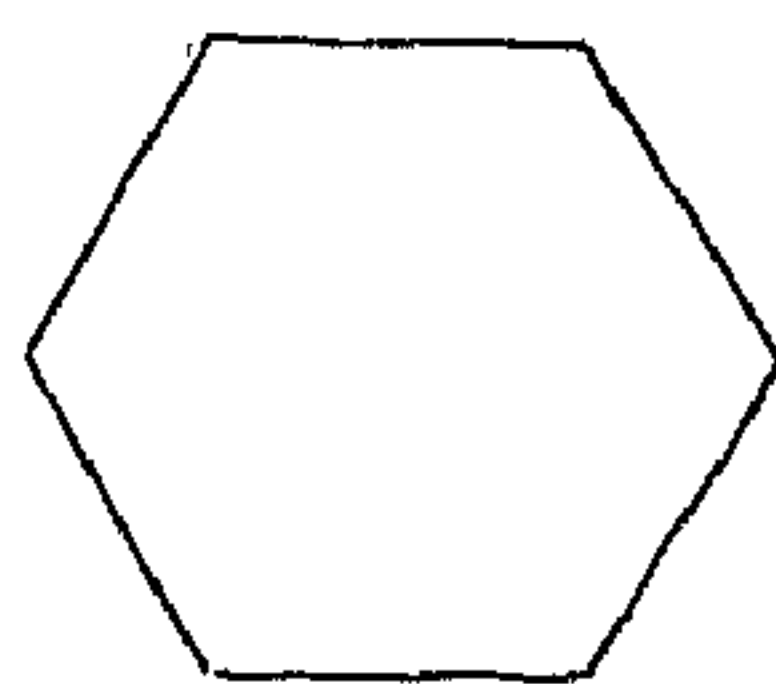

و - سلاحٌ نارِيٌّ ذو ساقيةٍ يُقَدَّفُ به الرصاصُ ،
والغالبُ أن يكونَ فيه ستُ قذائفٍ . (محدثة) .

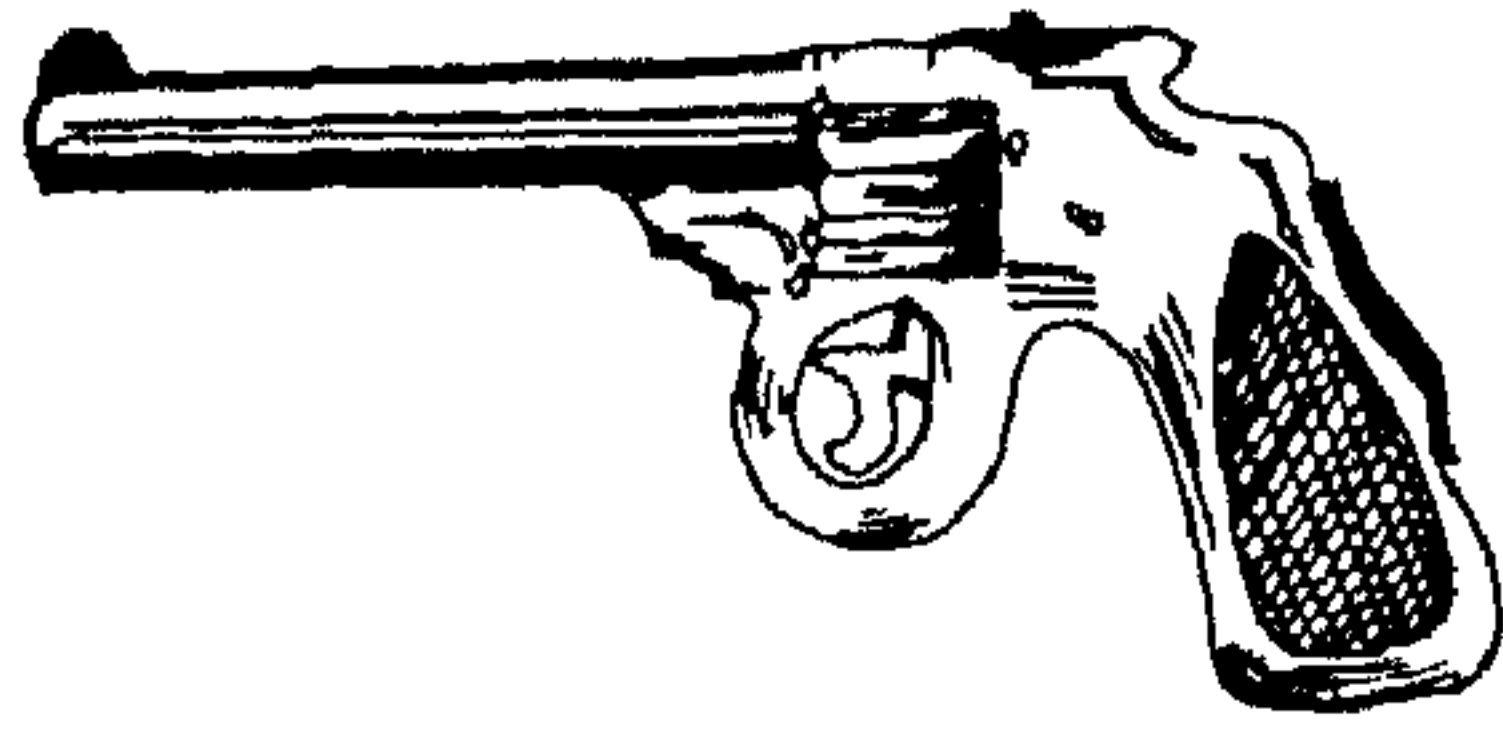

و - سلاحٌ نارِيٌّ ذو مشطٍ . (محدثة) .

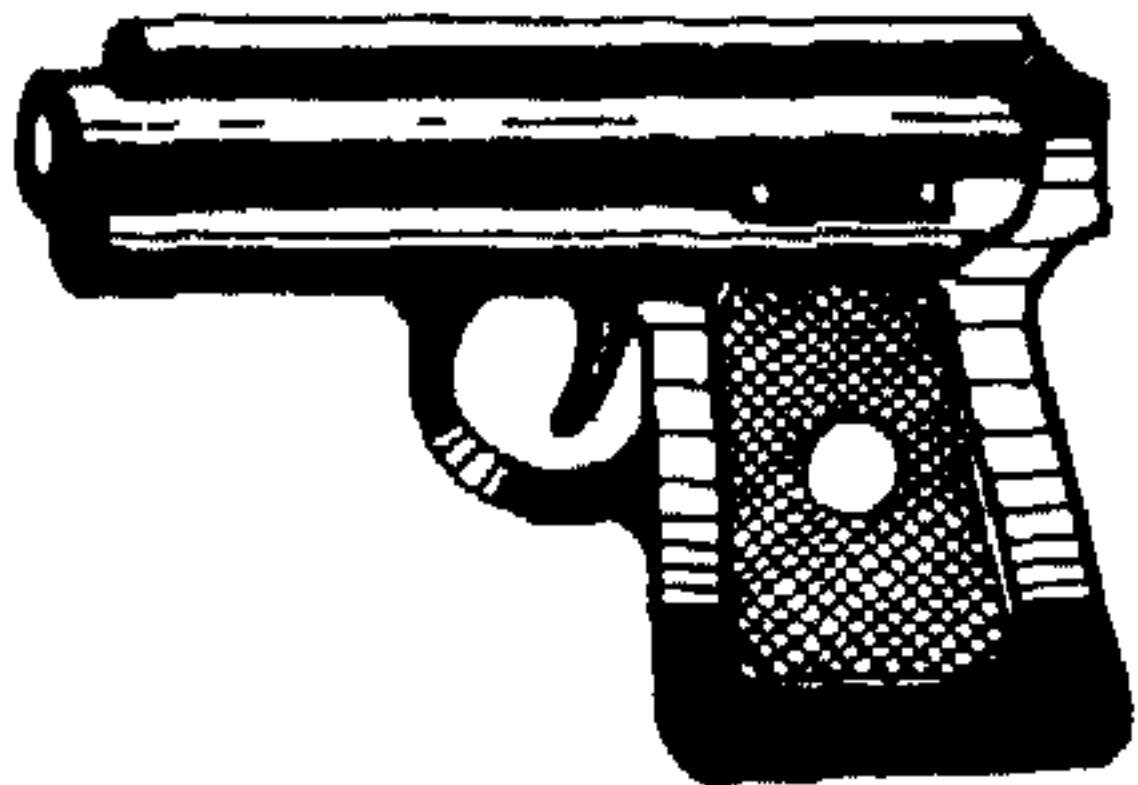

(مَسْدَسَ) - يقال : جاءُوا مَسْدَسَ : سُدَّاسَ .

* (سَدَّعَ) الشيءَ بغيرِهِ - سَدَّعًا : صَدَمَهُ . و -

الشيءَ : بَسَطَهُ . و - الحيوانَ : ذَبَحَهُ . و - فلانًا :

هداهُ الطريقَ .

(المِسْدَعُ) : الدليلُ الماضي لوجهِهِ ، أو

السريعُ . (ج) مَسَدَعٌ .

* (سَدَفَ) البصْرَ - سَدَفًا : أَظْلَمَ من جُوعٍ أو

كَبَرٍ . فهو أسدَفٌ ، والعَيْنُ سَدَفَاءٌ . (ج)

سُدْفٌ .

(أَسَدَفَ) : أَظْلَمَ : يقال : أسَدَفَ الليلُ .

و - فلانٌ : نَامَ . و - أَظْلَمَتْ عيناهُ من جُوعٍ أو

كَبَرٍ . و - دَخَلَ في السُدْفَةِ . و - تَنَحَّى عن

مدخلِ الضوءِ . و - السَّتْرُ : رَفَعَهُ . و - البابُ :

فَتَحَهُ . و - المرأةُ القِناعَ : أرسَلَتْهُ .

(سَدَفَ) اللَّحْمَ : قَطَعَهُ .

(الأَسَدَفُ) : الأَسْوَدُ . وليلٌ أسَدَفٌ : مُظْلِمٌ .

(السُدْفَةُ) : السَّتارَةُ .

(السُدْفُ) : الظُّلْمَةُ . و - اللَّيْلُ وسِوَادُهُ .

(ج) أسَدَفٌ .

(السُدْفَةُ) : الظُّلْمَةُ . و - الطَّائِفَةُ من الليلِ .

و - اختلاطُ الضَّوئِ والظُّلْمَةِ معًا ، كقوتِ ما بين

طُلُوعِ الفجرِ إلى الإسْفارِ . (ج) سُدْفٌ .

(السُدْفَةُ) : البابُ ، أو سُدْفَتُهُ . (ج) سُدْفٌ .

(السُدْفَةُ) : اللَّيْلُ وسِوَادُهُ . و - الصُّبْحُ

ما بين طلوع الفجر إلى الإسفار .

(السديف) : لحم السنم . (ج) سدائف ، وسداف .

* (سدك) بالشيء - سدكا ، وسدكا : لزمه . فهو سدك ، وهي سدكة .

(سدك) جلال التمر : نضد بعضها فوق بعض .

(السديك) : الخفيف اليدين في العمل . ويقال : هو سدك بالرمح : طعان به ، رفيق سريع .

* (سدل) الثوب والستر والشعر - سدلا : أرخاه وأرسله . و - في البلاد : ذهب .

(سدل) - سدلا : مال . فهو أسدل ، وهي سدلاء . (ج) سدل .

(أسدله) : أرخاه وأرسله .

(سدله) : أسدله .

(السديل) : أريج وأسبل .

(السيدل) : السخط من الجوهر والذر يطول إلى الصدر . (ج) سدول .

(السيدل) : الستر . (ج) أسدال ، وسدول .

(السديل) : ما أسبل على الهودج . و - شيء يعرض في شقة الخباء ، أو هو ستر حجلة المرأة .

(ج) أسدال ، وسدال ، وسدائل .

* (سدم البات) - سدما : زده .

(سدِم) الماء - سدما : تغير لطول عهده .

و - ووقع فيه التراب وغيره حتى اندفن . و - فلان : أصابه هم أو غيظ مع حزن . و - بالشيء :

حرص عليه ولهج به . فهو سادِم ، وسدِم ، وسدَمَان . (وقلما يفرد السدَم عن التدم) . فيقال :

هو سادِم نديم ، وسدَمَان ندمان ، وسدِم نديم . (سدَم) الماء طول العهد : غيره .

(أسدَم) دبر البعير : برئ .

(السدم) من الفحول : الهائج . و - من المياه :

المندفق . (ج) أسدام . وعاشق سدِم : شديد العشق .

(السدم) من الفحول والمياه : السدم .

(ج) أسدام ، وسدَام .

(السدم) - يفر سدم : مندفة .

(السديم) : الثعب . و - السدر . و -

الماء المندفق . و - الضباب الرقيق . و - بتع سحابة متوهجة أو مغيمة في الفضاء ناشئة عن

تكاثف أو تصادم عدد لا يحصى من الأجرام السماوية ، ومنه المخرة . (ج) سدم .



* (سدن) - سدنا ، وسدانة ، وسدانا : خدم الكعبة .

(السادن) : خادم الكعبة . ويقال : هو

سادن فلان وأذنه : لحاجبه . (ج) سدنة .

(السدين) : الشحم . و - الدم . و -

الصفوف . (ج) أسدان .

* (سدا) فلان - سدوا : مد يده نحو الشيء ،

ويقال : سدا إلى الشيء بيده ، وسدا يديه . و -

فلان سدو كذا : نحا نحوه . يقال : نخطت فما زال

على سدو واحد : أي على نحو واحد من السجع .

(سدى) الثوب - سديا : مد سداه .

(سدي) - سدى : ندى . يقال : سيديت

الأرض ، وسدي المكان ، وسديت الليلة . فهو

سيد ، وهي سديّة .

(أسدى) الثوب : سداه . و - إليه معروفا :

أعطى وأولى . و - الأمر : أصابه . و - الشيء :

أهمله . و - بينهما : أصلح . و - بينهم حديثا :

نسجه .

(سدى) الثوب : سداه . و - إليه : أحسن .

و - بينهما : أصلح . و - التحل الشهد : أخرجته .

(استدى) فلان : سدا . ويقال استدى إلى

الشيء : سدا . و - الفرس : عرق .

(تسدى) الثوب : أسداه . و - الشيء : غلاه

وركبه . ويقال : تسدى الأمر : غلبه وقهره .

(السدى) : المهمل (للوحد والجمع) .

وفي التنزيل العزيز : ﴿أَيُحْسَبُ الْإِنْسَانُ أَنْ يُتْرَكَ

سدى﴾ : مهمل لا يكلف ولا يجازى .

(السدى) من الثوب : خيوط نسيجه التي

تمد طولاً ، وهو خلاف اللحمة . الواحدة :

سداة . (ج) أسداء ، وأسديّة . و - الندى .

و - المهمل (للوحد والجمع) .

* (السداب) : جنس نباتات طبية ، من الفصيلة

السدائية ، له رائحة قوية خاصة .

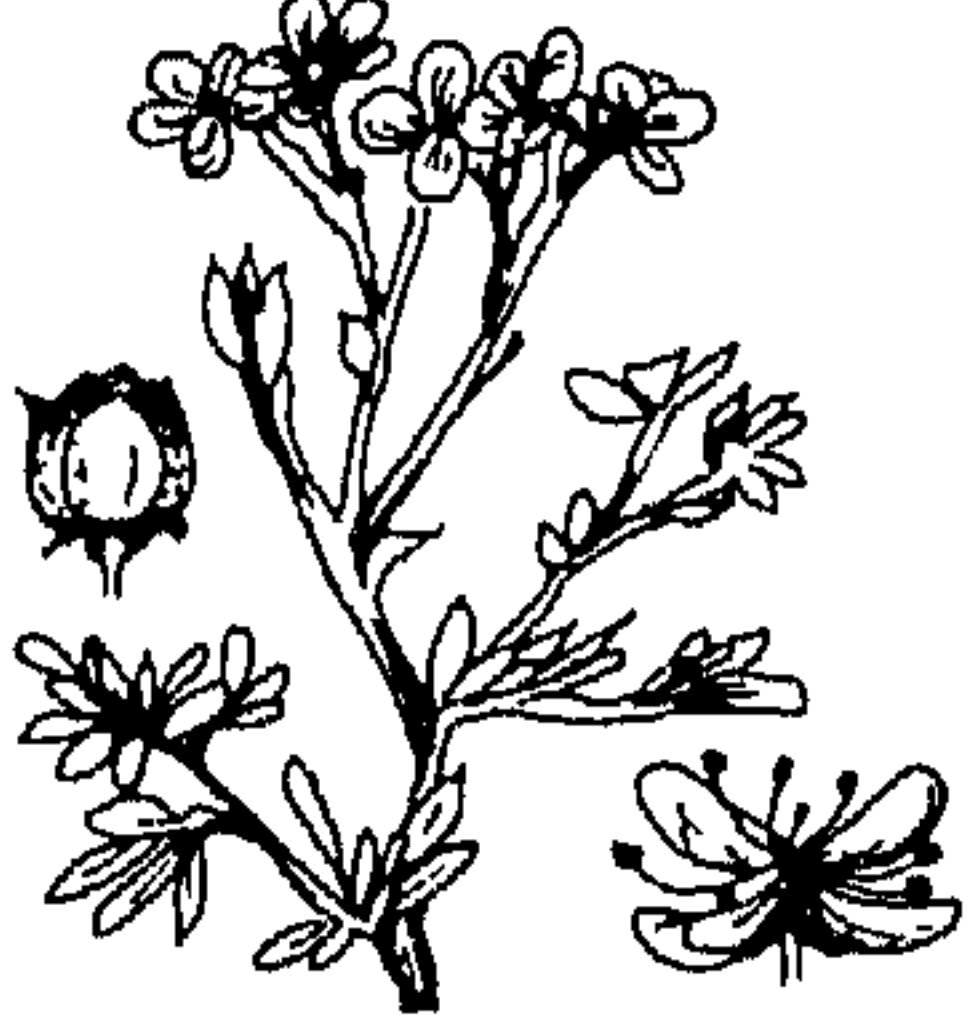

* (السادج) : الخالص غير المشوب ، وغير

المنقوش . وهي سادجة . يقال : حجة سادجة :

غير بالغة . (مغرب ، فارسيته : سادّه) .

* (سرات) الجرادة والسمة - سرة : باضت .

و - المرأة : كثر أولادها . فهي سروة . (ج)

سرو ، وسرا .

(أسرات) : حان لها أن تبيض .

(سرات) : سرات .

(السرة) :بيض السمك والجراد وه شبة .

الواحدة : سرة .

* (سرت) - سروبا : حرج . و - في الأرض :

ذهب على وجهه فيها . فهو سارب . وفي التنزيل

العزيز : ﴿وَمَنْ هُوَ مُسْتَحْفِ بِاللَّيْلِ وَسَارِب

بِالنَّهَارِ﴾ . ويقال : سرب في حاجته : مضى فيها .

و - الماء : جرى . و - العين : سالت . و - القرية ،

سربا : حرزها .

(سرب) الماء - سربا : سأل . فهو سرب .

(أسرب) الماء : أساله .

(سرب) السرب : عملة . و - الشيء :

أرسله قطعة قطعة . يقال : سرب إليه الشيء ،

وسرب عليه الإبل والحيل . و - الماء : أساله .
 (أَسْرَبَ) الماء : سأل . و - في جُحْرِهِ :
 دخل .
 (تَسْرَبَ) : أَسْرَبَ . و - من الشراب :
 تَمَلَّأَ . و - القوم في الطريق : تَتَابَعُوا .
 (السَّرَابُ) : ظاهرة طبيعية ترى كمسطحات
 الماء تلتصق بالأرض عن بعد، تنشأ عن انكسار
 الضوء في طبقات الجو عند اشتداد الحر، وتكثر
 بخاصة في الصحراء . (مج) .
 (السَّرْبُ) : المسلك في خفية . وفي التنزيل
 العزيز : ﴿ فَاتَّخَذَ سَبِيلَهُ فِي الْبَحْرِ سَرَبًا ﴾ . و -
 حَفِيرٌ تحت الأرض لا منفذ له . و - جُحْرُ
 الوحش . و - القناة الجوفاء التي يدخل منها الماء
 الحائط . و - الماء السائل من المَزَادَةِ . (ج) أُسْرَابٌ .
 (السَّرْبُ) : الفریق من الطير والحيوان .
 ويقال : سَرِبَ من النساء على التشبيه بسرب
 الطيأ . ويقال كذلك : سَرِبَ من النخل . و -
 النَّفْسُ وَالْقَلْبُ . يقال : هو آمِنُ السَّرْبِ ، وآمِنٌ في
 سَرْبِهِ : آمِنُ النَّفْسِ وَالْقَلْبِ ، أو آمِنٌ على ما لهُ من
 أهلٍ ومالٍ . و - الصَّدْرُ . يقال : هو واسعُ
 السَّرْبِ . و - الطريق والوجهة . يقال : خَلَّ
 سَرْبَهُ : طريقَهُ ووجهَتَهُ . (ج) أُسْرَابٌ .
 (السَّرْبُ) : الماشية كلها . و - الطريق
 والوجهة . و - الصَّدْرُ . (ج) سُورِبٌ .
 (السَّرْبَةُ) : القطيع من الطير والحيوان .
 و - الجماعة ينسلون من المَعْسَكِ فيغيرون
 ويرجعون . و - الشَّعْرُ المستدق الذي يأخذ من
 الصَّدْرِ إلى السَّرَةِ . و - الطريق . ويقال : هو
 قَرِيبُ السَّرَةِ : قَرِيبُ المَذْهَبِ يُسْرَعُ في
 حاجتِهِ . وهو بعيدُ السَّرَةِ . (ج) سُرْبٌ .
 (السَّرْبَةُ) : السَّفَرُ القريب .
 (المَسْرَبُ) : مكان السُّرُوبِ . (ج)
 مَسَارِبٌ . يقال : هذه مَسَارِبُ الحَيَاتِ : لمواضع
 آثارها إذا انسابت في الأرض على بَطُونِهَا .
 (المَسْرَبَةُ) : الشَّعْرُ المستدق الذي يأخذ من

الصدر إلى السرة . و - مثل الصُّفَّةِ بين يَدَيِ
 العُرْفَةِ . (ج) مَسَارِبٌ .
 (المَسْرَبَةُ) : الشَّعْرُ المستدق الذي يأخذ من
 الصَّدْرِ إلى السَّرَةِ . و - العَرَعِيُّ . (ج) مَسَارِبٌ .
 * (سَرِبَلُهُ) السَّرِبَالُ : البَسْتُ إياه ، وفي حديث
 عثمان : « لا أُلحِقُ سِرْبَالًا سَرِبَلِيهِ اللهُ » .
 (تَسْرِبَلٌ) بالسَّرِبَالِ : لَبِسَهُ .
 (السَّرِبَالُ) : القميصُ . و - الدَّرْعُ ، أو كُلُّ
 ما لبس . (ج) سَرَابِيلٌ . وفي التنزيل العزيز :
 ﴿ وَجَعَلْ لَكُمْ سَرَابِيلَ تَقِيكُمُ الْحَرَّ وَسَرَابِيلَ
 تَقِيكُمُ بِالْأَسْفَلِ ﴾ .
 * (سَرَجٌ) فلانٌ - سَرَجًا : كَذَبَ . ويقال :
 سَرَجَ فلانٌ الكَذِبَ . و - المرأةُ شعرها : ضَفَرَتُهُ .
 (سَرَجٌ) - سَرَجًا : حَسَنَ وجهَهُ . و -
 كَذَبَ .
 (أَسْرَجَ) السَّرَاجُ : أوقدَهُ . و - الشيءَ
 حسنه وزينه . و - الفرسَ : شدَّ عليه السَّرَجَ .
 (سَرَجٌ) الشيءَ : حسنه وزينه . ويقال :
 سَرَجَ الأحاديثَ : موهها بالكذب . و - الله
 فلانًا : وفقه . و - المرأةُ شعرها : ضَفَرَتُهُ .
 (استَسْرَجَ) السَّرَاجُ : أسْرَجَهُ .
 (السَّارِجُ) - جبين سارجٍ : واضع كالسَّرَاجِ .
 (السَّرَاجُ) : المصباح الزاهر . (ج) سَرَجٌ .
 (السَّرَاجَةُ) : جِرْفَةُ السَّرَاجِ .
 (السَّرَجُ) : زَحْلُ الدَّابَّةِ . (ج) سُرُوجٌ .



و - (في الميكانيكا) : جزء العربة الملاصق لفرش
 المخرطة ، وهو الذي بوساطته توجه العربة للسير في
 خط مواز للمحور . (مج) .
 (السَّرَاجُ) : صابغ السُّرُوجِ . و - وبائِعُهَا .
 و - الكَذَابُ . يقال : هو سَرَاجُ مَرَاجٍ .

(سُرَيْجٌ) : حَدَادٌ معروفٌ تنسب إليه السيوف
 السُّرَيْجِيَّةُ .
 (المِسْرَجَةُ) : ما يوضع فيها الفتيلة والذَّهْنُ
 للإضاءة . (ج) مَسَارِجٌ .
 * (سَرَجَنٌ) الأَرْضُ : سَمَدَهَا بِالزَّبِيلِ .
 (السَّرَجِينُ) : الزَّبِيلُ . (مع) .
 * (سَرَحٌ) - سَرَحًا ، وسُرُوحًا : خرجَ بالقداءِ .
 و - السَّيْلُ : جرى جَرِيًا سَهْلًا . و - الماشيةُ :
 سَامَتْ . و - الشيءَ ، سَرَحًا : أَرْسَلَهُ . و - ما في
 صدره : أخرجَهُ . و - الماشيةُ : أسامها . و - الله
 فلانًا : وفقه . ويقال : هو يسرحُ في أعراضِ
 الناسِ : يفتابهم .
 (سَرَحٌ) - سَرَحًا : خرجَ في أمرِهِ سَهْلًا .
 (سَرَحٌ) الشيءَ : أَرْسَلَهُ . يقال : سَرَحَ
 الرسولُ : أَرْسَلَهُ في حاجةٍ . وسَرَحَ الشَّعْرُ :
 رَجَلَهُ وخلصَ بعضَهُ من بعضِ المُنَشِطِ . وسَرَحَ
 فلانًا إلى موضع كذا . وسَرَحَ المرأةُ : طَلَّقَهَا .
 وفي التنزيل العزيز : ﴿ فَتَقَاتِلَيْنِ أُمَّتَكُنَّ
 وَأَسْرَخَكُنَّ سَرَّاحًا جَمِيلًا ﴾ . و - العاملُ : أخلاه
 من عمله . (معدثة) . وسَرَحَ الماشيةُ : أسامها .
 و - الشيءَ : سَهَّلَهُ . و - عنه الشيءَ : فَرَّجَهُ . و -
 الله العبدَ للخير : وفقه .
 (أَسْرَحَ) فلانٌ : تَجَرَّدَ من ثيابه . و - أسْرَعَ .
 (تَسْرَحُ) من المكانِ : ذهبَ وخرجَ .
 (التَّسْرِيحَةُ) : هيئة لتسريح الشعر .
 (السَّارِحُ) : الراعى . و - الماشيةُ .
 (السَّارِحَةُ) : الماشيةُ . ويقال : ما له سارحةٌ
 ولا رائحةٌ : ما له شيءٌ .
 (السَّرَاحُ) : التسريحُ . ويقال : أفعَلُ ذلك في
 سَرَّاحٍ ورواحٍ : في سهولةٍ . ويقال : أطلق
 سراحه : خَلَّى سبيله .
 (السَّرْحُ) : الماشيةُ (تسمية بالمصدر) ،
 ولا يُسْمَى سَرْحًا إلا ما يُقَدَى به ويُراح . و -
 شجرٌ عظام طول ، الواحدة : سَرْحَةٌ . و - فناء
 الدار .

(السُّرْحُ) : السُّهْلُ . يقال : مِشِيَّةٌ سُرْحٌ .
 وولَدَتْهُ سُرْحًا : في سُهولةٍ . وعطاءٌ سُرْحٌ :
 مُنَجَّرٌ . وفرسٌ سُرْحٌ : سريعة .
 (السُّرْحَانُ) : الذئبُ . وذئبُ السُّرْحَانِ :
 الفجرُ الكاذبُ . وسِرْحَانُ الحوضِ : وسطُه .
 (ج) سراحين ، وسراج ، وسراج .
 (السُّرُوحُ) من الإبل والخيل : السريعة
 المشى . (ج) سُرْحٌ .
 (السُّرِيحُ) : السُّهْلُ من الأشياءِ . و-
 العَجَلَةُ . يقال : لا يكونُ ذلكُ إلا في سريحٍ . و-
 المُعَجَّلُ . يقال : خورك سريحٌ ، وخورك في سريحٍ .
 و- السيرُ الذي تُشَدُّ به الخدَمَةُ فوق الرُّسُغِ . و-
 من الخيل : العارى بلا سُرْحٍ .
 (السُّرِيحَةُ) كُلُّ قطعةٍ من خرقَةٍ ممزقةٍ . و-
 دَمٌ سائلٌ مستطيلٌ يابس . (ج) سَرِيحٌ ،
 وسَرَائِحٌ . و- الطريقةُ الظاهرةُ المستويةُ من
 الأرضِ الضيقةِ ، وهي أَكثَرُ نبتًا وشجرًا مما
 حولها ، فتراها مستطيلةً شجيرةً وما حولها قليلُ
 الشجرِ . (ج) سَرَائِحٌ .
 (المسْرُحُ) : مُرْعَى السُّرْحِ . و- مكان
 تُمثَلُ عليه المسرحيةُ . (مو) . (ج) مَسَارِحٌ .
 (المِسْرُحُ) : المُشَطُّ . (ج) مَسَارِحٌ .
 (المِسْرَحَةُ) : المِسْرُحُ . (ج) مَسَارِحٌ .
 (المسرحيةُ) : قصةٌ مُعدَّةٌ للتمثيلِ على
 المسرحِ . (مو) .
 (المُنسْرُحُ) : أحدُ بحورِ الشعرِ ، وهو من
 البحورِ التي قُلَّ النظمُ عليها في القديم والحديث .
 وأكثَرُ ما يبيءُ على النحوِ التالي : مستفعلن
 مفعولاتٌ مستفعلن .
 * (سَرَدٌ) الشئُ - سَرَدًا : نَقَبَهُ . و- الجِلْدُ :
 حَرَزَهُ . و- الدُّرْعُ : نَسَجَهَا فَشَكَكَ طرفي كُلِّ
 حَلَقَتَيْنِ وَسَمَّرَهُما . وفي التنزيلِ العزيزِ : ﴿أَنْ
 اعْمَلْ سَابِغَاتٍ وَقَدِّرْ فِي السَّرْدِ﴾ . و- الشئُ :
 تَابَعَهُ وَوَالَاهُ ، يقال : سَرَدَ الصَّوْمَ . ويقال : سَرَدَ
 الحديثُ : أُنِيَ بِهِ عَلَى وِلَاءٍ ، جَيَّدَ السِّيَاقَ .

(سَرَدٌ) - سَرَدًا : صارَ يَسْرُدُ صَوْتَهُ .
 (أَسْرَدُ) الشئُ : نَقَبَهُ . و- حَرَزَهُ .
 (سَرَدَةٌ) : نَقَبَهُ . و- حَرَزَهُ . و- الدُّرْعُ :
 سَرَدَهَا .
 (تَسْرَدُ) الشئُ : تَتَابَعُ . يقال : تَسْرَدَ
 الدُّرْعُ . وتَسْرَدَ الدمعُ . وتَسْرَدَ الماشيُ : تَابَعَ
 خُطَاهُ . و- الحديثُ : كانَ جَيِّدَ السِّيَاقِ لَهُ .
 (السَّرَادُ) : الحَرَازُ .
 (السَّرَادُ) : الجُفْقُبُ . و- ما يُحَرَزُ بِهِ .
 (السَّرْدُ) : اسمٌ جامعٌ للدروعِ وسائرِ
 الحَلَقِ . (تسمية بالمصدر) . وشئٌ سَرْدٌ :
 متتابعٌ . يقال : نُجُومٌ سَرْدٌ .
 (السَّرْدُ) : السَّرْدُ .
 (السَّرَادُ) : صانِعُ الحَلَقِ .
 (المِسْرَدُ) : السَّرَادُ . و- اللِّسَانُ . وماشٍ
 مِسْرَدٌ : يتابعُ خُطَاهُ في مشيه . (ج) مَسَارِدُ .
 * (السَّرْدَابُ) : بِنَاءٌ تحتِ الأرضِ يُلحَأُ إليه من
 حَرِّ الصَّيْفِ . (ج) سَرَادِيْبُ .
 * (السَّرْدَارُ) : رئيسُ الجندِ ، أو قائدهم . (د) .
 * (سَرْدَقُ) البَيْتُ : جعلَ أَعْلَاهُ وَأَسْفَلَهُ
 مَشْدُودًا كَلَّهُ .
 (السَّرَادِقُ) : كُلُّ ما أحاطَ بشئٍ من حائِطٍ
 أو مِضْرَبٍ . و- الفسطاطُ يجتمع فيه الناسُ
 لعرسٍ أو مأتمٍ وغيرهما . (مع) .
 * (السَّرْدِينُ) : نوعٌ من السمكِ الصغيرِ يملُحُ
 ويحفظُ ، منسوبٌ إلى جزيرةِ سردينيةٍ . (د) .

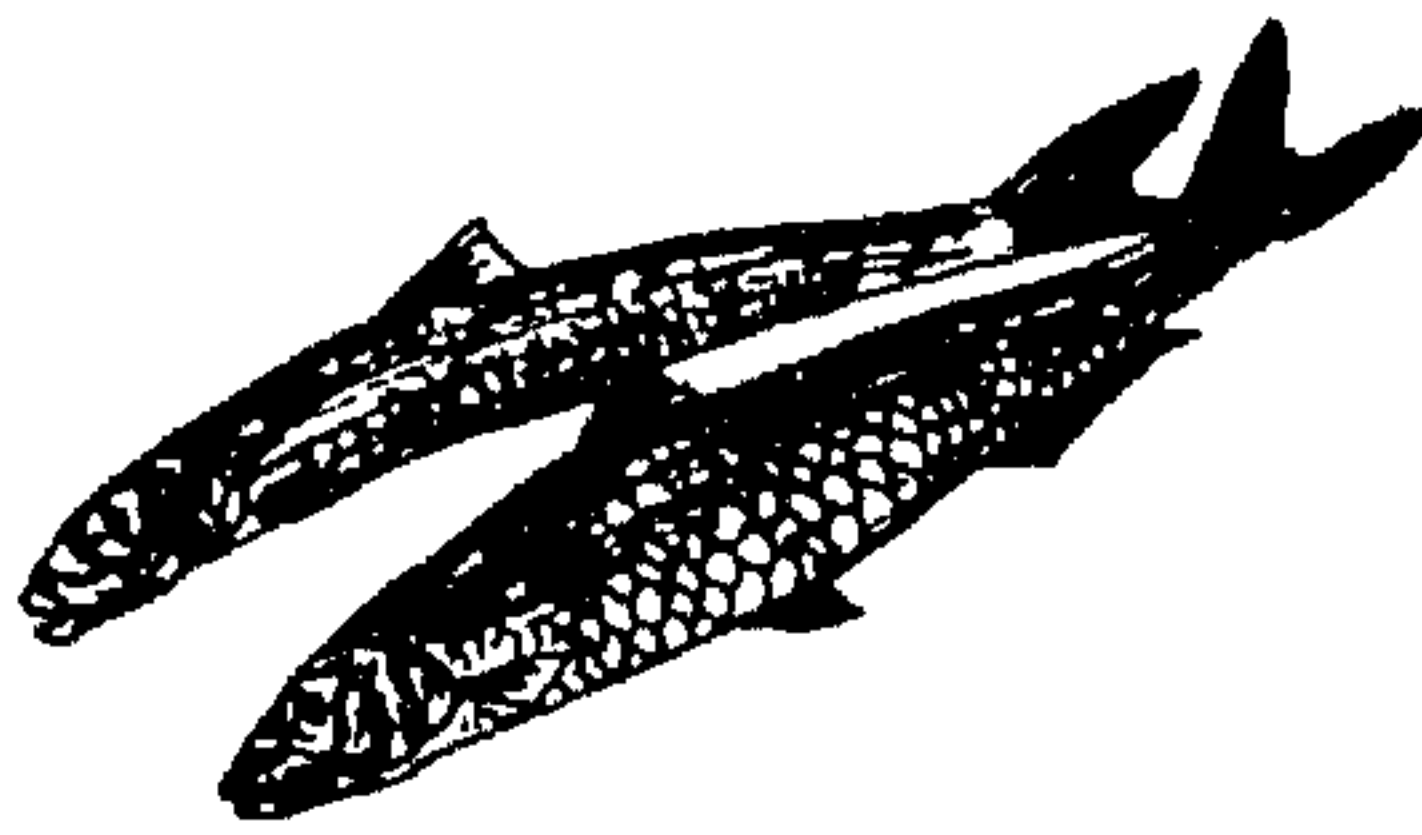

(سَرٌ) - سَرَرًا ، وَسَرًّا : اشتكى سَرَّتَهُ .
 فهو أَسْرٌ ، وهي سَرَاءٌ . (ج) سَرٌّ .
 (أَسْرَةٌ) : كَتَمَهُ . و- إليه حديثًا : أَوْصَلَهُ ،
 وَأَعْلَمَتَهُ . وفي التنزيلِ العزيزِ : ﴿وَإِذْ أَسْرَ النَّبِيُّ إِلى
 بَعْضِ أَرْوَاجِهِ حَدِيثًا﴾ . ويقال أيضًا : أَسَرَ إليه
 المودةُ ، وبالمودةِ . وفي التنزيلِ العزيزِ : ﴿تُسَيِّرُونَ
 إِلَيْهِمُ بِالْمَوْدَةِ﴾ .
 (سَارَةٌ) مُسَارَةٌ ، وَسِرَارًا : ناجاه وَأَعْلَمَهُ بسرهِ .
 (سَرَرَةٌ) الماءُ : بَلَغَ سَرَّتَهُ .
 (اسْتَسَرَّ) : اسْتَسَرَّ وَخَفِيَ . يقال : اسْتَسَرَّ
 القمرُ : خَفِيَ لَيْلَةَ السَّرَارِ ، وربما كان لَيْلَةً وربما كان
 ليلتين . واسْتَسَرَّ الأمرُ : خَفِيَ . و- فَلَائًا : أَلْقَى
 إليه سِرَّهُ . و- الجاريةُ : اتَّخَذَهَا سَرِيَّةً .
 (تَسَارَوْا) : تَنَاجَوْا . ويقال : تَسَارَ إلى كَذَا :
 ارْتَبَحَ إِلَيْهِ واسْتَلَذَّهُ .
 (تَسَرَّرَ) الثوبُ : تَشَقَّقَ . و- فَلَانٌ : اتَّخَذَ
 سَرِيَّةً . و- بِنْتُ فَلَانٍ : تزوجها لَكثرةِ مالِهِ وقلةِ
 مالِها ، وهو لَيْمٌ وهي كريمةٌ . ويقال في هذا الفعل :
 تَسَرَّى .
 (الأساريرُ) : خُطُوطٌ بطنِ الكَفِّ والوجهِ
 والجَبْهَةِ . واحداها : أسرارٌ . و- محاسنُ الوجهِ . و-
 الخُدَّانِ والوَجْهَتانِ .
 (الأسرُّ) - أسرُّ الرَّجُلِ : دخيلُهُ الذي
 يداخلُهُ في كُلِّ أموريهِ ويختصُّ بِهِ .
 (السَّرَارُ) - سَرَارُ الشهرِ : آخرُ لَيْلَةٍ فِيهِ .
 وسَرَارُ الحَسَبِ : محضُهُ وأفضَلُهُ . وسَرَارُ
 الوادِي : أوسطُهُ وأكْرَمُهُ .
 (السَّرَارُ) - سِرَارُ الشهرِ : سَرَارُهُ ، وسِرَارُ
 الأرضِ : أوسطُها . و- خَطُّ بطنِ الكَفِّ والوجهِ
 والجَبْهَةِ .
 (السَّرَارَةُ) - سَرَارَةُ الأرضِ : أفضَلُ
 مواضعِها وأكْرَمُها . (ج) سَرَارٌ . وسَرَارَةُ
 الحَسَبِ : أوسطُها وأفضَلُها . ويقال : سِرٌّ بَيْنَ
 السَّرَارَةِ : خالصٌ من كُلِّ شئٍ .
 (السَّرُّ) : ما تَكْتُمُهُ وتُخْفِيهِ . و- الأَصْلُ . و-

* (سَرَةٌ) - سَرُورًا ، وَسَمَرَةٌ : أفرَحَهُ . و- فَلَائًا
 سَرًا : حَيَاةً بالمسَرَّةِ ، وهي أطرافُ الرياحينِ . و-
 الصبِيُّ : قَطَعَ سَرَّهُ . و- فَلَائًا : طَعَنَهُ في سَرَّتِهِ .
 و- الشئُ : كَتَمَهُ .

من كل شيء: أكرمته وحالته. يقال: سير الوادي، وسير الأرض: أكرم موضع فيها. و- ما يسره المرء في نفسه من الأمور التي عزم عليها. وأعطاه سير الشيء: خالصته. وسير النسب: محضه وأفضله. وهو في سير قومه: في أفضلهم. (ج) أسرار، وسرار. ويقال: هو سير هذا الأمر: عالم به. وولده ثلاثة على سير واحد، معناه: أن تقطع سرورهم أشباهاً لا تخططهم أنثى.

(السر): حط بطن الكف والوجه والجبية. و- ما يقطع من سررة المولود. يقال: عرفث ذلك قبل أن يقطع سررك. (ج) أسرار. (السرر): ما يقطع من سررة المولود. و- ليلة السرار. (ج) أسيرة، وأسار. ويقال: ولده ثلاثة على سير واحد: على سير واحد. (السرر): ما يقطع من سررة المولود. وسرر الشهر: آخر ليلة فيه. (ج) أسرار.

(السرائ): النعمة والرشاء والمسرة. و- القناة الجوفاء. و- الأرض الطيبة. (السررة): الوقة التي في وسط البطن. وسررة الروضة: خير منابتها. وكذلك سررة الوادي. وسررة الحوض: مستقر الماء في أقصاه. وسررة البذرة: نكتة في موضع اتصال البذرة بجدار المبيض. (ج) سرر.

(السررة): الطاقة من الريحان. (السرير): الذي يسر إخوانه ويترهم. (السريرة): الجارية المملوكة. (ج) سراري. (السرور): ارتياح في القلب عند حصول نفع أو توقعه أو اندفاع ضرر.

(السرير): المضطجع. و- الذي يجلس عليه. و- الثعش قبل أن يحتمل عليه الميت. وسرير الرأس: مستقره في مركب العنق. (ج) سرر، وأسيرة.

(السريرة): ما يكتنم ويسر. (ج) سرائر.

(المسرة): أطراف الرياحين.

* (السرسوب): أول اللبن بعد الولادة.

[عامية]. وعريته: اللبأ.

* (السرور): الفطين العالم الدخال في الأمور.

* (السرسم): ورم في حجاب الدماغ تحدث عنه حصى دائمة، وتتبعها أعراض رديئة كالسهر واختلاط الذهن. (د).

* (سرطه) - سرطاً: ابتلعه.

(سرطه) - سرطاً: سرطه.

(استرطه) سرطه.

(استرط) الطعام في خلقه: سار فيه سيراً سهلاً.

(تسرطه): سرطه.

(السرراط): الطريق الواضح.

(السرراط) - يقال: سيف سراط: قطاع.

(السرط): العظيم اللقم. و- السريخ الجري.

(السرطان): حيوان بحري من القشريات



العشريات الأرجل. و- أحد بروج السماء، بين الجوزاء والأسد، وزمنه من ٢٢ من يونيه إلى ٢٢ من يوليه. و- (في الطب): ورم خبيث يتولد في الخلايا الظاهرية الغدية، يتفشى في الأنسجة المجاورة. (ح).

(السريرط): الفالودج. و- طعام من تمر وسمن.

(البيسرط): البلعوم. (ج) مسارط.

* (سرغ) - سرغاً: عجل. فهو سرغ. وسرغان، وهي سرعى.

(سرغ) - سرعة، وسراعة، وسرغاً:

سرغ. فهو سرغ. (ج) سراع، وسرغان.

وهي سرعة. (ج) سراع.

(أسرغ): عجل. ويقال: أسرغ السير، وفيه.

(سارغ): بادر.

(تسارغ): سارغ.

(تسرغ): تسارغ.

(الأسرغ): واحد الأساريع، وهي ما يخرج من القضبان في أصل الكرم. و- ماء الأسنان. و- دود بيض حمر الرؤوس تشبه بها أصابع النساء. (ج) أساريع. وأساريع الذهب: طرائقه.

(السراع): السريع.

(السيرغ): كل قضيب رطب. (ج)

سروع.

(سرعان) ما فعلت كذا: تقولها للتعجب من السرعة. وتستعمل أيضاً تحيراً محضاً.

(السرعان) - سرعان الناس: أوائلهم

المستيقنون إلى الأمر. وسرعان الخيل: أوائلها.

(السريع): القضيب يسقط من شجر

البشام، وهو شجر عطر يستاك بفروعه. (ج)

سرعان. و- أحد بحور الشعر، ورد منه في القديم

والحديث شعر قليل. ويؤسس الشطر منه على

النحو التالي: مستغلن، مستغلن، فاعلن.

* (السرغغ): القضيب مادام غصاً طرياً

لسنته. و- الدقيق الطويل. و- الشاب الناعم

اللذن. وهي سرغرة.

* (سرفت) السرقة الشجرة - سرفاً: أكلت

ورقها. و- الأم ولدها: أفسدته بكثرة اللبن.

(سرف) الطعام - سرفاً. ائكل حتى كأن

السرقة أصابته. فهو سرف. و- الشيء: أغفله.

و- أخطأه. وفي الحديث: «أردتكم فسرفتكم».

و- جهله. و- القوم: جاوزهم.

(أسرف) جاوز الحد. ويقال: أسرف في

ماله، وأسرف في الكلام، وأسرف في القتل

و- أخطأ. و- غفل. و- جهل.

(السرف): الضراوة بالشيء والولوع به.

وفي حديث عائشة: «إن للخم سرفاً كسرف

الخمير»: ضراوة. و- مجاوزة الحد. وسرف

الماء: ما ذهب منه في غير سقي ولا نفع. يقال:

ذهب هذا الماء سرفاً.

(السرف) - يقال: هو سرف العفل: قليله.

وسَرْفُ الْفَوَادِ : غافلُه . ومكانَ سَرْفٍ : كثيرُ السَّرْفَةِ . يقال : أرضٌ سَرْفَةٌ .

(السَّرْفَةُ) : دودةُ القُرْ . (ج) سَرْفٌ .



(السَّرْوَب) : الشديدُ العَظِيمُ .

(السَّرِيْفُ) : السَّطْرُ من الكَرَمِ .

* (سَرَقَ) منه مَالًا ، وسَرَفَهُ مَالًا - سَرَقًا ، وسَرَقَةٌ : أخذُ ماله خُفِيَةً . فهو سَارِقٌ . (ج) سَرَقَةٌ ، وسَرَاقٌ . وهو سَرَوِقٌ . (ج) سَرُوقٌ ، وهو سروقةٌ أيضًا [والتاء للمبالغة] . ويقال : سرق السَّمْعَ والنَّظَرَ : سَمِعَ أو نَظَرَ مُسْتَخْفِيًا . وسرقتنى عَيْنِي : نَمَتْ .

(سُرِقَ) صَوْتُهُ : بَحَّ . فهو مسروقٌ .

(سَرِقَ) - سَرَقًا : خَفِيَ . و - ضَعُفَ .

(سَارَقَةُ) النَّظَرِ ، وسَارِقُ النَّظَرِ إِلَيْهِ : طلبُ غَفْلَةً لينَظُرَ إِلَيْهِ . وسَارِقُ السَّمْعِ كَذَلِكَ : سَمِعَ مُسْتَخْفِيًا .

(سَرِقَ) الشَّيْءَ : سَرَقَهُ . و - فَلَانًا : نسبهُ إِلَى السَّرِيقَةِ .

(اسْتَرَقَ) الشَّيْءَ : سَرَقَهُ . ويقال : اسْتَرَقَ النَّظَرَ وَالسَّمْعَ .

(الاسْتَرَقَ) : فَتَرَ وَضَعُفَ . يقال : اسْتَرَقَ صَوْتَهُ ، واسْتَرَقَتْ مفاصلُهُ ، وانسَرقت قُوَّتُهُ و - عن القوم : تَأَخَّرَ واختَفَى ليذهب .

(تَسَرَّقَ) : سرق شيئًا فشيئًا . ويقال : تَسَرَّقَ النَّظَرَ وَالسَّمْعَ .

(السَّارِقَةُ) : الغُلُّ . و - مَسَمَارٌ فِي القيدِ . (ج) سَوَارِقُ .

(السَّرَاقَةُ) : ماسِرِقٌ . يقال : هذه سَرَاقَةُ فلانٍ : لما سَرَقَهُ .

(السَّرَقُ) : شَقَقَ الحَرِيرَ ، أو أُجْوَدَهُ . الواحدَةُ : سَرَقَةٌ . (مع) .

(السَّرِيقَةُ) (في الشرع) : أخذُ مالٍ معيَّنٍ المقدارِ ، غيرِ مَهْلُوكٍ لِلأخذِ ، من جِرَزٍ مثله خُفِيَةً .

(المُسْتَرِقُ) : الناقصُ الضعيفُ الخَلْقِ . وهو مُسْتَرِقُ العُنُقِ : قصيرُهُ . و - المستمعُ مَحْتَفِيًا .

* (سَرَقَنَ) الأَرْضَ : سَمَدَهَا بالسَّرِقِينَ .

(السَّرِيقِينَ) : السَّرَجِينَ . (مع) .

* (سَرِكَ) - سَرَكًا : ضَعُفَ بَدَنُهُ بعدَ قُوَّةٍ .

(تَسَارَكَ) في المشي : أَبْطَأَ من هُزَالٍ وإِغْيَاءٍ .

(السَّرَكِيُّ) : صَبَّكَ المَعاشِ . و - دفترُ تسليمِ الرِسائلِ وتَسَلُّمِهَا . و - دفترُ العَمالِ اليوميِّ . (كلُّه دَخِيلٌ) .

* (السَّرَكُوْدِيَّةُ) : مرضٌ مزمنٌ ، بَطِيءٌ ، حميدٌ مجهولُ السببِ ، يصيبُ الجِلدَ ، والغَدَدَ اللَّمْفِيَّةَ واللُّعابِيَّةَ ، والعَيْنينِ ، والرِّمَّينِ ، وعظامِ اليدينِ والرِّجْلينِ . (ج) .

* (السَّرَكُومَةُ) : ورمٌ لحميٌّ خبيثٌ . (ج) .

* (سَرَمَةٌ) : قَطْعَةٌ .

(تَسَرَّمَ) : تَقَطَّعَ .

(السَّرَمُ) : طَرَفُ اليَمَى المُستقيمِ .

* (السَّرَمُدُ) : الدائمُ الذي لا يَنْقَطِعُ . وفي التَّنزيلِ العزِيزِ : ﴿قُلْ أَرَأَيْتُمْ إِنْ جَعَلَ اللهُ عَلَيْكُمُ النَّهَارَ سَرَمَدًا إِلَى يَوْمِ الْقِيَامَةِ﴾ .

(السَّرَمِيدِيُّ) : منسوبٌ إِلَى السَّرَمِيدِ .

* (سَرَا) فلانٌ - سَرَاوًا ، وسَرَاوَةٌ : شَرَفَ . و - سَخَا في مُرْوَعَةٍ . و - الشَّيْءَ عَنْهُ سَرَاوًا : نَزَعَهُ وَأَلْقَاهُ . يقال : سَرَا عَنْهُ ثوبُهُ وِدْرَعُهُ . وسَرَا الهَمُّ عن قُوادِهِ : كَشَفَهُ . و - السَّيْفُ : سَلَّهُ .

(سَرَوٌ) - سَرَاوَةٌ ، وسَرَاوًا : شَرَفَ . فهو سَرِيٌّ . (ج) أسْرِيَاءُ ، وسَرَاةٌ . (جج) سَرَوَاتٌ . وهي سَرِيَّةٌ . (ج) سَرَايَا .

(أسْرَى) الشَّيْءَ عَنْهُ : سَرَاهُ .

(سَرَى) الشَّيْءَ عَنْهُ : سَرَاهُ . ويقال : سَرَى عن فلانٍ : زالَ ما بهِ من هَمٍّ .

(الأسْرَى) : انكشَفَ . يقال : الأسْرَى الهَمُّ عَنْهُ .

(تَسَرَّى) : تَكَلَّفَ السَّخَاةَ في مُرْوَعَةٍ .

(السَّرَاةُ) - سَرَاةُ كُلِّ شَيْءٍ : أَعْلَاهُ . و - وَسَطُهُ ومعظمُهُ . وسَرَاةُ النَّهارِ : وقتُ ارتفاعِهِ ، ووسطُهُ . وسَرَاةُ الطَّرِيقِ : معظمُهُ ووسطُهُ . وسَرَاةُ الفَرَسِ : أَعْلَى مَتْنِهِ . (ج) سَرَوَاتٌ (ولا يُكسَرُ) .

(السَّرْوُ) : جنسُ شجرٍ حَرَجِيٍّ للتزِينِ ، من فصيلةِ السَّرْوِيَّاتِ ، الواحدَةُ : سَرْوَةٌ . و - ما ارتَفَعَ من الوادِي وانحَدَرَ عن غَلِظِ الجَبَلِ . و - (في الموسيقى) : فتحةٌ غيرُ مستديرةٍ في سطحِ الصنْدُوقِ المصنُوتِ (من القانونِ) .

* (سَرَوَلَةٌ) : ألبسةُ السَّرَاوِيلِ .

(تَسَرَوَلٌ) : لبسُ السَّرَاوِيلِ .

(السَّرَاوِيلُ) : لباسٌ يُغَطِّي السَّرةَ والرِّكبتينِ وما بينهما (يذكر ويؤنث) . (ج) سَرَاوِيلَاتٌ .

(المُسَرَّوَلُ) من الحَمَامِ : ما كانَ في رِجْلِهِ ريشٌ . و - من الخيلِ : ما جَاوَزَ بياضَ نَحْجِيلِهِ العَضُدَيْنِ وَالقَدْحَيْنِ .

* (سَرَى) اللَّيْلُ - سَرِيًا ، وسِرَايَةً ، وسُرَى : مضى وذهب . وفي التَّنزيلِ العزِيزِ : ﴿وَاللَّيْلُ إِذَا يَسِرُّ﴾ . ويقال : سَرَى الهَمُّ . و - اللَّيْلُ ، وبه :

قطعه بالسَّرِ . ويقال : سَرَى بفلانٍ لَيْلًا : جعله يسيرُ فيه . و - عِرْقُ الشَّجَرَةِ في الأَرْضِ ، سَرِيًا ، وسِرَايَةً : دَبَّ تحتها . ويقال أيضًا :

سَرَى فيه السُّمُّ والخَمْرُ . وسَرَى فيه عِرْقُ السُّوءِ . و - عليه الهَمُّ : أتاهُ لَيْلًا . و - الجُرْحُ إِلَى النَّفْسِ : دامَ أَلَمُهُ حتى حَدَثَ مِنْهُ المَوْتُ .

ويقال : سَرَى التحريمُ ، وسَرَى العِتْقُ : تعدى إلى غيرِ المَحْرَمِ أو المَعْتَقِ .

(أسْرَى) اللَّيْلُ ، وبه : سَرَى . و - فلانًا ، وبفلانٍ : سَرَى بهِ .

(سَارَى) صاحِبَهُ : سَارَ معه لَيْلًا .

(استَرَى) اللَّيْلُ ، وبه : سَرَى . و - الشَّيْءَ : اختاره .

استراه .
(السارية) من السحاب : التي تجيء ليلاً . و -
المطرزة بالليل . و - الأسطوانة . و - (عد
الملاحين) : عمود من



الختب يصب عليه
الشرع : وسارية العلم :
قائمة . (ج) سوار .

(السرى) : سير عامية الليل (يذكر
ويؤثث) . وفي المثل : « عند الصباح يحمد القوم
السرى » : يضرب في احتمال المشقة والحث على
الصبر ، حتى تخمد العاقبة .

(السرى) : الجدول ، أو النهر الصغير .
(ج) أسرية ، وسريان .

(السرية) : قطعة من الجيش ، ما بين خمسة
أنفس إلى ثلاثائة . أو هي من الخيل نحو أربعمائة .
(ج) سرايا .

* (السريالية) : اتجاه معاصر في الفن والأدب
يذهب إلى ما فوق الواقع ، ويعول خاصة على إبراز
الأحوال اللاشعورية . (ج) .

* (سيزيوم) : عنصر فلزي من العناصر النادرة .
(ج) .

* (سيزيوم) : عنصر فلزي يشبه الصديوم في
خواصه ، ولكنه أنشط منه . (ج) .

* (الأسطبة) : مشافة الكنان . (مع) .

(المسطنة) : سندان الحداد . و - الدكان
يقعد عليه . (ج) مساطب .

* (سطحة) - سطلحاً : بسطة وسواه . فهو
مسطوح ، وسطيح . ويقال : سطح الله
الأرض . وفي التنزيل العزيز : ﴿ وَإِلَى الْأَرْضِ
كَيْفَ نُطِيعُهَا ﴾ . و سطح الخبز بالمخور ،
والبريدة في الصلحة . و - فلاناً : صرعه فسطحه
على الأرض . و - البيت : سوى سطلحه .

(سطحة) : سطلحه .
(السطح) : التبسط . و - امتد على قفاه ولم

يتحرك .

(تسطح) : التبسط .

(السطح) - سطح كل شيء : أغلاه . و -
(في الهندسة) : ما له طول وعرض . (ج)
سطوح .

(السطح) من البيت : ما يتبسط على وجه
الأرض .

(السطيح) : الذي لا يقدر على القيام
أو القعود لعلو . و - المزادة .

(السطيحة) : المزادة تكون من جلدتين
لا عير .

(المسطح) : الجزر يستند فيه الثمر
ويجفف . (ج) مساطح .

(المسطح) : حصير من الخوص . و -
العمود من أعمدة الخباء والفسطاط . وفي

الحديث : « فغريث إحداهما الأخرى بمسطح »
و - مقلع عظيم للبر . و - الخشب المعرضة على
دعامتي الكرم . و - المدبر تسط به الخنز .

(ج) مساطح .

(المسطح) - أف مسطح : ميب ما حدا .

* (سطر) الكتاب - سطرًا : كتبه . -
فلاناً : صرعه . و - الشئ بالسيف : قطعه .

(أسطر) الشئ : أخطأ في قراءته . ويقال :
أسطر اسجى : تجاوز السطر الذي هو فيه .

(سطر) الكتاب : سطره . و - الورقة :
رسم فيها خطوطاً بالمسطرة . و - العبارة :

ألفها . ويقال : سطر الأكاذيب . و سطر علينا :
قص علينا الأساطير .

(استطر) الكتاب : سطره .

(الأساطير) : الأباطيل والأحاديث العجيبة .
وفي التنزيل العزيز : ﴿ إِنَّ هَذَا إِلَّا آسَاطِيرُ
الْأُولَيْن ﴾ . واحدها : إسطار ، وإساطر ،
وأسطور . وبالهاء في الثلاثة .

(الساطير) : القصاب .

(الساطور) : سيف القصاب . و - سكين

عريض ثقيل ذو حَدِّ واحد يكسره به العظم . (مو)
(ج) سواطير .

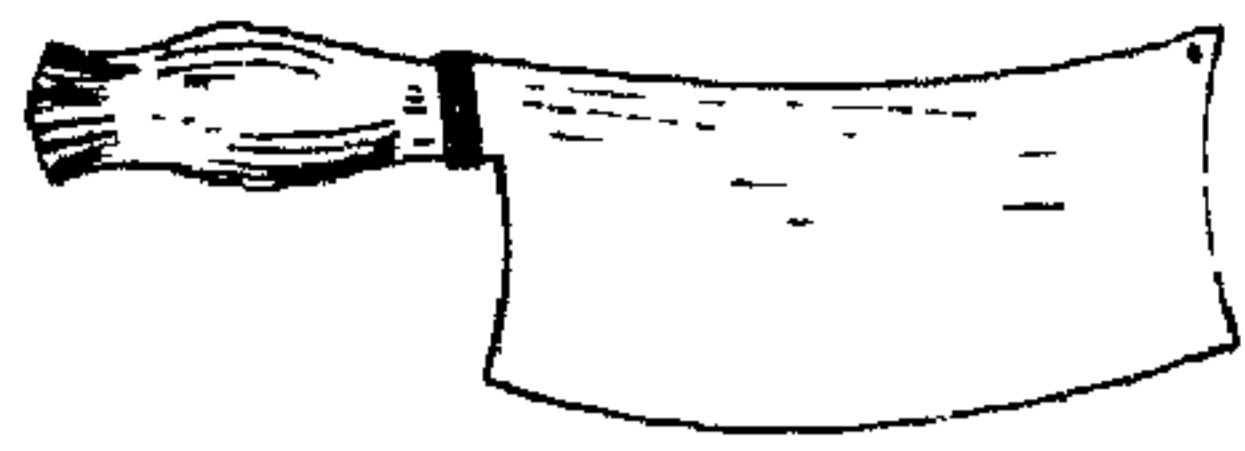

(السطر) : الصف من كل شيء . يقال :
سطر من الكتابة ، و سطر من الشجر . (ج)
أسطر ، و سطور ، و أسطار . (جج) أساطير .
(السطرة) : الأمانة .

(السطار) : القصاب .

(المسطار) : الحمر التي تصرع شاربها .
و - الغار المرتفع في السماء . و - (في علم

الرسم والتصوير) : قلم معدني ذو بِلَقَتَيْنِ تشبهان
بسيّين دقيقتين يكون بينهما الخبر ، ويضمّهما

مسمار عميق به مسافة الشق ، أو توسع بحسب
ثخانة سطح المقصود رسمه . (جج) .



(المسطرة) : ما يسطر به الكتاب . و -
(في الرياضة والهندسة) : أداة ذات حافة

مستقيمة ، قد تدرج وتستخدم لرسم المستقيمت
أو لقياس أطوالها . (جج) . والمسطرة الحاسبة :

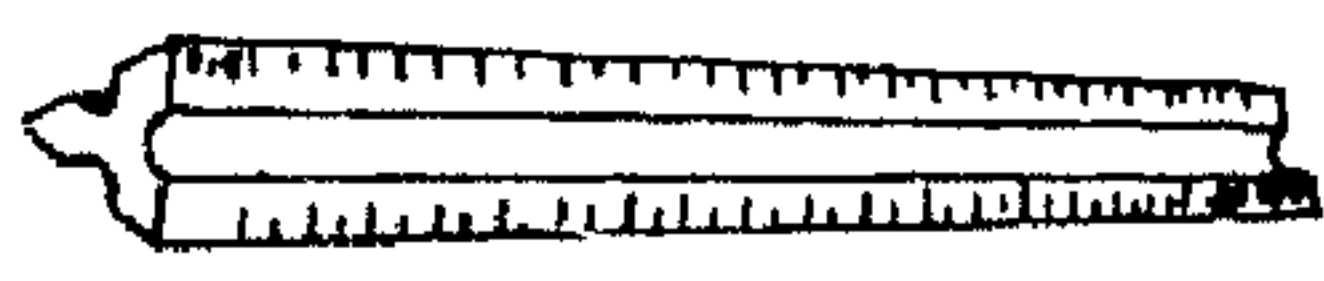

آلة ذات مقاييس مدرجة على صفة خاصة تستعمل
لاستخراج نتائج العمليات الحسابية ، وقيم بعض
المقادير الرياضية . (جج) . (ج) مساطر .

(المسطر) : المسطر .

(المسطرين) : أداة البناء ، يسوى بها الأجر ،

ويضع بها الميلاط بين سطوره . (د) .



* (سطح) الشئ - سطلحاً ، وسطوحاً :
انتشر أو ارتفع . يقال : سطحت الرائحة : فاحت
وانتشرت . و سطع البرق في السماء ، و سطع

الغبازُ وسطع الثورُ، وسطعت الريحُ . و -
 الأمرُ : وَضَحَ . و - الرجلُ وغيره : رفع رأسه
 ومدَّ عنقه . و - فلان يديه : صَفَّقَ . و - فلانًا
 رائحة المسك : ملأت خياشيمه .
 (سَطَعَ) - سَطَعًا : طال عُنُقُه . فهو
 أسطعُ ، وهي سَطَعَاءُ . (ج) سَطِيعٌ .
 (السُّطَاعُ) : أطولُ عمود في الخيمة . (ج)
 أسطِعةٌ ، وسَطِيعٌ .
 (السُّطِيعُ) : كلُّ ما انتشر أو ارتفع .
 (السُّطِيعُ) : الصَّبْحُ . و - الطويلُ .
 (المِسْطِيعُ) : الفصيحُ . يقال : خطيبٌ
 مِسْطِيعٌ .
 * (الأسطُولُ) : (انظر : أسطول) .
 (المِساطِلُ) من الغبار : المرتفعُ .
 (السُّطْلُ) : إناءٌ من معدن كالبرجل له
 علاقةٌ كنصف الدائرة مركبة في عروتين . (ج)
 أسطالٌ ، وسطولٌ . (مغرب سَطْلُ الفارسية) .
 * (سَطَمَ) البابُ - سَطَمًا : رَدَّهُ .
 (الإِسْطَامُ) : المِسْعَارُ ؛ وهو حديدة عريضة
 الرأس تحرك بها النار .
 (الأسْطُمُ) : لُجَّةُ البحرِ . و - الأصلُ .
 (الأسْطُمَةُ) - أسْطُمَةُ القومِ : وسَطُهُمْ .
 و - أشرفهم .
 (السُّطَامُ) : الإِسْطَامُ . و - حدُّ السيفِ .
 و - صِمامُ القارورةِ .
 (السُّطْمُ) : حدُّ السيفِ .
 * (سَطَنَهُ) : أثبتَهُ وثقله .
 (الأسْطَوَانَةُ) : (انظر : أسطوانة) .
 * (سَطَا) الفرسُ - سَطَوَا ، وَسَطَوُوا : ركبُ
 رأسه . و - الماءُ : كَثُرَ . و - عليه ، وبه :
 بطشَ به وفهَرَه . و - اللصُّ على المتاع : انتهب في
 بطش . و - على الحامل : أخرج ولدها ميتًا .
 و - الطعامُ ، وفيه : تناوله . تقول : ما سَطَوْتُ في
 طعامٍ أُحِدُ .
 (أَسْطَى) عليه : سَطَا .

(ساطأه) : شدَّدَ عليه .
 (السَّوِاطِي) : الأيدي . (جمع : ساطية) .
 * (سَعَبَ) له كذا : سَوَّغَهُ .
 (انْسَعَبَ) : سَأَلَ . و - تَمَطَّطَ .
 (تَسَعَبَ) : تَمَطَّطَ .
 (السَّعَبُ) : كلُّ ما سأل من شرابٍ وغيره .
 * (السَّعَابِيْبُ) : ما امتدَّ شبيه الخيوط من العسل
 والخيطيِّ ونحوهما . و - ما أتبعَ يَدَكَ من اللَّبَنِ
 عند الحَلَبِ مثل الثخامة يَتَمَطَّطُ . ويقال : سأل
 فمهُ سَعَابِيْبَ : امتدَّ لعابه كالخيوط . الواحد :
 سَعْبُوْبٌ ، وسَعْبُوْبَةٌ .
 * (سَعَدَ) - سَعَدًا ، وسَعُوْدًا : نقيضُ شَقِيٍّ .
 ويقال : سَعَدَ يَوْمُكَ : يَمُنُّ . و - الله فلانًا
 سَعَدًا : وفقَهُ . فهو مَسْعُوْدٌ .

(سَعِدَ) - سَعَادَةٌ : سَعَدَ . فهو سَعِيدٌ . (ج)
 سَعْدَاءُ . و - الماءُ : جَرَى سَبِيحًا لا يحتاج إلى
 دالية .
 (أَسْعَدَهُ) الله : وفقَهُ . فهو مُسْعَدٌ ،
 ومَسْعُوْدٌ . و - فلانًا : أعانه . ويقال : أسْعَدَتِ
 النَّاحِيَةُ الثُّكْلِيَّ : أعانتها على البكاءِ والنوحِ .
 (سَاعَدَهُ) على الأمرِ مُسَاعَدَةً ، وسِعَادًا :
 عاونته .
 (اسْتَسْعَدَ) بِرُؤْيَيْهِ : عَدَّهَا سَعْدًا لَهُ .
 (السَّاعِدُ) : ما بين المِرْفَقِ والكتفِ من أعلى
 (مذكر) . ويقال : شدَّ اللهُ على ساعيدِكَ :



أعائِكَ . وساعِدُ القومِ : رئيسُهُمْ . و - (في
 الهندسة الميكانيكية) : جزء ذراع الإدارة الذي
 يصل بين المرفق وبين عمود الإدارة . و - مَجْرَى
 المُعْجِ في العظامِ ، والماءِ إلى النهرِ أو البحرِ ، واللَّبَنِ
 إلى الضَّرْعِ أو الثَدِيِّ . (ج) سَوَاعِدٌ . وسواعِدُ
 الطيرِ : أجنحتها . ويقال : أمرَ ذُو سَوَاعِدٍ : ذُو

وُجوهٍ ومخارج .

(السَّاعِدَةُ) - ساعِدَةُ السَّاقِ : شِبْطُهَا .
 (السَّعَادَةُ) : معاونة الله للإنسان على نيل
 الخير . وتُضَادُّ الشَّقَاوَةَ .



(السَّعْدَانُ) : شَوْكُ
 النَّخْلِ . و - نبتٌ ذو شَوْكٍ ،
 وهو من أنجح المرعى . وفي
 المثل : «مرعى ولا كالسعدان» .
 يضرب مثلًا للشئ يفضَّل على أقرانه .

(السَّعْدَانَةُ) : الحمامةُ . و - العُقْدَةُ في أسفل
 كِفَّةِ الميزان . و - ما استدارَ من السَّوَادِ حَوْلَ
 حَلْمَةِ الثَدِيِّ .

(سَعْدِيكَ) - يقال في الدعاءِ : لِيَبِكَ
 وسَعْدِيكَ : إسْعَادًا لك بَعْدَ إسعاد . .

(السُّعُودُ) - سُعُودُ النُّجُومِ : عِدَّةُ كواكب
 يقال لكل واحد منها : سَعْدٌ كذا ، ومنها : سعد
 السعود وهو أحدها .

(السُّعِيدُ) : النهرُ الصغيرُ . (ج) سَعْدٌ .

(السُّعِيدَةُ) - سَعِيدَةُ القميصِ : لَبِيئَتُهُ .

* (سَعَرَ) الفرسُ - سَعَرَانًا : عدا شديدًا . و -

النارُ سَعَرًا : أوقدها . ويقال : سَعَرَ الحربُ :

هَيَّجَهَا . و - القومُ بالنَّيْلِ : أحرَقَهُمْ وَأَمْضَهُمْ .

و - القومُ ، عليهم شرًا : عَمَّهُمْ بالشرِّ . و -

النَّيْلُ بالمطِيِّ : قطعهُ . و - اليومُ في حاجِيهِ :

طاف .

(سَعَرَ) : اشتدَّ جوعه وعطشُهُ . و - جُنَّ .

فهو مسعورٌ .

(سَعَرَ) - سَعَرًا ، وسَعْرَةً : ضرب لونه إلى

السَّوَادِ فَوَيَّقِ الأذمة . فهو أسعر ، وهي سعراءُ .

(ج) سَعْرٌ .

(أسعَرَ) النارُ والحربُ : سَعَرَهُمَا . و -

الشئُ : قَدَّرَ سِعْرَهُ . يقال أسعَرَ الأميرُ للناسِ .

(سَعَرَ) : أسعَرَ . و - السَّلْمَةُ : حَدَّدَ سَعْرَهَا .

(استعَرَتِ) النارُ : تَوَقَّدَتْ . ويقال : استعَرَّتِ

الشرُّ والمرضُ : انتشرَ . واستعَرَّتِ الحربُ :

اشتدت . واستقرَّ اللصوصُ : تحركوا ، كأنهم
أشعلوا .

(تسَعَّرَتِ) النارُ : استعترت .

(الأسعُرُ) : القليلُ اللحمِ ، الظاهرُ العصبِ ،

الشاحب . وهي سَعْرَاءُ . (ج) سَعْرٌ .

(التسعيرُ الجبْرِيُّ) : أن تحدد الدولة بما لها من

السلطة العامة ثمنًا رسميًا للسلع ، لا يجوز للبائع أن

يتعداه . (ج) .

(السَاعُورُ) : التثورُ . - والنارُ . (ج) سواعيرُ .

(السَاعُورَةُ) : النارُ . (ج) سواعيرُ .

(السُعَارُ) : حرُّ النارِ . - شدةُ الجوعِ .

- التهابُ العَطَشِ . - الجنونُ .

(السَعْرُ) : ما يقوم عليه الثمن . ويقال : له

سِعْرٌ : إذا زادت قيمته . وليس له سِعْرٌ : إذا أفرطَ

رُخصه . وسعْرُ السوقِ : الحالة التي يمكن أن

تشتري بها الوحدة أو ما شابهها في وقت ما .

وسِعْرُ الصَّرْفِ : سعْرُ السوقِ بالسبب لنقود

الأمم . (ج) . أسعارُ .

(السَعْرُ) : الجنونُ . (ج) سَعْرِي .

(السَعْرُ) : الحرُّ . - شهوةٌ مع جوعِ .

- الجنونُ . - العَدْوَى . - وحدةٌ لقياسِ

الحرارة ، وتقدرُ بكمية الحرارة اللازمة لرفع درجة

حرارة جرام واحد من الماء درجة واحدة بثووية .

(ج) .

(السَعْرُ) : الجنونُ . وفي التنزيل العزيز :

﴿ إِنَّا إِذَا لَفِئَ ضَلَالٍ وَسَعْرٍ ﴾ .

(السَعْرَةُ) : السُّعَالُ الحَادُّ . - أوَّلُ الأمرِ

وجِدُّه .

(السَعِيرُ) : النارُ . - هُبُّها . يقال : خبا

سعيرُ النارِ .

(المِسْعَارُ) : ما تحرك به النارُ من حديدِ

أو خشبٍ . (ج) مساعيرُ .

(المِسْعَرُ) : المِسْعَارُ . ويقال : هو مِسْعَرٌ

حربٌ ؛ لموقِدِ الحربِ . وعنقُ مِسْعَرٌ : طويلٌ أو

شديدٌ . (ج) مساعيرُ .

(المَسْعَرُ) - مَسْعَرُ المعيرِ : واحدٌ مَسَاعِيرِهِ ؛

وهي آباطُهُ وأرماغُهُ ، حيث يستعيرُ فيه الجربُ .

(المَسْعُورُ) : الحريصُ على الأكلِ وإن مُلِيَءَ

بطنةً . - والمجنونُ . (ج) مساعيرُ .

* (سَمَسَعٌ) : كَبَّرَ حتى هَرِمَ ووَلَّى . ويقال :

سَمَسَعَ الحِمْ : اضْطَرَّتْ كَبِيرًا - والشَعْرُ :

رَوَاهُ بالدُّهْنِ .

(تَسَمَسَعٌ) : كَبَّرَ حتى هَرِمَ ووَلَّى . ويقال :

تَسَمَسَعَ الجِسمُ . - والشَيْءُ : قاربَ الانتهاءِ .

يقال : تَسَمَسَعَ عُمُرُهُ ، وتَسَمَسَعَ الشَهْرُ . - و

بَلَى وتَغَيَّرَ إلى الفسادِ . - حالُهُ : انْحَطَّتْ .

- فَمُهُ : انْحَسَرَتْ شَفْتُهُ عن أسنانه .

* (سَمَطَهُ) الدواءُ - سَمَطًا ، وسُعُوطًا : أَدْخَلَهُ

في أنفه .

(أَسَمَطَهُ) الدَّوَاءُ : أَدْخَلَهُ في أنفه . ويقال :

أَسَمَطَهُ عَلْمًا : نَالَعٌ في إِنْهَامِهِ .

(اسْتَمَطَ) الدَّوَاءُ : أَدْخَلَهُ في أنفه .

(السُّعَاطُ) : جِدَّةُ الرِّيحِ وذكَاؤُهَا .

(السُّعُوطُ) : الدَّوَاءُ يُدْخَلُ في الأنفِ . - و

ما يُدْخَلُ من دَقِيقِ التَّبَعِ في الأنفِ ، وهو

[التَّشْوِيقُ] .

(المِسْطَعُ) : وعاءُ السُّعُوطِ . (ج) مساعيطُ .

* (سَعَفٌ) بِحَاجَةِ فلانٍ - سَعَفًا : قضاها له .

(سُعِفَ) الصَّبِيُّ : أصابته السَعْفَةُ . فهو

مَسْعُوفٌ .

(سَعِفَتْ) يَدُهُ - سَعَفًا : تشققَ ماحولُ

أظفارها .

(أَسَعَفَ) : ذَنًا وَقَرَبَ . يقال : أَسَعَفَتِ

الدارُ . وأَسَعَفَ بفلانٍ : ذَنًا مِنْهُ . - و له

الصَيْدُ : أَمَكَّنَهُ . - وبأهله : أَلَمَ . - فَلَائًا :

وَأَتَاهُ وَقَرَبَ مِنْهُ في مَصَافَاةٍ ومَعَاوِنَةٍ . - و

المريضُ : عَاجَلَهُ بالدَّوَاءِ . ويقال : أَسَعَفُهُ

بِحَاجَتِهِ : قضاها .

(سَاعَفَهُ) : أَسَعَفَهُ .

(تَسَعَفَتْ) أَظْفَارُهُ : سَعِفَتْ .

(الإِسْعَافُ) - جَمْعِيَّةُ الإِسْعَافِ : جَمْعِيَّةُ

إِنْسَانِيَّةُ تَقُومُ بِإِسْعَافِ المَصَابِينِ في الحَوَادِثِ

الطَّارِئَةِ . (معدنة) .

(السُّعَافُ) : شَقَاقٌ حَولَ الظَّفَرِ وتَقَشُّرٌ .

(السَّعْفُ) : جَرِيدُ النَخْلِ ووَرَقُهُ . - و ورق

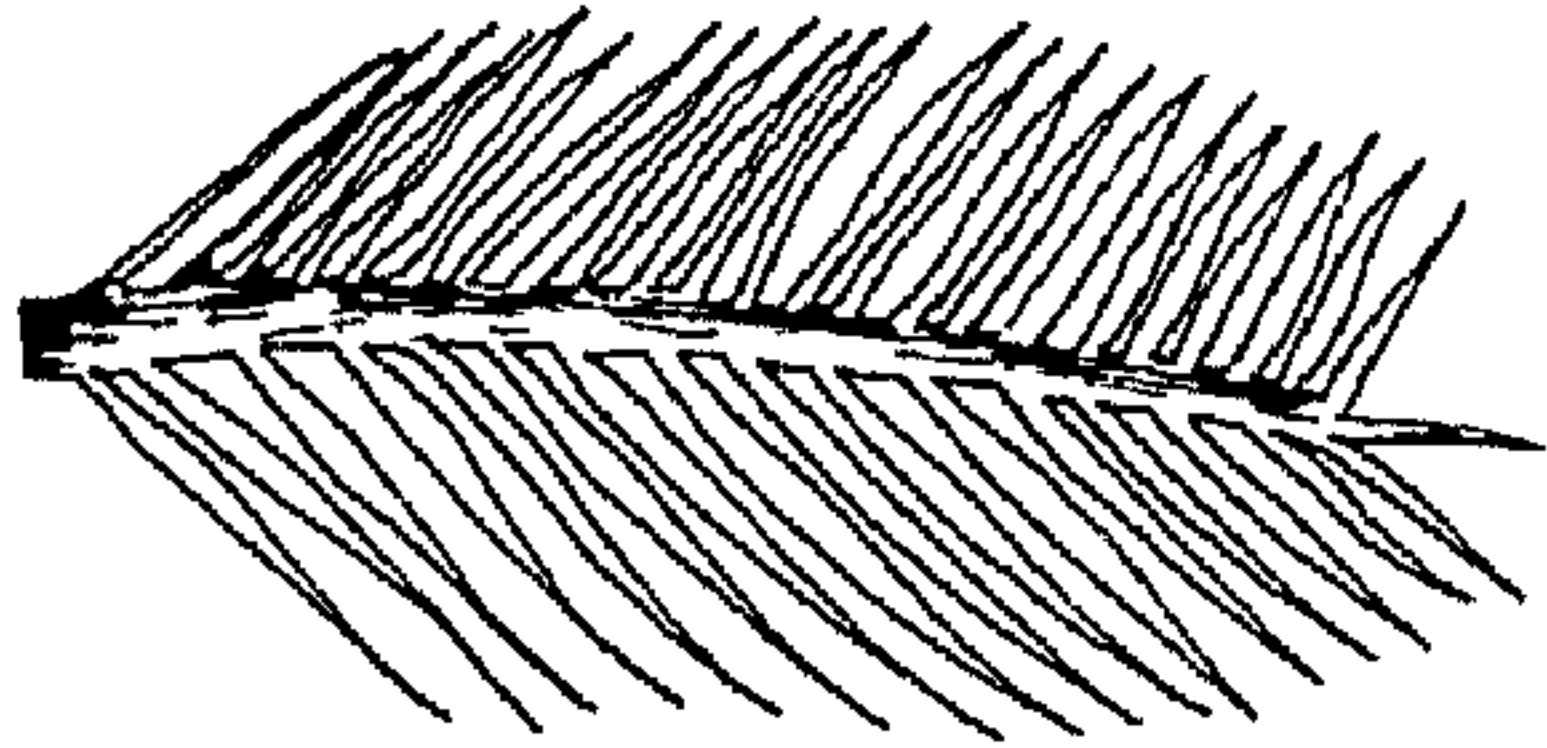

النخْلِ اليَاسِ . - و جِهَازُ العروسِ : (ج)

سُعُوفٌ .

(السَّعْفُ) : السَّلْعَةُ .

(السَّعْفَةُ) : مَرَضٌ جِلْدِيٌّ فُطْرِيٌّ يَتَمَيَّزُ بِلُطْخِ

حَلَقِيَّةِ خَضَائِيَّةِ مَغطَاةٍ بِمَراشِفٍ وَحَوِصَلَاتٍ ،

ويشبه القَرَعَ . (ج) .

(السُّعُوفُ) : الطَّبَائِعُ . - و أَمْتَعَةُ البَيْتِ .

- و الأَفْدَاحُ الكِبَارُ . الواحدُ : سَعْفٌ .

(المُسَاعِيفُ) : القَرِيبُ .

* (سَعَلٌ) - سُعَالًا ، وَسُعْلَةً : جَاءَ بِحَرَكَةِ تَدْفِيعِهَا

الطَّبِيعَةُ أَدَى عَنِ الرِّئَةِ والأَعْضَاءِ المُتَّصِلَةِ بِهَا .

(سَعَلٌ) - سَعَلًا : تَشِيطٌ .

(أَسَعَلَهُ) : أُنْشِطَهُ .

(اسْتَسَعَلَتْ) فَلَائَةٌ : صَارَتْ كَالسُّعْلَةِ نُجْبًا

وسَلَاطَةً .

(السَّاعِلُ) : مَوْضِعُ السَّعَالِ مِنَ الحَلِيقِ . - و

القَمُ .

(السُّعَالُ) : طَرْدُ الهَوَاءِ فَجَاءَ بِقُوَّةٍ مِنَ

المزمارِ ، لإِخْرَاجِ الخَاطِ أو سِوَاهِ مِنَ المَسَالِكِ

الشعبيَّةِ . والسَّعَالُ الدِّيَكِيُّ : مَرَضٌ مُعَيَّدٌ يَصبِ

الأطفالِ خَاصَّةً ، وَيَتَمَيَّزُ بِنُوبَاتِ سَعَالٍ تَقْلِصِيَّةِ

مصحوبة بشهيق كصياح الديك . (ج) .

(السُّعَالِيُّ) : العُورُ . (ج) السُّعَالِيُّ .

(السُّعْلَةُ) : السُّعْلِيُّ .

* (أَسَعَنَ) فلانٌ : اتَّخَذَ السُّعْنَةَ .

(تَسَعَنَ) : امْتَلَأَ سِمَنًا .

* (السُّعْنُ) : قُرْبَةٌ تُقَطَعُ مِنْ نِصْفِهَا وَيُتَّبَدُّ فِيهَا ، وَرَبْمَا اسْتَقَى بِهَا كَالدَّلْوِ ، وَرَبْمَا جَعَلَتْ الْمَرْأَةُ فِيهَا غَرْهَا وَقَطَّنَهَا . (ج) سَعْنَةٌ . وَأَسْعَانٌ . وَ - الظَّلَّةُ تُتَّخَذُ فَوْقَ السُّطُوجِ حَذَرَ النَّدى . (ج) سَعُونٌ .

(السُّعْنُ) : الرَّذَكُ .

(السُّعْنَةُ) : الظَّلَّةُ . (ج) سَعْنٌ .

(السُّعْنَةُ) - يُقَالُ : مَا لَهُ سَعْنَةٌ وَلَا مَعْنَةٌ : مَا لَهُ قَلِيلٌ وَلَا كَثِيرٌ .

* (السُّعُورُ) مِنَ اللَّيْلِ ، وَالسُّعُورَةُ مِنْهُ : الْقِطْعَةُ مِنْهُ .

(السُّعُورَةُ) : الشُّمَّةُ .

* (سَعَى) فُلَانٌ - سَعَى : تَصَرَّفَ فِي أَى عَمَلٍ كَانَ . وَ - إِلَيْهِ : قَصَدَ وَمَشَى . وَ - لِعِيَالِهِ وَعَلَيْهِمْ : عَمِلَ لَهُمْ وَكَسَبَ . وَ - فِي مَشِيهِ : عَدَا . وَ - إِلَى الصَّلَاةِ : ذَهَبَ إِلَيْهَا عَلَى أَى وَجْهِ كَانَ . وَ - بَيْنَ الصَّفَا وَالْمَرْوَةِ : تَرَدَّدَ بَيْنَهُمَا . وَ - عَلَى الصَّدَقَةِ : عَمِلَ فِي أَحَدِهَا مِنْ أَرْبَابِهَا . وَ - عَلَى الْقَوْمِ : وَلَّى عَلَيْهِمْ . وَ - بِهِ سِعَايَةٌ : وَشَى وَنَمَّ . وَ - فُلَانًا - سَعَى : كَانَ أَسْعَى مِنْهُ . (أَسْعَاهُ) : جَعَلَهُ يَسْعَى .

(سَاعَاهُ) : سَعَى مَعَهُ . وَ - سَابَقَهُ فِي السَّعَى .

(تَسَاعَوْا) إِلَى كَذَا : تَسَابَقُوا .

(اسْتَسَعَاهُ) : اسْتَعْمَلَهُ عَلَى الصَّدَقَاتِ وَوَلَّاهُ اسْتِخْرَاجَهَا مِنْ أَرْبَابِهَا . وَ - الْعَبْدُ : كَلَّفَهُ مِنَ الْعَمَلِ مَا يُوَدِّى بِهِ عَنْ نَفْسِهِ إِذَا أُعْتِقَ بَعْضُهُ ، لِيَعْتِقَ بِهِ مَا بَقِيَ .

(السَّاعَى) : عَامِلُ الصَّدَقَاتِ . وَ - مَوْزِعُ الْبُرِيدِ وَالْمَخَاطِبَاتِ وَنَحْوِهَا . (مَوْ) . (ج) سَاعَةٌ .

(الْمَسَاعَةُ) : الْمَكْرُمَةُ فِي أَنْوَاعِ الْمَجْدِ وَالكَرَمِ . (ج) مَسَاعٍ . وَ (الْمَسَاعَى الْحَمِيدَةُ) : (فِي الْقَانُونِ الدَّوْلِيِّ) : تَطْلُوعُ بَعْضِ الدُّوَلِ لِحُثِّ دَوْلَتَيْنِ مُتَنَازِعَتَيْنِ عَلَى فَضْلِ النَّزَاعِ الْقَائِمِ بَيْنَهُمَا بِغَيْرِ عَنَفٍ . (ج) .

* (السُّعْبُ) - سَعْبًا ، وَسَعْبًا : جَاعٌ مَعَ تَعَبٍ .

(سَعِبَ) - سَعْبًا ، وَسَعَابَةً : سَعَبٌ . فَهُوَ سَعِبٌ ، وَهِيَ سَعِيبَةٌ . (ج) سِعَابٌ . وَهُوَ سَعْبَانٌ ، وَهِيَ سَعِيبَى . (ج) سِعَابٌ .

(أَسْعَبَ) : دَخَلَ فِي الْجَمَاعَةِ . وَفِي الْحَدِيثِ : «أَنَّهُ قَدِمَ خَيْرٌ بِأَصْحَابِهِ وَهُمْ مُسْتَبِوُونَ» .

(السُّعَابُ) : الْجُوعُ .

(الْمَسْعَبَةُ) : الْجَمَاعَةُ . وَفِي التَّنْزِيلِ الْعَزِيزِ : ﴿أَوْ إِطْعَامٌ فِي يَوْمٍ ذِي مَسْعَبَةٍ﴾ .

* (سَعِيدٌ) : وَرِيمٌ .

* (سَعَسَعُ) الشَّيْءُ : حَرَكَةٌ مِنْ مَوْضِعِهِ كَالْوَرِيدِ وَنَحْوِهِ . وَ - دَخَرَجَهُ . وَ - فِي التَّرَابِ : دَسَّهُ . وَ - الطَّعَامُ : أَوْسَعَهُ دَسَمًا . وَ - رَأْسَهُ بِالذُّهْنِ : رَوَاهُ بِهِ . وَيُقَالُ : سَعَسَعَ الذُّهْنَ فِي رَأْسِهِ : أَدَخَلَهُ تَحْتَ شَعْرِهِ .

(تَسَعَسَعَتْ) ثَيِّبَةٌ : ثَحَّرَكَتْ . وَ - فِي الْأَرْضِ : دَخَلَ . وَ - مِنَ الْأَمْرِ : تَخَلَّصَ .

* (سَعِيلٌ) الرَّجُلُ وَغَيْرُهُ - سَعِيلًا : كَانَ صَغِيرَ الْجُذْبَةِ دَقِيقَ الْقَوَائِمِ ، أَوْ مُضْطَرَبَ الْأَعْضَاءِ . وَ - هَزَلٌ وَنُحْفٌ . وَ - سَاءَ حَلْقُهُ . فَهُوَ سَعِيلٌ .

(السُّعْلُ التَّنَاسُلِيُّ) : مَرَضٌ يَتَمَيَّزُ بِكَوْنِهِ الشُّحْمَ وَالْعَتَّةَ وَضُمُورَ الْأَعْضَاءِ التَّنَاسُلِيَّةِ الْخَارِجِيَّةِ ، وَعَدَمَ نَمُوِّ الشَّعْرِ ، وَيَنْشَأُ عَنْ نَقْصِ إِفْرَازِ الْعَدَّةِ النَّخَامِيَّةِ ، أَوْ فَقْدِ جُزْءٍ مِنْ فَصْطِهَا الْأُمَامِيِّ . (ج) .

* (سَعْمَةٌ) - سَعْمًا : أَوْصَلَ إِلَى قَلْبِهِ الْأَذَى ، وَبَالَغَ فِي أَذَاهُ .

(أَسْعَمَهُ) : سَعَمَهُ . وَ - الصَّبِيُّ : أَحْسَنَ غِدَاءَهُ .

(سَعْمَةٌ) : أَحْسَنُ غِدَاءَهُ . وَيُقَالُ : سَعَمَ الْفَصِيلُ : سَعَمَهُ . وَ - الشَّيْءُ : بَالَغَ فِي إِرْوَاتِهِ . يُقَالُ : سَعَمَ الزَّرْعَ وَالطَّيْنَ مَاءً وَبِهِ ، وَسَعَمَ الطَّعَامَ دُهْنًا وَبِهِ ، وَسَعَمَ الْمَصْبَاحَ زَيْتًا ، وَبِهِ . (الْمُسْعَمُ) : الْغَلَامُ الْمُتَلَطِّئُ الْبَدَنَ نَعْمَةً .

* (السُّعْنُ) : الْغِذَاءُ الرَّدىءُ . (ج) أُسْعَانٌ . يُقَالُ : هُمْ يَتَعَيِّشُونَ بِالْأَسْعَانِ .

* (سَفَتْ) الشَّرَابُ - سَفْتًا : أَكْثَرَ مِنْ شَرْبِهِ فَلَمْ يَرَوْ .

(اسْتَفَّتْ) الشَّيْءُ : ذَهَبَ بِهِ .

(السُّفْتُ) : الطَّعَامُ الَّذِي لَا بَرَكَةَ فِيهِ .

* (سَفْتَجٌ) بِاللُّتْمِ : عَمِلَ بِهِ سَفْتَجَةٌ .

(السُّفْتَجَةُ) : أَنْ يُعْطَى آخِرَ مَالًا ، وَلِلْآخِرِ مَالٌ فِي بَلَدِ الْمُعْطَى ، فَيُوفِيهِ إِيَّاهُ هُنَاكَ ، فَيَسْتَفِيدُ أَمَّنَ الطَّرِيقِ . (فَارِسِيٌّ مُعْرَبٌ) . وَ - (فِي عِلْمِ الْاِقْتِصَادِ) : حَوَالَةُ صَادِرَةٍ مِنْ دَائِنٍ ، يَكْتَلِفُ فِيهَا مَدِينَتَهُ دَفْعَ مَبْلَغٍ مُعَيَّنٍ فِي تَارِيخٍ مُعَيَّنٍ لِإِذْنِ شَخْصٍ ثَالِثٍ ، أَوْ لِإِذْنِ الدَّائِنِ نَفْسِهِ ، أَوْ لِإِذْنِ الْحَامِلِ لِهَذِهِ الْحَوَالَةِ . (ج) . (ج) سَفَاتِيحٌ .

* (سَفَحَ) الدَّمُ وَنَحْوَهُ - سَفُوحًا ، وَسَفْحَانًا : انْصَبَ . وَ - الدَّمُ سَفُوحًا ، وَسَفُوحًا : سَفَكَهُ . وَ - الدَّمْعَ وَالْمَاءَ : صَبَّهُمَا . فَهُوَ سَافِحٌ ، وَسَفَاحٌ ، وَسَفُوحٌ . وَيُقَالُ : ذَمَّعَ سَفُوحٌ : أَى مَسْفُوحٌ .

(سَافِحًا) مُسَافِحَةً ، وَسِيفَاحًا : أَقَامَ مَعَهَا مِنْ غَيْرِ زَوَاجٍ صَحِيحٍ . وَيُقَالُ : بَيْنَهُمْ سِيفَاحٌ : سَفَكَ دِمَاءَهُ .

(سَفَحَ) : عَمِلَ عَمَلًا لَا فَائِدَةَ لَهُ فِيهِ .

(تَسَافِحًا) : كَانَ بَيْنَهُمَا سِيفَاحٌ .

(السَّفْحُ) - سَفْحُ الْجَبَلِ : أَسْفَلُهُ الَّذِي يَغْلُظُ فَيَسْفَحُ فِيهِ الْمَاءُ . (ج) سَفُوحٌ . وَالسَّفُوحُ أَيْضًا : الصَّخُورُ اللَّيِّنَةُ الْمُنْزَلِقَةُ .

(السَّفَاحُ) : مَنْ يَكْثُرُ سَفَكَ الدَّمَاءِ ، وَمِنْهُ لِقَبُ الْخَلِيفَةِ الْعَبَّاسِيِّ الْأَوَّلِ .

(السَّفِيحُ) : الْكِسَاءُ الْغَلِيظُ . وَ - قِدْحٌ مِنْ قِدَاحِ الْمَيْسِرِ لَا نَصِيبَ لَهُ . وَالسَّفِيحَانُ : جُؤَالِقَانِ كَالْحُرْجِ يُجَمَّلَانِ عَلَى الْبَعِيرِ .

(الْمَسَافِحُ) - مَسَافِحُ الْوَادِي : مَصَابُهُ .

(الْمُسَافِحَةُ) - وَلَدُ الْمُسَافِحَةِ : وَلَدُ الزُّنَى .

(الْمُسْفُوحُ) : الْوَاسِعُ . وَيُقَالُ : جَمَلٌ مَسْفُوحٌ

الضَّلُوع: ليس بضيقها. وناقَة مسفوحَة الإبط: كذلك. و- الغليظ الطويل. يقال: هو مسفوح العُنُق: طويله غليظه.

* (سَفَدَ) ذَكَرَ الحيوان أَنثاه، وعلى أَنثاه - سَفَدًا: نزا عليها.

(سَفَدَ) الذَكَرُ الأُنثى - سَفَدًا: سَفَدَ.

(أَسَفَدَ) الذَّكَرُ: جعله يسفد.

(سافَدَها): نزا عليها.

(سَفَدَ) اللحم: نظمه في السَّفود ليشويه.

(تَسَفَدَ) الحيوان: نزا بعضه على بعض.

(تَسَفَدَ) البعير أو الفرس: أتاه من حلته فركبه.

(استَسَفَدَ) البعير أو الفرس: تسفده.

(السَّفودُ): عود من حديد يُنظَّم فيه اللحم

لِيشوي. (ج) سَفَافِيدُ.

* (سَفَرَ) - سَفُورًا: وضَّح وانكشف. يقال:

سَفَرَ الصَّبْحُ: أضاء وأشرق. وسَفَرَتِ الشمسُ:

طلعت. وسَفَرَ وجهه حُسْنًا: أشرق وعلاه جمال.

و- المرأة: كشفت عن وجهها. و- الرجلُ

سَفَرًا: خرج للارتحال. و- الشيءُ سَفَرًا: كشفه

وأوضحه. يقال: سفر العمامة عن رأسه:

كشفها. وسَفَرَتِ الرِّيحُ الغيمَ عن وجه السماء:

كشطته. و- البيت: كُنَّسه. ويقال أيضًا: سَفَرَ

التراب، وسَفَرَ الورق. و- الكتاب: كتبه. و-

البعير: وضع على أنفه السَّفار. و- بين القومُ

سَفَرًا، وسِفارةً: أصلح. فهو سافِرٌ، وسفير.

(أَسَفَرَ): وضَّح وانكشف. يقال: أسفر

الصَّبْحُ، وأسفر وجهه. و- فلانٌ: دخل في سَفَرِ

الصَّبْحِ. ويقال: أسَفَرَ بالصلاة: صلأها في إسفار

الصَّبْحِ. و- الشجرة: سقط ورقها. و-

الحربُ: اشتدت. و- البعيرُ: قويت على السَّفَرِ،

(سافَرَ) مُسافِرَةً، وسِفارةً: خرج للارتحال.

و- مات.

(سَفَرَه): جعله يسافر. و- النارُ: أهيا.

و- البعيرُ: سَفَرَه.

(انسَفَرَ) الشيءُ: انحسَرَ وانكشف. ويقال:

انسفر مقدم رأسه من الشعر: صار أصلع.

(تَسَفَرَ): أتى في وقت السَّفَرِ. و- الجلدُ:

تأثر. و- النساءُ: سألهنَّ أن يسفرنَ. و-

شيئًا من حاجته: تداركه.

(استَسَفَرَه): جعله سفيرًا بين قوم وقوم.

و- النساءُ: تسفرهنَّ.

(السَّافِرُ): المُسافِرُ. (ج) سَفَرٌ، وسافرةٌ،

وسُفارةٌ، وأسفارةٌ. و- الكاتبُ. و- واحد

الملائكة الذين يُحصون الأعمال. (ج) سَفَرَةٌ.

وفي التنزيل العزيز: ﴿بِأَيْدِي سَفَرَةٍ، كِرَامٍ

بَرَّةٍ﴾. ويقال: امرأةٌ سافِرٌ: للكاشفة عن

وجهها. (ج) سَوافِرٌ. وفرسٌ سافر اللحم:

قليله.

(السَّافِرَةُ): مؤنث السَّافِرِ. و- المسافرون.

(السَّافِرُ): الياقوت الأزرق، وهو أحد

ضروب معدن الكوراندوم المركَّب من أكسيد

الألمونيوم، وهو من أنفس الجواهر. ومواطن

تعيده: سيام، وسيلان، وبورما، والهند،

وكشمير، وأستراليا، ومونتانا. (ج).

(السَّفارةُ): حديدية أو جلدة توضع على أنف

البعير فيخطم بها كالحكمة للفرس. (ج).

(السَّفارةُ): عمل السفير. و- مقامه. (ج).

(السَّفارةُ): الكُناسة.

(السَّفَرُ): قَطْعُ المسافة. يقال: هو يئسُ

سَفَرًا: بعيد. و- سَفَرُ الصَّبْحِ: بياضه. ويقال

لبقعة بياض النهار بعد مغيب الشمس: سَفَرٌ.

(السَّفَرُ): المسافر (للوحد والجمع). و-

الأثر يُقَى على الجليد. (ج) سَفُورٌ.

(السَّفَرُ): الكتابُ أو الكتاب الكبير. وفي

التنزيل العزيز: ﴿كَمَثَلِ الجِثَارِ يَحْمِلُ

أَسْفارًا﴾. و- جزءٌ من أجزاء التوراة. (ج)

أسفار.

(السَّفَرَةُ): طعامٌ يُصنَعُ للمسافر. و-

ما يُحْمَلُ فيه هذا الطعامُ. و- المائدة وما عليها من

الطعام. (ج) سَفَرٌ.

(السَّفِيرُ): الرسولُ. و- المُصْلِحُ بين

قَوْمَيْنِ. و- (في القانون الدولي): مبعوثٌ يمثُلُ

الدولة لدى رئيس الدولة المبعوث إليها. (ج).

و- السمسار. و- العالم بالأصوات الحاذق

بها. و- الظريف العبقري. (ج) سَفَرَاءُ. و-

أسافلُ الزرع. و- ما سقط من ورق الشجر.

(السَّفِيرَةُ): مؤنث السفير. و- قِلادةٌ

يقرى من ذهب وفضة. (ج) سَفَائِرُ.

(السَّفَائِرُ) - مسافِرُ الوجه: ما يُظَهَّرُ منه.

الواحد: مَسْفِرٌ.

(السَّفارةُ): القويُّ على السفر. و- الكثيرُ

الأسفار. (ج) مسافِرٌ.

(السَّفَرُ): السَّفارةُ. (ج) مسافِرٌ.

(السَّفارةُ): مؤنثُ السَّفَرِ. و-

السَّفارةُ. (ج) مسافِرٌ.

(السَّفارةُ): كُتُبُ الغَزْلِ.

* (السَّفَرَجَلُ): شجرٌ مشتملٌ من الفصيلة الوردية.

(ج) سَفَارِجٌ.



* (سَفَسَطَ): غَالَطَ وَأَتَى بِحكمة مضللة (من

اليونانية).

(السَفَسَطَةُ): قياس مركب من الوهميات،

والغرض منه إفحام الخصم وإسكاته. (من

اليونانية).

(السَفَسَطِيُّ): المنسوب إلى السَفَسَطَةِ.

(السُوفسطائية): فرقة ينكرون الجسديات

والبدييات وغيرها. الواحد: سُوفسطائِيٌّ.

* (سَفَسَفَ) العملُ: لم يبلغ في إحكامه. و-

الدقيق ونحوه: نَحَلَه. ويقال: سمعت سفسفةً

المُنخُل . و - الرِيحُ الترابَ وغيره : طَيْرُهُ .
 (السُّفْسَافُ) : مادقٌ من الترابِ فارتفعَ .
 و - ما ارتفعَ من غُبَارِ الدقيقِ عند نخلِهِ . و -
 الردىءُ الحَقِيرُ من كلِّ شيءٍ وعملٍ . (ج) .
 سَفَاسِيفُ .
 (السُّفْسَافَةُ) : الرِيحُ التي تثيرُ الترابَ وتجرى
 قُوَيُّقُ الأرضِ . (ج) سَفَاسِيفُ .
 (السُّفْسِيفُ) : اللثيمُ العَطِيَّةُ . و - اللثيمُ
 الطليعةُ .
 * (سَفَسَقُ) الطائرُ : ذَرَقُ .
 (سِفْسِيقَةُ) السَّيِّبُ : ما يُرى في نصله من
 بريقٍ متموجٍ . (ج) سَفَاسِيقُ .
 * (سَفُطُ) - سَفَاطَةٌ : طابَتْ نفسه مَعَ
 سخاٍ . فهو سَفِيطٌ .
 (سَفُطُ) الحوضُ : أَصْلَحُهُ وَمَلَطَهُ .
 (اسْتَفُطُ) ما في الإِنَاءِ : شَرِبَهُ كُلَّهُ .
 (تَسَفُطُ) ما في الإِنَاءِ : اسْتَفُطَهُ .
 (السَّفَاطَةُ) : الهَشَاشَةُ .
 (السَّفَاطَةُ) : متاعُ البيتِ .
 (السَّفُطُ) : وعاءٌ يوضعُ فيه الطَّيِّبُ ونحوُه من
 أدواتِ النساءِ . و - وعاءٌ من قضبانِ الشجرِ
 ونحوها توضعُ فيه الأشياءُ كالفاكهةِ ونحوها .
 (مو) . و - القِشْرُ على جلدِ السمكِ . (ج)
 أسفاطُ .
 (السَّفَاطُ) : صانعُ الأسفاطِ . و - بائعُها .
 (السَّفِيطُ) : ما تساقطَ من البُسْرِ الأخضرِ .
 * (سَفَعُ) بعضُ من أعضائه - سَفَعًا : قبضُ
 عليه وجذبه بشدةٍ . يقالُ : سَفَعُ بناصيته . وفي
 التنزيلِ العزيزِ : ﴿ كَلَّا لَئِن لَّمْ يَنْتَه لِنَسْفَعَنَّ
 بِالنَّاصِيَةِ ﴾ . ويقالُ : سَفَعُ بناصيةَ الفرسِ
 ليركبه . و - السَّمُومُ والبنارُ والشمسُ وجهه :
 لفتحته لفتحاً يسيراً فغيرت لونَ بشرته وسودته .
 و - الشيءُ : أعلمه ووَسَّته .
 (سَفِيعُ) - سَفَعًا ، وسَفَعَةً : كان لونه أسودَ
 مشرباً حمرةً . فهو أسَفِعُ ، وهي سَفَعَاءُ . (ج)

سَفَعُ .
 (سافَعُهُ) مُسافَعَةٌ ، وسِيفَاعًا : قاتلُهُ . و -
 طارَدَهُ .
 (سَفَعْتُ) النارُ وَجْهَهُ : سَفَعْتَهُ .
 (اسْتَفَعُ) ثيابه : لَيْسَهَا . وأكثرُ ما يقالُ ذلك
 في الثيابِ المصبوغةِ .
 (اسْتَفَعُ) لونه : تَغَيَّرَ من خوفٍ أو نحوه .
 (تَسَفَعُ) بالنارِ : اصْطَلَى .
 (السَّفَعُ) : الثوبُ أيًا كان ، (ج) سَفُوعُ .
 (السَّفَعَاءُ) : الأثْيِيَّةُ . والحمامةُ المُطَوَّقَةُ .
 (ج) سَفَعُ .
 (السَّوْفِيعُ) : لوفاحُ السَّمُومِ . الواحدةُ : سايعةُ .
 * (سَفُ) الطائرُ - سَفِيفًا : مرَّ على وجهِ الأرضِ
 في طيرانه . و - الحُوصُ والحَصِيرُ - سَفًا : نسجه
 بالأصابعِ .
 (سَفُ) الدَّوَاءُ - سَفًا : تناوله يابسًا غير
 معجونٍ . يقالُ : سَفَفْتُ الدواءَ .
 (أَسَفُ) الطائرُ : سَفُ . و - السحابُ : دنا
 من الأرضِ . و - فلانٌ : طلبَ الدُّنْيَا من الأمورِ .
 و - الأمرُ : قاربَهُ . و - النظرُ إليه : أَحَدَهُ وأدَامَهُ .
 و - البعيرُ : عَلَفَهُ اليبسَ . و - فلانًا السَّفُوفُ :
 جعله يَسْفَهُ . ويقالُ : أَسَفُ الجُرْحِ دواءٌ : أدخله
 فيه . وأَسَفُ الفرسِ اللجامُ : ألقاه في فيه . و -
 الحُوصُ والحَصِيرُ : سَفُهُ . و - الوشمُ : حشاه
 بالثُّورِ ، وهو دخانُ الشحمِ . ويقالُ : ما أَسَفُ
 منه بتافه : ما ظَفِرَ منه بشيءٍ .
 (أَسِيفُ) وجهه : تَغَيَّرَ .
 (اسْتَفُ) السَّوْيِقُ والدَّوَاءُ : سَفُهُ .
 (السَّفَةُ) : ما يُسَفُ من الحُوصِ ويُجَعَلُ
 مقدارَ الزُّبَيْلِ أو الجُلَّةِ . و - القَبْضَةُ من كلِّ
 ما يُسَفُ . (ج) سَفَفُ .
 (السَّفُوفُ) : كلُّ دَوَاءٍ يابسٍ غيرِ معجونٍ .
 (السَّفِيفَةُ) : اللَّجَّةُ من الحُوصِ . (ج)
 سَفَائِفُ .
 * (سَفَقُ) : لغةٌ في (سفسق) بكلِّ مشتقاتها .

* (سَفَكَةُ) - سَفَكًا : صبُّه وأراقه . يقالُ :
 سَفَكْتُ الدَّمَ ، وسَفَكْتُ الماءَ ، وسَفَكْتُ الدَّمَعَ . فهو
 سافِكٌ ، وسَفَاكٌ . والمفعولُ : مَسْفُوكٌ ، وسَفِيكٌ
 بمعنى مسفوكٍ .
 (اُسْفَكُ) : انْصَبَّ وأريقُ .
 (السَّفَكَةُ) : ما يُتَعَلَّلُ به من طعامٍ قبل
 العَدَاءِ . (ج) سَفَكُ .
 (السَّفُوكُ) : الكَذَابُ . و - اسمٌ من أسماءِ
 النَّفْسِ .
 * (سَفَلُ) - سَفُولًا ، وسَفَالًا ، وسَفَالَةٌ :
 ضِدُّ : عَلَا . ويقالُ : سَفَلُ في الشيءِ : نَزَلَ من
 أعلاه إلى أسفله ، وسَفَلُ في علمه وحُلقِهِ : قَلَّ
 حَظُّهُ فيه . فهو سافِلٌ . (ج) سَفَلٌ ، وسَفَالٌ ،
 وسَفَلَةٌ .
 (سَفَلُ) - سَفَالَةٌ : خَسُ وتَذَلَّ .
 (سَفَلُهُ) : خفضه وأرسله إلى أسفلٍ .
 (اسْتَفَلُ) : سَفَلُ .
 (تَسَفَلُ) : انحطَّ .
 (الأسْفَلُ) - أسْفَلُ الشيءِ : ضِدُّ أعلاه .
 (ج) أسافِلُ . وهي سَفَلَى .
 (السَّفِيفَةُ) : مؤنثُ السافلِ . وسافِيفَةُ الشيءِ :
 أسْفَلُهُ . يقالُ : سافِيفَةُ الرُّمَحِ : لنصفه الذي يلي
 الرُّجُجِ . وسافِيفَةُ النهرِ وغيره : لنقيضِ عاليتهِ .
 (السَّفَالَةُ) - سَفَالَةُ الشيءِ : أسْفَلُهُ . وسَفَالَةٌ
 الرِّيحِ : الجهةُ التي تقابلُ مَهَبَها .
 (السَّفِيفَةُ) من الناسِ : أسافِلُهُم وغوغاؤُهُم .
 (السَّفِيفَةُ) من الناسِ : السَّفِيفَةُ .
 (المَسْفِيفَةُ) - مَسْفِيفَةُ الشيءِ : أسْفَلُهُ .
 يقالُ : هو يَسْكُنُ مَعْلَاةَ المدينةِ وأنا أسْكُنُ
 مَسْفِيفَتَها . (ج) مَسافِيفُ .
 * (سَفَنَتِ) الرِّيحُ - سَفُونًا : هبَّتْ على وَجْهِ
 الأرضِ . فهي سافِنَةٌ . (ج) سَفَوَانُ . وهي سَفُونٌ .
 (ج) سَفَانٌ . و - الشيءُ - سَفَنًا : قَشَرَهُ .
 (سَفَنُ) الشيءِ : سَفَنَةٌ .
 (السافِنُ) : عِرْقٌ في باطنِ الصُّلبِ طولًا

* (سَقَب) - سَقَبًا ، وَسُقُوبًا : قَرَبٌ . فهو ساقِبٌ ، وَسَقِيبٌ .

(أَسَقَب) : قَرَبٌ . و- الشيء : قَرَبَهُ .

(ساقِبُهُ) : قَارَبَهُ .

(تَساقَبًا) : تَقَارَبَا .

(السَّقَابُ) : قُطْنَةٌ كات المرأة في الحاهلية تحمرها بدمها فتضعها على رأسها وتخرج طرفها من قناعها ليُعلم أنها مصابة بنقد زوج أو قريب . (ج) سَقَبٌ .

(السَّقْبُ) : وَلَدُ النَّاقَةِ الذَّكَرُ ساعة يُولَدُ . و- الطويل الثَّأْرُ من كل شيء . و- عَمُودُ الخِجَابِ . (ج) أَسَقَبٌ ، وَسُقُوبٌ ، وَسِقَابٌ ، وَسُقْبَانٌ .

(السَّقْبُ) : القُرْبُ . ويقال : مَنْزِلُ سَقْبٍ : قَرِيبٌ . وفي الحديث : «الجارُ أحمقُ بسَقْبِهِ» .

(السَّقِيبَةُ) : عَمُودُ الخِجَابِ . (ج) سَقَائِبُ .

* (سَقَد) فرسه - سَقَدًا : ضَمَرَهُ .

(السَّقْدُ) : الفرس المضمَرُ . (ج) أسقاد .

(السَّقْدُ) : السَّقْدُ .

(السَّقْدَةُ) : طائر من القواطع ، صغير الحجم ، رشيق الجسم ، له منقار صلب أسود يلتقط به الحشرات ، ظهره رمادي وأطراف ريشه بيضاء ، والبطن أبيض ، والصدر والعنق والذيل والأقدام حمراء ، ويستوطن أوربة وسيبيرية . (ج) . (ج) سَقْدٌ .



* (سَقَر) - سَقَرًا : بَعَدَ . والنارُ أو الشمسُ فلاتًا : لَوَّحَتْ جِلْدَهُ وَغَيَّرَتْ لَوْنَهُ . و- آذَنَةٌ وَالْمَنَةُ بِحُرَّهَا .

(أَسَقَرَت) النَّحْلَةُ : صار لها سَقَرٌ ، أي

و- الجاهل . (ج) سَفْهَاءٌ ، وَسِفَاءَةٌ . وهي سفهة . (ج) سَفَاهَةٌ ، وَسَفْهَةٌ ، وَسِفَاءَةٌ . وثوبٌ سَفِيَةٌ : ردىءُ النَّسِجِ . وزمَامٌ سَفِيَةٌ : مضطربٌ . وناقَةٌ سَفِيَةٌ الزَّمَامِ : خفيفة السير . (المَسْفَهَةُ) - طعامٌ مَسْفَهَةٌ : يبعث على كثرة شرب الماء .

* (سَفَا) - سَفُؤًا : أُسْرِعَ . يقال : سَفَا في مَشِيهِ ، وَسَفَا في طيرانيه . و- فلانٌ : تَعَبَّدَ وتواضع لله . و- رَقٌّ شَعْرُهُ وَجَلِجَ . و- ضَعُفَ عَقْلُهُ . و- الريحُ الترابَ ونحوه - سَفِيًا : ذَرْتُهُ أَوْ حَمَلْتُهُ . فالريحُ سافِيَةٌ . (ج) سَوَافٍ . والترابُ مَسْفِيٌّ ، وَسَافٍ ، وَسَفِيٌّ .

(سَفِي) الشيء - سَفَى : خَفَّ . يقال : سَفَى شعرٌ ناصيته . وَسَفِيَّتِ البعلةُ : خَفَّتْ وَأُسْرِعَتْ . و- الحيوانُ أو الإنسانُ : هَزَلَ . فهو أَسْفَى ، وهي سَفْوَاءٌ .

(أَسْفَى) فلانٌ : نَقَلَ التُّرابَ . و- هَزَلَ . و- بصاحبه : أَسَاءَ إليه . و- نَمَّ به . و- الزرعُ : حَشَنَ أطرافَ سُتَيْلِهِ . و- فلاتًا : حملهُ على الطَّيْشِ والخَيْفَةِ . ويقال : أسفاهُ الأُمُرُ . و- الريحُ التُّرابَ : سَفَنَهُ .

(السَّفِيَاءُ) : العُبَارُ . و- رِيحٌ تَحْمِلُ تُرابًا كثيرًا .

(السَّقَا) : التُّرابُ . و- كلُّ شَجَرٍ له شوكٌ . و- الشوكُ . الواحدة : سَفَاةٌ .

(السَّفَاءُ) : الدَّوَاءُ .

(السَّفِيَّةُ) - (في علم الأحياء) : زائدة دقيقة تنتهي بها قِمةُ الورقة في بعض النبات ، مثل ورق السنَّا المَكِّيِّ والكُوكَا . (ج) .



يَتَّصِلُ به نياطُ القلب ؛ ويسمى : الأَكْحَلُ . (السَّفَانَةُ) : صناعةُ السُّفَنِ .

(السَّفَانُ) : صانعُ السُّفَنِ . و- قائدُ السفينةِ .

(السَّفَانَةُ) : اللؤلؤةُ .

(السُّفَنُ) : كلُّ ما يُتَحَثُّ به الشيءُ ويُلبَنُ من فأسٍ ، أو قُدُومٍ ، أو حجرٍ ، أو جليدٍ حَشِينٍ .

(السَّفِينَةُ) : الفُلُكُ . (ج) سُفْنٌ ، وَسَفَانٌ ، وَسُفِينٌ . ويقال : للإبل : سَفَانُ البَرِّ .

(السُّوَايفُنُ) : الرياحُ . مفردة : سافِئَةٌ .

(المِسْفَنُ) : السُّفَنُ . (ج) مَسافِينُ .

* (سَفَه) نَمَسَهُ ورأيه - سَفَاهَا ، وَسَفَاهَةً : حملها على السَّفَهِ ، أو نسبها إليه ، أو أهْلَكَهَا . و- صاحبه - سَفَهَا : غَلَبَهُ في المُسَافَهَةِ .

(سَفَه) - سَفَهَا ، وَسَفَاهَا ، وَسَفَاهَةً : خَفَّ ، وَطَاشَ ، وَجَهَلَ . ويقال : سَفَهَ علينا : جَهَلَ . وَسَفَهَ الحقُّ وعليه : جَهَلَهُ . وَسَفَهَ نفسه ورأيه : سَفَهَ . و- فلاتًا سَفَهَا ، وَسَفَاهَا ، نَسَبَهُ إلى السَّفَهِ . و- الشرابُ سَفَاهًا ، وَسَفَاهَةً : أَكْثَرَ منه فلم يَرَوْ . و- نصييه : نَسِيَهُ .

(سَفَه) فلانٌ - سَفَاهَا ، وَسَفَاهَةً : سَفَهَ . ويقال : سَفَهَ علينا : جَهَلَ .

(سافَهَةُ) : شاتمه . و- الشرابُ : أسرف فيه فشربه جُرْافًا . و- الطريقُ : لازمه بسير شديد .

(سَفَهُ) : جعله سَفِيهاً . يقال : سَفَهَ الجاهلُ جِلْمَهُ : أَطَاشَهُ وَأَخَفَهُ . و- فلاتًا : نَسَبَهُ إلى السَّفَهِ .

(سَفَاهَةُ) عليهم : سَفَهَةٌ .

(تَسَفَهَتِ) الرياحُ : اضطَرَبَتْ . و- فلانٌ : تَكَلَّفَ السَّفَاهَةَ وأظهرها . و- عليه : شَتَعُ . و- الريحُ الشيءَ : اسْتَخَفَّنَهُ فحرَّكته ومالت به . و- فلاتًا عن الشيءِ : خَدَعَهُ عنه .

(السَّاهِيَةُ) : الأحقُّ . و- الشديدُ العَطَشِ . (السَّفِيَّةُ) : من يذَرُ ماله فيما لا ينبغي .

دَسَّسَ و - سأل سَفَرُها .
 (السَّافِرُ): الحُرُّ . و - حديدَةٌ تُحْمَى
 وَيُكْوَى بها . (ج) سَوَاقِرُ .
 (السَّقْرُ): حُرُّ الشمس أو البار وأذاه . و -
 الدَّبْسُ . (ج) سُقُورٌ .
 (سَقْرٌ): اسمٌ من أسماء جهنم .
 (السَّقْرَةُ): شِدَّةُ وقع الشمس . (ج)
 سَقَرَاتُ .
 (السَّقَارُ): الكافر . و - اللَّعَانُ لمن لا يستحقُّ
 اللَّعْنَ . و - الكَذَابُ . (ج) سَقَارَةٌ .
 (المِسْقَارُ) من النحيل : التي يَسِيلُ
 سَقْرُها . (ج) مَسَاقِيرُ .
 * (سَقْسَقُ) الطائرُ : صَوْتٌ بصوتٍ ضعيفٍ .
 و - ذَرَقٌ .
 (المُسَقْسِقُ): مُنْشَدٌ يصعد في ذِكَّةٍ ، وآخِرُ
 في أخرى ، وَيُنْشِدُ كُلَّ منهما بيثا بالتوية . (مو) .
 * (سَقَطٌ) - سُقُوطٌ ، وسَقَطٌ : وَقَعَ . يقال :
 سَقَطَ من كذا في كذا ، أو عليه ، أو إليه . وفي
 المثل : «سَقَطَ العِشَاءُ به على سِرْحَانٍ» : يضرب
 لمن يبغى البعية فيقع في مهلكة . و - الجنينُ من
 نَطْنِ أُمِّه : نزل قبل تمامه . و - الكَوَكَبُ : غَابَ .
 و - الحُرُّ أو البرْدُ : أُقْبِلَ . و - غَنَى : زال وأقْلَعُ .
 و - في كلامه وبه : أخطأ وزَلَّ . و - من غَنَى أو
 من مَنْزِلَتِهِ : ضاع ولم تُعَدَّ له مكانة . فهو ساقِطٌ
 وسُقُوطٌ ، وهي ساقِطةٌ ، وسُقُوطٌ .
 (سُقِطَ) في يده : نديمٌ وتَحَيَّرَ . وفي التنزيل
 العزيز : ﴿وَلَمَّا سُقِطَ فِي أَيْدِيهِمْ﴾ .
 (أَسْقَطَ) في قوله أو فعله : أخطأ وزَلَّ .
 ويقال : تكلَّمَ فما أسقطَ في كلمة : ما أخطأ .
 و - له : خاطبَهُ بسَقَطِ الكلام . و - الحاملُ
 الجنينَ : ألقته سِقْطًا . فهي مُسْقِطٌ . و -
 الشيءُ : أوقعه وأنزله . و - فلانًا : حَطَّ
 مَنْزِلَتَهُ . و - عالَجَهُ على أن يسُقِطَ فيخطئُ أو
 يكذبُ أو ييوح بما عنده . و - كذا من كذا :
 اقتطعه منه ونَقَصَهُ .

(أَسْقِطَ) في يده : سُقِطَ .
 (ساقِطٌ) الشيءُ مُساقِطَةٌ ، وسِقاطًا : أسْقِطَهُ .
 و - تأنع إسقاطه . و - فلانٌ فلانًا الحديث : تكلَّمَ
 أحدهما وسكت الآخر ، ثم تكلَّم السَّاكِثُ وأنصت
 الآخر ، وهكذا . و - الفرسُ العَدُوُّ : أتى به مسترخيًا
 على مهلٍ . و - الحصانُ الخَيْلِ وغيرها : سَبَقَها .
 (تساقِطٌ) : سَقَطَ . و - تتأنع سُقُوطُهُ .
 و - عليه : ألقى نَمَسَهُ . ويقال : آساقِطُ .
 (تَسَقِطُ) فلانًا : طلبَ سَقَطَهُ . و - حَمَلَهُ
 على أن يسُقِطَ فيخطئُ أو يكذبُ فييوح بما عنده .
 و - الحَبْرَ وبخوةٍ : أخذَهُ شيئًا بعد شيءٍ .
 (استسَقِطَهُ) : تَسَقِطَهُ
 (الإسقاطُ) - (في الطب) : إلقاء المرأة
 جنينها بين الشهر الرابع والسابع . (ج) .
 (السَّاقِطُ) : اللَّيْمُ في حَسْبِهِ ونَفْسِهِ . و -
 المتأخِّرُ عن غيره في الفضائل . (ج) سَقَاطٌ .
 وهي ساقِطةٌ . (ج) سَوَاقِطُ . ويقال : «لكلِّ
 ساقِطةٍ لاقِطةٌ» : أي لكلِّ نادرةٍ من الكلامِ مَنْ
 يَحْمِلُها وَيُدِيْعُها ، أو لكلِّ رديءٍ حقيرٍ طالِبٌ .
 ويقال : هو ساقِطةٌ أيضًا (على سبيل المبالغة) .
 و - (في الطب) : الغشاءُ المبطنُ للرَّحِمِ نَطْرًا
 عليه بعض التغيرات استعدادًا لاستقبال البيضة
 الملقحة . والساقِطُ المبطنُ . العشاءُ المبطنُ للرَّحِمِ
 فيما عدا ما انغرت فيه البيضة . والساقِطُ
 القاعديُّ : جزء من عشاء الرَّحِمِ بين البيضة
 المطمورة وجدار الرَّحِمِ في الحمل . (ج) .
 (السَّقَاطُ) : ما سَقَطَ من النخل من السُّنْبِ .
 و - الحِطَّاُ والعَثْرَةُ والرَّزْلَةُ . و - الجَنَاحُ أو
 ما يُجَرُّ منه على الأرض . و - من الشيءِ : ناحِيتُهُ
 وجانِبُهُ . وسِقاطًا اللَّيْلِ : ناحِيتًا ظَلَامِيهِ .
 (السَّقَاطُ) : كلُّ ما سَقَطَ من الشيءِ .
 (السَّقَاطَةُ) : السَّقَاطُ .
 (السَّقِطُ) : كلُّ ما يسُقِطُ . و - الجنينُ
 يسُقِطُ من بطنِ أُمِّه قبل تمامه ، ذكرًا كان
 أو أنثى . و - الشَّرَارَةُ تتطاير من قَدْحِ الرُّنْدِينِ .

ومه : «سِقَطُ الزند» لديوان أبي العلاء المعرِّي .
 و - مُنْقَطِعُ الرَّمْلِ وما رَقَّ منه . (ج) أسقاطٌ .
 (السَّقِطُ) : ما يسُقِطُ من النَّدى . و -
 الثلجُ . و - السَّاقِطُ من الناس .
 (السَّقِطُ) من كل شيءٍ : طَرَفُهُ وجانبه .
 و - حَتَّاحُ الطائرِ ، أو ما يجر منه على الأرض .
 (ج) أسقاطٌ . وسِقاطًا اللَّيْلِ : ناحِيتًا ظَلَامِهِ .
 (السَّقِطُ) : الساقِطُ من كلِّ شيءٍ . و -
 الرديءُ الحَقِيرُ من المَتَاعِ والطعام . ومه قيل
 لأحشاءِ الديحة كالكرش والمصران : سَقِطٌ .
 و - الخطأُ في القول والفعل . (ج) أسقاطٌ .
 وأسقاطُ الناس : أوباشُهُمْ وأسافلُهُمْ .
 (السَّقِطَةُ) : المَرَّةُ من السُّقُوطِ . و - الوَقْعَةُ
 الشديدة . و - العَثْرَةُ . (ج) سِقاط .
 (السَّقِطِيُّ) : بائعُ السَّقِطِ .
 (السَّقَاطُ) : السَّقِطِيُّ .
 (السَّقَاطَةُ) : أداة توضع على أعلى الناب
 فيقفل .
 (السَّقُوطُ) - سُقُوطُ الدَّرَاعِ (في
 الولادة) : زَلَّتْها من الرَّحِمِ قَبْلَ الرَّأسِ . وسقوطُ
 الرَّحِمِ (في أمراض النساء) : هبوطه عن مستواه
 الطبيعي . وسُقُوطُ الخصومة (في القانون) :
 انتهاء الخصومة قبل الفصل فيها ، بعد انقضاء سنة
 على الأقل من عدم السير فيها . (ج) .
 (السَّقِيطُ) : السَّاقِطُ . و - ما سَقَطَ من
 النَّدى . و - البرْدُ . و - الجَلِيدُ . (ج) سَقِطٌ .
 و - الأَحْمَقُ . (ج) سَقَاطُطُ .
 (السَّقِيطَةُ) : مؤنثُ السَّقِيطِ . و - المرأةُ
 الدنيئة .
 (المِسْقَاطُ) : المرأةُ من عاداتها سقوط حملها .
 (ج) مَساقِيطُ .
 (المَسْقِطُ) : موضعُ السَّقُوطِ . ومَسْقِطُ:
 الرَّأسُ : مكان الولادة . وفلانٌ يَجْنُ إلى
 مسقطه : مكانِ ولادته . ومسقطُ الجسم أو
 الغيثِ : حَيْثُ وَقَعَ . يقال : هم ينتجعون مساقِطُ

الغيث : الكلاً . ومسقط الرَّمْل : مُتَبَاهٍ .
 وَمَسْقَطُ النُّورِ فِي البَيْتِ : فُرْجَةٌ يَقَعُ مِمَّا الضُّوءُ .
 (محدثة) . (ج) مَسَاقِطُ .
 (المَسْقِطُ) : الجَبَاحُ ، أَوْ مَا يُحَرُّ مِمَّا عَلَى
 الأَرْضِ . (ج) مَسَاقِطُ .
 (المَسْقِطَةُ) : مَدْعَاةُ السُّقُوطِ وَسَبْبُهُ .
 (ج) مَسَاقِطُ .
 * (السُّقْطَرِيُّ) : المنسوب إلى سُقْطَرِي :
 جزيرة ببحر العرب ، تتبع اليمن الجنوبية (عدن) .
 يقال : صَبَّرَ سُقْطَرِي .
 * (سَقَعٌ) - سَقَعًا : ذهب . - الدِّيكُ : صاح .
 - الشيءُ الصُّلْبُ : ضَرَبَهُ بِمِثْلِهِ .
 (سَقَعٌ) : ذهب . - الشيءُ الصُّلْبُ : ضَرَبَهُ
 بِمِثْلِهِ .
 (الأَسْفَعُ) : المُتَبَاعِدُ مِنَ الأَعْدَاءِ وَالحَسَدَةِ .
 - العُرَابُ . - طَائِرٌ صَغِيرٌ كَأَنَّهُ عَصَمُورٌ ، فِي
 ريشه خضرة ، ورأسه أبيض ، يكون بقرب الماء .
 (ج) أَسَاقِعُ .
 * (سَقَفٌ) البَيْتِ وَمَحْوَهُ - سَقْفًا : عَمِلَ لَهُ
 سَقْفًا .
 (سَقَفٌ) - سَقْفًا : طَال فِي انْحِائٍ . -
 عَطَلَتْ عِظَامَهُ . - الرَّحْلُ : مَالَتْ عَلَى جَانِبِهَا .
 - الظَّلِيمُ : اعْوَجَّ عُنُقُهُ . فهو أَسْقَفٌ ، وَهِيَ
 سَقْفَاءُ . (ج) سَقْفٌ .
 (أَسْقَفٌ) النَّصَارَى فَلَانًا : حَعَلُوهُ أَسْقَفًا
 عَلَيْهِمْ .
 (سَقَفَهُ) : أَسْقَفَهُ .
 (تَسَقَفٌ) : صَارَ أَسْقَفًا .
 (الأَسْقَفُ) (وتخفف الفاء) : رَئِيسٌ مِنْ
 رُؤَسَاءِ النَّصَارَى فَوْقَ القَيْسِيّ وَدُونَ البِطْرَانِ .
 (ج) أَسَاقِفُهُ ، وَأَسَاقِفُ .
 (الأَسْفِيَّةُ) : دَرَجَةُ الأَسْقَفِ . - رَعِيَّتُهُ .
 وَمَوْضِعٌ يمارسته سلطته . (محدثة) .
 (السَّقْفُ) : غِطَاءُ المَنْزِلِ وَمَحْوَهُ ، وَهُوَ أَعْلَاهُ
 المُقَابِلُ لِأَرْضِيهِ . - السَّمَاءُ . (ج) سُقُوفٌ ،

وَأَسْقُفٌ . وَسُقُوفٌ .
 (السَّقَافُ) : مَنْ جَرَّتْهُ عَمَلُ السَّقُوفِ .
 (السَّقِيفُ) : السَّقْفُ . (ج) سُقُوفٌ .
 (السَّقِيفَةُ) : العَرِيشُ يُسْتَقَلُّ بِهِ . وَسَقِيفَةُ
 بَنِي سَاعِدَةَ : ظُلَّةٌ كَانَتْ لِمِمْ بَايَعَتْهَا المَسْلَمُونَ أَنَا
 بِكَرِ الصَّدِيقِ رَضِيَ اللهُ عَنْهُ بِالحِلَافَةِ . - كُلُّ
 حَجَرٍ عَرِيضٍ يُسْتَقَطُّ أَنْ يُسْقَفَ بِهِ حُفْرَةٌ
 وَمَحْوُهَا . - لَوْحُ السَّفِينَةِ . - كُلُّ مَطْرُوقَةٍ
 دَقِيقَةٍ طَوِيلَةٍ مِنَ الذَّهَبِ وَالعِصَّةِ وَمَحْوُهَا مِنَ
 الجَوْهَرِ . - العَجَبَةُ مِنَ العِيدَانِ الَّتِي تُجَبَّرُ بِهَا
 العِظَامُ المَكْسُورَةُ . (ج) سَقَائِفُ ، وَسُقُوفٌ .
 (المُسَقَّفُ) : الطَوِيلُ .
 * (سَقَلَتْ) اليَدُ أَوْ الرَّجُلُ - سَقَلًا : مَالَتْ .
 فهو أَسْقَلٌ ، وَهِيَ سَقْلَاءُ . (ج) سَقَلٌ .
 (الإِسْقَالُ) : العِنْصَلُ : بَصَلُ الفَأْرِ .
 (الإِسْقِيلُ) : الإِسْقَالُ .
 (السَّقَالَةُ) : (انظر : إسقالة في باب الهمزة) .
 (ج) سَقَائِلُ .
 (السَّقْلُ) : الحَاصِرَةُ .
 (السَّقِيلُ) : المُنْهَضِيمُ الحَاصِرَتَيْنِ .
 * (سَقِمَ) - سَقَمًا ، وَسَقَمًا : طَالَ مَرَضُهُ .
 فهو سَقِيمٌ .
 (سَقَمٌ) - سَقَمًا ، وَسَقَمًا ، وَسَقَامَةٌ :
 سَقِيمٌ ، فهو سَقِيمٌ .
 (أَسَقَمَ) فَلَانٌ : تَرَادَفَتْ عَلَيْهِ الأَسْقَامُ . -
 اللهُ فَلَانًا : أَمْرَضَهُ . وَيُقَالُ : أَسَقَمَهُ المِشْقُ
 وَأَضْنَاهُ .
 (سَقَمَهُ) : أَسَقَمَهُ .
 (السَّقِيمُ) - يُقَالُ : هُوَ سَقِيمُ الصَّدْرِ عَلَى
 أُخْبِهِ : حَاقِدٌ . وَفَهُمْ سَقِيمٌ ، وَكَلَامٌ سَقِيمٌ : ضَعِيفٌ
 سَخِيفٌ . (ج) سَقَمٌ . وَهِيَ سَقِيمَةٌ . (ج) سَقَائِمٌ .
 (المِسْقَامُ) : الكَثِيرُ السَّقَامِ (للمذكور والمؤنث) .
 (المَسْقَمَةُ) - أَرْضٌ مَسْقَمَةٌ : تَكَثَّرَ فِيهَا
 الأَسْقَامُ . (ج) مَسَاقِيمٌ .
 * (السَّقْمُونِيَا) : نَبَاتٌ يَسْتَخْرَجُ مِنْ جَذْوَرِهِ

رَاتِينَجٌ مُسَهِّلٌ .
 * (سَقَى بِطْنَهُ) - سَقِيًا : اجْتَمَعَ فِي تَجْوِيفِهِ
 البَرِيْتُونِي سَائِلَ مَصْلِيَّ لا يَكَادُ يَرَأُ مِنْهُ . (ج) .
 - العِرْقُ : سَالَ وَأَمَدَّ فَلَمْ يَنْقَطِعْ . - الحَيَوَانَ
 وَالنَّبَاتُ : أَرْوَاهُ . وَيُقَالُ : سَقَاهُ غَيْثًا : أَنْزَلَهُ
 عَلَيْهِ . - الثَّوْبُ وَمَحْوُهُ : أَشْرَبَهُ صَبْنًا .
 وَيُقَالُ : سَقَاهُ صَبْنًا . فهو سَاقٍ . (ج) سَقَاةٌ ،
 وَسُقَاءٌ ، وَسُقَى ، وَسُقِي .
 (سَقِي) بِطْنَهُ سَقِيًا : سَقَى . فهو مَسْقِيٌّ .
 وَيُقَالُ : سَقَى قَلْبَهُ عَدَاوَةً : أَشْرَبَهَا .
 (أَسْقَاهُ) : سَقَاهُ . وَفِي التَّنْزِيلِ العَرِيزُ :
 ﴿وَأَسْقَيْنَاكُمْ مَاءً فُرَاتًا﴾ . - حَمَلُ لَهُ مَاءً أَوْ
 سَقِيًا . وَيُقَالُ : أَسْقَاهُ حَدُولًا مِنْ نَهْرِهِ . -
 فَلَانًا : دَلَّهُ عَلَى مَوْضِعِ المَاءِ . - قَالَ لَهُ : سَقَاكَ
 اللهُ ، أَوْ سَقِيًا لَكَ . وَهُوَ دَعَاءٌ لَهُ .
 (سَاقِي) فَلَانًا مَاءً أَوْ شَرَابًا أَوْ كَأْسًا :
 سَقَاهُ . - فَلَانًا شَجَرَهُ أَوْ أَرْضَهُ ، وَفِيهَا : دَفَعَهَا
 إِلَيْهِ وَاسْتَعْمَلَهَا فِيهَا لِيَعْمُرَهَا وَيَسْقِيَهَا وَيَقُومُ
 بِإِصْلَاحِهَا ، عَلَى أَنْ يَكُونَ لَهُ سَهْمٌ مَعْلُومٌ مِنَ
 الرَّبِيعِ وَالحَصُولِ .
 (سَقَاهُ) : سَقَاهُ كَثِيرًا . - الثَّوْبُ كَذَا مِنْ
 الصَّنِيعِ : كَرَّرَ غَمْسَهُ فِيهِ . - فَلَانًا : قَالَ لَهُ :
 سَقَاكَ اللهُ ، أَوْ سَقِيًا لَكَ .
 (أَسْتَقَى) فَلَانًا وَمِنْهُ : طَلَبَ مِنْهُ السَّقِي .
 - مِنَ النَّهْرِ أَوْ البَيْرِ أَوْ السَّاقِيَةِ وَمَحْوُهَا : أَخَذَ مِنْ
 مَائِهَا . وَيُقَالُ : أَسْتَقَى المَعَارِفَ أَوْ الأَحْبَارَ وَمَحْوُهَا
 مِنْ كَذَا : اسْتَمَدَّهَا مِنْهُ وَحَصَلَ عَلَيْهَا .
 (تَسَاقَى) القَوْمُ : سَقَى كُلُّ وَاحِدٍ مِنْهُمْ
 صَاحِبَهُ . وَيُقَالُ : تَسَاقَرَا كُوسَ المَيْتَةِ : حَارَبَ
 بَعْضُهُمْ بَعْضًا .
 (تَسَقَى) : قَبِلَ السَّقِي وَتَرَوَى . -
 السَّائِلُ : تَشَرَّبَهُ . يُقَالُ : تَسَقَى الجِلْدُ الدَّمَ .
 (أَسْتَسَقَى) بِطْنَهُ : سَقَى . - فَلَانًا ، وَمِنْهُ :
 طَلَبَ السَّقِيَا .
 (الاسْتِسْقَاءُ) : طَلَبُ السَّقِيَا ، وَمِنْهُ دَعَاءٌ

الاستسقاء، وصلاة الاستسقاء. - تجمع سائل مصلّي في التجويف البريتوي، لا يكاد يبرأ منه. والاستسقاء الدماغي: مرض خلقي في الغالب يزداد فيه السائل المخي الشوكي في بطون الدماغ، فيمددها ويرققه. (ج)
(السقي): من يقدم الشراب. (ج) سقاء.

(السقيّة): الفناة تسقى الأرض والزرع. - دُولَابٌ يُدَارُ فيرفع الماء إلى الحقل. (مو). (ج) سواقي.

(السقاة): وعاء من جلد يكون للماء واللبن. - كل ما يجعل فيه ما يسقى. (ج) أسقيّة. (جج) أساق.

(السقاية): موضع السقي. - الإناء يسقى به. وفي التنزيل العزيز: ﴿جَعَلَ السَّقَايَةَ فِي رِجْلِ أَحِبِّهِ﴾. - حرفة السقاء. وسقاية الحاج: سقيهم الماء بنذ فيه الزبيب، وكانت من مآثر قريش.

(السقاة): من يخرّف بحمل الماء إلى المنازل ونحوها. وهي سقاة، وسقاية. وفي المثل: «أسقى رقاش إنهما سقاية»: يضرب للمحسن: أي أحسنوا إليه لإحسانه.

(السقي): - يقال في الدعاء: سقياً له ورغياً. (السقي): ما يسقى من أرض أو زرع. ويقال: زرع سقي: يزوي من غير الأمطار. - النصب من السقي. ويقال: كم سقي أرضك؟ - ماء المشيمة. - المشيمة نفسها، وهي جلدة يكون فيها ماء أصفر تنشق عن رأس الوليد عند خروجه. (ج) أسقيّة.

(السقيّا): الاسم من السقي. يقال: سقيّا رخمّة لا سقيّا عذاب: أي اسقيّا غيثاً فيه نفع بلا ضرر.

(السقي): المسقي. - ما يحتاج للسقي. يقال: زرع سقي، ونخل سقي. - النخل الذي يسقى بالدوال. - البردي؛

سُمّي بذلك لبنايه في الماء، أو لقربه منه. واحده: سقيّة. - السحابة العظيمة القطر الشديدة الوقع.

(المسقاة): موضع السقي. - قناة يسقى منها الزرع والحيوان. (ج) المساق. (المسقاة): المسقاة. - آلة السقي. (ج) المساق.

(المسقوي): الزرع الذي يسقى بالسقي لا بالسماء، كأنه نسبة إلى المسقي. وعامة مصر تقول: يسقوي.

* (سكب) الماء ونحوه - سكباً، وسكوباً: انصبّ وسال. فهو ساكب، وسكب، وسكوب. - الماء ونحوه سكباً، وتسكاباً: صبّه. فهو مسكوب. (السكب): انصب.

(الإسكابة): سدادة من خشب يسد بها خروق الإناء والسقاء. - شيء مدور كالفلكة يوضع في القمع عند صبّ الدهن ونحوه منه في البوعاء.

(الأسكوب): المطر الدائم السكوب. - من البرق: الذي يمتد إلى جهة الأرض. - الصف من النخل. (ج) أساكيب.

(السكب): الهطلان الدائم من المطر وغيره. - السريع الجريان. يقال: ماء سكب. - السريع الجري. يقال: فرس سكب. - النسيط الخفيف. - الأمر اللازم. يقال: أمر سكب: حتم. - الطويل من الرجال. - النحاس. - الرصاص.

(السكب): الرصاص أو النحاس. - شجر طيب الرائحة. له زغب كورق الصنوبر.

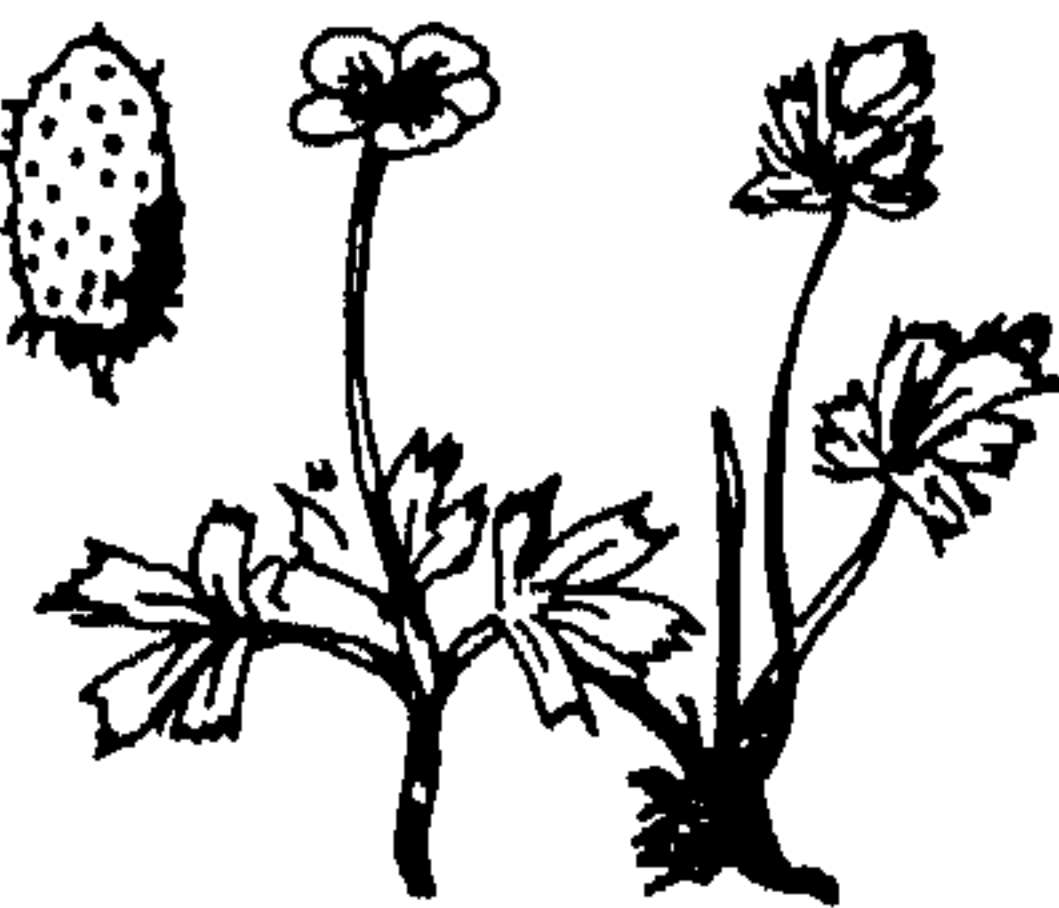

(السكبة): الخزقة تقور للرأس كالشبكة. - الغرس يخرج مع المولود. (ج) سيكاب. (السكبة): ما يسقط من جلدة الرأس كالثخالة من وسخه. (ج) سكب، وسيكاب. (المسكبة): أداة السكب. يقال: أرسل الماء في المسكبة. (ج) مساكب.

* (سكبيج): أعد سكباجاً. (السكبيج): طعام يُعمل من اللحم والنخل مع توابل وأفاويه. القطعة منه: سكباجة. (مع).

* (سكت) - سكوئاً، وسكائاً: صمت. - انقطع عن الكلام. - المتحرك: سكن. ويقال: سكت: مات. - والغضب عنه: قتر أو زال. - والريح: ركذت أو انقطعت. - والحُر: اشتد لركود الريح. - القرس: جاء سكتاً.

(أسكتة): جعله يمكت. ويقال: لا أسكت الله لك حساً: دعاء له بالحياة. (سكتة): أسكتة.

(الأسكات): البقايا من كل شيء. - والفرق المتفرقة من الناس وغيرهم. - الأوباش. - الأيام المعتدلات أو آخر الصيف. (الإسكاتة): سكوت ينتظر بعده كلام أو قراءة، مع قصر المدة.

(الساكوث): الكثير السكوت. (الساكوتة): الساكوث. - الساكوت. - موت السكبة.

(السكات): مداومة السكوت. - داء يمنع من الكلام. - ما يسكت. - موت السكبة. - من الحيات: ما يلدغ وهو ساكت لا يشتر به. ويقال: هو على سكات الأمر: أي مشرف على قضائه.

(السكت): سكون النفس في الغناء والقراءة. - (من أصول الألفاظ): فصل بين نعمتين من غير تنفس. - الكثير السكوت (وصف)

الحصول عليه من الشَّنا والمُلْت ، وهو أقل حلاوة من سكر القصب . وسُكَّر العنب : نوع من السُّكَّر يوجد في العنب ، وفي كثير من الفواكه ، وفي عسل النحل ، وهو بلورات عديمة اللون تدوب في الماء ، حلوة المذاق . وسُكَّر الفاكهة : نوع من السُّكَّر ، أبيض متبلور ، حلو الطعم ، يوجد في الفاكهة الناضجة ، وفي رحيق الأزهار وعسل النحل . (ج) .

(السُّكَّرِي) - البول السُّكَّرِي : مرض يظهر فيه سُكَّر العنب في البول نتيجة لأسباب متعددة أهمها نقص هرمون الأنسولين الذي ينظِّم احتراق هذا السُّكَّر في خلايا الجسم . (ج) .
(السُّكَّرِيَّة) : وعاء السُّكَّر . (معدنة) .
(السُّكَّرِي) : الكثير السُّكَّر . وهي سِكِّيرَة .
(السُّكَّرُور) : الكثير السُّكَّر . (ج) سُكَّر .
(السُّكَّرَان) : نبات معمر من الفصيلة الباذنجانية ، ينبت في الصحارى المصرية والهند ، له أغصان كثيرة تخرج من أصل واحد ، أوراقه عصيرية ، وأزهاره بنفسجية ، يستعمل في الطب . (ج) .

(السُّكَّر) : ما حُلِّي بالسُّكَّر . و- المخمور . وهي سُكَّرَة .
* (السُّكَّرَجَة) : إناء صغير يوكل فيه الشيء القليل من الأذم . و- كل ما يوضع فيه الكواخ ونحوها على المائدة حول الأظعمة للتشهي والمضيم . (ج) سَكْرَج .



* (السُّكَّرَكَة) : شراب الدرة . (مع) .
* (سَكَج) - سَكَمًا : مشى متعسفا لا يدري أين يأخذ من البلاذ . و- ضل ونحير . و- فلانا : ضربه على رأسه .

وشخص . وفي التنزيل العزيز : ﴿لَقَالُوا إِنَّمَا سُكَّرَتْ أَبْصَارُنَا بَلْ نَحْنُ قَوْمٌ مَسْحُورُونَ﴾ .
و- الماء ونحوه : حَلَاة بالسُّكَّر . (م) .

(تسَاكَّر) فلان : أظهر السُّكَّر وليس بسكران .

(السُّكَّارِين) : أخذ نواتج قطران الفحم ، أبيض اللون ، يُلَوَّرُ حلو ، يستعمل لتحلية الطعام للممنوعين من تناول السُّكَّر . (مع) .
(السُّكَّر) : غيبوبة العقل واختلاطه من الشراب المُسَكِّر ؛ وقد يعترى الإنسان من الغضب أو العشق أو القوَّة أو الظفر . يقال : أخذهُ سُكَّرُ الشَّبَاب أو المال أو السلطان أو النوم . (السُّكَّر) : ما يسدُّ به النهْر ونحوه . و- المُسَنَّة . و- كل ما يسدُّ من شق أو يتق (ج) سُكَّرُور .

(السُّكَّر) : كل ما يسكِّر من خمر وشراب . و- تعيق التمر الذي لم تَمَسَّ النار . وفي التنزيل العزيز : ﴿وَمِنْ ثَمَرَاتِ النَّخِيلِ وَالْأَعْنَابِ تَتَّخِذُونَ مِنْهُ سَكَرًا وَرِزْقًا حَسَنًا﴾ . و- الخَلُّ .

(السُّكَّرَة) : المرَّة من سَكَّر . يقال : ذهب بين الصُّحرة والسكرة : أى بين أن يعقل ولا يعقل . و- الغضب . و- غلبة اللذة على الشباب . و- من الموت أو الهَمُّ أو النوم ونحوها : شدته وغشيته .

(السُّكَّرَة) : المريرة التي تكون في الخنطة ، وهي حب أسود .

(السُّكَّار) : بائع السُّكَّر ، من الخمر والبيد وما أشبههما .

(السُّكَّر) : مادة حلوة تستخرج غالباً من عصير القصب أو البنجر ، وقصبه يُعرف يقصب السُّكَّر . و- نوع من العنب ، أبيض صادق الحلاوة . و- نوع من الرُّطْب طيب صادق الحلاوة . واحدته : سَكَّرَة . (وهو فارسي معرب) . وسُكَّر الشعير : نوع من السُّكَّر يمكن

بالمصدر) . وهاء السُّكَّت (في اصطلاح النحاة والقراء) : هي اللاحقة لبيان حركة بناء قصيرة أو طويلة نحو : ما هيّه ؟ ووازيدها !

(السُّكَّتَة) : المرَّة من السكوت . و- (في الصلاة) : أن يُسَكَّت بعد الافتتاح أو بعد الفراغ من قراءة فاتحة . و- موت الفجأة .

(السُّكَّتَة) : كل ما أسكَّت به صبياً أو غيره . و- بقية تبقى في الإناء . (ج) سُكَّت .
(السُّكَّتَة) : هيئة السكوت ونوعه . و- كل ما أسكَّت به صبياً أو غيره .

(السُّكُوث) : وصف المبالغة (للمذكر والمؤنث) . و- من الإبل : التي لا تُرغو عند وضع الرُّحْل ونحوه عليها . و- من الحيات : السُّكَاث . (ج) سُكَّت .

(السُّكِّيْت) : الكثير السُّكُوث .
(السُّكِّيْت) : (وتخفف الكاف) : السُّكِّيْت . و- آخر ما يجيء من الخيل في الحلب . ويقال : فلان سُكِّيْت الحلبية : للمتخلف في صناعته .
(السُّكَّت) : آخر قذاج القمار .

* (سَكَّر) - سُكَّرًا ، وسَكَّرَانًا : فتر وسكَّن . يقال : سَكَّرت الريح ، وسَكَّر الحر . و- عيَّته : سَكَّن عن النظر . و- الإناء ونحوه سَكَّرًا : ملاء . و- النهْر ونحوه : سَدّه وحبسهُ .

(سَكَّر) الحوض ونحوه - سَكَّرًا : امتلاء . ويقال : سكر من الغضب : اشتد غضبه ، أو امتلاءً غيظًا . و- فلان من الشراب سَكَّرًا ، وسَكَّرًا ، وسَكَّرَانًا : غاب عقله وإدراكه . فهو سَكَّر وسَكَّرَان ، وهي سَكَّرَة ، وسَكَّرِي ، وسَكَّرَانَة أيضًا .

(سَكَّر) البحر ونحوه : رَكَد . و- بَصَّرَهُ : حُبس عن النظر .

(أَسَكَّرَهُ) الشراب : جعلهُ يسكَّر . ويقال : أَسَكَّرَهُ فلان : أعطاه ما يُسَكِّرُهُ .

(سَكَّرَهُ) : بالغ في إسكاره . ويقال : سَكَّرَ بصره : غشي عليه ، أو حُبس عن النظر ، أو خير

الحديد : طريق معبد عليه قضبان من الحديد متوازيان تسير عليهما القطر الآلية . (محدثة) .
 - والرُفَاقُ . - حديدة منقوشة تضرب عليها النقود . - حديدة المراث التي يجرث بها .
 ويقال : أخذ الأمر بسِكِّيته : أى في حين إمكانه .
 وفلانٌ صعب السكَّة : لا يَقْرُ لتزقي فيه . (ج)
 سِكْكَ . وأصحاب السكِّك : رجال البريد .
 (السكِّي) : المسمار . - الدينار .
 (السكِّي) : المنسوب إلى السكَّة . - البريد .
 * (السكُّل) : سمكة سوداء ضخمة في طول .
 (ج) أسكَّال ، وسكَّلة .
 (الإسكيلة) : السلم المتنقل . - مرفأ السفن . (د) .
 * (سكِّم) - سَكَّمَا : تقارب خطوه في ضعف .
 (الإسكِّيم) : (انظر : إسكيم) .
 (الإسكِّيمو) : (انظر : إسكيمو) .
 (السكِّيم) : الذي يقارب خطوه في ضعف .
 * (سكَّن) المتحرك - سُكُونًا : وقفت حركته .
 - المتكلم : سكت . - المطر : فتر . - الرياح : هدأت . - النفس بعد الاضطراب : هدأت .
 - إليه : استأنس به واستراح إليه . - الحرف : ظهر غير متحرك . - المكان ، وبه سَكَّنَا ، وسكَّنِي : أقام به واستوطنه .
 (سكَّن) فلانٌ - سُكُونَةً ، وسَكَّانَةً : صار بسكِّينًا .
 (أسكَّن) فلانٌ : سَكَّن . - المتحرك : وقف حركته . - فلاناً المكان وفيه : جعله يسكُّنه . - المكان فلاناً : أعطاه إياه ليسكُّنه .
 - الله فلاناً : جعله يسكِّينًا . - الفقر فلاناً : قلل حركته وجعله يسكَّن .
 (سكَّنَه) : سكن معه في دار واحدة .
 (سكَّن) المتحرك ونحوه : جعله يسكَّن .
 - فلاناً المنزل : أسكَّنَه به . - القناة ونحوها : قومها وعدلها بالنار ونحوها . - الكلمة : وقف عليها بالسكون .

- الأذن : ضاق صمائها . فهو أسكُّ ، وهي سَكَّاء . (ج) سَكُّ .
 (استكُّ) : انسُدُّ . - مسامعه : صمَّت .
 ويقال : ما استكُّ في مسامعي مثله : مادخل .
 - ضاقت . - الشجر أو النبات : التَّفُّ وانسُدَّت فُرْجُه .
 (انسكُّ) : مضى على وجهه مستقيماً .
 يقال : انسكُّ الطيرُ .
 (تسكُّك) : تضرَّع .
 (السكَّاك) : الهواء بين السماء والأرض .
 ويقال : لأفعل ذلك ولو صعدت في السكَّاك : أى في السماء . - الموضوع الذي فيه الريش من السهم .
 (السكَّاكة) : السكَّاك . - الصغير الأذنين .
 - المستبدُّ برأيه لا يسمع لأحد . (ج) سَكَّاكُكُ .
 (السكُّ) : لوم الطبع . - المسمار . - الشر الضيقة الحفر . - الدرغ الضيقة الحلق .
 - المستقيم من البناء والحفر كهيئة الحائط . (ج)
 سَكوكُ ، وسكَّاكُ . يقال : ضربوا بيوتهم سِكاكاً : صفوا واحداً . ودار السكُّ : مصنع يُعهد إليه بسكُّ النقود المعدنية . (ج) .
 (السكُّ) من الطرُق : الضيق المنسد . - حُخر العقرب أو العنكبوت ؛ لضيقه . - الدرغ الضيقة الحلق . - البئر الضيقة الحرق أو الحفر . - لوم الطبع . يقال : هو يفعل ذلك بسكُّ طبعه . - ضرب من الطيب يُركب من مسك ورامل . (ج) سَكوكُ ، وسكَّاكُ .
 (السكَّاء) : مؤثت الأسك . - من الدروع : الضيقة الحلق . (ج) سَكُّ .
 (السكَّاك) : من يضرب السكَّة . (ج) سَكَّاكة .
 (السكَّاكة) : مؤثت السكَّاك . - أبناء السبيل .
 (السكَّة) : السطر المصطف من الشجر والنخيل . - الطريق المستوى . وسكَّة

(سكَّع) : سكَّع . - فلاناً : جعله يتسكَّع .
 (تسكَّع) : سكَّع . - نمادى في الباطل .
 وتسكَّع في الظلام ، وفي الضلال : تحبَّط . - أمره : لم يَهْتَدِ لوجهه .
 (السكَّيع) : الغريب . وهي ساكعة .
 (السكَّيع) : السامع . وهي سَكَّعة .
 (السكَّع) : المتسكَّع .
 (المسكَّعة) : موضع التسكَّع ، ومدعاة الحيرة والاضطراب . (ج) مسكَّيع .
 (المسكَّعة) من الأرض : المضللة التي لا يَهْتَدِي فيها لوجه الأمر .
 * (سكَّف) البات ، أو البيت - سَكَّفَا : اتخذ له أسكَّفة . ويقال : ما سكفت الباب : ما تعبته .
 (أسكَّف) فلانٌ : صار إسكافاً .
 (تسكَّف) الباب أو البيت : سَكَّفَه .
 (الإسكاف) : الخراز . - صانع الأحذية ومصليها . (ج) أسكِّفة .
 (الأسكُّف) من العين : منابت أهدابها . - جفنها الأسفل . - شعر العين نفسه .
 (الأسكَّفة) : عبة الباب . - من العين : جفنها الأسفل . يقال : وقعت الدمعة على أسكَّفة عينه .
 (السكِّف) : أعلى الباب الذي يدور فيه صائرُه . (ج) سَوَاكِفُ .
 (السكَّافة) : حرفة الإسكاف .
 * (سك) الشيء - سَكَا : سدّه . - الباب أو الخشب وغيرهما : ضبَّه بالحديد ، أو سَمَّه بالمسامير . - الكلام السَّمع : أصمَّه لشدته .
 ويقال : ما سَك سمى مثل ذلك : مادخل . - والباب : أغلقه . (مو) . - ما في بطنه من غائط ونحوه : قدَّفه رقيقاً . - أذنيه : استأصلهما .
 - البئر : حفرها ضيقة . - النقود : طعما على السكَّة .
 (سك) - سَكَّا : صغرت أذنه ، ولزقت ، برأسه ، وقل إشرافها . - أصيب بالصمم .

(اسْتَكَنَّ) فلانٌ : خَضَعَ وَذَلَّ .
 (استكان) : اسْتَكَنَّ .
 (تساکنوا) في الدارِ : سَكَنُوا فِيهَا مَعًا .
 (تَسَكَّنَ) : صَارَ مَسْكِينًا . و- تشبَّه
 بالمساكين . و- اطمأنَّ وَوَقَّرَ .
 (تَمَسَّكَنَّ) : تَمَسَّكَنَّ .
 (السَّاكِنُ) : اِحْتِلاَفُ الْمُتَحَرِّكِ . و- (في
 الطبيعة) : الْجِزَاءُ الَّذِي يَتَحَرَّكُ الدَّوَّارُ بِالنِّسْبَةِ إِلَيْهِ
 مِنْ آلَةٍ مَا . (ج) سَكَّانٌ . (مَج) .
 (السَّاكِنَةُ) : مَوْتٌ السَّاكِنِ . (ج)
 سَوَاكِينٌ . و- سَكَّانُ الدَّارِ .
 (السُّكَّانِيَّةُ) : نِسْبَةٌ إِلَى السُّكَّانِ . و-
 صَانِعُ السُّكَّانِ .
 (السُّكَّانُ) : صَانِعُ السَّاكِنِ .
 (السُّكَّانُ) : مَا تَسَكَّنَ بِهِ السَّفِينَةُ وَتَمَنَّعَ مِنْ
 الْحَرَكَةِ وَالْإِضْطِرَابِ ، وَتَعَدَّلَ فِي سِيرِهَا .

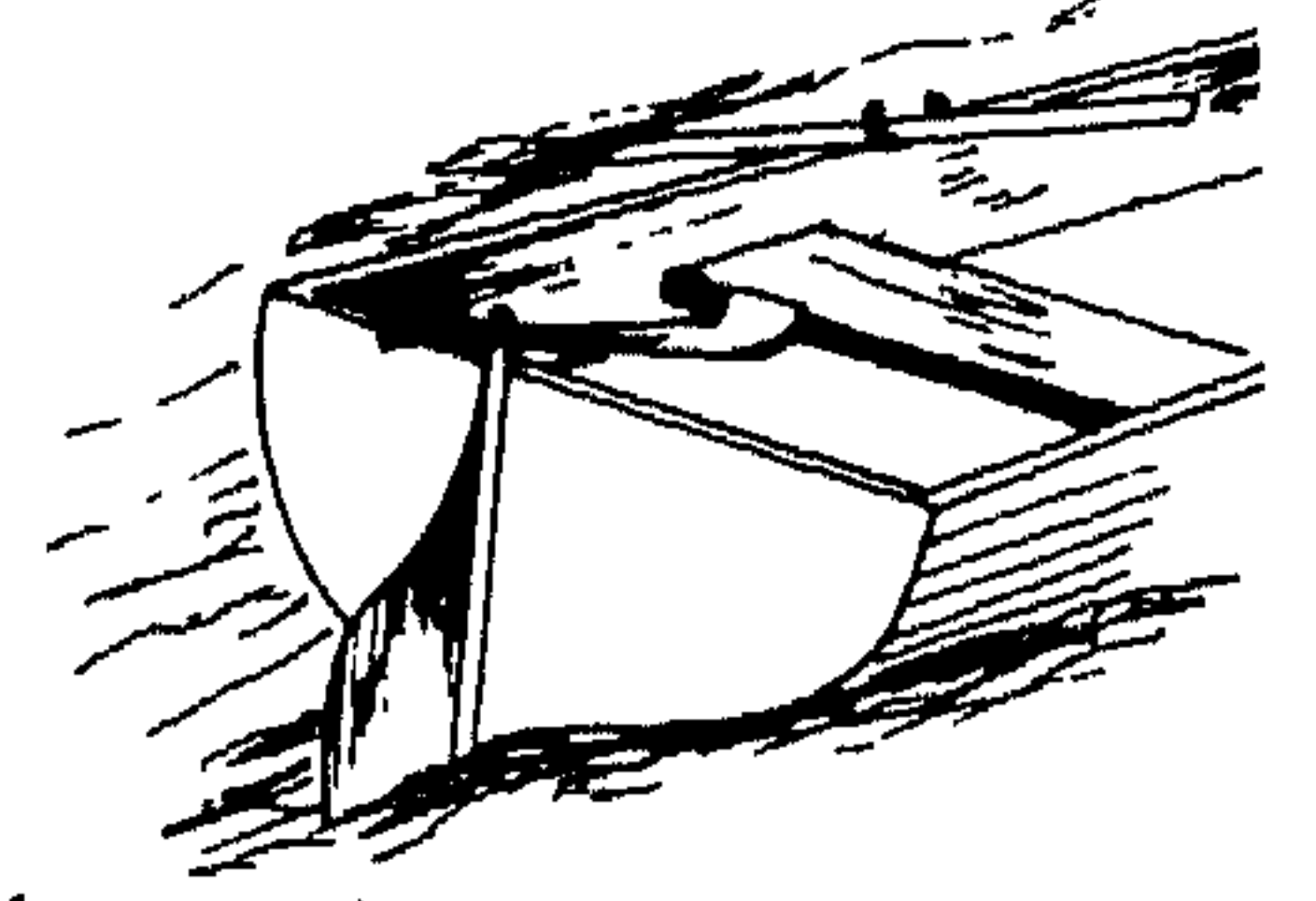

(السُّكَّانُ) : الْمُدْبِيَّةُ ، وَهِيَ آلَةٌ يَذْبَحُ بِهَا أَوْ
 يَقَطَعُ (يَذْكُرُ وَيُوْتُّ) . (ج) سَكَّانِيَّةٌ .
 (السُّكَّانِيَّةُ) : السُّكَّانِيَّةُ .
 (السُّكَّانُ) : أَهْلُ الدَّارِ وَسَكَّانُهَا .
 (السُّكَّانُ) : الْمَسْكَنُ . و- الْقُوَّةُ . و-
 أَنْ تُسَكَّنَ إِنْسَانًا مَنْزِلًا بِلا أَجْرَةٍ . (ج) أُسْكَاةٌ .
 (السُّكَّانُ) : الْمَسْكَنُ . و- كُلُّ مَا سَكَنَتْ
 إِلَيْهِ وَاسْتَأْنَسَتْ بِهِ . و- الزُّوجَةُ . و- النَّارُ .
 و- الرَّحْمَةُ . و- الْبُرْكَةُ . و- الْقُوَّةُ . (ج)
 أُسْكَاةٌ .
 (السُّكَّانِيَّةُ) : الْإِسْكَانُ . و- أَنْ تُسَكَّنَ
 إِنْسَانًا مَنْزِلًا بِلا أَجْرَةٍ . و- الْمَسْكَنُ .
 (السُّكَّانِيَّةُ) : الطَّمَانِينَةُ . (ج) سَكَّانٌ .
 (السُّكَّانِيَّةُ) : الْمَسْكَنُ . و- مَقَرُّ الرَّأْسِ مِنْ

العنق . ويقال : تَرَكَهُمُ عَلَى سَكِينَاتِهِمْ : عَلَى
 أَحْوَالِ اسْتِقَامَتِهِمْ الَّتِي كَانُوا عَلَيْهَا ، لَمْ يَتَقَلُّوا إِلَى
 غَيْرِهَا .
 (السُّكَّانِيَّةُ) : الْجَارِيَةُ الْخَفِيفَةُ الرُّوحِ الظَّرِيفَةُ
 النَّشِيطَةُ .
 (السُّكَّانِيَّةُ) : الطَّمَانِينَةُ وَالْإِسْتِقْرَارُ . و-
 الرِّزَاةُ وَالْوَقَارُ .
 (المَسْكَنُ) : مَكَانُ السُّكْنَى . (ج) مَسَاكِينُ .
 (المَسْكَنَةُ) : الْفَقْرُ وَالضَّعْفُ .
 (المَسْكِينُ) : مَنْ لَيْسَ عِنْدَهُ مَا يَكْفِي عِيَالَهُ ،
 أَوْ الْفَقِيرُ . و- الْخَاضِعُ الضَّعِيفُ الذَّلِيلُ . وَهِيَ
 مَسْكِينَةٌ . (ج) مَسَاكِينُ .
 * (السُّكَّانِيَّةُ) : شَرَابٌ مُرَكَّبٌ مِنْ حَامِضٍ
 وَحَلْوٍ . (مَع) فَارْسِيَّتُهُ : سِرْكَانِكِينُ .
 * (سَلَا) الدَّهْنُ أَوْ الزُّبْدُ - سَلَا ، وَسَلَاةٌ :
 أَذَابَهُ بِالتَّسْجِينِ وَنَحْوِهِ . و- السُّمُّمُ وَغَيْرُهُ :
 عَصَّرَهُ وَاسْتَخْرَجَ دَهْنَهُ . و- فَلَانًا : ضَرَبَهُ .
 يقال : سَلَاهُ بِقُوَّةٍ سَوِيَّةٍ . و- الدَّرَاهِمَ وَنَحْوَهَا :
 عَجَّلَ نَقْدَهَا . و- فَلَانًا كَذَا دَرَاهِمًا : عَجَّلَ
 نَقْدَهُ . و- التَّخْلَةَ : نَزَعَ سَلَاةً .
 (سَلَاةٌ) : الزُّبْدُ أَوْ الدَّهْنُ : سَلَاةٌ .
 (السَّلَاةُ) : السَّمْنُ وَنَحْوُهُ مَا دَامَ حَالِصًا .
 (ج) أَسْلَيْتُهُ .
 (السَّلَاةُ) : شَوْكُ النَّخْلَةِ . وَاحِدَتُهُ سَلَاةَةٌ .
 و- نَصَلَ عَلَى شَكْلِ سَلَاةِ النَّخْلِ . و- طَائِرٌ أَغْبَرُ
 طَوِيلُ الرَّجْلَيْنِ .
 (المَسْلُوءُ) : السَّمْنُ .
 * (سَلَبَ) الشَّيْءَ - سَلَبًا : انْتَزَعَهُ قَهْرًا . و-
 فَلَانَةٌ فَوَازَةٌ أَوْ عَقْلَةٌ : اسْتَهْوَتْهُ وَاسْتَوْلَتْ عَلَيْهِ .
 و- فَلَانًا : أَخَذَ سَلَبَهُ ، وَجَرَّدَهُ مِنْ ثِيَابِهِ
 وَسِلَاحِهِ . و- الشَّجَرَ وَالنَّبَاتَ ، قَشَرَهُ أَوْ جَرَّدَهُ
 مِنْ وَرَقِهِ وَغَمْرِهِ . و- الْقَضِيَّةَ (في عِلْمِ النُّطْقِ) :
 نَفَى فِيهَا النِّسْبَةَ بِإِدْخَالِ أَدَاةِ السَّلَبِ .
 (سَلَبَتِ) الْمَرْأَةُ - سَلَبًا : لَيْسَتِ السَّلَابَ .
 (أَسْلَبَ) الشَّجَرَ وَنَحْوَهُ : ذَهَبَ حَمْلُهُ وَسَقَطَ

وَرَقَهُ . و- الثَّمَامُ : أَخْرَجَ نَحْوَهُ . و- الْحَامِلُ :
 اسْتَقَطَّتْ ، أَوْ سَلَبَتْ وَلَدَهَا بِمَوْتِ أَوْ غَيْرِهِ . فَهِيَ
 مُسَلَّبَةٌ ، وَهِيَ سَلُوبٌ أَيْضًا . (ج) سَلَبٌ ،
 وَسَلَابٌ .
 (سَلَبَتْ) : سَلَبَتْ . و- الْحَامِلُ : أُسَلِبَتْ
 فَهِيَ مُسَلَّبَةٌ .
 (اسْتَلَبَهُ) : سَلَبَهُ . ويقال : اسْتَلَبَهُ إِثْمًا .
 (تَسَلَّبَتْ) فَلَانَةٌ : سَلَبَتْ .
 (الأَسْلُوبُ) : الطَّرِيقُ . ويقال : سَلَكْتُ
 أَسْلُوبَ فَلَانٍ فِي كَذَا : طَرِيقَتَهُ وَمَذْهَبَهُ .
 و- طَرِيقَةُ الْكَاتِبِ فِي كِتَابَتِهِ . و- الْفَنُّ .
 يقال : أَخَذْنَا فِي أَسَالِبِ مَنْ الْقَوْلِ : فَنَوَيْنَا
 مَتَوَعِيَةً . و- الصَّفُّ مِنَ النَّخْلِ وَنَحْوِهِ . (ج)
 أَسَالِبٌ .
 (السَّلَابُ) : الَّتِي سَلَبَتْ وَلَدَهَا ، أَوْ الَّتِي
 اسْتَقَطَّتْ . و- (في الرِّيَاضَةِ وَالطَّبِيعَةِ) : اتِّجَاهُ
 مُضَادٌّ لِلاتِّجَاهِ الْمَوْجِبِ . و- (في الْبَصَرِيَّاتِ) :
 إِشَارَةٌ لِلدُّورَانِ إِلَى جِهَةِ الْيَسَارِ . و- (في
 التَّصْوِيرِ) : مَا يَقَعُ ظِلُّهُ وَضُوءُهُ فِي وَضْعٍ عَكْسِيٍّ
 لِظِلِّ الشَّيْءِ الْأَصْلِيِّ وَضُوءِهِ . ويقال : كَهْرَبِيَّةٌ
 سَالِبَةٌ : إِذَا كَانَ عَدَدُ الْأَلِكْتَرُونَاتِ عَلَى سَطْحِ الْمَادَّةِ
 أَكْثَرَ مِنْ عَدَدِ الرُّوتُونَاتِ . و- (في الْبِكْتِيرِيَا) :
 الَّذِي لَا يُؤَكِّدُ وَجُودَ الْمِيكْرُوبَاتِ . وَهِيَ سَالِبَةٌ .
 (مَج) .
 (السَّلَابُ) : ثَوْبٌ أَسْوَدٌ أَوْ أَيْضٌ تَلْبِسُهُ الْمَرْأَةُ
 فِي الْحَدَادِ وَالْحُزْنِ ، يَخْتَلِفُ ذَلِكَ بِاخْتِلَافِ
 الشُّعُوبِ . (ج) سَلَبٌ .
 (السَّلَبُ) : السِّيرُ الْخَفِيفُ السَّرِيعُ .
 (السَّلَبُ) : قَصَبَةُ الْمَحْرَاةِ . (ج) سَلُوبٌ ،
 وَأَسْلَابٌ .
 (السَّلَبُ) : مَا يُسَلَبُ . يقال : أَخَذَ سَلَبَ
 الْقَتِيلِ : مَامِعَهُ مِنْ ثِيَابِ وَسِلَاحِ وَدَابَّةٍ .
 و- لِحَاءَ الشَّجَرِ أَوْ الْقَصَبِ الْمَتْرُوعِ . و- قَشْرُ
 مَنْ قَشَرِ الشَّجَرَ تَعْمَلُ مِنْهُ السَّلَالُ . و- قَشْرُ
 شَجَرٍ بِالْيَمِينِ تَعْمَلُ مِنْهُ الْحِبَالُ . و- لَيْفُ الْمُقْبَلِ

والنخل . و - من الذبيحة : جلدها وأكارعها
 ويطعها . (ج) أسلاب .
 (السلب) : الطويل . و - الخفيف الحركة :
 وهي سلبة .
 (السلب) : التجرد من الثياب .
 (السلب) : ضرب من الجبال - لأنه مصنوع
 في الأصل من السلب . (ج) سلب ، وسلب ،
 (السلب) : الكثير السلب أو المعتاده ،
 (يستوى فيه المذكر والمؤنث) .
 (السلب) : (عند الفلاسفة) : حال نفسية
 تؤدي إلى البطء والتردد في الحركة . وقد انتهى إلى
 توقفها . وتطلق أيضا على اتجاه عام يقوم على
 الإضراب وعدم التعاون . (ج) .
 (السلب) : صنائع السلب . و - بائع .
 (السلب) : الرجل الكثير السلب . ويقال
 أيضا : امرأة سلبية .
 (السلب) : المسلوب . يقال : رجل
 سلب العقل . (ج) سلب ، وسلب .
 * (سلب) - سلبا : سلبه وسلبه . و - أخذ
 ماعليه . و - أخذ مافيه . و - المعى : أخرجه
 يده . و - أخرج مافيه . و - المرأة الخضاب
 عن يدها ونحوها : مسخته وأزالتة . و - الشعر
 أو الرأس : حلقه . و - الشيء : قطعه .
 و - الأنف : جذعه . و - فلانا : ضربته .
 (السلب) : السلب .
 (السلب) : الأجدع . (ج) سلب .
 (السلب) : كل ما سلبت ونزع . و -
 ما يؤخذ من جوانب القصة لتنظف .
 (السلب) : بأضرب من الشعر ليس له قشر .
 يشبه الخنطة ، يكون بالغور والحجاز .
 (السلب) : مؤنث الأسلب . و - المرأة
 التي لا تحضيب . (ج) سلب .
 (السلب) - يقال : ذهب مني سلبة ، كما
 يقال فلنة : أى سبني وفاتني .
 * (سلب) الإبل - سلوبا : أكلت السلح

فاستطلقت بطونها منه . و - الفصيل الناقة :
 رضعها . و - اللقمة : بلعها .
 (استلج) الشراب : ألح في شربه كأنه ملأ به
 سيلجائه .
 (تسلج) الطعام ونحوه : ابتلعه . و - الشراب :
 استلجه .
 (السلج) : نبت رخو من دق الشجر ، أو
 شجر ترعاه الإبل .
 (السلجان) : السلج ، أو ضرب منه .
 (السلجان) : الحلقوم .
 (السلج) من الطعام : الطيب الذي
 يتسلج : أى يتلج بسرعة .
 (السليجة) : الساجة التي يشق منها الباب .
 (ج) سلايج .
 * (السلاجيم) : الطويل من الرجلكم والنصال .
 (ج) سلاجيم .
 (السلجيم) : السلاجيم . و - الرأس الطويل
 اللخمين . (ج) سلاجيم . و - اللفت .
 واحده : سلجمة . (مع) .
 * (سلح) - سلحا ، وسلحا : راث . فهو
 سالح .
 (أسلحه) الدواء : جعله يسالح .
 (سلحه) : أسلحه . يقال : سلح العشب
 الماشية . و - فلانا : زوده بالسلاح . و - إناء
 السمن : دلكه بالسلح .
 (تسلح) : اتخذ السلاح . و - الإبل وغيرها
 بأسلحتها : سميت وحسنت في عين صاحبها .
 (الإسليح) : نبت تغزر البان الإبل إذا أكلته .
 (السليح) : ذو السلاح .
 (السلاح) : اسم جامع لآلة الحرب في البر
 والبحر والجو . (ج) أسلحة (يذكر ويؤنث) .
 ويقال : أخذت الإبل سلاحها : سميت
 وحسنت في عين صاحبها . وذو السلاح من
 النجوم : السماك الرامح .
 (السلاح) : كل ما يخرج من البطن من

الفضلات .

(السلح) : السلح . (ج) سلوخ ، وسلحان .
 (السلح) : رب يدلك به وعاء السمن .
 (السلح) : ماء السماء في الغدران وغيرها .
 (السلح) : فرخ الحجل . (ج) سلحان .
 (السلاح) : الكثير السلح .
 (المسلح) : موضع السلاح . و - كل
 موضع مخافة يقف فيه الجند بالسلاح للمراقبة
 والحفاظة . و - القوم المسلحون في ثغر أو مخفر
 للمحافظة . (ج) مسالح .
 (المسلحة) : المسلح . (ج) مسالح .
 * (السلحفاة) : حيوان برمائى معمر من قسم
 الزواحف ، يحيط بجسمه صندوق عظمي مغطى
 بجراشيف قرنية صغيرة . وذكره : القليم . (ج)
 سلاجف .

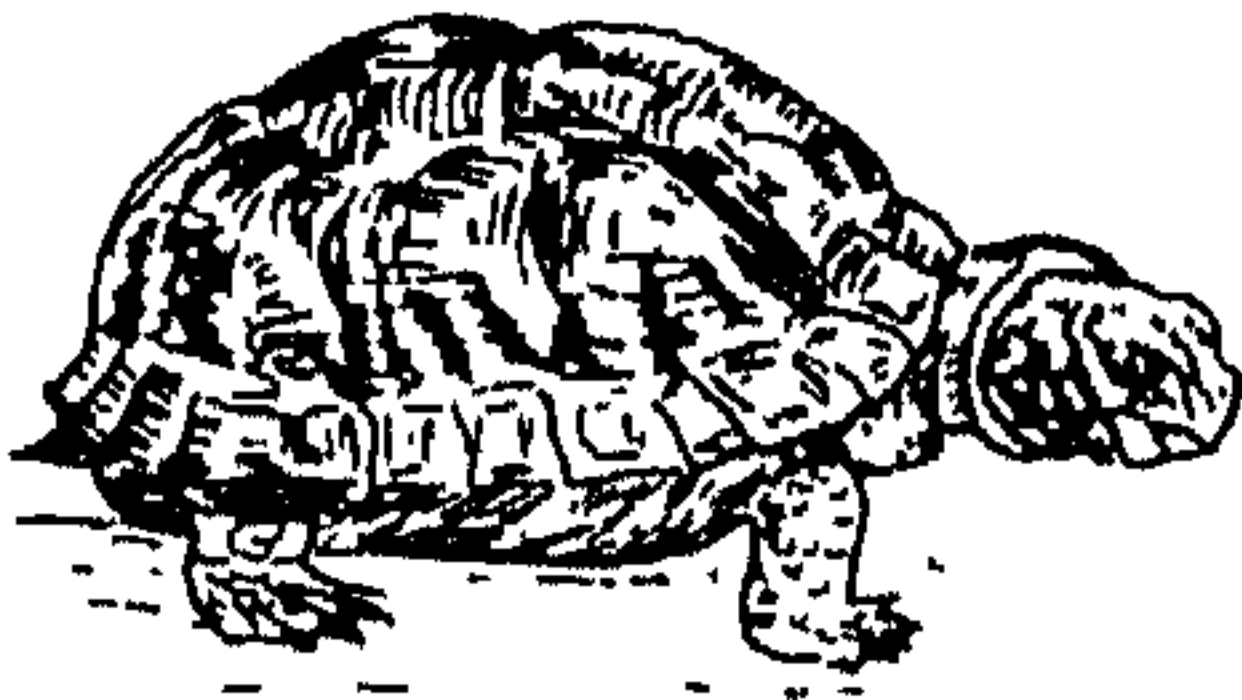

* (سلخت) الحية - سلوخا : انكشفت عن
 جلدها . و - الشهر ونحوه : مضى . و - النبات .
 اخضر بعد اليأس . و - الجلد سلحا : كشطه
 وتزعه . ويقال : سلخ الحر أو الحرب الجلد :
 كشطه أو أحرقه . و - ثيابه : تحلمها ونزعها .
 و - الله النهار من الليل ، أو الليل من النهار :
 كشفه وفصله . وفي التنزيل العزيز : ﴿وَأَيَّة لَّهُم
 اللَّيْلُ نَسْلَخُ مِنْهُ النَّهَارَ فَإِذَا هُمْ مُظْلِمُونَ﴾ .
 و - فلانا : آذاه بكلامه . و - فلان شهرة
 ونحوه : أمضاه وصار في آخره . و - الريح
 مامرت به : جرفته . و - الكلام : أزال بعضه
 وأحل مكانه آخر مرادفا له في المعنى .
 و - موضع الماء : حفزه .
 (سلخ) الطعام والشراب - سلخة : لم
 يكن له طعم . فهو سليخ .

وأصالي . و - الحيوان وغيره : قَيْدُهُ أو رَبَعُهُ بالسلسلة . و - الثوب ونحوه : جعل فيه صوراً كهيئة السلسلة .

(تَسْلَسَلُ) : تَتَابَع . يقال : تسلسل الماء : جرى في حلور واتصال . و - صار وجهه كالسلسلة حين جرى وضربه الريح . و - فِرْنَدُ السيف : بَرَقَ وتلألأ كالسلسلة . و - الشيء : اضطرب . و - الثوب : لَيْسَ حَتَّى رَقَّ نسيجه . (السلاسل) : رَمَلٌ يتعقّد بعضه على بعض معتداً كأنه سلسلة . و - من البرق أو السحاب : ما تسلسل منه . ويقال : برق ذو سلاسل ، ورمّل ذو سلاسل ؛ وهو تسلسله الذي يُرى في التوازي . و - من الكتاب : سطره .

(السلاسل) : الماء العذب الصافي السلس السهل : إذا شرب تسلسل في الحلق . (السلسال) : السلاسل . يقال : ماء سلسال : سهل المرور في الحلق لعدويته وصفائه . و - الخمر اللينة .

(السلسل) : السلاسل . يقال : شراب سلسل ، وخمر سلسل . وماء سلسل : جرت في متنه الريح فصار وجهه كالسلسلة .

(السلسل) : الغلام الخفيف الروح . (السلسلة) : حَلَقَاتٌ ونحوها يتصل بعضها ببعض . ويميز بها عن الأشياء المتتابعة . فيقال : سلسلة مقالات أو مؤلفات وما أشبه . (معدنة) . و - من البرق : ما استطال منه في عرض السحاب . وسلسلة الجبال : تسق من الجبال متصل بعضها ببعض . (ج) . (ج) سلاسل .

(المسلسل) - يقال : ثوب مسلسل : رسم فيه صور كهيئة السلاسل . و - الثوب الرديء النسيج قد رق من البلى . و - من الأحاديث : ما تتابع فيه الرواة إلى رسول الله صلى الله عليه وسلم على حال واحدة ، كأن يقول كل منهم : «حدثني فلان وهو يتسم» .

* (سَلَطَ) الطعام - سَلَطًا : صار فيه سليط .

سهل الانحدار في الحلق . و - البول ونحوه : استرسل ولم يستميك . و - له بحقه : أعطاه إيّاه بسهولة . و - النخلة : ذهب كَرْبُهَا . و - الخشبة : تَجَرَّتْ وبلت . فهو سلس ، وسلس ، وسالس .

(سلس) - سَلَاةٌ : لَانَ وسهل وانقاد ، فهو سلس .

(سلس) سلساً : ذهب عقله . فهو مسلوس . (أسلست) النخلة : ذهب كَرْبُهَا . و - تانثر بُسْرُهَا . و - الناقة ونحوها : أخرجت الولد قبل تمام أيامه . فهي مسلس ومسلوس . و - الشيء : جعله سلساً . يقال : أسلس له قيادة .

(سلس) الحلي ونحوها : رصّها وألفها بالجواهر لا بالخرز .

(السلاس) : ذهب العقل . (السلاسة) - سلاسة اللفظ : سهولته ورقته وانسجامه .

(السلس) : الحيط الذي ينظم فيه الخرز . و - الخرز الأبيض ينظم في القلائد . و - القرط من الحلي . و - الخمار . (ج) سلوس .

(السلس) : عدم استمساك البول . (السليسة) : عشبة قريبة الشبه بالنهي ، إلا أنّ لها حباً كحب السلت ، وإذا جفت كان لها سقا يتطاير إذا حرّكت كالسهم ، يرتز في العيون والأنوف ، وكثيراً ما يُعنى السائمة ؛ ومنها السهول .

* (السلسيل) : الشراب السهل المرور في الحلق لعدويته . و - الخمر . وسلسيل : اسم عين في الجنة ، أو وصف لكل عين عذبة سريعة الجريان ، وفي التنزيل العزيز : ﴿عَيْنًا فِيهَا تُسْمَى سَلْسِيلًا﴾ . (ج) سلاسب ، وسلاسيب .

* (سلسل) الأشياء : وصل بعضها ببعض كأنها سلسلة . يقال : سلسل الأعداد . و - الماء ونحوه : صبّه شيئاً فشيئاً في حلور

(سَلَحَهُ) : سَلَحَهُ .

(السَلَح) : انكشَف .

(تَسَلَح) : انسلَح .

(الأسلح) : الأصلح . و - الشديد الحمرة . (ج) سلح .

(السليح) من الحيات : الأسود الشديد السواد . يقال : أسود ساليح (ولا يقال للأثني سالحة ، وإنما يقال : أسودة) وهو أقتل ما يكون من الحيات ، سُمّي بذلك لأنه يسليح جلده كل عام . (ج) سَوَالِيح ، وسليح . و - جَرَبٌ يسليح جلود الجمال ونحوها .

(السلاحة) : حرفة السلاخ .

(السليح) : الجلود المسلوخ . و - آخر الشهر .

(السليح) : الجلود المسلوخ . (ج) سلوخ ، وأسلاخ .

(السليح) : ما جل العزل من العزل .

(السليحة) : المرة من السليخ . و - القطعة تسليخ من الشيء . ومنه : السليخة (في اصطلاح المطبعة) : الجزء من الصفحة قبل الطبع . (معدنة) .

(السليحة) : هيئة السليخ .

(السلاخ) : الكثير السليخ . و - من جرفته سليخ الجلود .

(السليخ) : المسلوخ . و - ما لا يطعم له . يقال : سليخ مبيع .

(السليخة) : الملوذ . و - من العطر : شيء كأنه قشر منسليخ ذو شعبي . و - من البان : دهن ثمره قبل أن يربب بأفاويه الطيب .

(المسلاخ) النخلة التي ينتثر بسرها وهو أعصر . و - الجلد . ويقال : في المدح أو الذم : هو تلك أو حماز في مسلاخ إنسان . (ج) مساليخ .

(المسليخ) : مكان سليخ الجلود . (ج) مسليخ . (المسليخة) : المسليخ .

* (سلس) الشيء - سلساً : سهل ولان وانقاد . فهو سلس . ويقال : شراب سلس :

فهو سَلَطٌ . و - فلانٌ سَلَطَةٌ ، وسَلُوطَةٌ :
طال لسانه .

(سَلَطٌ) فلانٌ - سَلَطَةٌ ، وسَلُوطَةٌ : سَلَطَ .
فهو سَلِيطٌ . (ج) سَلَطَاءٌ . وهي سَلِيطَةٌ . (ج)
سَلِيطٌ . ويقال : سَلَطَ لسانه .

(سَلَطَةٌ) : أطلق له السلطان والقدرة .
و - عليه : مكَّنه منه وحكَّمه فيه .
(تَسَلَطَ) عليه : تحكَّم وتمكَّن وسيطرَ .

(السَلِيطُ) : الرُّغْفَانُ الكَارُ . الواحد : سَلِيطَةٌ .
(السَلَطُ) : الشدِيدُ . و - اللسانُ الطويلُ
الحادُّ . و - الرجلُ الطويلُ اللسان .

(السَلِيطُ) : النصلُ لا تنوءُ في وسطه . (ج)
سِلَاطٌ .

(السَلَطَةُ) : التَسَلُّطُ والسيطرةُ والتحكُّمُ .
(السَلَطَةُ) : السَهْمُ الدقيقُ الطويلُ .
و - وعاءٌ يُجعل فيه الحشيشُ والتَّينُ ونحوهُما .
(ج) سِلَاطٌ ، وسِلَاطٌ .

(السَلَطَةُ) : طعامٌ يُعملُ من الخضِرِ المقطَّعةِ
أو اللبنِ المخيضِ ، أو الطَّحِينَةِ مضافًا إليه الخَلُّ
أو الليمونُ والمِلْحُ . (ج)

(السَلِيطُ) : كلُّ دُهنٍ عُصِرَ من حَبِّ .
و - الشَّيْرُجُ . (ج) سَلَطَانٌ .

(المِسْلَاطُ) : سِنُّ البِفْتاحِ . (ج) مَسَالِيطٌ .
(المَسْلُوطُ) - يقال : رجلٌ مَسَارَطُ اللَّحْيَةِ :
خفيفُ العارضينِ .

* (اسلطح) الوادى : اتَّسعَ . و - الشيءُ :
طال وعرضَ . و - الرجلُ : انبسطَ . و - انبطحَ
على وجهه أو ظهره .

* (سَلَطَنَهُ) : جعله سَلَطَانًا .
(تَسَلَطَنَ) : صارَ سَلَطَانًا .

(السَلَطَانُ) : المَلِكُ أو الوالى . (ج)
سَلَطِينٌ . وهي سَلَطَانَةٌ . و - لِقْوَةٌ والقهرُ .
و - الحجَّةُ والبرهانُ .

(السَلَطَانِيَّةُ) : وعاءٌ من الخزفِ ونحوه يؤكل
فيه (ج) .



(السَلَطَانَةُ) : دولةُ السَلَطَانِ . (مو) .

* (سَلَعٌ) رأسُهُ - سَلَعًا : شجَّةٌ . و - الطَّرِيقُ :
شَقَّةٌ .

(سَلَعٌ) جلدهُ - سَلَعًا : تشقَّقَ . و - بَرَصٌ .
و - الرَّجُلُ : احدوثُ ب . فهو أسلَعٌ ، وهي
سَلَعَاءُ . (ج) سَلَعٌ .

(أسلَعٌ) فلانٌ : صارَ ذا سَلَعَةٍ ، أو سِلَعَةٍ .
(سَلَعٌ) الجلدُ : شَقَّةٌ .
(السَلَعُ) جلدهُ : تشقَّقَ .

(تَسَلَعٌ) : اتَّسَعَ .
(الأسلَعُ) : المتشقَّقُ الجلدُ . و - الأبرصُ .
و - الأحدبُ . (ج) سَلَعٌ .

(السَلَعُ) : الشَّقُّ في الجلدِ . و - الشَّقُّ في
الجبلِ ونحوه كهَيْبَةُ الصَّدْعِ . (ج) سَلُوعٌ ،
وأسلَاعٌ .

(السَلَعُ) : الشَّقُّ في الجبلِ ونحوه . و - المِثْلُ
والشبيهُ . (ج) سَلُوعٌ ، وأسلَاعٌ .
(السَلَعُ) : شجرٌ مُرٌّ ينبت في اليمنِ ، وهو من

الفصيلةِ العِنْبِيَّةِ .
(السَلَعَةُ) : الشَّجَّةُ في الرأسِ كائنةً ما كانت .
(ج) سِلَاعٌ .

(السَلَعَةُ) : كلُّ ما يُتَجَرُّ به من البضاعةِ .
و - المَتَاعُ . و - ورمٌ غليظٌ غير ملتزقٍ باللحمِ
يتحرك عند تحريكه ، وله غلافٌ ، ويقبل الزيادةَ

لأنه خارجٌ عن اللحمِ . و - زيادةٌ تحدث في
الجسدِ في العنقِ وغيره ، تكون تدرجًا الجَمِصَةَ أو
أكبرَ . و - دودُ العَلَقِ . (ج) سِلَعٌ .

(السَلُوعُ) : الصَّبْرُ المُرُّ .
(المِسْلَعُ) : الدَّلِيلُ الهادى . (ج) مَسَالِيعٌ .
* (سَلَعٌ) ذو الحافرِ - سَلَعًا ، وسَلُوعًا : صارَ
قارحًا . و - ولدُ الشاةِ أو الأ : طَلَعَ نابه

وتمت أسنائه . و - أسقط السن التي خلف
السديس . فهو ، وهي ، سَالِغٌ . (ج) سَلَعٌ .
وسوالِغٌ .

(سَلِغٌ) - سَلَعًا : بَرَصٌ . و - اشتدَّت
حمرته . و - اللحمُ : لم يَنْضَجْ . و - فلانٌ :
لَوَمٌ . فهو أسلَعٌ ، وهي سَلَعَاءُ . (ج) سَلَعٌ .

* (سَلَفٌ) - سَلُوفًا ، وسَلَفًا : تقدَّم وسبق .
فهو سالفٌ . (ج) سَلَفٌ ، وسَلَفٌ . وهي
سالفَةٌ . (ج) سَوَالِفٌ . و - مضى وانقضى .

و - السائرُ سَلَفًا : تقدَّمه وسبقه . ويقال :
سلف القومُ . و - الأرضُ : سَوَاهَا بالمِسْلَفَةِ ،
للزراعة وغيرها .

(أسلَفَتِ) المرأةُ : جاوزتِ النُصْفَ إلى خمسِ
وأربعين سنةً . فهي مُسَلَفَةٌ . و - فلانًا مَالًا :
أقرضه إياه . و - الأرضُ : سَلَفَهَا . و - إليه في
الشيءِ : أعطاه إياه في بيعِ السَلَمِ .

(سَالَفٌ) : تقدَّم . و - سائرًا في الأرضِ :
سائرَه . و - فلانًا في أمرٍ : سواه .

(سَلَفٌ) فلانٌ : أكل السَلْفَةَ . و - الضيفُ :
قدَّم له طعام السَلْفَةَ ، وهي الطعامُ القليلُ .
و - الشيءُ : قدَّمه . و - فلانًا مَالًا : أقرضه
إياه . و - إليه في كذا : أسلَفَ .

(استلَفَ) : اقترضَ .
(تَسَلَفَ) الرجلانُ : تزوجا أُخْتَيْنِ .
(تَسَلَفَ) : مطاوعٌ سَلَفَه . و - أكل
السَلْفَةَ . و - منه : اقترضَ .

(استسَلَفَ) منه مَالًا : استلَفَ .
(الأسلُوفَةُ) : الصَّهْرُ أو المصاهرةُ (ج)
أساليِفٌ .

(السَالِفَةُ) : جَانِبُ العُنُقِ ، وهما سالفَتانُ .
و - من الفرسِ ونحوه : ماتقَامٌ من عُنُقِهِ . (ج)
سَوَالِفٌ .

(السَلَفُ) : أفضلُ الخمرِ وأخلصها . و - من
كل شيءٍ : خالصتهُ .
(السَلَفَةُ) : السَلَفُ .

(السُّلْفُ): الجلدُ لم يُحْكَمْ دُبغُه . و -
 الجِرَابُ الضَّخْمُ . (ج) أُسْلَفٌ ، وسُلُوفٌ .
 (السُّلْفُ) للرُّجُلِ : زَوْجُ أُخْتِ امْرَأَتِهِ . وهما
 سِلْفَانُ . و - الأُسْلُوفَةُ . و - غُرْلَةُ الصَّبِيِّ .
 (ج) أُسْلَافٌ .
 (السُّلْفُ): جمعُ سَالِفٍ . و - كُلُّ مَنْ
 تَقَدَّمَكَ مِنْ آبَائِكَ وَذَوِي قَرَابَتِكَ فِي السَّنِّ أَوْ
 الْفَضْلِ . و - كُلُّ عَمَلٍ صَالِحٍ قَدَّمْتَهُ .
 و - مَا قَدَّمَ مِنَ الثَّمَنِ عَلَى الْمَبِيعِ . و - (في
 المعاملاتِ): القرضُ الذي لا منفعةَ للمقرضِ
 فيه . و - بيعُ السُّلْمِ . (ج) أُسْلَافٌ ،
 وسُلُوفٌ .
 (السُّلْفُ): السُّلْفُ . و - غُرْلَةُ الصَّبِيِّ .
 (ج) أُسْلَافٌ .
 (السُّلْفُ): فرخُ الحَجَلِ . و - فرخُ
 القَطَاةِ . (ج) سِلْفَانٌ .
 (السُّلْفَةُ): قليلٌ من الطعامِ يتناولُه الجائعُ قبلَ
 العَدَاةِ . و - ما تَدَخَّرَه المَرَأَةُ وَغَيْرُهَا لِتُحِجِفَ بِهِ
 مِنْ زَارِهَا . و - الجماعةُ المتقدمونُ . ويقالُ :
 جَاعُوا سُلْفَةً : بعضهم في أثرِ بعضٍ . و - بُعْمَةٌ
 تُسَوَّى مِنَ الأَرْضِ لِلزَّرْعِ وَنَحْوِهِ . و - جِلْدٌ رقيقٌ
 يُجْعَلُ بَطَانَةً لِلخِفافِ وَنَحْوِهَا . و - غُرْلَةُ
 الصَّبِيِّ . و - المالُ المقترضُ . (م) . (ج)
 سُلْفٌ .
 (السُّلْفَةُ) للمرأةُ : زوجةُ أُخِي زَوْجِهَا . وهما
 سِلْفَتَانِ . (ج) سِلْفَانَةٌ .
 (السُّلْفَةُ) مِنَ الأَرْضِ : القليلةُ الشجرِ .
 (السُّلْفِيُّ): من يرجعُ في الأحكامِ الشرعيةِ
 إلى الكتابِ والسنةِ ، ويُهْدِرُ ما سِوَاهُمَا .
 (السُّلُوفُ) مِنَ العسْكَرِ : مقدمتهمُ .
 (السُّلَيْفُ): السَّالِفُ . و - الجماعةُ
 المتقدمونُ . (ج) سُلْفٌ .
 (السُّلْفَةُ): آلةٌ تُسَوَّى بِهَا الأَرْضُ لِلزَّرْعِ
 وَغَيْرِهَا . (ج) مَسَالِفٌ .
 * (سَلَقٌ) - سَلَقًا : عَدَا . و - صَاخَ وَرَفَعُ

صَوْتَهُ . و - اللَّحْمُ أَوْ الخُصْرُ بِالماءِ الحارِّ وفيه :
 أَغْلَاهُ دُونَ أَنْ يضافَ إِلَيْهِ شَيْءٌ مِنْ دَهْنٍ وَأَفَاوِيهِ .
 و - فَلانًا بِكَلَامِهِ أَوْ بِلِسَانِهِ : آذَاهُ . وفي التَّنْزِيلِ
 العَزِيزِ : ﴿ فَإِذَا ذَهَبَ الخَوْفُ سَلَقُواكُمْ بِالسِّتَةِ
 جِدَادٍ ﴾ . و - صَرَبَةٌ . و - طَعَنَةُ فَالْقَاهُ عَلَى
 جَنْبِهِ . و - صَرَعَةٌ عَلَى قَفَاهُ . و - الطَّيِّبُ
 فَلانًا : مَدَّهُ عَلَى ظَهْرِهِ . و - الذَّبِيحَةُ بِالماءِ
 الحارِّ : سَمَطُهَا ، وَأَذْهَبَ شَعْرَها أَوْ بَرَّها .
 و - اللَّحْمُ عَنِ العِظْمِ : نَحَّاهُ وَقَشَرَهُ . ويقالُ :
 رَكِبَ الذَّابَّةَ فَسَلَقَتْ باطنَ فَخْذَيْهِ أَوْ أَلْيَتَيْهِ .
 و - بالسُّوْطِ وَغَيْرِهِ : سَلَخَ جِلْدَهُ . و - ظَهَرَ
 الدَّائِيَّةُ : أَدْبَرَهُ وَسَلَخَهُ . و - البرْدُ أَوِ الحُرُّ
 النَّبَاتُ : أَحْرَقَهُ . و - الجِلْدُ : دَهَنَهُ .
 و - الحائِطُ وَغَيْرُهُ : صَجَدَ عَلَيْهِ . و - العودُ
 وَنَحْوُهُ فِي العُرْوَةِ : أَدخَلَهُ . و - الجِوَالِقُ وَنَحْوُهُ :
 أَدخَلَ إِحدى عُرْوَتَيْهِ فِي الأُخْرَى . فهو مَسْلُوقٌ ،
 وسَلِيقٌ .
 (سَلِيقٌ) فَلانٌ عَلَى هذِهِ السُّلَيْفَةِ وَسَلِيقِها :
 فُطِرَ عَلَيْها .
 (أَسْلَقُ) الرَّجُلُ : اصْطَافَا سَلِيقَةً . و - العودُ
 فِي العُرْوَةِ : سَلَقَهُ .
 (السُّلَقُ): مطاوعٌ سَلَقَهُ . و - اللسانُ :
 أَصابَهُ تَقَشَّرَ . و - الجُفُونُ : اعترثها حمرةٌ
 فَتَسَلَخَتْ وَتَقَشَّرَتْ .
 (تَسَلَّقُ) عَلَى فِرَاشِهِ : قَلَقَ هُما أَوْ وَجَعًا .
 و - الجِدَارَ وَنَحْوَهُ وَعَلَيْهِ : صَجَدَ عَلَيْهِ .
 (الأَسَالِقُ): ما يَلِي لَهَوَاتِ الفِمْ مِنْ الدَّائِخِلِ .
 (السَّالِقَةُ): التي تَرَفَعُ صَوْتُها عِنْدَ المِصْبِيَّةِ ،
 أَوْ تَلْطِمُ وَجْهَها (ج) سَوَالِقٌ .
 (السُّلَاقُ): بَتْرٌ يَخْرُجُ فِي أَصْلِ اللِّسانِ .
 و - تَقَشَّرَ فِي أَصُولِ الأَسنانِ .
 (السُّلُقُ): الذُّبُّ . و - بَقْلَةٌ لها وَرَقٌ طَوالٌ
 وَأَصْلٌ ذاهِبٌ فِي الأَرْضِ ، وَورقُها غَضٌّ طَرِيٌّ
 يُوَكَّلُ مَطْبُوعِها . و - مَسِيلُ المِاءِ . (ج) سِلْفَانٌ .
 (السُّلُقُ): الواسِعُ مِنَ الطَّرِيقِ . و - القاعُ

المُطْمَئِنُّ مِنَ الأَرْضِ المُسْتَوِي لا نَباتَ فِيهِ . (ج)
 أُسْلَاقٌ ، وسِلْفَانٌ .
 (السُّلْقَةُ): المَرَأَةُ السَّليطَةُ . و - الجِرادَةُ إِذا
 أَلْقَتْ بِيضَها . (ج) سِلْقٌ .
 (السُّلَاقُ) - يقالُ : خَطِيبَ سُلَاقٌ : بَلِغٌ
 حادُّ اللِّسانِ .
 (السُّلُوقِيُّ): المنسوبُ إِلى [سُلُوقٍ] : قَرْيَةٌ
 تَنسَبُ إِلَيْها الكِلابُ الجِياذُ وَالذُّرُوعُ الجِيدةُ .
 (السُّلُوقِيَّةُ): مَقْعَدُ الرُّبائِنِ مِنَ السَّفِينَةِ .
 (السُّلِيقُ): المَسْلُوقُ . و - النَباتُ الَّذِي
 سَلَقَهُ حَرٌّ أَوْ بَرْدٌ . و - يَبِيسُ الشُّبْرِيقَةُ .
 و - ما تَحاثَّ مِنْ صِغارِ الشَّجَرِ . و - مِنْ
 الطَّرِيقِ : جَانِبُهُ . و - ما يَبِينُهُ النَحْلُ مِنَ العِسلِ
 فِي طَولِ الخَلِيَّةِ . (ج) سُلُقٌ ، (وتَسْكُنُ اللامُ
 لِلتَّخْفِيفِ) .
 (السُّلَيْقَةُ): الطَّيْبَةُ . يقالُ : فَلانٌ يَتَكَلَّمُ
 بِالسُّلَيْقَةِ ، أَي يَنْطَلِقُ بِالكِلامِ صَحيحًا مِنْ غَيْرِ
 تَعَلُّمٍ . و - الشُّرَيْحَةُ بَيْنَ الجَنِينِ . و - أَثَرُ الأَقْدامِ
 وَالخِوافرِ فِي الطَّرِيقِ . و - الطَّرِيقُ الظَّاهِرَةُ . و -
 شَيْءٌ يَنْسَجُهُ النَحْلُ فِي الخَلِيَّةِ طَوالًا . و - الذُّرَّةُ
 تُذَقُّ وَتَصْلَحُ وَتَطْبِخُ بِاللِّينِ . (ج) سَلِيقٌ ،
 وَسُلُقٌ .
 (السُّلَيْقِيُّ): المنسوبُ إِلى السُّلَيْقَةِ . و -
 القَرَبِيُّ الَّذِي يَنْطَلِقُ بِالكِلامِ صَحيحًا مِنْ غَيْرِ تَعَلُّمٍ ،
 وَمِنهُ قولُ الشَّاعِرِ :
 وَاسْتُ بَنَحَوِيٌّ يَلُوكُ لِسانَهُ
 وَلَكِنْ سَلِيقِيٌّ أَقولُ فَأَغْرِبُ
 (السُّلَيْقِيُّ): السُّلَاقُ . (ج) مَسالِيقٌ .
 (السُّلَيْقِيُّ): السُّلَاقُ . (ج) مَسالِيقٌ .
 (السُّلُوقَةُ): المَطْبُوخُ مِنَ اللِّحْمِ أَوْ الدَّجَاجِ
 بِالمِاءِ وَحِدَهُ .
 * (السُّلُقُونُ): أكْسِيدُ الرِّصاصِ الأَحْمَرِ ، يَستَخدَمُ
 فِي الطَّلَاقِ وَفي الرِقاياةِ مِنَ الأَكْسِئَةِ . (ج) .
 (السُّلُقُونُ): السُّلُقُونُ .
 * (سَلَكُ) المِكانَ ، وَبِهِ ، وَفِيهِ - سَلَكًا ،

وسلوكًا : دخل ونفذ . و - الشيء في الشيء ،
وبه : أدخله . و - فلانًا المكان : أدخله إياه .
ويقال : سلكت به المكان .

(أسلكتك) المكان ، وفيه ، وبه ، وعليه :
أدخله ، أو جعله يسلكه .
(سلكتك) : أسلكه .

(اسلكتك) : مطاوع سلكتك .

(تسلكتك) : مطاوع تسلكتك .

(السلك) : الخيط الذي ينظم فيه الخرز
ونحوه ، أو الذي يخاط به . و - خيط من المعدن
دقيق أو غليظ كسلك الكهرباء ونحوه . (مو) .
(ج) سلوك ، وأسلاك . والسلك السياسي أو
الدبلوماسي : جماعة الموظفين الذين يمثلون دولة
لدى دولة أخرى . (محدثه) .

(السلك) : فرخ القطة والذئب . (ج)
سيلكان . وهي سلكتة .

(السلكي) : الأمر المستقيم . و - الطعنة
المستقيمة .

(السلكة) : السلك بمعنى الخيط . (ج)
سيلك . (جج) أسلاك ، وسلوك .

(السلاك) : صانع الأسلاك . و - بائعها .
(السلوك) : سيرة الإنسان ومذهبه واتجاهه .
يقال : فلان حسن السلوك ، أو سيئ السلوك .
و - ر في علم النفس) : الاستجابة الكلية التي
يؤديها كائن حي إزاء أي موقف يواجهه . (جج) .
(المسلكتك) : الطريق . ومنه مسالك المياه .

(ج) مسالك . ويقال : أخذ في مسالك الحق .
* (سئل) الشيء من الشيء - سئل : انتزعه
وأخرجه برفق . يقال : سئل الشعر من العجين ،
والسيف من غمده . و - الشيء : سرقه . وسئل
الداء : أصابه . فهو مسلول ، وسليل .

(سئل) : أصيب بالسل . فهو مسلول .

(أسئل) : أغار غارة ظاهرة . و - الشيء

سئل . و - الله فلانًا : ابتلاه بالسل .

(استئل) الشيء : سئل . ويقال : استئل به :

ذهب به في خفية . و - الجدول النهر : انشق منه
وتفرع .

(أسئل) : مطاوع سئل . و - خرج في
خفية .

(تسئل) : اسئل . يقال : تسئل في الظلام ،
أو من الزحام .

(الأسئل) : السارق .

(الإسئل) : السرقة . وفي الحديث : « لا إغلال
ولا إسئل » . و - الرشوة . و - الغارة الظاهرة .

(السئل) : المسئل الضيق في الد . (ج)
سؤال ، وسئل .

(السئل) : مرض يصيب الرئة يهزل صاحبه
ويضنيه ، وربما قتله .

(السئلة) : ما استئل من الشيء وانثرع .

و - النطفة . وفي التنزيل العزيز : ﴿ تَمَّ جَعَلَ
نَسْلَهُ مِنْ سُلَالَةٍ مِنْ مَاءٍ مَهِينٍ ﴾ . و - جماعة من

الكائنات الحية تنفق في صفاتها العرقية الموروثة .
(جج) .

(السئل) : وعاء يصنع من شقاق القصب
ونحوه ، تحمل فيه الفاكهة ونحوها .

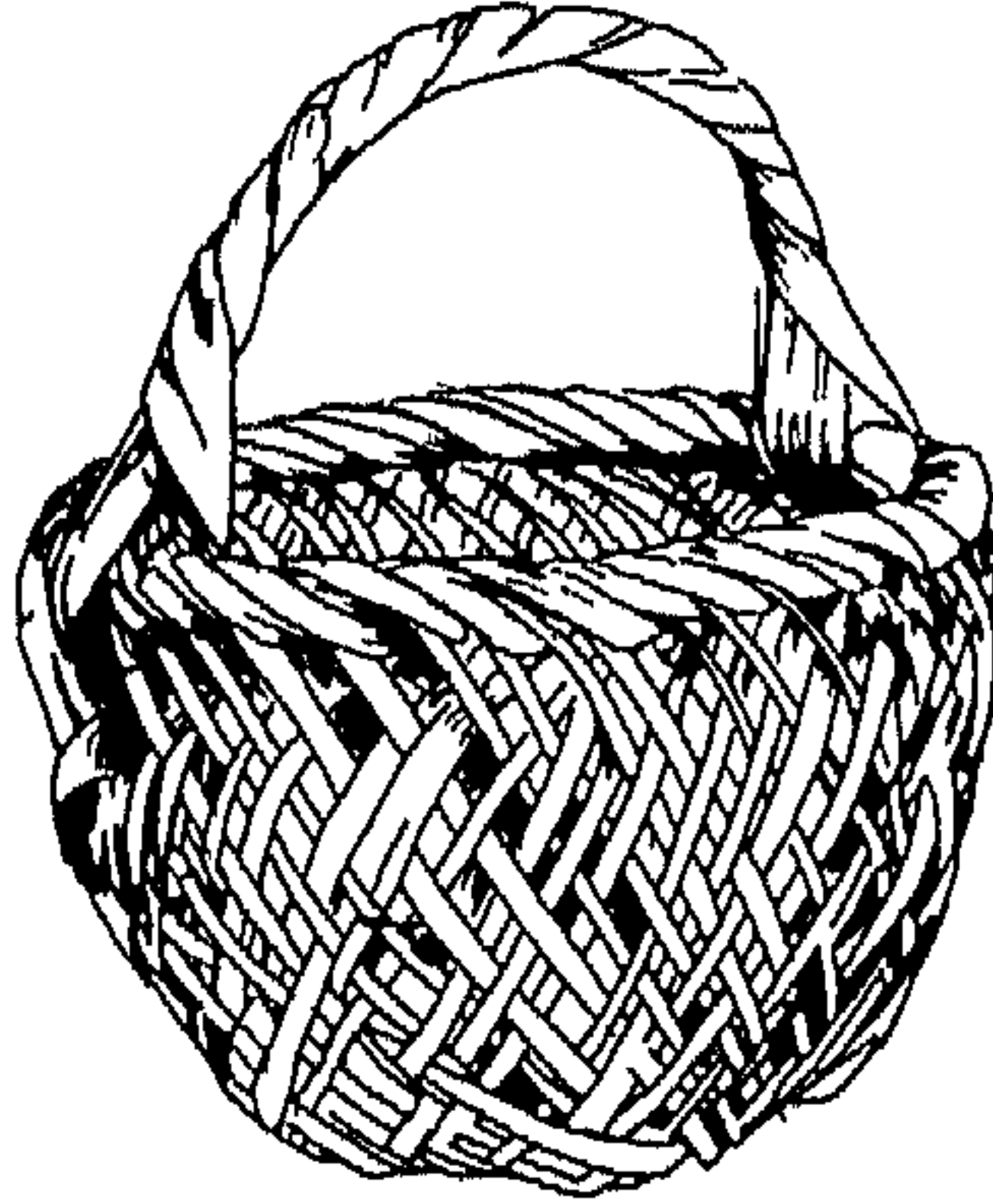

(السئل) : السئل .

(السئلة) : المرة من السئل ، يقال : أتيناها

عند السئلة : أي عند استلال السيوف . و -

السرقة ، يقال : « الخلة تدعو إلى السئلة » : الفقر

أو الاحتياج يدعو إلى السرقة . و - شقوق في

الأرض تسرق الماء . و - من الفرس : دفعته في

السير أو السباق . و - السئل . (ج) سئل .

(السئلة) : نبات شائك ينبت في الصحراء من
الفصيلة الصليبية .

(السئل) : صانع السلال . و - بائعها .

(السليل) : المسلول . و الولد حين يخرج
من بطن أمه و - الشراب الخالص كأنه سئل من

القذى والكدر . و - مجرى الماء في الوادي .
(ج) سئل .

(السئلة) : مؤنث السليل ، كالبيت وغيرها
و - من الشعر أو الصوف : ما استئل من ضريته ،

وذلك أن ينفش الشعر أو الصوف ثم يطوى
ويشد ثم يسئل منه الشيء بعد الشيء فيعزل . و -

ما استطال من لحم المثني . و - لحم ذات طرائق
ينفصل بعضها عن بعض . (ج) سئل .

وسلائل السنام : طرائق طول تقطع منه .

(المسئلة) : الإبرة

الضخمة . وتطلق على

حجر مستطيل على هيئة

المسئلة ، عليه كتابة

أثرية للفراغة . (ج)

مسئل .

(المسئل) : اللطيف الحيلة في السرقة

وغیرها : [التسائل]

* (سلم) الجلد - سلمًا : دبغه بالسلم .

(سلم) من الآفات . ونحوها - سلمًا ،

وسلامة : برع . و - له كذا : تخلص . فهو

سالم ، وسلم .

(أسلم) : انقاد . و - أخلص الدين لله . و -

دخل في دين الإسلام . و - دخل في السلم .

و - عن الشيء : تركه بعد ما كان فيه . و - في

البيع : تعامل بالسلم . و - الشيء إليه : دفعه .

و - أمره له ، وإليه : فوضه . و - الخيط

ونحوه : انقطع فتناثر منه الخرز ونحوه . و -

فلانًا : تحذله وأهله وتركه لعدوه وغيره .

(سالمه) مسالمة ، وسلامًا : صالحه .

(سلم) : انقاد . و - رضى بالحكم . و -

المُصَلَّى : خرج من الصلاة بقوله : (السلام عليكم) . و - على القوم : حياهم بالسلام . و - في البيع : أسلم . و - الدعوى : اعترف بصحتها . و - الجيش لعدوه : أقر له بالقلبة ، و - أمره الله وإليه : أسلمه . و - نفسه لغيره : مكّنه منها . و - الشيء له : خلصه . و - الله فلاناً من كذا : نجّاه . و - الشيء له ، وإليه : أعطاه إيّاه ، أو أوصله إليه .

(استلم) الزرع : خرج سنبله . و - الحاج الحجج الأسود بالكعبة : لمسّه بالقبلة أو اليد . ويقال : فلان لا يُستلم على سخطه : لا يُصطَلح على ما يكرهه .

(تسألما) : تصالحا . و - الخيل ونحوها : تسارت في هدوء لا يهيج بعضها بعضاً . (تسلم) الشيء : أخذه وقبضه . و - منه : تبرأ وتخلص .

(تمسلم) الكافر : أسلم . و - تسمى سُليم ، أو تشبه بالمسلمين . (استسلم) : انقاد . و - سن الطريق : ركبه ولم يخطئه .

(الإسلام) : الخضوع لله على أي دين من الأديان . و - الدين الذي بعث الله به محمداً صلى الله عليه وسلم .

(الأسلم) : عرق بين الخنصر والبنصر . (السلام) : اسم من أسماء تعالي . و - التسليم . و - التوجه عند المسلمين . و - السلامة والبراءة من العيوب . و - الأمان . و - الصلح . و - النشيد الوطني الرسمي . (محدثه) . و - ضرب من الشجر . و دار السلام : الجنة . ومنه في التنزيل العزيز : ﴿لَهُمْ دَارُ السَّلَامِ﴾ و - بغداد .

(السلامي) : ربح الجنوب . (السلامي) : عظام الأصابع في اليد والقدم ، وتسمى القصب . (ج) سلاميات والسلاميات : عروق ظاهر الكف والقدم .

(السلامان) : شجر شهلي .

(السلم) : ما يُصعدُ عليه إلى الأمكنة العالية . و - ما يُتوصَّلُ به إلى شيء ما . و - (في الموسيقى) : جملة نغم مفصلة الحدود بالحساب درجة فوق الأخرى ، في جمع أقله خمس وأقصاه ثمان . (ج) سلاليم ، وسلايم .



(السلم) : الإسلام . و - الصلح . و - خلاف الحرب . وفي التنزيل العزيز : ﴿وَإِنْ جَاحِقُوا لِّلْإِسْلَامِ فَاجْتَحِدْ لَهَا﴾ . و - المسالم . و - وصف بالمصدر للواحد وغيره . (ج) أسلم ، وسلام .

(السلم) : الاستسلام . و - التسليم . و - الأثر من غير حرب . و - بيع شيء موصوف في الذمّة بضمن عاجل . و - شجر من العضاة يُدبغ . واحدته : سلمة .

(أبو سلمان) : ذؤيبه مثل الجعل . (السليمة) : الحجز . و - المرأة الناعمة الأطراف . (ج) سلام ، وسليم .

(السليم) : الملدوغ [على التفاؤل] . و - الجريح المشفى على الهلكة . (ج) سلمى ، وسلماء .

(المسلم) : من صدق برسالة محمد صلى الله عليه وسلم ، وأظهر الخضوع والقبول بها .

* (اسلّهب) : الفرس ونحوه : مضى في عنوه . (السلهاب) : المرأة الجريفة والمقدمة . (ج) سلاهيب .

(السلهابة) : السلهاب . (السلهيب) : الطويل من الناس والخيل . (ج) سلاهيب . وسلاهيبه .

* (اسلّهم) : ذبل ويس من مرض وغيره ، أو ضمّر أو اضطرب من غير مرض . و - تغير لونه أو جسمه أو ريحُه . و - المريض : عُرف أثر مرضه في بدنه .

(السلهّم) : الضامر . و - الناقه من المرض . (ج) سلاهيم .

* (سلأه) : عنه - سلأوا ، وسلأوا ، وسلأوا : تسيه وطابت نفسه بعد فراقه .

(سليته) - سليياً : أبغضه وكرهه . ويقال : ما سليت أن أقول كذا : لم أنس ولكن تركته عمداً .

(أسلى) القوم : أموا السبع . و - فلاناً عن كذا : جعله يسلو . و - فلاناً من همّه : كشفه عنه .

(سلأه) : عنه ، ومنه : أسلأه .

(أسلى) عنه الهم وغيره : انكشف . (تسلى) فلان : سلا . و - عنه الهم وغيره : انكشف .

(السلوى) : كل ما سلاك . و - السمانى : وهو طائر صغير من رتبة الدجاجيات ، جسمه منضغط ممتلئ ، وهو من القواطع التي تهاجر شتاءً إلى الحبشة والسودان ، ويستوطن أورده وحوض البحر المتوسط . واحدته : سلواة .

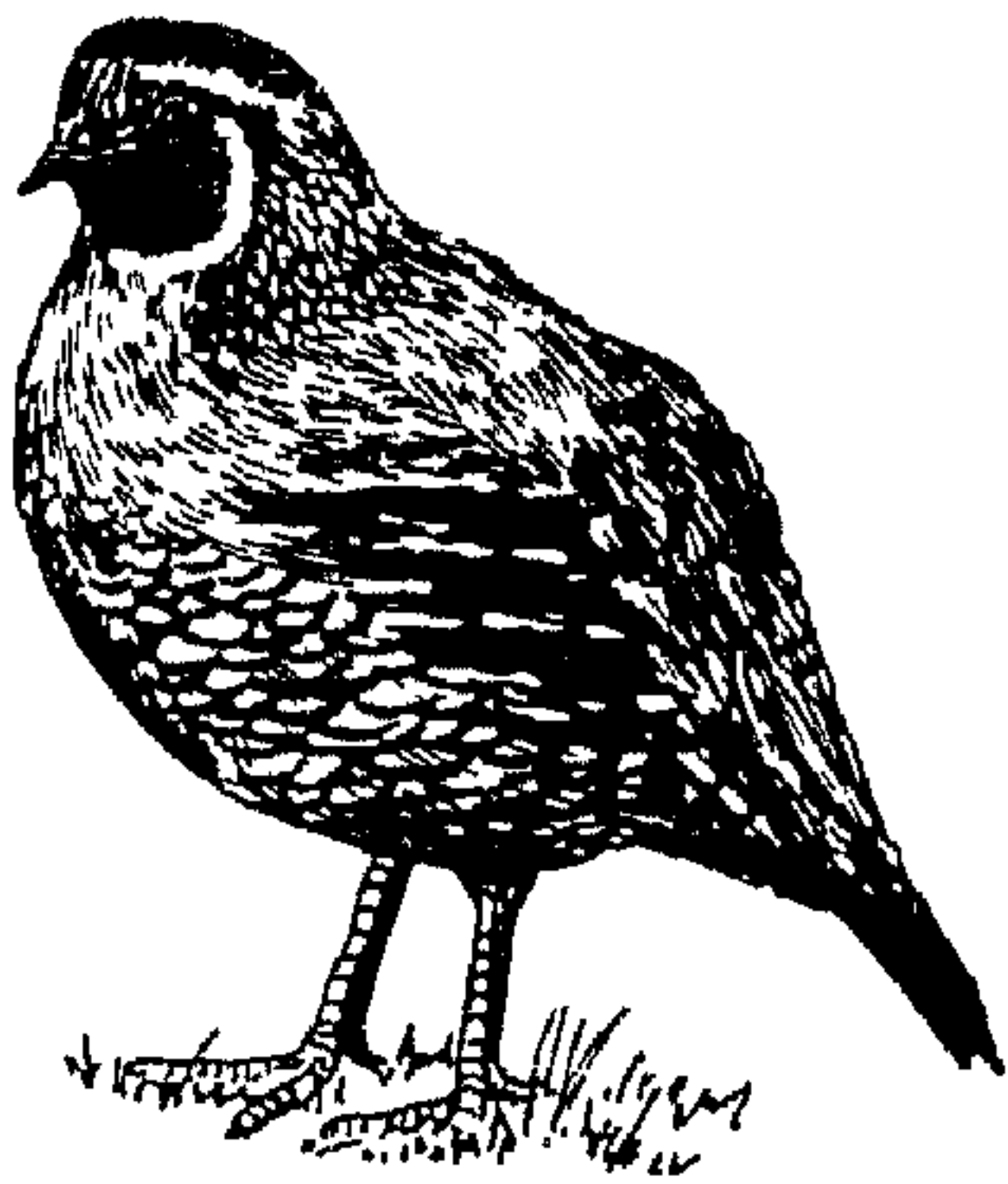

(السلوان) : ماء كانوا يزعمون أن العاشق إذا شربه سلا عن حبه . و - دواء يشربه الحزين فيسليه ويفرحه . ويقال : سقيتني سلواناً : طيبت نفسي .

(السُلْوَانَةُ) : خُرْزَة كانوا يزعمون أنه إذا صُبَّ عليها ماء المطر فشربه العاشق سلا . و - كل ما يسلى .
(السُّلْوَةُ) : كل ما يسلى . ويقال : سَقَيْتَنِي سُلْوَةً : طَيَّبْتَنِي نَفْسِي . و - رخاء العيش .
(المَسْلَى) : السُّلْوُ . (ج) مَسَالٍ .
(المَسْلَاةُ) : المَسْلَى .
* (السُّلُورُ) : جنس سمك بحري ونهرى ، يبلغ طوله ثلاثة أمتار ، ومنه نوع كالتَّرْعَاد .

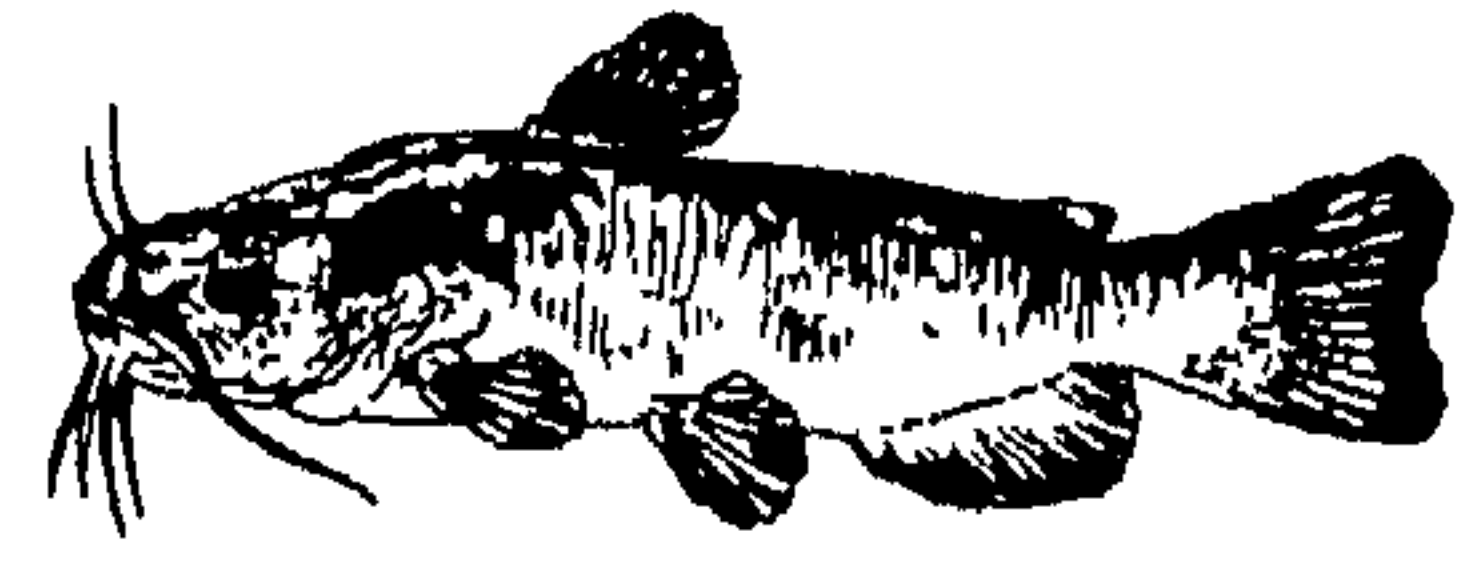

* (سَلَى) الناقَة ونحوها - سَلِيًا : نَزَعَ سَلَاهَا وَأَخْرَجَهُ ، أَوْ أَخَذَهُ .
(سَلَيْتِ) الحَامِلُ - سَلَى : انْقَطَعَ سَلَاهَا ، أَوْ تَدَلَّى . فَمِى سَلِيَاءُ .
(أَسَلَّتِ) الحَامِلُ : طَرَحَتْ سَلَاهَا .
(سَلَى) الشاة ونحوها : نَزَعَ سَلَاهَا .
(اسْتَلَّتِ) الحامل : أسلت . و - الشاة ونحوها : سَبَيْتُ .
(السُّلَى) : عشاء رقيق يحيط بالحنين ويخرج معه من بطن أمه . ويقال : انْقَطَعَ السُّلَى فِي البطن : إِذَا بَلَغَ الأَمْرُ غَايَتَهُ وانْقَطَعَتْ فِيهِ الحَيْلُ . (ج) أُسْلَاءٌ . ويقال للخصيس اللئيم : هو آكَلُ الأَسْلَاءِ .
* (سَمَّالُ) الخَلُّ : علاة السُمُوَال .
(اسْتَمَّالُ) الظَّلُّ : اضْمَحَلُّ . و - الحيوان : ضَمَّرَ بَطْنَهُ . و - الثوب ونحوه : بَلَى .
(السَّمَّالُ) : الظَّلُّ .
(السَّمُوَالُ) : الظَّلُّ . و - ذباب الخَلُّ .
* (سَمَّتَ) - سَمَّتًا : حَسُنَ سَمْتُهُ . و - سَارَ عَلَى الطَّرِيقِ بِالظَّنِّ . و - للَقَوْمِ : هَيَأُ لَهُمْ وَجْهَ الكَلَامِ والرأى والعمل . و - الشيء : قَصَدَهُ .
ويقال : سَمَّتَ سَمْتًا فَلَانٌ : مَحَا نَحْوَهُ .

(سَامَتَهُ) : قابله وواراه وواجهه .
(سَمَّتَ) فلان : لَزِمَ السَّمْتُ . و - الله : ذَكَرَهُ فِي الشَّدَّةِ والرَّخَاءِ . و - على الشيء : ذَكَرَ اللهُ تَعَالَى عَلَيْهِ .
(تَسَامَتَا) : تَقَابَلَا وتَوَارَيَا .
(تَسَمَّتَهُ) : تَعَمَّدَهُ وقصد نحوه .
(السَّمْتُ) : الطَّرِيقُ الواضِحُ . و - المذهب . و - السكينة والوقار . و - الهيئة . و - نقطة في السماء فوق رأس المشاهد . (ج) .
(المَتَسَامِيَتَةُ) - النُّقْطَةُ المتسامية (في الهندسة) : جملة نقط على استقامة واحدة . (ج) .
(المُسَمَّتُ) من الثَّغْلِ : أسفل وسطحها المستديق إلى طَرَفِهَا .
* (سَمَّجَ) - سَمَّاجَةٌ ، وَسُمُوجَةٌ : قَبَّحَ . فهو سَمِيجٌ ، وَسَمَّجٌ ، وَسَمِيجٌ .
(سَمَّجَهُ) : قَبَّحَهُ .
(اسْتَسَمَّجَهُ) : اسْتَقْبَحَهُ .
(السَّمَّجُ) : اللَّبَنُ الحَبِيبُ الطَّعِيمُ أَوْ الرَائِحَةُ .
(السَّمِيجُ) : السَّمَّجُ . (ج) سَمَّجَاءُ ، وَسَمَّاجٌ . وهي سَمِيجَةٌ . (ج) سَمَّاجٌ .
* (سَمَّجَرَ) اللَّبَنَ : مَزَجَهُ بالماءِ .
* (سَمَّجَ) - سَمَّجًا ، وَسَمَّاجًا ، وَسَمَّاجَةً : لَانَ وَسَهَّلَ . ويقال : سَمَّجَ العودُ : اسْتَوَى وَتَجَرَّدَ مِنَ العُقْدِ . و - انقأذ بعد استصعاب . و - فلان : بَدَّلَ فِي العُسْرِ وَالْيُسْرِ عَنْ كَرَمٍ وَسَخَاءٍ . ويقال : سَمَّجَ لَهُ بِحَاجَةٍ : يَسَّرَها لَهُ .
(سَمَّجَ) - سَمَّاجَةً ، وَسُمُوجَةً : صَارَ مِنْ أَهْلِ السَّمَّاجَةِ . فهو سَمَّجٌ ، وَسَمِيجٌ .
(أَسَمَّجَ) : سَمَّجَ . ويقال : أَسَمَّجَتِ نَفْسُهُ : ذَلَّتْ وَأَطَاعَتْ وانقادت .
(سَامَّجَهُ) بكذا ، وفيه : وافقه على مطلوبه . و - بذببه : عَفَا عَنْهُ . ويقال في الدَّعَاءِ : سَامَّجَكَ اللهُ .
(سَمَّجَ) : سَمَّجَ . و - سَارَ سِرًّا سَهْلًا . و - الشيء : جَعَلَهُ لَيْتًا سَهْلًا . ويقال : سَمَّجَ

الرمح وعيره : لَيْتَهُ وَثَقَّفَهُ . و - فلانًا : سَاهَلَهُ .
(تَسَامَجَ) في كذا : تَسَاهَلَ .
(تَسَمَّجَ) فيه : تَسَامَجَ . و - تَكَلَّفَ السَّمَّاجَةَ . (السَّمَّاجُ) : التَسَامُجُ والتَسَاهُلُ . ومنه : بيع السَّمَّاجِ : وهو البيع بأقل من الثمن المناسب . ورقصة السَّمَّاجِ : ضرب من الرقص الجماعي يتشابه فيه الراقصون أو الراقصات على شكل حلقة . (محدثه) .
(السَّمَّاجَةُ) : الجود والكرم . و - السُّهُولَةُ . (السَّمَّجُ) - يقال : فلان سَمَّجٌ : جواد سخى ، وعود سَمَّجٌ : مُسْتَوٍ لَيْنٌ سَهْلٌ لا عَقْدَ فِيهِ .
(السَّمَّجَةُ) : مؤنث السَّمَّجِ . يقال : شريعة سَمَّجَةٌ : فِيهَا يُسَّرُ وسهولة . (ح) سَمَّاجٌ .
(السَّمَّاجُ) : الكثير السَّمَّاجِ . (ج) مَسَامِيجٌ . (السَّمَّجُ) : ما فيه سهولة ويسر . يقال : عَلَيْكَ بِالْحَقِّ فَإِنَّ فِيهِ مَسَمَّجًا : مُتَسَعًا وَمندوحةً عن الباطل .
(السَّمَّجُ) : الكثير السَّمَّاجِ . (ج) مَسَامِيجٌ . * (السَّمَّاقُ) : جلدة أو قشرة رقيقة فوق عظم الرأس . و - السُّلَى على الجنين . ويقال : على ثَرَبِ الشاة ونحوها سماحيق من شحم : شَيْءٌ رَقِيقٌ كالقشِيرِ . و - القِطْعَةُ الرقيقة من العِيمِ (على التشبيه) . والشَّجَّةُ التي بلغت الجلد الرقيقة فوق العظم . و - أَثْرُ الخِتَانِ . (ج) سَمَّاقِيٌّ . وسَمَّاقِ سُنُوجِ الأَسنانِ : الغشاء المبطن للتحجريف السَّمَّاقِيَّ الذي يغطى جدار الأسنان . (ج) .
(السَّمَّاقُ) : الطويل الدقيق . و - النخلة الطويلة . (ج) سَمَّاقِيٌّ .
* (سَمَّدَ) - سَمَّدًا : عَلَا . و - رفع رأسه وَتَصَبَّ صدره . و - لَهَا . و - عنه : غَفَلَ وَسَهَا . وفي التنزيل العزيز : ﴿أَفَمِنْ هَذَا الحَدِيثِ تَعْجَبُونَ . وَتَضْحَكُونَ وَلَا تَبْكُونَ . وَأَنْتُمْ سَائِلُونَ﴾ . و - بُهِتَ وتَحَيَّرَ . وفي

الحديث : «مالي أراكم سامدين» .

(سَمْدَةٌ) : آلهاه . و - الأرض : جعل فيها السمادة وأصلحها به .

(اسمَدٌ) : وريمَ ورمًا شديدًا ، ويقال : اسمدٌ من الغضب والغيط .

(السَمَادُ) : ما يوضع في الأرض من المخصبات ليحود زرعها . (ج) أسميدة .

(السَمْدُ) : الدائم السرمد .

(السَمِيدُ) : لغة في السَمِيد . (مع) ، وهو لباب الدقيق .

* (اسمَدَر) بصره : كانت به السمادير . و - الطريق : طال واستقام . و - الكلام : استقام .

(السمادير) : ما يتراءى للناظر كأنه الذباب الطائر . الواحد : سَمْدُور .

* (السَمِيدُ) : السَمِيدُ الكريمُ السخي . و - الرئيس . و - الشجاع . و - الخفيف السريع في حوائجه . (ج) سَمَادِع ، وسَمَادِعَةٌ .

* (السَمِيدُ) : السَمِيدُ .

* (سَمَرَ) - سَمَرًا ، وسَمُورًا : تحدت مع جليسه ليلاً . ويقال : لأفعله ما سَمَرَ السَمِيرُ ،

أو ابنُ سمير ، أو ابنُ سمير : أي لأفعله أبداً . فهو سَامِرٌ . (ج) سَمَارٌ ، وسَمَرٌ ، وسَمَرَةٌ ،

وسامرة . و - الماشية : رعث . ويقال : سَمَرَتِ الماشيةُ النبات . و - الإبل : أهلها وحلأها . و - اللبن : جعله سَمَارًا . والخشب وغيره : شدّه بالمسمار وثبته بده فيه .

(سَمِرٌ) - سَمَرَةٌ : كان لونه في منزلة بين البياض والسواد . فهو أَسَمَرٌ ، وهي سَمْرَاءُ . (ج) سَمَرٌ .

(سَمَرٌ) - سَمَرَةٌ : سَمِرٌ .

(سَمَرَةٌ) : حادثة ليلاً .

(سَمَرٌ) : الإبل واللبن والخشب : سَمَرها . (تسَمَرًا) : تحادثًا ليلاً .

(اسمَارٌ) : سَمِرٌ شيئًا فشيئًا .

(اسمَرٌ) : سَمِرٌ .

(الأسَمَرُ) : ذو السَمَرَةِ . ويقال : عامٌ

أَسَمَرٌ : إذا كان جَدْبًا شديدًا لا مطر فيه . و - الرُمح . و - لَبِنُ الظبية . (ج) سَمَرٌ .

(الأسَمَرَانِ) : الماء والرُّب .

(السَامِرُ) : المتسامرون . و - مجلسُ السَمَرِ .

(السَامِرِيُّ) : من ينتمى إلى السامرة ، وهم قومٌ يشتركون مع اليهود في بعض العقائد ويخالفونهم في بعضها . و - أخذُ بني إسرائيل من قبيلة السامرة ، صنع العِجَلُ وعبدوا قَوْمَهُ إلى عبادته .

(السَمَارُ) : اللبنُ المخلوط بالماء . و - نباتٌ عشبيٌّ من الفصيلة الأسلية ينبت في المناقع والأراضي الرطبة . ويستعمل في صنع الحصر والسلال .

(السَمَارَةُ) : السَمَرُ بالليل .

(السَمَرُ) : الحديث بالليل . و - الحكايات التي يُسَمَرُ بها . و - مجلسُ السَمَارِ . و - ضوء القمر ، وكانوا يتحدثون فيه . و - الدهر .

يقال : لا أكلمه السَمَرَ والقَمَرَ : أي أبداً .

(السَمَرُ) : ضربٌ من شجر الطلح . واحده : سَمْرَةٌ . (ج) أسَمَرٌ .

(السَمَرَةُ) : لونٌ بين السواد والبياض .

(السَمَرَةُ) : الأحدثة بالليل .

(السَمُورُ) : حيوانٌ ثدييٌّ ليليٌّ ، من الفصيلة السموروية ، من آكلات اللحوم ، يتخذ من جلده فرو ثمين ، ويقطن شمالي آسيا . (ج) .



(السَمِيرُ) : من يجيد السَمَرَ . يقال : فلانٌ سَمِيرٌ ملوك .

(السَمِيرُ) : المسامير . (ج) سَمَرَاءُ . و - الدهر . ويقال : لأفعله سَمِيرَ الليالي : أي أبداً .

(السَمِيرَةُ) : ضربٌ من السفن .

(المِسْمَارُ) : ما يُصنَعُ من حديد ونحوه

وأخذُ طَرَفِيهِ سِينٌ ، والآخِرُ ذو رأس ، يُدَقُّ في الخشب وغيره للتثبيت . ويقال : فلانٌ مسمار

الإبل : حسن القيام عليها ، ضابط لها ، حاذقٌ يرغبتها . (ج) مَسَامِيرٌ .

و - (في الطب) : غلظٌ مخروطيٌّ صغير يحدث بالضغط على بروز عظميٍّ عادة في إصبع القدم .

(ج) .

(المَسْمُورُ) : القليل اللحم ، الشديدُ أُسْرُ العظام والعصب .

* (سَمَرَجٌ) له : أعطاهُ السَمَرَجُ .

(السَمَرَجُ) : تقسيطُ الخراج ثلاثة أقساطٍ في السنة . (ج) سَمَارُجٌ . (مع) .

(السَمَرَجَةُ) : السَمَرَجُ .

* (السَمَرَمُرُ) : طائر يشبه السمان ، أسود اللون ، ينهزم الجراد من صوته .

(السَمَرَمَرَةُ) : القَوْلُ .

* (سَمَسَرَ) فلانٌ : توسَّطَ بين البائع والمشتري بجعل .

(السَمَسَارُ) : الوسيط بين البائع والمشتري لتسهيل الصفقة . وسمسار الأرض : العالم بها .

(ج) سَمَسَرَةٌ . (فارسي معرب) .

(السَمَسَرَةُ) : حرفة السمسار . و - جُعَلُهُ .

* (السَمَسَقُ) : عُشْبٌ عطريٌّ من الفصيلة الشفوية . ويسمى كذلك : [مردقوش] و [مرزنجوش] . (مع) .

* (سَمَسَمٌ) : مثنى مثلياً رقيقاً . و - الثعلب ونحوه : عدا . و - الله وجه فلانٍ : جعل به ثَقَطًا كالسَّمَسَمِ .

(السَمَسِمُ) : الخفيف اللطيف السريع من كل شيء . و - الثعلب . (ج) سَمَسِمٌ .

(السَمَسَامُ) : الخفيف اللطيف السريع من كل شيء .

(السَمَسَمُ) : الثعلب . و - السَّمُ .

(السَمَسَمُ) : الثعلب الأحمر . و - طير يشبه الخطاطيف . واحده : سَمَسَمَةٌ . (ج) سَمَسَمٌ .

ويقال : «كَلَّفَتْنِي بَيْضَ السَّماسِمِ» : أى :
ما لا سبيل إليه .

(السَّمْسِيمُ) : النمل الأحمر . و - نبات حولي
زرع في دهنى ، ودهن بزره زيت الشَّيرَج .
واحدته : سَمْسِيمَةٌ . (ج) سَماسِمٌ .



(السَّمْسِمَانُ) : الخفيف اللطيف السريع من

كل شيء .

* (سَمَطٌ) اللَّبَنُ - سَمَطًا ، وَسَمُوطًا : ذهبَتْ
حلاوته ولم يَتَغَيَّرْ طعمه . و - عَلَى اليمين :
خَلْفٌ . و - فَلَائِنًا يَمِينًا عَلَى حَقِّهِ : استحلَفَهُ .
و - الدَّيْحَةُ سَمَطًا : غَمَسَهَا فِي الْمَاءِ الْحَارِّ ،
أَوْ فِي مَادَّةٍ كِيمِيَاوِيَّةٍ ، لِإِزَالَةِ مَا عَلَى جِلْدِهَا مِنْ شَعْرٍ
أَوْ رِيشٍ قَبْلَ طَبْخِهَا ، أَوْ شَيْئًا ، أَوْ دَبْنِجٍ جِلْدِهَا .
و - السَّكِينُ وَنَحْوُهَا : أَحَدُهَا . و - الشَّيْءُ :
عَلَّقَهُ عَلَى السَّمُوطِ .

(سَمَطٌ) الشَّيْءُ : عَلَّقَهُ عَلَى سِنِطِ السَّرْجِ . و -
القَصِيذَةُ : نَظْمُهَا مُسَمَّطَةٌ . و - الشَّيْءُ : لَزَمَهُ .
(تَسَمَطٌ) بِهِ : تَعَلَّقَ . و - اللَّحْمَ وَغَيْرَهُ :
حَمَلَهُ . يُقَالُ : رَأَيْتُهُ مُتَسَمَّطًا لِحَمًا .

(السَّمِاطُ) : الْمَاءُ الْمُغْلَى الَّذِي يَسْمَطُ الشَّيْءَ .

(السَّمَاطُ) : الصَّفُّ : يُقَالُ : مَشَى بَيْنَ
سِمَاطَيْنِ مِنَ الْجُنُودِ وَغَيْرِهِمْ . وَهُمْ عَلَى سِمَاطٍ
وَاحِدٍ : أَيْ نَظْمٍ وَاحِدٍ . و - مَا يُمَدُّ يُوضَعُ عَلَيْهِ
الطَّعَامُ فِي الْمَادِبِ وَنَحْوِهَا . و - الْجَانِبُ . يُقَالُ :
مَشَى عَلَى سِمَاطِي الطَّرِيقِ أَوْ النَّهْرِ . و - مِنْ
الْوَادِي وَنَحْوِهِ : مَا بَيْنَ صَدْرِهِ وَمَنْتَاهُ . (ج) سَمَطٌ
وَأَسْمِطَةٌ .

(السَّمَطُ) : الرَّجُلُ الْفَقِيرُ الْخَفِيفُ الْحَالِ .

(السَّمَطُ) : الْخَيْطُ مَا دَامَ الْخَرْزُ وَنَحْوُهُ مَنْظُومًا
فِيهِ . و - قِلَادَةٌ أُطُولُ مِنَ الْيَمْحَنَّةِ ، فَإِذَا كَانَتْ
ذَاتَ نَظْمَيْنِ فَهِيَ ذَاتُ سِمَطَيْنِ . و - السَّيْرُ يَمْلِكُ
فِي مَوْجِرِ السَّرْجِ تَشْدُ بِهِ الْأَشْيَاءُ . و - مِنَ الرَّمْلِ :
الْمُسْتَطِيلُ كَالْخَيْطِ . و - الرَّجُلُ الْفَطِنُ الْخَفِيفُ فِي
جَسَدِهِ ، الدَّاهِيَةُ فِي أَمْرِهِ . و - الصِّيَاذُ ، لِلزُّومِ
لِمَكَانِ الصَّيْدِ كَلزُومِ السَّمَطِ لِلْعُنُقِ . (ج) سَمَطٌ .

(السَّمَطُ) : ثَوْبٌ مِنَ الصُّوفِ . (ج) أَسْمَاطٌ .

(السَّمَطَاءُ) مِنَ الْقَصَائِدِ : الْمُسَمَّطَةُ . (ج) سَمَطٌ .

(السَّمِيطُ) : الْمَسْمُوطُ . و - السَّمَطُ .

و - الْأَجْرُ الْقَائِمُ بَعْضُهُ فَوْقَ بَعْضٍ .

(السَّمِيطُ) مِنَ الْأَجْرِ : السَّمِيطُ .

(السَّمَطُ) : الْمَوْضِعُ تَسَمَطَ فِيهِ الذَّبَائِحُ .
و - مَوْضِعٌ تُقَدَّمُ فِيهِ أَسْقَاطُ الْمَاشِيَةِ ، كَالْكَرَشِ
وَالْأَكَارِعِ . (مُحَدَّثَةٌ) .

(السَّمَطُ) (مِنَ الْقَصَائِدِ) : مَا يُؤْتَى فِيهِ
بِأَشْطَارٍ مَقْفَاةً بِقَافِيَةٍ ، ثُمَّ يُؤْتَى بَعْدَهَا بِشَطْرٍ مَقْفَى
بِقَافِيَةٍ مُخَالَفَةٍ . وَيَسْتَمِرُّ عَلَى هَذَا النَّهْجِ مَعَ التَّرْتِيبِ
الْقَافِيَةِ الْمُخَالَفَةِ فِي الْقَصِيدَةِ حَتَّى تَنْتَهِيَ . و - مِنْ
الْأَشْيَاءِ : الْمُرْسَلُ الَّذِي لَا يُرَدُّ . وَيُقَالُ :
حُكْمُكَ مُسَمَّطًا : أَيْ لَكَ حُكْمُكَ مُرْسَلًا
لَا اعْتِرَاضَ عَلَيْكَ . وَخِذْ حُكْمَكَ مُسَمَّطًا : أَيْ
مُجَوِّزًا نَافِذًا .

* (سَمِعَ) لِفَلَانٍ ، أَوْ إِلَيْهِ ، أَوْ إِلَى حَدِيثِهِ -
سَمِعًا ، وَسَمَاعًا : أَصغَى وَأَنْصَتَ . و - لَهُ :
أَطَاعَهُ . و - اللَّهُ لِمَنْ حَمِدَهُ : أَجَابَ حَمْدَهُ
وَتَقَبَّلَهُ . و - الصَّوْتُ ، وَبِهِ : أَحْسَنَتْهُ أُذُنُهُ . و -
الدُّعَاءَ وَنَحْوَهُ : أَطَاعَ وَاسْتَجَابَ . و - الْكَلَامَ :
فَهِمَّ مَعْنَاهُ . فَهُوَ سَمِيعٌ . (ج) سَمَاعٌ ، وَسَمْعَةٌ .
وَهُوَ سَمَاعٌ ، وَهِيَ سَامِعَةٌ ، وَسَمَاعَةٌ . وَهِيَ
سَمِيعٌ ، وَسَمُوعٌ . وَيُقَالُ : أُذُنٌ سَمِيعَةٌ . وَيُقَالُ :

اسْمَعْ غَيْرَ مُسْمَعٍ ، أَيْ غَيْرَ مَقْبُولٍ مَا تَقُولُ ، أَوْ
اسْمَعْ لَا أُسْمِعَتْ .

(أَسْمَعُ) الدَّلْوُ أَوْ الزَّنْبِيلُ وَنَحْوُهُمَا : جَعَلَ لَهَا
مِسْمَعًا ، أَيْ عُرْوَةً فِي أَسْفَلِهَا مِنْ بَاطِنٍ ، ثُمَّ شَدَّ
بِهَا حَبْلًا فِي الْعَرْفُورَةِ لِتَخْفَ عَلَى حَامِلِهَا .
وَيُقَالُ : أَسْمَعُ الزَّنْبِيلَ : جَعَلَ لَهُ مِسْمَعَيْنِ : أَيْ
عُرْوَتَيْنِ ، أَوْ أَدْخَلَ نَحْشَتَيْنِ فِي عُرْوَتَيْهِ إِذَا أُخْرِجَ
بِهِ التَّرَابُ مِنَ الْبَيْرِ وَنَحْوِهَا . و - فَلَائِنًا : شَتَمَهُ .
و - فَلَائِنًا الْكَلَامَ : جَعَلَهُ يَسْمَعُهُ ، أَوْ أَبْلَغَهُ إِيَّاهُ
وَأَوْصَلَهُ إِلَى سَمِيعِهِ .

(سَمِعَهُ) الْكَلَامَ : أَسْمَعَهُ إِيَّاهُ . و - بِفَلَانٍ :
شَهَّرَهُ وَفَضَحَهُ . و - أَذَاعَ عَنْهُ عَيْبًا . يُقَالُ :
سَمِعَ بِهِ فِي النَّاسِ أَوْ فِي الْمَجَالِسِ .

(اسْتَمَعَهُ) ، وَلَهُ ، وَإِلَيْهِ : سَمِعَ وَأَصغَى .

(تَسَامَعُ) النَّاسُ بِالْكَلامِ : سَمِعَهُ بَعْضُهُمْ مِنْ
بَعْضٍ وَتَنَاقَلُوهُ بَيْنَهُمْ . و - النَّاسُ بِفَلَانٍ : شَاعَ
بَيْنَهُمْ عَيْبُهُ .

(تَسَمَعَهُ) ، وَلَهُ ، وَإِلَيْهِ : أَصغَى إِلَيْهِ . و -
الطَّيِّبُ : فَحَصَ الْمَرِيضَ بِأُذُنِهِ أَوْ بِالسَّمَاعَةِ .
(مَوْ) .

(السَّمَاعَةُ) : مَوْثُتُ السَّمَاعِ . و - الْأُذُنُ .
وَيُقَالُ : أُذُنٌ سَامِعَةٌ : شَدِيدَةُ السَّمْعِ . وَهِيَ
سَامِعَتَانِ . (ج) سَمَائِعٌ .

(السَّمَاعُ) : الدُّكْرُ الْمَسْمُوعُ الْحَسَنُ الْجَمِيلُ .
و - الْفِنَاءُ . و - (عِنْدَ عُلَمَاءِ الْعَرَبِيَّةِ) : خِلَافُ
الْقِيَاسِ ، وَهُوَ مَا يُسْمَعُ مِنَ الْعَرَبِ فَيُسْتَعْمَلُ
وَلَكِنْ لَا يُقَاسُ عَلَيْهِ .

(سَمَاعٌ) : بِمَعْنَى اسْمَعِ .

(السَّمَاعِيُّ) : الْمُنْسُوبُ إِلَى السَّمَاعِ . و -
(فِي اصْطِلَاحِ عُلَمَاءِ الْعَرَبِيَّةِ) : خِلَافُ الْقِيَاسِيِّ ،
وَهُوَ مَا لَمْ تَذْكَرْ لَهُ قَاعِدَةٌ كَلِيَّةٌ مُشْتَمَلَةٌ عَلَى
جَزَائِيَّاتِهِ ، بَلْ يَتَعَلَّقُ بِالسَّمَاعِ مِنْ أَهْلِ اللِّسَانِ
الْعَرَبِيِّ وَيَتَوَقَّفُ عَلَيْهِ . و - (فِي الْمَوْسِيقِيِّ) : قَالِبُ
مَوْسِيقَى عَرَبِيٍّ مُؤَلَّفٍ مِنْ أَرْبَعِ خَانَاتٍ وَجِزءٍ
يُسَمَّى «تَسْلِيمًا» يَعَادُ بَعْدَ كُلِّ خَانَةٍ .

(السَّمْعُ) : قُوَّةٌ فِي الْأُذُنِ بِهَا تَدْرِكُ الْأَصْوَاتَ . وَ- الْأُذُنُ . وَ- الْمَسْمُوعُ . وَ- الذَّكْرُ . (ج) أَسْمَاعٌ . وَيُقَالُ : سَمِعًا وَطَاعَةً : أَيِ أَسْمَعُ سَمْعًا ، وَأَطِيعُ طَاعَةً . وَسَمِعَ وَطَاعَةً : أَيِ أَمْرِي سَمِعَ وَطَاعَةً . وَأَخَذَتْ عَنْهُ سَمْعًا . سَاعًا . وَسَمِعَكَ إِلَيَّ : اسْمَعْ مِنِّي . وَهُوَ بَيْنَ سَمْعِ الْأَرْضِ وَبَصَرِهَا : أَيِ طَوْلِهَا وَعَرْضِهَا ، أَوْ لَا يُدْرَى أَيْنَ تَوَجَّهَ ، أَوْ بِأَرْضٍ خَالِيَةٍ لَا يَسْمَعُ كَلَامَهُ أَحَدٌ وَلَا يَبْصُرُهُ أَحَدٌ إِلَّا الْأَرْضَ الْقَفْرُ . وَأَلْقَى نَفْسَهُ بَيْنَ سَمْعِ الْأَرْضِ وَبَصَرِهَا : أَيِ عَرَّزَهَا وَأَلْقَاهَا حَيْثُ لَا يُدْرَى أَيْنَ هُوَ . وَأَمُّ السَّمْعِ : الدَّمَاعُ .

(السِّيْنُ) - يُقَالُ فِي الدَّعَاءِ : «اللَّهُمَّ سَمِعًا لَا يَلْعَا ، وَ- سَمِعٌ لَا يَلْعُ ، أَيِ يُسْمَعُ وَلَا يَلْعُ : يَقُولُهُ مَنْ يَسْمَعُ خَيْرًا لَا يُعْجِبُهُ ، أَوْ : أَسْمَعُ بِالذَّوَاهِي وَلَا تَبْلُغُنِي . وَيُقَالُ : سَمِعَ أَذْنِي فَلَا تَأْتِي بِقَوْلٍ ذَلِكَ : أَيِ عَلَى مَنْسَمَعٍ مِنِّي .

(السَّمْعُ) : الذَّكْرُ الْمَسْمُوعُ . وَ- حَيَوَانَاتٌ مِنَ الْفَصِيلَةِ الْكَلْبِيَّةِ أَكْبَرُ مِنَ الْكَلْبِ فِي الْحَجْمِ ، قَوَائِمُهُ طَوِيلَةٌ وَرَأْسُهُ مَفْلُطَحٌ ، يُضْرَبُ بِهِ الْمَثَلُ فِي جِدَّةِ سَمِيحِهِ ، يُقَالُ : «أَسْمَعُ مِنْ سَمِيحٍ» ، وَ- «أَسْمَعُ مِنَ السَّمْعِ الْأَزَلِّ» .

(السَّمْعَةُ) : مَا يُسْمَعُ بِهِ مِنْ صَهْبٍ أَوْ ذِكْرٍ حَسَنٍ أَوْ سَيِّئٍ . وَيُقَالُ : فَعَلَ ذَلِكَ رِيَاءً وَسَمْعَةً . أَيِ لِيَرَاهُ النَّاسُ وَيَسْمَعُوا بِهِ . وَيُقَالُ : أُذُنٌ سَمْعَةٌ : شَدِيدَةُ السَّمْعِ .

(السَّمْعَةُ) : الصَّيْتُ . يُقَالُ : فَعَلَ ذَلِكَ رِيَاءً وَسَمْعَةً : لِيَرَاهُ النَّاسُ وَيَسْمَعُوهُ .

(السَّمْعِيَّاتُ) (فِي الْعَقَائِدِ) : مَا يَسْتَنْدُ إِلَى الْوَحْيِ كَالْحِجَّةِ أَوْ النَّارِ وَأَحْوَالِ يَوْمِ الْقِيَامَةِ .

(السَّمَاعَةُ) : مُؤَنَّثُ السَّمَاعِ . وَيُقَالُ : أُذُنٌ سَمَاعَةٌ . وَ- آلَةٌ يَسْمَعُ بِهَا الطَّيِّبُ نَبْضَ الْقَلْبِ وَنَحْوَهُ . (مَحْدَثَةٌ) .

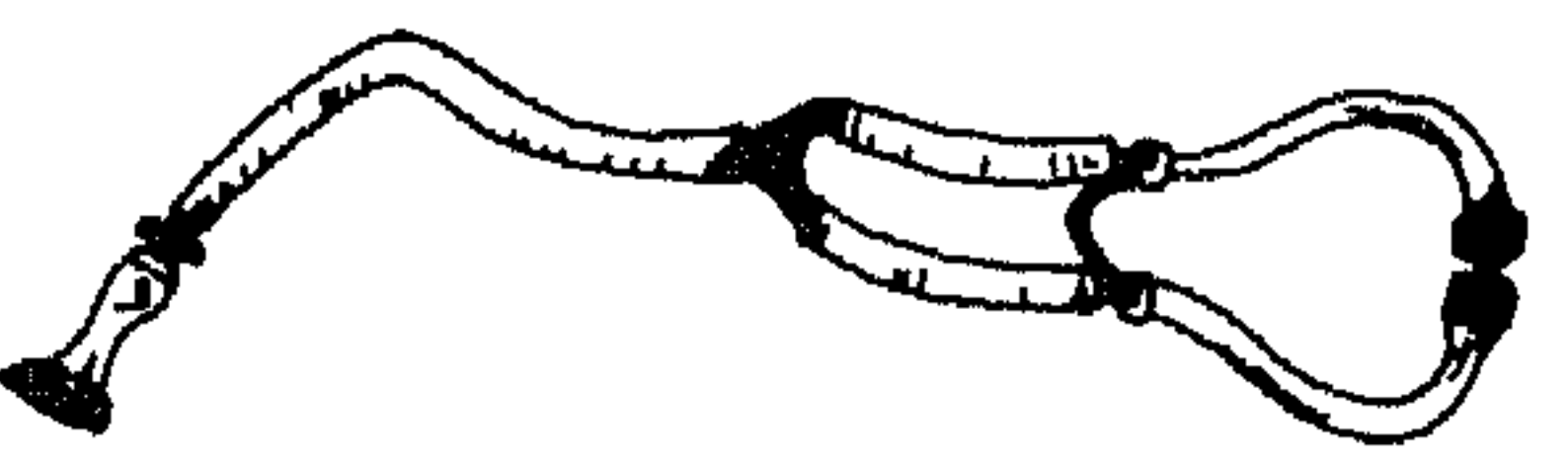

وَ- آلَةٌ فِي التَّلِفُونِ تُرْسَلُ بِهَا الْحَدِيثُ وَيَسْمَعُ . (مَحْدَثَةٌ أَيْضًا) .



(السَّمِيْعُ) : أَحَدُ أَسْمَاءِ اللَّهِ الْحُسْنَى . وَ- السَّمِيْعُ ، وَالْمَسْمُوعُ . وَيُقَالُ : مَنَادٍ سَمِيْعٌ . (السَّمْعُ) - يُقَالُ : هُوَ مِنِّي بِتَرَايَ وَمَسْمَعٌ : بِحَيْثُ أَرَاهُ وَأَسْمَعُ كَلَامَهُ .

(السَّمْعُ) : الْأُذُنُ . وَ- الْعُرْوَةُ فِي وَسْطِ الدَّلْوِ وَنَحْوِهَا تَجْعَلُ فِيهَا لِتَعْتَدَلَ . (ج) مَسَامِيْعٌ . (السَّمْعَةُ) : الْأُذُنُ . (ج) مَسَامِيْعٌ .

(السَّمِيْعَةُ) : مُؤَنَّثُ السَّمِيْعِ . وَ- الْمُعْيَةُ . * (السَّمْعُ) : الْخَفِيْفُ السَّرِيْعُ . وَ- الدَّاهِيَةُ الْخَفِيْثُ . وَ- الصَّغِيْرُ الرَّأْسِ وَالْحَنِيْةُ . وَ- الرَّأْسُ الصَّغِيْرُ الْخَفِيْفُ . وَ- الرَّجْلُ الطَّوِيْلُ الدَّقِيْقُ . وَ- الْمَرْأَةُ الْكَالِحَةُ فِي وَجْهِهَا الْمُوَلَّوْلَةُ فِي أَثَرِكِ .

(السَّمْعَمَةُ) : مُؤَنَّثُ السَّمْعَمِ . وَ- مِنَ النِّسَاءِ : الَّتِي كَانَتْهَا عَوْلٌ أَوْ ذَيْبَةٌ .

* (سَمَقٌ) الْبَاتُ وَالشَّجَرُ وَغَيْرُهُ - سَمَقًا ، وَسَمُوقًا : ارْتَفَعَ ، وَعَلَا ، وَطَالَ . (السَّمَقُ) : الْخَالِصُ الْبَحْثُ .

(السَّمِيْقُ) : الطَّوِيْلُ مِنَ الرِّجَالِ .

(السَّمَقُ) : شَجَرَةٌ مِنَ الْفَصِيلَةِ الْبَطْمِيَّةِ ، تَسْتَعْمَلُ أَوْرَاقَهُ دِبَاغًا ، وَبَنُوْرَهُ تَابَلًا ، وَيَنْبَتُ فِي الْمَرْتَفَعَاتِ وَالْجِبَالِ .

(السَّمِيْقُ) - السَّمِيْقَانِ : عَوْدَانٌ فِي النَّيْرِ قَدْ لُوْقِيَ بَيْنَ طَرَفَيْهِمَا ، يَحِيْطَانِ بِعُنُقِ الثَّوْرِ كَالطَّرِيقِ . (ج) أَسْمِيْقَةٌ .

* (سَمَكٌ) - سَمُوكًا : عَلَا وَارْتَفَعَ . فَهُوَ سَامِيْكٌ . يُقَالُ : سَنَامٌ سَامِيْكٌ . وَ- الشَّيْءُ سَمَكًا : رَفَعَهُ . (اسْتَمَكَ) الْبَيْتُ : طَالَ سَمَكُهُ .

(اسْتَمَكَ) الْبَيْتُ : اسْتَمَكَ .

(السَّمَاكُ) : كُلُّ مَا سَمِكَ ، حَائِطًا كَانَ أَوْ سَقْفًا . وَ- مَا سَمِكَ بِهِ الشَّيْءُ . وَ- مِنَ الزُّوْبِ : مَا يَلِي التَّرْقُوَّةَ .

(السَّمَاكَانُ) : نَجْمَانِ نَيْرَانٍ ، أَحَدُهُمَا فِي الشَّمَالِ وَهُوَ السَّمَاكُ الرَّاحُ ، وَالْآخَرُ فِي الْجَنُوبِ وَهُوَ السَّمَاكُ الْأَعْزَلُ .

(السَّمَكُ) : السَّقْفُ . وَ- الْقَامَةُ مِنْ كُلِّ شَيْءٍ . وَ- (فِي الرِّيَاضَةِ) : الْبُعْدُ الثَّلَاثُ بَعْدَ الطَّوْلِ وَالْعَرْضِ ، وَيَعْبُرُ عَنْهُ بِالْارْتِفَاعِ . (ج) سَمُوكٌ .

(السَّمَكُ) - سَمَكُ الشَّيْءِ : عِلْظُهُ وَنَخَاتُهُ . (مَحْدَثَةٌ) .

(السَّمَكُ) : حَيَوَانَاتٌ مَائِيَّةٌ . وَهُوَ أَنْوَاعٌ كَثِيْرَةٌ لِكُلِّ نَوْعٍ اسْمُهُ خَاصٌّ بِمِيزِهِ . (ج) سَمَاكٌ ، وَسَمُوكٌ ، وَأَسْمَاكٌ .

(السَّمَكَةُ) : وَاحِدَةُ السَّمَكِ . وَفِي أَمْثَالِ الْمَوْلَدِيْنَ : «شَوِي فِي الْحَرِيْقِ سَمَكَتُهُ» : يُضْرَبُ فِي التَّنَدِيْسِ وَانْتِهَازِ الْفُرْصَةِ .

(السَّمِيْكُ) : الْغَلِيْظُ الشَّخِيْنُ . (مَحْدَثَةٌ) .

(السَّمِيْكَاءُ) : الْأَرْضَةُ . وَ- سَمَكٌ صَغَاْرٌ يَصِلُ إِلَى مَا يَقْرَبُ مِنْ عَشْرَةِ سَنِيْمَتْرَاتٍ تَقْرِيْبًا ، وَجَسْمُهُ مَدْوْرٌ أَسْطَوَانِي فُضِّي اللَّوْنُ إِلَى خُضْرَةٍ ، يَمِيْشُ فِي الْبَحْرِ الْأَحْمَرِ ، وَعَلَى الشَّاطِئِ الشَّرْقِيِّ مِنَ إِفْرِيْقِيَا ، وَالْمِخِيْطِ الْهِنْدِيِّ ، وَالْبَحْرَيْنِ ، يَجْفَأُ وَيُوْكَلُ ، وَهُوَ الْحُسَّاسُ .



(السَّمَاكُ) : عَمُوْدٌ يَكُونُ فِي الْخِيَابِ يُسَمَكُ بِهِ الْبَيْتُ : (ج) مَسَامِيْكٌ . (السَّمُوكُ) : الطَّوِيْلُ . وَ- مِنَ الْخَيْلِ وَنَحْوِهَا : الْوَثِيْقُ .

* (السَّمَكْرِي) : مِنْ بَصْنِ الْأَدْوَاتِ الْمَنْزِلِيَّةِ ، كَالْكِيْزَانِ وَالْأَقْمَاعِ وَنَحْوِهَا مِنْ صَفَائِحِ الْحَدِيْدِ .

المطلى بالقصدير . (محدثه) . - من يعالج الحديد ونحوه . (محدثه) .

* (سَمَل) الثوب ونحوه - سُؤْلًا ، وسُؤْلَةً : أخلق ويلى . - وبينهم سَمَلًا : أصلح . - وفي المعيشة : سعى بالصلاح . - والعين : فقأها ببسماير أو حديدية مُحَمَّاة . - والحوض ونحوه : نَقَّاه من الحَمَامَةِ والطين .

(سَمَل) الثوب - سَمَالَةٌ ، وسُؤْلَةٌ : سَمَل . فهو سَمِيل .

(أَسَمَل) : سَمَل . - وبينهم : أصلح . (سَمَل) الحوض : لم يخرج منه إلا ماء قليل . - والحوض ونحوه : سَمَلَهُ . - فلائنا بالقول : رَقَّقَهُ لَهُ .

(اسْتَمَل) العين : سَمَلَهَا . (تَسَمَل) فلان : شرب السَمَلَةَ ، أو أخذها . - والنيد : أَلَحَّ في شربيه .

(السَمَال) : الدود في الماء الناقع ، أى المجتمع . (السَمَل) - ثوب سَمَل : حلق بال . - وبقية الماء في الحوض ونحوه . (ج) أسَمَال . ويقال : ثوب أسَمَال .

(السَمَل) - ثوب سَمَل : حلق بال . (السَمَلَان) من الشراب والماء : بقاياهما . (السَمَلَةُ) : الماء القليل يبقى في أسفل الإناء . - وجوع يأخذ الإنسان ، فدمع عيناه .

(السَمَلَةُ) - ثوب سَمَلَة : سَمَل . - والماء القليل يبقى في أسفل الإناء وغيره . - وبقية الماء في الحوض ونحوه ، أو ما فيه من الحَمَامَةِ والطين . (ج) سَمَل ، وسَمَال .

* (سَمَلَج) الشيء في حلقه : جَرَعَهُ جَرَعًا سَهْلًا . (السَمَالِج) : اللبن الحلو .

(السَمَالِج) : عيد للنصارى . (السَمَلِج) : اللبن الدَسِيمُ الطَّيِّبُ الطعم .

* (السَمَالِجِي) من اللبن والطعام : ما لا طعم له . - ولبن حُقِنَ في السَّفَاءِ وحُفِرَ له حفرة ووضِعَ فيها يَثْرُوب .

* (السَمَلَق) : القفر الذى لا يبات فيه . - والى لا تَلْدُ . - والعجوز الهرمَة . (ج) سَمَالِق .

(السَمَلَق) من الكذب : الخالصُ البَحْثُ . * (سَمَلَك) اللقمة ونحوها : ملَّسَهَا وطَوَّلَهَا في الملمة وتدوير .

* (سَمَّت) الريح - سُؤْمًا : أحرقت . - واليوم : كانت فيه ريح السُّؤْمِ . - والشيء : نَحَصَّ . يقال : سَمَّتِ النعمة . - والهامة فلائنا وغيره سَمًا : أصابته بِسَمِّهَا . - فلائنا : سقاه السُّمَّ . - والطعام وغيره : جعل فيه السُّمَّ . - والسُّؤْمُ النبات : أحرقتَه أو أصابته بِجَرِّهَا . - والإبرة ونحوها : جعل لها سَمًا ، أى ثقبًا . - والثقب : دخل فيه . - والشيء : أصلحَه . - الأمر : سَبَّرَه ونظر غَوْرَهُ . - وبينهم : أصلح . - والقارورة : سدَّهَا . - فلائنا : خصَّه . - والنعمة : نَحَصَّهَا . - فلائنا سَمَّ فلائنا : قصد قصده .

(سَمَّ) اليوم : صار ذا سُموم ، أو هبَّت فيه السُّؤْمُ . (أَسَمَّ) اليوم : سَمَّ . (سَمَمَهُ) : سَمَّمَهُ . ويقال : سَمَمَ السلاح : سقاه السُّمَّ . - والوضيَّين : جعل له عَرَى . - والشيء : زَيْتُهُ بالودع الذى يُسْتَخْرَجُ من البحر ويُنظَّمُ للزينة .

(تَسَمَّمَ) : مطاوعُ سَمَمَهُ . ويقال : تَسَمَّمَ الطعام ، وتسمم الرجل والحيوان ، وتسمم الجرح : أصابه السُّمُّ ، أو سرى فيه . (مو) . (الأسَمُّ) : الأنف الضيق المنخرين . (السَّمُّ) : كل ذى سُم كالثعبان . (ج) سَوَامٌ . وسامُ أبرص : ضرب من الوزغ . وتقول : سوام ، دون أبرص ، أو بَرَصَة وأبارص ، دون سوام .

(السَّمَّة) : كل شيء كالودع يستخرج من البحر ويُنظَّمُ للزينة . - وسفرة من الخوص ، تبسط تحت النخلة إذا جُدَّت ليستقط ما تثار من الرطب والتمر عليها . - والقرابة الخاصة - وجَمَارَةُ النخلة . (ج) سَمَم ، وسيمام . (السُّؤْمُ) : الريح الحارة تهب غالبًا بمصر في شهر مايو ، وتكون غالبًا بالنهار (مؤنثة) . - والحر الشديد النافذ في المسام . وفي التنزيل العزيز : ﴿ وَأَصْحَابُ الشَّمَالِ مَا أَصْحَابُ الشَّمَالِ ﴾ في سَمومٍ وحميم . - (في الجغرافيا) : ريح محلية ساخنة جافة تثير العجاج ، ومنها ريح الخماسين في مصر ، والهبوب في السودان . (ج) سَمَائِمُ .

(السَّمَم) : الذى يأكل ما قدَر عليه . (السَّمَام) : منافذ العرق في البدن .

(السَّمَم) : الذى يأكل ما قدَر عليه . (السَّمَام) : منافذ العرق في البدن .



(السَّمَامَةُ) : مؤثت السَّمَام . - ذوات السَّمَم من الهوام ونحوها . - الموت . - والخاصة من الناس ؛ لتداخلهم في بواطن الأمور . (ج) سَوَامٌ . (السَّمَامُ) : ضرب من الطَّيْرِ نحو السَّمَاتِي . - والخفيف اللطيف السريع من كل شيء .

(السَّمَامَةُ) من كل شيء : شخصه . - والطلعة . يقال : فلائنا بهي السَّمَامَةُ : طاهر الوسامة . - واللواء . - دائرة مُسْتَحَبَّة في عُتْق الفرس . (السَّمَم) : كل مادة سامة . - شيء كالودع يستخرج من البحر وينظَّم للزينة . - وأخذ السَّمَمين ، وهما عِرْقَانِ في خَيْشُومِ الفرس . (ج) سَموم . ويقال : أصاب سَم حَاجَتِهِ : مَقْصِدُهُ ومطلبه .

(السَّمَم) : كل مادة سامة . - شيء كالودع يستخرج من البحر وينظَّم للزينة . - وأخذ السَّمَمين ، وهما عِرْقَانِ في خَيْشُومِ الفرس . (ج) سَموم . ويقال : أصاب سَم حَاجَتِهِ : مَقْصِدُهُ ومطلبه .

(السَّمَم) : كل مادة سامة . وسَمُّ الفأر : مادة تُهْلِكُ الفأر . - وكل ثقب ضيق كتقب الإبرة والأنف والأذن . وفي التنزيل العزيز : ﴿ حَتَّى يَلِجَ الْجَمَلُ فِي سَمِّ الْخِيَاطِ ﴾ . (ج) سَموم ، وسيمام . وسوم الإنسان : سيمامه : فمه ومنخره وأذناه .

(السَّمَمَةُ) : كل شيء كالودع يستخرج من البحر ويُنظَّمُ للزينة . - وسفرة من الخوص ، تبسط تحت النخلة إذا جُدَّت ليستقط ما تثار من الرطب والتمر عليها . - والقرابة الخاصة - وجَمَارَةُ النخلة . (ج) سَمَم ، وسيمام . (السُّؤْمُ) : الريح الحارة تهب غالبًا بمصر في شهر مايو ، وتكون غالبًا بالنهار (مؤنثة) . - والحر الشديد النافذ في المسام . وفي التنزيل العزيز : ﴿ وَأَصْحَابُ الشَّمَالِ مَا أَصْحَابُ الشَّمَالِ ﴾ في سَمومٍ وحميم . - (في الجغرافيا) : ريح محلية ساخنة جافة تثير العجاج ، ومنها ريح الخماسين في مصر ، والهبوب في السودان . (ج) سَمَائِمُ .

(السَّمَم) : الذى يأكل ما قدَر عليه . (السَّمَام) : منافذ العرق في البدن .

(السَّمَم) : الذى يأكل ما قدَر عليه . (السَّمَام) : منافذ العرق في البدن .

(السَّمَم) : الذى يأكل ما قدَر عليه . (السَّمَام) : منافذ العرق في البدن .

(المَسْمَةُ) : الخاصة . وأهل المَسْمَةِ :
الخاصة والأقارب .

* (سَمَنَ) لفلانٍ - سَمَنًا : أذَمَ له بالسمن .
و- الطعام ونحوه : عمله بالسمن ، أو لثه به .
و- فلانًا : أطعمه سمنًا .

(سَمِينٌ) - سَمِينًا ، وَسَمَانَةٌ : كَثُرَ لحمه وشحمته .
فهو سامينٌ ، وسمينٌ ، وهي سَمِينَةٌ . (ج) سَمَانٌ .
(سَمْنٌ) - سَمْنًا ، وَسَمَانَةٌ : سَمِينٌ . فهو
سمين .

(أَسَمَنَ) : سَمِنَ يَحْلَقُهُ . و- فلانٌ : كَثُرَ
سمنه . و- سَمِنَتْ ماشيته . و- ملك شيئًا
سَمِينًا . و- اشترى سَمْنًا . و- الحيوانُ :
صَبَّرَهُ سَمِينًا . و- الطعام ونحوه : سَمَنَهُ . و-
فلانًا : سَمَنَهُ .

(سَمَنَهُ) : جعله سَمِينًا . وفي المثل : «سَمَنَ
كلبك يأكلك» : يضرب لمن يُلْقَى شراً من يحسن
إليه . و- الطعام ونحوه : أَسَمَنَهُ . و- فلانًا :
زَوَّدَهُ السمن . و- أطعمته إِيَّاهُ . و- لفلانٍ :
أعطاه عطاءً كثيرًا .

(تَسَمَنَ) : سَمِنَ . و- فلانٌ : تَكَثَّرَ بما ليس
فيه من الخير ، أو ادعى ما ليس فيه من الشرف .
و- توسَّعَ في أسباب السمن من المآكل
والمشارب .

(اسْتَسَمَنَ) فلانٌ : طَلَبَ سَمْنًا . و- الشيءُ :
عَدَّهُ سَمِينًا . وفي المثل : «قد استسمنت ذَا وَرَمٍ» :
يضرب لمن يفتُرَ بالظاهر المخالف لحقيقة الواقع .
و- وجدته سَمِينًا . و- طَلَبَهُ سَمِينًا .

(الأسْمَنُ) - يقال : فلانٌ أسْمَنُ حَظًا من
فلانٍ : أَوْفَرَ وَأَمْلَأَ .

(السَّامِنُ) : مَنْ عِنْدَهُ سَمْنٌ .
(السَّمَانِيُّ) : ضَرَبٌ مِنَ الطَّيْرِ . واحدهُ :
سَمَانَةٌ . (انظر : السُّلَوِيُّ) .

(السَّمَانُ) : بائِعُ السمن . و- أصباغ
يُؤَخَّرَفُ بها .

(السَّمْنُ) : سَيْلَةُ الزُّبْدِ ، وهو ما يُذَابُ

ويُخْلَصُ منه بعد إغلائه . وفي المثل : «سمنكم
هُرَيْقٌ في دقيقتكم» : مالكم يُتَّفَقُ عليكم ..

(السَّمْنَةُ) : دَوَاءٌ يَتَّخَذُ للسمن . و- عُشْبَةٌ
ذاتُ وَرَقٍ وَقُضْبٍ ، دَقِيقَةُ العيدان ، لها نورةٌ
بيضاء ، وَحَبٌّ تَأْكُلُهُ النساءُ لِيَسْمَنَ عليه .

(السَّمْنِيَّةُ) : فِرْقَةٌ بالهند دُهرِيَّةٌ ، تقولُ
بالتناسُخِ ، وتتكُرُّ وقوعَ العلمِ بالإخبارِ ، زاعمين
أن لا طريقَ للعلمِ سوى الحِسِّ . قيل : هي نسبة
إلى «سومَنات» : بلدة بالهند .

(السُّومِنُ) : ضِدُّ العَثِّ . ويقالُ : كلامٌ
سومينٌ : رصينٌ حكيمٌ . وهي سَمِينَةٌ . (ج) سَمَانٌ .
وأرضُ سَمِينَةٌ : جَيِّدَةُ التُّرْبَةِ قَلِيلَةُ الحجارةِ ،
قويَّةٌ على ترشيعِ التُّبِّ .

(المَسْمَنَةُ) : مَطْلُئَةُ السمنِ وَمَدْعَاؤُهُ .
يقالُ : طعامٌ مَسْمَنَةٌ للجسم : أي يُسَمِّنُهُ .

* (السَّمْنَدُ) : الفَرَسُ . «فارسية» .
* (السَّمْنَدَلُ) : حيوانٌ من رُتبةِ البرمائياتِ ،
صغيرُ الجسمِ غالبًا يشبهُ العظاءةَ في شكلها العامِ .



و- طائرٌ بالهند لا يحترق بالنار فيما زعموا . و-
نسيجٌ من ريشِ بعضِ الطيور لا يحترق .

* (سَمَنَةٌ) - سَمْنَاهَا ، وَسَمُونًا : دَهْشٌ وَحَارٌ .
فهو سامةٌ . (ج) سَمْنَةٌ . ويقالُ : بقى القومُ
سَمْنَاهَا . و- الفَرَسُ في شوطِهِ سَمُونًا : جَرَى جَرِيًّا
لا يَعْرِفُ الإعياءَ .

(سَمَنَةٌ) اللهُ عقله : أذهبه . و- الرجلُ إبِلَةٌ
ونحوها : أهملها .

(السَّمْنَةُ) : الباطلُ . و- الكَذِبُ . و- أن
تَرْمِي الرجلُ إلى غيرِ غرضٍ . يقالُ : ذهب فلانٌ
في السَّمْنِ ، وجَرَى جَرَى السَّمْنِ . و- الهواءُ أو
الريحُ .

(السَّمْنِيُّ) : ما يترأى للناظر في عين الشمس
وقت الظهيرة . و- التبخرُ من الكبيرِ .

(السَّمْنَةُ) : نُحُوصٌ يُنْسَجُ ثم يُجَمَّعُ فيجعلُ
شبيهاً بسفرةٍ .

(السَّمْنِيُّ) : السَّمْنِيُّ . ويقالُ : مَشَى
السَّمْنِيُّ : مَشَى متبخرًا .

* (سَمَنَجٌ) في السمر وغيره : أَسْرَعٌ . و-
الشيءُ : أُرْسِلَهُ . و- كلامُهُ : كَذَبَ فيه . و-
الحبلُ : فَتَلَهُ فَتَلًا شديدًا . و- العَينُ : وَكَذَّها .

(السَّمَانِجُ) من اللبنِ : الذي ليس بملحٍ ولم
يأخذ طعمًا .

(السَّمَانِجُ) : الكَذِبُ .

(السَّمْنَجُ) : السَّمْنَلُ . يقالُ : ماءٌ سَمْنَجٌ ،
وأرضٌ سَمْنَجٌ ، ويزرعُ سَمْنَجٌ . و- من اللبنِ :
الحلْوُ الدَسِيمُ .

(السَّمْنَجَةُ) من الأيمانِ : المؤكِّدَةُ .

* (سَمْنَرُ) الزرعُ : لم يحوِّلْ ، كأنما كلُّ حبةٍ
برأسِها .

(اسْتَمْنَرُ) الشيءُ والأمرُ : صَلَبَ واشتدَّ . و-
اغتَدَلَّ . و- في القتالِ : اشتدَّ . و- الظلامُ :
تراكمَ .

(السَّمْنَرِيُّ) : الرمحُ الصليبُ العودِ . يقالُ :
هو منسوبٌ إلى «سَمْنَرٍ» : رجلٌ كان يُقوِّمُ
الرماحَ ، وامرأتهُ رُذَيْنَةُ التي ينسبُ إليها الرماحُ .
و- من الأوتارِ : الشديدُ .

* (سَمَنًا) - سَمُونًا ، وَسَمَانَةٌ : علا ، وارتفع ،
وتطاوَلَّ . يقالُ : سَمَنَ هِمَّتُهُ إلى معالي الأمورِ :
طَلَبَ العزَّ والشرفَ . وسما في الحسبِ والنسبِ .
وسما بصرةً إلى الشيءِ : طَمَحَ . و- الهلالُ : طَلَعَ
مُرْتَفِعًا . و- الشوقُ لفلانٍ : عاودَهُ . و- القومُ
ونحوهم على المائة ونحوها : زادوا . و- له شخصٌ :

رَفِيعٌ له من بعيدٍ فاستبأتهُ . و- به : رفَعَهُ
وأغلاهُ . و- لهم : نهَضَ لقتالِهِم . و- خَرَجَ
للصيدِ في الصحارى والقفار . و- الفحلُ سَمَاوَةً :
سَطَا وتطاوَلَّ على شَوْبِهِ . و- فلانًا عمدًا ، أو به
سَمُونًا : جعلَهُ اسمًا له وعلمًا عليه . و- الصائدُ
الوحشِ : تَمَيَّنَ شُحُوصَهَا وطلبها .

* (سَبَل) الرُّزْغُ : أُخْرِجَ سُبُلُهُ . و - ثَوْنُهُ : أَسْلَهُ وَجَرَّ لَهُ ذَيْلًا مِنْ حَلْفِهِ .
(السُّبُلُ) . جَرَّهُ النَّبَاتُ الَّذِي يَتَكَوَّنُ فِيهِ الْحَبُّ . و - الْبَارِدِيُّ ، وَهُوَ بَابٌ يَسْتَخْرِجُ مِنْ جَدُورِ بَعْضِ أَنْوَاعِهِ عَطَّرٌ مَشْهُورٌ . (ج) سَبَابِلُ .
(السُّبُلَةُ) : وَاحِدَةُ السُّبُلِ . و - اسْمُ آخِرِ لَبْرِجِ الْعَذْرَاءِ .

(السُّبُولُ) : السُّبُلُ . وَاحِدَتُهُ سُوْلَةٌ .
* (أَسْتَتْ) الْقَوْمُ : أَصَابَتْهُمْ سِتَّةٌ مُخْدِبَةٌ .
(سُنَّتْ) الْقِدْرُ وَنَحْوَهَا : طَرَحَ فِيهَا السُّنُوتَ .
(تَسَنَّتْ) كَرِيمَةُ آلِ فُلَانٍ : تَرَوَّحَهَا فِي سِتَّةِ الْقَحْطِ ، أَوْ تَرَوَّحَهَا وَهُوَ لِيَيْمٍ وَهِيَ كَرِيمَةٌ لِكَلْبَةٍ مَالِهِ وَقَلَّةٌ مَالِهَا .
(السُّنُوتُ) : الْكَمُونُ .

* (سَنَجَةٌ) - سَنَجًا : لَطَخَهُ بِلَوْنٍ غَيْرِ لَوْنِهِ .
(سَنَجٌ) الثَّوْبُ : خَطَطُهُ .
(السَّنَاجُ) : أَثَرُ دُخَانِ السَّرَاجِ فِي الْحَائِظِ وَغَيْرِهِ . يُقَالُ : لَا بُدَّ لِلسَّرَاجِ مِنَ السَّنَاجِ . و - (فِي الْكِيمِيَاءِ) : دَقَائِقُ مِنَ الْكَرْبُونِ تَتَخَلَّفُ مِنْ نَقْصٍ فِي حَرِيقِ الْوَقُودِ . (ج) سَنَجٌ ، وَأُسْنَجَةٌ .

(السَّنَجَةُ) - سَنَجَةُ الْمِيزَانِ : مَا يوزنُ بِهِ كَالرُّطَلِ وَالْأَوْقِيَةِ . (ج) سَنَجٌ .
(السَّنَجَةُ) مِنَ الْأَلْوَانِ : الرَّقْطَةُ . (ج) سَنَجٌ .

* (السَّنَجَابُ) : حَيَوَانٌ أَكْبَرُ مِنَ الْحُرْدِ ، لَهُ ذَنْبٌ طَوِيلٌ ، كَثِيفُ الشَّعْرِ ، يَرْفَعُهُ صُعْنًا ، يُضْرَبُ بِهِ الْمَثَلُ فِي بَخْفَةِ الصُّعُودِ ، وَلَوْثُهُ أَرْرَقٌ رَمَادِيٌّ ، وَمِنْهُ : اللَّوْنُ السَّنَجَابِيُّ .



(السَّمَاءُ) مِنَ الْبَيْتِ وَعَيْرِهِ : سَقْفُهُ . و - مِنْ كُلِّ شَيْءٍ : شَخْصُهُ أَوْ طَلْعَتُهُ . وَسَمَاءُ الْهَلَالِ : شَخْصُهُ إِذَا رَتَفَعَ عَنِ الْأَفْقِ شَيْئًا . (ج) سَمَاءٌ ، وَسَمَاوٌ .
(السُّمُو) : الْعُلُوُّ وَالرَّفْعَةُ . وَصَاحِبُ السُّمُوِّ : لِقَبِ كُلِّ أَمِيرٍ . (مَوْ) .

(السَّمِيُّ) : الْمُسَامِيُّ ، وَهُوَ الْمَطَاوِلُ وَالْمَعَايِرُ . وَسَمِيُّ الشَّيْءِ : مَوَافِقُهُ فِي اسْمِهِ ، أَوْ نَظِيرُهُ .
(الْمِسْمَاءُ) : الْجَوْرَبُ مِنَ الصُّوفِ وَنَحْوِهِ يَلْبَسُهُ الصَّائِدُ لِيَقِيَهُ لَفْحَ الْحَرِّ . (ج) مَسَامٌ .
(الْمُسَمِيُّ) : الْمَعْلُومُ الْمَعْتَمَرُ . وَفِي التَّنْزِيلِ الْعَرَبِيِّ : ﴿ إِذَا تَدَايَيْتُمْ بِذُنُوبِكُمْ إِلَىٰ أَجَلٍ مُّسَمًّى فَاكْتُبُوهُ ﴾ . وَيُقَالُ : فُلَانٌ مِنْ مُسَمًّى قَوْمِهِ ، وَمِنْ مُسَمَّيَتِهِمْ : مِنْ خِيَارِهِمْ .

* (السَّنَابُ) : الشَّرُّ الشَّدِيدُ .
(السَّنَابُ) : الطَّوِيلُ الظَّهْرِ وَالْبَطْنِ .
(السَّنَابَةُ) : السَّنَابُ .
(السَّنَبُ) : الدَّهْرُ .

(السَّنِيبُ) : مِنَ الْخَيْلِ : الْكَثِيرُ الْجُرْيِ الْجَوَادُ . (ج) سُنُوبٌ .
(السَّنِيبَةُ) : الْحِقْبَةُ مِنَ الدَّهْرِ . يُقَالُ : مَضَى مِنَ الدَّهْرِ سَنِيبَةٌ .
(السَّنُوبُ) : الْكَذَّابُ الْمُعْتَابُ . و - الْمُتَعَضِّبُ .

* (السَّنْبُوقُ) : زُورِقٌ صَغِيرٌ . (ج) سَنَابِيقٌ .
* (السَّنْبُكُ) : طَرْفُ الْحَافِرِ .
و - مِنْ كُلِّ شَيْءٍ : أَوَّلُهُ . يُقَالُ : أَصَابَنَا سُنْبُكُ السَّمَاءِ : أَوَّلُ غَيْشِهَا . وَيُقَالُ : كَانَ ذَلِكَ عَلَى سُنْبُكِ فُلَانٍ : عَلَى عَهْدِ وَلَايَتِهِ وَأَوَّلَهَا . و - مِنْ كُلِّ شَيْءٍ : طَرَفُهُ . و - مِنَ السَّيْفِ وَنَحْوِهِ : طَرْفٌ جَلِيَّتِهِ . و - مِنْ بَيْضَةِ الْحَدِيدِ : أَعْلَاهَا . و - مِنَ الْبُرْقُعِ : خَيْطَةٌ الَّتِي يُعَلَّقُ بِهَا . و - مِنَ الْأَرْضِ : الْغَلِيظَةُ الْقَلِيلَةُ الْخَيْرِ . و - الْحَرَاجُ . (ج) سَنَابِكُ . (مَع) .
(السَّنْبُوكُ) : السَّنْبُوقُ . (ج) سَنَابِكُ .



(أُسْمَى) الشَّيْءُ : رَفَعَهُ وَأَعْلَاهُ . و - فُلَانًا مِنْ بَلَدٍ إِلَى بَلَدٍ : أَشْخَصَهُ وَأَرْسَلَهُ . و - الشَّيْءَ كَذَا وَبَكَدَا : حَفَلَهُ لَهُ اسْمًا .
(سَامَاءُ) : عَالَاهُ وَبَارَاهُ .

(سَمَاءُ) كَذَا ، وَبَكَدَا : حَفَلَهُ لَهُ اسْمًا .
(اسْتَمَى) فُلَانٌ : خَرَجَ لِلصَّيْدِ . و - تَصَيَّدَ . و - تَخَوَّرَبَ لِصَيْدِ الطَّيْرِ وَالْحَيَّةِ . و - الصَّائِدُ الْوَحْشَ : سَمَّاهَا . و - فُلَانًا : اسْتَعَارَ مِنْهُ مِسْمَاءً . و - فُلَانًا : جَعَلَهُ يَصْطَادُ الطَّيْرَ وَنَحْوَهَا بِالْمِسْمَاءِ . و - تَعَمَّدَهُ بِالزِّيَارَةِ . و - تَوَسَّمُ فِيهِ الْخَيْرَ . و - الشَّيْءَ : نَظَرَ إِلَى سَمَاوِيَّتِهِ .

(تَسَامَى) الْقَوْمُ : تَارَزُوا وَتَفَاخَرُوا . و - تَدَاعَوْا بِأَسْمَائِهِمْ . و - عَلَى الْخَيْلِ وَغَيْرِهَا : رَكَبُوا .
(تَسَمَّى) بِكَذَا : سَمَّى . و - بِالْقَوْمِ أَوْ إِلَيْهِمْ : انْتَسَبَ .

(اسْتَسَمَى) الصَّائِدُ الْوَحْشَ : سَمَّاهَا . و - فُلَانًا : طَلَبَ اسْمَهُ .

(الاسْمُ) : مَا يُعْرَفُ بِهِ الشَّيْءُ وَيَسْتَدَلُّ بِهِ عَلَيْهِ . و - (عِنْدَ النَّحَاةِ) : مَا دَلَّ عَلَى مَعْنَى فِي نَفْسِهِ غَيْرَ مَقْتَرَنٍ بِزَمَنِ . كَرَجُلٍ وَقُرْسٍ . وَالْاسْمُ الْأَعْظَمُ : الْاسْمُ الْجَامِعُ لِمَعَانِي صِفَاتِ اللَّهِ عَزَّ وَجَلَّ . وَاسْمُ الْجَلَالَةِ : اسْمُهُ تَعَالَى . (ج) أَسْمَاءٌ . (جِج) أُسَامِيٌّ ، وَأَسَامٌ .

(السَّامِيُّ) - يُقَالُ : مَقَامٌ سَامٌ : عَالٍ رَفِيعٍ . وَرَدَّدْتُ مِنْ سَامِيٍّ طَرَفِيهِ : صَغَّرْتُ إِلَيْهِ نَفْسَهُ وَأَزَلْتُ تَحَوُّتَهُ .

(السَّمَا) - يُقَالُ : ذَهَبَ صَيْتُهُ فِي النَّاسِ وَسَمَاهُ : صَوْتُهُ . وَذَلِكَ فِي الْخَيْرِ لَا فِي الشَّرِّ .
(السَّمَاءُ) : مَا يُقَابَلُ الْأَرْضَ . و - الْفَلَكَ . و - مِنْ كُلِّ شَيْءٍ : أَعْلَاهُ . و - كُلُّ مَا عِلَاكَ فَأُظْلِكُ . (ج) سَمَاوَاتُ . و - السَّحَابُ . و - الْمَطَرُ . وَفِي التَّنْزِيلِ الْعَزِيزِ : ﴿ يُرْسِلُ السَّمَاءَ عَلَيْكُمْ مِدْرَارًا ﴾ . و - الْعُشْبُ ؛ لِأَنَّهُ يَكُونُ عَنِ السَّمَاءِ ، أَيْ الْمَطَرِ . (ج) أُسْمِيَّةٌ ، وَسُمِيٌّ .

★ (السَّنَجُ) - (كانت في التقسيم الإداري) : اللوام ، أو المديرية . (د) .

★ (سَنَج) - سَنُوْحًا : عَرَض . يقال : سَنَجَ لِي رَأْيِي وَ كَذَا . - الطَّائِرُ أَوْ الطَّيْبُ وَغَيْرُهُمَا : مَرَّ مِنْ مَيَاسِرِكَ إِلَى مَيَامِينِكَ هُوَ لَأَكْ مَيَامِينُهُ . والعرب يَتِيمُونَ بِهِ . فهو سَانِحٌ . (ج) سَوَانِحٌ ، وَسُنُوحٌ . وهو سَنِيعٌ . (ج) سُنُوحٌ . وهي سَانِحَةٌ . (ج) سَوَانِحٌ . - والشئ : سَهْلٌ وَتَيْسَرٌ . - والحَاظِرُ بِكَذَا : جَادٌ وَسَمُوحٌ . - فَلَانَ بِكَذَا : عَرَضٌ وَلَمْ يَصْرُحْ . - به ، أَوْ عَلَيْهِ : أُخْرِجَهُ ، أَوْ أَصَابَهُ بَشْرٌ . - والشئ سَنُوحًا : اسْتَقْبَلَهُ بِيَدِهِ . - فَلَانًا عَنْ كَذَا : رَدَّهُ وَصَرَفَهُ .

(سَانِحٌ) سِنَاْحًا ، وَمُسَانِحَةٌ : سَنُوحٌ . (تَسُنُوحٌ) مِنَ الرِّيحِ : اسْتَرَمْنَا . - فَلَانَاعِنَ كَذَا : اسْتَفْحَصْتَهُ .

(اسْتَسُنُوحُهُ) عَنْ كَذَا : تَسُنُوحُهُ . (السُّنُوحُ) : الْيَمْنُ وَالْبِرْكَةُ . - مِنْ الطَّرِيقِ : وَسَطُهُ . (السُّنُوحُ) : السُّنُوحُ . - الدُّرُّ . - الْحُلِيُّ . (ج) سُنُوحٌ .

★ (سَنَج) - سَنُوْحًا : رَسَخٌ وَعَلَا . (سَنَج) الذَّهْنُ وَالطَّعَامُ - سَنَحًا : زَيْنَجٌ . - أَسْنَانُهُ : اسْتَكَلَّتْ أَصْوُلُهَا حَتَّى ظَهَرَ أَصْلُ السِّنِّ . فهو سَنِيعٌ ، وَهِيَ سَنُوحَةٌ . - مِنْ الطَّعَامِ : أَكْثَرٌ .

(السَّنَاخَةُ) : الرِّيحُ الْمُنْتَنَةُ . (السُّنُوحُ) : الْأَصْلُ مِنْ كُلِّ شَيْءٍ . - مِنْ الْأَسْنَانِ : مَغَارِزُهَا فِي الْفَكِّ . - مِنْ السُّكَّيْنِ أَوْ السِّيْفِ : طَرْفُ سَيْلَانِيهِ الدَّاخِلُ فِي النَّصَابِ . - مِنْ النَّصْلِ : الْحَدِيدَةُ الَّتِي تَدْخُلُ فِي رَأْسِ السِّهْمِ . - مِنْ الْحُمَى : سَوَّرَتْهَا .

(السُّنُوحُ) يُقَالُ : بَلَدٌ سَنِيعٌ : مَحْمَةٌ : مَوْضِعُ حُمَى . وَهِيَ سَنِيعَةٌ .

★ (سَنَدٌ) إِلَيْهِ - سُنُودًا : رَكَنٌ إِلَيْهِ ، وَاعْتَمَدَ عَلَيْهِ وَاتَّكَأَ . - ذَنْبُ النَّاقَةِ : حَطَّرَتْ فَضْرَبَ

قَطَاثَهَا يَمْنَةً وَيَسْرَةً . - فِي الْحَبْلِ وَنَحْوِهِ : رَفَعِي وَصَعِدِي . وَلِلخَمْسِينَ وَنَحْوِهَا : قَارَبَ . - والشئ سَنَدًا : جَعَلَ لَهُ سِنَادًا أَوْ عِمَادًا يَسْتَنِدُ إِلَيْهِ .

(أَسَنَدَ) إِلَيْهِ : سَنَدَ . - فِي الْحَبْلِ : سَنَدَ - فِي الْعَدْوِ : اسْتَدَّ وَجَدَّ . - والشئ : سَنَدَهُ . - فِي الْحَدِيثِ إِلَى قَائِلِهِ : رَفَعَهُ إِلَيْهِ وَنَسَبَهُ . - إِلَى أَمْرِهِ : وَكَلَّهُ . - فِي الشَّعْرِ : نَظَّمَهُ ذَا سِنَادٍ .

(سَانَدُهُ) مُسَانَدَةٌ ، وَسِنَادًا : عَاوَنَهُ وَكَانَفَهُ . - أَسَنَدَهُ . وَيُقَالُ : سَوْنَدَ الْمَرِيضُ . - وَكَانَفَهُ . - وَالشَّاعِرُ شِعْرَهُ ، وَفِيهِ : أَسَنَدٌ . (سَنَدٌ) : لَيْسَ السَّنَدُ . - والشئ : سَنَدَهُ .

(اسْتَنَدَ) إِلَيْهِ : سَنَدَ . (تَسَانَدَ) إِلَيْهِ : اسْتَنَدَ . - الْقَوْمُ أَوْ الْجَيْشُ : خَرَجُوا عَلَى رَايَاتٍ شَتَّى ، كُلُّ بَنِي أَبِي عَلَى رَايَةٍ . وَيُقَالُ : خَرَجُوا مَتَسَانِدِينَ .

(الإِسْنَادُ) - (عِنْدَ عُلَمَاءِ الْعَرَبِيَّةِ) : ضَمُّ كَلِمَةٍ إِلَى أُخْرَى عَلَى وَجْهِ يَفِيدُ مَعْنَى تَأْمُنًا . - (عِنْدَ الْمُحَدِّثِينَ) : نِسْبَةُ الْحَدِيثِ إِلَى رَوَاتِهِ . (ح) : أَسَانِيدٌ .

(السَّنَادُ) فِي الْقَافِيَةِ : اخْتِلَافٌ مَا يِرَاعَى قَلِ الرُّوْيُ مِنَ الْحَرَكَاتِ وَحُرُوفِ الْمَدِّ ؛ وَهُوَ مِنْ عِيُوبِ الشَّعْرِ .

(السَّنَدُ) : ضَرْبٌ مِنَ الثِّيَابِ أَوْ الْبُرُودِ الْبِجَانِيَّةِ . - (فِي الْمَوْسِيقِيِّ) : الْفَرْعُ الْآخِرُ مِنَ الْمِزْمَارِ ، وَيَقِيمُ عَلَى صَوْتِ ثَابِتٍ أَثْنَاءَ الْعَزْفِ ؛ وَهُوَ الْأَيْسَرُ فِي الْعِتَادِ . (ج) أَسْنَادٌ . (مَج)

(السَّنَدُ) : اسْمٌ مَكَانٌ يُطْلَقُ عَلَى الْجَزِيَةِ الشَّمَالِيَّةِ الْغُرْبِيَّةِ مِنَ الْهِنْدِ ، يَتَوَسَّطُهُ حَوْضُ نَهْرِ السَّنَدِ ، وَأَكْثَرُهُ الْآنَ يَقَعُ فِي بَاكِسْتَانَ . - وَجِبَلٌ يَسْكُنُ تِلْكَ الْبِلَادِ . (ج) سُنُودٌ ، وَأَسْنَادٌ .

(السَّنَدُ) : صَرْبٌ مِنَ الثِّيَابِ أَوْ الْبُرُودِ الْبِجَانِيَّةِ . - مَا قَابَلَكَ مِنَ الْجَبَلِ وَعَلَا عَنْ السَّفْحِ . (ج) أَسْنَادٌ . - كُلُّ مَا يُسْتَنَدُ إِلَيْهِ وَيُعْتَمَدُ عَلَيْهِ مِنْ حَائِطٍ وَغَيْرِهِ . وَمِنْهُ قِيلَ لِنَصَكِّ

الَّذِينَ وَغَيْرِهِ : سَنَدٌ . - (فِي الْاِقْتِصَادِ) : وَرَقَةٌ مَالِيَّةٌ مُشْتَبَةٌ لِقَرْضٍ حَاصِلٍ ، وَلَهُ فَائِدَةٌ ثَابِتَةٌ . وَالسَّنَدُ الْإِدْنِيُّ : مَكْتُوبٌ يَتَضَمَّنُ التَّزَامًا بِدَفْعِ مَبْلَغٍ لِإِذْنِ شَخْصٍ مُعَيَّنٍ ، أَوْ لِحَامِلِهِ فِي تَارِيخٍ مُعَيَّنٍ . (مَج) . - (فِي مُصْطَلِحِ الْحَدِيثِ) : رِجَالُهُ الرَّاوُونَ لَهُ . (السَّنَدَانُ) : مَا يَطْرُقُ الْحَدَادُ عَلَيْهِ الْحَدِيدُ .

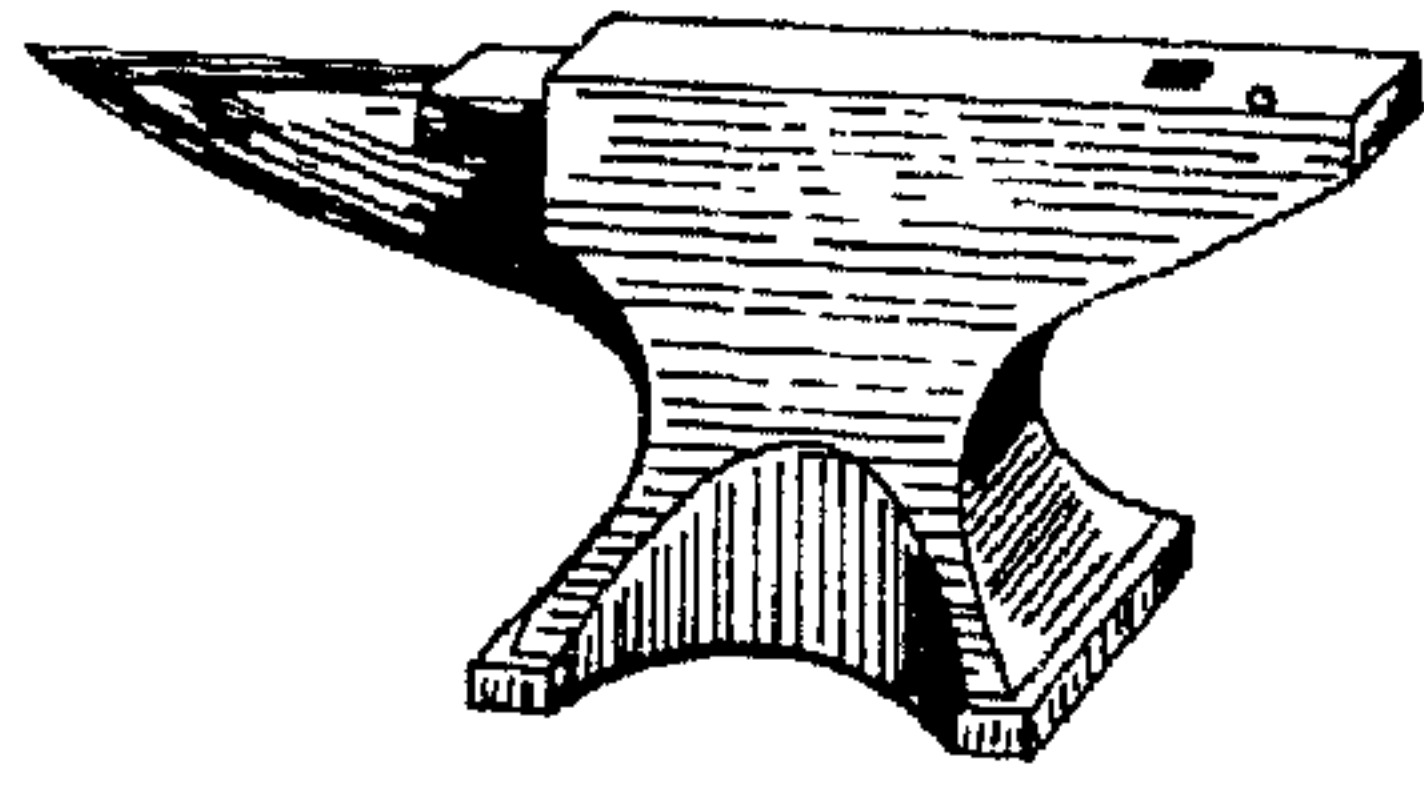

(مَع) . وَيُقَالُ : «هُوَ بَيْنَ الْمِطْرَقَةِ وَالسَّنَدَانِ» : بَيْنَ أَمْرَيْنِ كَلَاهُمَا شَرٌّ .

(السَّنَدَانُ) : الْعَظِيمُ الشَّدِيدُ مِنَ الرِّجَالِ وَالذَّنَابِ .

(السَّنَدِيَانُ) : شَجَرٌ مِنْ شَجَرِ الْأَحْرَاجِ مِنَ الْفَصِيلَةِ الْبَلُوطِيَّةِ ، وَاحِدَتُهُ : سِنْدِيَانَةٌ . (انظُرْ : بَلُوطٌ) .

(السَّنِيدُ) : الدَّعِيُّ . وَهِيَ سَنِيدَةٌ .

(المُسْنَدُ) مِنَ الْحَدِيثِ : مَا اتَّصَلَ إِسْنَادُهُ إِلَى النَّبِيِّ صَلَّى اللَّهُ عَلَيْهِ وَسَلَّمَ . - وَضَرْبٌ مِنَ كُتُبِ الْحَدِيثِ . (ح) مَسَانِيدٌ . - الدَّعِيُّ . - وَنَحْطٌ لِجَمِيعِ الْبِجَانِيِّينَ مَخَالِفٌ لِحَطَّنَا هَذَا . - مِنَ الشَّعْرِ : مَا وَقَعَ فِي قَافِيَتِهِ سِنَادٌ . (ج) مَسَانِيدٌ . - (فِي الْعُلُومِ الْعَرَبِيَّةِ) : الْمَحْكُومُ بِهِ . وَالْمُسْنَدُ إِلَيْهِ : الْمَحْكُومُ عَلَيْهِ .

(المُسْنَدُ) : كُلُّ مَا يُسْتَنَدُ إِلَيْهِ . (ج) مَسَانِيدٌ .

★ (سَنَدَرٌ) فِي الْأَمْرِ : تَعَجَّلَ وَمَضَى وَجَرَّوْ . (السَّنَدَرُ) : الْجَرِيُّ لَا يَفْرَقُ مِنْ شَيْءٍ .

(السَّنَدَرَةُ) : مَكْيَالٌ ضَخْمٌ . - وَشَجَرَةٌ تُعْمَلُ مِنْهَا الْقِسِيُّ وَالسُّهَامُ وَالتَّبَلُّ . - وَمَكَانٌ عَلَى سَطْحِ الْحِجْرَاتِ فِي الْمَسْكَنِ ؛ لِحَفْظِ مَا لَا حَاجَةَ إِلَيْهِ فِي الْاِسْتِعْمَالِ الْيَوْمِيِّ . (مَج) .

التصدير في موضعه ، وبه يُبَيِّت الرَّحْلُ أو السَّرْحُ
إِذَا حَمَصَ بطن البَعِيرِ واضطرب تصديره . (ج)
سُنْفٌ ، وأُسْنَفَةٌ .

(السُنْفُ) : وعاءٌ كُلُّ ثَمَرٍ ، مستطيلاً كان
أو مستديراً ، فكلُّ شجرةٍ ثمرتها حَبٌّ أو بذراً في
عُلفٍ طوال ؛ فتلك العُلفُ : سِنْفٌ . و - العودُ
المجرَّدُ من الورق . و - الزُّوَانُ في القمح
والشعير . و - الجماعةُ . (ج) سُنُوفٌ ،
وسِنْفَةٌ . وواحدته : سِنْفَةٌ .

(السِنْفُ) : حاشيةُ البساطِ . (ج) سُنْفٌ .
(المِسْنَأُفُ) : المُتَقَدِّمُ في السيرِ . و -
الضَّامِرُ الهزِيلُ . (ج) مَسَائِفٌ .

* (سِنَقٌ) من الطعامِ أو الشرابِ - سَنَقًا : بِشِيمٍ
وَأَنحَمٌ . و - فلانٌ : تَرَفَةٌ وتَنَعَمٌ ؛ فكأنَّهُ قد
بَشِمَ وامتلاً من التَّعِيمِ . فهو سِنَقٌ ، وهي سِنَقَةٌ .
(أُسْنَقَةُ) الطعامِ أو الشرابِ : أُبْشِمُهُ
وَأَنحَمُهُ . و - النعيمُ فلانًا : أَتَرَفَهُ .

(السِنَقِيُّ) : البيتُ المُجَصَّصُ . و -
كَوَكَبٌ أبيضٌ . (ج) سَنَانِيْقٌ .

* (السَّنَكِسَارُ) - (عند النصارى) : كتابُ
سَيِّرِ الصَّالِحِينَ ، يقرأ على الملائِ في البيعِ .
(نصرانية) .

* (سَنِيمٌ) البعيرُ - سَنَمًا : عَظَمَ سَنَامُهُ . و -
الشيءُ : ارتفع على وجه الأرض . فهو سَنِيمٌ ،
وهي سَنِيمَةٌ .

(أَسْتَمٌ) : سَنِيمٌ . و - النارُ : عَظَمَ لَهْبُهَا .
و - الطعامُ البعيرِ : عَظَمَ سَنَامَهُ .

(سَنَمٌ) الكَلأُ البعيرِ : أَسْتَمَهُ . و - فلانٌ
الشيءُ : رفعه وعلاهُ عن وجه الأرض كالسَنَامِ ولم
يُسَطِّحْهُ . ويقال : سَنَمَ القبرِ . و - الوعاءُ :
ملاه حتى صارَ فَوْقَهُ مثلُ السَنَامِ .

(اسْتَنَمَ) البعيرُ : رَكِبَ سَنَامَهُ . و -
الشيءُ : رَكِبَهُ وَاغْتَلَاهُ .

(سَنَمَةٌ) : اسْتَنَمَهُ . و - عليه من فوق
العُرفِ : تَنَزَّلَ . و - السحابُ الأرضِ :



(السَّنَطُ) : المَفْصِلُ بين الكفِّ والساعِدِ .
(ج) سُوَطٌ ، وَأَسْنَاطٌ .

* (السَّنَطُورُ) : آلةٌ من آلات الطرب تشبه
القانونَ ، أوتارها من نحاسٍ يُضْرَبُ عليها . (د) .
(السَّنَطِيرُ) : السَّنَطُورُ .

* (سَنَعٌ) - سَنَاعَةٌ ، وَسُنُوعًا : طال وارتفع .
و - جَمَلٌ وَحَسَنٌ . و - لائت مَفَاصِلُهُ . فهو
سَنِيْعٌ ، وهي سَنِيْعَةٌ .

(أَسْنَعٌ) : سَنَعٌ . و - فلانٌ : جاء بأولادٍ
حسانٍ طوالٍ . و - اشتكى سِنَعُهُ . و - مَهَرٌ
المرأةُ : أَكْرَهَهُ .

(الأَسْنَعُ) : الطويلُ . وهي سَنَعاءُ . ويقال :
هو أَسْنَعٌ منه : أَفْضَلُ وَأَطْوَلُ . (ج) سُنْعٌ .

(السَّنَعُ) : الرُّسْعُ . (ج) أَسْنَاعٌ ، وسِنَعَةٌ .
(السَّنِيْعُ) - يقال : مَهَرٌ سَنِيْعٌ : كثيرٌ .

(السَّنِيْعَةُ) : مؤنثُ السَّنِيْعِ . و - المرأةُ
الجميلةُ ، اللينةُ المفاصلِ ، اللطيفةُ العظامِ . و -
الطريقةُ في الجبلِ . (ج) سَنَائِعٌ .

* (السَّنِيْعَةُ) : ابنُ عرسٍ . و - اللَّحْمَةُ النَّائِيَةُ
في وسطِ باطنِ الشَّعْثَةِ العُلْيَا . (ج) سَنَاعِبٌ .

* (سَنَفٌ) البعيرُ - سَنَفًا : تَقَدَّمَ الإِبِلُ . و -
البعيرُ : جعلَ له سِنَافًا .

(أَسْتَفٌ) البعيرُ : سَنَفٌ . و - البكرةُ :
عَشْرَتٌ وَتَوَرَّمٌ ضَرَعُهَا . و - البرقُ والسحابُ :
رُيَا قَرِيْبَيْنِ . و - الرِّيحُ : اشْتَدَّ هُبُوبُهَا ،
وَأَنَارَتِ العُبَارَ . و - النَّاقَةُ : ضَمَرَتْ

وَهَزِلَتْ . و - الأرضُ : أَجْدَبَتْ . و - البعيرُ :
سَنَفَهُ . و - الأَمْرُ : أَحْكَمَهُ .

(السَّنَافُ) : حَبْلٌ أو سَيْرٌ يُشَدُّ من تصدير
البعيرِ ثم يقدَّم حتى يجعل وراءَ كِرْكِرَتِهِ فيثبت

(السَّنَدْرِيُّ) : المستعجلُ في أمورِهِ ، الجادُّ
فيها . و - الجريءُ . و - الشديدُ . و -
الطويلُ . و - الضخمُ العينينِ . و - الجيدُ .

* (السَّنَدْرُوسُ) : راتنجُ شجرٍ من رتبة
المخروطيات ، يُجلب من نواحي أرمينية ، يتداوى
به . (د) .

* (السَّنَدُسُ) : ضربٌ من رقيقِ الديباجِ .
(مع) .

* (سَنَدَلٌ) : لَبَسَ السَّنَدَلُ لِيصْطَادَ الوحشَ .
(السَّنَدَالُ) : السَّنَدَانُ (لغة فيه) .

(السَّنَدَلُ) : جَوْرَبُ الخُفِّ . (ج) سَنَادِلٌ .
* (سَنِيْرٌ) - سَنَرًا : ضاق نُحْلُفُهُ وساءَ . فهو
سَنِيْرٌ .

(السَّنُوْرُ) : حيوانٌ أليفٌ ، من الفصيلة
السَّنُوْرِيَّةِ ورتبة اللِّوآحمِ ، من خير ما كَلِهَ الفأرُ ؛
ومنهُ أهْلِيٌّ وَيَرِيٌّ . وهي سَنُوْرَةٌ . و - فِقَارَةٌ
العُنُقِ . و - أصلُ الذَّنْبِ . (ج) سَنَانِيْرٌ .

(السَّنُوْرُ) : جملةُ السِّلَاحِ . و - لَبُوسٌ من
سَيْرٍ يُلبَسُ في الحربِ كالذَّرْعِ .

* (سَنَسَنَيْتِ) الرِّيحُ : هَبَّتْ هُبُوبًا بارِدًا .

(السَّنَسِينُ) : العطشُ . و - رأسُ المَحَالَةِ .
و - حرفُ فِقَارِ الظَّهْرِ . و - طَرْفُ الضَّلْعِ التي
في الصُّدْرِ . (ج) سَنَسَانِيْنٌ . ويقال : جاءت
الرِّيحُ سَنَسَانِيْنٌ : أي على وجهٍ واحدٍ . وطريقةُ
واحدةُ .

(السَّنَسِينَةُ) : رأسُ المَحَالَةِ . و - حرفُ
فِقَارِ الظَّهْرِ . و - طرفُ الضَّلْعِ الذي في
الصُّدْرِ . (ج) سَنَسَانِيْنٌ .

* (سَنَطٌ) - سَنَاطَةٌ : كانَ كَوَسَجًا لا لِحِيَّةَ له
أصلاً ، أو كان خفيفَ العارضِ . فهو سِنَاطٌ ،
وسَنُوطٌ .

(سَنِطٌ) - سَنَطًا : سَنَطٌ .
(السَّنَطُ) : شجرٌ من الفصيلة القَرْنِيَّةِ ، ثمره
القرظُ ، يعيش في الأقاليم الحارَّةِ ، ويكثر بمصر .
واحدته : سَنَطَةٌ .

(استسنن) : كَبَّرَتْ سِنُّهُ : أى عُمُرُهُ . و -
الطَّرِيقَةُ : سَلَكَهَا ، وَسَارَ فِيهَا .
(السَّنَانُ) : نَصَلُ الرُّمُحِ . و - كل ما يُسَنَّ
عليه السَّكِينُ وَغَيْرُهُ . (ج) أُسِنَّةٌ .
(السَّنُّ) : قِطْعَةٌ مِنَ الْعِظْمِ تَنْبِتُ فِي الْفَكِّ
(مؤنثة) . و - من الشَّيْءِ : كُلُّ جِزْيَةٍ مُسَنَّ
مُحَدِّدٌ عَلَى هَيْئَتِهَا ، مِثْلُ : سِنَّ الْمُسْنِطِ ، أَوْ
الْمِنْجَلِ ، أَوْ الْمِنْشَارِ ، أَوْ الْبِفَاتِحِ ، أَوْ الْقَلَمِ ،
وَسِنَّ الْفَقَارِ وَغَيْرِهِ . و - الْعُمُرُ . وَفِي الْمَثَلِ :
«صَدَقَنِي سِنَّ بَكْرِهِ» : يَضْرِبُ فِي الصَّدَقِ .
و - الْحَبَّةُ مِنْ رَأْسِ الثُّومِ . و - التَّرْبُ وَاللَّدَّةُ .
يَقَالُ : فَلَانٌ سِنَّ فَلَانٍ . (ج) أُسَنَّ ، وَأُسَنَّ .
(جج) أُسِنَّةٌ .
(السَّنُّ) : الطَّرِيقَةُ وَالْمِثَالُ . يَقَالُ : بَنَى
بِيوتَهُمْ عَلَى سَنَنْ وَاحِدٍ . و - مِنَ الطَّرِيقِ : نَهَجُهُ
وَجِهَتُهُ . وَيَقَالُ : تَنَحَّ عَنْ سَنَنِ الْخَيْلِ .
(السَّنَّةُ) : الْعَمْرَةُ مِنَ السَّنِّ . و - الدُّبَّةُ .
و - الْفَهْدَةُ . (ج) سِنَانٌ .
(السَّنَّةُ) : الطَّرِيقَةُ . و - السَّيْرَةُ حَمِيدَةٌ
كَانَتْ أَوْ ذَمِيمَةٌ . وَسُنَّةُ اللَّهِ : حُكْمُهُ فِي خَلْقِهِ .
وَسُنَّةُ النَّبِيِّ صَلَّى اللَّهُ عَلَيْهِ وَسَلَّمَ : مَا يُنْسَبُ إِلَيْهِ
مِنْ قَوْلٍ أَوْ فِعْلٍ أَوْ تَقْرِيرٍ . و - (فِي الشَّرْعِ) :
الْعَمَلُ الْحَمِيدُ فِي الدِّينِ مِمَّا لَيْسَ فَرَضًا
وَلَا وَاجِبًا . و - الطَّبِيعَةُ وَالخُلُقُ . و - الْوَجْهُ .
و - الصُّورَةُ ، يُقَالُ : هُوَ أَشْبَهُ شَيْءًا بِه سُنَّةٌ .
(ج) سَنَّ . وَأَهْلُ السَّنَّةِ : هُمُ الْقَائِلُونَ بِخِلَافَةِ أَبِي
بَكْرٍ وَعَمْرٍ عَنِ اسْتِحْقَاقِ ؛ وَيَقَابِلُهُمُ الشَّيْعَةُ .
(السَّنَّةُ) : الْقَاسُ لَهَا خَلْفَانِ : رَأْسَانِ ،
أَوْ الْحَدِيدَةُ الَّتِي تُخَرَّتُ بِهَا الْأَرْضُ كَالسَّكَّةِ .
(ج) سِنَّ .
(السَّنِّيَّةُ) : نِسْبَةٌ إِلَى السَّنَّةِ . و - أَهْلُ
السَّنَّةِ . يُقَالُ : هُوَ سَنِّيٌّ ، وَهِيَ سَنِّيَّةٌ .
(السَّنُونُ) : مَا يُسَنَّ بِهِ مِنْ دَوَائِ لَتَقْوِيَةِ
الْأَسْنَانِ وَتَنْظِيفِهَا .
(السَّنِينُ) : مَا يَسْقُطُ مِنَ الْمِسْنِ أَوْ الْحَجَرِ

أَحْسَنَ سِيَّاسَتَهَا . و - الْأَسْنَانُ : سَوَّكُهَا
أَوْ عَاجِلُهَا بِالسَّنُونِ . و - فَلَاتَا : عَضَّةٌ
بِأَسْنَانِيهِ . و - كَسَرَ أُسْنَانَهُ . و - طَعَنَهُ
بِالسَّنَانِ . و - الرُّمُحَ : رَكَبَ فِيهِ السَّنَانُ . و -
الشَّيْءَ : صَوَّرَهُ . و - مَلَّسَهُ . و - الطَّيْنَ :
عَمِلَهُ فَخَارًا . و - الْعُقْدَةَ : حَلَّهَا . و -
الطَّرِيقَ : مَهَّدَهُ . و - الْأَمْرَ : بَيَّنَّهُ . و - اللَّهَ
سُنَّةً : بَيَّنَ طَرِيقًا قَوِيمًا . و - الْمَشْرَعُ الْقَانُونَ :
وَضَعَهُ . و - فَلَانٌ السَّنَّةُ : وَضَعَهَا . وَكُلُّ مَنْ
ابْتَدَأَ أَمْرًا عَمِلَ بِهِ قَوْمٌ مِنْ بَعْدِهِ ؛ فَهُوَ الَّذِي سَنَّهُ .
و - الْمَاءُ أَوْ التُّرَابُ عَلَى وَجْهِ الْأَرْضِ : صَبَّهُ صَبًّا
سَهْلًا . وَيَقَالُ : سَنَّتِ الْعَيْنُ الدَّمْعَ .
(سَنُّ) - سَنَّتِ الْأَرْضُ : أَكَلَتْ نَبَاتَهَا . و -
الْوَجْهَ وَنَحْوَهُ : بَدَأَ مَخْرُوطًا أَسِيلًا ، كَأَنَّهُ قَدْ
سَنَّ عَنِ اللَّحْمِ . و - الْمَاءُ : تَغَيَّرَ . فَهُوَ مَسْنُونٌ .
(أُسَنَّ) : تَبَيَّنَتْ سِنُّهُ . و - كَبَّرَتْ سِنُّهُ :
أَى عُمُرُهُ . و - اللَّهُ سِنُّهُ : أَتَبَّهَا . و - الرُّمُحَ :
جَعَلَ لَهُ سِنَانًا .
(سَنَّ) السَّكِينِ وَغَيْرِهِ : سَنَّهُ . و -
كَلَامُهُ : حَسَنَهُ وَهَدَّبَهُ . و - الرُّمُحَ : رَكَبَ فِيهِ
السَّنَانُ . و - الرُّمُحَ إِلَيْهِ : سَدَّدَهُ وَوَجَّهَهُ . و -
الشَّيْءَ : جَعَلَ لَهُ مَا يَشْبَهُ الْأَسْنَانَ كَالْمِنْشَارِ
وَنَحْوِهِ . (مَوْ) . و - الرَّجُلُ : قَدَّرَ لَهُ عُمُرًا
بِالتَّخْمِينِ .
(اسْتَنَّ) : اسْتَأَنَّكَ . و - الْعَيْنُ : انْصَبَتْ
دَمْعُهَا . و - دَمُ الطُّعْنَةِ : جَاءَ دَفْعَةً وَاحِدَةً .
و - الْفَرَسُ وَنَحْوُهُ : جَرَى فِي نَشَاطِهِ عَلَى سَنَّتَيْهِ
فِي جِهَةٍ وَاحِدَةٍ . وَفِي الْمَثَلِ : «اسْتَنَّتِ الْفِصَالُ
حَتَّى الْقَرَعَى» : يَضْرِبُ لِلضَّعِيفِ الَّذِي يَتَعَرَّضُ
لِمَا لَيْسَ مِنْ أَهْلِهِ . و - السَّرَابُ : اضْطَرَبَ فَكَأَنَّهُ
يَسِيلُ . و - بِسُنَّتَيْهِ : عَمِلَ بِهَا . يُقَالُ : سَنَّ
فَلَانٌ طَرِيقًا مِنَ الْخَيْرِ لِقَوْمِهِ ، فَاسْتَنَّوْا بِهِ
وَسَلَكَوهُ .
(تَسَنَّ) فِي عَدُوِّهِ : مَضَى عَلَى وَجْهِهِ . و -
أَخَذَ بِالسَّنَّةِ وَعَمِلَ بِهَا .

جَادَهَا . و - فَلَاتَا : أَخَذَهُ عَلَى غِرَّةٍ . و -
الشَّيْبُ فَلَاتَا : كَثُرَ فِيهِ .
(التَّسْنِيمُ) : مَاءٌ فِي الْجَبَّةِ . وَفِي التَّنْزِيلِ
الْعَزِيمِ : «وَمِزَاجُهُ مِنْ تَسْنِيمٍ» عَيْنًا يَشْرَبُ بِهَا
الْمُقَرَّبُونَ ﴿٤٠﴾ .
(السَّنَامُ) : كُتْلٌ مِنَ الشَّنْحَمِ مُحَدَّبَةٌ عَلَى ظَهْرِ
الْبَعِيرِ وَالنَّاقَةِ . و - مِنْ كُلِّ شَيْءٍ : أَعْلَاهُ . و -
مِنَ الْأَرْضِ : وَسَطُهَا . و - مِنَ الْقَوْمِ :
شَرِيفُهُمْ . وَيُقَالُ : سَنَامُ الرَّجُلِ : عُلوُّهُ
وَشَوْكَتُهُ . (ج) أُسِنَّةٌ .
(السَّنِيَا) : الصُّورُ الْمُتَحَرِّكَةُ عَلَى الشَّاشَةِ أَمَامَ
الْناظِرِينَ . و - الدَّارُ الَّتِي تُعْرَضُ فِيهَا هَذِهِ
الصُّورُ . (د) .
(السَّنَاتُوغِرَافُ) : جِهَازٌ يَعْكَسُ الصُّورَ
الْمُتَحَرِّكَةَ عَلَى الشَّاشَةِ أَمَامَ الْناظِرِينَ . (د) .
(السَّنَمَةُ) مِنَ النَّبَاتِ : مَا يعلُو رَأْسَهُ
كَالسَّنْبَلِ . و - نُورُهُ . و - رَأْسُ شَجَرَةٍ مِنْ دِقِّ
الشَّجَرِ يَكُونُ عَلَى رَأْسِهَا كَهَيْئَةِ مَا يَكُونُ عَلَى
رَأْسِ الْقَصَبِ ، إِلَّا أَنَّهُ لَيْنٌ تَأْكُلُهُ الْإِبِلُ حَضْمًا .
و - كُلُّ شَجَرَةٍ لَا تَحْمَلُ ؛ وَذَلِكَ إِذَا جَفَّتْ
أَطْرَافُهَا وَتَغَيَّرَتْ . (ج) سَنَمٌ .
(السَّنِيمُ) - يُقَالُ : رَحَلَ سَنِيمٌ : عَلَى
الْقَدْرِ . وَهِيَ سَنِيمَةٌ .
(المُسَنَّمُ) - يُقَالُ : مَجَّدَ مُسَنَّمٌ : عَظِيمٌ .
و - الشَّيْءُ عَلَى هَيْئَةِ السَّنَامِ مِنْ بِنَاءِ وَنَحْوِهِ .
* (السَّنِمَارُ) : الْقَمْرُ . و - الرَّجُلُ الَّذِي
لَا يَنَامُ اللَّيْلَ . و - اللَّصُّ . وَسِنِمَارٌ : بِنَاءٌ رُومِيٌّ
بَنَى قَصْرًا لِلتُّعْمَانِ اللَّحْمِيِّ ، فَأَجَادَ ، فَجَازَاهُ
بِالْقَائِهِ مِنْ فَوْقِهِ لِكَيْلَا يَبْنِي مِثْلَهُ لغيرِهِ ، فَقِيلَ :
«جُوزِيَّ جِزَاءَ سِنِمَارٍ» : يَضْرِبُ لِمَنْ يُجْزَى عَلَى
الْإِحْسَانِ بِالْإِسَاءَةِ .
* (سَنَّ) السَّكِينِ وَنَحْوَهُ - سَنَّا : أَخَذَهُ . فَهُوَ
مَسْنُونٌ وَسَنِينٌ . و - الْحَجَرُ وَنَحْوُهُ ؛ صَقَلَهُ .
وَيُقَالُ : هَذَا يَمَّا يَسَنَّكَ عَلَى الطَّعَامِ : يَشْحَذُكَ
عَلَى أَكْلِهِ ، وَيُشَهِّهِ إِلَيْكَ . و - الْأَمِيرُ رَعِيَّتَهُ :

إذا حَكَكَتْهُ . و - الأَرْضُ التي أُكِلَ ثَبَاتُهَا . و - التَّرْبُ واللِّدَّةُ .

(السَّنِيَّةُ) : مؤنث السَّيْنِ . و - الرُّمْلُ المُرتَفِعُ على وَجْهِ الأَرْضِ . (ج) - سَنَائِنُ . ويقال : جاءت الرِّيحُ سَنَائِنَ : على طَرِيقَةٍ واحدة لا تَتَخَلَفُ .

(المَسَانُ) من الإِبِلِ : الكِبَارُ ، وهو جمع مُسِينٍ .

(المِسْنُ) : كُلُّ ما يُسْنُ به أو عليه . (ج) مَسَانٌ .

* (سِنَةٌ) الطَعَامُ أو الشَّرَابُ - سَنَّتْهَا : تَغَيَّرَ وَتَغَيَّرَ . و - النَخْلَةُ : أُنَى عليها السُّنُونُ . فهو سِنِيَّةٌ وهي سِنِيَّةٌ . وهي سَنَنْهَاءُ أَيضًا . (ج) سُنَّةٌ .

(سَانَهَتْ) النَخْلَةُ وغيرها مُسَانَهَةٌ ، وسِنَاها : سِنَهَتْ . و - حَمَلَتْ سِنَةً ولم تُحْمِلْ أُخرى . و - فَلَائِنًا : عَامَلَهُ بالسَّنَةِ . يقال : اسْتَأْجَرَهُ مُسَانَهَةً . (سُنَّةٌ) : سِنَةٌ . و - عِنْدَ فَلَائِنٍ : أَقَامَ سِنَةً أو أَكْثَرَ .

(السَّنَاهِيَّةُ) - (في الاقتصاد) : مَبْلَغٌ ثابت يُدْفَعُ في أَوْقَاتٍ متتالية بشروط خاصة مدونة ، ويكون الدَّفْعُ سنويًا في الغالب ، وقد يكون الدَّفْعُ قَريبًا . (ج) .

(السَّنَةُ) : مَقْدَارٌ قطع الشمس البرُوجَ الاثني عشر ، وهي السنة الشمسية . و - تَمَامُ اثنتي عشرة دَوْرَةَ للقمر ، وهي السنة القمرية . و - (في عرف الشرع) : كُلُّ يومٍ إلى مثله من القابل من الشهور القمرية . و - (في عرف العام) : كُلُّ يومٍ إلى مثله من القابل من السنة الشمسية . و - الجَدْبُ والقَحْطُ . و - الأَرْضُ المُجْدِبَةُ . وأصلها سَنَهَةٌ كَجِبَةٍ ، حُدِفَتْ لَأَمَّا بَعْدَ نَقْلِ فَتَحَتْها إلى العين . (ج) سنوات ، وسِنُونُ . وسِنُو الخِصْبِ - (في الطب) : المُدَّةُ ما بين البلوغ وسِنِّ اليأس . (ج) .

(السَّنَهَاءُ) - يقال : نَخَلَةُ سَنَهَاءُ : تُحْمَلُ

سِنَةً ولا تُحْمَلُ أُخرى . وأَرْضُ سَنَهَاءُ : أَصَابَتْها السنة بمعنى الجَدْبِ والقَحْطِ ، أو مُجْدِبَةٌ . وسِنَةٌ سَنَهَاءُ : شَدِيدَةٌ لا نَبَاتَ فيها ولا مَطَرَ . (ج) سِنَةٌ .

* (سَنَا) البَرَقُ وغيره - سَنَاءٌ : أَضَاءَ . و - النَّارُ ونَحْوُها : عَلاضُوقُها . و - ارتفع . يقال : سَنَأَ إلى معالي الأمور . و - فَلَائِنٌ سَنَوًا ، وسَنَوًا ، وسِنَاوَةٌ : سَقَى . ويقال : سَنَأَ على اللِّدَابَةِ : سَقَى عليها . و - القَوْمُ لأنفسهم : اسْتَقَرُّوا . و - السَّنَانِيَّةُ : اسْتَقَتْ أو أُخْرِجَتِ المَاءُ من البئر ونَحْوُها . و - السَّنَانِيَّةُ الأَرْضُ : سَقَّتْها . و - الدَّلْوُ ونَحْوُها : جَرَّها من البئر وانْتَزَعَهَا . و - البابُ ونَحْوُه : فَتَحَهُ . و - الشَّيْءُ : سَهَّلَهُ وبَسَّرَهُ . (سَنَى) - سَنَيْتُ ، وسَنَيْتُ ، وسِنَايَةٌ : سَنَأَ .

(سَنَى) - سَنَأَ ، وسَنَاءٌ : ارتفع . و - صَارَ ذا سَنَاءٍ ورفعةٍ وقَدْرٍ . فهو سَنِيٌّ ، وهي سَنِيَّةٌ . و - اللِّدَابَةُ : اسْتَقَى عليها المَاءَ .

(سَنَى) البَرَقُ ونَحْوُه : أَضَاءَ سَنَاءً . و - دَخَلَ سَنَاءَ البَيْتِ . و - القَوْمُ : لَبِثُوا في مَوْضِعٍ سَنَةً أو أَكْثَرَ . و - أَنتَ عليهم سَنَةٌ . و - الشَّيْءُ : جَعَلَهُ ذا سَنَاءٍ . و - النَّارُ ونَحْوُها : رَفَعَ سَنَاهَا وضوءَها . و - له الجَائِزَةُ : رَفَعَهَا . و - جَوَّازَهُ : أَحْسَنَهُ .

(سَنَى) البابُ وغيره مُسَانَةً ، وسِنَاءٌ : فَتَحَهُ . و - فَلَائِنًا : لَابَنَهُ وأَحْسَنَ مُعاشِرَتَهُ . و - سَانَهَهُ .

(سَنَى) الشَّيْءَ تسنِيَةً : سَهَّلَهُ وفتَحَهُ . و - لَهُ الأَمْرُ : بَسَّرَهُ .

(سَنَأَهُ) : سَنَاهَا .

(اسْتَنَى) : اسْتَقَى . و - النَّارُ ونَحْوُها : نَظَرَ إلى سَنَاهَا .

(تَسَنَى) الشَّيْءُ : تَغَيَّرَ أو تَسَنَّهُ . و - العُقْدَةُ : انْحَلَّتْ وانفَكَّتْ . ومنه قول الأَحْطَلِ : إِذَا عَثَرْتُ أَتَانِي من فَوَاضِلِهِ

سَيَّبَ تَسَنَى به الأَغْلالُ والعُقْدُ

و - عِنْدَ فَلَائِنٍ : أَقَامَ سِنَةً أو أَكْثَرَ . و - الشَّيْءُ : عَلاهُ وركَبَهُ . و - فَلَائِنًا : تَرَضَّاهُ ولاطَفَهُ .

(السَّنَانِيَّةُ) : القَرْبُ وأَدَائُهُ يُنْصَبُ على المَسْتَوِيَّةِ ، ثم تَجْرَهُ الماشية ذاهبةً وراجعةً . و - الإِبِلُ يُسْتَقَى عليها المَاءُ من الدَّوَالِيْبِ . فهي أَبْدًا تَسِيرُ . وفي المَثَلِ : «سِيرَ السَّوَانِي سَفَرًا لا يَنْقَطِعُ» . (ج) سَوَانٍ .

(السَّنَا) : ضَوْءُ القَمَرِ . و - الضَّوْءُ الساطِعُ . وفي التَّنْزِيلِ العَزِيزِ : ﴿يَكَادُ سَنَا بَرْقِهِ يَذْهَبُ بِالْأَبْصَارِ﴾ . و - ضَوْءُ البَرَقِ . و - نَبَاتٌ شَجَرِيٌّ من الفَصِيلَةِ القَرْنِيَّةِ ، زَهْرُهُ مُصَفَّرٌ وَجْهٌ مفلطح رقيق كَلَوِيُّ الشَّكْلِ تقريبًا ، إلى الطول ، تستعمل أوراقه وثماره مُسَهَلَاتٍ يُتَدَاوَى بها ، وأجوده الحِجَازِيٌّ ويعرف بالسَّنَا المَكِّيُّ .



و - الضَّوْءُ الذي يستعمله المَصَوِّرُ الفوتوغرافي عند التقاطِ الصُّورِ . (محدثة) .

(السَّنَاءُ) : العُلُوُّ والارتفاع .

(السَّنَةُ) : (انظر : سنة) .

(السَّنَوَاءُ) - يقال : سَنَةٌ سَنَوَاءٌ : شَدِيدَةٌ . وأَرْضٌ سَنَوَاءٌ : مُجْدِبَةٌ .

(المُسَنَاءُ) : سَدٌّ يُبْنَى لحجز ماء السَّيْلِ أو النَهْرِ به مَفَاتِحَ للماءِ تُفْتَحُ على قدر الحاجة .

(المَسْتَوِيَّةُ) من الآبَارِ : البَعِيدَةُ العُورُ . و -

التي لا يُسْتَقَى منها إلا بالسَّنَانِيَّةِ من الإِبِلِ .

* (السَّنِيورِيَّةُ) : مَرَضٌ ينشأ عن دودة شريطية ، فإذا أَصَابَ دماغَ الغنمِ أَحدثَ بها تَرْتُّحًا ، أو الحَبْلَ الشُّوكِيَّ أَحدثَ مَرَضَ القَفْزِ ؛ وقد تصيب الإنسان . (ج) .

* (سَهَبَةٌ) - سَهَبًا : أُحْدِثَهُ .

(أَسْهَبَ) : تَزَلَّ السَّهَبَ . و - المكانُ : صَارَ لَا يَمْنَعُ الْمَاءَ وَلَا يُمَسِّكُهُ . و - فلانٌ : حَفَرَ قَبْلَعُ الرَّمْلِ فَلَمْ يُدْرِكْ مَاءً . و - شَرَّةٌ وَطَمَعٌ حَتَّى لَا تَنْتَهِيَ نَفْسُهُ مِنْ شَيْءٍ . و - أَمَعَنَ فِي الشَّيْءِ وَأَطَالَ فِيهِ وَتَوَسَّعَ . و - أَكْثَرَ مِنَ الْعَطَاءِ . وَيُقَالُ : أَسْهَبَ الْعَطَاءَ ، وَفِيهِ . و - أَكْثَرَ مِنَ الْكَلَامِ وَأَطَالَ . وَيُقَالُ : أَسْهَبَ كَلَامَهُ ، وَفِيهِ ، وَفِي كَلَامِهِ إِسْهَاتٌ . و - الْفَرَسُ وَعَيْرُهُ : اتَّسَعَ فِي الْجَزْيِ وَسَقَى . و - الرِّضِيْعُ : بِالْعُ فِي الرِّضَاعِ . و - وَالْمَاشِيَّةُ : أَهْمَلَهَا تَرْغَى . (أَسْهَبَ) فَلانٌ : صَارَ يَهْدِي مِنْ لَدَغِ حَيَّةٍ أَوْ عَقْرَبٍ وَنَحْوِهِمَا . و - تَعَيَّرَ لَوْنُهُ أَوْ وَجْهُهُ مِنْ حُبِّ أَوْ فَرْجٍ أَوْ مَرَضٍ . (اسْتَهَبَ) فَلانٌ : أَكْثَرَ مِنَ الْعَطَاءِ . (التَّسْهِيْبُ) : ذَهَابُ الْعَقْلِ . (وَالفعل منه مُمَاتٌ) . (السَّهْبُ) : الْفَلَاةُ . و - مِنَ الْأَرْضِ : مَا بَعُدَ مِنْهَا وَاسْتَوَى فِي سَهْوَةٍ ؛ وَهِيَ أَجْوَافُ الْأَرْضِ . يُقَالُ : قَطَعُوا سَهْبًا مِنَ الْأَرْضِ . و - مِنَ الْخَيْلِ : الشَّدِيدُ الْجَزْيِ ، الْبَطِيُّ الْعَرَقِ . و - الْفَرَسُ الْوَاسِعُ الْجَزْيِ الشَّدِيدِ . و - مِنَ اللَّيْلِ : وَقْتُ مِنْهُ . يُقَالُ : مَضَى سَهْبٌ مِنَ اللَّيْلِ . (ج) سُهُوبٌ . (السُّهْبُ) مِنَ الْأَرْضِ : السَّهْبُ (ج) سُهُوبٌ . وَسُهُوبُ الْفَلَاةِ : نَوَاحِيهَا الَّتِي لَا مَسْلِكَ فِيهَا . (السُّهْبَةُ) : الْبُئْرُ الْبَعِيدَةُ الْقَعْرِ . (ج) سِهَابٌ . (السُّهْبُ) - يُقَالُ : رَجُلٌ مُسْهَبٌ : طَوِيلٌ ، وَطَوِيلٌ مُسْهَبٌ : مُفْرَطُ الطَّوْلِ . (السُّهْبَةُ) : مُؤْتَتْ الْمَسْهَبِ . و - مِنَ الْآبَارِ : السُّهْبَةُ . * (سَهَجَتْ) الرِّيحُ - سُهُوجًا : اسْتَدْتَتْ . و - هَبَّتْ هُبُوبًا دَائِمًا . و - الشَّيْءُ سَهَجًا : دَقَّهُ وَسَحَقَهُ . و - الرِّيحُ الْأَرْضَ : قَشَرَتْهَا . و - السَّائِرُ لَيْتَهُ : سَارَهَا سَيْرًا دَائِمًا . (الأساهيجُ) : ضُرُوبٌ مُخْتَلِفَةٌ مِنَ السَّيْرِ .

(السَّاهِجُ) : الرِّيحُ الشَّدِيدَةُ . (ج) سُهَجٌ ، وَسَوَاهِجٌ . (السَّهْجُ) : السَّاهِجُ . و - الْعُقَابُ ، لِدَعُوبِهَا فِي طَيْرَانِهَا . (السَّهْجُ) مِنَ الرِّيحِ : السَّاهِجُ . وَهِيَ سَهْجَةٌ . (ج) سَيَاهِجٌ . (الْمَسْهَجُ) : مَعْرُ الرِّيحِ . (ج) مَسَاهِجٌ . (الْمِسْهَجُ) : اسْمُ آلَةٍ مِنَ سَهَجٍ . و - الَّذِي يَنْطَلِقُ فِي كُلِّ حَقٍّ وَبَاطِلٍ . و - الْبِصْقَعُ . (ج) مَسَاهِجٌ . * (سَهَجَرٌ) : عَدَا عَدُوَّ قَرْعٍ . * (سَهْدٌ) - سَهْدًا ، وَسَهْدًا ، وَسَهْدًا : أَرْقٌ . وَيُقَالُ : فِي عَيْنِهِ سَهْدٌ وَسَهْدًا . فَهُوَ سَهْدٌ ، وَسَاهِدٌ . (أَسْهَدَتِ) الْحَامِلُ بِجَنِينِهَا : وَلَدَتْهُ بَرْخَرَةً وَاحِدَةً . و - فَلانًا : أَرْقَهُ . (سَهْدَةٌ) : أَسْهَدُهُ . وَيُقَالُ : رَجُلٌ مُسْهَدٌ : يَقْطُ حَيْزَرٌ . (الْأَسْهَدُ) - يُقَالُ : هُوَ أَسْهَدُ مِنْهُ رَأْيًا : أَحْزَمُ وَأَبْصَرُ وَأَكْثَرُ تَيْقِظًا . (السَّهْدُ) : الْحَسَنُ . وَيُقَالُ : هَذَا شَيْءٌ سَهْدٌ مَهْدٌ [عَلَى الْإِتْبَاعِ] : أَيْ حَسَنٌ . (السَّهْدُ) : الْكَثِيرُ السَّهَادِ . يُقَالُ : رَجُلٌ سَهْدٌ ، وَامْرَأَةٌ سَهْدٌ ، وَعَيْنٌ سَهْدٌ . وَيُقَالُ : فَلانٌ سَهْدٌ : يَقْطُ حَيْزَرٌ . (السَّهْدَةُ) : الْمَرَّةُ مِنَ السَّهَادِ . وَيُقَالُ : فَلانٌ ذُو سَهْدَةٍ فِي أَمْرِهِ : ذُو يَقْظَةٍ ، وَمَا رَأَيْتُ مِنْ فَلانٍ سَهْدَةً : نَبْهَةٌ لِلْخَيْرِ وَرَغْبَةٌ فِيهِ . و - الْأَمْرُ الَّذِي يُعْتَمَدُ عَلَيْهِ وَيُسْتَنَدُ إِلَيْهِ ، مِنْ خَيْرٍ أَوْ بَرَكَةٍ ، أَوْ خَيْرٍ ، أَوْ كَلَامٍ مُقْنِعٍ . (السَّهْدُ) مِنَ الْغِلْمَانِ : الْغَضُّ الْحَدَثُ . و - الطَّوِيلُ الشَّدِيدُ . * (سَهْرٌ) - سَهْرًا : لَمْ يَنْمِ كُلُّ اللَّيْلِ أَوْ بَعْضُهُ . و - أَرْقٌ . و - الْبِرْقُ : بَاتَ يَلْمَعُ . فَهُوَ سَاهِرٌ ، وَسَهْرَانٌ ، وَسَهَارٌ ، وَسَهْرَةٌ .

(أَسْهَرَةٌ) : أَرْقَةٌ . (الأسهَرانُ) : عِرْقَانِ فِي الْأَنْفِ فِي الْعَيْنِ . (السَّاهِرُ) - يُقَالُ : لَيْلٌ سَاهِرٌ : أَيْ ذُو سَهْرٍ . (السَّاهِرَةُ) : مُؤْتَتْ السَّاهِرِ . يُقَالُ : لَيْلَةٌ سَاهِرَةٌ . وَأَرْضٌ سَاهِرَةٌ : سَرِيعةُ النَّبَاتِ كَأَنَّهَا سَهَرَتْ بِالنَّبَاتِ . وَقَطَعُوا سَاهِرَةً : أَرْضًا بَسِيطَةً عَرِيضَةً يَسْهَرُ سَالِكُهَا . و - الْأَرْضُ الْمُسْتَوِيَّةُ الْبِيضَاءُ ؛ وَمِنَهَا السَّاهِرَةُ الَّتِي يَحْشُرُ النَّاسُ عَلَيْهَا . وَفِي التَّرْبِيلِ الْعَزِيْزِ : ﴿فَإِذَا هُمْ بِالسَّاهِرَةِ﴾ . و - الْفَلَاةُ لَمْ تُوْطَأْ . و - الْعَيْنُ الْجَارِيَةُ . و - دَارَةُ الْقَمَرِ . (السَّاهِرُ) : دَارَةُ الْقَمَرِ . و - التُّسْعُ التَّوَاقِي مِنْ لِيَالِ الشَّهْرِ . و - ظِلُّ السَّاهِرَةِ : وَجْهُ الْأَرْضِ . و - مِنْ عَيْنِ الْمَاءِ : أَصْلُهَا وَمَنْبَعُ مَائِهَا . (السَّاهِرُ) : السَّهْرُ مِنْ مَرَضٍ أَوْ هَمٍّ . (السَّهْرَةُ) : الْكَثِيرُ السَّهْرِ . يُقَالُ : هُوَ سَهْرَةٌ ، وَهِيَ سَهْرَةٌ . (السَّاهِرُ) : السَّهْرَةُ . يُقَالُ : رَجُلٌ سَهَارٌ الْعَيْنِ : لَا يَغْلِبُهُ النَّوْمُ . وَهِيَ سَهَارَةٌ . (السَّاهِرِيُّ) : مَصْبَاحٌ ضَمِيلُ النُّورِ ، يَنْبِرُ الْبَيْتَ لَيْلًا بَعْدَ نَوْمِ أَهْلِهِ . (ج) . (الْمِسْهَارُ) : الْقَبْرِيُّ عَلَى السَّهْرِ . وَمِنْهُ قَوْلُ الْأَخْطَلِ : وَمَهْمِي طَامِسٌ تُخْشَى غَوَائِلُهُ قَطَعْتُهُ بِكُلْوَيْ الْعَيْنِ بِسَهَارٍ (سَهَفٌ) الدُّبُّ - سَهْفًا ، وَسَهْفًا ، وَسَهْفًا : وَسَهْفًا : صَاحٌ . و - الْقَتِيلُ أَوْ الدَّبِيحُ : تَشَحَّطَ وَاضْطَرَّبَ فِي نَزْعِهِ وَدَبِيهِ . (سَهْفٌ) - سَهْفًا ، وَسَهْفًا : اسْتَدَّتْ عَطَشُهُ . فَهُوَ سَهْفٌ وَسَاهِفٌ . وَهِيَ سَهْفَةٌ . (اسْتَهْفَهُ) : اسْتَحْفَهُ . (السَّاهِفُ) : الْهَالِكُ . و - الَّذِي تُرْفَ فَاغَمَى عَلَيْهِ . و - الَّذِي أَخَذَهُ الْعَطَشُ عِنْدَ خُرُوجِ رُوجِهِ . و - الْمُتَغَيِّرُ الْوَجْهِ . وَهِيَ

(سَهَيْلٌ) : نجم ، قيل : عند طلوعه تنضج الفواكه وينقضى القيظ ؛ وهو من النجوم الجمانية . وفي المثل : « إذا طلع سهيل ، رفع كيلٌ ووضع كيلٌ » : يضرب في تبدل الأحكام .

(المُسَهِّلُ) : السهول .
* (سَهْمٌ) - سُهْمًا ، وسُهَامًا : تغير لونه عن حاله لعارض من هم أو هزال . و - ضَمْرٌ . فهو ساهم . و - فلانًا سَهْمًا : قرعه في المساهمة . يقال : ساهمه فسَهَمَهُ : باراه ولاعبه فغلبه .

(سُهْمٌ) : سَهْمٌ . و - أصابه وهج الصيف وحر السُموم ، فتغير لونه . و - حُجِلَ على كَرِيهَةٍ في الحرب ونحوها .

(سَهْمٌ) - سُهْمًا : سَهْمٌ .
(أَسْهَمَ) بينهم : أقرع . و - له : أعطاه سهمًا أو أكثر . و - في الشيء : اشترك فيه . و - الشيء : جعله سهمًا سهمًا .

(سَاهَمَهُ) مساهمةً ، وسِهَامًا : قارعه وغالبه وباراه في الفوز بالسهم . وفي التنزيل العزيز : ﴿ فَسَاهَمَ فَكَانَ مِنَ الْمُدْحَضِينَ ﴾ . و - قاسمه ؛ أي أخذ سهمًا : أي نصيبًا معه . ومنه : شركة المساهمة . و - فيه : شارك . قال زهير :

أبائنا ساهمت في الحزم أهله

فرائك محمودٌ وعهدك دائمٌ
(سَهْمٌ) الثوب أو غيره : صور فيه سِهَامًا . فهو مُسَهَّمٌ .

(تساهم) الرحلان : تقارعا . و - الشيء : تقاسماه .

(السَهَامُ) : الضمور والتغير . و - حر السُموم .

(السَهَامُ) : الضمور والتغير .

(السَهْمُ) : القُدْحُ يُقَارَعُ به أو يُلْعَبُ به في

الميسر . و - الحظ والنصيب . و - ما يفوز به

الظافر في الميسر . و - (في علم الاقتصاد) :

صَكٌّ يُمَثِّلُ جزءًا من رأس مال الشركة يزيد

مع الناس . و - الشيء : جعله سهلاً . و - الأمر : وحده سهلاً . و - الدواء ونحوه البَطْنُ : ألاته وأمشاه .

(أَسْهَلَ) البطن : لآن ومشى .

(سَاهَلَهُ) : لآيته وسامحه .

(سَهْلُهُ) : أسهله .

(تساهل) الشيء : سهّل ولم يتعاسر . و -

فلان : تسامح . و - الناس بعضهم مع بعض : تياسروا وتسامحوا .

(تَسَهَّلَ) : سهّل .

(استسهل) فلان : شرب أو تعاطى مسهلاً .

و - الشيء : عدّه سهلاً . و - وجده سهلاً .

(الإسهال) - (في الطب) : زيادة غير سوية في سيولة البراز ومرات إخراجها .

(التسهيل) : (عند المتأخرين من القراء

والصرفيين) : نوعٌ من تخفيف الهزرة ، وهو جعلها بين بين .

(السَهْلُ) : كلُّ شيءٍ يميل إلى اللين وقلة

الخشونة . و - من الأرض : خلاف الحزني ؛

وهي أرض منبسطة لا تبلغ الهضبة . (ج) .

(ج) سهولٌ . ويقال هو سهّل الوجه : قليل

لحيه ، وهو مما يستحسن عند القرب . وسهّل

الخدّين : سائل الخدّين ، أي فيما استرسال

وانبساط ولين . وسهّل الخلق أو القياد

أو المعاملة : لين سلس سنع . وهي سهلة .

ويقال في الشحية : أهلاً وسهلاً : لقيت أهلاً

وحللت سهلاً .

(السَهْلُ) : ترابٌ كالرمل يجرى به الماء .

(ج) سهولٌ ، وأسها .

(السُهْلِيُّ) : المنسوب إلى السهل (على غير

قياس) . يقال : نبات سهْلِيٌّ : ينبت في السهل ،

وبعير سهْلِيٌّ : يرعى في السهل .

(السُهْلُ) : الدواء المُسهِّلُ .

(السُهْلَةُ) في الكلام : خلوّ اللفظ من

التكلف والتعقيد والتعسف في السبك .

ساهدة .

(السُهَافُ) : داءٌ لا يروى صاحبه من العطش .

(السُهْفُ) : حَرْشَفُ السَّمَلِكِ خاصةً .

(المِسْهَافُ) : الشديد العطش . يقال : ناقةٌ

مِسْهَافٌ . (ج) مَسَاهِيفٌ .

(المِسْهَفَةُ) : مذعأة السهف . يقال : طعامٌ

مِسْهَفَةٌ : إذا كان ينعث على كثرة الشرب . و -

مَمْرٌ الريح . (ج) مَسَاهِيفٌ .

(المِسْهَوْفُ) - يقال : رجلٌ مسهوفٌ :

كثير الشرب للماء لا يكاد يروى . وهي

مِسْهَوْفَةٌ . (ج) مَسَاهِيفٌ .

* (سَهَكْتُ) الريح - سُهوكًا : عصفت

واضطربت . و - الدابة : جرت جريًا سريعًا .

و - الشيء سَهَكًا : دَقَّهُ دَقًّا دون السحق . و -

الريح الأرض : قشرتها . و - الريح التراب عن

الأرض وغيرها : أطارتها .

(سَهَكٌ) - سَهَكًا : كانت رائحته كريهة .

و - فلانٌ : عرقٌ فانتشرت منه رائحة كريهة . فهو

سَهَكٌ . ويقال : لحمٌ سَهَكٌ ، وسَمَكٌ سَهَكٌ .

وهي سَهَكَةٌ . يقال : يدي من السَمَلِكِ ومن صدأ

الحديد سَهَكَةٌ .

(الأساهيكُ) : أساهيكُ الدابة : ضروبٌ جريها

واستينانها يمينًا وشمالًا .

(السَاهِكُ) : الرمد . و - جِكَّةُ العين (لا فعل

له) . ويقال : بعينه سَاهِكٌ : عايرٌ ، أي قدى .

(السَاهِكَةُ) من الرياح : العاصفة الشديدة

المُرور التي تفسر الأرض . (ج) سَوَاهِكٌ .

(السُهَاكَةُ) : ما يتعلل به ويُتلهى . يقال :

سُهَاكَةٌ من خَيْرٍ : أي ثجلةٌ منه كالكذب .

(السُهَكَةُ) : الرائحة الكريهة .

(السُهَكَةُ) : السُهَكَةُ .

(السُهوكُ) : الريح الساهكة . و - العقاب :

* (سَهْلٌ) - سُهولةٌ : مالٌ إلى اللين وقلت

خشونته . فهو سَهْلٌ ، وهي سهلة .

(أَسَهَلَ) : نزل السَهْلُ أو أتاه . وكان سهلاً

وينقص تبع رواجها . و - وثيقة به مطبوعة على شكل خاص . (مح) . و - (في المساحة) : جزء من أربعة وعشرين جزءاً من القيراط . و - عودٌ من الخشب يُسَوَّى ، في طرفه نصل يُرمى به عن

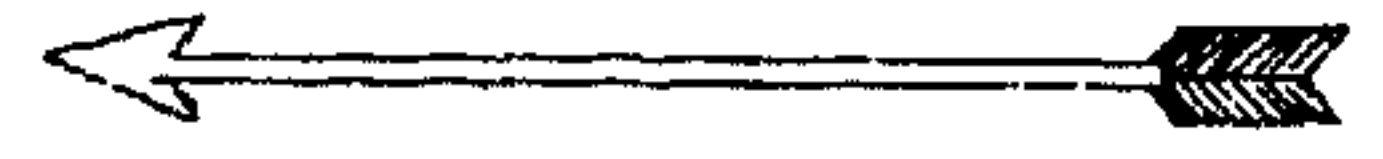

القوس . و - حَطُّ على شكل سهم القوس يشار به إلى الشيء . (محدثه) . و - الخشبة المعترضة بين الحائطين . وسهم الرامي : كوكب . (ج) أسهمٌ ، وسهامٌ .

(السهمَةُ) : الحظُّ والنصيب . و - القراءة . (ج) سَهَمٌ .

(السهيْمُ) : المقاسيم لغيره بالسهم . ومنه قول بديع الزمان : «أقرضني أن تكون سهيم حزمة في الشهادة» .

* (سَهَا) عنه ، وفيه - سَهْوًا ، وسُهْوًا ، وسَهْوَةٌ : غَفْلٌ عنه . وقيل : سها فيه : تركه عن غير علم ، وسها عنه : تركه مع العلم . يقال : سها في الصلاة : نسي شيئاً منها ، وسها عنها : تركها ولم يُصَلِّ . و - إليه : نظر ساكن الطَّرْف . فهو سَاهٍ ، وسَهْوَانٌ . وفي المثل : «إن المُوصِّينَ بنو سَهْوَانٍ» : إنك لا تحتاج أن تُوصِيَ إلا من كان غافلاً ناسياً .

(سَهَى) - سَهْوًا : سها .

(سَهْوٌ) - سَهَاوَةٌ : صار ليلاً ساكناً وطيباً . (أسهَى) فلانٌ : بتى السهوة في البيت ، أو عملها فيه . و - فلاناً عن الشيء ، أو فيه : جعله يسهوا .

(سَاهَاهُ) : غافله . و - سَجَزَ منه . و - أحسن معاشرته ، وترك الاستقصاء وساهله .

(سَهَاهُ) : جعله يسهوا . و - غافله . (محدثه) . (السها) : كوكبٌ صغيرٌ خَفِيَ الضوء في بناتٍ نعش الكبرى أو الصغرى . وفي المثل : «أريها السها وتريني القمر» : يضرب للمدهوش الذي يُسأل عن شيء فيجيب جواباً بعيداً .

(السَهْوُ) : الغفلة والذهول عن الشيء . ويقال أفل ذلك سَهْوًا رَهْوًا : عفواً . وحملت المرأة سَهْوًا : حيلت على حيض . و - اللَّيْنُ السَهْلُ الرطوبى الملائم ، من الناي والأمرور والمياه وغيرها . و - اللَّيْنُ . و - السُّكُونُ .

(السَهْوَاءُ) : ساعة من الليل ، أو صدر منه . (السَهْوَةُ) : القوس المواتية والمطاوعة . و - شيءٌ كالصفة يكون بين البيوت . و - حائطٌ صغيرٌ يبنى بين حائطي البيت ، ويُجعل السقف على الجميع ، فما كان وَسَطَ البيت فهو سهوة ، وما كان داخله فهو المُخْدَع . و - بيتٌ على الماء يستظلون به . و - سُترة تكون قدام فناء البيت .

و - شبه سور حوله . و - شبه الجزاة الصغيرة يكون فيها المتاع . و - أربعة أعوادٍ أو ثلاثة يُعَارَض بعضها على بعض ، ثم يوضع عليها شيء من الأمتعة . (ج) سِهَاءٌ .

* (سَاءٌ) - سَوَاءٌ ، وسَوَاءٌ : لحقه ما يشينه ويقبحه . و - به ظناً : لم يُحسِن فيه ظنه ، وارتاب فيه وشك . فهو سَيِّئٌ ، وهي سَيِّئَةٌ ، وهو أسوأ ، وهي سَوَاءٌ . (ج) سُوءٌ . و - فلاناً سَوَاءً ، وسَوَاءً ، ومَسَاءَةً : فعل به ما يكره .

(سَاءٌ) : كلمة تقال في إنشاء الدم كبئس . يقال : ساء ما يفعل . وفي التنزيل العزيز : ﴿فَصَدُّوا عَنْ سَبِيلِهِ إِنَّهُمْ سَاءَ مَا كَانُوا يَعْمَلُونَ﴾ .

(سَاءَةٌ) فلانٌ : أقي بسئى . و - الشيء : لم يحسن عمله . و - الْحَقُّ به ما يشينه ويضره . و - فلاناً ، وله ، وإليه ، وعليه ، وبه : سَاءَهُ . و - به ظناً : سَاءَهُ .

(سَوَاهُ) : ألحق به ما يشينه ويقبحه . و - عليه قوله ، أو فعله : عابه عليه . و - قال له : أسأت . يقال : إن أخطأت فخطئني ، وإن أسأت فسَوَّى عليّ : قَبَحَ عليّ إساءتي . وسَوَّى ولا تُسَوَّى : أصلح ولا تفسد .

(استَاءَ) : مطاوع ساءه . و - تَأَلَّمَ واكتأب وتأثر .

(السُّوءُ) - يقال في القبح : رجلٌ سُوءٌ ، وعملٌ سُوءٌ ، ورجلٌ السُّوءِ ، والرجلُ السُّوءُ . و - النارُ . (ج) أسوَاءٌ .

(السُّوءُ) : كل ما يَغْمُ الإنسان . و - كل ما يَقْبُحُ . وفي المثل : ما أنكرت من سُوءٍ : لم يكن إنكارى إياك من سوء رأيتك بك ، وإنما هو لقلّة المعرفة بك . و - اسمٌ جامع للآفات . و - يُكسَى به عن البرص . وفي التنزيل العزيز : ﴿وَأَنْزِلْ يَدَكَ فِي جَيْبِكَ تَخْرُجَ بَيْضَاءً مِنْ غَيْرِ سُوءٍ﴾ . (ج) أسوَاءٌ .

(السُّوَأَى) : مؤثتُ الأسوأ . و - السيئةُ . و - النارُ . وفي التنزيل العزيز : ﴿ثُمَّ كَانَ عَاقِبَةَ الَّذِينَ أَسَاءُوا السُّوَأَى﴾ .

(السُّوَاءُ) : الحلة القبيحة . و - ضدُّ الحسناء . وفي الحديث : «سَوَاءٌ وَلَوْ دَخِرَ مِنْ حَسَنَاءٍ عَقِيمٌ» .

(السُّوَاءَةُ) : الحلة القبيحة . و - الفاحشةُ . و - كلُّ عملٍ وأمرٍ شائنٍ . و - العورةُ . (السُّيُّءُ) : كلُّ قبيحٍ وشائنٍ (مخفف السُّيُّءِ) .

(السُّيُّءُ) : السُّيُّءُ .

(السُّيُّءَةُ) : الصعيرُ من الذنوب . وفي التنزيل العزيز : ﴿إِنْ تَجْتَبُوا كِبَارَ مَا تُنْهَوْنَ عَنْهُ تُكْفَرُوا عَنْكُمْ سَيِّئَاتِكُمْ﴾ . و - العيبُ والنقصُ . وفي التنزيل العزيز : ﴿وَإِنْ تُصِيبْهُمْ سَيِّئَةٌ يَمَّا قَدَّمْتُمْ أَيْدِيَهُمْ إِذَا هُمْ يَقْنَطُونَ﴾ . و - الخطيئةُ .

(المَسَاءَةُ) : نقيضُ المسرة .

(المَسَاوِي) : المعايبُ والنقائصُ (لا تُهْمَز) . قيل لا واحد لها ، وقيل واحدها : سُوءٌ على غير قياس . وفي المثل : «الحيل تجري على مساويها» : يضرب للرجل يُستمتع به وفيه الخصال المكروهة . * (السُّوْبَةُ) : السُّفْرُ البعيد .

(السُّوْبِيَّةُ) : شرابٌ يُتخذ من الرزّ ويخمر

قليلاً ويسكر، وكثيراً ما يشربه أهل مصر. (د) .
* (ساج) - سَوْجًا ، وَسَوْجًا ، وَسَوْجَانًا :
جاءَ وذهب . و- سارَ رويدًا . و- الحائكُ
النسيجَ بالمِسْوَجَةِ ، سَوْجًا : رَدَّهَا عَلَيْهِ .
(سَوْج) على البُستان وغيره : جعل عليه
سِيَّاجًا .

(السَّاج) : ضربٌ من الشجر من الفصيلة
الأرثدية يعظمُ جدًّا ، ويذهب طولًا وعرضًا ، وله
ورق كبير . وخشبه صلب جدًّا . (ج)
سيجان .



(السَّاجَةُ) : واحدةُ الساج . و- ضربٌ من
الملاحف .

(السَّوْج) : علاجٌ من الطَّيْنِ يُطْبَخُ وَيُعَلَّى بِهِ
الحائكُ السُّدِّي .

(السِّيَاجُ) : السُّورُ من شوك ، أو حائط ،
أو غير ذلك . (ج) أسوجة ، وسَوْج .

(المِسْوَجَةُ) : اسم آلة للحائك يسوج بها
نسيجه . و- الجِرْثَةُ . (ج) مساوَج .

* (السَّاحَةُ) : المكانُ الواسعُ . و- فضاءٌ
يكون بين الثُّور . ويقال : نزل بساحة فلان :

نزل - يهبط - التزليل العزيز : ﴿ فَإِذَا نَزَلَ
بِسَاحَتِهِمْ فَسَاءَ صَبَاحُ الْمُنْذِرِينَ ﴾ . ويقال :

هو برىء الساحة : غير مذنب . (ج) سَاحٌ ،
وسَوْح . ويقال : احمرَّ اللُّوحُ ، واغْبَرَّتِ السُّوْحُ :

وقع الجذبُ .

* (سَاحَتْ) قوائمه - سَوَّحًا ، وَسَوَّحًا ،
وسَوَّوْحًا ، وَسَوَّحَانًا : غاصت في الأرض .

ويقال : ساخت قوائمه في الأرض . و- الأرضُ
بهم : انخسفت .

(أَسَاخَهُ) : جعله يسُوخُ .

(تَسُوخُ) في الطَّيْنِ : وَقَعَ فِيهِ .

(السُّوْخُ) : الوحلُ الشديدُ الذي تسوخُ فيه
الأقدامُ وغيرها . يقال : مُطِرْنَا حَتَّى صَارَتْ
الأَرْضُ سُوْخًا .

* (سَادَ) - سِيَادَةً ، وَسُوْدَدًا ، وَسُوْدُدًا :
عَظُمَ وَمَجَّدَ وَشَرَّفَ . و- اسوَدَّ . و- شرب
ماءً مَسْوَدَةً . و- قومه أو غيرهم : صارَ
سَيِّدَهُمْ . و- غيرةٌ : سَبَقَهُ وَخَلَفَهُ . و-
فلائنا : غلبَهُ في السِّيَادَةِ . و- سَارَهُ .

(سَوَدَ) - سَوَدًا : صارَ لونه كلونِ الفُحْمِ ،
فهو أسوَدُ ، وهي سوادٌ . (ج) سَوْدٌ .

(أَسَادَ) : ولد ولدًا أسودَ . و- وَلَدَ غلامًا
سَيِّدًا .

(أَسَوَدَ) : أسادَ .

(سَاوَدَهُ) مساودةً ، وسواذًا : غالبه وباراه
في السُّوْدِ ، أَيُهُمَا أَعْظَمُ وَأَعَزُّ سِيَادَةً . و-
لقيه في سواد الليل . و- سَارَهُ . و- كابدَهُ .
و- الماشيةُ النباتُ : عاجلته بأفواهها ولم تتمكن
منه لِقَصْرِهِ وَقِلَّتِيهِ .

(سَوَدَ) : جَرَّوْ . و- الشيءُ : جَعَلَهُ
أسودَ . ومنه سَوْدُ الكِتَابِ : كَتَبَهُ لِلْمَرَّةِ الْأُولَى .

و- فلائنا : جعله سَيِّدًا . يقال : سَوَدَهُ عَلَيْهِمْ .
(أَسَادَ) القَوْمُ : قتلوا سيدهم . و- خَطَبُوا

إليه . و- القَوْمُ بنى فلان : قتلوا سيدهم ، أو
أُسْرُوهُ ، أو خَطَبُوا إليه . و- القَوْمُ ، وفيهم :

خَطَبَ مِنْهُمْ سَيِّدَةً ، أو تزوَّجَ سَيِّدَةً مِنْ عَقَائِلِهِمْ .
و- قومه ونحوهم : سَادَهُمْ .

(تَسَوَّدَ) : تزوَّجَ .

(اسوَادَ) : صارَ أسودَ على التدرُّج .

(استَوَدَ) : اسوَادَ . ويقال : اسوَدَ وَجْهُهُ مِنْ

كذا : تَغَيَّرَ وَاعْتَمَّ .

(الأسوَدُ) : نقيضُ الأبيضِ . والعَرَبُ تسمى

الأخضَرَ الشديدَ الخَضِرَةَ أسودَ ؛ لأنه يُرى
كذلك . ويقال : هو أسوَدُ الكَبِدِ : غَدُوٌّ ، وهم

سُوْدُ الأَكْبَادِ : أعداءُ . والغنمُ سوْدُ البطونِ :
مَهَازِيلُ . و- من القلبِ : حَبْتُهُ . و- من
السَّهَامِ : المُبَارَكُ يُتَمَيَّنُ بِهِ . و- العصفورُ .
(ج) سوْدٌ ، وسُوْدَانٌ . و- العظيْمُ من الحَيَاتِ
وفيه سَوَادٌ . و- أُحْبِبْتُهَا وَأَنكَاهَا . ويقال له :
أسوْدُ سَالِحٌ ؛ لأنه يَسْلُخُ جِلْدَهُ كُلَّ عَامٍ . (ج)
أساوِدُ . و- من الناسِ : أَكْثَرُهُمْ سِيَادَةً . يقال :
هو أسوْدُ من فلانٍ .

(الأسوْدَانِ) : الحِزْبُ واللَّيْلُ . و- الحَيَّةُ
والعقربُ . و- التَّمْرُ والمَاءُ . و- المَاءُ واللَّبَنُ .

(الأسوْدَةُ) من الحياتِ : العظيمةُ وفيها سوادٌ .

(السَّوَادُ) : ضِدُّ البياضِ من الألوانِ . و-

الشخصُ . يقال : لا يفارقُ سوادى سوادهُ :
عيني شخصه . ولا يزالُ سوادى بياضك :

لا يفارقُ شخصي شخصك . وفي الحديث : « إذا
رأى أحدكم سوادًا بليلاً فلا يكن أجبنَ السَّوَادِيْنَ ،

فإنه يخافك كما تخافه » . و- من القلبِ : حَبْتُهُ .
و- من العينِ : حَدَقْتُهَا . و- من البطنِ :

الكَبْدُ . و- جماعةُ النخلِ والشجرِ والنباتِ ؛ لأن
الخضرةَ تقاربُ السوادَ . و- اللباسُ الرسمى .

يقال : جاءَ الوزيرُ وعليه سوادهُ . و- من البلدِ :
قَرَاهُ . يقال : خرجوا إلى سوادِ المدينةِ : وهو

ما حولها من القرى والريفِ . ومنه سوادُ العراقِ :

لما بين البصرة والكوفة وما حولها من القرى
والرَّسَاتِيْقِ . و- من المسكرِ : ما يشتملُ عليه

من المضاربِ والآلاتِ والدُّوَابِّ وغيرها من
أدواتِ الحربِ . ومنه سوادُ الأميرِ وغيره : لأتباعه

وحاشيته وأمتعته ونحوها . و- من الناسِ :
معظمهم . و- المَالُ الكثيرُ . يقال : لفلانٍ سوادٌ

من الماشيةِ والمزارعِ . (ج) أسوْدَةٌ . (جج)
أساوِدُ .

(السَّوَادُ) : المُسَارَةُ . و- وجعٌ يأخذُ الكَبِدَ
من كثرةِ أكلِ التَّمْرِ وربما قتل . و- دَاءٌ في الغنمِ

تسوادُ منه لحمها فحموتُ . و- صَفْرَةٌ في اللُّونِ .
و- خضرةٌ في الطَّنْفِرِ . و- مرضٌ يصيبُ القمحَ

أو الشعر فيسود حبه .

(السواد) : المسارة .

(السود) : سفح مُستَوٍ فيه معدن ، كثير

الحجارة تحشيتها ، والغالب عليها السواد .
والقطعة : سودة .

(السوداء) : مؤثت الأسود . - أحد

الأخلاق الأربعة التي زعم الأقدمون أن الجسم

مهيأ عليها ، بها قوامه ، ومنها صلاحه وفساده ؛

وهي : الصفراء ، والدم ، والبلغم ، والسوداء .

والحبة السوداء : الشونيز ، وهي المعروفة بحبة

البركة . (ج) سود . ويقال : كلمته فمارد على

سوداء ولا بيضاء : مارء على كلمة قبيحة

ولاحسنة .

(السودان) : جمع أسود . - جبل من

الناس سود البشرة . واحده والنسبة إليه :

سوداني .

(السودد) و (السودد) : السيادة . - و

المجد والشرف .

(السويداء) : تصغير السوداء . - من

القلب : سواده .

(السيد) : المالك . - والمليك . - والمولى

ذو العبيد والخدم . - والمتولى للجماعة

الكثيرة . - وكل من اترضنت طاعته . - ولقب

تشریف يخاطب به الأشراف من نسل الرسول .

(مو) . وأطلق حديثا في بعض الدول على كل

فرد . وسيد كل شيء : أشرفه وأبهه . يقال :

القرآن سيد الكلام . (ج) سادة ، وسائد .

(المسودة) - يقال : ماء مسودة : إذا

أصاب شاربه مرض السواد . (ج) مساود .

(المسود) : طعام للعرب ، وهو أن تؤخذ

المصران ففصد فيها الناقة ، ويثد رأسها

وتشوى وتوكل .

(المسودة) : الصحيفة أو الصحائف تكب

أول كتابية ثم تُنقح وتحرر وتبيض .

* (السودق) : الصقر ، أو الشاهين . (مع) .

(ج) سوادق .



* (سودل) فلان : طال سودلاه .

(السودل) : الشارب .

* (السودائق) : السودق . (مع) .

(السودق) : السودق . - والسوار . - و

حلقة القيد . - والقلب (فارسي معرب) . (ج)

سوادق .

(السودق) : السودق .

(السودقي) : المنسوب إلى السودق . - و

النشيط الحذر المحتال . وهي سودقية .

* (سار) - سورا ، وسورة : وثب وثار . ويقال :

سار عليه : وثب . - و غضب . - والشجاع في

الحرب : بطش . - والشراب في رأسه : دار

وارتفع . - والحائط ، وغيره ، سورا : علاه

وتسلقه . وسر سر : أمر من سار يسور . يقال

للرجل إذا أمر بمعال الأمور . كرر تأكيدا وحثا .

(ساورة) مساورة ، وسوارا : واثبه . - و

أخذ برأسه في العراك ونحوه . ويقال : ساورته

الهموم والمواجس والأفكار ونحوها : صارعته .

(سورة) : جعل له سورا . - المرأة

ونحوها : ألبستها السوار . - والحائط : علاه

وتسلقه . - فلائا : سوده وملكة . - وجعله

إسوارا .

(تساور) للشيء : رفع له شخصه . - و

الرجلان وغيرهما : تواتبا .

(تساورت) المرأة : لبست السوار . - و

الحائط أو السور وغيرهما : علاه وتسلقه . وفي

التنزيل العزيز : ﴿وَهَلْ أُنَالِكُ نَبَأَ الْخَصْمِ إِذْ

تَسَوَّرُوا الْمِحْرَابَ﴾ . - وهجم عليه .

(الإسوار) : لغة في السوار : للجليّة التي

تلبس في المعصم . (ج) أسورة . (جج)

أساور ، وأسورة . - قائد الفرس . - والجيد

الرمي بالسهم وغيرها . والأصل أسورة الفرس

وكانوا رماة الحدق . - والجيد الثبات على ظهر

الفرس . (ج) أساور ، وأسورة . (مع) .

والأسورة : قوم من العجم بالبصرة ترلوها

قدينا .

(السوار) : جليّة من الذهب مستديرة

كالخلفة تلبس في المعصم أو الرّند . (ج)

أسورة ، وأساور . (مع) .

(السوار) : السوار . (ج) أسورة ، وأساور .

وسوار الخمر ونحوها : سورتها وشيدتها .

ويقال : أخذ سوار الفرج ونحوه : إذا دب فيه

الفرح ديب الشراب .

(السور) : كل ما يحيط بشيء من بناء أو

غيره . (ج) أسوار ، وسيران . - كرام

الإبل ، وهو اسم جنس ، واحده : سورة . - و

طعام الضيافة . (مع) . وفي حديث جابر أن النبي

صلى الله عليه وسلم قال لأصحابه : «قوموا فقد

صنع جابر سورا» .

(السورة) : الوثبة . - من المجذ ونحوه :

أثره وعلامته . - ارتفاعه . - من البرد أو

الشراب أو الغضب وغير ذلك : شيدته وجدته

وهيأجه . - من الرجل أو السلطان وغيرهما :

سقوطه . ويقال : فلان ذو سورة في الحرب : ذو

نظر سديد .

(السورة) من البناء : ما طال وحسن . - و

عرق من غروق الحائط . - والمنزلة من البناء .

- واجدة سور القرآن . - والمنزلة الرفيعة .

- والفضل . - والشرف . - والعلامة . (ج)

سور ، وسور .

(السوار) : الكثير السورة . - والذى

تسور الخمر أو الشراب في رأسه سريعا . - و

الوثاب المعربد . - من الكلاب : الجسور على الناس . - من الكلام : ما يأخذ بالرأس . وهي سؤارة .

(المِسْوَرُ) : متكأ من جلد . - الوِسَادَةُ . (ج) مَسَاوِرُ .

(المِسْوَرَةُ) : المِسْوَرُ . (ج) مَسَاوِرُ . (المِسْوَرُ) : موضع السوار من اليد أو المعصم . - من الملوك : المسود المملك . * (سَاسَ) الحَبُّ والخَشَبُ - سَوَسًا : وقع فيه السوس . - والشاة : صار القمل في صوفها . - وكثر فيه . - الناس - سياسة : تولى رياستهم وقيادتهم . - الدواب : راضها وأدبها . - الأمور : دبرها وقام بإصلاحها . فهو سَاسٌ . (ج) سَاسَةٌ ، وسَوَسٌ .

(سَوَسَ) الحَبُّ وغيره - سَوَسًا : سَاسَ . - الحيوان : أصابه السوس . فهو أَسْوَسُ . وهي سَوَسَاءُ . (ج) سَوَسٌ . (أَسَاسَ) الحَبُّ وغيره : سَاسَ . - القوم فلانًا : ولّوه رياستهم وقيادتهم . ويقال : أسأسوا فلانًا أمورهم : ولّوه إياها .

(سَوَسَ) الحَبُّ وغيره : سَاسَ . ويقال : سَوَسَ عَظْمُهُ ودَوَّدَ لَحْمُهُ من كذا : إذا نهالك غمًا . - القوم فلانًا : أسأسوه . ويقال : سَوَسُوهُ أمورهم . - فلان فلان أمرًا : رَوَّضَهُ وذَلَّلَهُ . (استَاسَ) الحَبُّ وغيره : سَاسَ .

(سَوَسَ) : مطاوع سَوَسَهُ . (السَّاسِيسُ) : راض الدواب ومدربها . (ج) سَاسَةٌ ، وسَوَسٌ .

(السَّاسُ) : العُثُّ الذي يقع في الحبوب والطعام والصوف واليابب والخشب فيأكلها . - كلُّ شيءٍ اتَّكَل . - الذي قد تأكل من الأسنان . - السوس . - القادح في السن والضرس .

(السَّاسَةُ) : جمع سَاسِيسٍ . - من الأرض والحبوب والطعام : ما أكله السوس .

(السَّوَسُ) : شجر من العضاة ، شبيهة بالمَرَج ، وليس له شوك ولا ورق ، يطول في السماء ، ويُستظلُّ تحته ، وهو أفضل ما أُخذ منه زَنْدٌ يُقْتَدَحُ به . واحدته : سَوَاسَةٌ .

(السَّوَسُ) : داء يأخذ الخيل في أعناقها فيبيسها حتى تموت .

(السَّوَسُ) : داء يأخذ الدابة في قوائمها . - داء يكون في عجز الدابة بين الورك والفخذ يورث ضعف الرجل .

(السَّوَسُ) : الساس . وسوس كل شيء : آكله ، دودًا كان أو غيره . وعليه يقال : كيف تكون الرعية مسوسة ، إذا كان راعيها سوسة .

- نبات عشبي مخشوشب معمر برى يزرع ، طويل الجذور عميقها ، من الفصيلة القرنية الفراشية ، تُسحق جذوره السكرية

وتستعمل في الطب ، كما يُصنع منها شراب معروف بعرق السوس . - يكتنى به عن الطبع والخلق والسجية . يقال : الكرم أو اللوم من سوسيه . - الأصل .

(السَّيَّاسَةُ) : سياسة السوق الحرة (في الاقتصاد) : تعبير يدل على سياسة البنوك المركزية في بيع الأوراق المالية وشرائها ، لزيادة التداول من النقود أو نقصه . (ج) .

* (السَّوَسُنُ) : جنس نباتات «الأريس» من الفصيلة السوسنية ، تسمى إلى نحو ٦٠ سم ، تنتهي



بزهرة أو عدة زهور جذابة ، تخرج كل منها من غلف حرشفية ، يختلف لونها باختلاف النوع ، فمنه : الأبيض والأزرق والأصفر والأحمر . وهي نباتات معمرة تنبت في أوربة وبلاد البحر المتوسط ، وتعرف بعض أصنافها بجذور الطيب لأنها عطرية .

* (سَاطِثٌ) نفسه - سَوَاطِثًا : تَقَلَّصَتْ . - الشيء سَوَاطِثًا : خلطه وفركه بالمِسْوَط ليختلط بعضه ببعض . ويقال : ساط القدر ونحوها . ويقال : سيَّطَ حُبُّكَ بديمي ، ومن دمي : خلط ومزج . - الأمر ونحوه : قلبه ظهرًا لبطن وتذبذبه . - الحرب ونحوها : باشرها وخاضها . - الدابة وغيرها : ضربها بالسوط . - فلانًا : غلبه في المساوطة . يقال : ساوطني فسوطته .

(سَاطِطٌ) فلانًا : خاشته بسوطه ، أو عارضه به . (سَوَاطِثُ) الكُرَّاثُ : أخرج سوطه ، أو سياطه . - الشيء : سَاطَهُ . - أمره أو رأيه ، وفيه : خلط فيه . - الحرب ونحوها : باشرها . (استَوَاطَ) الأمر : اختلط واضطرب . ويقال : استوط عليه أمره .

(السَّوِطُ) : ما يضرب به من جلد ، سواء أكان مضمورًا أم لم يكن . - قضيب الكراث الذي عليه أكمام زهره . - النصب . - الشدة . وقوله تعالى : ﴿فَصَبَّ عَلَيْهِمْ رَبُّكَ سَوِطَ عَذَابٍ﴾ : عَذَابًا شديدًا . - منقع الماء . - فضلة الغدير الممتدة كالسوط . - الطريق الدقيق بين شرفين . (ج) أسواط ، وسياط . وسوط باطل : تحيط باطل ؛ وهو ضوء يدخل في الكوة من الشمس ونحوها . ويقال : هما يتعاطيان سوطًا واحدًا : أمرًا واحدًا .

(السَّوِاطُ) : صاحب السوط أو السياط . - الشرطي الذي معه السوط يضرب به



(السُّوَيْطَاءُ) : مرقة كثر ماؤها ، وخليطها :
صنلها وجمصها وسائر الحبوب .

(السُّوَيْطَةُ) : المختلطة . يقال : أموالهم سُوَيْطَةٌ
بينهم .

(المِسْوَاطُ) : خشبة أو غيرها يحرك بها ما في
القدر وغيرها ليحتلط . و - فرس لا يعطى حضره
إلا بالسوط . (ج) مساويط .

(المِسْوُوطُ) : المسوواط . (ج) مساوط .
(المِسْبِاطُ) : الماء يبقى في أسفل الحوض .
ونحوه (ج) مساييط .

* (سَاعُ) الشيء - سَوَّعًا : ضاع . و - هلك .
يقال : ضائع سائع . و - الإبل أو الماشية : ذهبت
في المرعى ، أو تركت بلاراع .

(أَسَاعُ) : انتقل من ساعة إلى ساعة ، أو تآخر
ساعة . و - الشيء : أهمله وضعه . و - الماشية :
تركها وشأنها ترعى .

(سَاوَعَهُ) مساعوه ، وسوَّعًا : استأجره
الساعة ، أو بها .
(السَّاعُ) : المشقة .

(السَّاعَةُ) : جزء من أجزاء الوقت والحين وإن
قل . و - جزء من أربعة وعشرين جزءًا من الليل
والنهار . و - آلة يعرف بها الوقت بالساعات
والدقائق والثواني .



والساعة الشمسية : صورة أو رسم على هيئة معينة
يعرف بها الوقت بواسطة الشمس : الجزولة .
و - القيامة ، أو الوقت الذي تقوم فيه . (ج)

سَاعٌ ، وسوَّاعٌ . وساعة الغفلة : ما بين المغرب
والعشاء . ويقال : ساعة سوعاء : شديدة .
(ساعة الصفر) - (في اصطلاح الجيش) :

الوقت السري المحدد لبدء عمل حربي . (ج) .
(السُّوَاغُ) من الليل : الهذء أو الساعة .

(سَوَّاعٌ) : صنم عُبِدَ في قوم نوح عليه
السلام ، ثم صار لهذيل ، أو كان لهندان ، وحجج

إليه . وفي التنزيل العزيز : ﴿وَلَا تَذَرْنَنَّ دَأُ وَلَا
سَوَاغًا وَلَا يَغُوثَ وَيَعُوقَ وَنَسْرًا﴾ .

(السُّوَّغُ) من الليل : السُّوَاغُ .
(المِسْيَاغُ) : المضياغ . يقال : هو مِسْيَاغٌ

مضياغ . و - الناقة التي تذهب في المرعى بلاراع .
(ج) مساييع .

* (سَاعُ) الشيء - سَوَّعًا ، وسَوَّاعًا : طاب
وهنؤ . و - الشراب والطعام في الخلق : سهَّل
انحداره ومدخله فيه . و - الشيء : جاز وأبيح .

فهو سائع ، وسَيَّعٌ . و - الطعام أو الشراب :
ابتلعه واستمره واستطابه .

(أَسَاعُ) فلان بفلان : تم به أمره ، وبه كان
قضاء حاجته . و - الشيء : جعله يسوغ .
ويقال : أسيع لي غصتي : أمهنتي ولا تُعجبنى .

(أُسَوَّغُ) أحاه : وُلِدَ معه أو بعده .
(سَوَّغُ) الشيء : جعله سائغًا . و - الأمر
ونحوه : جوَّزه وأباحه . و - فلانًا ما أصاب ،

أى ما أخذته : جوَّزه له . و - تركه خالصًا . و -
له كذا : أعطاه إياه .

(اسْتَسَاعَهُ) : ساعه . و - عدته سائغًا .
يقال : لا أسْتَسِيغُ الطعام أو الكلام : لا أقبله .
(الأسَوَّغُ) : السائع . يقال : شراب أسَوَّغُ :

عَذْبٌ .
(التَّسْوِيغُ) - تسويغات السلاطين : الإذن
في تناول الاستحقاق من جهة معينة ، تيسيرًا
وتسهيلًا على الآخذ . (مو) .

(السُّوَاغُ) : كل ما تساع به العصاة . يقال :
الماء سِوَاغُ العَصَصِ . (ج) أسوغة .

(السُّوَّغُ) - يقال : هذا سَوَّغُ هذا : على
صيغته أو قدره . وفلان سَوَّغُ أخيه : وُلِدَ على
أثره ليس بينهما ولدا ، (يستوى فيه المذكر

والمؤنث) . فيقال : هي أخته سَوَّغُه . (ج)
أسوَّغٌ .
(السُّوَّغَةُ) : السُّوَّغُ . يقال : هو سَوَّغَتُه ،
وهي سَوَّغَتُه (يستوى فيه المذكر والمؤنث) .

(المُسَوَّغَاتُ) - (مَسَوَّغَاتُ التَّعِينِ) :
الأوراق الرسمية التي يجب على طالب الوظيفة
تقديمها لتسويغ تعيينه فيها . (محدثه) .

* (سَافَتِ) الماشية - سَوَّافًا ، وسَوَّافًا : هلكت
بداء السوَّاف . و - عليه - سَوَّافًا : صبر . و -
الشيء : شَمَّه . و - السائفة : دنا منها .

(أَسَافُ) : وقع في ماله أى ماشيته السوَّاف .
وفي المثل : «أساف حتى ما يتشكى السوَّاف» :
يضرب لمن تعود الحوادث ومرن على الشدائد .

و - الوالدان : مات ولدهما . فهو مساف ، وأبوه
مُسَيِّفٌ . و - الخراز : أثنى وأفسد فاحرميت
الخرزتان . ويقال : أساف الخرز . و - فلانًا

وغيره : أهلكه . و - أهلك ماله . و - فلانًا ريحًا
وغيره : أشمَّه إياه .
(سَاوَفُ) فلانًا : سآره . و - شامه ليعرف

أيهما أقوى شأ . و - ماطله .
(سَوَّافٌ) فلانٌ : صبر . و - مَطَّلٌ . و -
فلانًا : مَطَّلَه . و - الأمر : قال : سوف أفعله .

ويقال : سوف به . و - فلانًا أمره : ملكه إياه ،
وحكمه فيه يصنع ما يشاء .
(اسْتَسَافَهُ) : شَمَّه . ومنه قول رؤبة :

* إذا الدليل استاف أخلاق الطرُق *
و - المسافة : قطعها . ومنه قول الشاعر :

فأنى لمستاف البلاد بسرعة
فمبيلغ نفسي عذرها أو مطوَّف
(السَّافَةُ) : الرَّمْلَةُ . و - الأرض بين الرمل
والجلد . (ج) سَوَّافٌ .

(السَّافُ) : كل صَفٍّ من اللين أو الآجر في
الحائط : وهو المذموم . (ج) آسَفٌ . و - من
الريح : ماحلته من الثراب والعبار . واحدته :

سافة .
(السُّوَّافُ) : وباء يقع في الإبل .
(السُّوَّافُ) : مرض يصيب الإبل يشارف بها
الهلاك .

(السُّوَّافُ) : الصبر والمطل . يقال : فلانٌ

يقتات السوف ، وما قوته إلا السوف : يعيش بالأمانى .

(سوف) : حرف مبنى على الفتح يخصص أفعال المضارعة للاستقبال ، فيرد الفعل من الزمان الضيق وهو الحال ، إلى الزمان الواسع وهو الاستقبال . وهو يقتضى معنى المماثلة والتأخير ، ولا يفصل بينه وبين الفعل لأنه بمنزلة السير في (سأفعل) . وأكثر ما يستعمل في الوعيد . يستعمل في الوعيد . - وفي التنزيل العزيز : ﴿كَلَّا سَوْفَ تَعْلَمُونَ . ثُمَّ كَلَّا سَوْفَ تَعْلَمُونَ﴾ . وقد يستعمل في الوعد . وفي التنزيل العزيز : ﴿وَلَسَوْفَ يُعْطِيكَ رَبُّكَ فَتَرْضَى﴾ .

(السيفة) : البعد . يقال : كم سيفة هذه الأرض ؟ وبيننا سيفة عشرين يوماً .

(المساف) : البعد . - الألف .

(المسافة) : البعد ، واشتهر استعمالها بمعنى المساحة والمقدار . وقد تستعمل في الزمان فيقال : مسافة يوم أو شهر ، والمراد بعد أرض يقتضى سفر يوم أو شهر . (ج) مساف . - وفي الرياضة والهندسة) : البعد بين القبا ومركز القوة . (ج) .

* (ساق) المريض - سوقا ، وسيقا ، وسياقة ، ومساقا : شرع في نزع الروح . يقال : رأيت فلانا يسوق . ويقال : ساق المريض بنفسه ، ونفسه فهو سائق ، وسواق . - فلانا : أصاب ساقه . - حثه من تحلفه على السير . ويقال : ساق الله إليه خيرا ونحوه : بعته وأرسله ، وساق الرياح التراب والسحاب : رفعته وطيرته ، وساق الحديد : سرده وسلسله . وإليك يساق الحديد : يؤججه . - المهر إلى المرأة : أرسله وحمله إليها .

(سوق) - سوقا : عظمت ساقه . - وطالت . - حسنت مع غلظ . فهو أسوق ، وهي سواق . (ج) سوق .

(أساقه) : ساقه . - فلانا ماشية : جعله

يسوقها . - وملكته إياها .

(ساقه) : فاحره في السوق . - باراه أيهما أشد وأسرع . - ساق معه . - تابعه وسأيره وجاراه .

(سوق) : النبات أو الشجر : صار ذا ساق .

- الحيوان وغيره : ساقه . - فلانا أمره ونحوه : ملكه إياه . - والبضاعة : طلب لها سوقا . (محدثه) .

(استاقه) : ساقه .

(انساق) : مطاوع ساقه . - تبع غيره . - انقاد . - والجبل ونحوه : انقاد طولاً .

(تساقوت) : الماشية ونحوها : تابعت . -

تزاخمت في السير . - الشيطان : تسابرا أو تقارنا . - القوم : تفاخروا ، وتباروا في السوق .

(تسوق) : باع واشترى . - القوم : اتخذوا سوقا .

(السائق) : من يقود السيارة أو القطار ونحوهما . (ج) ساقه .

(الساق) من الحيوان : ما بين الركبة والقدم (مؤنثة) . وفي التنزيل العزيز : ﴿فَطَفِقَ مَسْحًا بِالسُّوقِ وَالْأَعْنَاقِ﴾ . - من الشجرة ونحوها : ما بين أصلها إلى متشعب فروعها وأغصانها .

(ج) سوق ، وسيقان ، وأسوق . وفي التنزيل العزيز : ﴿فَاسْتَقْلَطْ فَاسْتَوَى عَلَى سُوْقِهِ يُعْجِبُ الزُّرَّاعَ﴾ . - يكنى بها عن النفس . ومنه قول

على كرم الله وجهه في حرب الشراة : «لا بدلى من قتالهم ولو تلفت ساقى» . وفي المثل :

«كشفت عن ساقه» : وهو مثل يضرب في شدة الأمر . وفي التنزيل العزيز : ﴿يَوْمَ يُكْشَفُ عَنْ سَاقٍ وَيُدْعَوْنَ إِلَى السُّجُودِ فَلَا يَسْتَطِيعُونَ﴾ .

وقرع للأمر ساقه : تشمر له . وكشف الأمر عن ساقه : اشتد . وقامت الحرب ونحوها على ساق : اشتدت . وقام فلان على ساق : إذا عني بالأمر واجتهد فيه . ويقال : بنى القوم بيوتهم على

ساق واحدة : على صف واحد . وولدت المرأة ثلاثة ذكور على ساق واحدة ، وساقا على ساق : بعضهم في إثر بعض ليس بينهم أثنى . - (في الهندسة) : الصلح . يقال : مثلث متساوى الساقين . (ج) .

(ساق حُر) : ذكر القمارى .

(الساقه) : من الجيش : مؤخره .

(السوق) : الموضع الذى يجلب إليه المتاع والسلع للبيع والابتاع (توثت وتذكر) . وسوق القتال أو العراك أو الحرب : موضع اشتباك المتحاربين . (ج) أسواق . - (في الاقتصاد) : لسوق الرسمية : (البرصة) . والسوق المالية : سوق استغلال الأموال لأجل طويل . والسوق الحرة : سوق يتعامل فيها في خارج البرصة أو الجمرك . والسوق السوداء : سوق يتعامل فيها

خفية هرباً من التسعير الجبرى . (ج) .

(السوقه) : الرعية . - أوساط الناس .

وتطلق على الواحد وغيره ، فيقال : هو سوقه ، وهم سوقه . (ج) سوق .

(السوقى) : المنسوب إلى السوق أو السوقية . ويقال : هذا الشيء سوقى : غير جيد الصنع . وهي سوقية . (محدثه) .

(السواق) : السائق . - الطويل الساق .

- بائع السويق . - صانعه .

(السواق) : الطويل الساق . - من البيت ما صار على ساق . - طلع النخل إذا خرج وامتد شبراً .

(السويق) : طعام يتخذ من مدقوق الخنطية والشعير : سمي بذلك لانسياقه في الحلق . (ج) أسوقه .

(السوقية) : الساق أو السوق الصغيرة .

(السياق) : المهر . وسياق الكلام : تنابعه وأسلوبه الذى يجرى عليه . - الترغ . يقال :

هو فى السياق : الاحتضار .

(السيق) من السحاب : ما ساقته الرياح

وطَرْدَتْهُ ، كان فيه ماءً أو لم يَكُنْ .

(السِّيْقَةُ) : ما يساق من الدواب . و -

ما استاقه العدو من الدواب . ويقال : المرء ونحوه

سَيْقَةُ الْقَدْرِ : يسوقه القدر إلى ما قدر له

لا يَعْتُوهُ . (يستوى فيه المذكور وغيره) : و -

الدَّريفة يستتر فيها الصائِد . (ج) سَيَاتِي .

(البيسوق) : البعير يستتر به الصائِد ليَحْتِيلَ

الصيْد . (ج) مَسَاوِق .

(المِسْوَقَةُ) : عصا تساق بها الدَّابَّة . (ج)

مساوِق .

* (سَاكٌ) - سَوَاكًا ، وسَوَاكًا : سار سيرًا

ضعيفًا . و - الشيء : دلْكُهُ . و - فَمَهُ وأسنانه

بالسَّوَاكِ : دلْكُها لينظفها .

(سَوَاكُهُ) : ساكه .

(استاك) : نظف فَمَهُ وأسنانه بالسَّوَاكِ .

(سَيَاوَكٌ) : سار سيرًا ضعيفًا . و - الماشية :

هُزِلَتْ حتى تمايلت في مشيها من الضعف .

(تَسَوَاكٌ) : استاك . و - تساوَك .

(السَّوَاكُ) : غودٌ يُتَّخَذُ من شجر الأراك

ونحوه يُستاك به . (ج) أسواك ، وسواك .

(المِسْوَاكُ) : السَّوَاكِ . (ج) مساويك .

* (سَالٌ) فلانٌ - سِوَالًا : (انظر : سأل) .

(سَوَّلٌ) - سَوَّلًا ، وسَوَّلَةً : استرخى .

يقال : سَوَّلَ البطن . و - فلانٌ : استرخى

بطنه . فهو أسوَّل ، وهى سَوَّلَاءُ . (ج) سَوَّلٌ .

(سَوَّلٌ) له الشَّرُّ : حبيبه إليه وسهله له

وأغراه به . يقال : سَوَّلْتُ له نفسه كذا ، وسوَّلٌ

له الشيطان كذا ، وهذا من تسويلات الشيطان .

(تَسَوَّلٌ) : سَوَّلٌ . و - سأل واستعطى .

(مو) .

(السُّوَالُ) : (انظر : سأل) .

(السُّوَالُ) : (انظر : سأل) .

* (السُّوَالُ) : سائل قابل للاشتغال ، يستقطر

من البترول . يُستعمل وقودًا ، وهو أقل كثافة من

وقود الديزل ، ودرجة غليانه أعلى من درجة غليان

الكيروسين . (مج) .

* (السُّوَالُ) : (انظر : سأل) .

* (سَامٌ) - سَوَمًا ، وسَوَامًا : ذهب على وجهه

حيث شاء . و - ذهب في ابتغاء الشيء . و -

الماشية : رعث حيث شاءت . و - دامت على

الكلا . و - الطير على الشيء : حام . و - الإبل

والريح وغيرهما : مرث واستمرت في سرعة أو في

سكون . و - الشيء : لزمه ولم يرخ عنه . و -

الإبل ونحوها في المرعى : خلأها ترعى . و -

الإنسان ونحوه ذلًا أو تحسُّفًا أو هوانًا : أولاه إياه

وأزاده عليه . و - فلانًا الأمر : كلَّفه إيَّاه وألزمه

به . و - البائع السلعة ، وبها ، سَوَمًا ، وسَوَامًا :

عرضها للبيع وذَكَرَ ثمنها . و - المشتري السلعة

وبها : طلب ابتاعها . وفي الحديث : «لا يسومُ

أحدكم على سَوْمِ أخيه» . ويقال : سُمْتُ فلانًا

سيلعتي : قلت له : أتأخذها بكذا ؟ . وتقول :

سُمْتُكَ بَعِيرِكَ سَيْمَةً حَسَنَةً إِذَا قَوْمَتَهُ وَأَغْلَيْتَ

ثَمَنَهُ . و - الماشية على الحوض ونحوه : عرضها

عليه .

(أَسَامٌ) الماشية : سامها . و - إليه ببصره :

رماه به .

(سَاوَمَةٌ) مُسَاوَمَةٌ ، وسِوَامًا : فاضته في

البيع والابتاع . و - البائع بالسلعة : غالى بها .

(سَوَمٌ) الماشية : أسامها . و - الخيل :

أرسلها وعلبها فرسائها . و - فلانًا : تخلأه

وما يريد . و - فلانًا في ماله : حَكَّمَهُ . و -

فلانًا الأمر : سَامَهُ . و - على القوم : أغار فعات

فيهم . و - الشيء : أعلمه بسومة . ومنه قوله

تعالى : ﴿وَالْحَيْلُ الْمُسَوَّمَةُ﴾ .

(استامت) الماشية : سامت . و - البائع

بالسلعة وعلبها : غالى . و - المشتري من البائع

بسلعتة : عَرَضَ عليه ثمنها . و - فلانًا السلعة ،

وعليها : سألهُ سَوَمَهَا .

(تَسَاوَمًا) السلعة وفيها : تفاوضا في بيعها ،

فعرض البائع ثمنًا وعرض المشتري ثمنًا دون

الأول .

(تَسَوَمٌ) فلانٌ : أتخذ سَيْمَةً ليَعْرِفَ بها .

(السَّائِمَةُ) : كلُّ إبلٍ أو ماشية تُرْسَلُ للرَّغْيِ

ولا تُعْلَفُ (ج) سَوَائِمٌ .

(السَّامُ) : الموت . و - الدَّهْبُ . و -

عروق الذهب والفضة في الحجر والمعدن . و -

السيكة من الذهب والفضة . و - الخيزران .

واحدته : سامة .

(السَّامِيُّ) : المنسوب إلى سام أحد أولاد نوح

عليه السلام . يقال : جنس سامي ، ولغة سامية .

(السُّوَمَةُ) : السُّمَّةُ والعلامة . و - القيمة .

يقال : إنَّه لغالى السُّوَمَةَ .

(السَّيْمَةُ) : السُّوَمَةُ .

(السَّيْمَا) : العلامة . وفي التنزيل العزيز :

﴿سَيِّمَاهُمْ فِي وُجُوهِهِمْ مِنْ أَثَرِ السُّجُودِ﴾ .

(السَّيْمَاءُ) : السَّيْمَا .

(السَّيْمِيَاءُ) : السَّيْمَا .

* (سَوَى) الرَّجُلُ - سَوَى : استقام أمره .

(أَسَوَى) : استقام واعتدل . و - فلانٌ :

استقام أمره . و - عوفى بعد علة . و - نسي .

و - أساء . و - في الحساب وغيره : غلَطَ

وأخطأ . و - خزي . و - أخذت . و -

برص . و - الشيء : جعله سَوِيًّا . و - الشيء

بالشيء : سَوَّاهُ به وجعله بمائله ويعادله . و -

الشيء : تَرَكَه وأغفله .

(سَاوَاهُ) : مائله وعادله . ويقال : ساوى

فلانٌ قِرْنَهُ ، وبه في العلم وغيره : لَجِقَ به . و -

هذا بذاك : رفعه حتى بلغ قدره ومبلغه . و -

بينهما : جعلهما يتماثلان ويتعادلان .

(سَوَى) الشيء : قَوَّمَهُ وعدَّله وجعله سَوِيًّا .

وفي التنزيل العزيز : ﴿الَّذِي خَلَقَكَ فَسَوَّاكَ

فَعَدَّلَكَ﴾ . و - بينهما : ساوى . و - الطعام

ونحوه : أَنْضَجَه . ويقال : سَوَّيْتُ عليه الأرض ،

وبه : هلك فيها . وفي التنزيل العزيز : ﴿يَوْمَئِذٍ

يَوَدُّ الَّذِينَ كَفَرُوا وَعَصَوُوا الرُّسُولَ لَوْ تُسَوَّى بِهِمُ

الأرض ﴿

(استوى) : استقام واعتدل . و - الشيطان : تساويا . و - فلان : ثم شباؤه . و - الطعام ونحوه : نضج . و - الأرض : صارت جدبا . و - به الأرض : هلك فيها . و - على كذا ، أو فوقه : علا وصعد . و - استقر وثبت . و - عليه : استولى وملك . ويقال : استوى على سرير الملك ، أو على العرش : تولى الملك . و - إليه : قصد وتوجه لا يلوى على شيء .

(تساويا) في كذا : تماثلا وتعادلا .

(تسوى) : مطاوع سواه . و - به الأرض :

هلك فيها .

(الاستواء) - خط الاستواء : (انظر : خطط) .

(المسوى) : العدل . و - القصد . وسوى

الشيء : وسطه . و - غيره . و - بدله . (ج)

أسواء .

(السواء) : السوى . و - المثل والنظير .

و - المستوى . يقال : مكان سواء ، وثوب

سواء : مستوي طولُه وعرضُه وطبقائه . ورجل

سواء البطن : إذا كان بطنه مستويا مع صدره .

وسواء القدم : إذا كان باطنها مستويا ليس لها

أخمص . و - من الجبل ونحوه : ذروته . و -

من النهار ونحوه : وسطه . و - متسعه . وليلة

السواء : ليلة أربع عشرة من الشهر القمري ، فيها

يستوى القمر ويكتمل . (ج) أسواء . وجميع

على (سواسية) على غير قياس . ويقال : مررت

برجل سواءٍ والعدم : سواء وجوده وعدمه .

(السواء) من الأرض : التي ترابها كالزمل .

و - السهلة المستوية .

(السوى) : المستوى . و - المعتدل لإفراط

فيه ولا تفریط . و - العادى لا شذوذ فيه . و -

الوسط .

(السوية) : الاستواء والاعتدال . و -

العدل والصفقة . و - كساء يحوى كالحلقة

حول سنام البحر . (ج) سوايا .

(السوى) : اليمثل والنظير (يستوى فيه المذكور

والمؤث) . فيقال : هو سيك ، وهى سيك .

وقد يقال : هم سى : متساوون . وتقول : هذان

سيان : مثلان أو متماثلان . و - المستوى . و -

الغلاة . (ج) أسواء .

(سيما) - قولهم : ولا سيما : وبخاصة .

تقول : أتقن فلان العلوم العربية ولا سيما النحو .

(المستوى) - السطح المستوى : هو الذى إذا

أخذت فيه أى نقطتين كان المستقيم الواصل بينهما

منطبقا عليه . (ج) . (وانظر : سطح) .

(المستوى) : الدرجة والمكانة التى استوى

عليها الشيء .

* (سيات) الناقة ونحوها : أنزلت سيها . و -

فلان الناقة ونحوها : حلب سيها .

(السيات) اللبن من الضرع : نزل من غير

حلب .

(تسيات) الناقة ونحوها : سيات . و -

الأمور ونحوها : اختلفت . و - فلان لى بسىء

قليل : أعطانيه . و - فلان بحقى : أقر به بعد

إنكاره . و - فلان الناقة ونحوها : سيها .

(السيء) : اللبن ينزل قبل أن يخلب ،

يكون فى أطراف الضرع .

(السيء) : السيء .

(السياء) : بائع الأكفان .

* (سأب) - سيبا ، وسيبانا : ذهب حيث

شاء . و - فلان فى كلامه : أفاض فيه من غير

روية .

(سييه) : تركه وخلاه يسبب حيث شاء .

(السأب) : سآب . و - نحو كذا : رجع .

(الإسابة) - (فى الكيمياء) : العملية التى

تحيل الجسم الصلب إلى سائل أو غاز . (ج) .

(السائبة) : المهملة التى كانت تسبب فى

الجاهلية لتذير ونحوه . وفى التنزيل العزيز :

﴿ مَا جَعَلَ اللَّهُ مِنْ بَحِيرَةٍ وَلَا سَائِبَةٍ وَلَا وَصِيلَةٍ

وَلَا حَامٍ ﴾ . و - البعير الذى يدرك نتاج نتاجه

فيسبب : يترك ولا يترك ولا يحمل عليه . و -

العبد يعق على أن لا ولاء لمعتيقه عليه . (ج)

سوايب ، وسبب .

(السياب) : البسر الأخضر .

(السيابة) : واحدة السياب . و - الخمر .

(السيب) : كل ما سبب وخلقى فساب

(تسمية بالمصدر) . و - العطاء . و - المعروف

ونحوه . و - النافلة . و - شعر ذنب الفرس .

و - العرف . و - المال المدفون فى الأرض من

زمن الجاهلية . و - المعدن . و - الخشبة التى

تدفع بها السفينة . (ج) سيوب

(السيب) : مجرى الماء . و - التفاح . (مع) . ومنه

« سيبويه » : ومعناه : رائحة التفاح . (ج) سيوب .

(السياب) : السياب . واحده : سيابة .

(السيوية) - (فى الكيمياء) : صفة للجسم

السائب ؛ وقد تطلق على الرقم الدال على عكس

اللزوجة . (ج) .

* (سيج) كذا وعليه : سوج . يقال : سيج

حائطه بالشوك ، أو بالأسلاك الشائكة منعا

لتسلقه ، أو الوصول إليه .

(الساج) : (انظر : سوج) .

(السياج) : (انظر سوج) .

* (السيجار) : إفاضة غليظة طويلة من التبغ

الحالص غير المفري . (د) .

(السيجارة) : قدر من التبغ المفري يلف فى

ورقة رقيقة ليذخن . (د) .

* (ساح) الماء ونحوه - سيحا ، وسيحانا :

سأل وجرى . و - فلان فى الأرض سيحا ،

وسيحانا ، وسياحة : ذهب وسار . و - ذهب

فيها للتعبد والترهب . و - لزوم المسجد . و -

أدام الصوم . و - الظل : رجع من المغرب إلى

المشرق . فهو سائح وسياح .

(أساح) الفرس ونحوه بذنيه : أرخاه . و -

كذا جعله يسبح . و - نهرا ونحوه : أجره . و -

أرسله .

و - السيرة النبوية، وكُتِبَ السَّيْرُ : مأخوذة من السيرة بمعنى الطريقة، وأدخل فيها الغزوات وغير ذلك . ويقال : قرأتُ سيرة فلانٍ : تاريخ حياته . (ج) سَيَّرَ .

(السيرة) : الكثير السير : (يستوى فيه المذكور وغيره) .

(السيار) : الكثير السير . و - الواحد من الكواكب السيارة .

(السيارة) : القافلة . وفي التنزيل العزيز : ﴿ وَجَاءَتْ سَيَّارَةٌ فَأَرْسَلُوا وَارِدَهُمْ ﴾ . و - عربة آليّة سريعة السير، تسير بالبنزين ونحوه، وتستخدم في الركوب أو النقل . (محدثة) .

(السيير) : ثوب فيه خطوط من القز والحريز ونحوه كالسيور .

* (سيس) الحَبُّ وغيره - سَيْسًا : وقع فيه السوس .

(السياسة) : سلسلة الظهر أو منتظم فقاره . ويقال : حمله على سياس الحَقِّ : على حده . (ج) سَيَّسَ .

(السياسة) : المنقادة من الأرض المستديرة .

* (السياط) : (انظر : سوط) .

* (سَيَّطَرَ) عليه : تسلط . و - أُشْرَفَ عليه وتعهد أحواله وأحصى أعماله .

(تسيطر) عليه : سَيَّطَرَ .

* (سَاعَ) - سَيَّعًا ، وسَيَّوعًا : ضاع . و - هلك . و - الماءُ أو السرابُ : اضطرب على وجه الأرض .

(أساعه) : جعله يسبح .

(سَيَّعَ) الحائط ونحوه : طلاه بالسِّيَّاع . و - جَصَّصَهُ . و - الرُّقِي ، والسفينة : طلاهما بالقار : الرُّقِي ، طليًا رقيقًا . و - الجِلْدَ ونحوه : دهنه بالشحم ونحوه .

(انساع) الماء أو السراب : ساع . و - الجمَدُ : ذاب وسأل .

(تسييع) : ساع . و - البقل ونحوه : هاج .

ومتسارًا ، ومسيرًا ، ومسيرًا : مشى . ويقال : سيرُ عنك : تغافل واحتمل ، وفيه إضمار ، كأنه قال : سيرٌ ودغٌ عنك الجراء والشك . و - الكلامُ أو المثلُ ونحوه : شاع وذاع . فهو سائر ، وسيار . وفي المثل : «سائر اليوم وقد رال الظهر» : يضرب في اليأس من الحاجة . و - الشيء ، وبه : جعله يسير . و - الدابة ونحوها : ركبها . و - السنّة أو السيرة : سلكها واتبعها . (أساره) : جعله يسير . و - الدابة : أرسلها إلى المرعى .

(سايرة) : سار معه وجاراه . ويقال : فلانٌ لآسائر خيلاه : إذا كان كذّانًا .

(سيرة) : أساره . و - فلانًا من بلدٍ أو موطن : أخرجهُ وأجلاه . و - المثلُ أو الكلام : جعله سائرًا شائعًا بين الناس . و - فلانٌ سيرة : حدث بأحاديث الأوائل . و - الثوب وغيره : جعل وشبه مثل السيور . ويقال : سيرت المرأة خضابها : تحطّطته .

(استار) بسيرته أو بسنته : استن بها واقتدى وسلك طريقته . (تسائر) : سار . ويقال : تسائر عن وجهه الغضب : سار وزال . و - الرجلان وغيرهما : تماشيا . (تسير) جلده : تقشّر وصار شبه السيور . و - بسيرته : استار .

(السائر) من الشيء : باقى . والمثل السائر : الجارى الشائع بين الناس . (ج) سَوَائِرُ . (السير) من الجلد ونحوه : ما يُقَدُّ منه مستطيلًا . (ج) سيور ، وأسيار ، وسيورة .

(السيراء) : ضربٌ من البرود فيه خطوطٌ صفراء . و - ثوبٌ مسيرٌ فيه خطوطٌ من القز كالسيور . و - الذهبُ الصالى الخالص . و - القشرة اللازقة بالنواة .

(السيرة) : السنّة . و - الطريقة . و - الحالة التي يكون عليها الإنسان وغيره .

(السيرة) : السنّة . و - الطريقة . و - الحالة التي يكون عليها الإنسان وغيره .

(السيرة) : السنّة . و - الطريقة . و - الحالة التي يكون عليها الإنسان وغيره .

(سيخ) : أكثر كلامه . و - نَمَقَ كلامه . و - كذا : أساخه . و - حطّطهُ ورقّشهُ .

(انساح) : اتسع . ويقال : انساح البطن : كبر واتسع ودنا من الأرض لسيمنه . و - الماء : اندفع . و - الثوب وغيره : اشق أو تشقق . و - الصبيح : اشق وأبلج نُورهُ .

(السائح) : الصائم الملازم للمساجد . و - المتقل في البلاد للتنزه أو للاستطلاع والبحث والكشف ونحو ذلك . (ج) سَيَّحَ .

(السياحة) : التنقل من بلد إلى بلد طلبًا للتنزه أو الاستطلاع والكشف .

(السيح) : الماء الظاهر الجارى على وجه الأرض (تسمية بالمصدر) . و - الكساء المخطّط . (ج) أسياح .

(السيح) : الكثير السياحة . وهي سياحة . (المسيح) : الذى يسبح في الأرض بالجميمة والشعر . (ج) مسايح .

(المسيح) : (انظر : مسح) . (المسيح) : المخطّط من الجراد . و - الحمار الوحشى .

* (ساخت) قوائمه = سيخًا ، وسيخانا : غاصت في الأرض . ويقال : ساخت قوائمه في الأرض . و - الأرض بهم : انحسفت .

(أساخ) الشيء : جعله يسبح .

(السيخ) : طائفة دينية في الهند . و - عودٌ مذبّب من الحديد ، تنظم فيه قطع اللحم لتشتوى . (ج) . وهو : السفود .

* (السيّد) : الدُّبُّ . (ج) سيدان . وهي سيدة .

(السيدانة) : السيدة . و - المرأة الجريئة (على التشبيه) . (ج) سيدان .

(السيداق) : شجر ذو ساقٍ قويّة ، قشره حُرّاق ، وزماد خشبيه المحروق يبيّضُ به غزل الكتان . واحده : سيداقة .

* (ساز) = سيرا ، وسيرة ، وتسيارًا ،

(الأسِيغُ) : الماءُ أو السرابُ المضطرب .
(السِّيَاغُ) : شجرُ اللبان . و - شجرُ البان .
واحدته : سِيَاغَةٌ . و - الطَّيْنُ بالثين يطَّيْنُ به
البناءُ . و - الزُّفْتُ أو القَارُ . و - الشَّحْمُ تطلَى به
المزادةُ .

(السِّيَاغُ) : الطَّيْنُ بالثين يطَّيْنُ به البناءُ .
و - الزُّفْتُ أو القَارُ . و - الشَّحْمُ ونحوه . و -
المِسِيغَةُ .

(السِّيغُ) : الماءُ الجارى على وجه الأرض .
(السِّيغَاءُ) : القِطْعُ من اللَّيْلِ .
(السِّيغَاءُ) : السِّيغَاءُ .

(المسِيغ) : (انظر : سوغ) .
(المِسِيغَةُ) : خشبةٌ أو غيرها ملساءٌ أو
ملمسةٌ ، يُدلكُ بها الطَّيْنُ ونحوه ليثبت ويتساوى .
(ج) مسايغ .



* (سَاغٌ) - سِيغًا : طابَ وهنؤ . و - الطعامُ
والشرابُ في الخلقِ : سهلُ الخدازه ومدخله فيه .
و - الشيءُ : جاز وأبيح . فهو سَائِغٌ ، وسِيغٌ . و -
الطعامُ والشرابُ : ابتلغَهُ واستمرأه واستطابَهُ .
(أَسَاغُهُ) : جعله سائغًا .

(السِّيغُ) - يقال : هذا سِيغٌ هذا : إذا كان
على صبيغته أو قدره .

* (سَاغَتْ) يَدْهُ - سِيغًا : تشققت . و -
تشعثت ما حوّل أظفارها . و - فلانًا وغيره :
ضربه بالسيف .

(سِيغَتِ) النخلة - سِيغًا : كان فيها سيفٌ .
(أَسَاغَ) فلانٌ : تقلدَ سِيغًا . و - ابتاعَ
سِيغًا . و - أقي السيف . و - الوالدان : مات
ولدهما . و - فلانٌ : افتقر . و - الخرازُ : أثنى .
و - المحرّزُ : خرمته وأفسده . (وانظر : سوف) .
(سَايغُهُ) : ضاربه بالسيف . و - لاعتبه

(سِيغُهُ) : صوّر فيه كهية السيف .
(استافوا) : تضارَبُوا بالسيف . و - تناولوا
السيف .

(تَسَايَفُوا) : استافوا .

(تَسِيغُهُ) : سافه .

(السَائِفُ) : ذو السيف .

(السَائِفَةُ) : الأرضُ بين الجَلْدِ والرملِ .

(ج) سَوَائِفُ . (وانظر : سوف) .

(السِّيْفُ) : نوعٌ من الأسلحة معروف .



ويقال : بين فِكْنَى فلانٍ سيفٌ صارمٌ : إذا كان
حديد اللسان .

و - سمكةٌ على هيئة السيف . (ج) سِيوْفُ .

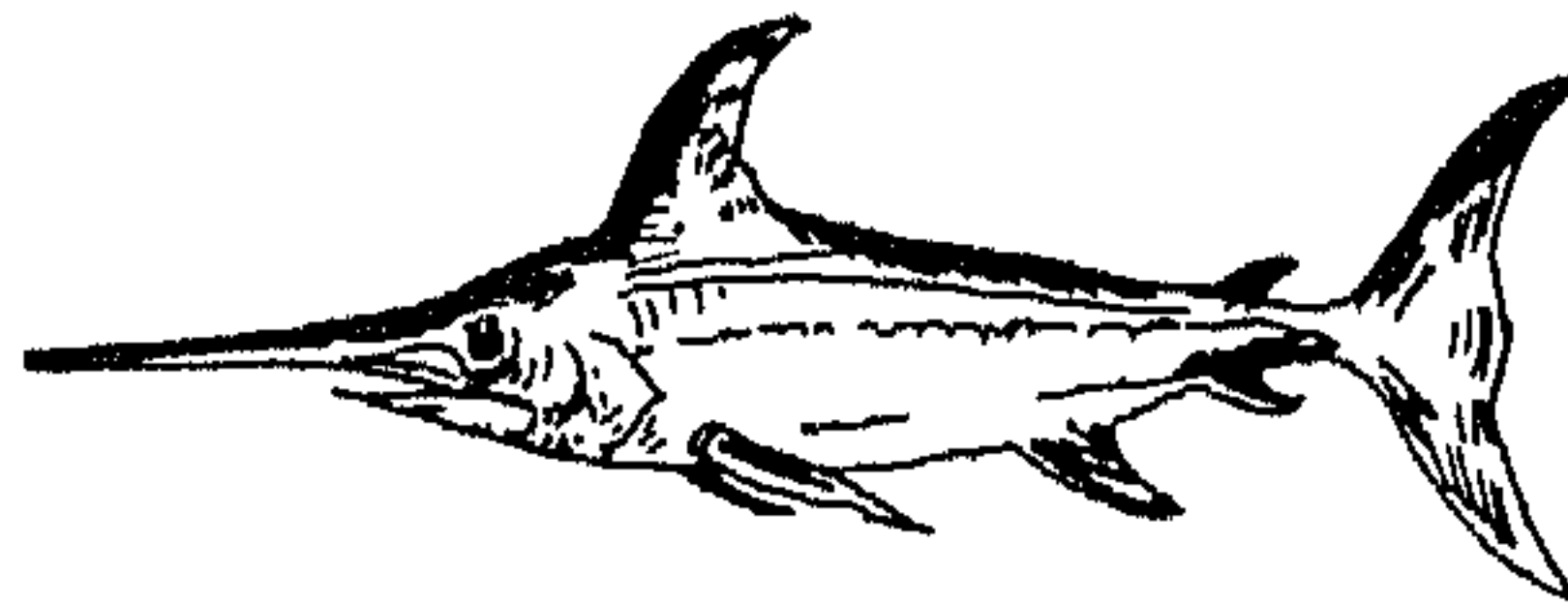

و أَسِيْفٌ . و - سيفُ الغرابِ : جنسُ زهرٍ من
فصيلة السوسنِيَّاتِ ، ورَقُهُ رقيقٌ كالسيف .

(السِّيْفُ) من السَّمَكِ : السِّيْفُ . و -
ساحلُ البحر . و - ساجلُ الوادى . وسِيْفُ
القارّةِ (في الجيولوجيا) : الجزء المنبسط من القارّةِ
مما يلي البحر . (ج) أَسِيْفٌ . و - اللَّيْفُ
الملتزقُ بأصول سَعَفِ النحلة . والقِطْعَةُ من هذا :
سِيْفَةٌ .

(السِّيْفَانُ) : الرجلُ الطويلُ المشقوق الضامر
كالسيف . وهى سِيْفَانَةٌ .

(السِّيْفَةُ) : (انظر : سوف) .

(السِّيَافُ) : صاحبُ السيف . و - صانعُ
السيف . و - مَنْ يُكَلِّفه السُلْطَانُ ضَرْبَ أعناقِ
الجنائِةِ . (ج) سِيَافَةٌ . والسِّيَافَةُ (في الجيش) :
المقاتلون بالسيف .

(المَسَائِفُ) : السنونُ المُجْدِبة .

(المَسَائِفَةُ) : التضارِبُ بالسيف . و -

التَّدْرِبُ على استعمالها .

(المُسِيْفُ) : المُتَقَلِّدُ سِيْفًا .

(المُسِيْفُ) من الثيابِ ونحوها : ما صوّر فيه
كهية السيف . و - من الدراهم ونحوها :
ما كانت حوائِثُه نقيّةً من النَّقشِ . وهى مُسِيْفَةٌ .
* (السِّيْفُونُ) : صندوقُ الطَّرْدِ الذى يَكْسَحُ
ما فى المرحاض . (د) .

* (سال) - سَيْلًا ، وسَيْلَانًا ، ومَسِيْلًا ،
ومَسَالًا : جَرَى . و - طغى . ويقال : سالت
الأرضُ ونحوها ، وسالت بما فيها . وسالت عليه
الحيلُ وغيرها : جرت من كل وجه وتدفقت .
وسال بهم السَّيْلُ وجاش بنا البحرُ : وقعوا فى أمرٍ
شديد ووقعنا نحن فى أشد منه . وسالت الغرّةُ :
استطالت وعرضت فى الجبهة وقصبة الأنف . فهو
سائلٌ ، وسَيْالٌ .

(أَسأله) : أجراه . و - أذابه . ويقال :
أسال المعدنُ : أذابه . و - حدَّ النَّصْلُ : أطاله .
و - القَارُ : جعله وسطًا بين الغازية والصَّلابية .
(ج) .

(سَيْلُهُ) : أسأله .

(تسائل) : سأل . و - الكتابُ وغيرها :
سالت من كل وجه .

(السَائِلُ) - (فى الكيمياء) : حالة من
حالات المادّة الثلاث ، وسطٌ بين الصلابة
والغازية . (ج) سوائِلُ . يقال : الرُّيْتُ نوعٌ من
السوائِلِ .

(السَّائِلَةُ) : مؤنث السائل . ويقال : رأيتُ
سائِلَةً من الناس : جماعةً سألوا من ناحية . (ج)
سوائِلُ .

(السِّيَالُ) : شجرٌ شائكٌ متوسط الحجم من
الفصيلة القرنية ، له قشر أحمر يستعمل فى
الدباغة ، أغصانه مُلسٌ ، وثماره قرنية محززة ،
ينبت فى مصر العليا والنوبة والحبشة وبلاد
العرب . و - ما طال من السَّمْرِ . و - شجرٌ
الخلايف بلغة اليمن . واحدته : سِيَالَةٌ .

* (السيمافور) : سارية تنصب في محطّات
السكة الحديدية في أعلاها ذراع متحركة يشير
انخفاضها إلى خلّو الطريق من الموانع . (د) .
* (السيبياء) : السحر ، وحاصله إحداث
مثالات خيالية لوجودها في الحسن . (د) .
(وانظر أيضًا : سوم) .
* (السيّة) من القوس : ما عُطِفَ من طرفها .
وهما : سبتان .

سُوْل .
(السيّلان) : كثرة إفراز السوائل التي تخرج
من فتحات الجسم . وفي مصر يدلّ اللفظ عادة على
أنه مرض تناسلي يَلتهب فيه المَنال .
(السيّلان) : ما يدخل من السيف والسكين
في المَقْبِض .
(المسيّل) : مجرى الماء وغيره . (ج)
مسايل ، ومُسَل ، ومُسَلان .



(السيّل) : الماء الكثير السائل . و - ماء
المطر إذا جرى مُسرِعًا فوق سطح الأرض . (ج)

باب الشين

(تَشَاءَى) ما بينهم : تَبَاعَدَ . و - القوم : تَفَرَّقُوا .

(الشَّارُ) : الشَّوْطُ . قال امرؤ القيس :
إذا ما جرى شأوين وابتل عطفه

تقول هزيرُ الريح مرثُ بأناب
و - الأمد والغاية . ويقال : إنه لبعيدُ الشَّارِ :
أى الهمة .

* (شَبَاط) : الشهرُ الخامسُ من الشهور
السرانية ، يقابله فبراير من الشهور الرومية
(الميلادية) .

* (شَبُّ) الغلام - شَبَابًا : أدرك طُورَ الشباب .
و - النارُ ، شَبُوبًا : تَوَقَّدَتْ . و - الفرسُ ، شَبَابًا ،
وشَبُوبًا : تَشِيَطَ ورفع يديه . و - النارُ - شَبَابًا :
أوقدتها . و - الخِمارُ والشعرُ لونَ المرأة : أظهر
جمالها .

(شَبُّ) له كذا : أُتِيحَ وهَمِي .
(أَشَبُّ) الغلامُ : شَبُّ ، و - فلانُ : صار بنوه
فتيانًا .. و - الحيوانُ : بلغ كمالَ نُمُوهِ . و - الله
الصبيُّ : جعلهُ شابًا . و - الفرسُ ونحوه : أثاره .
(شَبَبَ) الشاعرُ : ذكر أيامَ اللُهو والشباب .
و - بفلاتة : تغزل بها ووصف حسنبا .
(استَشَبَّ) على ساقية : تحفَرُ للقيام معتمدًا
عليهما . و - اختار الشَّبَابَ لعمل ما .

(الشَّابُّ) : من أدرك سنَّ البلوغ ولم يصل إلى
سنِّ الرجولة . (ج) شَبَابٌ . وهى شَابَةٌ . (ج)
شَوَابٌ .

(الشَّبَابُ) : الفَتَاءُ والحَدَاثَةُ . وشبابُ الشيء :
أولُهُ . يقال : لقيته في شبابِ النهارِ . و - التَّشْيِيبُ ،
قالوا : كان جريرُ أرقَّ الناسِ شَبَابًا .

(الشَّبَابُ) : ما أوقد به .
(الشَّبَبُ) : الشَّابُّ من الثيرانِ والغنمِ .
(الشَّبُّ) : الشَّابُّ . و - ملحٌ متبلرٌ ، اسمه
الكيميائى : كبريتات الألمنيوم والبولتاسيوم ،

(تَشَاءَمَ) : تَطَيَّرَ . و - به : عَدَّهُ شَوْمًا .
(تَشَاءَمَ) : التَّسَبَّبَ إلى الشَّامِ . و - أخذ نحو
الشَّمالِ . و - به : تَشَاءَمَ .

(الأشْأَمُ) : المَشْهُومُ . (ج) أَشَائِمٌ . ويقال :
أشْأَمُ كُلِّ امرئٍ بينَ لَحْيَيْهِ : أى لسانه .
(الشَّامُ) - (وتخفف الهمزة) : الإقليمُ
الشَّمالى الغربى من شبه جزيرة العرب .

(الشُّومُ) : الشَّرُّ .
(الشُّومَى) : مؤثُّ الأَشَامِ . و - ضيْدُ
اليُنْتَى . يقال : اليَدُ الشُّومَى .

(الشَّامَةُ) : جهةُ اليسارِ . يقال : نظَرَ يَمَنَةً
وشَّامَةً .

(المَشَّامَةُ) : الشُّومُ . و - جهةُ الشَّمالِ . وفى
التنزيل العزيز : ﴿ هُمْ أَصْحَابُ الْمَشَّامَةِ ﴾ .

(المَشَّائِمُ) : المتَطَيَّرُ . و - من يسىءُ الظنَّ
بالحياة . (محدثه) .

* (شَانُ) - شَانًا : صار له شَانٌ . و - شَانُ
فلانٍ : تَبِعَ طريقه .

(اشتَانُ) شَانُهُ : تبع طريقه .
(الشَّانُ) : الحال والأمرُ . وفى التنزيل العزيز :

﴿ وَمَا تَكُونُ فِي شَأْنٍ ﴾ . و - المنزلةُ والقدرُ .
يقال : رجلٌ من ذوى الشَّانِ . و - الخطبُ . وفى

التنزيل العزيز : ﴿ لِكُلِّ امْرِئٍ مِنْهُمْ يَوْمَئِذٍ شَأْنٌ
يُغْنِيهِ ﴾ . و - الحاجةُ . وفى التنزيل العزيز : ﴿ فَإِذَا

استأذنتك ليغض شأنيهم فأذن لمن شئت
منهم ﴾ . (ج) شُؤُونٌ . وشُؤُونُ العينِ : مجاريها

الدَّمْعِيَّةُ . وتطلو على الحالات التى يُعْتَنَى بها ،
فيقال : شُؤُونُ الطلبة ، وشُؤُونُ العاملين .

(وزارة الشُؤُونِ الاجتماعية) : الوزارة التى
تعنى بأحوال المجتمع .

* (شَأَوْتُ) القومُ - شَأَوًا : سَبَقْتُهُمْ . و -
الشيءُ فلانًا : أُعْجِبَهُ وشَاقَهُ . و - حَزَنَهُ .

(شَاءَاهُ) : سَابَقَهُ .

* (الشَّيْنُ) : هو الحرف الثالث عشر من حروف
الهجاء ، وهو مهموس رخو . ومخرجه من وسط
اللسان ، بينه وبين وسط الحنك الأعلى . وهو من
الحروف التى تسمى بالشَّجَرِيَّةِ .

* (الشُّوْبُوبُ) : الدَّفْعَةُ من المَطَرِ . و - الشدَّةُ
من كُلِّ شيءٍ . وشُوبُوبُ الشمسِ : شدَّةُ حرِّها .
وشُوبُوبُ الفرسِ : شدَّةُ عَدْوِهِ . (ج) شَائِبٍ .

* (شَيَّرَ) المكانُ - شَأَرًا : عَلَا وصَلَبَ . و -
فلانٌ : اهتَمَّ وقَلِقَ . فهو شَيَّرٌ .

(أَشَأَرُهُ) : أَهَمَّهُ وأَقْلَقَهُ .
(اشتَأَرُ) : تَفَرَّرَ .

* (شَأَشَاتٍ) النخلةُ ، شَأَشَاةٌ ، وشَيْشَاءٌ : لم
تَقْبَلِ اللَّقَاحَ . و - فلانٌ بالْحُمُرِ والغنمِ :
زَجَّرَهَا للمضئى ، فقال : شَأَشَا .

(تَشَأَشَأَ) القومُ : تَفَرَّقُوا . و - أمرُهُمُ :
هان وأتضع .

* (شَعِفَتْ) رِجْلُهُ : خرجت بها الشَّاقَةُ . فهو
مشووف .

(شَعِفَتْ) رِجْلُهُ - شَأَفًا : شَعِفَتْ . و -
الأصابعُ : شِعَتْ ما حَوَّلَ أَظْفَارَهَا وتَشَقَّقَ . و -

جِسْمُهُ : أصابته الشَّاقَةُ . فهو شَعِيفٌ . و - فَلَانًا ،
وَلَهُ ، وَمَنْهُ ، شَأَفًا ، وشَأَفَةٌ : أَبْغَضَهُ وتَطَيَّرَ به .

(استَشَأَفَتِ) القَرْحَةُ : نَحَبَتْ وتَأَصَّلَتْ .
(شَأَفَ) الجُرْجُ : فساده حتى لا يكاد يبرأ .

(الشَّاقَةُ) : قَرْحَةٌ تخشن فتستأصل بالكى .
و - البغض والتطير . وقالوا : استأصل الله

شَأَفَتَهُ : أزاله من أصلِهِ .
* (شَأَمَهُمْ) - شَأَمًا : جَرَّ عليهم الشُّومَ .

ويقال : شَأَمَ عليهم .
(شَيِمَ) عليهم : صارَ شُومًا . فهو مَشْهُومٌ

عليهم . (ج) مَشَائِمٌ .
(أشَأَمَ) : ذهبَ إلى الشَّامِ .

(شَاءَمَ) به : أخذَ به نحو شِمالِهِ .

ويطلق على أشباه هذا الملح . (ج) .

(الشَّبَّةُ) : الشَّابَّةُ . (ج) شَبَائِبُ ، كضَرَّةٍ
وضرائر . وشبَّةُ النَّارِ : اشتعالها .

(الشُّبُوبُ) : ما تَوَقَّدَ به النَّارُ . - وما يُحَسِّنُ
الشَّيْءَ . يقال : هذا شُبُوبٌ لكذا : يزيده فيه ويحسنه .

- من الثَّيْرَانِ والغنم : الشَّابُّ .

(الشَّبِيَّةُ) : الشَّابُّ .

(المَشْبُوبُ) - يقال رجلٌ مشبُوبٌ : ذكيُّ

الفؤاد شهيمٌ . - وحَسَّنُ الوجوهَ ، متوهجٌ

اللُّونُ . (ج) مَشَابِيْبُ . ومَشْبُوبُ الأظافرِ :

مُحَدِّدُهَا .

* (الشَّبْتُ) : نباتٌ عُشْبِيٌّ

من الفصيلة الخيمية ،

تُستعملُ أوراقُه وبذوره

في إكساب الأَطعمَةِ نكهةً

طَيِّبَةً .

* (شَبَّ) الشَّيْءُ ، وبالشَّيْءِ - شَبَّكَ : تَعَلَّقَ بِهِ

وَأَرَمَهُ . فَهُوَ شَبَّتٌ .

(شَابَّتْ) الشَّيْءُ : اشْتَبَكَ بِهِ .

(تَشَبَّتْ) بِالشَّيْءِ : شَبَّتَ بِهِ . - برأيه :

تَمَسَّكَ .

(الشَّبْتُ) : نَوْعٌ مِنَ العنكب ، يُسَمِّيهِ العَامَّةُ

(أَبُو شَبَّتِ) . (ج) أَشْبَاتٌ . وشَيْثَانٌ .

(الشَّبْتُ) - رَجُلٌ شَبَّتٌ : دَاهَهُ التَّشَبُّثُ

بِالرَّأْيِ ونحوه .

(الشَّبْتُةُ) : المُلازِمُ لِقَرْنِهِ لا يَفارِقُهُ .

* (شَبَّ) الشَّيْءُ - شَبَّحًا : بَدَأَ غَيْرَ جَلِيٍّ .

- الجِلْدُ ونحوه : مَدَّهُ بَيْنَ أَوْتَادِهِ . ويقال :

شَبَّحَ الشَّخْصَ : مَدَّهُ لِجِلْدِهِ ، أَوْ مَدَّهُ

كَالمَهْضُورِ . - العُودُ : سَوَّاهُ وَعَرَّضَهُ .

- مَدَّ يَدَهُ لِلدُّعَاءِ ، وَرَفَعَهُمَا .

(شَبَّحَ) الرَّجُلُ - شَبَّاحَةٌ : امْتَلَأَتْ ذِرَاعَاهُ
وَبَعُدَّ مَا بَيْنَ مَنكَبَيْهِ . فَهُوَ مَشْبُوحٌ الذَّرَاعِينَ .

(شَبَّحَ) فُلَانٌ : أَسَنَّ حَتَّى رَأَى الشَّبَّحَ
شَبَّحَيْنِ . - مبالغةٌ في شَبَّحَ . - أَلْحَ في

السُّؤالِ . - الشَّيْءُ : مَدَّ عَرَّضَهُ . - قَشَّرَهُ .

(الشَّبَّحُ) : مَا بَدَأَ لَكَ شَخْصَةً غَيْرَ جَلِيٍّ مِنْ

بُعْدٍ . وشَبَّحَ الشَّيْءَ : ظَلَمَهُ وَخَيَّالَهُ . يقال : شَبَّحَ

الموتَ ، وشَبَّحَ الحَرْبَ . (ج) أَشْبَاحٌ ،

وشُبُوحٌ . ويقال : هُمُ أَشْبَاحُ بِلَا أرواحٍ .

* (شَبَّرَ) الثُّوبَ وَغَيْرَهُ - شَبَّرًا : قَاسَهُ بِشَبِيرِهِ .

(شَبَّرَ) - شَبَّرًا : بَطَّرَ .

(شَبَّرَ) الثُّوبَ وَغَيْرَهُ : شَبَّرَهُ .

(تَشَابَرَا) الفَرِيقَانِ : تَقَارَبَا فِي الحَرْبِ .

(الشَّبِيرُ) مَا بَيْنَ طَرَفِي الخِنْصِيرِ وَالإِهَامِ

بِالتَّفَرِيجِ المُعتَادِ (مذَكَّرٌ) . (ج) أَشْبَارٌ .

(المَشَابِرُ) : مَصَارِفُ المَاءِ تَنخَفِضُ فَيَتَسَرَّبُ

إِلَيْهَا مَاءُ الأَراضِي . واحِدُهَا : مَشْبَرٌ ، وَمَشْبَرَةٌ .

(الشُّبُورُ) : البُوقُ . (مع) .

(الشُّبُورَةُ) : الضُّبابُ فِي الصَّبَاحِ . (معدنة) .

* (شَبَّرَقَةٌ) شَبَّرَقَةٌ ، وشَبَّرَقًا : قَطَعَهُ

وَمَرَّقَهُ . يقال : شَبَّرَقَ الثُّوبَ ، وشَبَّرَقَ اللُّحْمَ ،

وشَبَّرَقَ البازِي الصَّيْدَ .

(شَبَارِقُ) - ثُوبٌ شَبَارِقُ : مُقَطَّعٌ مَمْرُقٌ .

ولحْمٌ شَبَارِقُ : مَطْبُوعٌ أَلْوَانًا .

(شَبَارِقُ) : لُغَةٌ فِي تَسْبَارِقُ .

(الشَّبَارِيقُ) - ثُوبٌ شَبَارِيقُ : شَبَارِقُ .

(الشَّبَّرَقَةُ) : القِطْعَةُ مِنَ الثُّوبِ . -

الخَفِيفُ المُتَفَرِّقُ مِنَ الثَّبَاتِ .

* (الشُّبُوطُ) : نَوْعٌ مِنَ السَّمَكِ ، يَكثُرُ فِي نَهْرِ

وَجِلَّةِ ، عَرِيضُ الوَسَطِ ، دَقِيقُ الذَّنْبِ ، نَاعِمُ

الْمَلْمَسِ . (ج) شَبَابِيطُ .

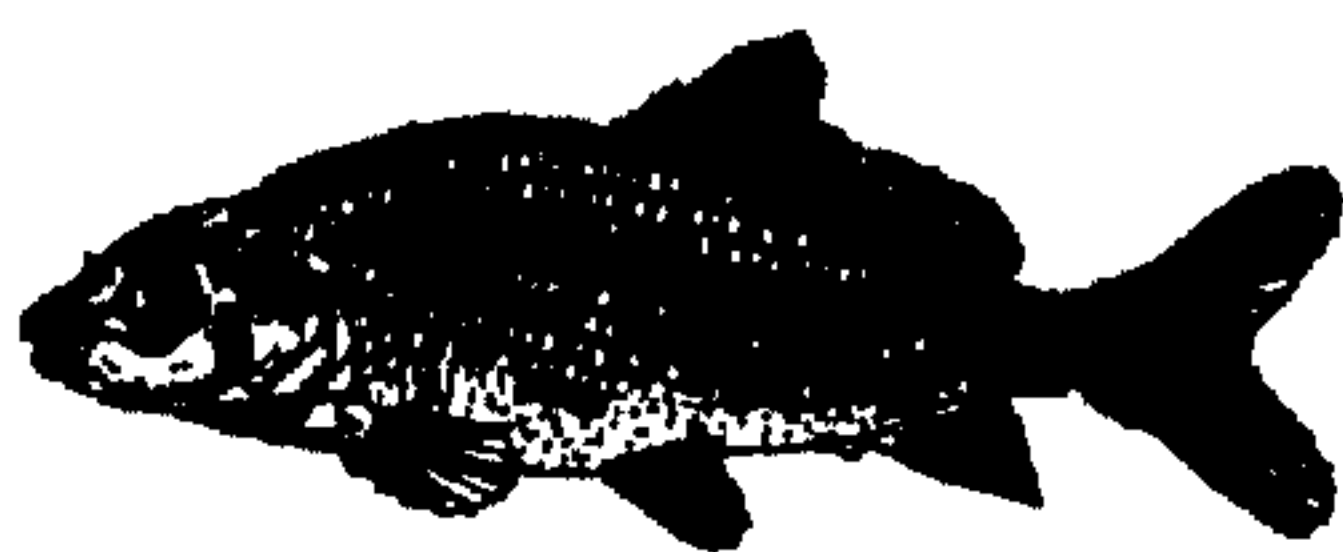

* (شَبَّعَ) - شَبَّعًا : امْتَلَأَ مِنَ الطَّعَامِ . يقال :

شَبَّعَ طَعَامًا ، وشَبَّعَ مِنَ الطَّعَامِ . ويقال : شَبَّعَ
الجِسْمَ : سَوَّاهُ وَامْتَلَأَهُ . - مِنَ الأَمْرِ : مَلَّهْ

وَسَوَّعَهُ . فَهُوَ شَبَّعَانٌ . (ج) شَبَّاعٌ ، وشَبَّاعِيٌّ .

وهي شَبَّعِيٌّ ، وشَبَّعَانَةٌ . (ج) شَبَّاعٌ . ويقال :

هي شَبَّعِيٌّ الوَشَّاحُ . مَمْتَلِئَةٌ ضَخْمَةُ البَطْنِ .

(أَشَبَّعَهُ) : أَطْعَمَهُ حَتَّى شَبَّعَ . ويقال : أَشَبَّعَ

الثُّوبَ وَغَيْرَهُ : رَوَّاهُ صَيِّغًا . (في الكيمياء) :

أَشَبَّعَ السَّائِلَ : أَذَابَ فِيهِ كُلَّ مَا يَمكِنُ أَنْ يَذِيبَهُ هَذَا

السَّائِلُ مِنْ جِسمِ صلبٍ أَوْ غَازِيٍّ . (ج) . -

الشَّيْءَ : وَفَّاهُ . يقال : أَشَبَّعَ البَحْثَ وَنحوه .

(تَشَبَّعَ) : تَظَاهَرَ بِالشَّبَّعِ . ويقال : تَشَبَّعَ

الماءُ بِالمَلْحِ : بَلَغَ أَقْصَى مَا يَذِيبُهُ مِنْهُ . (ج) .

(الشَّبَّاعَةُ) : الفُضالَةُ بَعْدَ الشَّبَّعِ .

(الشَّبَّعُ) مِنَ الطَّعَامِ وَغَيْرِهِ : مَا يَكْفِي وَيُشْبِعُ .

(الشَّبَّعَةُ) مِنَ الطَّعَامِ : قَدْرٌ مَا يُشْبِعُ مَرَّةً .

(ج) شَبَّعٌ .

(الشَّبَّعِيُّ) : المُشْبِعُ .

* (شَبَّيْتُ) الذَّكْرَ مِنَ الحَيوانِ - شَبَّيْتُ : اشْتَدَّتْ

شَهْوَتُهُ لِلأُنْثَى .

* (شَبَّكَ) الشَّيْءَ - شَبَّكَ : تَدَاخَلَ بَعْضُهُ فِي

بَعْضٍ . - الشَّيْءَ : أَشَبَّ بَعْضُهُ فِي بَعْضٍ .

يقال : شَبَّكَ أَصَابِعَهُ .

(شَبَّكَ) : مبالغةٌ شَبَّكَ .

(تَشَابَكَ) الشَّيْءُ : شَبَّكَ . يقال : تَشَابَكَتِ

الأُمُورُ : اِخْتَلَطَ بَعْضُهَا بِبَعْضٍ .

(اشْتَبَكَ) : تَشَابَكَ . يقال : اشْتَبَكَ

الجَيْشَانِ .

(تَشَبَّكَ) : اشْتَبَكَ .

(الشَّابِكُ) - طَرِيقٌ شَابِكٌ : مُتَدَاخِلٌ مُلْتَبِسٌ .

وَأَمْرٌ شَابِكٌ : مُلْتَبِسٌ .

(الشَّبَّاكُ) : مَنْ يَصِيدُ بِالشَّبَّاكِ .

(الشَّبَّاكُ) : النَافِذَةُ تَشَبَّكَ بِالحَدِيدِ أَوْ

الحَشِيبِ . - النَافِذَةُ مُطْلَقًا . - السُّيُورُ

تَشَبَّكَ لِحَمْلِ الأَشْيَاءِ . (ج) شَبَابِيكٌ .

(الشَّبَكُ): أسنان المُشَطِّ . و - جمع شبكة .

(الشَّبَكُ): أداة يوضع فيها التَّبَعُ لِيُدْعَى . (د) .



(الشَّبَكَةُ): شَرَكَةُ الصياد في البرِّ والبحر، وأكثر ما تتخذ من الخيط المشبَّك . و - كل متداخل متشابك . يقال: شبَّكَتُ المواصلات، وشبَّكَتُ الكهرباء، ولمح ذلك . (ج) شبَّكَتُ، وشبَّكَتُ . (الشَّبَكَةُ): الهدية يقدمها الخطيبُ إلى خطيبته إعلاناً للخِطْبَةِ . (محدثه) .

(الشَّبَكِيَّةُ) - (في التشريح): الغشاء العصبي المبطن لقاع العين، وهو الذي يستقبل المرئيات . (ج)

(الشَّبَكِيَّةُ): نسيج مُشبَّك . (مو) . (المُشبَّكُ): نوعٌ من الحلوى، على هيئة أنابيب متشابكة . (مو) .

(المِشبَّكُ): أداة من خشب أو معدن يشبك بها الشيء ويُمسك، وهي أنواع . (ج) . و -



حلية من الذهب أو الماس تشبك في الصدر أو الرأس للزينة . (ج) مشابك . (محدثه) .

* (شَبَل) الغلامُ - شَبُولًا: نشأ وشبَّ في نعْمَةٍ . فهو شابل .

(أشْبَلَت) اللبوة: ولدتُ أشبلاً . و - المرأة على أولادها: حنَّت عليهم بعد زوجها ولم تتزوج، فهي مُشْبِلٌ .

(الشَّبَلُ): ولدتُ الأسد . (ج) أشبَّال .

* (شَبَمَ) - شَبَمًا: وضع الشبامَ في فيه .

(شَبِمَ) - شَبَمًا: برَّد . و - أحسَّ الجوع والبرد . فهو شَبِمٌ . يقال: ماءٌ شَبِمٌ، وغداةٌ شَبِيْمَةٌ . ويقال: قلبٌ شَبِمٌ: باردٌ قليلُ الحس .

(الشَّبَامُ): عودٌ أو نحوه يوضع في فم

الرضيع لمنع الرضاع . والشبامان: خيطان في طرفي البرقع يشترجهما .

* (شَبَن) الغلامُ - شَبَنًا: شبَّ وامتلاً . و - الشيءُ: ذكًا . فهو شابِنٌ .

(الشَّبِينُ) - (عند المسيحيين): من يصاحب أحد العروسين في جلوسه، أو كفيل المعمد .

مؤنثه: شبينة . (ج) شبائن، وأشابنة . (د) . * (أشْبَنَ) الشيءُ الشيءُ: مائله .

(شَابَهُهُ): أشبهه .

(شَبَّتَ) عليه الأمرُ: أهبته عليه حتى اشتبته بغيره . و - الشيءُ بالشيءِ: مثله . و - أقامته مقامه لصفةٍ مشتركة بينهما .

(شَبَّتَ) عليه، وله: لبس . وفي التنزيل العزيز: ﴿وَمَا قَتَلُوهُ وَمَا صَلَبُوهُ وَلَكِنْ شَبَّتَهُمْ﴾ .

(أشْبَتَ) الأمرُ عليه: اختلط . و - في المسألة: شكٌ في صحتها .

(تَشَابَهَ) الشبائب: أشبه كلٌّ منهما الآخر حتى أنسا . وفي التنزيل العزيز: ﴿إِنَّ التَّفَرُّقَ تَشَابَهُ عَلَيْنَا﴾ .

(تَشَبَّتَ) بغيره: مائله وجاراه في العمل .

(الشَّبِيْبَةُ): التمثيل . و - (عند علماء البيان): إلحاقُ أمرٍ بأمرٍ لصفةٍ مشتركة بينهما .

كتشبيه الرجل بالأسد في الشجاعة . و (تشبيه المسجونين): أخذُ البصمات اللازمة، وكتابة الأوصاف على استئجاره خاصة، لتحديد الشخصية . (ج) .

(الشَّبِيْبَةُ): المِثْلُ . (ج) أشبابة .

(الشَّبِيْبَةُ): النحاسُ الأصفرُ . (ج) أشبابة .

(الشَّبِيْبَةُ): الألباسُ . و - (في الشرع): ما ألبس أمره فلا يدرى أحلالٌ هو أم حرام، وحقٌ هو أم باطل . (ج) شَبِيْبَةٌ .

(الشَّبِيْبَةُ): المِثْلُ . (ج) شبابة، وأشبابة .

(المُتَشَبِّهَةُ): النصُّ القرآنيُّ يحتمل عدَّة معانٍ .

وفي التنزيل العزيز: ﴿مِنْهُ آيَاتٌ مُحْكَمَاتٌ مِنْ أُمَّ الْكِتَابِ وَأُخْرٌ مُتَشَابِهَاتٌ﴾ .

(المَشَابِيْهُ): الأشبابةُ: جمعُ شَبِيْبَةٍ (على غير قياس) . يقال: فيه مشابهةٌ من فلان .

(المُشَبَّهَةُ): ألباعٌ يحلِّقُ دينيةً يشبه أصحابها الخالقَ بالخلقِ .

* (شَبَّأ) الشيءُ - شَبَّأ: عَلَا . و - الفرسُ: شبَّ . ويقال: شبا وجهه: أضاءَ بعد تغيُّر . و - النارُ: شَبَّأ .

(أشْبَى) الشجرُ: طال والتف . و - على فلانٍ: عطفَ عليه وأعانه . و - فلانٌ: ولدت له ولدٌ كَيْسٌ ذكِيٌّ . و - فلانًا: أكرمه وأغزاه .

و - الأولادُ أباهم: أشبهُوه .

(الشَّبَا): العَطْلُ . و - البردُ . (شَبَّأ) الشيءُ: حدُّ طرفه . يقال: شَبَّأ السيفُ . وشبَّأ العقربُ: إترتها . (ج) شَبَا . (شَبَّوَةٌ) - (غير منصرف): عَلَّمَ على العقرب . وقد يقال: الشبوة . ويقال: جاريةٌ شَبَّوَةٌ: جريفةٌ حركيةٌ .

* (شَبَّتَ) الأشياءُ - شَبَّتًا: تفرقت . ويقال: شَبَّتَ الدُّبَارُ بفلانٍ: بعدت به، وشبَّت بقلبه الوجدُ: أثاره وتبلبل تفكيره . فهو شَبِيْتٌ . و - الأشياءُ: فرقتها .

(أشَبَّت) القومُ: فرَّقهم . ويقال: أشَبَّت بي قومي: جعلوني مضطربًا في أمري .

(شَبَّتَ) الأشياءُ: فرَّقها . (شَبَّتُوا): تفرَّقوا . ويقال: شَبَّتَتْ شَمْلُهُمْ . (الشَبَّتَاتُ): التفرُّق . وأمرُ شَبَّتَاتٍ: منشَّتَتْ . وجاء القومُ شَبَّتَاتٍ شَبَّتَاتٍ: متفرِّقين .

(الشَبَّتُ) - أمرُ شَبَّتٍ: متفرِّق . (ج) أشبَّتات . يقال: ذهبوا أشبَّتاتًا: متفرِّقين . وفي التنزيل العزيز: ﴿يَوْمَ يُؤْيِذُ يَصْنَدِرُ النَّاسُ أَشْبَاتًا لِيُرَوُّوا أَعْمَالَهُمْ﴾ .

(شَبَّتَان) - يقال: شَبَّتَانِ ما هما، وشبَّتَانِ بينهما، وشَبَّتَانِ ما بينهما: أي بعد وعظم الفرق بينهما .

(الشَبَّتُوثُ) من الناس: الالتمون إلى قبائل مختلفة .

(الشَّجَابُ): المَشَجَبُ، و- السَّدَادُ .
 (الشَّجَبُ): الحاجةُ والهُمُّ، (ج) شُجُوبٌ .
 (الشَّجَبُ): العَنْثُ يُصِيبُ الإنسانَ من مرضٍ أو نحوه . (ج) شُجُوبٌ .
 (الشَّجُوبُ) - يقال: امرأةٌ شُجُوبٌ: ذاتُ همٍّ تعلق قلبها به . (ج) شُجُبٌ .
 (المِشَجَبُ): ما تُعَلَّقُ عليه الثيابُ ونحوها . (ج) مَشَاجِبُ .
 * (شَجَبٌ) - شَجَا: شَقَّ جِلْدَ رَأْسِهِ أو وَجْهَهُ . ويقال: شَجَّ رَأْسَهُ، وشَجَّهَ في رَأْسِهِ أو وَجْهِهِ . و- السفينةُ السَّحَرُ، والسابِغُ الماءُ: شَقَّه . و- الشرابُ بالماءِ: مَزَجَهُ . ويقال: فلانٌ يَشُجُّ يَبِيدُ ويأسُو بأخْرَى: من يُسِيءُ ويُحَسِنُ .
 (شَجَّ) - شَجَجًا: تَبَيَّنَ أَثْرُ الشَّحَّةِ وِ جَبِيهِه . فهو أَشَجَّجٌ . وهي شَجَاءٌ . (ج) شَجَجٌ .
 (شَجَجٌ) شِجَاجًا، ومُشَجَجَةٌ: بادلَةُ الشَّحِّ .
 (الشَّجَجُ): أَثْرُ الشَّحَّةِ في الجبينِ ونحوه .
 (الشَّجَّةُ): الجِرَاحَةُ في الرَّأسِ أو الوجهِ أو الجبينِ . (ج) شِجَاجٌ .
 (الشَّجِيجُ): المشجوجُ .
 * (شَجَرَ) الأثْرَ بينهمُ - شُجُورًا: اضْطَرَبَ وتنازَعوا فيه . ولى التَّنْزِيلُ العزِيدُ: ﴿فَلَا وَرَبِّكَ لَا يُؤْمِنُونَ حَتَّى يُحَكِّمُوكَ فِيمَا شَجَرَ بَيْنَهُمْ﴾ .
 و- الشَّجَرُ والنباتُ، شَجَرًا: رَفَعَ ما تَدَلَّى من أَغصانه . و- الشَّيْءُ: رَطَبَهُ . و- فلانًا عن الأمرِ: صَرَفَهُ . و- الشَّيْءُ: طَرَحَهُ على المِشْجَرِ .
 (أَشَجَرَتِ) الأَرْضُ: كَثُرَ شَجَرُهَا .
 (شَاجِرَةٌ): نازِعَةٌ .
 (شَجَرَ) النباتُ: صارَ شَجَرًا . و- الأَرْضُ: غرسَ فيها الشجرَ . (مو) . و- الثَّوبُ ونحوه: رَسَمَ فيه صُورَةَ الشَّجَرِ . و- النَّسَبُ ونحوه: فَصَّلَهُ في بيانِ على صورةِ شجرة . (مو) . و- النخلُ: وَضَعَ قِوَالَهُ على الجريدِ لئلا تَنكسرَ .
 (اشْتَجَرَ) الشَّيْءُ: تَدَاخَلَ بَعْضُهُ في بَعْضٍ .
 يقال: اشْتَجَرَتِ الأَصَابِعُ، واشْتَجَرَتِ الرِّمَاحُ .

السَّمَاءُ: أَمطرت . فهو شات .
 (أَشْتَى) فلانٌ: دَخَلَ في الشَّيْءِ . و- القَوْمُ: أَصَابَتْهُمُ المِجَاعَةُ والقَحْطُ .
 (شَتَاءٌ) مُشْتَاءَةٌ، وشِيتاءٌ: عاتِلَةٌ مُدَّةُ الشَّيْءِ . كما يقال: شَاهَرَهُ من الشَّهْرِ، وبأَوْتَمِهِ من اليَوْمِ .
 (شَتَى) بالمَكَانِ: شَتَا . و- الشَّيْءُ فلانًا: كَفَاهَ لَشِتائِهِ .
 (الشَّتَاءُ): أَحَدُ فُصولِ السَّنَةِ الأربَعَةِ، يبتدئُ جغرافيًا في الثَّانِي والعشرين من ديسَمبَرٍ، وينتهي في الحادِى والعشرين من مارَسٍ . و- القَحْطُ والمِجَاعَةُ . (ج) أَشْيِيَةٌ .
 (الشُّتْرَةُ): الشَّتَاءُ .
 (الشُّتْرِيُّ): مَطَرُ الشَّتَاءِ .
 (الشُّتِيُّ): الشُّتْرِيُّ .
 (المَشْتِيُّ): المَكَانُ يُقْضَى فيه الشَّتَاءُ . و- زَمَنُ الشَّتَاءِ . (ج) مَشَاتٍ .
 (المَشْتِئَةُ): المَشْتِيُّ . و- الشَّتَاءُ .
 * (شَيْتَنٌ) كَفَّهُ - شَيْتَانًا: حَشَنَتْ وَعَلَقَتْ .
 (الشَّيْتَنُ): العَلِيظُ الحَشِنُ . يقال: رَجُلٌ شَيْتَنُ الأَصَابِعِ . قال امرؤ القيس:
 وتعطو برخص غير شين كانه
 أساربع ظلي أو مساويك إسجل
 * (شَجَبَ) فلانٌ - شُجُوبًا: هَلَكَ . و- حَزَنَ .
 و- الغَرَابُ شَجِبًا: لَعِقَ بالثَّيْنِ . و- فلانًا، شَجِبًا: أَهْلَكَهُ . ويقال: شَجَبَ الصيْدُ: رماه بسهم فأصابه وأعجزه عن الحَرَكَ . و- فلانًا: أَحزَنَهُ . و- الشَّيْءُ فلانًا: شَغَلَهُ . و- الشَّيْءُ: جَدَّه . يقال: شَجَبَ اللَّجَامُ، وشَجِبَهُ عن حاجته .
 وشَجِبَ القارورةُ بالشَّجَابِ: سَدَّها .
 (شَجِبَ) - شَجِبًا: هَلَكَ . و- حَزَنَ .
 (أَشَجَبَهُ): أَحزَنَهُ .
 (مَشَاجِبَتِ) الأُمُورُ: اِخْتَلَطَتْ واشْتَبَهَتْ .
 (الشَّاشِبُ): الهَدَاءُ اليَكْتَارُ . و- الغرابُ النَّعَاقِيُّ .

(الشُّيْبُ): المَطَرُ في . ونَقَرُ شَيْئًا: مُفْلَجٌ .
 (ج) شَيْئٌ . ويقال: أَشْيَاءُ شَيْئًا: من غيرِ جِسٍّ واحدٍ . ولى التَّنْزِيلُ العزِيدُ: ﴿إِنْ سَتَعِمَّكُمْ لَشَيْئٌ﴾ . وقومٌ شَيْئٌ . ولى التَّنْزِيلُ العزِيدُ: ﴿لِحَسْبِهِمْ جَمِيعًا وَقُلُوبُهُمْ شَيْئٌ﴾ .
 * (شَتْرَةٌ) - شَتْرًا: قَطَعَهُ . ويقال: شَتْرَتُوهُ: مَزَقُوهُ . و- فلانًا: جَرَحَهُ . و- الدَّاءُ عَيْنَهُ: جَعَلَهَا شَتْرَاءً .
 (شَتْرَ) - شَتْرًا: الشَّقُّ . ويقال: شِيرَ فلانٌ: انشَقَّتْ شَفْتُهُ السُّفْلَى . و- القلبُ جَلُنَ عَيْنِيهِ . ويقال: شَتْرَتِ عَيْنُهُ . فهو أَشْتَرٌ، وهي شَتْرَاءُ . (ج) شَتْرٌ .
 (شَتْرٌ) بفلانٍ: عابه وسبه .
 (الشُّتَيْرُ): الكَثِيرُ العيوبِ السُّيِّئِ الخُلُقِ .
 (الشُّتْرَةُ): ما بين الإصْبَعَيْنِ .
 * (شَتَلُ) الزَّرْعُ - شَتَلًا: ثَبَتَ البَلَدُ في مَكَانٍ لِيغرسه في مَكَانٍ آخَرَ . (محدثه) .
 (الشُّتْلَةُ): الثَّيْبَةُ الصَّغِيرَةُ تنقل من منبأ إلى مغرسها . (محدثه) .
 (المَشْتَلُ): أرضٌ يبلدُ فيها البَلَدُ حتى إذا مضى عليه شهرٌ أو أَكْثَرُ لِقِلِّ لِيغرسَ في مَكَانٍ آخَرَ . (محدثه) .
 * (شَتَمَهُ) - شَتَمًا: سَبَّهُ .
 (شَتَمَ) - شَتَمَةً: كانَ كَرِيهَةَ الوجهِ . فهو شَتِيمٌ .
 (شائِمَةٌ): سائِهٌ .
 (شائِمًا): شائِبًا .
 (الشُّتَامُ، والشُّتَامَةُ): القَبِيحُ الوجهِ . و- السُّيِّئُ الخُلُقِ .
 (الشُّيْمَةُ): السُّبُّ .
 * (شَتَنَ) الثَّوبُ - شَتْنًا: حاكَهُ ونسجَهُ . فهو شَاتِنٌ، وشَتُونٌ .
 (شَتَانٌ): (انظر: شَعَت) .
 * (شَتَا) بالمَكَانِ - شَتْرًا: أَقامَ به شِيتاءً . و- الشَّتَاءُ: بَرَدٌ . و- اليَوْمُ: اشْتَدَّ بَرْدُهُ . و-

و - القوم : تخالفوا وتنازعوا . و - فلان : أسند وجهه يده وأثكأ على مرفقه .

(تساجر) الشيء : تداحل بعضه في بعض . يقال : تساجرت الرماح . و - القوم : تخالفوا وتنازعوا .

(الشجار) : الهودج الصغير . و - خشبة توضع خلف الباب كالمترس . و - عود يوضع في فم الحيوان لئلا يرضع . (ج) شجر .

(الشجر) : الأمر المختلف . و - جوف الفم بين سقف الحنك واللسان . و - الذقن . (ج) شجور ، وأشجار .

(الشجر) : نبات يقوم على ساق صلبة . وقد يطلق على كل نبات غير قائم . وفي التنزيل العزيز : ﴿وَأَبْتَأُ عَلَيْهِ شَجَرَةً مِنْ يَقْطِينٍ﴾ . وعلماء الثبات يطلقونه على المعمر منه القائم على ساق خشبية عارية . واحده : شجرة . ويقال : هو من شجرة طيبة : من أصل كريم . وشجرة النسب : بيان يفصل على صورة شجرة يبدأ فيها بالجد الأعلى ثم من يتفرع .

(الشجرا) : الشجر المتلف المتكاثف . و - الأرض ذات الشجر المتكاثف .

(الشجري) : حرف يخرج من شجر الفم . والحروف الشجرية : الشين والضاد والجيم والياء . (الشجير) - يقال : واد شجير : كثير الثجر ، وأرض شجيرة .

(الشواجر) : الشواجر والشواغل . يقال : قد شجرتني عنه الشواجر . ورماع شواجر : مختلفة متداخلة .

(المشجر) : ما كان فيه صورة الشجر . يقال : ثوب مشجر .

(المشجر) : منبت الشجر . و - كل مساحة يقطعها الشجر قليلاً كان أو كثيراً . (ج) . (ج) مشاجر .

(المشجرة) : المشجر .

(المشجر) : المشجب .

* (شجع) - شجاعة : قوى قلبه واشتد عند البأس ، فهو شجاع . (ج) شجعاء ، وشجاع . وهي شجاعة . (ج) شجائع ، وشجاع .

(شجاعة) : باراه في الشجاعة . (تسجع) : تقوى وأقدم . و - تكلف الشجاعة .

(الأشجع) : واجد الأشجاع ، وهي عروق ظاهر الكف . (الشجاع) : الجريء اليقيد . (ج) شجاعان ، وشجعة . وهي شجاعة . و - الحية . (ج) شجاعان .

(الشجاعة) : الشجاع الغلاب . (الشجعة) - يقال : امرأة شجعة وشجعاء : جريئة على الرجال ، سليطة في كلامها .

(الشجاع) - رجل شجاع : شجاع . (ج) شجعاء ، وشجاع . وهي شجاعة . (ج) شجائع ، وشجاع .

* (شجنت) الحمامة - شجونا : رددت صوتها ، وعدته العرب نواحا . و - الأمر فلانا شجنا : أهمه وشغله . و - أحزنه .

(شجن) - شجنا : حزن . فهو شجن . (أشجن) الكرم ونحوه : تشابكت فروعه . و - الأمر فلانا : أحزنه .

(تسجن) : تحزن . و - هاجته ذكرياته . و - الشجر : التف .

(الشاجن) : الوادي الكثير الشجر . و - الطريق في الوادي . (ج) شواجن .

(الشجن) : الغصن المشبك . و - الشعبة من كل شيء . و - الهم والحزن . و - الحاجة الشاغلة . (ج) أشجان ، وشجون ، وفي المتل «الحديث ذو شجون» : فنون وشعب تتداعى .

(الشجنت) : الغصن المشبك . و - الشجر المتلف . و - الشعبة من كل شيء .

* (شجاء) الأمر - شجوا : حزنه . و - الحديث ونحوه فلانا : أطربته . وشجاء تذكر الإلف :

شوقه وهيئ حزنه .

(شجى) - شجا : اعترض الشجا في حلقه . ويقال : شجى بالهم : لم يجد منه مخرجاً ، وشجى يقزبه : قهره قرئته . و - اهتم وحزن . و - احتاج للذكرى . فهو شج ، وهي شجبة .

(أشجاه) : شجاه . و - قهره وغلبه . و - بكذا : أغصه به .

(الشجا) : ما اعترض ونشبت في الحلق من عظيم أو نحوه .

(الشجو) : الهم والحزن . و - الحاجة . ويقال : بكى فلان شجوه .

(الشجى) : من شجاه الهم ونحوه . وفي المتل : «ويئل للشجى من الخلى» .

* (شحب) جسمه - شحوبا : تغير رهزل . و - اللون : تغير وتصل . فهو شاحب .

* (شحت) : سأل وألح في السؤال . (الشحات) : السائل الملح .

* (شخ) البقل والحمار شجيجا : صوت . ويقال : شخ الغراب : إذا أسن وغلظ صوته . فهو شاجج ، وشخاخ .

(تسخج) صوته : بدا فيه شجج . (الشاجج) : البقل . و - الحمار .

* (شخ) الماء ونحوه - شحا : قل وعسر . و - الزناد : لم يور . و - فلان بالشيء : بخل . و - عليه : حرص . فهو شحج ، وشخاخ .

(شاخ) فلانا : خاصمه وماحكاه . ويقول العلماء : لا مشاحة في الاصطلاح : لا محادلة فيما تعارفوا عليه .

(تسأخوا) في الأمر ، وعليه : تسابقوا إليه متنافسين فيه . و - الخصمان : بدا حرصهما على الغلبة .

(الشخ) : البخل . وفي التنزيل العزيز : ﴿وَأخْضِرَتِ الْأَنْفُسُ الشُّخَّ﴾ . (الشخة) - نفس شخة : شديدة البخل . (الشحج) : البحيل . (ج) شحاح .

وأشحة، وأشحاء. وفي التنزيل العزيز: ﴿سَلَفُوكُمْ بِالسِّيَةِ جَدَادِ أَشْحَةَ عَلَى الْمُخِيرِ﴾. وهي شححة. (ج) شحائح. وإبل شحائح: قليلة الدر.

* (شَحَدَ) السيف ونحوه - شَحَدًا: أخذ سبانه. فالسيف شحيد، ومشحود. ويقال: شَحَدَ ذَهَبَهُ. - والناس: سألهم مُلِحًا؛ كَشَحَثَ.

(أَشْحَدَ) السيف ونحوه: شَحَدَهُ.

(الشَّحَادُ): السائل المُلِحُّ.

(المِشْحَدُ): المِسْنُ. (ج) مشاحيد.

(المَشْحَذَةُ) - يقال: هذا الكلامُ مَشْحَذَةٌ

للغهم: مُرِيفٌ له.

* (الشَّحْرُ): بطن الوادي. - مجرى الماء.

* (الشَّحْرُورُ): طائرٌ غُرَيْدٌ من فصيلة

الشَّحْرُورِيَّاتِ ورتبة الجواثم المشرومات المناقير،

ذكره أسود، وأثناء أعلاها أسمر، وصدرها إلى

حمرة، يصاد ويرى في أقباص لحسن صوته.



* (شَحَطَ) المكان - شحوطًا. بَعْدَ. - و - في

المساومة: غلا فيها حتى جاوز القدر. - و -

الثاقة: أصابها داءٌ في الصدر منذرٌ بموتها.

وشحطت الآلة وشحطت: إذا نَفِدَ وَقُودُهَا

وكادت تتعطل. (مو). - والقنيل في اللدم:

اضطرب. - و - فلانًا شحطًا: سَبَقَهُ فِي الْجَزِي

أَوْ الْفَضْلِ. - و - الكرمة وغيرها: أسند أغصانها

الرُّطَابَ بِأَعْوَادٍ لِتَسْتَقِيمَ. - و - الإناء: ملاء.

- و - الشراب خلطه بالماء ونحوه ليرقه مزاجه.

- و - اللَّيْنُ: أَكْثَرُ مَائِهِ.

(أَشْحَطَهُ): أبعده.

(شَحَطَهُ) في دمه، وبدنيه: جعله يضطرب

ويتخبط فيه.

(الشَّحْطُ): عودٌ يُرْفَعُ عَلَيْهِ الْأَعْصَانُ

الرُّطَابِ وَنَحْوَهَا حَتَّى لَا تَتَدَلَّى إِلَى الْأَرْضِ.

(الشَّحْطَةُ): أثر الخدش والقشر.

(الشَّوْحَطُ): ضربٌ من شجر جبال السراة

تُتَخَذُ مِنْهُ الْقِسِيُّ، ونباته قضبان تنمو كثيرة من

أصل واحد، وورقه رفاق طوال، وله ثمرة مثل

العنب الطويلة، إلا أن طرفها دقيق، وهي لينة

تؤكل. واحده: شوحطة.



* (شَحَمَ) الطعام والخبز - شَحَمًا: جعل

فيهما الشحم أي الدهن. - و - القوم: أطعمهم

الشَّحْمَ.

(شَحِمَ) - شَحَمًا: سَمِنَ وَامْتَلَأَ. - و -

العنب: قَلَّ مَائُهُ وَغَلِظَتْ قِشْرَتُهُ. - و -

الرُّمَانَةُ: غَلِظَتْ الرِّقَاقُ الَّتِي تُفَصِّلُ بَيْنَ حَبَائِهَا.

- و - إلى الشَّحْمِ: اشتباه.

(أَشْحَمَ): كَثُرَ عِنْدَهُ الشَّحْمُ. - و - القوم:

شَحِمْتَهُمْ.

(شَحَمَ): مبالغة في شحم. - و - الآلة:

لَيْسَ بِالشَّحْمِ. (محدثه).

(الشَّحْمُ) من جسم الحيوان: الأبيض

الدهني المسمن له، كسنام البعير. - و - مادة

دهنية تُسْتَخْرَجُ مِنَ الْحَيَوَانَ وَغَيْرِهِ. (ج) شحوم.

(البشحة): القطعة من الشحم. وشحمة

العين: مُقَلَّبَتِهَا الَّتِي تَجْمَعُ السَّرَادَ وَالْبِيَاضَ.

وشحمة الأذن: ما لان من أسفلها؛ وهو مُعَلَّقٌ

الْفَرْطِ. وشحمة الرمانة: الرقيقة التي تفصل بين

حَبَائِهَا.

(الشَّحِيمُ): الممتلئ شحمًا. ويقال: رجلٌ

شحيماً لحيم: سَمِينٌ.

* (شَحَنَ) السفينة وغيرها - شَحَنًا: حملها

وملاها. - و - الإناء ونحوه: ملاء. ويقال: شَحَنَ

البلد بالخيل: مَلَأَهُ بِهَا. - و - فلانًا: طَرَدَهُ وَأَبْعَدَهُ.

(شَحَنَ) عليه - شَحَنًا: حَقَدَ.

(أَشْحَنَ) - يقال: أَشْحَنَ لَهُ بِسَهْمٍ: اسْتَعَدَّ

لَهُ لِزَيْمِيَّةٍ.

(شَاخَنَهُ): باعضته وعاداه.

(تَشَاخَنُوا): تباغضوا وتعادوا.

(الشَّاحِنُ) - يقال: مَرَكَبٌ شَاحِنٌ:

مَشْحُونٌ.

(الشَّحْنَاءُ): الحقد والعداوة والبغضاء.

(الشَّحْنَةُ) ما تُشْحَنُ بِهِ السَّفِينَةُ وَنَحْوُهَا.

- و - ما يُخْتَمُ مِنْ طَعَامٍ وَنَحْوِهِ لِيَكْمَى وَقَدْ

مَعْلُومًا. - و - العداوة والبغضاء. - و - الجماعة

يقيمها السلطان في بلد ما ليضبطه. - و - العرق

من الخيل. (ج) شِخْنٌ. والشحنة الكهربائية:

ما تحمله جسم ما من الكهرباء. (مج).

* (شَخَا) فلانٌ - شَخَوًا: أَوْسَعَ خُطَاهُ

وَأَسْرَعَ. - و - أَبْعَدَ مَا بَيْنَ خُطَاهُ. ويقال: شَخَا

في الفتنة: أَمَعَنَ فِيهَا وَتَوَسَّعَ. - و - فَمَهُ: فَتَحَهُ.

(شَخَى) فَمَهُ - شَخِيًا: فَتَحَهُ.

(تَشَخَّى) في الشيء: تَوَسَّعَ فِيهِ. - و - في

السَّوْمِ: اسْتَمَّ فِيهِ وَأَبْعَدَ. - و - على فلابٍ: بسط

فيه لسانه.

(الشَّخْوَةُ): الخَطْوَةُ. يقال: فرسٌ رَغِيبٌ

الشَّخْوَةُ وَبَعِيدُ الشَّخْوَةِ، وَفَلَانٌ بَعِيدُ الشَّخْوَةِ فِي

مَقَاصِدِهِ. وَإِنَاءٌ وَاسِعُ الشَّخْوَةِ: وَاسِعُ الْجَوْفِ.

* (شَخَبَ) اللَّيْنُ - شَخَبًا: خَرَجَ مِنَ الضَّرْعِ

مَسْمُوعًا صَوْتُهُ. ويقال: شَخَبَ الدَّمُ مِنَ

الجرح؛ ويقال: شَخَبَتِ أَوْدَاجُ الْقَتِيلِ دَمًا.

(انْشَخَبَ) اللَّيْنُ: نَزَلَ عَزِيرًا. ويقال:

انْشَخَبَ الْعَرَقُ دَمًا: تَفَجَّرَ.

(الأشخوبُ): صوتُ الحلب.

(الشَّحْبُ، والشَّحْبُ): الدَّفْعَةُ مِنَ اللَّيْنِ عِنْدَ

الحلب. وفي المثل: «شَحْبٌ فِي الْإِنَاءِ وَشَحْبٌ فِي

الْأَرْضِ»: يَصِيبُ مَرَّةً وَيَخْطِئُ أُخْرَى.

(الشُّخْبَةُ): الشُّخْبُ. (ج) شِخَابٌ.

* (شَحَّتْ) - شُخُوْتَةً: دَقَّ جِسْمُهُ خِلْقَةً

فهو شطت ، وشخيت . (ج) شخات .
 (الشخث) : الضائر يخلقة . يقال : فلان شخت . وهو شخت العطاء ؛ فلهه . (ج) شخات .
 * (شخخ) في ثومه - شخا : غط . و - بهوله : أرسله بصوت .
 * (شخز) - شخرا ، وشخيرا : ترد صوته في حلقه في غير كلام . ويقال : شخز الفرس : صهل . وشخز الحمار : نهق .
 * (شخس) الأمر - شخسا : اضطرب وفارق استقامته . فهو شخس .
 (شخاست) أسناله : اختلف لظلمها . و - ما بين القوم : فسد .
 * (شخبتخ) القش والحوى : شبع له صوت كخشخش .
 * (شخمن) الشيء - شخوصا : ارتفع . و - بدأ من بعيد . و - السهم : جاوز الهدف من أهله . و - من بليده ، وعنه : عرج . و - إليه : زجع . و - أمامه : قفل بشخصه . و - فلان بصرة ، وبصره : فبح عيبه ولم تطرف بما مقائلا أو مدحجا . وفي الليل العير : ﴿إنا نؤمرهم ليؤم لشخصه ليه الأبتار﴾ .
 (شخص) فلان - شخصنة : ضحك وعظم جسده . فهو شخس . وهي شخصنة .
 (الشخص) فلان : حان سيره . و - الراس : شخص سنهته . ويقال : الشخص سنهته ويستهبه . و - فلان من بليده : أخرجه . و - فلان إليه : تفت به .
 (شخص) الشيء : عيبه وميزه بما سواه . ويقال : شخص الداء ، وشخص المشكلة . (م) .
 (شخص) الأمر : ثمين ومميز . (م) .
 (الشخص) : الشيء المائل ، ويطلق على الهدف والعلامة البارزة للحد وللقيام بحدته به القياس .

(الشخص) : كل جسم له ارتفاع وظهورا وقلب في الإنسان . و - (عند الفلاسفة) : الذات الواحية لكيانها المستقلة في إرادتها ، ومنه الشخص الأخلاقي ، وهو من توافرت له صفات توكله للمشاركة العقلية والأخلاقية في مجتمع إنساني . (ج) . (ج) أشخاص ، وشخوص .
 (الشخصي) : أمر شخصي : يخص إنسانا بعينه .
 (الشخصية) : صفات تميز الشخص من غيره . ويقال : فلان ذو شخصية قوية : ذو صفات متميزة وإرادة وكيان مستقل . (محدث) .
 (الأحوال الشخصية) : المسائل الشرعية المتعلقة بالأسرة ، كأحكام الميراث والزوج .
 (البطاقة الشخصية) : (الطر : بطاقة) .
 * (شخيم) الطعام - شخما : فسد وتغيرت رائحته . ويقال : شخيم قم فلان . فهو شخيم . (أشخم) : شخيم .
 (الأشخم) - يقال : فلان أشخم الرأس : علا بياض رأسه سواده . و - شختر أشخم : أبيض . وعام أشخم : لامة فيه ولا تمرغى . ورؤض أشخم : لا يث فيه .
 * (شخيت) المرأة - شخوتها : السنت في الوجوه . و - الشيء شخها : شخه . يقال : شخخ الرأس والخنظل . و - قم فلان : أهدزة وأطلنة .
 (شخخة) : مبالغة في شدده .
 (الشخخ) : الشخ .
 (شخخ) : تكسز .
 (الشخخة) : الواحدة من الشخخ . و - الثبنة التامة الرطبة .
 (الشخخ) ، والشخخة : آلة الشخخ .
 * (شخد) الشيء - شدة : قوي وثقن . و - قفل . و - فلان شدا : عدا . و - النهار : ارتفع . و - عليه في الحرب : حمل بقوه . و - على قلبه - شدا : حم . وفي الليل العير : ﴿والشدة على قلوبهم فلا يؤمنوا حتى تروا العذاب الأليم﴾ .

و - فلان : أوثقه . ويقال : شد عضده ، وشد على يده : قواه وأهائه . و - القعدة : أحكمها ، وأوثقها . ويقال : شد رحاله : ميبأ للسفر . و - شد يفززه : جد واجتهد في العمل . و - الحبل والحوى : جذبه ومدده . ومن استعمالهم في العجب : لشد ما جنى ، أو شد ما جنى : ما أشد .
 (أشد) الشيء : بلغ الأشد في فعل وسين . و - كان معه دابة شديدة . وفي الحديث : «يرد مشيدهم على مضيقهم» .
 (شادة) مشادة ، وشيذا : حالته . و - في الأمر : بالغ فيه ولم يخلف . وفي الحديث : «إن يشاد الدين أحد إلا غلبه» .
 (شدة) : شاد . و - الشيء : قواه وأحكامه . و - الحرف : ضعفه وأدغمه .
 (اشدد) : قوي وزاد . يقال : اشدد مرضه . واشدد به المرض ، واشدد عليه في الأمر . و - في حذوه : أصرغ . و - النهار : علا وارتفعت شمس . ويقال : اشدد السفر : ارتفع وغلا . و - اللبن والحوى : أهد بهما لك ويحجن .
 (شدا) : تعالبا .
 (شدد) في الأمر : بالغ فيه ولم يخلف . و - يجل .
 (الأشد) : الاستكمال . يقال : بلغ أشده : اكتمل وبلغ قوته . وفي الليل العير : ﴿ولما بلغ أشده واستوى آتينا حكما وعلما﴾ . وفيه : ﴿ولا تفرجوا مال النعيم إلا بالي هي أحسن حتى يبلغ أشده﴾ . و (أشد) في صيغة الجمع ومعناه ، ولم يسمع لها مفرد .
 (الشدا) : ما يفتد به .
 (الشد) : الجذب . ويقال : لا تقوى على شد ولا إرخاء : لا يملك تصرفا . وأتانا شد النهار وشد الضحى : وقت ارتفاعهما .
 (الشدة) : الحملة في الحرب . و - (في الخط) : رأس شين مهملة النقط توضع فوق

الحرف دلالة على تضعيفه وإذغامه .

(الشذبة) : الأثر يصعب تحمله . وشذبة العيش : شظفه وضييقه .

(الشديذ) : القوي . و - الصئب . ويقال :

شديد القوى : عظام القدرة . ولى التنزيل العزيز :

﴿ عَلَّمَهُ شَدِيدُ الْقُوَى ﴾ . وعطر شديد الرائحة :

قويها . ورجل شديد العين : لا يغلبه النوم . (ج)

شيداذ ، وأشداء . وهن شيداذ ، وشدالذ .

و(الشديد) - (ل الأصوات) : صوت عند

مخرجه ينحس الهواء محاسنا تأما لحظة قصيرة ،

بعدها يندفع الهواء فجأة ، فيحدث دويا ، كالدال

والفاء مثلا .

(المشذ) : نطاق تشده المرأة على بطنها

ليدق . (مو) .

* (شذفة) - شذفا : قطعة شذفة شذفة .

(شذف) - شذفا : ترخ . و - مال يحدو

حجبا وكبرا . فهو أشذف ، وهي شذفاء . (ج)

شذف .

(تشاذف) : العطف والقوى .

(الأشذف) : من يعمل بشجاله .

(الشاذوف) : أداة لرى الأرض وهي كلمة

مصرية قديمة ، ويقولون : شذف : سقى بها .

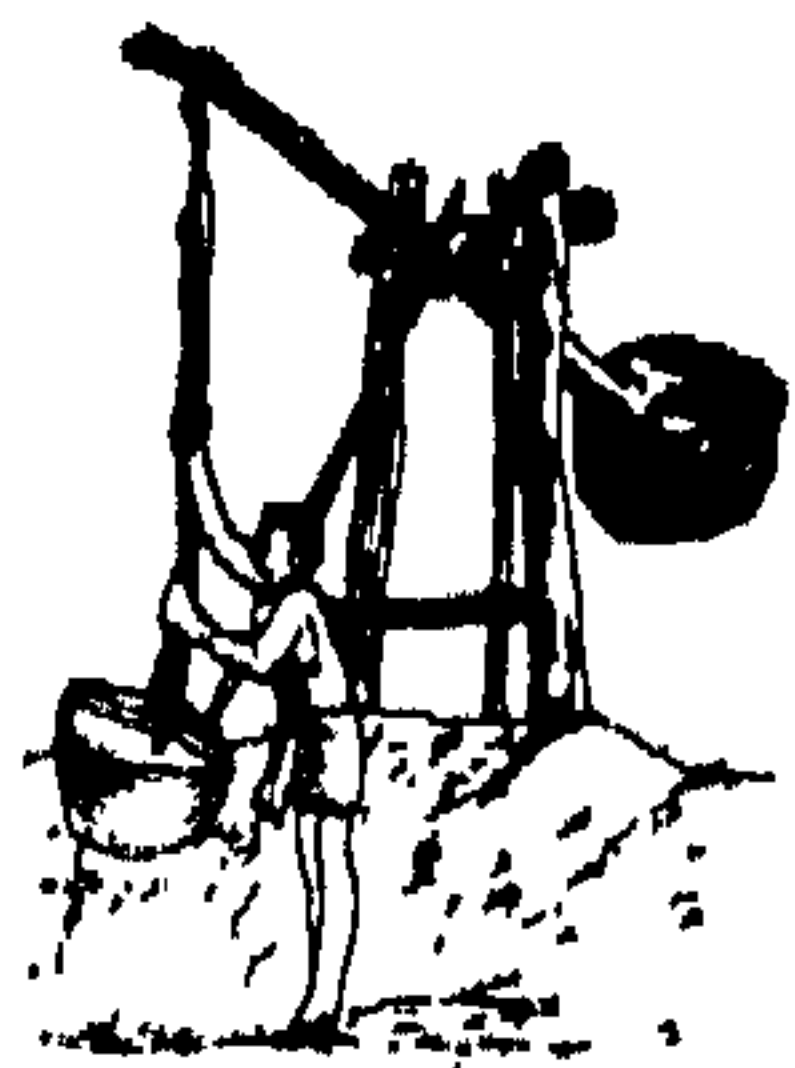

(الشذفة) : القطعة من كل شيء . (ج)

شذف .

* (شذق) - شذقا : السع شذقه . فهو

أشذق ، وهي شذفاء . (ج) شذق .

(شذق) : حرّك شذقيه للمضغ . و - لوى

شذقه بكلام يفتضح .

(الأشذق) - حطيب أشذق : جهير نفوة .

وهي شذفاء . ويقال : شذفة شذفاء : واسعة مشل

الشذقين .

(الشذق) : جانب الفم يما تحت الحد ،

وكانت العرب تمتدح زحابة الشذقين ، لدلاها

على جهارة الصوت . (ج) أشذاق ، وشذوق .

* (الشذقم) : الواسع الشذقين .

* (شذن) الظنى - شذونا : ترعرع واستغنى

عن أمه . فهو شاذن .

(أشذنت) الطيبة ونحوها : شذن ولذها فهي

مُشذِنٌ . (ج) تشاذن .

(الشاذن) : ولد الطيبة . (ج) شواذن .

* (شذة) فلانا - شذها : أدهشه . ويقال :

شذية : دهش بالأمر وتحمير .

(أشذته) : أدهشه .

(الشذة) : تحمير .

(الشذاة) : الخيرة والدّهش .

(المشاذة) : المشاهيل . الواحدة : مشذهة .

* (شذا) - شذوا : حذا . و - بالشعر : ترئم

وتغنى . و - من الأدب أو العلم : حصل منه

طرزا . و - شذو فلان : تشبه به .

(الشاذي) : المغنى . و - طالب الأدب

والعلم . (ج) شذاة .

(الشذاع) : الطرف من القوة . يقال : لم يتق

من قوته إلا شذا . و - حد كل شيء .

(الشذو) : الجزء القليل من الشيء الكثير .

يقال : أخذ شذوا من المال .

* (شذبت) اللحاء - شذبا : شذرة . و - العود :

أزال ما عليه من الأغصان حتى يتذو حاله .

ويقال : شذبت عن فلان : دافع وذبت عنه الشر .

(شذبت) اللحاء والعود والشجر : شذبتة .

و - الشيء : فرقه وتمزقه . يقال : شذبت المال .

و - فلانا عن الشيء : طرذته .

(تشذبت) القوم : تفرقوا .

(الشاذب) : البعده عن وظيفه . و -

المطرخ المزوس من فلاحه .

(الشذاب) : ما يقطع ويغنى من الشيء . و -

البقية من الشيء . يقال : لى الأرض شذبت من

الكلام . (ج) أشذاب .

(الشذيب) : رجل شذيب العروق : ظاهرها .

(المشذوب) : المنجبل . (ج) مشاذب .

* (شذ) - شذوا : انفرقوا عن الجماعة .

أو خالفهم . ويقال : شذ عن الجماعة . و -

الكلام : خرج عن القاعدة وخالف القياس .

(أشذ) فلان : جاء بقول شاذ . و -

الشيء : أبعده . و - القول : جاء به شاذا .

(الشاذ) : المنفرد ، أو الخارج عن الجماعة

و - ما خالف القاعدة أو القياس . و - من

الناس : خلاف السوي . و - (ل علم النفس) :

ما ينحرف عن القاعدة أو النمط ، وتستعمل صفة

للنمط أو السلوك . (ج) . (ج) : شذاذ ،

وكذلك شواذ . (مولد) .

* (شذز) البعده ونحوه : فصل بين حباته بحرزا أو

قطع من ذهب ونحوه . ويقال : شذز الأديب

كلامه بالشعر .

(تشذز) القوم : تفرقوا واختلقت مذاهبهم .

و - فلان : تأهب لقتال أو شر . و - الرجل : توعد .

(الشذز) : قطع الذهب ثلثقط من معينه .

و - حرز يوصل به بين حبات العقيق ونحوه . و -

اللؤلؤ الصغار . الواحدة : شذرة . (ج) شذور .

(شذز مذر) : تفرقوا شذر مذر :

ذهبوا مذاهب شتى مختلفين ، ولا يقاس ذلك

ل الإقبال .

* (شذا) الجسك - شذوا : فويت راحته

وانعشرت . و - فلان : تطيب بالمسك .

(أشذاه) عنه : نحاه .

(الشذو) : الجسك ، أو ربحه ، أو لؤلؤه .

(الشذا) : قوة الرائحة . و - كسرت العود

الصغار يطيب بها .

(الشذاة) : بقية القوة والشذية .

* (اشزاب) إليه ، وله ، اشزبا ، واشزبية : مد

عنه ، أو ارتفع لفظه .

* (شرب) الماء ونحوه - شرباً: جرعه. فهو شارب. (ج) شاربون، وشربة. - السنبُل الدقيق: اشتد حبه وقرب إدراكه. (أشرب) الرجل: حان لإبله أو ررعه أن يشرب. - زوى. - فلاتاً: سقاء. ويقال: «أشربني ما لم أشرب»: ادعى على ما لم أفعل. - اللؤن: أشبعه. - اللؤن غيره: خلطه به. يقال: أشرب البياض حُمرة، وأشرب قلبه حُب الإيمان. وفي التنزيل العزيز: ﴿وَأَشْرَبُوا فِي قُلُوبِهِمُ الْعِخْلَ يَكْفُرِهِمْ﴾. (شازبة) مُشازبة، وشرباً: شرب معه. (شرب) قصبُ الزرع: جرى الماء فيه. - فلاتاً: جعله يشرب. (تشرب) الماء ونحوه: امتصه على مهل. ويقال: تشرب الثوب العرق أو الصبغ. (استشرب) اللؤن: اشتد. (اشرب) إليه، وله، اشرباناً (انظر: اشرب). (الشارب) فاعل من شرب. (ج) شرب. - ما يبيت على الشفة العليا من الشعر. وطرفاه: شاربان. (ج) شوارب. (الشاربة) مؤنث الشارب. (ج) شوارب. - القوم يسكنون على جانب النهر ولهم ماؤه. (الشرب) ما شرب من أي نوع وعلى أي حال كان. (ج) أشربة. (الشرب) القوم يشربون ويجمعون على الشرب. (الشرب) الماء يشرب. - النصيب منه. - وقت الشرب. وفي التنزيل العزيز: ﴿لَهَا شِرْبٌ وَلَكُمْ شِرْبٌ يَوْمَ مَعْلُومٍ﴾. - مورد الماء. (ج) أشرب. (الشربة) المرة من الشرب - الجرعة. - اسم لأنواع من السوائل تُشرب للتداوي (محدث). (الشربة) الحُمرة في الوجه. - مقدار

ما يُروى من الماء. - الحساء. (محدث). (ج) شرب. (الشربة) كثرة الشرب. - العطش. يقال: لم تزل به شربة هذا اليوم. ويوم ذو شربة: شديد الحر يُشرب فيه الماء كثيراً. وطعام ذو شربة: لا يُروى بالماء آكله. - الحوض الصغير يُخفر حول الشجرة ويُملأ ماءً للشربة. (ج) شرب. (الشربة) الكثير الشرب. (الشرب) المولع بالشرب. (الشروب) الكثير الشرب. - الماء يشرب على كره لقلّة عدوته. (ج) شرب. (الشرب) الشروب. - الذي يشارك في الشرب أو ورود الماء. (المشرب) الموضع الذي يُشرب منه. وفي التنزيل العزيز: ﴿قَدْ عَلِمَ كُلُّ أُنَاسٍ مَشْرِبَهُمْ﴾. - المشروب نفسه. ومشرب الرجل: ميله وهواه. (ج) مشارب. يقال: هم قوم اختلفت مشاربهم. (المشربة) المكان يُشرب منه. - أرض لينة دائمة النبات. وطعام مشربة: يُشرب عليه الماء كثيراً. (ج) مشارب. (المشربة) الإناء يُشرب به. (ج) مشارب. * (شربت) يده أو رجله - شرباً: غلظ ظاهرها وتشقق من البرد وغيره. - النعل: تشققت. فهو شربت. (انشربت) يده: شربت. (الشربت) الهدد من السيوف ونحوها. * (شرح) الشيء - شرحاً: ضم أجزاء بعضها إلى بعض. - اللبن ونحوه: نصّده. - العينة: أدخل بعض غيرها في بعض وشدها. - الشراب بالماء: مزجه. (شرح) الجسم - شرحاً: سمين واكتنز. (أشرج) العينة أو الخبء: شرحها. ويقال: أشرج صدره على كذا ضمّه عليه.

(شرح): مبالغة في شرح. - الثوب: خاطه خياطة متباعدة. (أشرج): انشق قسمين. (تشرح) اللحم بالشحم: تداخل. (الشرح): مسيل الماء من الهضاب ونحوها إلى السهل. - الفرقة. يقال: أصبحوا في هذا الأمر شرحين. (ج) شراح. (الشرح): عرا العينة والخباء ونحو ذلك. - مجمع حلقة الدبر. وشرح الوادي: مفسّحه. (ج) أشراح. (الشريح) إحدى فلقتي العود بعد أن يُشق. والشريحان: لوان مختلفان من كل شيء. (الشريحة): وعاء يُنسخ من سعف النخل، يُحمل فيه البطيخ وما أشبهه. - جديلة من قصب تُتخذ للحمام. (ج) شرائح. * (شرجع) الخشبة المربعة: نحت حروفها. (الشرجع): الطويل. - النعش. (المشرجع): المطول. * (شرح) اللحم - شرحاً: قطعه قطعاً طويلاً رفاقاً. - الشيء: بسطه ووسّعه. ويقال: شرح صدره بالأمر. - له: حبه إليه. وفي التنزيل العزيز: ﴿فَمَنْ يُرِدِ اللَّهُ أَنْ يَهْدِيَهُ يَشْرَحْ صَدْرَهُ لِلْإِسْلَامِ﴾. - الكلام: أوضحه وفسّره. (شرح) اللحم: شرحه. - الحنة: فصل بعضها عن بعض للفحص العلمي. (أشرح): مطاوع شرحه. ويقال: انشرح صدره لكذا: سر به وأقل عليه. (التشريح) - (علم التشريح): علم يبحث في بنية الأجسام العنصرية بتقطيعها وفحصها. (الشريحة): القطعة المرققة من اللحم وغيره. (ج) شرائح. (المشريحة): منضدة تهب للتشريح. (محدث). - غرفة كبيرة تعدّ لتشريح الأجسام بعد موتها. (محدث). * (شرح) الصبي - شروخاً: بلغ أول شبابه

و- نابُ البعير، شَرَّحًا: شَقَّ اللَّحْمَ وَظَهَرَ. فهو شارحٌ. (ج) شَرَّحَ، وشَرَّحَ.

(الشَّرْحُ): الأَصْلُ. و- العِرْقُ. وشَرَّحُ الشَّبَابُ: أَوْلُهُ وَنَضَارَتُهُ. و- انشقاق في العظم أو الحائط ونحوهما لا يبلغ الفصل. (معدنة).

* (شَرَدَ) البعيرُ وعيرُهُ - شَرُودًا، وشِرَادًا: نَفَرَ واستعصى. و- عن الطريق: حاذ. فهو شارد، وشَرُودٌ. و- فلانٌ: ذَهَبَ مَطْرُودًا. (أشَرَدُهُ): جعله شريدًا طريدًا لا مأوى له.

(شَرَدَهُ): طَرَدَهُ وتركه بلا مأوى. و- القومَ: قَرَقَهُمْ. وفي التنزيل العزيز: ﴿فَشَرَدُوبِهِمْ مَنْ خَلَقَهُمْ﴾.

(تَشَرَّدُوا): تَفَرَّقُوا. ويقال: تَشَرَّدُوا في الأرض.

(الشَّارِدُ) - يقال: رجل شارد العين: يتطلع إلى غير ما له من متاع ونحوه. وهي شاردة. وقصيدة شاردة: سائرة في البلاد. (ج) شَوَارِدُ وشوارد اللغة: غرائبها ونوادرها.

(الشُّرُودُ) - شُرُودُ الذَّهْنِ: (في علم النفس): عدمُ الانتباه إلى الظروف المحيطة، أو الملابس الطارئة. (ج).

(الشَّرِيدُ): الطَّيْرُ لا مأوى له.

(المتشَرِّدُ): الشَّرِيدُ. و- المتبطل المتسكع. (محدث). و- من لا مأوى له في بلد أو أسرة أو نحوها. (محدث).

* (الشَّرِيدَةُ): القِطْعَةُ من الشيء. ويقال: شيريدمة من الناس: جماعة قليلة. وفي التنزيل العزيز: ﴿إِنْ هُوَ إِلَّا لَشِيرِيدَةٌ قَلِيلُونَ﴾. (ج) شَرَاذِمُ. ويقال: ثوبٌ شَرَاذِمٌ، وثيابٌ شَرَاذِمٌ: ممزقة مخلقة.

* (شَرَّ) فلانٌ - شَرًّا، وشِيرَةً: مَالَ إلى الشَّرِّ. و- تَعَوَّدَ. و- فلانًا - شَرًّا: عَابَهُ وألحق به الشرُّ. و- الثَّوبُ أو اللحمُ ونحوهما: بَسَطَهُ لِيَجِفَّ.

(أَشَرَّ) الشيءَ: شَبَّرَهُ: يقال: أَسَرَّ الثَّوبُ أو

اللحمَ ونحوهما. و- نشره. ومنه قوله: «وحتى أُشِيرَتْ بِاللَّكْفِ المصاحفُ».

و- فلانًا: نَسَبَهُ إلى الشَّرِّ.

(شَارٌّ) فلانًا: خاصمة.

(الإشْرَارَةُ): ما يُسَيِّطُ عليها اللحمُ أو الجِئُنُ ونحوهما لِيَجِفَّ. و- القِطْعَةُ من اللحمِ المُجَجَّفِ. (ج) أَشَارِيْرُ.

(الشَّرَارُ): أجزاء صغيرة متوهجة تنفصل عادة من جسم يحترق. و- الضوء الحادث من التفريغ الكهربائي. الواحدة: شرارة. (ج).

(الشَّرْرُ): الشَّرَارُ. والواحدة شَرْرَةٌ. وفي التنزيل العزيز: ﴿إِنَّهَا تَرْمِي بِشَرَرٍ كَالْقَصْرِ﴾.

(الشَّرُّ): السُّوءُ والفسادُ. (ج) شُرُورٌ، ويقال: رجلٌ شَرٌّ: ذو شَرٍّ. (ج) أَشْرَارٌ، وشِرَارٌ. ويقال: هو شَرُّ الناسِ، وهي شَرُّ الناسِ، وشَرَّةُ الناسِ، وشَرَّاهن.

(الشَّرَّةُ): الحِدَّةُ. يقال: أَعُوذُ بالله من شيرَّة الغضب. و- النَّشَاطُ. يقال: للشباب شيرَّة.

(الشَّرِّيْرُ): الكَثِيرُ الشَّرِّ.

* (شَرَزَ) الشيءَ - شَرَزًا: قطعهُ.

(أَشْرَزَهُ) الله: ألقاه في مكروه لا يخرج منه.

(شَارَزَهُ): عاداه ونازعه.

(شَرَزَهُ): عَذَبَهُ. و- سَبَّهُ. و- الشيءَ: شَدَّ بعضه إلى بعض وضمَّ طرفيه.

(الشَّرْرُ): الشَّرُّ. و- الغِلْظُ. و- الشَّدَّةُ والقوَّة. و- الشديد. يقال: عَذَبَهُ اللهُ عذابًا شَرًّا.

(المُشَارِرُ): السَّيُّ الخُلُقُ. و- المحارب المخاشين.

* (شَرَسَ) الجِلْدُ - شَرَسًا: ذَلِكُهُ. و- صاحِبَهُ: أَمَضَّتُهُ بالقول. و- الدَّابَّةُ: راضها.

(شَرَسَ) - شَرَسًا، وشَرَسَاةً: سَاءَ خُلُقُهُ واشتدَّ خِلافُهُ. ويقال: شَرَسَ خُلُقُهُ، وشَرَسَتْ نَفْسُهُ. فهو شَرِسٌ، وهي شَرَسَةٌ، وهو أَشْرَسٌ، وهي شَرَسَاءُ. (ج) شَرَسٌ.

(شَرَسَ) - شَرَسَاةً: شَرَسَ فهو شَرِسٌ، وهي شَرِيسَةٌ.

(شَارَسَهُ) مُشَارَسَةً، وشِرَاسًا: عاصَرَهُ وشاكسَهُ.

(تَشَارَسَ) القومُ: تَعَادَوْا وتخالَفُوا.

(الإشْرَاسُ): مادة يُلصَقُ بها.

(الشَّرَاسُ): الإشْرَاسُ.

(الشَّرِيسُ): السَّيُّ الخُلُقُ. و- الشديد الخِلافُ. و- كُلُّ بشع الطعم كَرِيهٍ.

* (الشَّرْسُوفُ): الطَّرْفُ اللَّيْنُ من الضِّلَعِ ممَّا يلي البطن. (ج) شَرَسِيفٌ.

* (شَرَشَرَ) الماءُ ونحوه: تَقَاطَرَ. و- السَّكِينُ ونحوها: أَحَدَّها. و- جعل في حَدِّها أسنانًا. (معدنة). و- الشيءَ: عَضَّهُ ثم ألقاه.

(الشَّرَاشِيرُ): أطراف الأجنحة. و- الجسم بجملة. الواحدة: شَرَشِيرَةٌ. وقالوا: ألقى عليه شَرَاشِيرَةً: أعبأه ومومنه، أو ألقى عليه نفسه جِرْصًا ومجبةً.

(الشَّرَشِرُ) - شِوَاءُ شَرَشِرٌ: يَتَقَاطَرُ دَسَمُهُ.

(الشَّرَشِيرَةُ): المِئْجَلُ الصَّغِيرُ. (مور).



(الشَّرَشِيرَةُ): القِطْعَةُ من كُلِّ شيءٍ. (ج) شَرَشِيرٌ.

(الشَّرَشِيرُ): طائرٌ صغير مثل العصفور.

* (شَرَطَ) الجِلْدُ ونحوه - شَرَطًا: شَقَّهُ شَقًّا يسيرًا. و- له أمرًا: التزمه. و- عليه أمرًا: أَلْزَمَهُ إِيَّاهُ.

(شَرَطَ) فلانٌ - شَرَطًا: وقع في أمرٍ عظيمٍ.

(أَشْرَطَهُ): جعل له علامة. يقال: أشرط نفسه لكذا: أعلمها وأعدّها. و- نفسه وماله في كذا: هيأه لهذه التبعة. و- الرسول إلى

فلان : قدمه وأعجله . و - فلاناً لعميل كذا : يسره وجعله يليه .

(شَارَطَ) على كذا : شرط عليه .

(اشْتَرَطَ) عليه كذا : شرط . و - القوم كذا : جعلوا بينهم علامة .

(تَشَارَطَا) على كذا : شرط كل منهما على صاحبه .

(تَشَرَّطَ) في عمله : تأتق فيه .

(الشَّرْطُ) : ما يوضع ليلتزم في بيع أو نحوه .

و - (في الفقه) : ما لا يتم الشيء إلا به ، ولا يكون داخلًا في حقيقته . و - (عند النحاة) :

ترتيب أمر على آخر بأداة . وأدوات الشرط : الألفاظ التي تستعمل في هذا الترتيب ، مثل : إن ،

ومن ، ومهما . (ج) شروط .

(الشَّرْطُ) : العلامة . (ج) أشراط . وفي

التنزيل العزيز : ﴿فَقَدْ جَاءَ أَشْرَاطُهَا﴾ . والشَّرْطَانِ : نجمان يقال لهما : قرنا الحتمل ،

يظهران في أول الربيع .

(الشَّرْطَةُ) : حَفْظَةُ الأَمْنِ في البلاد . الواحد :

شُرْطِيٌّ ، وشُرْطِيٌّ . وصاحب الشرطة : رئيسها .

(الشَّرْطَةُ) : علامة الطرح في الحساب . و -

شحطة أو مَدَّةٌ أفقية قصيرة للفصل بين كلامين متصلين .

(الشَّرْبِطُ) : الحبل المفتول . و - فتيلة

السراج . (مو) . و - سير من نسيج ونحوه ممدود

ضيق العرض . (مو) . و - حقيبة صغيرة تضع

المرأة فيها طيبها . وشربط القياس : شربط مقسم

أجزاء عشريية ومئوية يستعمل في القياس . (ج)

شُرْطٌ .

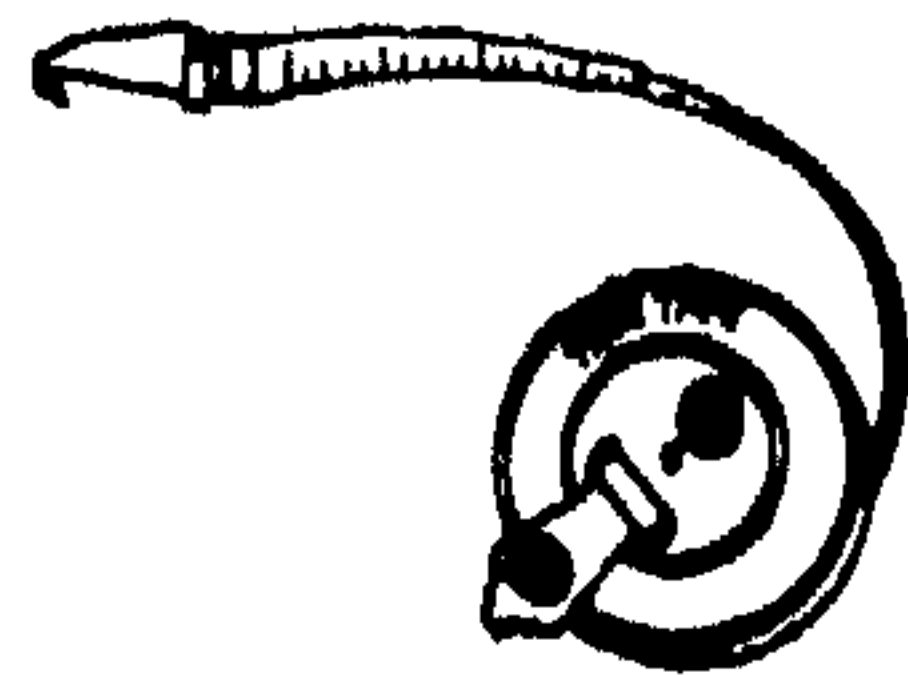

(الشَّرْبِطَةُ) : الشَّرْطُ . (ج) شرائط .

(المِشْرَطُ) : الجِمْضِيُّ . (ج) مشارط .

(المِشْرَطَةُ) : المِشْرَطُ . (ج) مشارط .

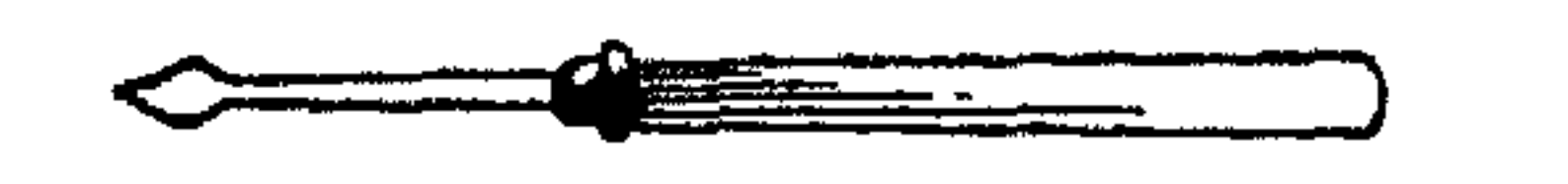

* (شَرَعَ) الوَارِدُ - شَرَعًا : تناول الماء بفيه .

و - المنزل : دَنَا من الطريق . و - فلانٌ يفعل كذا :

أخذ يفعل . و - الشيء : أُعْلَاهُ وأظْهَرَهُ .

و - الدِّينُ : سَنَّهُ وبيَّنه . وفي التنزيل العزيز :

﴿شَرَعَ لَكُمْ مِنَ الدِّينِ مَا وَصَّى بِهِ نُوحًا﴾ .

و - الأَمْرُ : جعله مشروعًا مسنونًا . و - الطريق

مُدَّةً ومَهْدَةً . و - المنزل : أقامه على طريق نافذ .

و - الباب : جعله على طريق نافذ .

(أَشْرَعَ) الشيء : شَرَعَهُ . ويقال : أشْرَعَ

نحوه الرَّمْحُ : سَدَّدَهُ . وأشْرَعَ الطريق : مَدَّهُ

ومَهَّدَهُ . و - النافذة إلى الطريق : فتحها . و -

الدابة : أوردتها الماء .

(شَرَعَ) : مبالغة في شرع . و - البيت :

رفعه . و - الطريق : مَدَّهُ ومَهَّدَهُ . و - السفينة :

جعل لها شراعًا .

(اشترع) الشريعة : سنَّها . و - اتبعها .

يقال : اشترع شريعة فلان : تبع نهجه .

(الأشْرَعُ) - أَلْفُ أَشْرَعٍ : مُتَقَدِّةٌ أَرْبَعَةٌ .

(التَّشْرِيعُ) : سَنُّ القَوَانِينِ .

(الشَّارِعُ) في الشيء : البادئ فيه . و - سَأَنُ

الشريعة . و - الطريق الأعظم في المدينة .

(المِشْرَاعُ) - شراع السفينة : قَلْعُهَا . (ج)

أشْرَعَةٌ ، وشُرْعٌ .



(المِشْرَاعَةُ) : مصراع يملو الباب أو النافذة

للإضاءة أو التهوية . (معدنة) .

(المِشْرَعُ) : الطريق . و - ما شرعه الله تعالى .

ويقال : الناس في هذا شرع واحد : سواء .

(المِشْرَعُ) : السواء . يقال : نحن في هذا

شَرَعَ .

(المِشْرَعُ) المِشْلُ . ويقال : هما شِرْعَانِ . و -

وَأَثَرُ العود .

(المِشْرَعَةُ) : السَّيْفَةُ . (ج) أشْرَاعٌ .

(المِشْرَعَةُ) : الطريق . و - المذهب المستقيم .

وفي التنزيل العزيز : ﴿لِكُلِّ جَعَلْنَا مِنْكُمْ شِرْعَةً

وَمِنْهَا جَا﴾ .

(المِشْرَعَةُ) : ما شرعه الله لعباده من العقائد

والأحكام . و - الطريقة . وفي التنزيل العزيز :

﴿ثُمَّ جَعَلْنَاكَ عَلَى شِرْعَةٍ مِنَ الأَمْرِ فَاتَّبِعْهَا﴾ .

و - مورد الماء الذي يُسْتَقَى منه بلا إرشاء . و -

العقبة .

(المِشْرَعَةُ) : شريعة الماء . (ج) مِشْرَاعٌ .

(المِشْرَعُ) : ما سَوَّغَهُ الشَّرْعُ . و - الأَمْرُ

يُهَيِّئُ لِيُدْرَسَ وَيَقْرَأَ . (مو) . (ج) مشروعات .

* (شَرَفَ) الدابة - شَرَفًا : أَسْتَثَّ . و - على

الشيء شَرَفًا : أَشْرَفَ . و - الحائط : جعل له

شُرْفَةً .

(شَرَفَ) المكان - شَرَفًا : ارتفع . و -

الرجل : عَلَتْ منزله . فهو شَرِيفٌ . (ج) :

شَرَفَاءُ ، وَأَشْرَافٌ . وَهُنَّ شَرَائِفٌ .

(أَشْرَفَ) الشيء : عَلَا وارتفع . و - عليه :

اطلغ من فوق . و - تَوَلَّاهُ وتعهده . و - قاربه .

يقال : أشرف المريض على الموت . و - أشفق

عليه . و - الشيء له : أُمْكِنَهُ . و - البرقاسة :

علاها .

(شَارَفَهُ) : فاتحَرَهُ في الشَّرَفِ . و - الشيء :

اطلغ عليه من فَوْقٍ . و - دَنَا منه .

(شَرَفَتِ) البناء : جعل له شَرَفًا . و - فلانًا :

عَظَمَهُ ومَجَّدَهُ .

(تَشَرَّفَ) البناء : جُعِلَتْ له شَرَفٌ . و -

الرجل : نال الشَّرَفَ . و - للشيء : تَطَلَّعَ إليه .

و - للفتنة : تعرَّضَ لها . و - الشيء : وضع يده على

حاجبه كالذي يستظل من الشمس حتى يبصره

ويبصته . و - المرقاة ، وعليها : عَلَاها .

(استشرف): التصب وعلا. و- للشئ: تعرض. و- الشئ: رفع بصره ينظر إليه. (أشرف) الوجه: الأذنان والألف. (الشارف) من الدواب: المسين. (ج) شوارف، وشرف. و- من الأشياء: القديم العتيق. (الشاروف): المكتسة. (مع). (ج) شوارف. (الشرفة): زوائد توضع في أطراف الشئ تحلية له. (الشرف): الموضع العالی يشرف على ما حوله. يقال: هو على شرف من كذا: مشرف عليه ومقارب له. و- الثلو والجد؛ وقيل لا يكون إلا بالآباء. (ج) أشرف. (الشرفة): أعلى الشئ. و- من البناء: ما يوضع في أعلاه يعلو به. و- بناء خارج من البيت يستشرف منه على ما حوله. (ج). (ج) شرف.

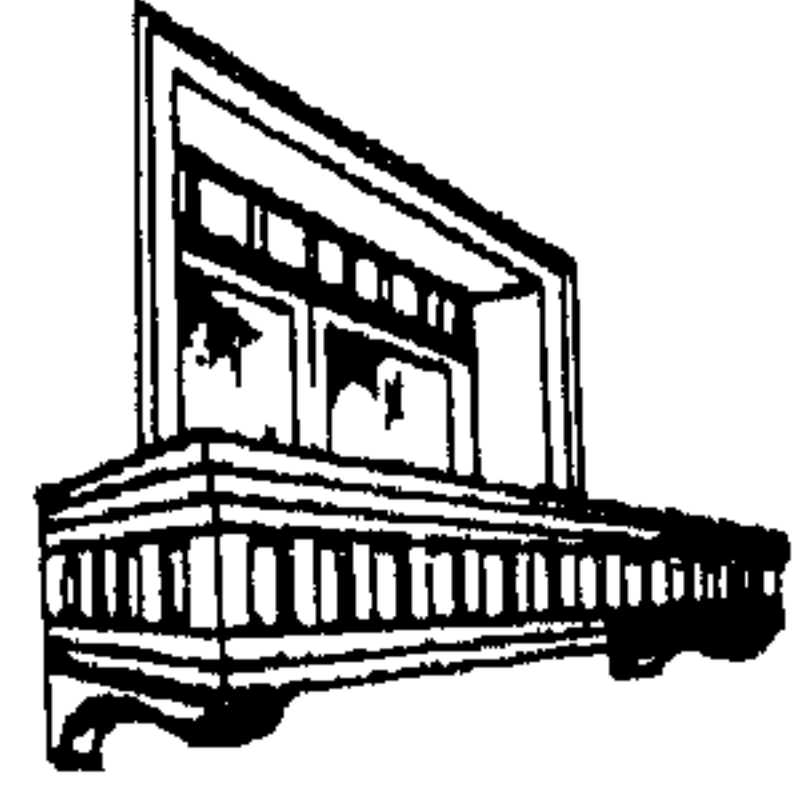

(المشارف) - مشارف الأرض: أعاليها. الواحد: مشرف. ومشارف العراق: القرى العربية المشرفة على سواد العراق. وكذلك مشارف الشام، ومشارف اليمن. (المشرفي): سبب يجلب من المشارف، منسوب إليها. * (شرفيت) الشمس: شرقاً، وشروقاً؛ طلعت. (شرف) المكان: شرقاً؛ أشرقت عليه الشمس. و- الشئ: انحطط. و- لوله: امر. ويقال: شرق البلح: لونه بحمرة. وشرق وجهه: امره خجلاً. وشرق الدم بحمده: ظهر ولم يسيل. و- فلان بالماء: قص. ويقال: شرق برهه. وشرق الموضع بأجله: امعلاً فضاً. ويقال:

شرقت الآلة: غصت بوقودها. (محدثة). و- الأرض: جفت من عدم الري. (مو). فهو شرق، وهي شرقة. (أشرقيت) الشمس: طلعت وأضاءت على الأرض. ويقال: أشرقيت الأرض: أنارت بإشراق الشمس. وفي التنزيل العزيز: ﴿وَأَشْرَقَتِ الْأَرْضُ بِنُورِ رَبِّهَا﴾. وأشرق وجهه: تلاً حناً. و- البلح: لونه بحمرة و- القوم: دخلوا في وقت الشروق. وفي التنزيل العزيز: ﴿فَاتَّبَعُوهُمْ مُشْرِقِينَ﴾. و- فلان: أخصه. و- الثوب بالصبيغ: بالغ في صبغه. (شرفي): أخذ في ناحية المشرق. و- وجهه: أشرق. و- الأرض: أجدبت. ويقال: شرقت الأرض: منع عنها الماء حتى اشتد جفافها. و- اللحم: قذدة وبسطه في الشمس ليحفف. (الشرفيت) القوس: انشقت. (شرفي): جلس يستدفئ في الشمس وقت الشروق. (الإشراق): انبعاث نور من العالم غير المحسوس إلى الذهن، تم به المعرفة. (ج). (الشرفي) - (أيام الشرفي): ثلاثة أيام بعد يوم النحر. و- صلاة العيد. وفي الحديث: «لا ذبح إلا بعد الشرفي». (الشارف): الشمس. و- الجانب الشرقي. (ج) شرق. ويقال: أمر شارق: شديد الحرارة. (الشراق) - (في كلام أهل مصر): الأرض التي لم يصلها ماء النيل، فإذا رويت جادت، وسُميت: رى الشراقي. (ج). (الشرفي): الشمس. و- جهة شروفي الشمس. وشجرة شرقية: تطلع عليها الشمس من شروقها إلى نصف النهار. (الشرفي): الشمس. ولحم شرقى: لادسم عليه. (الشرفة): المصعة. (الشرفي): المشرفي. (ج) شرق.

(المشاركة): سكان المشرق. واحدهم: مشرقى. (المشرق): جهة شروق الشمس. و- البلاد الإسلامية في شرق الجزيرة العربية. (ج) مشارق. (المشرقان): المشرق والمغرب على التغليب. وفي التنزيل العزيز: ﴿يَأْتِيَتْ بِنُورٍ وَبَيِّنَاتٍ بَعْدَ الْمَشْرِقَيْنِ﴾. (المشريقي): شعاع من الضوء يدخل من شق الباب ونحوه. و- الشق نفسه. (ج) مشريقي. * (شركت) الثعل - شركا: انقطع شراكها. و- فلان في الأمر شريكاً، وشركته، وشركته: كان لكل منهما نصيب منه. فهو شريك. (أشركته) في أمره: أدخله فيه. ويقال: أشرك بالله: جعل له شريكاً في ملكه. وفي التنزيل العزيز: ﴿يَأْتِي لَأَشْرِكَ بِاللَّهِ﴾. و- النعل: جعل لها شريكاً. (شركته): كان شريكاً. ويقال: فلان يشرك في علم كذا: له نصيب منه. (شرك) بينهم: جعلهم شركاء. و- النعل: أشركها. (اشتركت) الأمر: اختلط والتبس. و- فلان في كذا: دفع أجراً مقابل الانتفاع به. يقال: اشترك في الصحيفة أو في السكة الحديدية. و- الرجلان: كان كل منهما شريك الآخر. (تشارك): اشتركا. (الاشترائية): مذهب سياسي واقتصادي يقوم على سيطرة الدولة على وسائل الإنتاج، وعدالة التوزيع، والتخطيط الشامل. (ج). (الشرك): الطريقة من الكلاب الأخضر تكون منقطعة عن غيرها. و- سير الثعل على ظهر القدم. (ج) شرك، وأشرك. (الشرك): النسيب. (ج) أشرك. و- اعتقاد تعدد الآلهة. (الشرك): جباله الصيد. (ج) أشرك، وشرك.

(الشَّرِكَةُ) : عقد بين اثنين أو أكثر للقيام بعمل مشترك .

(المُشْتَرَكُ) - رجلٌ مُشْتَرَكٌ : مهموم يحدث نفسه . ولفظٌ مُشْتَرَكٌ : له أكثر من معنى . ومال أو أمرٌ مُشْتَرَكٌ : لك ولغيرك فيه حصّة .

* (شَرَمَ) الشيءَ - شَرَمًا : شَقَعَهُ من جانبه . يقال : شَرَمَ أَنفَهُ . وشَرَمَ أُذُنَهُ : قَطَعَ من أعلاها شيئًا يسيرًا . فهو مشرومٌ ، وشَرِيمٌ . - له من ماله : أعطاه قليلا .

(شَرِمَ) - شَرَمًا : انشَقَّ . فهو أشْرَمٌ ، وهي شَرَمَاءُ . (ج) شَرْمٌ .

(شَرَمَهُ) : شَقَعَهُ . (الشَّرَمُ) : انشَقَّ .

(تَشَرَّمُ) : تَشَقَّقُ . يقال : تَشَرَّمَ الجِلْدُ ، وتَشَرَّمَتْ نواحي الكتاب .

(الشَّرْمُ) : كُلُّ شَقٍّ غير نافذ في جبل أو حائط . - من البحر : خليجٌ منه .

* (شَرْتَقَهُ) : قَطَعَهُ . - الدودَةُ : أحاطت نفسها بالشرنقة . (معدثة) .

(الشَّرَائِقُ) : سَلْعُ الحَيَّةِ ، وهو جلدُها الذي ينسلخ عنها .

(الشَّرْتَقَةُ) : غِشَاءٌ وِاقٍ من خيوط دقيقة تنسجه بعض يرقات الحشرات كدودة القز لتحتوى به في أثناء طور الخادرة وحتى تتحول إلى الحشرة الكاملة . (معدثة) . (وانظر الصَّلْجَة) .



* (شَرَى) إلى الطعام وغيره ، وشَرَى عليه - شَرَمًا : اشتد حرصه عليه واشتياؤه له . فهو

شَرَى وشَرَهَانٌ ، وهي شَرَهَةٌ وشَرَهَى .

* (شَرَاهُ) - شَرَى : باعَهُ . وفي التنزيل العزيز : ﴿ وَشَرَوْهُ بِثَمَنٍ بَخْسٍ ﴾ . و : ﴿ وَرَمَنَ النَّاسُ مَنْ يَشْرِي نَفْسَهُ ابْتِغَاءَ مَرْضَاةِ اللَّهِ ﴾ . - أخذهُ بثمن . - الله فلانًا : أصابه بعلّة الشَرَى .

(شَرَى) في الأمر - شَرَى : لَجَّ وبالغ . يقال : شَرَى الرجل في غضبه ، وشَرَى الفرس في سيره . - البرقُ : تابع لمعائه . - العين بالدمع : تابعت الحملان . - الشَرَّ بينهما : عَظُم وتفاقم . فهو شَرَى . - الجلدُ : خرج عليه الشَرَى . فهو شر .

(أشْرَت) الشجرةُ : امتدّت أوراقها على الأرض . - القومُ : تشبهوا بجماعة الشُّرَاة . - بين القوم : أوقع . - الشيءُ : أمالهُ . - فلانًا بكدا : أعراه به .

(شَارَاهُ) مُشَارَاةٌ ، وشِرَاءٌ : بايعه . - لَجَّ في جداله .

(أشْتَرَاهُ) : أخذهُ بثمن . وفي التنزيل العزيز : ﴿ إِنَّ اللَّهَ اشْتَرَى مِنَ الْمُؤْمِنِينَ أَنفُسَهُمْ وَأَمْوَالَهُمْ بِأَنْ لَهُمُ الْجَنَّةُ ﴾ . و : ﴿ أُولَئِكَ الَّذِينَ اشْتَرَوُا الضَّلَالَةَ بِالْهُدَى ﴾ .

(تَشَرَّى) القومُ : تفرّقوا . - دخلوا في زُمْرَةِ الشُّرَاةِ .

(أَسْتَشَرَى) : اشتدَّ شراهه . - الشَّرُّ أو الدَّاءُ : عَظُم وتفاقم .

(الشَّرَى) : المشتري . - البائع . - من يبيع نفسه في طاعة الله . (ج) شُرَاةٌ . والشُّرَاةُ : فرقة من الخوارج .

(الشَّرَى) : بُئِرٌ حُمُرٌ كالدرهم حَكَاكَةٌ مؤلّمة . - الجبلُ . - موضعٌ كثير الأُسُدِ . ويقال : هم أُسُدُ الشَّرَى : أشدّاء شجعان . - الناحية . (ج) أُشْرَاءُ .

(شَرَوَى) الشيءُ : يثله . وهو لا يملك شَرَوَى نعيمٍ : مُعْدِمٌ .

(الشَّرَى) : الحَنْظَلُ . - فسائل النحل تثبت من التواة . واحدته : شَرِيَّةٌ .

(الشَّرِيَانُ) : الوعاء الذي يحمل الدم الصادر من القلب إلى الجسم . (ج) شرابين . (الشَّرِيَّةُ) من النساءِ : من تلد الإناث .

(المُشْتَرَى) : أكبر الكواكب السيارة . وهو في الأساطير : كبير الآلهة .

* (شَرَبَ) الحيوانُ - شَرَبًا : ضَمَّرَ . - المكانُ : حَشَنٌ . فهو شاربٌ . (ج) شُرَبٌ . وهي شازبة . (ج) شَوَارِبُ .

(شَرَبَ) الحيوانُ : ضَمَّرَهُ . - ذَلَّلَهُ . (الشَّرِيْبُ) : القضيْبُ من الشحر قبل أن يُصْلَحَ . (ج) شُرُوبٌ .

* (شَرَّرَ) الحبلُ - شَرَرًا : قَتَلَهُ . - فلانًا ، وإليه : نَظَرَ إليه بمؤخِرِ عَيْنَيْهِ ، وأكثر ما يكون في حال الإغراض أو الغضب . - بالسنان : طعنته عن يمين وشمال .

(تَشَارَرُوا) : نَظَرَ بعضهم إلى بعض شَرَرًا : أى بمؤخِرِ العين .

(أَسْتَشَرَرَتِ) العَدَائِرُ : انْفَتَلَتْ . ويقال : أسْتَشَرَرَتِ العَدَائِرُ . - الحبلُ : شَرَرَهُ .

(الشَّرَرُ) : نظرة الإغراض ، أو الغضب ، أو الاستهانة . يقال : نظر إليه شَرَرًا .

* (شَرَنَ) - شَرَنًا : تَشَيَّبَ وداومَ العمل . - أَعْيَا وتعب بعد إجهاد .

(تَشَرَّنَتْ) الأرضُ : امتدّت في غِلْظٍ . - الشيءُ : اشْتَدَّ . - الأمرُ عليه : تَعَسَّرَ . - في الأمرُ : تَصَعَّبَ . - للأمرُ : تَهَيَّأَ . - فِرْنُهُ : صرَعُهُ . - الشَّاةُ : أضجمها ليذبحها .

(الشَّرَنُ) : الغليظ من الأرض . - العسير الخلق . - من الشيءِ : ناحيته وجانبه . - البُعْدُ . (ج) شَرَنٌ . وشَرُونٌ .

(الشَّرْنُ) : الناحية .

* (شَسَع) الشيءُ - شَسُوعًا : بَعَدَ . ويقال : شَسَع فلانٌ عن بلديه ووطنيه . -

بفلان : أَبَعَدَهُ . فهو شاسِعٌ . (ج) شُسْعٌ .
وهي شاسعة . (ج) شواسِع . و - النَّعْلُ
شَسَعًا : جَعَلَ لها شِسْعًا .

(شَسِيعَتِ) النَّعْلُ - شَسَعًا : انقطع شِسْعُهَا .
(أشْسَع) النَّعْلُ : شَسَعَهَا . و - الشيءُ :
أَبَعَدَهُ .

(شَسَع) النَّعْلُ : شَسَعَهَا .
(الشُّسْع) : سِتْرٌ يمسك النَّعْلُ بأصابع القدم .
(ج) أَشْسَاعٌ ، وشُسُوعٌ . و - من المكانِ :
طَرَفُهُ . يقال : تَزَلُّوا بِشِسْعِ الوادِي ، أو بِشِسْعِي
الصحراءِ . و - من الأرضِ : ما ضاقَ . وشِسْعٌ
المالُ : بَقِيَّتُهُ . يقال : له شِسْعٌ مالٌ : قليلٌ منه .
ورجُلٌ شِسْعٌ مالٌ : حَسَنُ القيامِ عليه .

* (الشُّسْف) : قرصٌ يابسٌ من الخبزِ .
(الشُّسَيْف) : البُسْرُ المشقَّقُ . و - اللَّحْمُ
يكادُ يَبْسُ .

* (الشُّسْمُ) : مسحوقٌ يُذْرَى في العينِ لعلاجِها أو
تقويتِها . (معربٌ جَشْمٌ : عينٌ ، بالفارسية) .

* (شَصَب) العيشُ - شَصَبًا : اشتدَّ وشَقَّ .
فهو شاصِبٌ .

(شَصِب) المكانُ - شَصَبًا : أُجْدَت . و -
الأمرُ : اشتدَّ . فهو شَصِيبٌ .

(الشُّصْب) : الشَّدَّةُ والجذبُ . (ج) أَشْصَاتٌ .
(الشُّصْبِيَّة) : الشُّصْبُ . (ج) شَصَائِبُ .

* (شَصَرَ) الثورُ - شَصَرًا : نَطَحَ بقرنِهِ . و -
فلانًا بالرمحِ : طعنه . و - الشوكَةُ فلانًا :
شاكته . و - الثوبُ : خاطه خياطةً متباعدةً .

(الشَّاصِرُ) من الطَّبَّاءِ : الذي قوى وتحركَ ،
أو الذي بلغ أن ينطح .

(الشَّاصِرَةُ) : مؤنثُ الشاصرِ . و - جِبَالَةٌ
من جبالِ السباعِ . (ج) شواصرُ .

(الشُّصَارُ) : خشبةٌ تدخلُ بين منخري الناقةِ .
(الشُّصَرُ) من الطَّبَّاءِ : الشَّاصِرُ .

* (شَصَّ) فلانٌ - شَصًا : عَضَّ تَوَاجِدُهُ على
شيءٍ . و - الناقةُ ونحوها : انقطع لبُّها أو قَلَّ .

و - السَّنَةُ : أُجْدَبَتْ . و - المَعِيشَةُ : اشتدَّتْ .
فهو شَصُوصٌ . و - فلانًا عن الشيءِ - شَصًا :
منعه وأَبَعَدَهُ .

(أشَصَّهُ) عن الشيءِ : شَصَّهُ .

(الشُّصُ) : اللَّصُّ الحادِقُ . (ج) شُصُوصٌ .

(الشُّصُ) : حَدِيدَةٌ

مَعْقُوفَةٌ يُصَادُ بها

السَّمَكُ .

(الشُّصُوصُ) من التُّوقِ : القليلةُ اللَّينِ . و -

من السُّنَنِ : المُجْدِبَةُ . (ج) شَصَائِصُ ،

وشِصَاصٌ .

* (شَصَا) السحابُ - شُصُوا : ارتفع . و -

القربةُ : ملئت ماءً فارتفعت قوائمها . و - بصرُهُ :

شخصٌ . و - عينُهُ : شخصت ، كأنه ينظر إليك

وإلى آخر . و - الميتُ شُصُوا ، وشُصِيًا . انتفخ

فارتفعت يداه ورجلاه . فهو شاصٌ ، وهي

شاصية . (ج) شواصُ .

(أشَصَى) بصرَهُ : رفعه .

(الشُّصُوءُ) : الشَّدَّةُ . و - السُّواكُ .

* (شَطَأ) الزُّرْعُ - شَطَأًا ، وشَطُوعًا : خرجَ

شَطُوعُهُ . و - الأمُّ بالولدِ : وَلَدَتْهُ . و - الرجلُ :

مَشَى على الشاطئِ .

(أشَطَأ) الزُّرْعُ : شَطَأًا . ويقال : أشَطَأَتِ

الشجرةُ بَعْصُونِها : أخرجَتْها . و - الوادِي :

سَأَلَ جابِئَهُ .

(شَاطَأَهُ) : سَيرَتْ على شاطئِ وسارَ هو على

الشَّاطِئِ الآخرِ .

(شَاطِئِي) النَّهْرُ والوادِي : شَطَأَهُ وجابِئَهُ .

(ج) شَواطِئِي ، وشَطَاطَانُ .

(الشَّطْءُ) : فَرْخُ الشجرِ . و - ورَقُهُ أوَّلُ

ما يبدو . وفي التنزيلِ العزيزِ : ﴿ كَزْرَعِ أَخْرَجَ

شَطْءًا ﴾ . (ج) شَطُوعٌ ، وأشَطَءٌ . وشَطْءُ النَّهْرِ

أو الوادِي : شَاطِئُهُ . (ج) شَطُوعٌ .

* (شَطَب) عنه - شَطَبًا : عَدَلَ . و - الأديمُ

ونحوهُ : شَقَّهُ . وقالوا : شطب الكاتب الكلمة :

طَمَسَها عُدولًا عنها . (مو) . و - القاضي
الدعوى : حذفها من جدول القضايا بلا حكم فيها
لسبب قانوني . (مج) .

(شَطَب) : مبالغة شَطَبَ . ويقال : شَطَبَ

العملُ : أَنهأهُ . (مج) . و - اللَّحْمُ : شَرَحَهُ .

و - السيفُ جَسَمَهُ : ترك فيه أثرًا .

(أشَطَب) الماءَ وغيرَهُ : سال .

(الشَّاطِبُ) - طريقٌ شاطِبٌ : مايلٌ . ومكانٌ

شاطِبٌ : بعيدٌ . ورَمِيَّةٌ شاطِبَةٌ : مالت عن الهدفِ .

(الشُّطَبُ) - شَطَبُ السَّيْفِ : الخطوطُ

تترأى في منتهى الواحدة : شُطْبَةٌ .

(الشُّطْبُ) : الطويلُ الحَسَنُ الخَلْقِ . و -

(في اصطلاح الدواوين) : تقييد المصروفات في

الدفاتر لإسقاطها من جملة المبلغ المعتمد في

الميزانية . (مج) .

(الشُّطْبَةُ) من الشيءِ : قطعةٌ تقع طولًا . و -

خطٌ يمد على العَلَطِ الواقع في المكتوب . (مو) .

(الشُّطْبِيَّةُ) : ما يُقَطَّعُ من الأديمِ أو نحوه

طولًا . (ج) شَطَائِبُ .

* (شَطَخ) : في السيرِ أو في القولِ : تباعد

واسترسل . (مو) .

(الشُّطْحَةُ) - يقال لفلان الصوفي : له

أحوال وشطحات .

* (شَطَرَ) الرجلُ على قومه - شَطُورًا ، وشَطَارَةً :

أعيا قومه شرًا وخبثًا . و - عن القومِ : نزع عنهم

مغاضبًا . و - الشيءُ شَطَرًا : قسمه . و - جعلهُ

يَصْفَيْنِ . و - الحلوبةُ : حَلَبَ شَطَرًا من أخلافِها

وترك شَطَرًا .

(شاطرُهُ) الشيءُ : قاسمه بالنصف .

(شَطَرَ) الشيءُ : نَصَفَهُ . و - الشَّعَرُ :

أضاف إلى كل شَطَرَ شَطَرًا من عنده .

(الشَّاطِرُ) : الخبيثُ الفاجرُ . و - (عند

الصوفية) : السابقُ المسرعُ إلى الله . و - الفهمُ

المتصرفُ . (ج) شَطَارٌ .

(الشُّطَرُ) : نصفُ الشيءِ ، ويستعمل في الجزء



ولقد أصبت من المعيشة لذة
 وليت من شطيف الأمور شيداتها
 (ج) شطاف . و - اتيكأت اللحم عن أصل
 إكليل الظفر .
 * (شظي) العود ونحوه - شظي : البقي فلما .
 و - القوم : تفرقوا . و - الغرس : اعتل
 شظاءة . فهو شظ ، وهي شظية .
 (أشظاءة) : أصاب شظاءة .
 (شظي) الشيء : شققه فلما . و - القوم :
 فرقهم .
 (تشظي) العود : تطاير قطعاً . وقالوا :
 تشظي الصدف عن اللؤلؤ : تشقق عنه . و -
 القوم : تفرقوا .
 (الشظي) : عظيم لارق بالرغبة . واحده :
 شظاءة . و - أتباع القوم الدخلاء عليهم .
 (الشظية) : العظم الصغير الوحش من
 عظمي الساق ، وتمفصل مع القصبه من أعلى ،
 ومع القصبه والمخلخل من أسفل . (ج) . و -
 الفلقة تنائر من جسم صلب . قالوا : شظية من
 خشب أو عظم أو فضة أو نحوها . وأكثر
 ما يستعمل الآن في فلق المتفجرات . (ج)
 شظايا . والشظايا : رؤوس الأضلاع السطلي ،
 وهي شبيهة بالفضاريف .
 * (شعب) الشيء - شعباً : تفرق . و - إليه :
 نزع واشتاق . و - عنه : بعد . و - الشيء :
 فرقه . واستعمل في الضد فقول : شعب
 الصدغ : له وأصلحه .
 (شعب) الرجل - شعباً : بعد ما بين
 منكب . و - الظبي : بعد ما بين قرنيه . فهو
 أشعب ، وهي شعباء . (ج) شعب .
 (أشعب) الشيء : أصلح صدغه .
 (شعب) الزرع : صار ذا شعب . و - الأمر :
 جعله ذا شعب . و - الإناء ونحوه : أصلح صدغه .
 (أشعب) : انتشر وتفرق . يقال : انشعبت
 أغصان الشجرة . و - صار ذا شعب . يقال :

(الشطوف) - يقال : نية شطوف : بعيدة .
 (الشطفة) : القطعة . (مو) . (وانظر :
 شذفة) . (ج) شطف .
 (المشطوف) - (في الرياضة) : أحد جزأي
 الجسم إذا قطع بمستوي لا يوازي إحدى قاعدتيه ،
 يكون ذلك في المنشور وغيره . (ج) .
 * (شطنت) الدائر - شطونا : بعدت . ويقال :
 شطن عنه . و - صاجبه شطنا : خالفه عن قصده
 ووجهته . و - الدابة : شدّها بالشطن .
 (شطن) : صار كالشيطان ، أو فعل فعله .
 (تشطن) : شطن .
 (أشطنه) : أنهده .
 (الشطن) : الحبل الطويل يستقى به من
 البئر ، أو تُشدُّ الدابة . (ج) أشطان .
 (الشطون) - بئر شطون : عميقة . وسفر
 شطون : بعيد المقصد . وزمخ شطون : طويل
 أعوج . وحرب شطون : عسيرة شديدة .
 (الشيطان) : روح شيرير ممو . و - كل
 متمرّد مفسد . و - الحية الخبيثة . ويقال
 في تقبيح الشيء : كأنه وجه شيطان . أو رأس
 شيطان . وفي التنزيل العزيز في وصف شجرة
 جهنم : ﴿ طَلَعَهَا كَأَنَّه رُؤُوسُ الشَّيَاطِينِ ﴾ .
 ويقال : ركب شيطانه : غضب ولم يعأ بالعاقبة .
 ونزع عنه شيطانه : استمسك بالحلم : وشيطان
 الفلاة : العطش . وشيطان الشاعر (في معتقد أهل
 الجاهلية) : جئ ، كانوا يزعمون أنه يلهم
 الشاعر . قال الراجز :
 * فإن شيطاني أمر الجن *
 * (شطف) الشجر - شطفاً ، وشظافة : يبس
 لقلّة الرى . و - العيش : ضاق واشتد . و -
 الخلق : ساء . فهو شظيف .
 (الشطف) : ما احترق من الخبز . و - عود
 صغير صلب كالوتد . (ج) شطفة .
 (الشطف) : الشدة والضيّق . قال ابن
 الرّاع :

منه . (ج) أشطر ، وشطور . ويقال : حلب الدهر
 أشطراً : حبرة وتمرس بخبره وشتره . و - الناجية .
 وفي التنزيل العزيز : ﴿ قَوْلٌ وَجْهَكَ شَطْرَ الْمَسْجِدِ
 الْحَرَامِ ﴾ . وشطر البيت من الشتر : نصفه .
 (الشطور) - يقال : ثوب شطور : أخذ
 طرفي غرضيه أطول من الآخر .
 (الشطير) : البعيد . يقال : منزل شطير ،
 وبلد شطير . و - الغريب . وشطير الشيء :
 نصفه . (ج) شطر .
 (الشطيرة) : حبرة تُشق ويوضع فيها
 الإدام . (ج) شطائر . (محدثة) .
 (المشطور) من الخبز : الشطيرة . و - نظام
 شعري وخذته نصف بيت من الرجز أو السريع
 أو المنسرح التامين ، يلتزم في جميع وحداته قافية
 واحدة .
 * (الشطرنج) : لعبة تلعب على رقعة ذات أربعة
 وستين مربعاً ، وتمثل دولتين متحاربتين باثنتين
 وثلاثين قطعة تمثل الملكين والوزيرين والخيالة
 والقيلاع والفيلة والجنود . (هندية) . (وانظر :
 الرقعة) .
 * (شط) - شطوطاً ، وشططاً : بعد . يقال :
 شطت الدائر . و - في الأمر : أمعن وجاوز الحد .
 ويقال : شط في المساومة . وشط عليه في حكمه
 شططاً : جاز .
 (أشط) : أبتد . يقال : أشط في الصحراء .
 وأشط في السوم . و - في الطلب : أمعن . و - في
 حكمه : جاز .
 (شاطه) : غالبه في الاشتطاط والجور .
 (شطط) : بالغ في الشطط .
 (اشتط) : بعد . و - في حكمه : جاز .
 (الشطاط) : البعد . و - الطول وحسن القوام .
 (الشط) : جائب النهر . (ج) شطوط ،
 وشطان .
 * (شطف) عن الشيء - شطفاً : عدل
 وتعاد . و - الثوب : غسله . (مو) .

عند المراهقة . و - القوم : جعلوا لأنفسهم شعرا . و - الشيء الشيء : لصق به ، أوخالطه . و - فلانا الأمر ، وبالأمر : أعلمه إياه . وفي التنزيل العزيز : ﴿ وَمَا يُشْعِرُكُمْ أَنَّهَا إِذَا جَاءَتْ لَا يُؤْمِنُونَ ﴾ .

(شاعرة) : بارأه في الشعر .

(شعر) الشيء : تطنه بالشعر .

(تشاعر) : ادعى أنه شاعر .

(استشعر) القوم : تداعوا بشعارهم في الحرب . و - الثوب : لبسه شعرا . و - الخوف : أحسن به . ويقال : استشعر خشية الله .

(الأشعر) : اللحم تحت الظفر . (ج) شعر ، وأشاعر . وهو أشعر الرقبة : شديد ، شبة بالأسد ، وإن لم يكن ثم شعر .

(الأشعري) : فرقة من المتكلمين ينتسبون إلى أبي الحسن الأشعري ، يخالفون المعتزلة في آرائهم .

(الشاعر) : قائل الشعر . (ج) شعراء . وشاعر شاعر : جيد

(الشعار) : الشجر الملتف . و - المكان ذو الشجر .

(الشعار) : ما ولي جسد الإنسان دون ما سواه من الثياب . و - علامة تميز بها دولة أو جماعة . و - عارة يتعارف بها القوم في الحرب أو السفر . (ج) أشعرة .

(الشعر) : زوائد خيطية تظهر على جلد الإنسان وغيره من الثدييات ، ويقال له الريش في الطيور ، والحراشيف في الزواحف ، والقشور في الأسماك . و - النبات (على التشبيه) . الواحدة : شعرة . (ج) أشعار ، وشعور .

(الشعر) : كلام موزون مقفى قصدا . و - (في اصطلاح المنطقيين) : قول مؤلف من أمور تخيلية ، يقصد به الترغيب أو التنفير ، كقولهم : الخمر يا قوتة سيالة ، والعسل قىء النحل . والشعر المنثور : كلام بليغ مسجوع يجري على

دقيق يتفرع من الشئبة في داخل الرثة . (ج) .

(المشعب) : مثقب يستعمل في إصلاح الآنية . (ج) مشاعب .

* (شعبذ) شعبذة : مهر في الاحتياال وأرى الشيء على غير حقيقته ، معتمدا على خداع الحواس . و - زين الباطل لإيهام أنه حق . فهو مشعبذ .

* (شعبث) الشعر - شعبثا ، وشعبوثه : تغير وتلبذ . ويقال : شعبث فلان ، وشعبث رأسه وتبذته : أفسخ . فهو أشعبث ، وهي شعثناء . (ج) شعبث . و - الأمر : انتشر وتفرق .

(شعبث) من الشيء : أخذ منه قليلا . و - من فلان : غض منه وتنقصه . و - الشاعر : أتى بالشعبيث في شعره . و - الشيء : فرقه .

(شعبث) : تفرق . يقال : شعبث رأس الويد والميسواك : تفرقت أجزاؤه . و - الشعر : شعبث . و - القوم : تفرقوا .

(الأشعبث) : الويد . و - الميسواك .

(الشعبث) : ما تفرق من الأمور . ويقال : لم الله شعبته .

(التشعبيث) - (في العروض) : أن تصبح التفعيلة (فاعلاتن) في قافية كل من الخفيف والمجث : (فالانتن) ، وتقل إلى (مفعول) . * (شعبوذ) شعبوذ : شعبذ ، فهو مشعبوذ .

(المشعبوذ) : المصاب بالشعبوذ .

* (شعر) فلان - شعرا : قال الشعر . ويقال : شعر له : قال له شعرا . و - به شعورا : أحسن به وعلم . و - فلانا : غلبه في الشعر . و - الشيء شعرا : بطنه بالشعر . يقال : شعر الحف ، وشعر الميثرة .

(شعر) - شعرا : كثر شعره وطال . فهو أشعر ، وهي شعراء . (ج) شعرا . وهو شعرا أيضا .

(شعر) فلان - شعرا : اكتسب ملكة الشعر فأجاده .

(أشعر) الغلام والجارية : نبت عليهما الشعر

الشعب النهر ، وانشعب الطريق . و - عنه : تباعد . ويقال : انشعب القول بصاحبه : أخذ به من معنى إلى معنى .

(تشعب) : انتشر وتفرق . و - الزرع ونحوه : صار ذا شعب .

(أشعب) : رجل من المدينة كان مولى لعثمان ابن عفان ، وضرب به المثل في الطمع ، فقيل : «أطعم من أشعب» ، و : «طمع أشعبي» .

(الشعب) : الجماعة الكبيرة ترجع لأب واحد ، وهو أوسع من القبيلة . و - الجماعة من الناس ، تخضع لنظام اجتماعي واحد . و - الجماعة تتكلم لسانا واحدا . (ج) شعوب .

(الشعب) : انفراج بين الجبلين . (ج) شعاب . و - الطريق . و - مجرى للماء تحت الأرض .

(شعبان) : الشهر الثامن من شهور السنة الهجرية ، بعد رجب وقل شهر رمضان . وشعبان لا ينصرف . (ج) شعبانث وشعابين .

(الشعبنة) : الفرقة من الشيء . وفي التنزيل العزيز : ﴿إلى ظل ذي ثلاث شعب﴾ . و - قطعة يصنع بها الإناء . و - الغصن من الشجرة . (ج) شعب ، وشعاب . والشعب : الأصابع . و - أطراف في الأداة كالأصابع .

يقال : شعب السعود ، وشعب شوكة الطعام . وشعب الدهر : حالته . ومسألة كثيرة الشعب : كثيرة التفرع . و - أحد فرعى القصبة الهوائية .

(ج) شعب . وشعب الصدر : مجارى النفس الكبيرة في الرئتين . والنزلة الشعبية : التهاب في أغشية هذه المجارى . (محدثه) .

(شعوب) : علم على المنية (بغير تنوين) . وقالوا : شعبته شعوب .

(الشعوبية) : نزعة في العصر العباسي تنكر تفضيل العرب على غيرهم ، وتحاول الحط منهم . و - أصحاب هذه النزعة . الواحد : شعوبى .

(الشعبية) - : (في الطب) : مسلك هوائي

هممها وآراؤها فلا تتجه لأمر جزم . وذهبوا شعاعًا : متفرقين . وتطيرت العصا شعاعًا : إذا تكسرت وتطيرت قطعًا . وشعاع السنبل : سفاه إذا يبس .
 (الشُعَاعُ) : الضوء الذي يرى كأنه خيوط .
 الواحدة : شعاعة . (ج) أشيعة ، وشعع .
 (الشُعُعُ) : الشعاع . و - بيت العنكبوت .
 (ج) شعاع .
 (المُشِيعَةُ) - (النظائر المُشِيعَةُ) : هي النظائر التي لها خاصية الفاعلية الإشعاعية . (ج) .
 * (شَعَفَ) الشيء - شَعَفًا : علاه . و - الحُبُّ فلانًا : أحرق قلبه .
 (شَعَفَ) به ، وبِحَبِّهِ - شَعَفًا : أحبه وشغِلَ به . و - بالأمر : دَعِرَ وقَلِقَ له .
 (الشُعَافُ) : الجُونُ .
 (الشُعْفَةُ) من كلِّ شيءٍ : أعلاه . يقال : شَعْفَةُ الجَبَلِ ، وشَعْفَةُ القَلْبِ .
 و - حُصِّلَ الشعرُ والرأسُ . و - الحُبُّ الزائد .
 (ج) شَعَفَ ، وشِعَافَ ، وشُعُوفَ .
 (الشُعْفَةُ) : المَطْرَةُ الخفيفة تَبُلُّ وجهَ الأرض . (ج) شِعَافَ .
 (المَشْعُوفُ) : من أُصِيبَتْ شَعْفَةُ قَلْبِهِ بحب ، أو دُغِرَ ، أو جنونٍ .
 * (شَعَلَّتِ) النارُ - شَعَلًا : توقدت والتهبت . و - النارُ وغيرها : أوقدها وألمبها .
 (شَعَلَّ) - شَعَلًا : خالطَ لَوْنُ شعره بياض . فهو أشعَلُ ، وهي شَعْلَاءُ .
 (أشعَلَّ) النارُ : شَعَلَهَا . ويقال : أشعل فلانًا : هيجَ غَضَبَهُ . وأشعل الفتنة : وسَّعَهَا . وأشعلت الطعنةَ الدَمَ : بشرته . وأشعلت القربة الماءَ : أسالته .
 (شَعَلَّ) النارُ : مبالغة شَعَلَّ .
 (اشتَعَلَّتِ) النارُ : التهبَّتْ واتَّقَدَتْ . و - فلانٌ غضبًا : هاج . و - الرأسُ ونحوه : انتشر فيه الشَّيْبُ . وفي التنزيل العزيز : ﴿وَاشْتَعَلَ

(المشاعِرُ) - مشاعرُ الحج : مساسكه والأعمال التي تتممه .
 (المَشْعُرُ) : الشجرُ المُلتَفُّ . و - موضع مناسك الحج . والمشعر الحرام : المزدلفة . وفي التنزيل العزيز : ﴿فَاذْكُرُوا اللَّهَ عِنْدَ الْمَشْعَرِ الْحَرَامِ﴾ . و - الحاسة . (ج) مشاعر .
 * (شَعْنَعُ) الضوء : انتشر خفيًا . و - الشَّرَابُ ونحوه : مَزَجَهُ بقليل من الماء . و - الرَيْدُ ونحوه : أَكْثَرَ سَمْنَهُ .
 (تَشَعْنَعُ) الضوء : انتشر . و - الشهرُ : انقضى إِلَّا أَقْلَهُ .
 (الشُعْشُعُ) : المتفرَّق . يقال : ظلَّ شُعْشُعًا : فيه فُرْجٌ للضوءِ . و - المُسْتَمَلِحُ الحفيف الروح . (الشُعْشُعُ) : الشُعْشُعُ .
 * (شَعَّ) الشيءَ - شَعًا : تفرق وانتشر . و - فلانٌ : عَجَلَ . و - الماءُ - شَعًا : صَبَّهُ .
 (أشعَّتِ) الشمسُ : نَشَرَتْ شعاعها . و - النارُ : أرسلت ضوءها وحرارتها . و - السُّبُلُ : امتلأ حَبُّهُ . و - الزَّرْعُ : أُخْرِجَ سَفَاهُ . و - الماءُ : أرسله مفرقًا .
 (الإشعاعُ) : انبعاثُ الطاقة وامتدادها في الفضاء ، أو في وسط مادي ، على هيئة موجات أياً كان نوعها . (ج) .
 (الأشِيعَةُ السَّيِّيَّةُ) : أشعةٌ كهرومغناطيسية تتولد عادة عند تصادم الإلكترونات السريعة بهدف تُصَوَّبُ نحوه ، وتتميز بقدرتها على النفاذ خلال الأجسام اللينة ، ويطلق عليها كذلك (أشعة إكس) أو (أشعة رونتجن) نسبة إلى مكتشفها . (ج) .
 و (الأشِيعَةُ الكَوْنِيَّةُ) : أشعةٌ تصل إلى الأرض من مصادر مختلفة من الفضاء الخارجي ، وتتكون من جسيمات عالية الطاقة وموجات كهرومغناطيسية ، ولها قدرة عالية على النفاذ . (ج) .
 (الشُعَاعُ) : المتفرَّق المنتشر . يقال : دَمَّ شُعَاعٌ . وذهبت نفسه أو قلبه شعاعًا : تفرقت

منهج الشعر في التخيل والتأثير دون الوزن . ويقال : لبت شعري ما صنع فلان : لبتني أعلم ما صنع . (ج) أشعار .
 (الشُعْرَى) : كَوَكَبٌ نيرٌ يطلع عند شِدة الحرِّ . وفي التنزيل العزيز : ﴿وَأَنَّهُ هُوَ رَبُّ الشُّعْرَى﴾ . وهما شِعْرِيَان : الشعري العُبورُ ، والشُعْرَى العُمَيْصَاءُ .
 (الشُعْرَاءُ) : الفَرَوَةُ . و - الأرضُ أو الروضة الكثيرة الشجر . وداهية شعراء : شديدة عظيمة . يقال للرُّجُلِ إذا تَكَلَّمَ بما يُنكَرُ عليه : جَفَّتْ بها شُعْرَاءُ ذَاتٍ وَبَرٍ .
 (الشُعْرَانِيُّ) : الكثيرُ الشعرِ الطويلُ .
 (الشُعْرَةُ) : واحدة الشعر . و - (في علم الرمد) : انقلاب شعري من الهدب نحو المُقْلَةِ يؤذي القرنية . (ج) .
 (الشُعْرُورُ) : غير النابه من الشعراء ، وهو فوق المتشاعر ودون الشويعر .
 (الشُعْرِيَّةُ) : فتائل من عجين البر تجفف وتطبخ . (معدثة) .
 (الشُعُورُ) : الإدراك بلا دليل . و - الإحساس . ويقال عند الذم : فلان لا يشعر . و - (عند علماء النفس) : يطلق على العلم بما في النفس أو بما في البيئة ، وعلى ما يشتمل عليه العقل من إدراكات ووجدانيات ونزعات . ولذا قالوا : إن للشعور ثلاثة مظاهر هي ، الإدراك ، والوجدان ، والنزوع .
 (الشُعَيْرُ) : نبات عُشْبِيٌّ حَبِيٌّ شفوي من الفصيلة النجيلية ، وهو دون البر في الغذاء . ويقال : «فلان كالشعير يؤكل ويُذَمُّ» .
 (الشُعَيْرَةُ) : ما ندد الشرعُ إليه ، وأمر بالقيام به . وفي التنزيل العزيز : ﴿وَمَنْ يُعْظَمْ شَعَائِرَ اللَّهِ فَإِنَّهَا مِنْ تَقْوَى الْقُلُوبِ﴾ . و - البدنة ونحوها مما يهدى لبيت الله . وفي التنزيل العزيز : ﴿يَا أَيُّهَا الَّذِينَ آمَنُوا لَا تَجْلُوْا شَعَائِرَ اللَّهِ﴾ . و - العلامة . (ج) شعائر .

الرأس شَيْبًا ﴿﴾ .

(تَشَعَّلَ) : تَلَهَّبَ وتوقد .

(الأشعل) من الخيل : ما خالط شعره بياض .

و - من الناس : من كانت في عيه حُمْرَةٌ خِلقة .

(الشُعْلَةُ) : الحرارة الساطعة .

و - اللَّهْبُ . وشُعْلَةُ الموقد : أداة

مستديرة مثقبة ينفذ إليها العاز

فيلتهب . (محدثة) . و - يخرق

تلف على رأس عصا ونحوها

تغمس في الزيت ونحوه وتوقد

للاستضاءة بها . (محدثة) .

ويقال : كأنه شُعْلَةٌ نشاط ، أو

شُعْلَةٌ ذكاء . (ج) شُعَل .

(الشُعَيْلُ) : المُشْتَعِل . وهي شُعَيْلَةٌ . (ج)

شُعَل ، وشعائل .

(المِشْعَالُ) : اسم آلة الشُعْل والإيقاد

والإضرام . (ج) مَشَاعِل .

(المِشْعَلُ) : المشعال . (ج) مَشَاعِل .

(المَشْعَلُ) : القِنْدِيلُ ونحوه . (ج) مَشَاعِل .

(المُشْعِلُ) : المُتَفَرِّقُ المنتشر في كلِّ وجه .

يقال : حراذ مُشْعِل ، وكتيبة مشعيلة .

* (شِعْنٌ) شعْرُهُ - شَعْنَا : تَشَعَّثَ وتفرق .

(أشْعَنَ) فلانٌ : أخذ بشعر ناصية عدوه وجرحه .

(اشْعَرَّ) شعره ونحوه : انتفش وتَشَعَّثَ

كثيرًا .

(الشُعَانِينُ) : عيد مسيحي يقع يوم الأحد

السابق لعيد الفصح ، يحتفل فيه بذكرى دخول

السيد المسيح بيت المقدس . (د) .

(الشُعْنُونُ) - رجل شعنون : اشعن رأسه .

و - الأحمق . (مو) . (ج) شُعَانِينُ .

* (شَعَا) - شَعَوَا : انتشر وتفرق . و - الشُعْرُ

ونحوه : انتفش وثار .

(شِعِيٌّ) - شَعَا : شعأ . فهو أشعي ، وهي شعواء .

(أشعَى) القوم الغازاة ونحوها : أشعلوها .

(الشاعى) : الشائع من الأنصبا . و - البعيد .

(الشُعَى) : حُصِّلَ الشُعْرُ المتفرق .

(الشُعَوَاءُ) : المنتشرة المتفرقة الفاشية .

قالوا : شجرة شعواء ، وغارة شعواء .

* (شَعَوَذَ) : (انظرها مع مشتقاتها في : شعذ) .

* (شَعَبَ) القوم ، وعلهم ، وفهم ، وبهم -

شَعْبًا : مَيَّجَ الشر بينهم . ويقال : شَعَبَ فلانٌ :

أحدث فتنةً وجلبَةً . و - عن الطريق وغيرها :

حاذ .

(شاعبُهُ) : أكثر الشُعْبَ معه .

(تَشاعَبَ) فلانٌ : تصنَّعَ الشُعْبَ . يقال :

طلبتُ منه كذا فتشاعَبَ وامتنع . و - الرُّحْلان :

شاعَبَ كلُّ صاحبه .

(الشَعْتُ) . تهيَّجَ الشُّرُّ وإثارة العتن

والاضطراب . و - الجلبة والخصام .

(الشُعَيْفُ) : الكثير الشُعْب .

(المِشْعَبُ) : الشُعْبُ .

* (شَعَرَ) المكان ونحوه - شَعُورًا : خلا

وقرغ . ويقال : شغل المنصب أو الكرسي من

شاعله . و - البَلْدُ : خلا من حافظٍ بحميه

ويضبطه . و - اتَّسَعَ . و - السَّعْرُ : نقص .

و - الكَلْبُ - شَعْرًا : رفع إحدى رجليه ليبول .

و - فلانًا عن البلد ونحوه شَعْرًا ، وشِعَارًا :

أخرجه ونفاه .

(أشْعَرَ) المنهَلُ : كان بعيدًا عن الطريق . و -

الرُّفْعَةُ : انفردت عن السابلية .

(شاعِرُهُ) مشاعرة ، وشِعَارًا : زوجه قريته

على أن يزوجه الآخر قريته بغير مهر .

(اشتَعَرَ) : أشْعَرَ . و - كَثُرَ واختلط .

يقال : اشتغرت الدوابُّ . و - الأُمُرُ بفلانٍ :

اتَّسَعَ وتفاقم . و - عليه الأُمُرُ : اختلط . يقال :

اشتغل الحسابُ عليه : اتَّسَعَ فاضطرب فيه . و -

على فلانٍ : تطاولَ واقتنَحَرَ .

(تشاعَرَ) : شاعَرَ كلُّ منهما صاحبه .

(تَشَعَّرَ) فلان في القبيح ونحوه : تماذى فيه .

(الشاعِرُ) : الخالي . يقال : مكانٌ شاعر ، أو

منصب شاعر ، أو كُرْسِيٌّ شاعر . والشاعران :

مُنْقَطِعُ عِرْقِ السَّرَّةِ .

(الشُعَارُ) : الفارغ . و - البُرُّ الكثير الماء ،

(يستوى فيه الواحد والجمع) . و - عِرْقٌ في

جنب البعير .

(الشُعَارُ) : أن يزوجه الرجل قريته رجلًا آخر ،

على أن يزوجه هذا الآخر قريته بغير مهر منهما .

(الشُعْرُ) - يقال : تفرَّقوا شَعْرَ بَعْرٍ : في كلِّ

وجه .

(الشُعَارَةُ) : الحَجَرُ يُقَدِّحُ به .

* (شُعْنَعُ) اللِّجَامُ في قم الدائبة : حرَّكه

يشكها به . و - السُّنَانُ في المطعون : حرَّكه في

جسوه بعد طعنه .

* (شَعْفَهُ) - شَعْفًا : أصاب قلبه .

(شَعِفَ) به ، وبجبه - شَعْفًا : أحبه وأولع

به ؛ فهو شَعِيفٌ ، وهي شَعِيفَةٌ .

(شَعِيفٌ) به أو بجبه ، شَعْفًا : شَعِيفٌ ؛ فهو

مَشْعُوفٌ .

(تَشَعَّفَهُ) : شَعْفَهُ . و - الحَبْرُ فلانًا :

شَعْلَهُ وأقلَّقه . وفي حديث ابن عباس : « ما هذه

الفتيا التي تَشَعَّفَتِ الناس ؟ » .

(الشُعَافُ) : غِلاف القلب ، أو سويداؤه

وحبته . (ج) شُعُفٌ .

(الشُعَافُ) : مرض يصيب شعاف القلب .

* (شُعَلُ) الدار - شُعَلًا : سكنها . و - فلانًا

عن الشيء : لَهَاهُ وصرَّه .

(شُعِلَ) عنه بكذا : تَلَهَّى به . ويقال منه :

ما أشْعَلُهُ .

(شَعْلَهُ) : مبالغة شَعْلَهُ . و - جعله يشْعَلُ .

(اشتَعَلَ) بكذا : عَمِلَ . و - تَلَهَّى به عن

غيره . و - الدواء في جسمه : سَرَى ونَجَّحَ .

(أشْعَلَ) : مطاوعٌ شَعْلَهُ .

(تشاعَلَ) به : شُعِلَ .

(الأشْعُولَةُ) : كلُّ ما يشْعَلُ ويلهبى . (ج)

أشاعِيلُ .

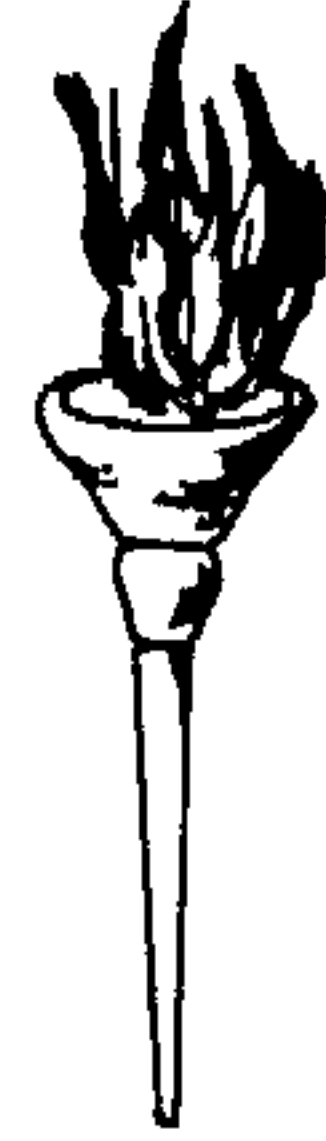

(الشُّغَالُ) : الكثيرُ الشُّغْلِ . و - مَنْ يَقُومُ بِأَيِّ نَوْعٍ مِنْ أَنْوَاعِ الْعَمَلِ غَيْرِ الصَّنَاعِيِّ ، مِثْلَ : (شُعَالَةِ الزَّرَاعَةِ) . (ج) .

(الشُّغْلُ) : ضِدُّ الْفَرَاغِ . و - الْعَارِضُ يُذْهِلُ الْإِنْسَانَ وَنَحْوَهُ . وَيُقَالُ : «هُوَ فِي شُغْلٍ شَاغِلٌ» لِلْمَبَالِغَةِ . وَيَطْلُقُ عَلَى الْعَمَلِ ، فَيُقَالُ : شُغِّلَ شُغْلًا شَاقًّا ، وَعَلَى مَا يُعْمَلُ ، فَيُقَالُ : شُغِّلَ جَيْدًا . (ج) أَشْغَالَ .

(المَشْغُولُ) : يُقَالُ : فُلَانٌ فَارِغٌ مَشْغُولٌ : مُتَعَلِّقٌ بِمَا لَا يُنْتَفَعُ بِهِ . وَمَالَ مَشْغُولٌ : مَقِيدٌ بِالْتِرَامِ يَحْدُدُ بَعْضَ التَّصْرِيفِ فِيهِ . وَيُقَالُ : دَارٌ مَشْغُولَةٌ : فِيهَا سَكَانٌ . وَمَنْصِبٌ مَشْغُولٌ : غَيْرُ شَاغِرٍ .

* (شَغِيثٌ) سَيْئَةٌ - شَغِيٌّ : زَادَتْ عَلَى سَائِرِ الْأَسْتَانَ ، أَوْ خَالَفَ مَنِبْهَا مَنِبَتَ غَيْرِهَا . و - مَنْسَرُ الطَّائِرِ : كَانَ أَعْوَجَ مَعْقُوفًا ، فَهُوَ أَشْغَى ، وَهِيَ شَعْوَاءٌ . و - الْأَسْتَانُ : اخْتَلَفَتْ فِي الطُّوْلِ وَالْقَصْرِ ، فَهِيَ شَاغِيَةٌ .

(أَشْغَى) الرَّجُلُ : تَضَارَبَ رَأْيُهُ . و - الْقَوْمُ بِكَذَا : اصْطَرَبَتْ فِيهِ آرَائُهُمْ . و - يَبْؤُلِيهِ : قَطَّرَهُ قَلِيلًا قَلِيلًا .

* (شَغْرَةٌ) - شَغْرًا : أَصَابَ شَغْرَهُ . و - الشَّيْءُ : أَصَابَ حَرْقَهُ .

(شَغْرَتِ) الشَّمْسُ : دَنَتْ لِلْفُرُوبِ . و -

المَالُ : قَلَّ وَذَهَبَ . و - عَلَى الْأَمْرِ : أَشْرَفَ وَدَنَا مِنْهُ .

(الشُّغْرُ) : حَرْفٌ كُلُّ شَيْءٍ . وَشَغْرٌ

الْجَفْنُ : حَرْفُهُ الَّذِي يَنْبْتُ عَلَيْهِ الْهُدْبُ . (ج)

أَشْفَارٌ .

(الشُّغْرَةُ) : مَا عُرِضَ وَحُدِّدَ مِنَ الْحَدِيدِ

كَحَدِّ السَّيْفِ وَالسُّكَيْنِ ، وَإِزْمِيلِ الْإِسْكَافِ . و -

مَوْسَى صَغِيرَةٌ مِنْ غَيْرِ نَصَابٍ ، ذَاتُ حَدٍّ أَوْ حَدَّيْنِ

تَمْسِكُهَا أَدَاةٌ خَاصَّةٌ يَحْلِقُ بِهَا الذَّقْنَ . (مُحَدَّثَةٌ) .

و - رُمُوزٌ يَسْتَعْمَلُهَا فَرِيقٌ مِنَ النَّاسِ لِلتَّفَاهُظِ

السَّرِيِّ فِيمَا بَيْنَهُمْ . (د) . (ج) شِغَارٌ ، وَشَغْرٌ .

(الشُّغَارُ) : صَانِعُ الشُّغَارِ .

(الشُّغِيرُ) : الْحَرْفُ وَالْجَانِبُ وَالنَّاحِيَةُ . وَمِنْهُ :

«شَغِرَ جَهَنَّمُ» . و - الشُّغْرُ . (ج) أَشْفَارٌ .

(المِشْفَرُ) : شَفَّةُ الْبَعِيرِ الْغَلِيظَةِ .

* (شَفَّشَفَ) فُلَانٌ : اتَّقَدَّ غَيْرَةً عَلَى حُرْمِهِ . و -

الْحَرُّ الشَّيْءَ : جَفَّفَهُ وَأَيَّسَهُ . و - الصَّبِيحُ

النَّبَاتُ : أَحْرَقَهُ . و - الهمُّ فُلَانًا : هَزَلَهُ

وَأَضْمَرَهُ . و - الْمَاءُ وَنَحْوُهُ : رَشَّهُ خَفِيفًا . و -

الدُّوَاءَ عَلَى الْجُرْحِ : ذَرَّهُ .

(الشُّفْشَافُ) مِنَ الثِّيَابِ وَنَحْوِهَا : الَّذِي لَمْ

يُحْكَمْ نَسْجُهُ . و - الرِّيحُ اللَّيْنَةُ الْبَرْدُ .

(المُشْفَشَفُ) : الْمَأْخُودُ ، كَانَ بِهِ رِغْدَةٌ

وَإِخْتِلَاطًا مِنْ شِدَّةِ الْغَيْرَةِ .

(المُشْفِيفُ) : السَّخِيفُ السَّيِّئُ الْخُلُقِ .

* (شَفَعَ) الشَّيْءَ - شَفَعًا : ضَمَّ وَثَلَّهُ إِلَيْهِ . و -

جَعَلَهُ زَوْجًا . و - الْبَصَرُ الْأَشْبَاحَ : رَأَاهَا شَيْئِينَ .

وَيَقُولُ الْهَرِيمُ : شَفَعْتُ لِي الْأَشْخَاصُ : بَدَأَ الشَّيْءَ

لِي شَيْئِينَ ؛ لَضَعِيفٍ بَصْرَهُ . و - الْحَايِلُ : كَانَ

يَتَّبِعُهَا وَوَلَدٌ . و - لِفُلَانٍ : كَانَ شَفِيعًا لَهُ . و - إِلَى

فُلَانٍ : تَوَسَّلَ إِلَيْهِ بِوَسِيلَةٍ . و - فِي الْأَمْرِ : كَانَ

شَفِيعًا فِيهِ .

(شَفَعَ) : مِبَالِغَةٌ شَفَعَ . و - فُلَانًا فِي كَذَا :

قَبِلَ شَفَاعَتَهُ فِيهِ . وَيُقَالُ : هُوَ مُشَفَّعٌ : يَقْبَلُ

الشَّفَاعَةَ . وَهُوَ مُشَفَّعٌ : مَقْبُولُ الشَّفَاعَةِ .

(تَشَفَّعَ) لَهُ : شَفَعَ . يُقَالُ : تَشَفَّعَ لِفُلَانٍ إِلَى

فُلَانٍ فِي الْأَمْرِ . و - بِهِ إِلَيْهِ : تَوَسَّلَ بِهِ إِلَيْهِ . و -

تَمَذَّهَبَ فِي الْفِقْهِ بِمَذْهَبِ الْإِمَامِ مُحَمَّدِ بْنِ إِدْرِيسَ

الشَّافِعِيِّ .

(اسْتَشَفَّعَ) : طَلَبَ النَّاصِرَ وَالشَّفِيعَ .

وَيُقَالُ : اسْتَشَفَّعَ فُلَانًا ، وَبِهِ ، وَاسْتَشَفَّعَ إِلَى

فُلَانٍ ، وَاسْتَشَفَّعَ فِي الْأَمْرِ ، وَعَلَيْهِ .

(الشَّفَاعُ) : صَاحِبُ الشَّفَاعَةِ . وَنَاقَةٌ أَوْ شَاةٌ

شَافِعٌ : مَعَهَا وَلَدُهَا .

(الشَّفَائِعُ) : الْمُرْدَوِجَاتُ . وَشَفَائِعُ النَّبِيِّ :

مَا يَنْبُتُ مَزْدُوجًا .

(الشَّفَاعَةُ) : كَلَامُ الشَّفِيعِ .

(الشُّفْعُ) مَا شَفَعَ غَيْرَهُ وَجَعَلَهُ زَوْجًا . و -

خِلَافُ الزَّوْثِرِ . (ج) أَشْفَاعٌ ، وَشِفَاعٌ .

(الشُّفْعُ) : الشُّفْعُ .

(الشُّفْعَةُ) : رَكَعَتَا الضَّحَى .

(الشُّفْعَةُ) : حَقُّ الْجَارِ فِي تَمَلُّكِ الْعَقَارِ جَبْرًا

عَلَى مُشْتَرِيهِ بِشُرُوطِهِ الَّتِي رَسَمَهَا الْفَقْهَاءُ . و -

الْمِلْكُ الْمَشْفُوعُ . و - الشُّفْعَةُ . و - الْعَيْنُ .

يُقَالُ : أَصَابَتْهُ شُفْعَةٌ . عَيْنٌ .

(الشُّفُوعُ) : مَنْ فِي طَاقَتِهِ أَنْ يَعْمَلَ ضَعْفًا

مَا يَعْمَلُ نَظِيرَهُ . وَقَالُوا : نَاقَةٌ شُفُوعٌ : تَجْمَعُ بَيْنَ

مِخْلَبَيْنِ فِي حَلَبَةٍ وَاحِدَةٍ .

(الشُّفِيعُ) : صَاحِبُ الشَّفَاعَةِ . و - مَنْ

يَأْخُذُ الْعَقَارَ بِالشُّفْعَةِ جَبْرًا . و - الْعَدْدُ الزَّوْجُ :

الْإِثْنَانُ . (ج) شُفْعَاءٌ .

* (شَفَّ) الثُّوبُ وَنَحْوُهُ - شُفُوفًا : رَقَّ حَتَّى

يَرَى مَا خَلْفَهُ . و - الشَّيْءُ : لَمْ يَحْجُبْ

مَا وَرَاءَهُ . يُقَالُ : شَفَّ الْإِنَاءُ وَشَفَّ السَّائِلُ . و -

نَحَلَ وَدَقَّ مِنْ هَمٍّ أَوْ مَرَضٍ . و - تَحَرَّكَ لِخِفَّتِهِ .

و - الرِّيحُ : هَبَّتْ بَارِدَةً . و - الشَّيْءُ - شَفَا :

ضَمَّرَهُ ، وَأَرْقَهُ . وَيُقَالُ : شَفَّ الْحُبُّ أَوْ الهمُّ .

و - الْهَوَاءُ الْمَاءَ وَغَيْرَهُ : ذَهَبَ بَعْضُهُ . و -

الشَّرَابُ الْمَاءَ أَوْ الشَّرَابُ : تَقَصَّى شَرْبَهُ وَلَمْ

يُسَيِّرْ مِنْهُ شَيْئًا . و - الرَّسْمُ : رَسَمَهُ مِنْ خِلَالِ

شُفَّافٍ . (مُحَدَّثَةٌ) .

(أَشْفَ) عَلَيْهِ : فَاقَهُ . و - الشَّيْءُ : جَعَلَهُ

شُفَّافًا . و - بَعْضُ أَوْلَادِهِ عَلَى بَعْضٍ : آثَرَهُ

وَفَضَّلَهُ .

(شَفَّ) عَلَيْهِ : فَاقَهُ . و - الشَّيْءُ : رَفَّقَهُ

وَضَمَّرَهُ .

(اشْتَفَّ) مَا فِي الْإِنَاءِ : تَقَصَّاهُ . و - الْأُمُورَ :

اسْتَقْصَاهَا بِحُكْمٍ .

(اسْتَشَفَّ) الشَّيْءَ : أَبْصَرَهُ مِنْ خِلَالِ غَيْرِهِ .

و - اخْتَبَرَهُ وَفَحَصَهُ . يُقَالُ : اسْتَشَفَّ الثُّوبَ :

فَتَشَّ مَا فِيهِ مِنْ غَيْبٍ . وَاسْتَشَفَّ الْكِتَابَ وَالْأَمْرَ :

بَحَنَهُ وَتَبَيَّنَ مَا فِيهِ . و - الشَّرَابَ : اسْتَقْصَاهُ شَرْبًا .

(الشُّفَافَةُ) : بَقِيَّةُ الشَّرَابِ .

(الشَّفِيُّفُ): سِتْرٌ رَقِيقٌ يُسْتَشْفَى مَا وِرَاءَهُ .
ويقال: ثَوْبٌ شَيْفٌ . (ج) شُفُوفٌ .
(الشُّفُّفُ): الْفَضْلُ . وَ- الْمَهْنَةُ . تَقُولُ:
شَيْفٌ لَكَ يَا فُلَانُ: إِذَا غَبَطْتَهُ بِشَيْءٍ . (ج)
شُفُوفٌ .
(الشُّفُّفُ): الرِّقَّةُ وَالنُّحُولُ . وَ- الْخَفَّةُ .
وَرَبْمَا سُمِّيَتْ رِقَّةُ الْحَالِ شَفْفًا . وَ- الْيَسِيرُ الْقَلِيلُ .
(الشُّفَّافُ): مَا لَا يَحْجُبُ مَا وِرَاءَهُ .
(الشُّفَيْفُ): الشُّفَّافُ . وَ- لَذُغُ الْبَرْدِ .
(ج) شَيْفَافٌ .
* (شَفَّقَ) مِنْهُ ، وَعَلَيْهِ - شَفَقًا : خَافَ
وَحَذِرَ ؛ فَهُوَ شَفِيقٌ . وَ- عَلَيْهِ رَقٌّ لَهُ وَعَظْفٌ
عَلَيْهِ ؛ فَهُوَ شَفِيقٌ .
(أَشْفَقَ) مِنْهُ : خَافَهُ وَحَذِرَ مِنْهُ . وَفِي التَّنْزِيلِ
الْعَزِيمِ : ﴿ وَهُمْ مِنَ السَّاعَةِ مُشْفِقُونَ ﴾ . وَ-
عَلَيْهِ : عَظَفَ وَخَافَ عَلَيْهِ .
(الشُّفَّقُ): الشُّفْقَةُ . وَ- حُمْرَةٌ تَظْهَرُ فِي
الْأَفْقِ حَيْثُ تَغْرُبُ الشَّمْسُ ، وَتَسْتَمِرُّ مِنَ الْغُرُوبِ
إِلَى قَبِيلِ الْعِشَاءِ تَقْرِيْبًا . وَ- النَّاحِيَةُ . وَ-
الرَّدَىءُ مِنْ كُلِّ شَيْءٍ .
(الشُّفَّقَةُ): الرَّحْمَةُ وَالْحَنَانُ . وَ- الْخَوْفُ
مِنْ حُلُولِ مَكْرِهِ .
(الشُّفَيْقُ): الْمُشْفِيقُ . (ج) شُفَقَاءٌ . وَفِي
الْمَثَلِ : « إِنَّ الشُّفَيْقَ بِسَوْءِ ظَنِّ مُوَلَّعٍ » : يُقَالُ فِي
خَوْفِ الرَّجُلِ عَلَى صَاحِبِهِ .
* (شَفَّقَهُ) ، وَإِلَيْهِ - شُفُقْنَا : نَظَرْنَا إِلَيْهِ بِمُؤَخَّرِ
عَيْنَيْهِ كَارِهًا ، أَوْ مُتَعَجِّبًا ، أَوْ سَائِحِرًا . فَهُوَ
شَافِقٌ ، وَشُفُوقٌ .
* (شَفَّقَهُ) - شَفَّقًا : أَصَابَ شَفَقَتَهُ . - وَالْحُ
عَلَيْهِ فِي الطَّلَبِ حَتَّى اسْتَفَدَّ مَا عِنْدَهُ . وَ- الْمَالُ
وَنَحْوَهُ : أُنْفَدَهُ وَأَفْنَاهُ .
(شَفِّعَ) الشَّيْءُ : كَثُرَ طَالِبُوهُ . فَهُوَ مَشْفُوعٌ .
يُقَالُ : شَفِّعَ الطَّعَامُ ، وَشَفِّعَ الْمَالُ . وَشَفِّعَ
الرَّجُلُ : كَثُرَ سَائِلُوهُ حَتَّى أَنْفَدُوا مَا عِنْدَهُ .
(شَافَقَهُ) مُشَافَقَةً ، وَشَافَقًا : خَاطَبَهُ مُتَكَلِّمًا

مَعَهُ . وَ- الْبَلَدُ أَوْ الْأَمْرُ : اقْتَرَبَ مِنْهُ .
(الشَّافِقُ): الْعَطَشَانُ لَا يَجِدُ الْمَاءَ .
(الشَّافِيُّ): الْعَظِيمُ الشَّفْعَةُ أَوْ الشَّفَقَتَيْنِ .
(الشَّفْعَةُ): - شَفْعَةُ الشَّيْءِ: حَرْفُهُ . يُقَالُ: شَفَعْتُ
الدَّلْوُ ، وَشَفَعْتُ الْجَبَلَ . وَشَفَعْتُ الْإِنْسَانَ: الْجِزْيَةَ
اللَّحْمِيَّ الظَّاهِرَ الَّذِي يَسْتُرُ الْأَسْنَانَ . وَهِيَ شَفْعَتَانِ .
وَبَنَتُ الشَّفْعَةُ: الْكَلِمَةُ . يُقَالُ: لَمْ يَنْبَسْ بِنَبْتِ شَفْعَةٍ .
وَالنَّسَبُ: شَفِهِيٌّ وَشَفْوِيٌّ . (ج) شَيْفَاهُ .
* (شَفَعْتُ) الشَّمْسُ - شَفَعُوا: قَارَبَتْ الْغُرُوبَ .
وَ- اللَّهُ الْعَلِيلُ - شَيْفَاءٌ: أَبْرَأَهُ مِنْ عِلَّتِهِ .
(أَشْفَى) فُلَانٌ: سَارَ فِي شَفَا الْقَمَرِ: أَيِ آخِرِ
اللَّيْلِ . وَ- عَلَى الشَّيْءِ: اقْتَرَبَ مِنْهُ . يُقَالُ: أَشْفَيْتُ
الشَّمْسُ عَلَى الْغُرُوبِ ، وَأَشْفَى الرَّجُلَ عَلَى الْمَوْتِ .
وَ- الْمَرِيضَ: طَلَبَ لَهُ الشَّفَاءَ . وَ- وَصَفَ لَهُ
الدَّوَاءَ الشَّافِيَّ . وَ- الْمَرِيضَ الدَّوَاءَ: أَعْطَاهُ إِيَّاهُ
لِيَتَدَاوَى بِهِ .
(شَافَاهُ): شَافَقَهُ .
(اشْتَفَى) مِنْ عِلَّتِهِ: بَرِيءٌ . وَ- بَكَدَا: شَفِيءٌ
بِهِ . وَ- مِنْ عَدُوِّهِ: بَلَغَ مَا يُذْهِبُ غَيْظَهُ مِنْهُ .
(تَشَفَّى): اشْتَفَى .
(اسْتَشْفَى) الْمَرِيضُ مِنْ عِلَّتِهِ: طَلَبَ
الشَّفَاءَ . وَ- بِهِ: تَدَاوَى .
(الْأَشْفَى): الَّذِي لَا تَنْضَمُّ شَفْتَاهُ . وَهِيَ
شُفْوَاءٌ . (ج) شُفُوٌّ .
(الشَّفَا) مِنْ كُلِّ شَيْءٍ: حَرْفُهُ . وَفِي التَّنْزِيلِ
الْعَزِيمِ : ﴿ وَكَثَّمْ عَلَى شَفَا حُفْرَةٍ مِنَ النَّارِ
فَأَنْقَذَكُمْ مِنْهَا ﴾ . وَ- الْقَلِيلُ مِنْهُ . يُقَالُ:
مَا بَقِيَ مِنْهُ إِلَّا شَفَا .
(الشَّفَاءُ): الْبُرءُ مِنَ الْمَرَضِ . وَفِي التَّنْزِيلِ
الْعَزِيمِ : ﴿ يَخْرُجُ مِنْ بَطُونِهَا شَرَابٌ مُخْتَلِفٌ
أَلْوَانُهُ فِيهِ شِفَاءٌ لِلنَّاسِ ﴾ . وَ- دَوَاءُ النَّفْسِ . وَفِي
التَّنْزِيلِ الْعَزِيمِ : ﴿ وَشِفَاءٌ لِمَا فِي الصُّدُورِ ﴾ .
(المُسْتَشْفَى): مَكَانٌ لِلإِسْتِشْفَاءِ ، يُجَهِّزُ بِالْأَطْبَاءِ
وَالْمَرَضِينَ وَالْأَدْوِيَةَ وَالْأَسْرَةَ . (عِدْنَةٌ) . (ج)
مُسْتَشْفِيَاتٌ ، وَمَشَافِي .

(الشَّفْوِيُّ): نِسْبَةٌ إِلَى الشَّفْعَةِ . وَهِيَ
شَفْوِيَّةٌ . (وَانظُرْ: شَفَعَهُ) .
(الشَّفْوِيَّةُ): الْفَصِيلَةُ الشَّفْوِيَّةُ (فِي النَّبَاتِ) :
مَا كَانَ تَوْبِجُ زَهْرَتِهَا أَنْبُوبًا مُنْقَسِمًا إِلَى تَسْمِينِ يَمْلُو
أَحَدَهُمَا الْآخَرَ ، كَمَا فِي شَفْتَى الْإِنْسَانِ . (ج) .
وَالْحُرُوفُ الشَّفْوِيَّةُ: الْفَاءُ وَالْبَاءُ وَالْمِيمُ وَالْوَاوُ .
* (شَقًّا) نَلَيْتُهُ - شَقُوًّا : طَلَعُ . وَ- شَعْرَهُ
بِالْمَشَطِّ شَقْنَا: فَرَّقَهُ . وَ- فَلَانًا بِالْعَصَا: أَصَابَ
مَفْرَقَهُ .
(الْمَشَقُّ): الْمَفْرَقُ . (ج) مَشَقَاتٌ .
(المِشَقُّ): الْمَشَطُّ . (ج) مَشَاقِي .
* (شَقَّعَ) الشَّيْءَ - شَقَّعًا : أَبْعَدَهُ . وَ-
كَسَّرَهُ . وَ- الْجَوْزَةَ وَنَحْوَهَا: اسْتَخْرَجَ لُبَّهَا أَوْ
مَا فِيهَا .
(شَقَّعَ) - شَقَّعًا ، وَشَقَّعَةً : كَانَ أَشَقَّعًا .
(شَقَّعَ) - شَقَّاعَةً : قَبَّحَ .
(أَشَقَّعَ) الْبُسْرَ: بَدَّدَ فِيهِ الْحُمْرَةَ أَوْ
الصُّفْرَةَ . وَيُقَالُ: أَشَقَّعَ النَّخْلَ . وَ- الشَّيْءَ:
أَبْعَدَهُ .
(شَاقَّعَهُ): شَاتَمَهُ .
(تَشَاقَّقَا): تَشَاتَمَا .
(الأَشَقُّعُ): الْأَشَقْرُ . وَهِيَ شَقَّاعَةٌ . (ج)
شَقَّعٌ .
(الشَّقَّعَةُ): الْبُسْرَةُ الْمَلْتُونَةُ . (ج)
شَقَّاعٌ .
* (الشَّقَّعَةُ): عَشْبَةٌ كَثِيرَةٌ اللَّبَنُ وَالْإِهَالَةُ .
وَيُقَالُ لَهَا: الْقِشْدَةُ أَيْضًا . (ج) شَقَّعٌ .
* (الشَّقَّافُ): مَرْكَبٌ أَكْبَرُ مِنَ الْهُودِجِ ،
يَسْتَعْمَلُهُ الْعَرَبُ ، وَكَانَ يَرْكَبُهُ الْحُجَّاجُ إِلَى بَيْتِ
اللَّهِ الْحَرَامِ . (ج) شَقَّافٌ .
* (شَقَّدَ) - شَقَّدًا: طَرَدَ فَذَهَبَ وَأَبْعَدَ .
(شَقَّدَ) - شَقَّدًا: شَقَّدَ . وَ- فَلَانٌ: أَرَقَ
وَلَمْ يَكُدْ بِنَامٍ . وَ- غَلَبَ النَّوْمُ فَلَا يَقْمَرُهُ
النَّعَاسُ ، وَلَا يَكُونُ إِلَّا عَيْوُنًا بِصِيبِ النَّاسِ
بِالْعَيْنِ ، فَهُوَ شَقَّدٌ .

(أشَقْدَهُ) : طرده فذهب .

(شاقْدَهُ) : عَادَاهُ .

(الشَّقْدُ) : الذُّب . و- الصَّقْر . و-

الجِرْبَاءُ . و- الذى يصيب الناس وغيرهم بالعين ، أو هو الشديد البصر السريع الإصابة بالعين ، ويقال : ما به شَقْدٌ ولا تَقْدُ : عيب وخَلَل .

(الشَّقْدُ) - يقال : ما به شَقْدٌ ولا تَقْدُ : عيب

وخلل ، وما له شَقْدٌ ولا تَقْدُ : شىء .

(الشَّقْدَانُ) : الشَّقْدُ .

(الشَّقْدَانَةُ) : المرأة الخفيفة الروح . و-

البديهة السليطة .

(الشَّقِيذُ) : الذى لا يكاد ينام .

* (شَقِرَ) - شَقْرًا ، وشَقْرَةً : أَشْرَبَ بِيَاضَهُ حُمْرَةً . فهو شَقِيرٌ ، وهى شَقِيرَةٌ ، وهو أَشْقَرُ ، وهى شَقْرَاءُ . (ج) شَقْرٌ .

(اشْتَقَرَّ) : اشْتَدَّتْ شَقْرَتُهُ .

(الأَشْقَرُ) من الدَّمَاءِ : ما صار عَلَقًا لم يُخالطه

الغبار .

(الشَّقَارَى) : شقائق النعمان ، وهى نبات أحمر

الزهر مبيع بنقط

سود ، وله أنواع

وضروب بعضها

يزرع ، وبعضها

ينبت برياً فى

أواخر الشتاء وفى

الربيع . وهو

عُشْبٌ حَوْلَى من الفصيلة الشَّقِيئِيَّة . و- الكذب .

(الشَّقْرُ) : الأَمْرُ المُهِمُّ . و- السَّرُّ . (ج)

شَقُور . ويقال : بُئِئْتُ شَقُورَهُ : شكَا إليه مُسْوَمَهُ .

(الشَّقْرُ) : الدَّيْكَ .

(الشَّقْرَى) : ثَمَرٌ جَيِّدٌ ، وهو المعروف فى

اليَمَنَ بِالمُشَقَّرِ .

(الشَّقِرَانُ) : دَاءٌ يَأْخُذُ الزَّرْعَ ، وهو مِثْلُ

الزُّوسِ يَعلُو الأَذَنَةَ ثم يصعد فى الحَبِّ والتمَرِ .

(الشَّقْرَةُ) : حُمْرَةٌ صافية مع ميل البشرة إلى

البياض .

(الشَّقَارَى) : الشَّقَارَى . و- سَمَكَةٌ حمراء لها

سَنَامٌ طويل .

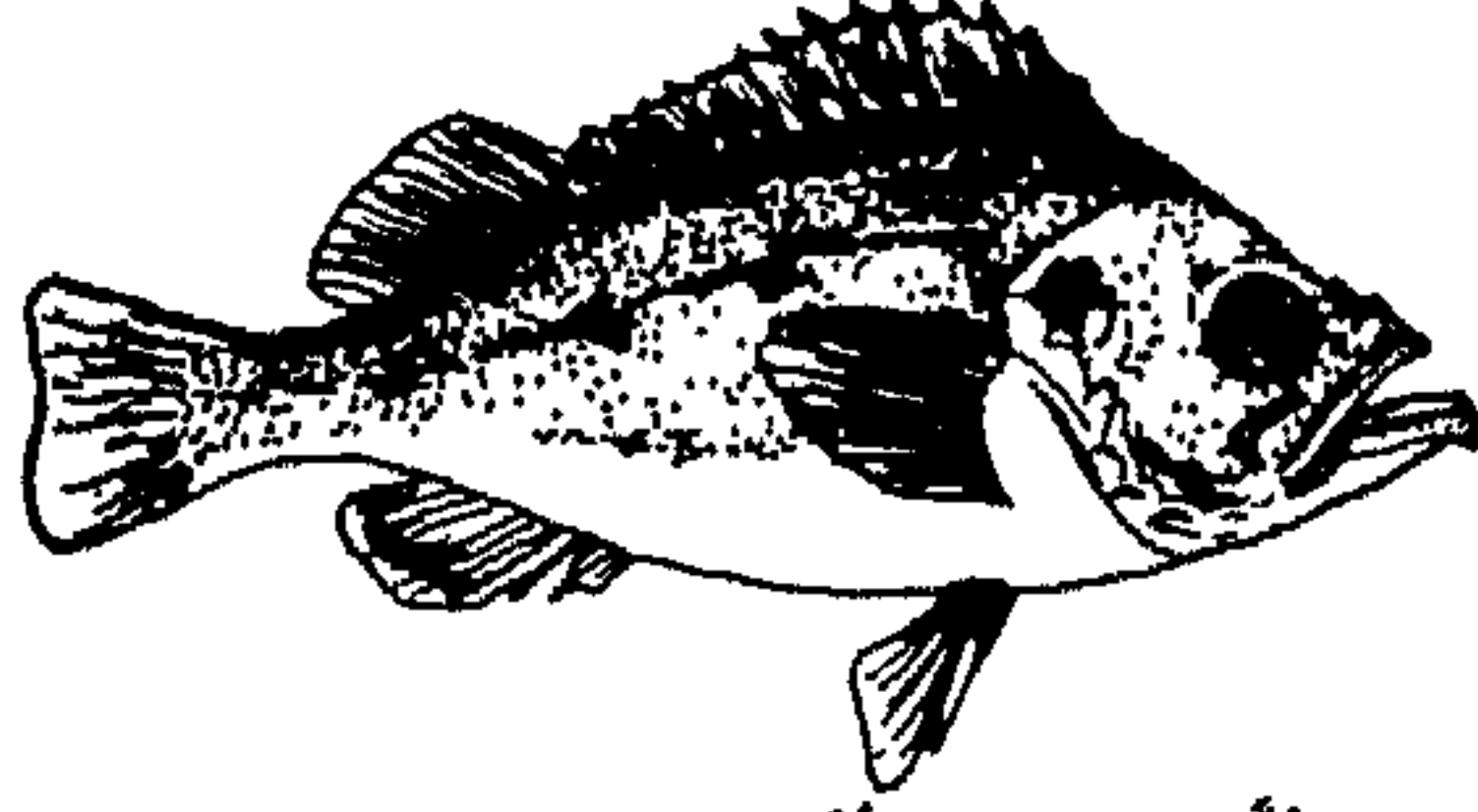

(الشَّقَارَى) : الشَّقَارَى .

(الشَّقُورُ) : الهمُّ المُسْبِهُرُ .

(الشَّقِيرُ) : ضَرَبٌ من الحَرَابِيِّ أو الجَنَادِبِ .

(المَشَقَّرُ) من الرَّمْلِ : الصَّلْبُ الجَامِدُ . و-

الممتد داخل الأرض . (ج) مَشَاقِرُ .

(المُشَقَّرُ) : القَدْحُ العَظِيمُ . و- قُرْبَةٌ من

جَلِيدٍ . و- جِصَنٌ بالبحرين قديم .

* (الشَّقْرَاقُ ، والشَّقِرَاقُ) : طَائِرٌ صَغِيرٌ قَدَرُ

الهُذْهْدِ مُرْقَطٌ بِخَضْرَاءٍ وَحُمْرَةٍ وَبِإِبْيَاضٍ . ويقال له :

الأُخْيَلُ ، والعَرَبُ تَشَاءُ بِهِ .

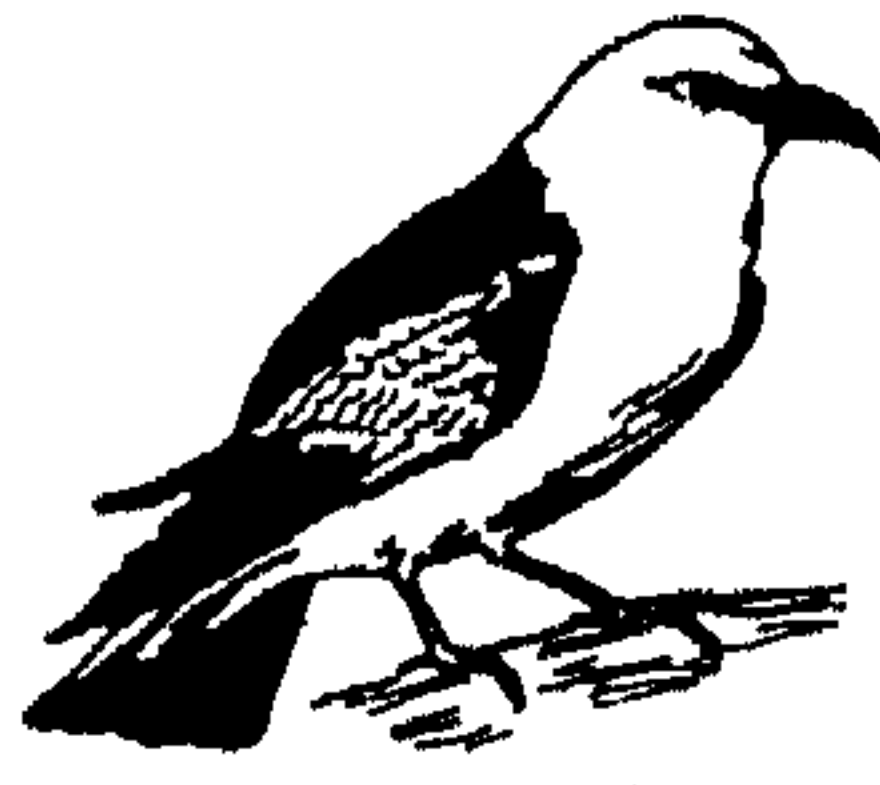

* (شَقَشَقَ) الجَمَلُ : هَدَرَ . و- العَصْفُورُ ونحوه : صَوَّتَ .

(الشَّقَشِيقَةُ) : شىءٌ كَالرَّيَّةِ يُخْرِجُهُ الجَمَلُ

من فِيهِ إِذَا هَاجَ وَهَدَرَ . (ج) شَقَشِيقٌ . ويقال :

هَدَرْتُ شَقَشِيقَةَ فلان : نَارَ ، أو أَفْصَحَ فى كَلامٍ .

ويقال : « شَقَشِيقَةُ هَدَرْتُ ثم قَرَّتْ » : ضَجَّةٌ أو

فِتْنَةٌ نَارَتْ ثم هدأت . ويقال : فلانٌ شَقَشِيقَةٌ

قَوِيهِ : زعيمهم المتحدث عنهم .

* (شَقَصَ) الدَّيْحَةَ وَغَيْرَهَا : قَطَعَهَا . و- وَرَّعَ

أجزاءها توزيعاً عادلاً بين الشركاء .

(الشَّقِصُ) : القِطْعَةُ من الشىءِ . و- التَّصْيِبُ .

(ج) أَشْقَاصٌ ، وشِقَاصٌ .

(الشَّقِيسُ) : الشَّقِصُ . و- الشىءُ اليسيرُ .

و- الشَّرِيكُ .

(المِشَقَّصُ) من النَّصَالِ : الطويلُ العريضُ .

و- سَهْمٌ ذو نِصْلٍ عريضٍ . (ج) مِشَاقِصٌ .

(المُشَقَّصُ) : القَصَابُ .

* (الشَّقْفُ) : الحَزْفُ ، أو مُكْسَرُهُ . الواحدة : شَقْفَةٌ .

(الشَّقَافُ) : صانعُ الشَّقْفِ ، أو بائعُهُ .

* (شَقَّ) الأَمْرُ - شَقًّا : صَعَبَ . و- على

فلانٍ : أَوْقَعَهُ فى المَشَقَّةِ . وفى التنزيل العزيز :

﴿ وَمَا أَرِيدُ أَنْ أُشَقِّقَ عَلَيْكَ ﴾ . و- النَّبْتُ : بَدَأَ

وظَهَرَ ، وذلك أَوَّلُ ما تنفطر عنه الأرض . و-

النَّابُ : طَلَعَ أَوَّلُ ما يبدو . و- البرقُ : رُئِيَ

مستطيلاً بين السحاب ولم يد انتشاره :

وَيَسْتَدِلُّونَ بِهِ عَلَى المَطَرِ . و- الشىءُ : صَدَعَهُ .

و- نَهْرًا : حَفَرَهُ . و- الأَرْضَ : حَرَثَهَا . ويقال :

شَقَّ عَصَا الطَّاعَةِ : خَالَفَ وَتَمَرَّدَ . وشَقَّ عَصَا

الجماعة : فَرَّقَ كَلِمَتَهَا .

(شَقَّ) الفَرَسُ ونحوه - شَقَّقًا : مالَ فى جَرِيهِ

إلى جانب . فهو أَشَقُّ ، وهى شَقَاءٌ ...

(شاقَّهُ) : خَالَفَهُ وعاداه . وفى التنزيل

العزيز : ﴿ ذَلِكَ بِأَنَّهُمْ شاقُّوا اللَّهَ وَرَسُولَهُ ، وَمَنْ

يُشاقِقِ اللَّهَ وَرَسُولَهُ فَإِنَّ اللَّهَ شَدِيدُ العِقَابِ ﴾ .

وفيه أيضاً : ﴿ وَمَنْ يُشاقِقِ اللَّهَ فَإِنَّ اللَّهَ شَدِيدُ

العِقَابِ ﴾ .

(شَقَّقَهُ) : مُبالغة شَقَّ . و- الكَلامُ : وَسَّعَهُ

وبيَّنه ووَلَّدَ بعضه من بعض .

(اشْتَقَّ) الفَرَسُ ونحوه فى عَدْوِهِ : شَقَّ . و-

فلانٌ فى الكَلامِ أو الحُصومة ونحوها : تَرَكَ القِصْدَ

أخذًا بجوانبه . و- الطريقُ فى الفَلاة : مَضَى فيها .

ويقال : اشتَقَّ طريقه فى الأمر : سَلَكَه فى قُوَّةٍ .

و- الكَلِمَةُ من غيرِها : صاغَها منها .

(اشْتَقَّ) : انْصَدَعَ . و- الفَجْرُ : طَلَعَ

وظَهَرَ . و- البرقُ : لَمَعَ . و- الرأىُ : تَبَدَّدَ

اختلافًا . ويقال : انشَقَّتْ عَصَا الجِماعَةِ : تَفَرَّقُوا .

(تشاقًا) : تَخالَفًا وتعادياً .

(تَشَقَّقَ) : تَصَدَّعَ وَبَدَّتْ شَقْوَقُهُ . وفى

التنزيل العزيز: ﴿يَوْمَ تَشَقُّقُ الْأَرْضُ عَنْهُمْ سِرَاعًا﴾. - و- الفرس: ضَمْرًا. ويقال في تَشَقُّقٍ: اشْتَقَّقَ.

(استَشَقَّقَ) الحاملُ بحمله: جعله على أحدٍ شِقِيهٍ لِيَنْفُذَ من باب ونحوه.

(الاشْتِقَاقُ) - (في علوم العربية): صنوعُ كلمة من أخرى على حسب قوانين الصرف.

(الشاقُ): العسيرُ الصعب. (ج) شَوَاقٍ.

(الشَقَائِقُ) أو (شَقَائِقُ التُّعْمَانِ): الشَقَارَى.

(الشَقَاقُ): تَشَقُّقُ الجِلْدِ مِنْ دَاءٍ أو بَرْدٍ.

(الشَّقُّ): المشقَّة. - و- الصَّدْعُ. - و- الحَرْقُ. (ج) شُقُوقٌ. و(الشَّقُّ الخيشومي): إحدى الفتحات التي على جانبي الرأس، وتفتح في الجيب الخيشومي. - و- (الشَّقُّ القيصري) (في الولادة): استخراج الجنين بشق البطن، وهي عملية تجرى في الشَّدْقَةِ السُّفْلَى. (ج).

(الشَّقُّ) - شِقُّ الشيء: جزؤه. - و- نصفه. - و- جانيبه. - و- الجُهْدُ والمَشَقَّةُ. وفي التنزيل العزيز: ﴿وَتَحْمِيلٌ أَنْقَالِكُمْ إِلَى بَلَدٍ لَمْ تَكُونُوا بِالْبَيْعِ إِلَّا بِشِقِّ الْأَنْفُسِ﴾.

(الشَقَاقُ) - يقال: رَجُلٌ شَقَاقٌ: متكرر مُدْعٍ ما ليس له.

(الشَّقَّةُ): يَصْنَفُ الشيء إذا شَقَّ. - و- القطعة المشقوقة أو المشقَّةة. - و- ما شَقَّ مستطيلاً من الثَّوْبِ والعصا وغيرهما. - و- الشَّطِيطَةُ من لَوْحٍ أو حَشَبٍ وغيرهما. - و- جزء من البيت تنفرد غالباً بسكناه أسرة. (ج).

(الشَّقَّةُ): يَصْنَفُ الشيء. - و- قطعة من الثياب مستطيلة. - و- البُعْدُ. - و- السَّفَرُ البعيدُ، أو المسافَةُ يَشُقُّ قطعها. وفي التنزيل العزيز: ﴿وَلَكِنْ بَعَدَتْ عَلَيْهِمُ الشَّقَّةُ﴾. (ج) شَقَّقَ.

(الشَّقَّةُ): البعدُ والناحية يقصدها المسافر. - و- السفر البعيد. - و- المشقَّة.

(الشَّقِيْقُ): الأَخُّ من الأب والأم. - و- النَّظِيرُ والمثيل. وفي الحديث: «النساء شقائق الرجال».

(ج) أَشِقَاءُ.

(الشَّقِيْقَةُ): الأَخْتُ من الأب والأم. - و- المطر الغزير. - و- أَلَمٌ ينتشر في يَصْنَفُ الرأس والوجه. (ج) شَقَائِقُ.

(المَشَقَّةُ): العناءُ. (ج) مَشَقَّاتٌ.

* (شَقَلَهُ) - شَقَلًا: وزنه.

(الشَّقَاوِلُ): عَصَا في رَاسِهَا رُجٌّ يستعملها الزُّرَّاعُ في قياس الأرض، أو ضبط حدودها، أو استقامة الخطوط، وذلك بأن يربط في أعلاها طرف جبل ثم يمد الجبل ويثبت في شاقول آخر. ومثله شاقول البنائين وغيرهم. (مع). (ج) شَوَاقِيلُ.

* (شَقَاهُ) - شَقَوًا: أوقعه في الشَّقَاءِ.

(شَقِيئٌ) - شَقِيءٌ، وشَقَاءٌ: تَعَسَّرَ وسَاءَتْ حاله. - و- في كذا: تَعَسَّبَ واشتد عناؤه. وفي التنزيل العزيز: ﴿فَأَمَّا الَّذِينَ شَقَوْا فَمِى النَّارِ لَهُمْ فِيهَا زَفِيرٌ وَشَهِيقٌ﴾.

(أَشَقَاهُ): أوقعه في الشَّقَاءِ.

(شَقِيئٌ) الشيء مُشَاقَّةً، وشِقَاءً: قاساه واحتمل عناؤه. ويقال: شاقاه في الحرب: عابه.

(الشَّقَاءُ): العُسْرُ والتعب. - و- الشَّدَّةُ والبعثنة. - و- الضلال.

(الشَّقَاوَةُ): الشَّقَاءُ.

(الشَّقْوَةُ): الشَّقَاءُ. وفي التنزيل العزيز: ﴿رَبَّنَا غَلَبَتْ عَلَيْنَا شِقْوَتُنَا﴾.

(الشَّقِيئُ): التَعَسُّرُ غير السعيد. وفي التنزيل العزيز: ﴿فَمِنْهُمْ شَقِيئٌ وَسَعِيدٌ﴾. - و- الضالُّ غير المهتدى. (ج) أَشَقِيَاءٌ. وهي شَقِيئَةٌ.

* (شَقِيئٌ) ظَفْرُهُ - شَقَاؤُ: تَشَقَّقَ. ويقال: شَقِيئٌ فلانٌ: تَشَقَّقَتْ أظفارُه. وشَقِيئٌ أصابُه.

(أَشَقَابُ) الشجرة: أخرجت عُصونَهَا أوَّلَ ما تبدو.

(الشَّقَاءُ): التَشَقُّقُ حول الأظفار. - و- تَقَشُّرُ الجلد.

* (الشَّقْبَانُ): مِخْلَافَةٌ مشبكة يجمع فيها

الزراع الحشائش.

* (شَكَدَهُ) - شَكَدًا: أعطاه الشَكْدَ. - و- زَوَّدَهُ ببعض الطعام عند رَجِيلِهِ.

(الشَكْدُ): العطاءُ بلا جَزَاءٍ. - و- ما يُمْتَنَعُ من الثمر عند الحَصَادِ. - و- ما يُزَوَّدُ به المسافر من طعام عند الرحيل.

* (شَكَرَتِ) الدَّابَّةُ - شَكْرًا، وشَكُورًا، وشَكَرَاتًا: كَفَّاهَا القليل من العلف وغيره. - و- أَصَابَتْ مَرَعَى فسِينَتْ عليه. - و- فَلَائًا، وَلَهُ شَكْرًا، وشَكَرَاتًا: ذَكَرَ نعمته، وأثنى عليه بها. ويقال: شكر الله، وشكر الله، ونعمة الله. وفي التنزيل العزيز: ﴿يَا أَيُّهَا الَّذِينَ آمَنُوا كُلُوا مِنْ طَيِّبَاتِ مَا رَزَقْنَاكُمْ وَاشْكُرُوا لِلَّهِ﴾. - و- عملُه: أثابه عليه.

(شَكَرَتِ) الشجرة - شَكَرًا: خرج منها الشَكِيرُ. - و- الضَّرْعُ: امتلأ باللبن. ويقال: شَكَرَتِ النَّاقَةُ. - و- السحابة: امتلأت. - و- فلانٌ: سَخَا بعد بُخْلِ، أو عَزَرَ عطاؤُه. فهو شَكِيرٌ، وشَكَرَانٌ. وهي شَكِيرَةٌ، وشَكَرَى. (ج) شَكَارَى.

(أَشَكَرَ) الضَّرْعُ والشَجَرُ: شَكِيرٌ.

(اشْتَكَرَ) الجنين: نَبَتَ عليه الشَكِيرُ. - و- السماءُ: اشْتَدَّ مطرُها. - و- الرِّيحُ: أَتَتْ بالمطر.

- و- الحرُّ أو البردُ: اشْتَدَّ. - و- الرَّجُلُ في عَدُوهِ: اجتهد.

(تَشَكَرَ) له: شَكَرُهُ.

(الشَكَارِيُّ): الثَّوَابِيُّ، كأنه جمع شَكِيرَةٍ.

(الشَكَرُ): عِرْفَانُ النعمة وإظهارها والثناء بها. - و- من الله: الرِّضَا والثواب.

(الشَكُورُ): مبالغة الشَّاكِرِ. وفي التنزيل العزيز: ﴿وَقَلِيلٌ مِنْ عِبَادِيَ الشَّكُورُ﴾. - و- من صفات الله عز وجل: المنيب المنعم بالجزاء. وفي التنزيل العزيز: ﴿إِنَّ رَبَّنَا لَغَفُورٌ شَكُورٌ﴾. - و- من تبدو عليه آثار النعمة جليلة من الإنسان وغيره. قالوا: امرأة شكور، وناقته شكور.

(الشَكِيرُ): الرَّغْبُ. - و- الشَّعْرُ الخفيف

التنزيل العزيز: ﴿يَوْمَ تَشَقُّقُ الْأَرْضُ عَنْهُمْ سِرَاعًا﴾. - و- الفرس: ضَمْرًا. ويقال في تَشَقُّقٍ: اشْتَقَّقَ.

(استَشَقَّقَ) الحاملُ بحمله: جعله على أحدٍ شِقِيهٍ لِيَنْفُذَ من باب ونحوه.

(الاشْتِقَاقُ) - (في علوم العربية): صنوعُ كلمة من أخرى على حسب قوانين الصرف.

(الشاقُ): العسيرُ الصعب. (ج) شَوَاقٍ.

(الشَقَائِقُ) أو (شَقَائِقُ التُّعْمَانِ): الشَقَارَى.

(الشَقَاقُ): تَشَقُّقُ الجِلْدِ مِنْ دَاءٍ أو بَرْدٍ.

(الشَّقُّ): المشقَّة. - و- الصَّدْعُ. - و- الحَرْقُ. (ج) شُقُوقٌ. و(الشَّقُّ الخيشومي): إحدى الفتحات التي على جانبي الرأس، وتفتح في الجيب الخيشومي. - و- (الشَّقُّ القيصري) (في الولادة): استخراج الجنين بشق البطن، وهي عملية تجرى في الشَّدْقَةِ السُّفْلَى. (ج).

(الشَّقُّ) - شِقُّ الشيء: جزؤه. - و- نصفه. - و- جانيبه. - و- الجُهْدُ والمَشَقَّةُ. وفي التنزيل العزيز: ﴿وَتَحْمِيلٌ أَنْقَالِكُمْ إِلَى بَلَدٍ لَمْ تَكُونُوا بِالْبَيْعِ إِلَّا بِشِقِّ الْأَنْفُسِ﴾.

(الشَقَاقُ) - يقال: رَجُلٌ شَقَاقٌ: متكرر مُدْعٍ ما ليس له.

(الشَّقَّةُ): يَصْنَفُ الشيء إذا شَقَّ. - و- القطعة المشقوقة أو المشقَّةة. - و- ما شَقَّ مستطيلاً من الثَّوْبِ والعصا وغيرهما. - و- الشَّطِيطَةُ من لَوْحٍ أو حَشَبٍ وغيرهما. - و- جزء من البيت تنفرد غالباً بسكناه أسرة. (ج).

(الشَّقَّةُ): يَصْنَفُ الشيء. - و- قطعة من الثياب مستطيلة. - و- البُعْدُ. - و- السَّفَرُ البعيدُ، أو المسافَةُ يَشُقُّ قطعها. وفي التنزيل العزيز: ﴿وَلَكِنْ بَعَدَتْ عَلَيْهِمُ الشَّقَّةُ﴾. (ج) شَقَّقَ.

(الشَّقَّةُ): البعدُ والناحية يقصدها المسافر. - و- السفر البعيد. - و- المشقَّة.

(الشَّقِيْقُ): الأَخُّ من الأب والأم. - و- النَّظِيرُ والمثيل. وفي الحديث: «النساء شقائق الرجال».

(ج) أَشِقَاءُ.

(الشَّقِيْقَةُ): الأَخْتُ من الأب والأم. - و- المطر الغزير. - و- أَلَمٌ ينتشر في يَصْنَفُ الرأس والوجه. (ج) شَقَائِقُ.

(المَشَقَّةُ): العناءُ. (ج) مَشَقَّاتٌ.

* (شَقَلَهُ) - شَقَلًا: وزنه.

(الشَّقَاوِلُ): عَصَا في رَاسِهَا رُجٌّ يستعملها الزُّرَّاعُ في قياس الأرض، أو ضبط حدودها، أو استقامة الخطوط، وذلك بأن يربط في أعلاها طرف جبل ثم يمد الجبل ويثبت في شاقول آخر. ومثله شاقول البنائين وغيرهم. (مع). (ج) شَوَاقِيلُ.

* (شَقَاهُ) - شَقَوًا: أوقعه في الشَّقَاءِ.

(شَقِيئٌ) - شَقِيءٌ، وشَقَاءٌ: تَعَسَّرَ وسَاءَتْ حاله. - و- في كذا: تَعَسَّبَ واشتد عناؤه. وفي التنزيل العزيز: ﴿فَأَمَّا الَّذِينَ شَقَوْا فَمِى النَّارِ لَهُمْ فِيهَا زَفِيرٌ وَشَهِيقٌ﴾.

(أَشَقَاهُ): أوقعه في الشَّقَاءِ.

(شَقِيئٌ) الشيء مُشَاقَّةً، وشِقَاءً: قاساه واحتمل عناؤه. ويقال: شاقاه في الحرب: عابه.

(الشَّقَاءُ): العُسْرُ والتعب. - و- الشَّدَّةُ والبعثنة. - و- الضلال.

(الشَّقَاوَةُ): الشَّقَاءُ.

(الشَّقْوَةُ): الشَّقَاءُ. وفي التنزيل العزيز: ﴿رَبَّنَا غَلَبَتْ عَلَيْنَا شِقْوَتُنَا﴾.

(الشَّقِيئُ): التَعَسُّرُ غير السعيد. وفي التنزيل العزيز: ﴿فَمِنْهُمْ شَقِيئٌ وَسَعِيدٌ﴾. - و- الضالُّ غير المهتدى. (ج) أَشَقِيَاءٌ. وهي شَقِيئَةٌ.

* (شَقِيئٌ) ظَفْرُهُ - شَقَاؤُ: تَشَقَّقَ. ويقال: شَقِيئٌ فلانٌ: تَشَقَّقَتْ أظفارُه. وشَقِيئٌ أصابُه.

(أَشَقَابُ) الشجرة: أخرجت عُصونَهَا أوَّلَ ما تبدو.

(الشَّقَاءُ): التَشَقُّقُ حول الأظفار. - و- تَقَشُّرُ الجلد.

* (الشَّقْبَانُ): مِخْلَافَةٌ مشبكة يجمع فيها

التنزيل العزيز: ﴿يَوْمَ تَشَقُّقُ الْأَرْضُ عَنْهُمْ سِرَاعًا﴾. - و- الفرس: ضَمْرًا. ويقال في تَشَقُّقٍ: اشْتَقَّقَ.

(استَشَقَّقَ) الحاملُ بحمله: جعله على أحدٍ شِقِيهٍ لِيَنْفُذَ من باب ونحوه.

(الاشْتِقَاقُ) - (في علوم العربية): صنوعُ كلمة من أخرى على حسب قوانين الصرف.

(الشاقُ): العسيرُ الصعب. (ج) شَوَاقٍ.

(الشَقَائِقُ) أو (شَقَائِقُ التُّعْمَانِ): الشَقَارَى.

(الشَقَاقُ): تَشَقُّقُ الجِلْدِ مِنْ دَاءٍ أو بَرْدٍ.

(الشَّقُّ): المشقَّة. - و- الصَّدْعُ. - و- الحَرْقُ. (ج) شُقُوقٌ. و(الشَّقُّ الخيشومي): إحدى الفتحات التي على جانبي الرأس، وتفتح في الجيب الخيشومي. - و- (الشَّقُّ القيصري) (في الولادة): استخراج الجنين بشق البطن، وهي عملية تجرى في الشَّدْقَةِ السُّفْلَى. (ج).

(الشَّقُّ) - شِقُّ الشيء: جزؤه. - و- نصفه. - و- جانيبه. - و- الجُهْدُ والمَشَقَّةُ. وفي التنزيل العزيز: ﴿وَتَحْمِيلٌ أَنْقَالِكُمْ إِلَى بَلَدٍ لَمْ تَكُونُوا بِالْبَيْعِ إِلَّا بِشِقِّ الْأَنْفُسِ﴾.

(الشَقَاقُ) - يقال: رَجُلٌ شَقَاقٌ: متكرر مُدْعٍ ما ليس له.

(الشَّقَّةُ): يَصْنَفُ الشيء إذا شَقَّ. - و- القطعة المشقوقة أو المشقَّةة. - و- ما شَقَّ مستطيلاً من الثَّوْبِ والعصا وغيرهما. - و- الشَّطِيطَةُ من لَوْحٍ أو حَشَبٍ وغيرهما. - و- جزء من البيت تنفرد غالباً بسكناه أسرة. (ج).

(الشَّقَّةُ): يَصْنَفُ الشيء. - و- قطعة من الثياب مستطيلة. - و- البُعْدُ. - و- السَّفَرُ البعيدُ، أو المسافَةُ يَشُقُّ قطعها. وفي التنزيل العزيز: ﴿وَلَكِنْ بَعَدَتْ عَلَيْهِمُ الشَّقَّةُ﴾. (ج) شَقَّقَ.

(الشَّقَّةُ): البعدُ والناحية يقصدها المسافر. - و- السفر البعيد. - و- المشقَّة.

(الشَّقِيْقُ): الأَخُّ من الأب والأم. - و- النَّظِيرُ والمثيل. وفي الحديث: «النساء شقائق الرجال».

(ج) أَشِقَاءُ.

(الشَّقِيْقَةُ): الأَخْتُ من الأب والأم. - و- المطر الغزير. - و- أَلَمٌ ينتشر في يَصْنَفُ الرأس والوجه. (ج) شَقَائِقُ.

(المَشَقَّةُ): العناءُ. (ج) مَشَقَّاتٌ.

* (شَقَلَهُ) - شَقَلًا: وزنه.

(الشَّقَاوِلُ): عَصَا في رَاسِهَا رُجٌّ يستعملها الزُّرَّاعُ في قياس الأرض، أو ضبط حدودها، أو استقامة الخطوط، وذلك بأن يربط في أعلاها طرف جبل ثم يمد الجبل ويثبت في شاقول آخر. ومثله شاقول البنائين وغيرهم. (مع). (ج) شَوَاقِيلُ.

* (شَقَاهُ) - شَقَوًا: أوقعه في الشَّقَاءِ.

(شَقِيئٌ) - شَقِيءٌ، وشَقَاءٌ: تَعَسَّرَ وسَاءَتْ حاله. - و- في كذا: تَعَسَّبَ واشتد عناؤه. وفي التنزيل العزيز: ﴿فَأَمَّا الَّذِينَ شَقَوْا فَمِى النَّارِ لَهُمْ فِيهَا زَفِيرٌ وَشَهِيقٌ﴾.

(أَشَقَاهُ): أوقعه في الشَّقَاءِ.

(شَقِيئٌ) الشيء مُشَاقَّةً، وشِقَاءً: قاساه واحتمل عناؤه. ويقال: شاقاه في الحرب: عابه.

(الشَّقَاءُ): العُسْرُ والتعب. - و- الشَّدَّةُ والبعثنة. - و- الضلال.

(الشَّقَاوَةُ): الشَّقَاءُ.

(الشَّقْوَةُ): الشَّقَاءُ. وفي التنزيل العزيز: ﴿رَبَّنَا غَلَبَتْ عَلَيْنَا شِقْوَتُنَا﴾.

(الشَّقِيئُ): التَعَسُّرُ غير السعيد. وفي التنزيل العزيز: ﴿فَمِنْهُمْ شَقِيئٌ وَسَعِيدٌ﴾. - و- الضالُّ غير المهتدى. (ج) أَشَقِيَاءٌ. وهي شَقِيئَةٌ.

* (شَقِيئٌ) ظَفْرُهُ - شَقَاؤُ: تَشَقَّقَ. ويقال: شَقِيئٌ فلانٌ: تَشَقَّقَتْ أظفارُه. وشَقِيئٌ أصابُه.

(أَشَقَابُ) الشجرة: أخرجت عُصونَهَا أوَّلَ ما تبدو.

(الشَّقَاءُ): التَشَقُّقُ حول الأظفار. - و- تَقَشُّرُ الجلد.

* (الشَّقْبَانُ): مِخْلَافَةٌ مشبكة يجمع فيها

الرفيق. و- الخوص حول السعف. و- الغصن الغض أول ما يبدو. و- ما ينبت حول الشجرة من أصلها.

(المشكار): الحلوب الغزيرة اللبن. (ج) مشاكير.

(المشكرة) من العشب وغيره: ما تغذى به الدواب فيسمنها ويُعزِرُ لبنها. (ج) مشاكير.

* (شكرة) - شكرا: نخسة يعود أو نحوه. و- وقع فيه بلسانه.

* (شكس) - شكسا، وشكاسة: ساء حلقة وعسر في معاملته.

(شكسة): غاضبه وعاسره.

(نشاكسا): تخالفا وتعاسرا. وفي التنزيل العزيز: ﴿فِيهِ شُرَكَاءُ مُتَشَاكِسُونَ﴾.

* (الشاكوش): المطرقة الصغيرة. (ج) شواكيش. (د).

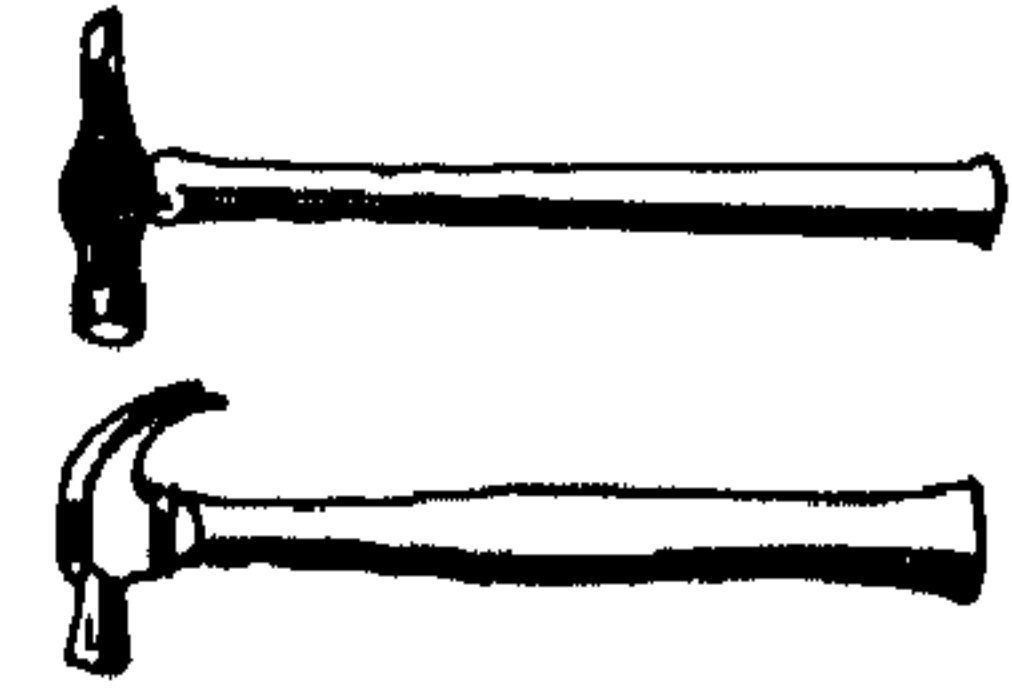

* (شكشك) السلاح: أخذه.

* (شكع) الدابة بزمامها - شكعا: رفع رأسها به.

(شكع) فلان - شكعا: أن وتوجع.

(أشكعه): أملة وأضجره.

* (شك) الشيء - شكأ: لصيق بعضه ببعض وأصل. و- القرابة: أئصلت. و- الدابة: لرق عَضُدُها بجنبها فَرَجَتْ. و- عليه الأمر: التيس.

و- في الأمر وغيره: ارتاب. و- في السلاح: ليسة تاما. و- الحرز ونحوه: نظمه. و- الجلد بالمحرز ونحوه: خاطه. و- القوم بيوتهم ونحوها: جعلوها مصطفة متقاربة على تقليم واحد. و- الشيء: خرقة. ويقال: شك الدابة بالمهماز: وخرها لتسرغ في السير. و- فلانا ونحوه بالرمح وغيره: طعنه.

(شككه): أوقفه في الشك.

(اشتك) الشيء: شكته أو ضم أجزاءه.

(تشكك): مطاوع شكك. و- في كذا أو في الأمر: شك فيه.

(التشكيك) - يقال (في علم المنطق): «لفظ مقول بالتشكيك»: لفظ يدل على أمر عام مشترك بين أفراد لا على السواء، بل على التفات، كلفظ الأييص.

(الشكاة) - (في الطب): التهاب حاد في اللوزتين. (ج).

(الشكاك) - يقال: ضربوا بيوتهم شيكاكا: جعلوها مصطفة على نظم واحد.

(الشك): حالة نفسية يتردد معها الذهن بين الإثبات والنفي ويتوقف عن الحكم. (ج).

و- صديق صغير في العظم. (ج) شكوك.

(الشكاك): الكثير الشك.

(الشكاكون): فرقة من الفلاسفة يترددون بين إثبات حقائق الأشياء وإنكارها، ويسمّون (في الفلسفة الإسلامية): «باللأدرية»، وهم فريق من السوفسطائيين.

(الشكة): ما يُحمَلُ أو يُلبَسُ من السلاح.

و- ويد يدق في خرب الفأس ليثبت عصاها. (ج) شكك.

(الشكوك) - أمر شكوك: يثير الشك.

(الشكيكة): مجموعة أشياء شتّى بعضها إلى بعض. (ج) شكك، وشكك.

(المشك): الأداة يُشكُّ بها. و- السير تُشكُّ به الدرع. (ج) مشك.

* (شكل) الأمر - شكولا: التيس. و- المريض: تماثل. و- الثمر: أتبع بعضه. و-

الدابة ونحوها شكلا: قيدها بالشكال. ويقال: شكلتها به: شد قوائمها. و- الكتاب: ضبطه بالشكل.

(شكل) اللون - شكلا: خالطه لون غيره.

ويقال: شكلت العين: خالطت بياضها حمرة.

وشكلت الخيل: خالط سوادها حمرة. فهو شكل، وأشكل، وهي شكيلة، وشكلاء.

(أشكل) الأمر: التيس. و- اللون: شكل.

و- فلان: اجتمع بأشكاله وأمثاله. و- التحل: لون بصره للتضح. و- الكتاب: ضبطه بالشكل. و- المرأة شعرها: عقصته من أطرافه.

(شاكله): شابهه ومائله.

(شكل) الدابة: قيدها بالشكال. و- الكتاب: ضبطه بالشكل. و- الشيء: صورته.

ومنه: الفنون التشكيلية. و- الزهر: ألف بين أشكال متنوعة منه. و- المرأة شعرها: أشكلته.

(شكلا): تشابهها وتماثلا.

(تشكل) مطاوع شكلة. و- الشيء: تصور وتمثل.

(استشكل) الأمر: التيس. و- عليه: أورد عليه إشكالا. و- (في القضاء): استشكل في تنفيذ الحكم: أورد ما يستدعي وقف التنفيذ حتى يُنظر وجه الاستشكل. (ج).

(الإشكال): الأمر يوجب التباسا في الفهم. وإشكال التميز (في قانون المرافعات): منازعة تتعلق بإجراءات تنفيذ الحكم. (ج).

(الأشكل): ذو اللونين المختلطين. قال جرير:

فما زالت القتلى تمج دماءها

بذجلة حتى ماء ذجلة أشكل

و- من الناس: من كانت في عينه شكلة. ويقال: هو أشكل بأبيه: أشبه به.

(الشاكل): السجية والطبع. وفي التنزيل العزيز: ﴿قُلْ كُلُّ يَعْمَلُ عَلَى شَاكِلِيهِ﴾. و-

الجزء البادي بين العذار والأذن. و- الخاصيرة. ويقال: أصاب شكلة الصواب. (ج) شواكيل.

(الشكال): القيد. و- في الخيل: أن تكون إحدى اليدين وإحدى الرجلين من خلاف

مجتلتيين.

(الشكل): الأمر الملبس المشكل. و-

هيئة الشيء وصورته . ويقال : مسائل شكليّة : يُهتَم فيها بالشكل دون الجوهر . - والشبه والمثل . - ما يناسب ويصلح لك . يقال : هذا من شكلي . - (في الهندسة) : هيئة للجسم أو السطح محدودة بحد واحد كالكرة . أو محدود مختلفة كالمثلث والمربع . - (عند المناطقة) : صورة من الدليل تختلف تبعاً لنسبة الحد الأوسط إلى الحدّين الآخرين الأصغر والأكبر . (ج) أشكال ، وشكول . و(الدفع الشكلي) - (في قانون المرافعات) : دفع المدعى عليه المتعلق بإجراءات الخصومة دون موضوعها ، كالدفْع بطلان صحيفة الدعوى . (ج) .

(الشكّل) : المثل والشبيه .
(الشكّلة) : العرّة من الشكل . وتطلق على إحدى الحركات التي تُضبط بها الحروف . - رمز هذه الحركة . (ج) شكّل ، وشكّلات .
(الشكّلة) : اختلاط الألوان . - في العين : الحمرة في بياضها . - الشبّه . يقال : فيه شكّلة من أبيه .
(المشاكلّة) : المائلة . - (عند أهل البديع) : أن يُذكر الشيء بلفظ غيره لوقوعه في صحبته ، كقوله تعالى : ﴿ تَسُوا اللَّهَ فَنَسِيَهُمْ ﴾ ، وقوله : ﴿ وَمَكْرُوهًا وَمَكْرًا أَلِيمًا ﴾ .

(المشكّل) : الملتبس . - (عند الأصوليين) : ما لا يفهم حتى يدل عليه دليل من غيره . والخشّي المشكّل : ما لا يتبين من أيّ الجنسين هو .

* (شكّم) الفرس ونحوه - شكّمًا : وضع الشكيمة في فمه . ويقال : شكّم المعتدي : رده بقوة . - المنسلط : رشاه كأنه سدّ فمه بالشكيمة . - فلانًا : جزاه .

. (شكّم) - شكّمًا : جاع . فهو شكّم .
(أشكّمه) : شكّمه .

(الشكّم) : العطاء على سبيل الجزاء والمكافأة .

(الشكيمة) : الحديدة
المعرضة في فم الفرس

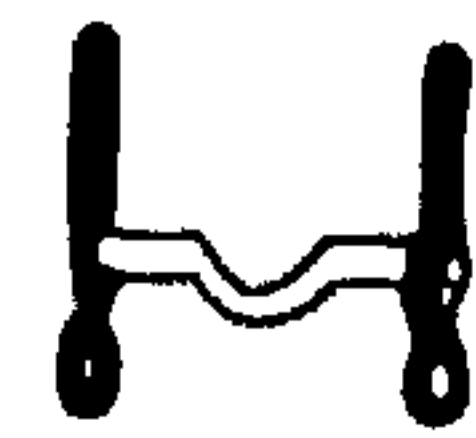

من اللجام . - قوة القلب ، و- الانتصار من الظلم . ويقال : فلان شديد الشكيمة ، أو ذو شكيمة : أنف أبي . (ج) شكائم ، وشكيم ، وشكّم .

* (شاكهة) مشاكهة ، وشكاهًا : شابهة وشاكلّة .
(تشاكها) : تشابها .

* (شكا) - شكوا ، وشكوى ، وشكاة : تألم مما به من مرض ونحوه . - الشكوة : فتحها وأظهر ما فيها . - همة : أبدأه متوجعًا . وفي التنزيل العزيز : ﴿ إِنَّمَا أَشْكُو بَثِّي وَحُزْنِي إِلَى اللَّهِ ﴾ . - فلانًا : أخبر بإسأله إليه .

(أشكى) من فلان : أخذ بحقه منه . - فلانًا : حمله على أن يشكو . - أرضاه وأزال سبب شكواه . ويقال : أشكاه على ما يشكوه : أعانه . - شكوة : اتخذها .

(شاكاه) : شكاه .

(شكى) فلان أو الراعي : اتخذ الشكوة لخص اللبن أو للحلب . - فلانًا : أزال شكواه .
(اشتكى) : شكًا . - مرض . - واتخذ الشكوة . - إليه : لجأ إليه ليزيل شكواه . وفي التنزيل العزيز : ﴿ قَدْ سَمِعَ اللَّهُ قَوْلَ الَّتِي تُجَادِلُكَ فِي زَوْجِهَا وَتَشْتَكِي إِلَى اللَّهِ ﴾ .

(تشاكى) القوم : شكوا بعضهم إلى بعض .
(تشكى) : اشتكى .

(الشاكى) : من يُبدي شكواه . وشاكى السلاح : تأم السلاح كامل الاستعداد . مثل : شائك السلاح .

(الشكاة) : الشكوى . - المرض . - والعيب .

(الشكوى) : التوجع من ألم ونحوه . - ما يُشكى منه . (ج) شكاوى .

(الشكوة) : وعاء صغير للماء واللبن يُتخذ من جلد ، وقد يُستعمل لتبريد الماء . (ج) شكاء ، وشكى ، وشكى .

(الشكوية) : ما يُشكى منه . - البقية من

الشيء . (ج) شكايا .

(المشكاة) : كوة في الحائط غير نافذة يوضع فيها المصباح . وفي التنزيل العزيز : ﴿ كَيْمَشْكَاةٍ فِيهَا مِصْبَاحٌ ﴾ . - ما يُحمّل عليه أو يوضع فيه القنديل أو المصباح

* (الشلجم) : السلجم ، وهو اللقث .

* (شلح) : عراه .

(شلح العين) - (في علم الرمذ) : عجز الجفنين عن الإغماض التام . (ج) .

* (شلشل) الماء ونحوه : صبّه يتتابع . ويقال : شلشل السيف الدم .

(شلشل) الماء ونحوه : تقاطر متفرقًا . - السيف ونحوه بالدم : صبّه . - فلان في عمله : خف ونشط .

(الشلاشيل) : الغض من النبات .

(الشلشل) : الخفيف السريع في عمله . - الطيب النفس . ويقال : ماء شلشل ، ودم شلشل : متتابع التقاطر .

(الشلشل) : القليل اللحم الخفيف فيما أخذ من عمل أو غيره .

* (شلقة) - شلقًا : ضربته بالسوط أو نحوه . - الأذن أو الأنف : تحرقه طولًا .

* (شل) الدابة - شلا : طردها وساقها . ويقال : شلت العين الدمع : أرسلته . وشل الصباح الظلام : غلبه . - الثوب : خاطه بخياطة خفيفة متباعدة .

(شل) العضو - شللا : أصيب بالشلل ، أو يسّ فبطلت حركته أو ضعفت . ويقال :

شل فلان . ويقال في الدعاء للرجل : لا شلت يمينك . وفي الدعاء عليه : شلت يمينه . فهو أشل ، وهي شلاء . (ج) شل . - الثوب : أصابه سواد ونحوه لا يذهب بال غسل .

(أشل) فلان : أصابه الشلل . - الله فلانًا أو يده : أصابها بالشلل .

(أشل) المطر : الحدّر .

* (الشَّمْحَرُ): اللعيم . و - المنحوس . (مع) .
 * (شَمْحَرٌ) : تكبر .
 (اشمَحْرُ) : اشتد ارتفاعه . فهو مُشْمَحِرٌ .
 (الشَّمْحَرِيَّةُ) : الكبر .
 (الشَّمْحَرُ) : العجسيم من الرجال أو الفحول . و - المتكبر . و - الطموح البعيد النظر .
 * (شَمَدٌ) الحيوان - شَمَدًا ، وشَمُودًا : رفع ذنبه . ويقال : شَمَدَ بَدَنِيهِ . و - الرجل ثوبه : رفعه إلى ركبتيه .
 (الشَّامِدُ) : العقرب ؛ لرفعها ذنبها . (ج) شَمَدٌ ، وشوامِدٌ .
 (الشَّمْدَةُ) : شجرة تُعَدُّ لتمتد عليها شجرة متسلقة . (ج) شَمَدٌ ، وشِمَادٌ .
 * (شَمَرٌ) - شَمَرًا : مرَّ جادًا . و - مشى مُخْتَلًا . و - الشيء : قَلَصَهُ وَضَمَّ بَعْضَهُ إِلَى بَعْضٍ .
 (أشَمَرَ) الدابة : ساقها وأعجلها .
 (شَمَرَ) : شَمَرَ . و - في الأمر : خَفَّ ونهض . و - للأمر : تهيأ . ويقال : شَمَرَ عن ساعده ، أو عن ساقه : جَدَّ . وشَمَرَتِ الحَرْبُ ، وشَمَرَتِ عن ساقها : اشتدَّت . و - الشيء : قَلَصَهُ . و - ثوبه : رفعه عن ساعديه أو عن ساقه . و - الدابة : أشَمَرها .
 (الشَمَرُ) : مطاوع شَمَره .
 (تَشَمَرَ) : مطاوع شَمَره . و - الشيء : تَقَلَّصَ . ويقال : تَشَمَرَتِ اللَّكَّةُ .
 (الشَّامِرُ) - يقال : ناقةٌ أو شاةٌ شَامِرٌ : تَقَلَّصَ ضرعها وانضم إلى بطنها .
 (الشَّمَارُ) : بقلة من الفصيلة الخيمية ، ومنه نوع حلو يزرع ويؤكل ورقه وسوقه نيئًا ، ونوع آخر سكري يؤكل مطبوخًا .
 (الشَّمَرُ) : الشَّمَارُ .
 (الشَّمَرُ) : الجماد المجتهد في أمره . و -



أصابه . فهو شَامِتٌ . (ج) شَمَاتٌ ، وَهْنٌ شَوَامِتٌ .
 (أشَمَّتَهُ) الله بَعَلُّوهُ : جَعَلَهُ يَشْمَتُ بِهِ . وفي التنزيل العزيز : ﴿فَلَا تُشْمِتْ بِيَ الْأَعْدَاءَ﴾ .
 (شَمَّتَهُ) بَعَلُّوهُ : أشَمَّتَهُ . و - العاطس عليه : دعا له بالخير ، كأن يقول له : يَرْحَمُكَ اللهُ .
 (تَشَمَّتَ) : رجع حائثًا من غير غَيِّمَةٍ .
 (الشَّامِتَةُ) : قائمة الدابة . ويقال : في الدُعاءِ على الرَّجُلِ : لا تَرَكَ اللهُ لَه شَامِتَةً : دَابَّةً .
 (ج) شَوَامِتٌ . ويقال : بات فلانٌ بلبلة الشَّوَامِتِ ، وبات طَوَّعَ الشَّوَامِتِ : ساءت حاله بحيث يُشْمَتُ بِهِ .
 (الشَّمَاتُ) : مَنْ يُشْمَتُ بِهِمْ لِحَبِيَّةٍ أَوْ نَلِيَّةٍ . (لا واحد له) .
 (الشَّمَاتِي) : الشَّمَاتُ .
 (الشَّمَاتَةُ) : الفَرْحُ بِبَلِيَّةِ العُدُوِّ .
 * (شَمَحَتِ) الدابة - شَمَحًا : أسرعت . فهي شَمَحِي . ويقال : شَمَحَ في الأمر : اسْتَعَجَلَ . و - الشيء : خلطه بغيره . و - الثوب : شَلَّهُ . و - الشَّعِيرُ أَوْ الرَّزُّ : خبز منه شَمَاجًا .
 (الشَّمَاجُ) : ما يُخْبِزُ مِنَ الرَّزِّ والشَّعِيرِ ونحوهما أقراصًا غلاظًا . و - ما يُرْمَى مِنَ العِنَبِ بعد أكل الصالح منه . ويقال : ما ذُقْتُ شَمَاجًا : شيئًا من الطعام .
 * (شَمَخَ) الجبل ونحوه - شَمُوخًا : ارتفع . و - أنْفَهُ : ارتفع كِبْرًا . ويقال : شَمَخَ بِأَنْفِهِ ، وشَمَخَ أَنْفَهُ : تَكَبَّرَ وَتَعَطَّظَ . فهو شَامَخٌ . ويقال : نَسَبَ شَامِخٌ : رَفِيعٌ عَرِيقٌ . (ج) شَوَامِخٌ ، وشَمَخٌ .
 وَهْنٌ شَامَخَاتٌ . وفي التنزيل العزيز : ﴿وَجَعَلْنَا فِيهَا رِوَاسِيَّ شَامِخَاتٍ﴾ .
 (الشَّمَخُ) - يقال : سَقَرَّ شَمَخٌ ، ومفازة شَمَخٌ : بعيدة .
 (الشَّمُوخُ) - يقال : سَقَرَّ شَمُوخٌ ، ومفازة شَمُوخٌ : شَمَخٌ .

(الشَّمْلُ) : تَعَطَّلَ في حركة العضو أو وظيفته .
 (الشَّمْلُ) : سَقُوطُ فِجَائِيٍّ في مَجْرَى النَّهْرِ ، ينشأ من اختلاف مقاومة صخور قاعه للثَّحْتِ .
 (ج) . و - (شَلُّ العَيْنِ) : مرض يصيبها فَتَضَعُ قَدْرَتَهَا عَلَى الإبصار . (ج) .
 (الشَّمْلُ) : الخفيف السريع في عمله . و - من إناث الإبل والشاة : المسنة . (ج) شَمْلٌ .
 (الشَّمْلُ) : مجرى الماء في الوادي . و - الغلالة ونحوها تُلبَسُ تحت الدرع . و - النخاع في فقر الظهر ، وهي ما يسمَّى : النخاع الشوكي . (ج) أُمْلَةٌ .
 (المِشَلُّ) : ما يُشَلُّ بِهِ . و - الكثير الطرد . و - ثوبٌ يُغَطَّى بِهِ العُنُقُ . (ج) مَشَلٌ .
 (المُشَلُّ) : الحمار الوحشي الذي يكون نهاية في العناية بأثنيه .
 * (الشَّمْلُ) : الثَّوَانُ يكون بين الحنطة .
 (الشَّمْلُ) : الشَّمْلُ .
 (الشَّمْلُ) : الشَّمْلُ .
 * (أشَمَلَى) الحيوان : دعاؤه لطعام أو حَلَبٍ . و - الكلب على الصيد : أغراه .
 (اشتَلَاهُ) : دعاؤه لينقذه من ضيق أو هلاك .
 (استشَمَلَى) : حَيَّقَ وَغَضِبَ . و - الكلب ونحوه : أشَلَاهُ . و - فلانًا : اشتَلَاهُ .
 (الشَّمْلَا) - شَمْلَا الشيء : جَرَّمَهُ . و - بقيته . و - الجِلْدُ . و - الشَّمْلُو . (ج) أشَلَاءُ .
 (الشَّمْلُو) : العَضُو . و - القطعة من اللحم . و - البقية من كل شيء . (ج) أشَلَاءُ . وأشَلَاءُ الإنسان وغيره : أعضاؤه بعد التفرق واليأس .
 (الشَّمْلِيَّةُ) : البقية من المال ونحوه . يقال : لم يَبْقَ من ماله إِلَّا شَمْلِيَّةٌ . و - الفِذْرَةُ ، أي القطعة من اللحم . (ج) شَمْلَانِيَا .
 (المُشَلَّى) : الخفيف اللحم ، أو الهزيل النحيف .
 * (اشمَأَزَ) : (انظر : ضمز) .
 * (شَمِتَ) بِهِ ، أَوْ بَعَلُّوهُ - شَمَاتَةٌ : فرح بمكروه

(المشموص) : ما نُخِيسُ حتى أعياء وشخص
بصره .
* (شَمَطَ) الشجرُ ونحوه - شَمَطًا : انتر
ورقه . و- الشيءَ : حَلَطَه بغيره . هـ - ماله :
حَلَطَ حلاله بحرأيه . و- الكلامَ ، أو فيه :
خاضَ في ألوانٍ منه . و- الإناءَ ونحوه : ملاءه .
فهو مشموطٌ ، وشبيطٌ .
(شَمِطَ) الشيءَ - شَمَطًا : اختلط بغيره .
ويقال : شَمِطَ شعره : اختلط سواده ببياضه .
و- الشجرُ : ألقى وَرَقَه . فهو أشمَطُ ، وهي
شمطاءٌ .
(أشمَطَ) : شَمِطَ . و- الشيءَ : شَمَطَهُ .
ومن كلامهم : أشمِطَ عَمَلَكَ بصدقته .
(اشمَاطُ) : شَمِطَ .
(اشمَاطُ) : اشمَاطُ .
(الأشمَطُ) : المختلط سوادُ شعره ببياض .
وهي شمطاء . (ج) شَمِطٌ .
(الشمَطُ) : ما يُحَلَطُ بالطعام ليشبهه من صبيغ
وغيره . (ج) أشمَاطُ ، وشمَاطُ .
(الشمَطُ) : اختلاط بياض الشعر بسواده .
(ج) أشمَاطُ ، وشمَاطُ .
(الشمَطَاتُ) : الشمرَاتُ البيضُ في الشعر
الأسود .
(الشمطانُ) : البُسرُ يرطب جانبَ منه .
واحدته : شمطانة .
(الشبيطُ) : الخليلُ .
(الشمَاطِيطُ) : قالوا : تفرَّقَ القومُ شمَاطِيطُ ،
أي فرقا . وثوبٌ شمَاطِيطُ : حَلَقٌ متشققٌ .
* (شمع) - شَمَعًا ، وشموعًا : مزجَ وطربَ .
(أشمع) السراجُ ونحوه : سَطَعَ نوره .
(شمعه) : مازحه وأطربه . و- له : أخذ له
ما يُطربُه . و- به : عيبتَ به وأضحك منه . و-
الثوبَ ونحوه : أشربه الشمعَ . و- الحرزُ : وضع
عليه الشمعَ وختم عليه . (محدثه) .
(الشماعُ ، والشماعة) : اليزاحُ .

(أشمسَ) اليومَ ونحوه : شَمَسَ .
(شامسة) مُشَامَسَةٌ ، وشيماسًا : عاداهُ وعاندُه .
(شمسَ) : عَبَدَ الشمسَ . و- الشيءَ :
عَرَضَه للشمسِ ليحجفَ ويخسبَ .
(شامسا) : تعاديا وتعاندا .
(تشمسَ) : مطاوعُ شمسَه . و- تعرضَ
للشمسِ . و- منع ما وراء ظهره . و- شخ .
(الشاميسُ) - يقال : يومٌ شاميسٌ : ذو
شمس .
(الشماسُ) : الإباء .
(الشمسُ) : النجمُ الرئيسُ الذي تدور حوله
الأرضُ ، وسائر كواكب المجموعة الشمسية .
(الشمسيَّةُ) : نسبةٌ إلى الشمسِ . و- مظلة
تُحملُ في اليد تُتقى بها الشمسُ ، وهي تطوى
وتنشر .

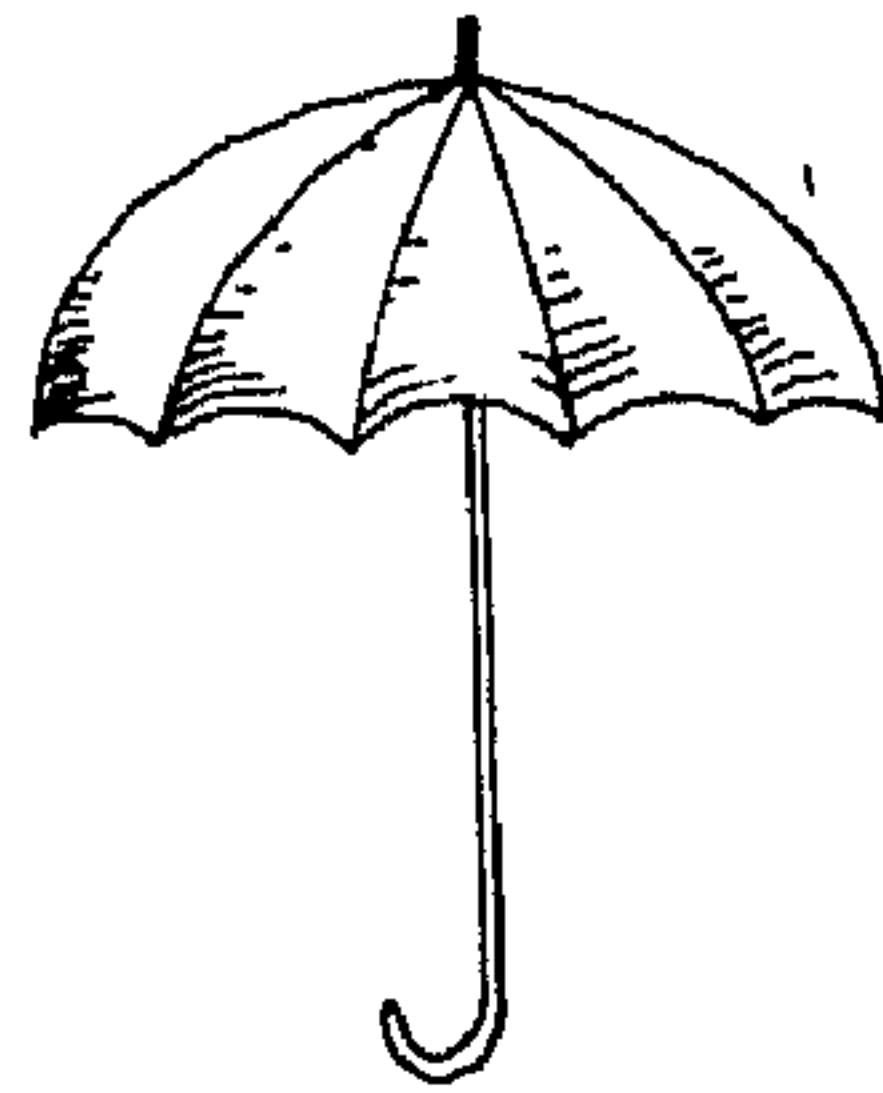

واللام الشمسيَّةُ : هي لامُ المعرفة إذا
أذغمت فيما بعدها من الحروف . وهي التاءُ والتاءُ
والدالُ وما يليها إلى الظاءِ ، واللامُ والنونُ .
وما عداها من حروفٍ تكونُ أل معها قمريةً .
(الشماسُ) : الشديدُ الشموسِ . و- من
يقوم بالخدمة الكنسية . ومرتبته دون القسيسِ .
[سريانية] . (ج) شمَاسَةٌ .
(الشموسُ) : الثغورُ العسيرةُ الصخريةُ . يقال :
رجلٌ شموسٌ ، وامرأةٌ شموسٌ . و- الحمرُ .
(ج) شمُسُ .
* (شمصَ) الدابةُ وغيرها - شمصًا وشموصًا :
ساقها سَوَاقًا عنيقًا حتى أعْيَثَ . ويقال : شمصَ
الرجلُ : دَعَرَهُ وأزعجه .
(الشموصُ) : الشموسُ . (ج) شمُوصُ .

الثأفد . و- السخِيُّ .
(الشويرُ) : الأمرُ الشديدُ يستوجب التشمير
له . قالوا : أجاؤه الخوفُ إلى شرِّ شويرٍ : خاف
شرا فردَه الخوفُ إلى شرِّ منه .
(الشميرى) : الأشدُّ مضاءً في أمره .
(الشميرُ) : مبالغةٌ في الشمير .
* (شمرج) الثوبُ ونحوه شمرجةٌ ، وشمرأجا :
خاطئةٌ مباعداً بين الفرزِ . و- النسيجُ الثوبُ :
نسجةٌ نسجا ضعيقا . و- الكلامُ : حَلَطَهُ .
(الشمرجُ) : الرقيقُ النسيجُ . (ج) شَمَرَجُ ،
وشمَارِجُ .
(الشمروجُ) : الشمرجُ .
* (شمرغ) العذقُ : حَرَطَ شَمَارِيحَهُ ، أو حَرَطَهَا
بالمِخْلَبِ . و- الثخلةُ : حَرَطَ بِسَرِّهَا .
(الشمرأخُ) : العثكالُ عليه بُسْرٌ . و- العنقودُ
عليه عنبٌ . و- عُصْنٌ دقيقٌ رخصٌ ينبُثُ في أعلى
العصنِ الغليظِ ، حَرَجَ في سنته رخصًا . (ج)
شَمَارِيحُ .
(الشمرأخُ) : الشمرأخُ .
* (الشمرذُلُ) : الصبيُّ الجلدُ . وقالوا : جَمَلُ
شمردلٍ ، وناقاة شمردلة ؛ لقوة سيرها .
* (شمرز) - شَمَزًا : تَقَبَّضَ وتَجَمَّعَ . و- نَفَرَتْ
نفسُه من الشيءِ تكرهه .
(تشمزَ) : تَقَبَّضَ . ويقال : تشمَزَ وجهه :
تَقَبَّضَ وتغيَّرَ .
(اشمَازُ) بالأمرِ ، ومنه اشمَازًا : ضاقَ به
ونفر منه كراهة . وفي التنزيل العزيز : ﴿ وَإِذَا دُكِرَ
اللَّهُ وَخَذَهُ اشْمَازُتُ قُلُوبِ الَّذِينَ لَا يُؤْمِنُونَ
بِالْآخِرَةِ ﴾ .
(الشمَازِيزةُ) : الإشمِيزازُ .
* (شمسَ) اليومَ ونحوه - شَمُوسًا : ظهرت
شمسه أو قويت . و- الدابةُ شَمُوسًا ، وشيماسًا :
جَمَحَتْ ونَفَرَتْ . و- فلانٌ : تأمَّى واستعصى .
و- لفلانٍ : هَمُّ به ليؤذيه ، فهو شامسٌ . (ج)
شمُوسٌ ، وهنُ شوامسُ .

(الشَّمْعُ) : مادة هيدروكربونية صلبة من مستقطرات البترول، أو استرات من كحولات عالية مع الأحماض، دهنية، وتستخدم في أغراض الإضاءة وغيرها. - ما تُفرزه النحل وتصنع منه بيوتها المسدسة وتحفظ فيه عسلها. - قضبان تتوسطها فتائل وتُتخذ من شمع النحل بعد تنقيته، أو من مادة مماثلة تُوقد ليستضاء بها. (ج) شموع. (الشَّمْعَةُ) : واحدة الشمع. - وحدة تقاس بإضاءة المصباح الكهربائي. يقال: هو ذو عشر شمعات أو مائة شمعة، وهكذا. (محدثة).



(الشَّمَاعُ) : صانع الشمع. - تاجرُه. (الشَّمَاعَةُ) : المشجَب. (الشَّمُوعُ) : اللُّعُوبُ الطُّرُوبُ. (ج) شَمْعٌ. (المشَمَّعةُ) : المزاجُ والطُّربُ. - مصنَعُ الشمع. (ج) مَشَامِعُ. (المُشَمَّعُ) : ما عُوج بالشمع من النسيج ونحوه.

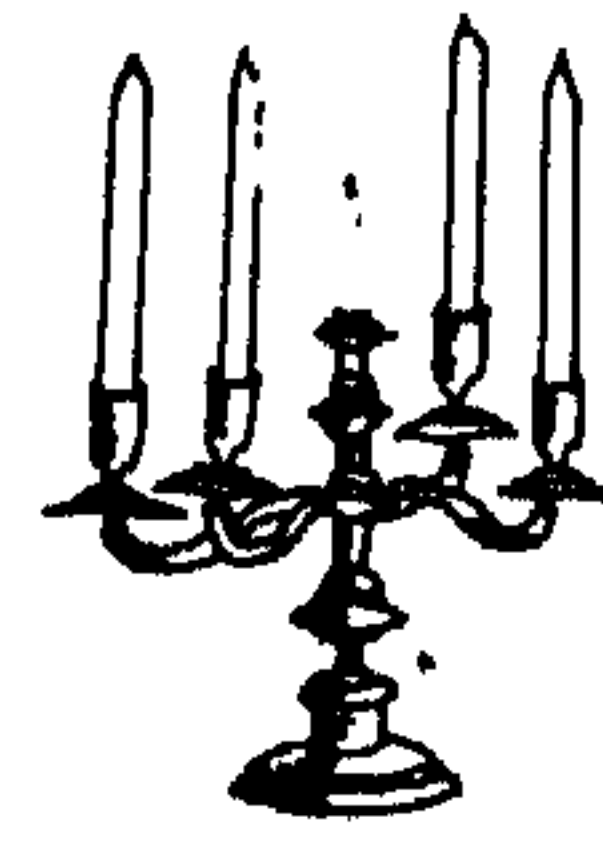

(الشَّمْعِدَانُ) : منارة تزِين ويركز عليها الشمع حين الاستضاءة به. (د). و(دان) في الفارسية معناه : الوعاء أو المكان.

* (اشتمَلُ) الرَّجُلُ : ارتفع وأشرف. - وَخَفَ وطَرِبَ. - و(الدابة) : نشطت ومرحت. - و(الغازة) : اتسعت وهملت. - و(اللبن) : غلبت حموضته.

(المُشَمَّعِلُ) : الوصف من اشتمَل. قال الشاعر:

له داغ بمكة يشمعل

وآخر فوق دارته ينادي

* (شَمِقٌ) فلان - شَمَقًا، وشماقة : مَرَحٌ مَرَحًا يشبه الجنون.

(الأشَمَقُ) : زَبَدُ الفَمِ المختلط بالدم.

(الشَمِيقُ) - من الثياب : المُخَرَّقُ.

(الشَّمَمَقُ) : الطويل الجسم.

* (شَمَلَتِ) الرِّيحُ - شَمَلًا، وشَمُولًا : تحوّلت إلى ريح الشمال. - و(فلان) : أخذ به ذات الشمال.

- و(الأمر القوم) : عمهم. - و(فلان) : غطاه بالشملة. ويقال: شَمَلَ التمر وشَمَلَ الضرع.

(شَمِلَ) الأمر القوم - شَمَلًا : شَمَلَهُمْ.

- و(الدابة اللقاح) : أمسكته.

(أشَمَلَتِ) الرِّيحُ : جاءت من الشمال. - و(القوم) : هبَّت عليهم ريح الشمال. - و(فلان) : صار ذا شملة. - و(فلان) : كساه شملة. - و(التمر والضرع) ونحوه : وقاه بشملة.

(اشتمَل) بثوبه : أداره على جسده كله حتى لا تخرج منه يده. وقالوا: اشتمل الصمائم: وهو أن يرد الكساء من يمينه على يده اليسرى وعاتقه الأيسر، ثم يردّه ثانية من خلفه على يده اليمنى وعاتقه الأيمن فيغطيهما جميعًا. - و(سيفه) : تقلده. - و(على كذا) : احتواه وتضمته. وفي التنزيل العزيز: ﴿أَمْ مَا آسَمَمْتَّ عَلَيْهِ أَرْحَامُ الْأَكْتَبِينَ﴾. - و(على فلان) : وقاه بنفسه.

(تشمَل) بالشملة ونحوها : اشتمَل.

(الشِّمَالُ) : الجهة التي تقابل الجنوب، وتكون على شمالك وأنت متوجه إلى الشرق. - و(الريح التي تهب من تلك الجهة) : همال، وشامل.

(الشِّمَالُ) : مقابل اليمن. يقال: اليد الشمال والجانب الشمال ونحوهما. وفي التنزيل العزيز:

﴿لَقَدْ كَانَ لِسَبَإٍ فِي مَسْكِنِهِمْ آيَةٌ جَنَّتَانِ عَنْ يَمِينٍ وَشِمَالٍ﴾. (ج) أشمَل، وشَمَل، وشَمَالٌ. وفي

التنزيل العزيز: ﴿ثُمَّ لَآتِيَنَّهُمْ مِنْ بَيْنِ أَيْدِيهِمْ وَمِنْ خَلْفِهِمْ وَعَنْ أَيْمَانِهِمْ وَعَنْ شَمَائِلِهِمْ﴾. - و(الشؤم) : وطير الشمال: ما يتشام به. (انظر: طير).

- و(الخُلُقُ) : (ج) شمائل. - و(كيس يغطى به الضرع) إذا ثقل، أو الثمر لئلا ينتثر.

(الشَّمْلُ) : شمل القوم ونحوهم : مُجْتَمِعُهُمْ.

ويقال: جَمَعَ اللهُ شَمْلَهُمْ : أى ما تشكَّت وتفرقت من أمرهم.

(الشَّمْلُ) : العذق.

(الشَّمْلُ) : المشتعل بالشملة.

(الشَّمْلَةُ) : شقة من الثياب ذات حَمَل يُتَوَشَّحُ بها ويُتَلَفَعُ. - و(كساء من صوف أو شعر يتعطى به ويُتَلَفَفُ به) : (ج) شمائل. وفي حديث

على: «إِنَّ أَبَا هَذَا كَانَ يَسِجُ الشِّمَالَ يَمِينَهُ».

(الشَّمْلَةُ) : هيئة الاشتغال.

(الشَّمْلَةُ) : السريعة الخفيفة.

(الشَّمُولُ) : ريح الشمال. - و(الخمير).

(اليشمائل) : الشملة يتلفف بها. (ج) مَشَامِيلُ.

(اليشمَلُ) : الشملة. - و(سيف قصير يحمله حامله في ثيابه) : (ج) مَشَامِيلُ.

(اليشمَلَةُ) : شملة ذات شقين يُلْفَقَانِ ويتغطى بها في النوم.

(المشْمُولُ) : من هبت عليه ريح الشمال. وقالوا: غدیر مشمول: تسجَّت وجهه ريح الشمال وتردته وطيبته. ونار مشمولة: أذكتها ريح الشمال. وتوى مشمولة: مفرقة للأحباب.

* (شَمَلَلُ) : أسرع. - و(الشجرة) : لَقَطَ ما عليها من الثمر.

(بشَمَلَل) : السريع الخفيف.

(الشَّمْلُولُ) : عرق من الرَّمْلِ مُسْتَطِيلٌ.

- و(غصن من الشجرة متشعب) : (ج) شمائل.

وقوم شمائل: متفرقون. وثوب شمائل: متشقق.

(الشَّمْلِيلُ) : الشملال.

* (شَمَّةٌ) - شَمًا، وشَمِيمًا : أدرك رائحته.

وقالوا: شَمَّ الخبَرُ : أدرك طرفه. وشَمَّ الأمر : اختبره.

(شَمَّ) البناء أو الجبل - شَمَمًا : ارتفع أعلاه. - و(الأنف) : ارتفعت قصبته قليلًا في

الشمم)

استواء . و- الرجل : تَرَفَعَ وتَكَبَّرَ . فهو أَشْمٌ ،
وهي شَمَاءٌ . (ج) شَمٌّ . و- الشيء شَمًا ،
وشَمِيمًا : شَمُهُ بِشَمِهِ .
(أشْمٌ) الرجل : مرًّا رفعا رأسه مُتَكَبِّرًا . و-
عنه : عَدَلٌ وحاذٍ . و- فلانًا الطَّيِّبُ : عرضة له
ليشمه . و- الخازنُ : ترك من القلقة قليلا .
(شَمَمَهُ) الطَّيِّبُ أو الدواءُ : جعله بِشَمُهُ .
(اشْتَمَهُ) : شَمَهُ .
(تَشَمَّمَهُ) : شَمَهُ في مَهَلَةٍ . و- الأَمْرُ :
التَّسَمُّهُ وتَطَلُّبُهُ .
(الإشمامُ) - (عند جمهور النحاة والقراء) :
صَبْحُ الصوت اللغوي بمسحة من صوت آخر ،
مثل نُطِقَ كثير من قيس وبنى أسد لأمثال : « قيل
ويبيع ، بإمالة نحو واو المد ، ومثل إشمام الصاد
صوت الزاي في قراءة الكسائي بصفة خاصة .
والإشمام أيضا (لدى القراء وحدهم) : الإشارة
بالشفتين إلى الضمة المحذوفة من آخر الكلمة
الموقوف عليها بالسكون من غير تصويت بهذه
الضمة .
(الشَّمُّ) : إدراك الروائح .
(الشَّمَمُ) : الارتفاع . و- ارتفاع قصبه
الأنف في استواء .
(الشَّمَامُ) : الحادُّ
الشَّمُّ . و- نبات من
الفصيلة القرعِيَّةِ ، ثمره
مُدَوَّرٌ مستطيل قليلا ،
وقشره مخطَّطٌ ، وأبرز
صفاته قوة الرائحة وطيبها .
(حج) .
(الشَّمَامَاتُ) : ما يُشَمَّمُ من الروائح الطيبة .
(الشَّمِيمُ) : ما يُشَمُّ . و- المَرْتَفَعُ .
* (شَمَاءُ) - شَمَاءٌ ، وشَمَاءًا : أَبْغَضُهُ وتَجَنَّبَهُ .
وفي التنزيل العزيز : ﴿ وَلَا يَجْرِمَنَّكُمْ شَنَا نُ قَوْمِ
عَلَى الْآثِمِينَ ﴾ . فهو شَانِيٌّ . وفي التنزيل
العزيز : ﴿ إِنَّ شَانِئَكَ هُوَ الْأَبْتَرُ ﴾ .

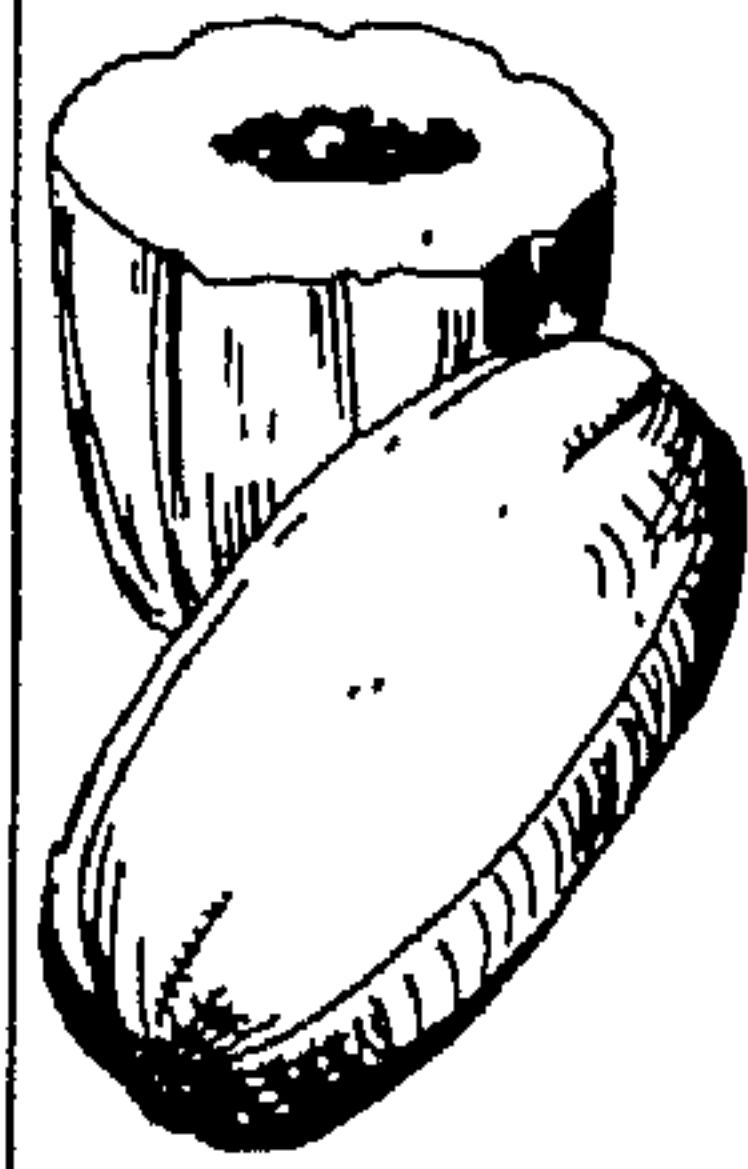

(تَشَانُؤُوا) : تباغضوا .
(الشَّنَاءَةُ) : أشدُّ التُّغْضِ .
(الشَّنَوَةُ) : التَّفَرُّزُ من الشيء . و- تحب
المعائب والتفزز منها . و- المتفزز من المعائب
المتاعد عنها .
(المَشْنَأُ) : القبيح ولو كان مُحِبِّيًا . ويقال :
مَشْنَأُ الخُلُقِ : قبيح المنظر .
(المِشْنَأُ) : الشديد البغض والتجنب للناس .
(المَشْنَوُ) : المُبْغِضُ ، ولو كان جميلا .
* (شَيْبٌ) - شَيْبًا ، وشَيْبَةً : كان أشنب أو ذا
شَيْبٍ . و- الثغرُ : رقت أسنانه وابتصت . و-
اليومُ : بَرْدٌ . فهو شَيْبٌ ، وشَابٌ . وهو أَشْنَبُ
وهي شِبَاءٌ .
(الشَّيْبُ) : جمال الثغر ، وصفاء الأسنان .
قال ذو الرُّمَّةِ :
* وفي اللثام وفي أياها شَيْبٌ *
والمُحَدَّثُونَ استعاروا الشنب للشارب
واستعملوه فيه حتى تناسوا الأصل .
(الشَّنَاءُ) من الرُّمَانِ : التي ليس لِحَمَّها بزر
(ج) شُنْبٌ .
* (شَتَرَ) ثوبه ونحوه : مَرَقَةٌ .
* (شَيْجٌ) - شَتَجًا : تَقَبَّضَ . فهو شَيْجٌ .
(شَتَجٌ) الشيءُ : قَبْضُهُ . ويقال : شَتَجَ
وجهه . وشَتَجَ الحَيَّاطُ القَبَاءَ : نَاهُ وَقَبَّضَهُ .
(شَتَجٌ) : تَقَبَّضَ . يقال : تَشَتَّجَت عَصَلَاتُهُ .
(الأَشْتَجُ) : المُتَقَبِّضُ . (ج) شَتَجٌ .
(الشَّتَجُ) : (في الطب) : تقبض عصلتي
عين غير إرادى . (حج) .
(المُشْتَجُ) : اسم مفعول من شَتَجَهُ . ويقال
للمبالغة : شَتَجَ مُشْتَجًا . والسرراويل المُشْتَجَّةُ :
الواسعة الطويلة تتقبض عند القدمين .
* (شَتْرَةٌ) ، وعليه : سَمِعَ به وقَضَحَهُ .
(الشَّتَارُ) : الأَمْرُ المشهورُ بالشَّنَعَةِ والقُبْحِ .
ويقال : عَارٌ وشَتَارٌ .
* (شَتْنٌ) القِرْطَاسُ أو الثوبُ الجديدُ ونحوه :

تَحَرَّكَ فَصَوَّتْ صوتًا حَمِيْفًا .
(المُشْتَشِيَتَةُ) : العادةُ العالِيَّةُ وفي المتل :
« شَيْئِيَّتَةٌ أَعْرَهَا من أُخْزَمِ » : يُضْرَبُ في قُرْبِ
الشَّيْبِ في الخُلُقِ . (ح) شَشَائِنٌ .
* (شَتَطَ) اللِّحْمَ : شَوَاهُ وَلَمْ يَبَالِغْ في شَيْبِهِ .
* (شَتَعَ) الجِرْقَةَ ونحوها - شَتَعًا : شَتَعَهَا
حتى تُنْفَسَ . و- فلانًا : عَابَهُ وقَضَحَهُ .
(شَيْعٌ) به - شَتَعًا . استكْرَهُ واستقْحَهُ .
(شَتَعٌ) - شَتَاعَةٌ : اشتدَّ قَبْحُهُ . فهو شَيْعٌ ،
وشَيْعٌ ، وأَشَيْعٌ .
(شَتَعٌ) : مَالِغَةٌ شَتَعٌ . و- الشيءُ : قَبْحُهُ .
و- على فلان : فضحه وشوه سُمْعَتَهُ .
(تَشَتَّعٌ) : غَلَبَ عليه القُبْحُ . و- القَوْمُ : قُبْحُ
أَمْرُهُم باختلافهم واصطراط رأيهم . و- الثوبُ
ونحوه : تَفَرَّرَ . و- العازرةُ : وَسَعَهَا .
(استشْتَنَعَ) الأَمْرُ : غَدَهُ شَنِيعًا . و- فلانًا :
أَوْقَعَهُ في الشَّنَاعَةِ . ويقال : استشْتَنَعَهُ جَهْلُهُ ،
واستشْتَنَعَ به جهله .
(الشَّنَعَاءُ) - يقال : فَعَلَهُ شَنَعًا : قَبِيحَةٌ
بالغة القُبْحِ . (ج) شَتَعٌ .
(الشَّنَعَةُ) : القُبْحُ .
(الشَّيْعُ) . القَبِيحُ الكَرِيهُ . (ح) شَائِعٌ .
* (شَغَفٌ) إليه - شَغَفًا ، وشَغَفًا : رماءُ بَطْرَةِ
فيها استكْرَارٌ وكْرَهُ . و- عَمٌ : أغْرَصَ مترفَعًا .
(شَغَفٌ) له - شَغَفًا : فطِرَ و- الشَّفَقَةُ
العُلْيَا : انقلبت إلى أَعْلَى . ويقال : شَغَفَ الرَّحْلُ .
فهو أَشْفَفٌ ، وهي شَمَاءٌ . و- فلانًا ، وله :
أَبْغَضُهُ وتَكَبَّرَهُ .
(شَغَفٌ) المرأةُ : اتَّخَذَ لها قُرْطًا . ويقال :
شَغَفَ الآذَانَ بكَلَامِهِ : أَمْتَعَهَا به . وشَغَفَ
كَلَامَهُ : رِيئَهُ .
(تَشَتَّتَتْ) المرأةُ : تَحَلَّتْ بالقُرْطِ .
(الشَّنْفُ) : القُرْطُ . وقد يَخْصُصُ الشَّنْفُ
بما يعلَقُ في أَعْلَى الأُذُنِ ، والقُرْطُ بما يعلَقُ في
أَسْفَلِهَا . (ج) شَنُوفٌ ، وأَشْنَأَفٌ .

★ (شَنَقَهُ) - شَنَقًا: عَلَقَهُ. - الرَّجُلُ: قَتَلَهُ
مَشْنُوقًا: مَعْلَقًا بِحُجْلِ حَوْزٍ رَقَبَتِهِ. (محدثه). -
الْبَعِيرَ وَمَحْوَهُ: شَدَّ رَأْسَهُ بِالرَّمَامِ لِيَكْبَحَهُ كَمَا يُكْبَحُ
الْفَرَسُ.

(شَنَقَ) الْأَمْرَ - شَنَقًا: هَوَيْهُ وَتَعَلَّقَ بِهِ.
(أَشْتَقُ) الشَّيْءَ: عَلَفَهُ. - الْيَدُ إِلَى الْعُنُقِ:
غَلَّهَا إِلَيْهِ. - وَالْبَعِيرَ وَمَحْوَهُ: شَنَقَهُ. - وَالْقَرْبَةَ
وَمَحْوَهَا: شَدَّهَا بِالشَّنَاقِ. - وَمَاشِيَتَهُ إِلَى مَاشِيَةِ
غَيْرِهِ: حَلَطَهَا بِهَا لِتَقْلِيلِ الرِّكَاءِ، كَأَن يَكُونُ لِكُلِّ
وَاحِدٍ مِنْهُمَا أَرْبَعُونَ شَاةً فَيُحِبُّ عَلَيْهِمَا شَاتَانِ،
فَإِذَا أَشْتَقَ أَحَدُهُمَا غَنَمَهُ إِلَى غَنَمِ الْآخَرِ فَوَجَدَهَا
الْمُصَدِّقَ فِي يَدِهِ أَخَذَ مِنْهَا شَاةً فَقَطَّ.
(شَانَقَهُ) مُشَانِقَةً، وَشَانِقًا: حَلَطَ مَالَهُ بِمَالِهِ،
احْتِبَالًا لِتَقْلِيلِ الرِّكَاءِ. وَفِي الْحَدِيثِ: «لَا شِينَاقَ».
(شَنَقُ) الْعَجِينِ أَوْ اللَّحْمِ: قَطَعُهُ.
(شَانَقَ) الرَّجُلَانِ: حَلَطَ كُلُّ مِنْهُمَا مَالَهُ بِمَالِ
الْآخَرِ.

(الشَّنَاقُ): الطَّوِيلُ (يَسْتَوِي فِيهِ الْمَفْرَدُ
وغيره والمذكر والمؤنث).

(الشَّنَاقُ): الْحَبْلُ أَوْ السِّبْرُ يُشَدُّ بِهِ الشَّيْءُ
وَيُعَلَّقُ. - وَتَرُّ الْقَوْسِ. (ج) شُنُقٌ، وَأَشْنِقَةٌ.
(الشَّنُقُ): الْعِيدَلُ. - وَدِيَةُ الْجَرَاحَاتِ.
- مَا دُونَ الدِّيَةِ. (ج) أَشْنَاقُ.

(الشَّنَقَاءُ): مَوْتٌ الْأَشْنِقِ. - مِنَ الطَّيْرِ:
الَّتِي تُطْعِمُ فِرَاحَهَا بِالرُّقِّ. (ج) شُنُقٌ.
(المِشْنَاقُ): الطَّايِعُ إِلَى كُلِّ شَيْءٍ.
(المِشْنَقَةُ): جِهَازٌ يَشْقَى بِهِ الْمَحْكُومَ عَلَيْهِ
بِالإِعْدَامِ شَنَقًا. (ج) مَشَانِقُ. (محدثه).

★ (شَن) - شَنًا: يَبَسَ، وَأَخْلَقَ. يُقَالُ: شَنَّتْ
الْقَرْبَةُ، وَشَنَّ الْجَمَلُ مِنَ الْعَطَشِ وَمَحْوَهُ. - الْمَاءُ
شَيْنًا، وَشَيْنَانًا: تَقَاطَرَ. - وَالسَّائِلُ - شَنًا:
صَبَّهُ مَتَفَرِّقًا، يُقَالُ: شَنَّ الْمَاءَ عَلَى الشَّرَابِ،
وَشَنَّتِ الْعَيْنُ الدَّمَعَ. - وَالغَارَةُ عَلَى عَدْوِهِ: أَغَارَ
عَلَيْهِ مِنْ كُلِّ نَاحِيَةٍ.

(أَشَنَّ) : شَنَّ .

(شَنَّ) السَّقَاءُ أَوْ الْمَاءُ : شَنَّ .

(أَشَنَّ) الذَّئِبُ فِي الْغَنَمِ : عَاتَ فِيهَا .

(تَشَنَّ) الْمَاءُ : تَقَاطَرَ فِي كَثْرَةٍ . - وَالْجِلْدُ :

يَبَسَ وَتَقَلَّصَ . وَيُقَالُ : تَشَنَّتْ بَشْرَةُ الرَّجُلِ :
كَثُرَتْ غَضُونُهَا عِنْدَ الْكِبَرِ .

(اسْتَشَنَّتْ) الْقَرْبَةُ : شَنَّتْ . وَيُقَالُ : اسْتَشَنَّ
الرَّجُلُ أَوْ الْحَمَلُ : هَزَلَ .

(الشَّنَانَةُ) : مَسِيلُ الْمَاءِ إِلَى الْوَادِي . (ج)
شَوَانٌ .

(الشَّنَانُ) : السَّحَابُ يَشَنَّ الْمَاءَ . - الْمَاءُ
الْبَارِدُ . وَيُقَالُ : مَاءٌ شَنَّانٌ : مَتَفَرِّقٌ .

(الشَّنَانَةُ) : الْمَاءُ يَتَقَاطَرُ مِنْ قَرَبَةٍ أَوْ شَجَرَةٍ .

- كُلُّ لَبَنٍ يُصَبُّ عَلَيْهِ الْمَاءُ حَلِيًّا كَانَ أَوْ حَقِيًّا .

(الشَّنُّ) : الْقَرْبَةُ الْخَلْقُ الصَّغِيرَةُ يَكُونُ الْمَاءُ
فِيهَا أَبْرَدَ مِنْ عَيْرِهَا . (ج) شِينَانٌ . وَشَنَّ وَطَبَقَهُ :

اسْمَانِ لِرَجُلٍ وَامْرَأَةٍ عَرَفَا بِالذِّكَاةِ . وَمِنْ أَمْثَلِهِمْ :

«وَأَفَقَ شَنَّ طَبَقَةً» : يَضْرِبُ لِلْمُتَوَافِقِينَ فِي الشَّدَّةِ
وغيرها .

(الشَّنَّةُ) : الشَّنُّ . - وَالْعَجُوزُ . وَيُقَالُ :

قَوْسٌ شَنَّةٌ : عَتِيقَةٌ . وَجِبَةٌ شَنَّةٌ : مَزْوِيَّةٌ مَتَقَبَّضَةٌ .

وَيُقَالُ : جَاءَ بِجِبَةٍ شَنَّةٍ . عَابَسًا مَتَجَهَّمًا . (ج)
شِينَانٌ .

(الشَّنُونُ) : مَا بَيْنَ الْهَزِيلِ وَالسَّمِينِ .

(الشَّنِينُ) : اللَّبَنُ الْمَخْضُ يُصَبُّ عَلَيْهِ الْمَاءُ
الْبَارِدُ .

(المِشْنَةُ) : وَعَاءٌ يُوضَعُ فِيهِ الْخَبْزُ وَمَحْوَهُ ،
وَيَتَّخَذُ مِنْ خَوْصٍ أَوْ أَعْوَادِ أَشْجَارٍ لَدَائِقَةٍ . (مَوْ) .

★ (شَهَبُ) الْحَرُّ أَوْ الْبَرْدُ - شَهَبًا : أَحَالَ لَوْنَهُ
وَلَوْحَهُ . - وَالسَّنَةُ الْقَوْمَ : أَصَابَتْ أَمْوَالَهُمْ .

(شَهَبَ) - شَهَبًا ، وَشَهَبَةً : خَالَطَ بِيَاضَ
شَعْرِهِ سَوَادًا . - وَحَالَ لَوْنَهُ وَتَلَوَّحَ مِنْ بَرْدٍ أَوْ

حَرٍّ . فَهُوَ أَشْهَبُ ، وَهِيَ شَهْبَاءُ .

(أَشْهَبَ) الشَّهَابُ : أَوْقَدَهُ وَأَشْعَلَهُ . - وَ

السَّنَةُ الْقَوْمَ : أَصَابَتْ أَمْوَالَهُمْ .

(أَشْهَبَ) : شَهَبَ . - وَالرَّأْسُ : شَابَ .

(أَشْهَبَ) : اشْتَبَ شَيْئًا فَشَيْئًا . - وَالزَّرْعُ :

هَاجَ وَاصْفَرَّ وَبَقِيَ فِي بَعْضِهِ شَيْءٌ أَحْضَرُ . وَيُقَالُ :

اشْهَبَتْ الشَّفَاهُ وَالْمَشَاوِرُ : خَالَطَهَا بِيَاضٌ .

(أَشْهَبَ) : اشْهَبَ .

(الْأَشْهَبُ) - يُقَالُ : عَامٌ أَشْهَبٌ : مُجْدِبٌ .

وَيَوْمٌ أَشْهَبٌ : ذُو بَرْدٍ وَرِيحٍ .

(الشَّهَابُ) : اللَّبَنُ مُزَجَّجٌ بِالْمَاءِ حَتَّى خَفَّ بِيَاضُهُ .

(الشَّهَابُ) : الشُّعْلَةُ السَّاطِعَةُ مِنَ النَّارِ .

وَفِي التَّنْزِيلِ الْعَزِيزِ : ﴿أَوْ آتِيكُمْ بِشِهَابٍ قَبَسٍ

لَعَلَّكُمْ تَصْطَلُونَ﴾ . - وَالنَّجْمُ الْمُضِيءُ

اللامع . - وَجِزْمٌ سَمَاوِيٌّ يَسْتَبِحُ فِي الْفِضَاءِ ، فَإِذَا

دَخَلَ فِي جَوِّ الْأَرْضِ اشْتَعَلَ ، وَصَارَ رَمَادًا .

(ج) . وَفِي التَّنْزِيلِ الْعَزِيزِ : ﴿فَأَتْبَعَهُ شِهَابٌ

ثَابِتٌ﴾ . وَيُقَالُ لِلْمَاضِي الْمَاهِرِ فِي الْأُمُورِ أَوْ

الْحَرْبِ : هُوَ شِهَابٌ عِلْمٌ أَوْ شِهَابٌ حَرْبٍ

وَمَحْوَهُمَا . (ج) شُهْبٌ ، وَشُهْبَانٌ ، وَأَشْهَبٌ . وَ

(الشُّهْبُ) : الدَّرَارِيُّ مِنَ الْكَوَاكِبِ ، لِشَدَّةِ

لَمَعَانِهَا .

(الشَّهَابَةُ) : الشَّهَابُ .

(الشُّهْبُ) : الْجَبَلُ عَلَاةُ التُّلُوحِ . (ج) شُهُوبٌ .

(الشُّهْبَاءُ) - كَيْبَةُ شَهْبَاءُ : كَثِيرَةُ السَّلَاحِ .

وَعُرَّةٌ شَهْبَاءُ : فِيهَا شَعْرٌ يَخَالِفُ الْبِيَاضَ .

وَسَنَةٌ شَهْبَاءُ : ذَاتٌ قَحْطٍ وَجَدْبٍ . وَأَرْضٌ

شَهْبَاءُ : تَغْطِيهَا التُّلُوحُ . - وَقَبُ مَدِينَةِ حَلَبٍ ؛

لِبِيَاضِ حِجَارَتِهَا . (ج) شُهْبٌ .

(الشُّهْبَةُ) : الْبِيَاضُ الْخَالِطُ بِالسَّوَادِ .

★ (شَهَدَ) عَلَى كَذَا - شَهَادَةٌ : أَخْبَرَ بِهِ خَيْرًا

قَاطِعًا . - وَفِلَانٌ عَلَى فِلَانٍ بِكَذَا : أَدَّى مَا عِنْدَهُ

مِنَ الشَّهَادَةِ . - وَبِاللَّهِ : حَلَفَ . - وَأَقْرَبُ مَا عَلِمَ .

- وَالْمَجْلِسَ : حَضَرَهُ . وَمِنْهُ مَا فِي التَّنْزِيلِ الْعَزِيزِ :

﴿فَمَنْ شَهِدَ مِنْكُمُ الشَّهْرَ فَلْيَصُنِّهِ﴾ . - وَ

الْحَادِثَ : عَايَنَهُ . وَفِي التَّنْزِيلِ الْعَزِيزِ : ﴿قَالُوا

تَقَاسَمُوا بِاللَّهِ لَنُبَيِّتَهُ وَأَهْلَهُ ثُمَّ لَنَقُولَنَّ لِوَلِيِّهِ

مَا شَهِدْنَا مَهْلِكَ أَهْلِهِ﴾ . - وَالشَّيْءُ : عَايَنَهُ .

وَيُقَالُ : شَهِدَ عَلَى شَهِادَةٍ غَيْرِهِ ، وَشَهِدَ بِمَا سَمِعَ .

(الشهير) : المشهور . و - نابه الذكر .
 (المشهورات) : قصايا أو آراء اتفق الناس
 أجمعهم أو أغلبهم على التصديق بها . مثل : العدل
 جميل ، والكذب قبيح .
 * (الشهزما) : ضرب من البط قصير الرجلين
 أبلق اللون أصغر من اللقلق . (فارسي)
 * (شهيق) : البناء والجبل ونحوهما - شهوقاً :
 عظم ارتفاعه . فهو شاهق . (ج) شواحق .
 * (شهيق) - شهيقاً : تردد النفس في حلقه
 وسُمع . و - ردد البكاء في صدره . و - جذب
 الهواء إلى صدره .
 (الشاهيق) - يقال : فلان ذو شاهيق : شديد
 الغضب . وفحل ذو شاهيق : شديد الهدير .
 (الشهيق) : الصوت الشديد . وفي التنزيل
 العزيز في وصف جهنم : ﴿سَمِعُوا لَهَا شَهيقاً
 وَهِيَ تَفورُ﴾ . و - إدخال النفس إلى الرتين .
 * (شهل) : اللونان - شهلاً : اختلط أحدهما
 بالآخر . و - فلان : كان في عينه شهلاً . ويقال :
 شهلت عينه . فهو أشهل ، وهي شهلاء (ج)
 شهل .
 (شاهلة) : مشاهلة : شاتمته ، وعابته .
 (تشل) : ماء وجهه : ذهب من هزال
 ونحوه . ويقال : تشهل الرجل .
 (الشهل) : أن يشوب إنسان العين حمرة .
 (الشهلة) : الشهل .
 (الشهلة) : العجوز . و - المرأة النصف
 العاقلة .
 * (شهنه) - شهنما ، وشهونما : نشطة . و -
 زجرة .
 (شهم) - شهامة : كان أو صار شهنما .
 (الشهامة) : عزة النفس وحرصها على
 مباشرة أمور عظيمة تستبغ الذكر الجميل .
 (الشهم) : الذكي . و - السيد السديد
 الرأي . و - الصبور على القيام بما حُمّل . ويقال :
 فرس شهم : قوي سريع . (ج) شهام ، وشهوم .

مكة : المواطن التي كانوا يجتمعون فيها . و -
 الضريح . (محدثه) .
 (المشهود) - يوم مشهود : يجتمع فيه
 الناس لأمر ذي شأن .
 * (الشهذنج) : بزر شجرة القتب ، ويسمى
 في مصر بالشراقي ، أو الشنارقي .
 * (الشهذائق) : الشهذنج .
 * (شهرة) - شهراً ، وشهرة : أعلته وأذاعه .
 و - السيف : سلته من عنده ورفع . و - العقد :
 وثقة في إدارة الشهر العقاري . (محدثه) .
 (أشهر) الشيء : أتى عليه شهر . و - في
 المكان ، أو به : أقام فيه شهراً . و - الحامل :
 دخلت في شهر ولادتها . و - الشيء : شهرة .
 (شاهرة) : مشاهرة ، وشهارة : عاملة بالشهر .
 (شهرة) : مبالغة في شهره . وشهر به :
 أذاع عنه سوءه .
 (اشتهر) الأمر : انتشر . ويقال : اشتهر
 بكذا ، واشتهر به . و - الشيء : شهرة .
 (تشار) بكذا : تصنع الشهرة .
 (الشهر) : جزء من اثني عشر جزءاً من السنة
 الشمسية والقمرية) ويقدر في السنة القمرية
 بدورة القمر حول الأرض ، ويسمى : الشهر
 القمري ، أو يقدر بجزء من اثني عشر جزءاً من
 السنة الشمسية ، ويسمى الشهر الشمسي . (ج)
 أشهر ، وشهور . والأشهر الحرم : الأشهر التي
 كانوا يحرمون فيها القتال ، وهي أربعة : ثلاثة منها
 متوالية ، وهي : ذو القعدة ، وذو الحجة ،
 والمحرم ، وواحد فرد وهو : رجب . و - نظام
 رسمي لتوثيق العقود ونحوها وإعلانها . (محدثه) .
 (ومصلحة الشهر) : إدارة حكومية قائمة على
 توثيق العقود ونحوها وإعلانها . (محدثه) .
 (الشهرة) : ظهور الشيء وانتشاره . و -
 ظهوره في شئ .
 (الشهرية) : ما تنسب إلى الشهر . و -
 المرتب ونحوه يؤقت بشهر . (مو) .

(أشهد) على كذا : جعله يشهد عليه . و -
 الشيء : أحضره .
 (شاهد) : عاينه .
 (تشهد) : قال أشهد أن لا إله إلا الله ، وأشهد
 أن محمداً رسول الله . و - طلب الشهادة .
 (استشهد) : تعرض أن يقتل في سبيل الله .
 و - الرجل فلاناً : طلب منه أن يشهد . وفي
 التنزيل العزيز : ﴿وَاسْتَشْهِدُوا شَهِيدَيْنِ مِنْ
 رِجَالِكُمْ﴾ . و - بكذا : احتج به .
 (استشهد) فلان : قتل شهيداً .
 (الإشهاد) - (في الجنايات) : أن يقال
 لصاحب الدار : إن حائطك هذا مائل فاهدمه ،
 أو مخوف فأصلحه .
 (التشهد) في الصلاة : التحيات . و -
 قراءتها .
 (الشاهد) : من يؤدي الشهادة . و -
 الدليل . و - شئ مغاط يخرج مع المولود . (ج)
 شهود ، وأشهاد ، وشهد ، وشهد . وجمع
 غير العاقل : شواهد . وصلاة الشاهد : صلاة
 المغرب ، وصلاة الفجر .
 (الشهادة) : أن يخبر بما رأى . و - أن يقر بما
 علم . و - مجموع ما يُدرك بالحس . والشهادة
 البيّنة (في القضاء) : هي أقوال الشهود أمام جهة
 قضائية . (ج) . وعالم الشهادة : عالم الأركان
 الظاهرة : مقابل عالم الغيب . وفي التنزيل العزيز :
 ﴿وَسُردُونَ إِلَى عَالِمِ الْعِيبِ وَالشَّهَادَةِ﴾ .
 (الشهد) : غسل النحل ما دام لم يعصر من
 شمعه . القطعة منه شهدة . (ج) شهاد .
 (الشهيد) : من قتل في سبيل الله . و - من
 يؤدي الشهادة . وفي التنزيل العزيز : ﴿وَلَا يُضَارُّ
 كَاتِبٌ وَلَا شَهِيدٌ﴾ . (ج) شهداء ، وأشهاد .
 (المشاهدة) : الإدراك بإحدى الحواس .
 (المشاهدات) : المدركات بالحواس .
 (المشهد) : الحضور . و - ما يشاهد . و -
 المجتمع من الناس . (ج) مشاهد . ومشاهد

(الشَيْهَمُ) : حيوانٌ من القوارض له شوك طويل كأنه المسأل ، من فصيلة القنفاذ ؛ ويسمى الدُّلدل أيضا . (ج) شياهم .

★ (الشاهنشاه) : ملك الملوك ، أو الملك الأعظم . (فارسية) . (انظر : شوه) .

★ (الشاهين) : طائر من جوارح الطَّيْرِ وسبَّاعها ، من جنس الصقر . (مع) . و - عمود الميزان . (مع) . (ج) شواهين ، وشياهين



★ (شَهَاءُ) - شَهْوَةٌ : أَحْبَبُ وَرَغِبَ فِيهِ .

(شَهِيَةٌ) - شَهْوَةٌ : شَهَاءٌ .

(شَهْوَى) الطعام وغيره - شَهَاوَةٌ : كان لذيذاً فهو شَهِيٌّ .

(أَشْهَأُ) : جعله شهياً . و - أعطاه ما يشتهى . (شَهَاءُ) : حَمَلَةٌ عَلَى الشَّهْوَةِ . يقال : هذا شيءٌ يَشْتَهَى الطَّعامُ .

(اشْتَهَى) الشيء : اشتدت رغبته فيه . وفي التنزيل العزيز : ﴿وَلَكُمْ فِيهَا مَا تَشْتَهَى أَنْفُسُكُمْ﴾ .

(تَشَهَّى) الشيء : اشتباه . و - عليه كذا : طلبه منه مرة بعد أخرى .

(الشَّاهِيَّةُ) : الشهوة .

(الشَّهْوَانُ) : الشديد الرغبة في الشيء . وهي شَهْوَى . (ج) شَهَاوَى .

(الشَّهْوَانِيُّ) : الشديد الرغبة في المُلذَّات المادية . وهو نسبة إلى الشهوة .

(الشَّهْوَةُ) : الرغبة الشديدة . و - القوة النفسانية الراجعة فيما يُشْتَهَى . و - ما يُشْتَهَى من المُلذَّات المادية . (ج) شَهَوَاتٌ ، وأشهية ، وشَهْيٌ . وفي التنزيل العزيز : ﴿زُيِّنَ لِلنَّاسِ حُبُّ الشَّهَوَاتِ مِنَ النِّسَاءِ وَالْبَنِينَ وَالْقَنَاطِيرِ الْمُقَنْطَرَةِ مِنَ الذَّهَبِ وَالْفِضَّةِ وَالْخَيْلِ الْمُسَوَّمَةِ وَالْأَنْعَامِ

وَالْحَرثِ﴾ .

(الشَّهْيُ) : المشتهى . و - اللذيذ المحبوب . و - الشَّهْوَانُ .

(الشَّهِيَّةُ) : مؤنث الشهى . و - الشهوة للطعام . (ج) .

(المُشَهَّيَاتُ) - مُشَهَّيَاتُ الطَّعامِ : ما يحمل على الرغبة فيه من المُخَلَّلَاتِ والمُملَّحَاتِ ونحوها .

★ (شَابَ) فلانٌ في بيع أو شراء - شَوَّبًا : خَدَعُ . و - في قوله : كذب . ويقال : هو يَشُوبُ

ويُرُوبُ : يَخْلِطُ في قوله وعمله ، ويصيب مرة ويخطئ أخرى . و - عن صديقه : دافع جاداً مرة ومتكاسلاً أخرى . و - الشيء بالشيء : خَلَطَهُ به . و - الشيءُ غَيْرُهُ : خَالَطَهُ . فهو شَائِبٌ ، والشيءُ مُشُوبٌ .

(شَوَّبَ) عنه : مبالغة في شاب عنه .

(الشَّائِبَةُ) : الشيءُ الغريب يختلط بغيره . ويقال : ما فيه شائبةٌ : ليس فيه شُبُهَةٌ . و - الدَّنَسُ والقَدْرُ ونحوهما . (ج) شَوَائِبٌ . ويقال : فلان بريءٌ من الشوائب : ليس فيه ما يبيئه .

(الشُّوبُ) : ما اختلط بغيره من الأشياء وبخاصة السوائل . وفي التنزيل العزيز : ﴿ثُمَّ إِنَّ لَهُمْ عَلَيْهَا لَشَوْبًا مِنْ حَمِيمٍ﴾ . ويقال : سقاه الشُّوبَ بالشُّوبِ : العَسَلُ بما يشاب به من ماءٍ أو لبن .

(الشُّوبَةُ) : الخديعة . يقال : في فلان شُوبَةٌ .

(الشُّيَابُ) : اسم لما يُمَزَّجُ .

★ (الشُّوْحَطُ) : (انظر : شَحَطُ) .

★ (شَوَّذَتِ) الشَّمْسُ : مَالَتْ للمغرب . و - السُّحَابُ الشَّمْسُ : أحاط بها خفيفاً رقيقاً .

★ (شَارَ) الرجلُ - شَوَّرًا : حَسَنَ مَنْظَرَهُ . و - الشيءُ : عَرَضَهُ لِيُبْدِيَ ما فيه من محاسن . ويقال :

شَارِ الدَّابَّةَ : أجراها عند البَيْعِ لِيُظْهِرَ قُوَّتَهَا . وفي حديث طلحة : «كان يَشُورُ نفسه أمام رسول الله صلى الله عليه وسلم» : أى يسمي ويحفُّ لِيُظْهِرَ

بذلك قُوَّتَهُ . و - العَسَلُ : اسْتَخْرَجَهُ مِنَ الحَلِيَّةِ . (أشارَ) إليه ويبيده أو نحوها : أوَمَّا إليه معبراً عن معنى من المعاني ، كالدعوة إلى الدخول أو الخروج . و - عليه بكذا : نصحه أن يفعله مبيئاً ما فيه من صواب . و - فلاناً على العسل : أعانته على شُورِهِ ، أى جنيهِ .

(شَاوَرَهُ) في الأمرِ مُشَاوَرَةً ، وشِوَارًا : طَلَبَ رَأْيَهُ فِيهِ . وفي التنزيل العزيز : ﴿وَشَاوَرَهُمْ فِي الْأَمْرِ﴾ .

(شَوَّرَ) إليه بيده ونحوها : أشار . و - بالنار : رَفَعَهَا . و - فلاناً ، وبه : أَحْجَلَهُ . و - فَعَلَ ما يُحْجِلُهُ . و - الثوبَ ونحوه : صَبَعَهُ بالشُّوْرَانِ . (اشْتَارَ) العَسَلُ : شَارَهُ . و - الفحلُ النَّاقَةَ ونحوها : شَمَّها لينظر أحائل هي أم لا يَاقِحُ .

(اشْتَوَّرَ) القومُ : شَاوَرَ بعضهم بعضاً .

(تَشَاوَرُوا) : اشتوروا .

(استَشَارَ) فلانٌ : لَيْسَ شَارَةً : لباساً حَسَنًا . و - أُمْرُهُ : تَبَيَّنَ واستَشَارَ . و - فلاناً في كذا أو في الأمرِ : شَاوَرَهُ .

(الإشارة) : تعيين الشيء باليد ونحوها . و - التلويح بشيء يفهم منه المراد .

(الشَّارُ) : حَسَنُ المنظر . يقال : رَجُلٌ صَارَ شَارًا ، أو شَارَ صَارًا : حَسَنَ الصُّورَةَ والشُّورَةَ ؛ أى آتاه في مَخْبِرِهِ مثله في منظره .

(الشَّارَةُ) : الجمالُ الرَّايحُ . و - الهَيْئَةُ . و - اللباسُ الحَسَنُ . و - السَّمْنُ .

(الشُّوَارُ) : الشَّارَةُ . و - الزينة .

(الشُّوَارُ) : مَتَاعُ البيت ، أو المُسْتَحْسَنُ منه . و - جِهَازُ العروس .

(الشُّورُ) : العسلُ المَشُورُ .

(الشُّورَانُ) : العَصْفَرُ .

(الشُّورَى) : التشاورُ . وفي التنزيل العزيز : ﴿وَأْمُرُهُمْ شُورَى بَيْنَهُمْ﴾ . و - الأمرُ الذي يَتَشَاوَرُونَ فِيهِ .

(الشُّورَةُ) : المَحْبَرُ . و - المَنْظَرُ . و -

(الشَوَاطِطُ) : اللَّهَبُ لَا دُخَانَ لَهُ . وَ - وَهَجَ
الْحَرَّ . وَ فِي التَّنْزِيلِ الْعَزِيزِ : ﴿ يُرْسَلُ عَلَيْكُمَا
شَوَاطِطٌ مِّن نَّارٍ وَنَحَاسٍ فَلَا تَنْتَصِرَانِ ﴾ .
* (شَاعَ) - شَوْعًا : تَفَشَّتْ وَشَبِعَتْ شَعْرُهُ .
(شَوَّعَ) الشَّعْرَ - شَوْعًا : انْتَشَرَ وَقَامَ كَأَنَّهُ
شَوْكٌ . وَيُقَالُ : شَوَّعَ رَأْسَهُ .
(الشَّوْعُ) : الْمَوْلُودُ بِحِيءٍ تَالِيًا مِنَ التَّوَامِينِ .
(الشَّوْعُ) : شَجَرُ الْبَابِ . (انظر : البان) أَوْ
تَمْرُهُ . (وَالشَّوْعَةُ قَدْ تَسْمَى بِاسْمِ الشَّجَرَةِ) .
(ج) شِيَاعٌ .
* (شَافَ) - شَوْفًا : أَشْرَفَ وَنَظَرَ . وَ -
الشَّيْءَ : صَفَلَهُ وَزَيَّنَهُ .
(أَشَافَ) الشَّيْءَ : طَالَ وَأَشْرَفَ . وَ -
عَلَيْهِ : أَشْرَفَ .
(شَوْفَهُ) : شَافَهُ . وَ - الْجَارِيَةَ : زَيَّنَهَا .
(شَيْفَ) الدَّوَاءَ : جَعَلَهُ شِيَافًا .
(اشْتَفَافَ) إِلَيْهِ : تَطَاوَلَ وَنَظَرَ . وَ - الْفَرَسُ
وَغَيْرُهُ : نَصَبَ عُنُقَهُ وَجَعَلَ يَنْظُرُ . وَ -
الشَّيْءَ : تَبَّعَهُ بِنَظَرِهِ .
(تَشَوَّفَ) الشَّيْءَ : بَدَأَ مِنْ عُلُوِّهِ . وَ -
تَزَيَّنَ . وَ - لَهُ ، وَإِلَيْهِ : تَطَلَّعَ . وَيُقَالُ :
تَشَوَّفَ الْخَبَرَ . وَ - أَمْرًا : طَمَعَ لَهُ .
(الشَّوْفُ) : آلَةٌ تَسْوِيُّ بِهَا الْأَرْضَ الْمَحْرُوثَةَ ،
وَهِيَ الْيَوْمَ كِتْلَةٌ مِنَ الْخَشَبِ يَرْكَبُهَا رَجُلٌ وَيَجْرُهَا
ثُورَانٌ .
(الشُّوفَانُ) : نَبَاتٌ عَلْفِيُّ مِنَ الْفَصِيلَةِ النَّجْلِيَّةِ .
(الشُّيَافُ) : أَدْوِيَةٌ لِلْعَيْنِ أَوْ نَحْوِهَا .
(المُشَوَّفَةُ) مِنَ السَّاءِ : الَّتِي تُظْهِرُ نَفْسَهَا
لِيَرَاهَا النَّاسُ .
* (شَاقَ) إِلَيْهِ - شَوْقًا : تَزَعَّتْ نَفْسُهُ إِلَيْهِ . وَ -
الشَّيْءَ فَلَانًا : هَاجَهُ . وَ - الشَّيْءَ إِلَى آخِرِ : شَدَّهُ
إِلَيْهِ . يُقَالُ : شَاقَ الْمَشْجَبَ وَنَحْوَهُ إِلَى الْحَائِطِ ،
وَالطَّنْبَ إِلَى الْوَيْدِ .
(أَشَاقَ) الشَّيْءَ فَلَانًا : شَاقَهُ . وَ - فَلَانٌ
الشَّيْءَ : وَجَدَهُ شَائِقًا .

(المُشَوِّشُ) : غَيْرُ الْمُرْتَبِّ . وَقَوْلُ الْبَلَاغِيِّينَ :
«لَفَّ وَنَشَرَ مَشَوِّشٌ» : إِجْمَازٌ ثُمَّ تَفْصِيلٌ عَلَى غَيْرِ
تَرْتِيبِ الْمَوْجِرِ .
* (شَاصَ) - شَوْصًا ، وَشَوْصَانًا : تَحَرَّكَ
وَاضْطَرَبَ . وَقَالُوا : شَاصَ الْجَبِينُ فِي بَطْنِ أُمِّهِ .
وَ - بِهِ الْعِرْقُ وَالْمَرَضُ : هَاجَ . وَ - فَلَانٌ
بِفِلَانٍ : شَقَبَ بِهِ . وَ - الشَّيْءَ شَوْصًا : زَعَزَعَهُ
مِنْ مَكَانِهِ . وَ - أَسْتَأْنَاهُ بِالسُّوَالِكِ : تَطَفَّهًا بِهِ .
(شَوْصَتِ) الْعَيْنُ - شَوْصًا : عَظَمَتْ فَلَمْ
يَلْتَقِ عَلَيْهَا الْجَفَنَانِ . وَ - اضْطَرَبَ جَفْنَاهَا .
(تَشَوَّصَ) : تَحَرَّكَ وَاضْطَرَبَ .
(الأَشْوَصُ) : الَّذِي يَضْطَرِبُ جَفْنَاهُ كَثِيرًا .
وَ - مَنْ لَا يَلْتَقِي جَفْنَاهُ لِتَفْطِيَةِ عَيْنَيْهِ . (ج)
شَوْصٌ .
(الشَّوْصُ) : الدَّلْكُ بِالْيَدِ . وَ - وَجَعُ
الضَّرْسِ . وَ - وَجَعُ الطَّنِّ .
(الشَّوْصَاءُ) : مَوْتٌ الْأَشْوَصِ . وَ - الْعَيْنُ
الَّتِي كَانَتْ تَنْظُرُ مِنْ مَوْقِعِهَا أَوْ مِنْ فَوْقِهَا . (ج)
شَوْصٌ .
(الشَّوْصَةُ) : وَجَعٌ فِي الْبَطْنِ مِنْ رِيحٍ . وَ -
اِحْتِلَاجُ الْعِرْقِ .
(الشَّوْصَةُ) : الشَّوْصَةُ .
(الشَّيَاصُ) : سُوءُ الْحُلِيِّ وَشَرَّاسَتُهُ .
* (شَاطَ) الْفَرَسَ وَغَيْرَهُ - شَوْطًا : عَدَا إِلَى
غَايَةِ .
(شَوَّطَ) الْمَسَافِرَ : طَالَ سَفَرَهُ . وَ - الْفَرَسَ :
جَرَى بِهِ شَوْطًا .
(تَشَوَّطَ) الْفَرَسَ وَنَحْوَهُ : طَرَدَهُ إِلَى أَنْ أُغْيَا .
(الشَّوَّطُ) : الْعَدُوُّ مَرَّةً إِلَى الْغَايَةِ . يُقَالُ :
أَجْرَى فَرَسَهُ شَوْطًا أَوْ شَوْطِينَ أَوْ أَكْثَرَ . وَيَطْلُقُ
عَلَى الْجَزْءِ مِنْ كُلِّ عَمَلٍ . (ج) أَشْوَاطٌ . وَ -
مَكَانٌ بَيْنَ شَرَفَيْنِ مِنَ الْأَرْضِ طَوْلُهُ مَدَى صَوْتِ
دَاعٍ . (ج) شِيَاطٌ .
* (شَاطَ) بِهِ الْمَرَضُ - شَوْطًا : هَاجَ وَوَحَزَهُ .
وَ - الْغَضَبُ : اشْتَدَّ .

الْحَلِيَّةُ أَوْ مَوْضِعُ الْعَسَلِ .
(الشَّيَارُ) : الشَّارَةُ .
(الشَّيْرُ) : الْحَسَنُ الْجَمِيلُ . (ج) شَوْرَاءُ .
وَهِيَ شِيَارٌ .
(المُسْتَشَارُ) : الْعَلِيمُ الَّذِي يُؤَخِّدُ رَأْيَهُ فِي أَمْرٍ
هَامٌّ عِلْمِيٌّ أَوْ فَنِّيٌّ أَوْ سِيَاسِيٌّ أَوْ قَضَائِيٌّ أَوْ نَحْوَهُ .
(مُحَدَّثَةٌ) .
(المَشَارُ) : الْحَلِيَّةُ يُشَارُ بِهَا الْعَسَلُ (ج)
مَشَاوِرُ .
(المِشْوَارُ) : عُوْدٌ يُجْمَعُ بِهِ الْعَسَلُ . وَ - وَتَرٌ
الْمِئْدِفِ . وَ - الْمَكَانُ الَّذِي تُعْرَضُ فِيهِ السَّلْعَةُ .
وَ - الْمَدَى تُجْرَى فِيهِ الدَّابَّةُ حِينَ الْبَيْعِ ،
وَاسْتَعْمَلُ فِي الْمَسَافَةِ يَقْطَعُهَا الْإِنْسَانُ . وَيُقَالُ :
الْحُطْبُ مِشْوَارٌ كَثِيرُ الْعِثَارِ . (ج) مَشَاوِيرُ .
(المِشْوَرُ) : المِشْوَارُ .
(المَشْوَرَةُ) : مَا يُنْصَحُ بِهِ مِنْ رَأْيٍ وَغَيْرِهِ .
(المَشْوَرَةُ) : المَشْوَرَةُ .
(المُشِيرَةُ) : الإِصْبَعُ السَّبَابَةُ .
* (شَاسَ) فَلَانٌ - شَوْسًا : نَظَرَ بِمُؤَجَّجٍ عَيْنِهِ
تَكْبِيرًا وَتَغِيظًا . وَ - صَغَّرَ عَيْنَهُ أَوْ عَيْنَيْهِ وَضَمَّ
أَجْفَانَهُ لِلنَّظَرِ . وَ - حُلِقَهُ : سَاءَ .
(شَوَسَ) - شَوْسًا : جَرَّوْهُ وَشَجَّعَ . وَ -
طَالَ . وَ - تَكَبَّرَ . فَهُوَ أَشْوَسٌ ، وَهِيَ شَوْسَاءُ .
(ج) شَوْسٌ ، وَأَشَاوِسُ .
(شَاوَسَ) الْمَاءَ : صَعِبَتْ رَأْيَتُهُ لِقَلْتِهِ أَوْ بَعْدَهُ .
(تَشَاوَسَ) إِلَيْهِ : شَاسَ . وَ - تَظَاهَرَ بِالْتِيهِ .
* (شَوْشَةُ) : تَحْلُطُهُ وَأَسَاءَةُ تَرْتِيهِ . وَيُقَالُ :
شَوْشَ بَيْنَهُمْ : فَرَّقَ وَأَفْسَدَ . وَعِبَارَةُ الْجَوْهَرِيِّ :
«التَّشْوِيشُ : التَّخْلِيطُ» . وَقِيلَ : التَّشْوِيشُ مِنْ
كَلَامِ الْمَوْلِيدِينَ ، وَأَصْلُهُ التَّهْوِيشُ . (انظر :
هوش) .
(تَشَوَّشَ) عَلَيْهِ الْأَمْرُ : اِحْتَلَطَ وَالتَّبَسَّ .
(الشَّاشُ) : نَسِيجٌ رَقِيقٌ مِنَ الْقَطَنِ تُصَمَّمُ بِهِ
الْجُرُوحُ وَنَحْوُهَا . (مَوْ) . وَيَسْتَعْمَلُ أَيْضًا لِقَافَةِ
لِلْعِمَامَةِ .

(شَوْقُهُ) إليه : رَغْبَةٌ فِيهِ وَحُبُّهُ إِلَيْهِ .

(اشْتَاقَهُ) ، وإليه : رَغِبْتَ نَفْسَهُ إِلَيْهِ .

(تَشَوَّقُ) إلى الشيء : اشْتَدَّ شَوْقُهُ إِلَيْهِ . و -
أَظْهَرَ الشَّوْقَ تَكَلُّفًا .

(الشَائِقُ) : المشتاق . و - ما يَشُوقُ الْإِنْسَانَ
بِجَمَالِهِ وَحَسَنِهِ .

(الشَّوْقُ) : نُزُوعُ النَّفْسِ إِلَى الشَّيْءِ ، أَوْ
تَعَلُّقُهَا بِهِ . (ج) أَشْوَاقٌ .

(الشَّيْقُ) : المُشْتَاقُ .

★ (شَاكَنَهُ) الشُّوكَةُ - شَوْكًا : أَصَابَتْهُ . و -

فَلَانٌ فَلَانًا : أَصَابَهُ بِالشُّوكَةِ . و - آذَاهُ . وَيُقَالُ :
لَا تَشُوكُكَ مِثْيُ شَوْكَةٍ : أَي لَا يَلْحَقُكَ مِثْيُ
أُذَى .

(شَاكَ) الشَّجَرُ وَغَيْرُهُ - شَوْكًا : تَخَرَّجَ

شَوْكُهُ أَوْ كَثُرَ . و - الرَّجُلُ : ظَهَرَتْ شَوْكُهُ

وَقَوْتُهُ . و - تَدَيُّ الْفَتَاةِ : بَرَزَ ، وَتَحَدَّدَ طَرْفُهُ .

و - فَلَانٌ الشُّوكُ : وَقَعَ فِيهِ .

(شَيْكَ) الْجَسَدُ : دَخَلَتْ فِيهِ شَوْكَةٌ . و -

أَصَابَهُ دَاءُ الشُّوكَةِ .

(أَشَاكَ) الشَّجَرُ وَنَحْوُهُ : شَاكَ . و - فَلَانًا :

شَاكَهُ .

(شَوْكُ) الزُّرْعُ : خَرَجَ أَوَّلُهُ . و - الْفَرْخُ :

خَرَجَتْ رُؤُوسُ رِيشِهِ . و - الرَّأْسُ : تَبَّتْ شَعْرُهُ ،

أَوْ لَبَّتْ بَعْدَ حَلْقِهِ . و - شَارِبُ الْعُلَامِ أَوْ عِدَارُهُ :

حَشْنٌ مَلَمَسُهُ مِنَ الشَّعْرِ . و - فَلَانًا بِالشُّوكِ

وَنَحْوِهِ : شَاكَهُ . و - الْحَائِطُ : جَعَلَ عَلَيْهِ أَوْ حَوْلَهُ

الشُّوكَ .

(الشَّائِكُ) : ذُو الشُّوكِ . وَيُقَالُ : أُمِرَ

شَائِكًا ، وَمَوْضُوعٌ شَائِكٌ : شَدِيدٌ عَسِيرٌ أَوْ

مُؤِذٌ . وَيُقَالُ : رَجُلٌ شَائِكٌ السَّلَاحِ : قَوِيٌّ

التَّسْلِحِ . وَالْأَسْلَاحُ الشَّائِكَةُ : أَسْلَاحٌ مَعْقُودَةٌ

عَلَى شَكْلِ الْمَسَامِيرِ تَمَنَعُ اقْتِحَامَهَا . (محدثه) .

(الشُّوكُ) : مَا يَخْرُجُ مِنَ الشَّجَرِ أَوْ النَّبَاتِ

دَقِيقًا صُلْبًا مَحْدَدُ الرَّأْسِ كَالْإِبْرِ . (ج) أَشْوَاكٌ .

وَيُقَالُ : جَاءَ بِالشُّوكِ وَالشَّجَرِ : أَي بِالْعَدَدِ

الْجَمِّ .

(الشُّوكَاءُ) - حُلَّةٌ شَوْكَاءُ ، وَبُرْدَةٌ شَوْكَاءُ :

حَشِنَةُ الْمَلْمَسِ لَا تَزَالُ جَدِيدَةً .

(الشُّوكَةُ) : وَاجِدَةٌ الشُّوكِ . وَشَوْكَةٌ

العقرب : إِبْرَتُهَا . و - السَّلَاحُ . و - القُوَّةُ

وَالْبَاسُ . وَفِي التَّنْزِيلِ الْعَزِيزِ : ﴿ وَتَوَدُّونَ أَنْ غَيَّرَ

ذَاتِ الشُّوكَةِ تَكُونُ لَكُمْ ﴾ . و - أَدَاةٌ يُسَوَّى بِهَا

النُّسَاجُ السُّدْيُ وَاللُّحْمَةُ . و - (مِنْ أَدَوَاتِ

الْمَائِدَةِ) : أَدَاةٌ ذَاتُ أَصَابِعٍ دَقِيقَةٍ مَذْبِيغَةٍ كَالشُّوكَةِ

يَتَنَاوَلُ بِهَا بَعْضُ الطَّعَامِ . (محدثه) .



و - حُمْرَةٌ تَغْلُو الْوَحَّةَ وَالْجَسَدَ .

(الشُّوكِيُّ) : نَسَبَةٌ إِلَى الشُّوكِ ، أَوْ إِلَى

الشُّوكَةِ . وَالْحَيْلُ الشُّوكِيُّ ، أَوْ النُّحَاغُ

الشُّوكِيُّ : جِزَاءُ الْجِهَازِ الْعَصَبِيِّ الْمَرْكَزِيِّ دَاخِلِ

القَنَاةِ الْفَقَّارِيَّةِ . (ج) .

وَالثَّيْنُ الشُّوكِيُّ : نَبَاتٌ شَائِكٌ مِنَ الْفَصِيلَةِ

الشُّوكِيَّةِ . لَهُ سَبِقَانٌ مَفْلُطِحَةٌ غَلِيظَةٌ . (وَانظُرْ :

التين) .

★ (شَالَ) الشَّيْءُ - شَوْلًا ، وَشَوْلَانًا : ارْتَفَعَ .

و - الْمِيزَانُ : ارْتَفَعَتْ إِحْدَى كِفَتَيْهِ . وَيُقَالُ :

شَالَ مِيزَانُ فَلَانٍ : غَلَبَ فِي الْمُنَافَسَةِ وَنَحْوِهَا .

وَشَالَتْ نَعَامَةٌ فَلَانٌ : أَسْرَعَ إِلَى الْغَضَبِ ثُمَّ هَدَأَ .

و - مَاتَ . وَشَالَتْ نَعَامَةٌ الْقَوْمَ : تَفَرَّقَتْ

كَلِمَتُهُمْ . و - الشَّيْءُ ، وَبِهِ : رَفَعَهُ . يُقَالُ :

شَالَ الرَّجُلُ يَدَيْهِ ، وَشَالَتِ النَّاقَةُ بَدَنَهَا .

(أَشَالَهُ) : رَفَعَهُ .

(شَاوَلُ) الشَّيْءُ : شَالَهُ . و - فَلَانٌ قَرَنَهُ :

هَاتِحَهُ .

(شَوَّلُ) السَّائِلُ : قَلَّ . يُقَالُ : شَوَّلَ لَبَنُ

النَّاقَةِ ، وَشَوَّلَ مَاءُ الْمَزَادَةِ . وَيُقَالُ : شَوَّلَتْ

النَّاقَةُ ، وَشَوَّلَتْ الْمَزَادَةَ . و - الدَّوَابُّ وَنَحْوُهَا :

لَجِحَتْ بَطُونُهَا يَظْهَرُهَا مِنَ الْجُوعِ وَالْهَزَالِ .

و - فِي الْمَزَادَةِ : أَبْقَى فِيهَا بَقِيَّةً مِنَ الْمَاءِ .

(اِشْتَالَ) : ارْتَفَعَ ، وَهُوَ مَطَاوِغٌ شَالَةٌ أَوْ

شَالَ بِهِ .

(تَشَاوَلُ) الْقَوْمُ عِنْدَ الْقِتَالِ : رَفَعَ كُلُّ فَرِيقٍ

السَّلَاحَ فِي وَجْهِ الْفَرِيقِ الْآخَرِ .

(الشَّائِلُ) : كُلُّ مَا ارْتَفَعَ . و - النَّاقَةُ اللَّافِحُ

الَّتِي تَشْوُلُ بِذَنَبِهَا لِلْفَحْلِ . (ج) شَوَّلٌ ،

وَشَوَّلٌ .

(الشَّائِلَةُ) : مُؤْتَتُ الشَّائِلِ . وَيُقَالُ : فَرَسٌ

شَائِلَةٌ . و - مِنَ التُّوقِ : الَّتِي خَفَّ لَبِنُهَا فَارْتَفَعَ

ضَرَعُهَا بَعْدَ الْوَضْعِ أَوْ الْحَمْلِ . (ج) شَوَائِلٌ .

(الشَّالُ) : رِءَاءُ كَالطَّلِيْسَانِ يُوَضَعُ عَلَى

الْمَكْبِيِّنَ وَيُلْفُ عَلَى الصَّدْرِ ، أَوْ يُوَضَعُ عَلَى

الرَّأْسِ . و - نَسِيجٌ رَقِيقٌ يُلْفُ عِمَامَةً . (ج)

شِيْلَانٌ . و - سَمَكَةٌ نَيْلِيَّةٌ . (د) .

(الشَّوْلُ) : الْبَقِيَّةُ مِنَ اللَّبَنِ فِي الضَّرْعِ . و -

بَقِيَّةُ الْمَاءِ فِي الْإِنَاءِ . و - الْمَاءُ الْقَلِيلُ . (ج) أَشْوَالٌ .

(الشَّوْلُ) - يُقَالُ : رَحَلَ شَوْلٌ : نَشِيطٌ سَرِيعٌ

فِي عَمَلِهِ

(الشَّوْلَةُ) : مَا تَرَفَعُ الْعَقْرَبُ مِنْ ذَنَبِهَا . و -

الْفَصْلَةُ : وَهِيَ عَلَامَةٌ مِنْ عَلَامَاتِ التَّرْقِيمِ تَرَسُمُ

هَكَذَا (،) تَرَضِعُ بَيْنَ الْكَلِمَاتِ وَالْحَمَلِ الْمُتَعَاظِفَةِ ،

أَوْ بَيْنَ أَنْوَاعِ الشَّيْءِ وَأَقْسَامِهِ . (محدثه) . و -

مَنْزِلَةٌ مِنَ مَنَازِلِ الْقَمَرِ ، وَهِيَ نَحْمَانٌ مُتَقَابِلَانِ فِي

بُرْجِ الْعَقْرَبِ يَتْرُلُهُمَا الْقَمَرُ ، يُقَالُ لَهُ : حُمَةٌ

العقرب ، وَتَشْبِيهُهَا ؛ لِأَنَّ الْبُرْجَ كَذُوِّ عَلَى صُورَةِ

العقرب ، وَسُمِّيَتْ هَذِهِ الْمَنْزِلَةُ بِشَوْكَةِ الْعَقْرَبِ .

(الشَّوَالُ) : الْكَثِيرُ الشَّوْلِ . و - شَوَالٌ : عَاشِرُ

شَهْرِ السَّنَةِ الْمَهْجَرِيَّةِ ، بَعْدَ رَمَضَانَ وَقَبْلَ ذِي

الْقَعْدَةِ . وَقَدْ تَدَخَّلَهُ الْأَلْفُ وَاللَّامُ فَيُقَالُ :

الشَّوَالُ . (ج) شَوَاوِيلٌ ، وَشَوَاوِيلٌ . وَشَوَالَاتٌ .

(الشَّوَالَةُ) : الْمَرْأَةُ النَّمَامَةُ . و - طَائِرٌ إِذَا

اسْتَقَرَّ مِنْ طَيْرَانِهِ تَحَطَّرَ بِذَنَبِهِ كَمَا تُصْنَعُ النَّاقَةُ .

وَشَوَالَةٌ : عِلْمٌ جِنْسٌ لِلْعَقْرَبِ .

(المِشْوَالُ) : آلَةُ الرَّفْعِ . (ج) مَشَاوِيلٌ .

(المِشْوَالُ) : آلَةُ الرَّفْعِ . و - مَنْجَلٌ صَغِيرٌ .

(ج) مشاؤل .
 (الميشؤلة) : المشؤؤل . (ج) مشاؤل .
 * (الشؤلم) : (انظر : شلم) .
 * (الشؤم) : حشب صئد يستعمل في صنّع مقابض أيدى العدد والآلات . (ج) .
 * (شؤن) (الغلة ونحوها : حزنها . (مو) .
 (الشؤنة) : مخزؤ الغلة . [مصرية] . (ح)
 شؤن . و - سفينة حربية قديمة . (ج) شؤان .
 (مصرية عن الناج) .
 (الشؤان) : القائم على الشؤنة .
 * (الشؤنيز) : الحبة السوداء ، وهي المعروفة بحبة البركة . (د) .
 * (شاة) الشيء - شوها : فبح . و - نفسه إلى كذا : طمحت . و - عينه : بطرت بحدة . و - الإنسان : أصابه بالعين .
 (شوة) الشيء - شوها : كان أشوة . و - أشرف وارتفع . و - اشتدت إصابته بالعين . فهو أشوة ، وهي شوها . (ج) شوة .
 (شوهة) : فبحة .
 (شؤة) له ، وإليه : حدد النظر إليه . و - له : تنكر . و - فلاؤ شاة : صاها
 (الأشوة) : الفسخ . و - المختال . و - السريغ الإصاية بالعين . وهي شوها . (ج) شوة .
 (الشاة) : الواحدة من الضآن ، والمعز ، والطباء والتقر ، والنعام ، وحمر الوحش ، (يقال للذكر والأشي) . (ج) شاة ، وشياة .
 (الشاة) : المملك .
 (فارسية) ، ومنه الشاة المستعمل في رقة الشطرنج .
 (وشاه بلوط) : القسطل . (انظر : قسطل) .
 (شاهنشاه ، وشهنشاه) . ملك الملوك . أو الملك الأعظم . (فارسية) .
 (الشوها) : القبيحة . (ج) شوة .
 (الشوهة) : القبح .



(المشاهة) : أرض كثيرة الشياه .
 * (شؤى) اللحم وعيره - شيا . أنضجته بماشرة النار . و - الماء : سجه . و - الشيء : أصاب منه مقتلاً .
 (أشؤى) القمخ : أفرك وصلح أن يشؤى .
 و - السعف : اصفر لليوس . و - فلاؤ : أقتى الشؤى : أى رذال المال وزديته . و - من الشيء : أقتى منه شيئاً قليلاً . و - فلاؤا : أطعمته الشؤاء . و - الصئد وعيره : لم يصينه .
 (شؤى) فلاؤا وعيره : أشؤاه .
 (أشؤى) : مطاوع شؤاه . و - اللحم وعيره : أتخده شؤاه .
 (أشؤى) : مطاوع شؤاه .
 (الشؤى) : أطراف الجسم . ويقال : فرس غلل الشؤى : صحم القوائم . و - الرجلان وسائر الأطراف . و - قحف الرأس . و - طاهر الجلد واحده : شؤاة . وفي التنزيل العزيز : ﴿ كَلَّا إِنَّهَا لَأُطَىءُ تَرَاعَةً لِلشؤى ﴾ . و - البقية . و - الأمر اليسير أو الحقير . قالوا : « كل شيء شؤى ما سلّم لك دينك وعرضك » .
 (الشؤاء) : المشؤى .
 (الشؤاة) : واحدة الشؤى .
 (الشؤاية) : القليل من الكثير كالقطعة من الشاة . و - ما يُقطع من أطراف الديخية . (ج) شؤايا .
 (الشؤاية) : جزة الشؤاء .
 (الشؤاء) : محترف الشؤاء .
 (الشؤى) : المشؤى .
 (الشؤاية) : آلة الشؤى . (ج) .
 (الشؤية) : القطعة من الشؤى : أى المشؤية . و - البقية من الشيء . (ج) شؤايا .

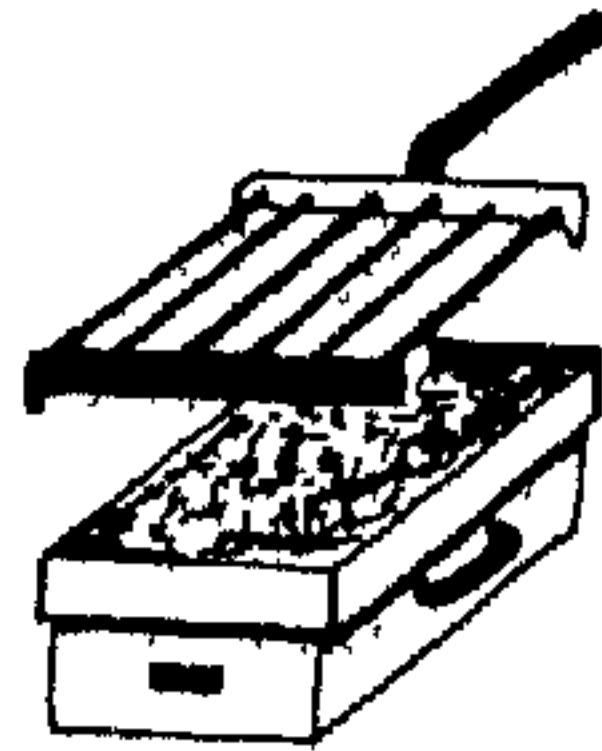

(المشؤى) : موضع الشؤى . (ح) مشاؤل .
 (المشؤاة) : الشؤاية . (ج) مشاؤل .
 * (شاة) - شيا : أراده . و - على الأمر : حملة . (أشاة) إلى كذا : أجهأ .
 (شياة) على الأمر : شاة .
 (تشتياً) فلاؤ : سكر عصبه . و - الشيء : تصع متيقنه .
 (الشيء) : الموجود . و - ما يتصور ويخبر عنه .
 (المشيئة) : الإرادة .
 (المشيئ) : المجبر على الأمر . و - المشؤة المحتل الجلقة .
 * (شاب) فلاؤ - شيا ، وشية : ابصر شعره . ويقال : شاب الشعر ، وشاب الرأس . فهو شاب ، وأشيب . والأكثر أن يقال للرجل : أشيب ، وللمرأة : شطاء . ويقال : شابت رؤوس الآكام وعيرها : ابصت بالطلع . (أشاب) الرجل : شاب ولده . و - الكبر أو الحرؤ أو الحوف فلاؤا : هرمه وتين شعره .
 (شبية) : أشابه . ومنه : شبي اعتلاء المناير .
 (الأشيب) : ذو الشيب . ويقال : جل أشيب : سقط عليه الثلج . ويوم أشيب : فيه عيم وبرة . وهي شيباء . (ج) شيب . والليله الشيباء : أحر ليلة من الشهر .
 (الشيب) : بياض الشعر . وربما سمي الشعر نفسه شيباً .
 (المشيب) : سب الشيب .
 * (الشيت) : ضرب من السج الخفيف المنقوش المصنوع من القطن . (د) .
 * (شاح) في الأمر - شيا : خد . و - على حاجته : حرص .
 (أشاح) المكان : أتيت الشيخ . و - وجهه أو بوجهه عنه : أعرض مبدياً كرهاً أو ازدراءً .
 (الشائح) : الغيور . و - الحذر .



(الشَّيْحُ): نَبْتُ سَهْلِيٍّ
من الفصيلة المركبة، رائحته
طيبة قوية، كثير الأنواع
ترعاه الماشية. (ج) شِيحَان.
* (شَاخ) الإنسان - شَيْخًا،
وشَيْخُوخَةً، وشَيْخُوخَةً: أُسْنٌ. ويقال: شَاخَ
النبات: بيس جَوْفُهُ وتَلَيَّفَ.

(شَيْخٌ): شَاخَ. - فَلَائًا: دَعَاهُ شَيْخًا. -
عليه: عَابَهُ. - به: فَضَحَهُ.

(شَيْخٌ): تَكَلَّفَ الشَّيْخُوخَةَ.
(الشَّيْخَانُ): الشَّيْخُوخَةُ المبكرة تنشأ عن النمو
غير السَّوِيِّ. (ج) شِيخَان.

(الشَّيْخَانَةُ): مَنْصِبُ الشَّيْخِ. - موضع
مارسته سلطته. (محدثة).

(الشَّيْخُ): مَنْ أَدْرَكَ الشَّيْخُوخَةَ، وهي غالبًا
عند الخمسين، وهو فوق الكهل ودون الهرم.
- ذو المكانة من علم أو فضل أو رياسة. وشيخ
البلد: من رجال الإدارة في القرية، وهو دون
العمدة. (ج) شِيوخ، وأشياخ.

* (شَادَ) البِنَاءَ - شَيْدًا: طَلَاهُ بِالشَّيْدِ. - أعلاه
ورفعه. فهو مشيد. وفي التنزيل العزيز: ﴿وَقَصْرٍ
مَّشِيدٍ﴾.

(أشَادَ) البِنَاءَ: أعلاه. - بالشَّيْدِ: رَفَعَهُ
صوته. - يذُكْرُ: أُثْنِيَ عليه. - عليه: شَهَّرَ
به. - بالشَّيْدِ: نُؤَى به.

(شَيْدُهُ): شَادَهُ. - أَحْكَمَ بِنَاءَهُ.
(الشَّيْدُ): كُلُّ مَا طُلِيَ بِهِ البِنَاءُ من جصٍّ ونحوه.

* (الشَّيْرُجُ): زَيْتُ السَّمْسِمِ. (مع).
* (شَيْزَ) البُرْدَ أو الثَّوْبَ ونحوه: حَطَطَهُ
بِحُمْرَةٍ.

(الشَّيْرُ): خَشَبٌ أَسْوَدٌ تُعْمَلُ منه الأَمْشَاطُ
والجِفَانُ ونحوهما، وقد يطلق كَلٌّ منهما على
ما صُنِعَ منه. فيقال: للأَمْشَاطِ والجِفَانِ: الشَّيْرُ.
(الشَّيْرِيُّ): الشَّيْرُ.

أشاشت (النخلة): صارَ حَمَلُهَا شَيْشًا.

(الشَّيْشُ): القَمَرُ الذي لا يَمُتُّ نُورِي، أو
يكون نَوَاهُ ضَعِيفًا ويَصِيرُ حَشِنًا إذا جَفَ. -
نوع من السيوف غير المرهفة يلعب بها ويتمرس في
المبارزة. (د). - (لعبة الشيش): نوع من
الألعاب الرياضية تستعمل فيه سيوف الشيش.
- الزجاج. (د). - (شيش النافذة): معناه في
الأصل شَبَاكُهَا الزجاجي ثم استعمل في الشَبَاكِ من
الخشب يحجب الشمس ويدخل الهواء. (د).

(الشَّيْشَاءُ): الشَّيْشُ.
(الشَّيْشَةُ): النَّازِجِيَّةُ التي تستعمل في
التدخين؛ لأن بطنها من الزجاج. (د).



* (أشاصت) النخلة: حملت شيصًا لعدم
تلقيحها، أو سوء تأبيرها.

(شاصت) مُشَايَعَةً، وشييصًا: شَرَسَ وسَاءَ
حُلُقُهُ. - فَلَائًا: نَافَرَهُ.

(شَيْصَت) النخلة: أشاصت. - فَلَائًا
النَّاسَ وَغَيْرَهُمْ: آذَاهُمْ.

(الشَّيْصُ): تَمَرٌ لَمْ يَتِمَّ نَضِجُهُ لسوء تأبيره أو
لفسادٍ آخَرَ.

(الشَّيْصَاءُ): الشَّيْشَاءُ.

* (شَاطَ) - شَيْطَانًا، وشييطانةً: قارب الاحتراق
كله أو بعضه. ويقال: شاط الطعام: احترق
بعضه. وشاطت القدر ونحوها: نصق بأسفلها
جزء محترق مما طبخ فيها. - فَلَائًا: هَلَكَ. -
بَطَلَّ، أي ذهب هدرًا. ويقال: شاط دم القليل.

(أشاط) الشيء: جعله يشيط. - فَلَائًا:
أهلكه. - دم الذبيحة: أراقه. - الحاكم دم
الرجل: أهدره. - اللحم على القوم: قطعته
وقسمته عليهم.

(شَيْطَ) الشيء: جعله يشيط. - الجلد:
أحرق ما عليه من شعر أو صوف. ويقال: شيط
الصقيع الثبت. - اللحم: عرّضه للنار ولم
يُنضِجْه.

(اشتاط) عليه: اشتد غضبه.
(شيطت) الرجل: غلى
من شدة الغيظ. ويقال: شيطت به دمه.

(استشاط) اشتاط. - الحمام وغيره:
طار نشيطًا. ويقال: استشاط في الحرب ونحوها:

لشيط واستمات. - في الضحك: بالغ فيه
وتهالك.

(الشَّيْطَانُ): رائحة ما يخرق من قطن ونحوه.
* (شيطن): انظر: شطن.

(الشَّيْطَانُ): انظر: شطن.
* (شيطنم) عليه بالكلام: أسرع واشتد.

(الشَّيْطَانُ): الأسد. - الطويل. - الطلق
الوجوه. (ج) شَيْطَانُ، وشييطانة.

* (شاع) الشيء - شِيوعًا، وشييعًا، ومشاعًا:
ظهر وانتشر. ويقال: شاع الشيء: أذاعه. -
لدار ونحوها مما يملك: كان مشتركًا لم يقسم.

يقال: اشترى حصّة على الشيوع. - الإناء:
ملاه. ويقال في الدعاء: شاعك الخير: صجبتك
وغمرتك. وشاعكم السلام والأمن.

(أشاع) الشيء، وبه: أظهره ونشره. -
الدار ونحوها مما يملك: كان مشتركًا لم يقسم.

قسمه. - بالقوم: نادى وصاح. - الله
القوم بالسلام ونحوه: عمّم به.

* (شاعة) مُشَايَعَةً، وشييعًا: تبعه. -
صحبه وأيده. - صحبه مودعًا.

(شيع): شاع. - فَلَائًا: كان شيعًا لغيره.
- انتحل مذهب الشيعة. - الزامر: نفع في
مزماره وردد صوته. - فَلَائًا نفسه على كذا:

سائرته ورغبته. - النار في الحطب: نشرها فيه
وقواها. - الغضب فَلَائًا: استخفّه وضرمه.

- فَلَائًا: خرج معه ليودعه ويبلغه منزله.

ويقال: شيع الجارة .
 (اشتاغا) في كذا: اشتراكا .
 (تشايغ) الأمر: شاع، و- الرجلان في الشيء: تشاركا فيه ولم يقتسماه، و- القوم: شايغ بعضهم بعضا، و- افترقوا شيعا .
 (تشيع): انتحل مذهب الشيعة، و- في الشيء: استهلك في هواه، و- الشيب شعره: انتشر فيه، و- العصب فلانا: استخفه وضرمه .
 (الإشاعة): الخبر ينتشر غير مثبت منه .
 (الشايغ): المنتشر .
 (الشاعة): الخبر ينتشر ولا تثبت فيه .
 (ج) شوائغ .
 (الشاع): الشايغ .
 (الشاعة): الشايغة .
 (الشياغ): النداء، و- البوق يُدعى به، و- ما تُشَبُّ به النار من الوقود الخفيف .
 (الشيع): شيع الشيء: شبهه والمقارب له .
 يقال: آتيك غدا أو شيعه، أي يوما يقاربه .
 ويقال: ثمنه شيع عشرين درهما: أي مقارب لذلك .
 (الشيع): المخالط للنساء الذي يتبعهن .
 يقال: هو شيع نساء .
 (الشيعه): شجرة دون القامة لها قضبان فيها عُقْدٌ، وزهرها أصغر من زهر الياسمين، وهو أحمر قان ذكي الرائحة تُطَيَّبُ به الثياب، وعسلها طيب صاف تمتصه النحل .
 (الشيعة): الفرقة والجماعة، وفي التنزيل العزيز: ﴿ثُمَّ لَنْزِعَنَّ مِنْ كُلِّ شِيعَةٍ أَيُّهُمْ أَشَدُّ عَلَى الرَّسُولِ عِتِيًّا﴾ . و- الأتباع والأنصار .
 وفي التنزيل العزيز: ﴿فَاسْتَعَاذَ الَّذِي مِنْ شِيعَتِهِ عَلَى الَّذِي مِنْ عَدُوِّهِ﴾ . ويقال: هم شيعة فلان، وشيعة كذا من الآراء، و- فرقة كبيرة من المسلمين اجتمعوا على حب علي وآله وأحقبتهم بالإمامة، (ج) شيع، وأشياح، والأشياح: الأمثال والأشباه، وفي التنزيل العزيز: ﴿كَمَا

فُعِلَ بِأَشْيَاعِهِمْ مِنْ قَبْلِ اللَّهِ .
 (الشيعي): واحد الشيعة، وغلب على الواحد من شيعة الإمام علي .
 (الشيع): المشارك في شيء مشايح، (ج) شيعاء .
 (الشيعوي): مذهب يقو على إشاعة المنكية، وأن يعمل الفرد على قدر طاقته، وأن يأخذ على قدر حاجته .
 (الشيعوي): المنسوب إلى الشيوعية .
 (المشايغ): الشيعوغ .
 (المشايغ): الشايغ، و- المشترك المهم لم يحد .
 (المشايغ): مبالغة في المشييع، (ج) مشاييع .
 (المشيعه): وعاء صغير للمرأة تحفظ فيه صغار متاعها، (ج) مشايغ .
 (المشيع): ذر الأتباع والأنصار، و- الشجاع الجريء القلب .
 * (الشيق): الشق بين صخرتين، و- الطريق الضيق .
 * (الشيلك): أمر صادر إلى مصرف من شخص له حساب فيه، يكلفه دفع مبلغ من النقود - عند الاطلاع - لشخص معين، أو لأمر شخص معين، أو لحامله، (ج) .
 * (شائلة)، وبه - شَيْلًا، ومَشَالًا: رَفَعَهُ .
 (انظر: شول) .
 (الشيسال): فرس أبوه نجيب وأمه ليست كذلك .
 (الشيسال): حرفة الشيسال، و- أجرته .
 (الشيسال): الحمال .
 (الشيسال): أداة يُشَالُ بها .
 (المشيسال): ذو الخلق غير السوية .
 * (الشيلم): (انظر: شلم) .
 * (شام) فلان - شَيْمًا: ظَهَرَتْ بِجِلْدِيهِ الشَّامَةُ، و- السَّحَابَ والبرق: نظر إليه يتحقق



باب الصاد

* (الصَّاد) : هي الحرف الرابع عشر من حروف الهجاء ، ومحرجه من بين طرف اللسان وفُوَيْقِ التَّنَائِيَا العُلْيَا ، وهو مهموس رحو ، من حروف الصمير . وهو أيضًا مطلق ، وهذا الإطلاق هو الذي يفرق بينه وبين السين . ولا يكون حرفًا من حروف المعاني . و - اسم لسورة معروفة في القرآن الكريم .

* (صَيْت) - صَابًا . أكثر من شَرَبِ المَاءِ . و - من الشراب : زَوَى وَاثْمَلًا . و - الرَّأْسُ : كَثُرَ صَوَانُهُ .

(أَصَابَ) الرَّأْسُ : صَيْتَ . (الصَّوَابَةُ) : بَيَّضَةَ القَلْبِ . (ج) صَوَابٌ وَصِيْبَانٌ .

* (صَاصًا) البَجْرُ : حاول النظر ولَمَّا تَفَتَّحَ عيناه . و - الرَّجُلُ : جَبَنَ . ويقال : صَاصًا مِنْ فلان : حَافٍ وَدَلَّ لَهُ .

(تَصَاصًا) مَه : صَاصًا .

* (صَيْكُ) الشَّيْءُ - صَآكًا : تَغَيَّرَتْ رَائِحَتُهُ مِنْ عَرَبٍ أَوْ نَدَى . ويقال : صَيْكُ الرَّجُلِ ، وَصَفَكَ الخَشْبَةَ . و - الدَّمُ : جَمَدَ . و - الشَّيْءُ بغيره : لَزِقَ فَهُوَ صَيْكٌ .

(صَاءَكُهُ) : شَادَهُ .

(الصَّآكَةُ) : رَائِحَةُ الخَشْبَةِ إِذَا تَدَيَّتْ . و - رِيحُ العَرَبِ المُتَنَبِّئَةِ .

* (صَوَّلَ) البَعِيرُ - صَالًا : اشْتَدَّ هِجَاؤُهُ . فَهُوَ صَوَّلٌ .

* (صَأَى) الفَرُخُ وَنَحْوَهُ - صَيًّا : صَاحَ . ويقال : لَمَّ يَطْلُمُ وَيَشْكُو : تَلَدَّغَ العَقْرَبُ وَتَصَأَى .

(تَصَأَى) : بَالِغٌ فِي الصَّبَاحِ وَتَكَلَّفَهُ .

(الصَّأَةُ) : المَاءُ يَتَخَلَّفُ فِي المَشِيمَةِ .

* (صَبَأَ) النَّابُ وَنَحْوَهُ - صُبُوءًا : بَرَزَ . و - مِنْ شَيْءٍ إِلَى شَيْءٍ : انْتَقَلَ . ويقال : صَبَأَ

الرَّحْلُ : تَرَكَ دِيْنَهُ وَذَانَ بَاتَخَرَ . و - عَلَيْهِ : خَرَجَ . و - هَجَمَ فَهُوَ صَائِعٌ .

(أَصْبَأَ) : النَّابُ وَنَحْوَهُ : صَبَأَ . و - عَلَى القَوْمِ : هَجَمَ . و - القَوْمَ : هَجَمَ عَلَيْهِمْ وَهُوَ لَا يَشْعُرُ بِمَكَانِهِمْ .

(الصَّائِئُونَ) : مَنْ يَتْرَكُونَ دِيْنَهُمْ وَيَدِينُونَ بآخَرَ . و - قَوْمٌ يَعْدُونَ الكَوَاكِبَ وَيُرْعَمُونَ أَنَّهُمْ عَلَى مَلَّةِ نوح ، وَقِيلَتْهُمْ مَهْبُ الشَّمَالِ عِنْدَ مُتَوَسِّفِ النَّهَارِ .

* (صَبَّ) الرَّحْلُ فِي الوَادِي - صَبِيًا : انْحَدَرَ .

و - المَاءُ : انْسَكَبَ . و - المَاءُ وَنَحْوَهُ - صَبًا :

سَكَنَهُ . ويقال : صَبَّ عَلَيْهِ العَدَابُ ، وَسَوَّطَ العَدَابَ . وَفِي التَّنْزِيلِ العَزِيزِ : ﴿ فَصَبَّ عَلَيْهِمْ رَبُّكَ سَوَّطَ عَدَابٍ ﴾ . فَهُوَ مَصْبُوتٌ ، وَصَبِيٌّ وَصَبَّ الرَّجُلُ فِي القَيْدِ : قَيَّدَهَا .

وَصَبَّ عَلَيْهِ دِرْعَهُ : لَبَسَهَا . و - فَلَانًا عَلَى الأَمْرِ : خَنَّهُ عَلَيْهِ . و - الكَلْبَ عَلَى اللِّصِّ : أَرْسَلَهُ . و - رَأْسَهُ : أَمَالَهُ إِلَى أَسْفَلِ .

(صَبَّ) إِلَيْهِ - صَبَابَةٌ : رَقِيَ وَاشْتَقَى . فَهُوَ

صَبٌّ ، وَهِيَ صَبَّةٌ .

(أَصَبَّ) القَوْمُ : انْحَدَرُوا .

(انْصَبَّ) المَاءُ : انْسَكَبَ . ويقال : انْصَبَّ

النَّاسُ عَلَى المَاءِ : اجْتَمَعُوا . وَانْصَبَّ البَارِي عَلَى الصَّيْدِ : انْقَضَ .

(اصْطَبَّ) : انْسَكَبَ . و - المَاءُ : صَبَّهُ

لِنَفْسِهِ . و - الصُّبَابَةَ : شَرِبَهَا .

(تَصَابَتْ) المَاءُ : اصْطَبَّ . ويقال : تَصَابَيْتُ

الشَّيْءَ : نَلَيْتُهُ قَلِيلًا قَلِيلًا .

(تَصَبَّبَ) المَاءُ مِنْ فَوْقِ : انْحَدَرَ . ويقال :

تَصَبَّبَتْ وَجْهُهُ عَرَقًا : سَالَ عَرَقُهُ عَزِيمًا . و -

الصُّبَابَةَ : اصْطَبَّهَا .

(الصُّبَابَةُ) : الشَّوْقُ ، أَوْ رَقَّتُهُ . و - حَرَارَتُهُ .

(الصُّبَابَةُ) : البَقِيَّةُ القَلِيلَةُ مِنَ المَاءِ وَنَحْوَهُ .

(الصَّبُّ) - مَاءٌ صَبَّ : مَصُوبٌ . ويقال :

أَخَذَ مَائَةً فَصَبًّا : فَذَوْنَ ذَلِكَ . وَصَبَّ عَلَيْهِ البَلَاءُ

مِنْ صَبٍّ : مِنْ فَوْقِ .

(الصَّبُّ) : مَا انْحَدَرَ مِنَ الأَرْضِ . (ح)

أَصَابٌ .

(الصُّبَّةُ) : السُّفْرَةُ . و - الصُّبَابَةُ .

و - الجماعة . يقال : صَبَّتُ مِنَ النَّاسِ وَمِنْ

الْحَيَوَانِ . وَمَضَتْ عَلَيْهِ صَبَّةٌ مِنَ اللَّيْلِ : طَائِفَةٌ

مِنْهُ . (ج) صَبَّتْ . و - الصَّابِغَةُ بِلِغَةِ أَهْلِ

العِرَاقِ ، مَحْرَفَةٌ عَنِ الصَّبِيَّةِ .

(الصَّبِيُّ) : مَا يَتَصَبَّبُ . وَصَبِيْبُ السَّيْفِ :

طَرَفُهُ .

(المَصْبُ) : مَوْضِعُ الصَّبِّ . وَمَصْبُ

النَّهْرِ : حَيْثُ يَلْتَقِي مَائُهُ بِمَاءِ البَحْرِ أَوْ البَحِيرَةِ .

(ج) . (ج) مَصَابٌ .

* (صَبَّحَهُ) - صَبَّحًا : جَاءَهُ صَبَاحًا . و -

سَقَاهُ الصُّبُوحَ . و - القَوْمَ : أَغَارَ عَلَيْهِمْ

صَبَاحًا . و - أَوْرَدَهُم المَاءَ صَبَاحًا . ويقال :

صَبَّحَهُمْ خَيْرًا أَوْ شَرًّا .

(صَبَّحَ) الشَّعْرُ - صَبَّحًا ، وَطَبَّحَةً :

خَالَطَ بِيَاضَهُ حُمْرَةً . و - الحَدِيدُ : لَمَعَ . فَهُوَ

أَصْبَحُ ، وَهِيَ صَبْحَاءُ . (ج) صَبَّحٌ .

(صَبَّحَ) الوَجْهُ - صَبَّاحَةً : اشْتَرَقَ وَخَمَلَ .

ويقال : صَبَّحَ الغُلَامُ . فَهُوَ صَبَّيْحٌ . (ج) صَبَّاحٌ .

(أَصْبَحَ) : دَخَلَ فِي الصَّبَاحِ . وَفِي التَّنْزِيلِ

العَزِيزِ : ﴿ فَسَبَّحَانَ اللّٰهَ جِيْنَ ثُمَّ سَوْنَ وَجِيْنَ

ثُمَّ صَبَّحُونَ ﴾ . و - الحَقُّ : ظَهَرَ . و - صَارَ .

يقال : أَصْبَحَ فلان سَالِمًا . وَفِي التَّنْزِيلِ العَزِيزِ :

﴿ فَأَصْبَحْتُمْ بِبِعْمَتِهِ إِخْوَانًا ﴾ . و - المَصْبَاحُ :

أَوْقَدُهُ .

(صَبَّحَ) القَوْمَ : صَبَّحَهُمْ . وَفِي التَّنْزِيلِ

العَزِيزِ : ﴿ وَلَقَدْ صَبَّحَهُمْ بُكْرَةً عَذَابٌ

مُسْتَقَرٌّ ﴾ . و - فَلَانًا : حَيَّاهُ بِالسَّلَامِ صَبَّاحًا .

ويقال في الدعاء: صَبَّحَكُمُ اللهُ بِخَيْرٍ .
 (اصْطَبَّحَ) فلانٌ: شرب الصُّبُوح . و -
 أضواء المصباح .
 (تَصَابَحَ): تكلَّف الصَّبَاحَةَ .
 (تَصَبَّحَ): نام بالعادة . و - أَكَلَ الصُّحَّةَ .
 (اسْتَصَبَّحَ): أوقد المصباح . و - بالريت
 ونحوه: أمدَّ به مصباحه .
 (الإصْبَاحُ): أوَّلُ النهار . وفي التنزيل
 العزيز: ﴿فَالِقُ الإِصْبَاحِ﴾ .
 (الصَّابِحُ) - يقال: حقَّ صابِحٌ: وَاصْبَحَ .
 و - من الطعام ونحوه: الطَّارِحُ . (محدثة) .
 (الصَّبَّاحُ): أوَّلُ النهار . و - صَبَّاحُ
 مَسَاءً: لم يقطع عن التردد عليه .
 (الصُّبَّاحُ): شُعْلَةُ القِنْدِيلِ .
 (الصُّبَّاحِيُّ): من الدَّم: الشَّدِيدُ الحُمْرَةُ .
 (الصُّبَّاحِيَّةُ): صُنْعُ لَيْلَةِ الزَّفَافِ . (محدثة) .
 (الصُّنْحُ): الصَّبَّاحُ . وفي التنزيل العزيز:
 ﴿وَالصُّنْحُ إِذَا تَنَفَّسَ﴾ . (ح) أَصْنَاخُ .
 (الصُّبْحَانُ): الصَّبِيحُ . و - شَارِبُ
 الصُّبُوحِ . وهي صَبْحَى .
 (الصُّبْحَةُ): نَوْمَةُ العَدَاةِ . و - مَا يُتَعَلَّلُ بِهِ
 قَبْلَ العَدَاةِ .
 (الصُّبُوحُ): شَرَابُ الصَّبَّاحِ . و - مَا يُشْرَبُ
 أَوْ يُوكَلُ فِي الصَّبَّاحِ . وهو خِلافُ العَبُوقِ .
 (الصُّبَّاحِيَّةُ): الصَّبَّاحُ .
 (المِصْبَاحُ): السَّرَّاجُ . (ح) مِصَابِيحُ .
 ومِصَابِيحُ السَّمَاءِ: نُجُومُهَا . وفي التنزيل العزيز:
 ﴿وَرَبِّنَا السَّمَاءُ الدُّنْيَا بِمِصَابِيحٍ﴾ .
 (المِصْبَاحُ): المِصْبَاحُ . (ج) مِصَابِيحُ .
 * (صَبَّرَ) - صَبَّرًا: تَجَلَّدَ ولم يَجْزَعْ .
 و - انتظر في هدوء واطمئنان . ويقال: صَبَّرَ
 على الأمر: احتمله ولم يجزع . و - عنه: حبس
 نفسه عنه . و - نَفَسَهُ: حبسها وضبطها . وفي
 التنزيل العزيز: ﴿وَاصْبِرْ نَفْسَكَ مَعَ الَّذِينَ
 يَدْعُونَ رَبَّهُمْ بِالْغَدَاةِ وَالْعَشِيِّ﴾ . و - البر:

كَوْمَهُ صَبْرَةً . و - فَلَانًا: حَبَسَهُ . و - لِرْمِهِ .
 (أَصْبَرَ) الطعامُ ونحوه: صَارَ مُرًا .
 و - فَلَانًا: صَبَّرَهُ .
 (صَابِرُهُ) مُصَابِرَةٌ ، وصَابِرًا: غَالَتُهُ فِي
 الصَّبْرِ . وفي التنزيل العزيز: ﴿اصْبِرُوا وَصَابِرُوا
 وَرَاطِبُوا﴾ .
 (صَبَّرَهُ): دَعَاهُ إِلَى الصَّبْرِ وَحَبَسَهُ إِلَيْهِ .
 و - الرَّ: صَبَّرَهُ . و - الحُتَّةُ: صَنَعَهَا
 مَا يَقِيهَا العَسَادُ إِلَى وَقْتِ مَا ، وَكَانُوا قَدِيمًا
 يَسْتَعْمَلُونَ الصَّبْرَ فِي ذَلِكَ . (مو) .
 (اصْطَبَّرَ): صَبَّرَ . وفي التنزيل العزيز
 ﴿فَاعْبُدْهُ وَاصْطَبِّرْ لِعِبَادَتِهِ﴾ . و ﴿وَأْمُرْ
 أَهْلَكَ بِالصَّلَاةِ وَاصْطَبِّرْ عَلَيْهَا﴾ .
 (تَصَبَّرَ): حَمَلَ نَفْسَهُ عَلَى الصَّبْرِ .
 و - تَكَلَّفَ الصَّبْرَ .
 (اسْتَصَبَّرَ): تَكَرَّمَ وَتَجَمَّعَ . يقال: استصبر
 الطعامُ .
 (التَّصْبِيرَةُ): مَا يَتَنَاوَلُهُ بِحَسَبِ سَعْيِهِ بِهِ عَمَلُ
 الصَّبْرِ حَتَّى يَنْضَحَ الطَّعَامُ ، أَوْ يَحِينُ وَقْتُ تَنَاوُلِهِ .
 (محدثة) . وهي اللُّهْمَةُ ، وَالسُّلْمَةُ ، وَاللُّنْجَةُ .
 (الصَّابِرَةُ): مَا يَوْصَفُ فِي نَفْسِ السَّابِقِ
 الثَّقَلُ لِتَلَامِيذِهِ .
 (الصَّابِرَةُ) . صِيَامُ القَارُورَةِ .
 (الصَّابِرَةُ): شِدَّةُ الرِّدِّ .
 (الصَّبْرُ): تَشْدِيدُ الصَّبْرِ . وفي التنزيل
 العزيز: ﴿إِنَّ فِي ذَلِكَ لآيَاتٍ لِّكُلِّ صَبَّارٍ
 شَكُورٍ﴾ . و - نَبَاتٌ صَحْرَاوِيٌّ مِنَ العَصِيلَةِ
 الرَّبِّيَّةِ عَصَارَتُهُ شَدِيدَةُ المَرَارَةِ ، وَأوراقه عَرِيضَةٌ
 نَخِيضَةٌ دَائِمَةٌ الحَضْرَةَ كَثِيرَةَ المَاءِ ، فِيهَا أَشْوَاكُ .

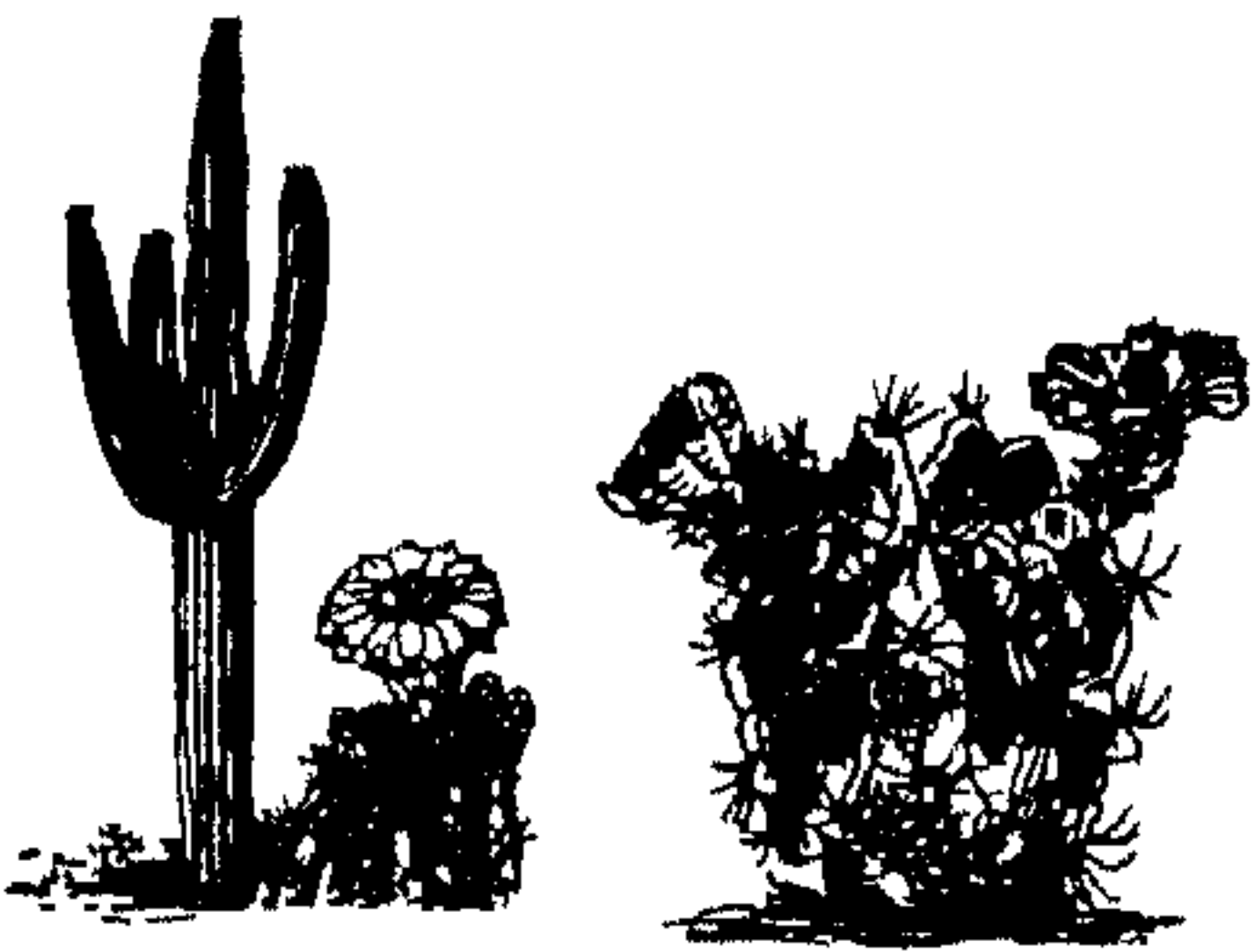

(الصَّبْرُ): اتَّحَلَّدَ وَحَسَسَ الاحْتِمَالَ .
 و - عَنِ المَحْبُوبِ: حَبَسَ النَفْسَ عَمَّا . و - عَلَى
 المَكْرُوهِ احْتِمَالَه دُونَ جَرَعِ . وَقَالُوا: قَتَلَهُ
 صَبْرًا: حَبَسَهُ حَتَّى مَاتَ . وَشَهْرُ الصَّبْرِ شَهْرُ
 الصُّومِ ، لِمَا فِيهِ مِنْ حَبْسِ النَفْسِ عَنِ الشَّهَوَاتِ .
 (الصَّبْرُ) مِنَ الشَّيْءِ: أَعْلَاهُ . و - نَاحِيَتُهُ .
 (ج) أَصْبَارٌ . ويقال: مَلَأَ الكَأْسَ إِلَى أَصْبَارِهَا:
 إِلَى رَأْسِهَا . وَأَخَذَ الشَّيْءَ بِأَصْبَارِهِ: تَأَمَّنًا
 بِأَجْمَعِهِ .
 (الصَّبْرُ): عَصَارَةُ شَجَرٍ مُرٌّ . واحِدَتُهُ:
 صَبْرَةٌ . (ح) صُبُورٌ .
 (الصَّبْرَةُ): الصَّبَارَةُ .
 (الصَّبْرَةُ) الكَوْمَةُ مِنَ الطَّعَامِ . ويقال:
 اشْتَرَى الطَّعَامَ صَبْرَةً: حُرَافًا بِلَا كَيْلٍ أَوْ وَزْنٍ .
 (ح) صَبْرٌ وَصَبَارٌ .
 (الصَّبْرُ): المَعْتَادُ احْتِسَابًا لِقَادِرِ عَمَلِهِ . و -
 اسْمٌ مِنْ أَسْمَاءِ تَعَالَى ، وَمَعْنَاهُ أَنَّهُ لَا يُعَاجِلُ
 النِّسَاءَ مَا لَازِمًا مَعَ التَّوَدُّعِ عَمَلِهِ .
 (ج) الصَّبْرُ: السَّحَابُ الَّذِي يَصُفُّ المُنْكَاتِفَ .
 و - الجَبَلُ . (ج) صَبْرٌ . و - رَعِيمُ القَوْمِ .
 (ج) صَبْرَاءُ .
 (المِصْبُورُ): المَحْسُوسُ عَلَى القَتْلِ .
 * (صَبَّصَتَ) الشَّيْءَ: فَرَّقَهُ .
 (تَصَبَّصَتَ) الشَّيْءَ: تَفَدَّقَ . و - لم يَبْقَ مِنْهُ
 إِلَّا قَلِيلٌ . يقال: تَصَبَّصَتَ مَا فِي السَّقَاءِ ،
 وَتَصَبَّصَتَ اللَّيْلُ .
 (الصَّبَّصَاتُ): الصَّبَابَةُ .
 * (صَبَّعَ) نَهًا ، وَصَبَّعَ عَلَيْهِ: صَبَّعًا: أَشَارَ بِنُحُوهِ
 بِأَصْبَعِهِ سَخْرِيَّةً . و - فِي الشَّيْءِ: أَدْحَلَ إِصْبَعَهُ
 فِيهِ . ويقال: مَا صَبَّعَ فِي الطَّعَامِ: لَمْ يَتَنَاوَلْهُ
 شَيْئًا . و - فَلَانًا: أَصَابَ إِصْبَعَهُ . و - فَلَانًا عَلَى
 الشَّيْءِ: دَلَّهُ عَلَيْهِ بِالْإِشَارَةِ . و - الإِنَاءَ: صَبَّ
 مَا فِيهِ مِنْ بَيْنِ إِصْبَعَيْنِ لِفَلَا يَنْتَشِرَ فَيَنْتَفِقَ .
 (الإِصْبَعُ ، وَالْأَصْبَعُ): أَحَدُ أَطْرَافِ الكَفِّ أَوْ
 القَدَمِ . (ج) أَصَابِعُ . وَتَطْلُقُ الإِصْبَعُ عَلَى الأَنْبَرِ .

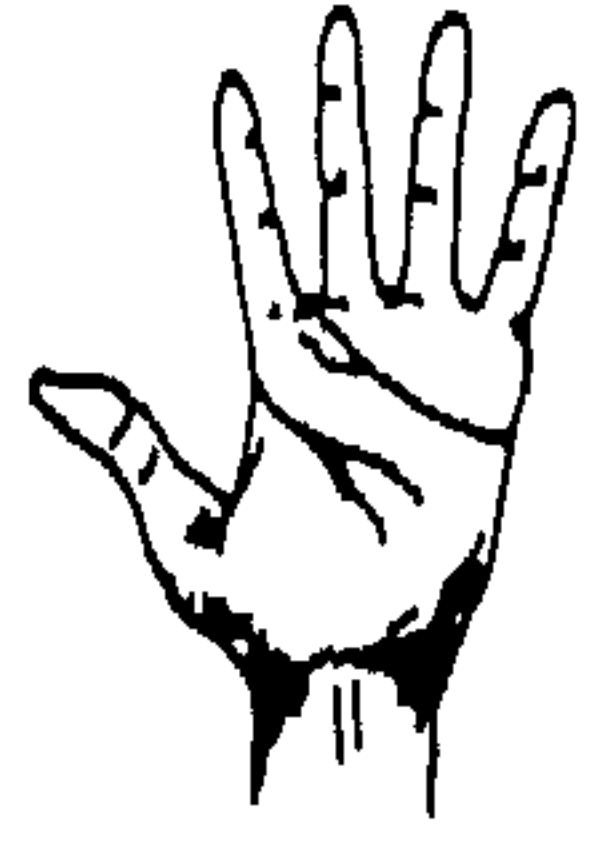

يقال : عليه من الله إصبع حسنة : أثر لعمرة . وهو حسن الإصبع في ماله . وله في هذا الأمر إصبع . (الأصبرغ) : الإصبع . (ج) أصابع .
 * (صبيغ) القوب والحوى - صبيغ : لونه . فهو صايغ ، وصبيغ ، والمفعول : مصبورغ ، وصبيغ . و - الشيء : همتة . يقال : صبيغ يده في الماء ، وصبيغ اللقمة في الإدام . ويقال : صبيغ الحديث : خلطه بالباطل . وصبيغون في عينك : أسأفوا رأيتك في . وصبيغ النصراني ولده : غمسه في الماء ليتممه .
 (أصبتغ) اللقطة : بدا لضعف بشرها .
 (صبيغت) البسرة : بدا لضعفها . ويقال : صبيغت اللقطة . و - القوب : صبيغ .
 (اصطبيغ) بكذا : تلون به . و - بالإدام العلم .
 (لصبيغ) في ديبه ، وبدبه : لمسك به وتمكن فيه .
 (الصبيغ) : ما للون به الغياب والحوى . و - الإدام المائع . وصباغ الدم (في الطب) : المادة التي تسبب لون الدم . (ج) أصبغة . (ج) .
 (الصبيغ) : جرة الصباغ .
 (الصبيغ) : من غنله ثلوي الغياب والحوى . و - الكذاب .
 (الصبيغ) : ما يصنع به . و - ما يؤتمد به . وفي اللؤلؤ العريذ : «وَشَجَرَةٌ لَطْرِيحٌ بَيْنَ طَوْرٍ سَيِّئَةٍ ثَلْبُكُ بِالذَّهْنِ وَصَبِيغٌ بِاللَّكِيمِ» .
 و - المنصوبغ . (ج) أصباغ .
 (الصبيغ) : ما يصنع به . و - الهبة المكتسبة بالصبيغ . وصبغة الله : الفطرة التي خلق عليها الناس . و - الدين الذي شرعه الله لهم . وفي

العريل العريذ : «صِبْغَةَ اللَّهِ وَمَنْ أَحْسَنُ مِنَ اللَّهِ صِبْغَةً» . (ج) صبيغ .
 (المصبيغة) : مكان يخلد للصباغة . (ج) مصايغ .
 (الصبيغ) : شكل تتخلده المادة في نواة الخلية في أثناء الانقسام غير المباشر والانقسام الاختزالي . (ج) صبغيات . وهذه الصبغيات ثابتة في النوع من كل كائن حي ، وهو (الكروموسوم) . (ج) .
 * (صبتن) عنه الهدية والحوى - صبتنا : صرفها عنه . قال عمرو بن كلثوم :
 صبتت الكأس عنا أم عمرو
 وكان الكأس بمرأها البهنا
 و - المقامر الكعيب : سوامي كفه ثم ضرب بهما ليطدع صاحبه ، فيقول له صاحبه حينئذ : أجيل ولا تصين فيه .
 (الصباون) : مركب من أحماض دهنية وبعض القلويات ، وتسعمل رغوته في التنظيف والغسل . والقطعة منه : صابونة . (د) .
 (الصبتان) : صابغ الصابون . و - بالعمه .
 (الصبتة) : أداة يلفظ بها الصباون حتى لا يدوب في الماء . (ج) .
 (المصبتة) : معمل الصباون . (ج) مصابن .
 * (صبتا) فلان - صبتوا ، وصبتوة : مال إلى النهو . و - إليه : حن ونشوق . وفي العريل العريذ : «وَالْأَصْرَفُ غَنَى كَيْدَهُنَّ أَصْبُ إِلَيْهِنَّ» . و - الربيع : فبت صبتا .
 (الصبتا) : الصنكر والحدالة . و - الشقوق .
 (الصبيغ) : الصليبر دون الغلام ، أو من لم يُعطَّم بعد . و - من السيف والحوى : حدة . ومن العين : نالزها . و - طرف اللحي . (ج) صبيطة ، وصبيتان . وصبيتان المطر : صيفار قطره . وصبيتان الجليد : ما تحبب منه كالألؤلؤ الصغار . و - الناهي الذي يدرب على المهمة بالعمل والاحتماء . (ج) .

(الصبيغة) : مؤنث الصبيغ . (ج) صبتاتا .
 * (صبيغ) - صبتا ، وصبتاء : فعل يفعل الصبيغ . و - إليها : حن ومأل :
 (أصبتت) المرأة : كان لها ولد ذكر أو أنثى . و - كلز صبيغاتها . فهي مصبب ، ومصبيطة كذلك . و - الفتاة فلانا : استمالته . ويقال : أصباها هو .
 (صابتى) الشيء : أمالته . يقال : صابتى بناءة . و صابتى رُمحة : أمالته للطعن به . و - جعلته على غير وجهه المستقيم . يقال : صابتى سيفة : وضيعة في هيدو مقلوبتا . و صابتى السكين : قلبته . تقول : صاب السكين : اجعل مقبضه إلى . و صابتى الكلام : لم يُجرو على وجهه الصحيح .
 (صبتى) رأسه : لضعفه وأماله إلى الأرض .
 (لصابتى) : تكلف الصبتا . و - المرأة : أصبتاها .
 (لصبتى) : لصابتى .
 (الصبتا) : ربح مهبها من مشرق الشمس إذا استوى الليل والنهار (مؤنث) .
 * (صبيغته) - صبتا ، وصبتة : رافقه . ويقال في الدعاء : صبيغك الله : حيطك ورافقتك عنابه .
 (أصبت) فلان : اتخذ أصحبا . و - كبر ولده ورافقه . و - اعتراه شيء من المص جعل يحدث لنفسه . و - له : القاء له والبعة . و - فلانا : الخدة صاجبا . و - فلانا الشيء : جعله صاحباً له .
 (صاخبة) مصاخبة ، وصباحا : رافقه .
 (اصطخب) فلانا : الخلة صاحباً . ويقال : اصطحب القوم : صجبت بعضهم بعضاً .
 (لصاخبا) : اصطخبنا .
 (استصخت) الشيء : لارمة . ويقال : استصختب الشيء : سأله أن يجعله في صحبي .
 و - فلانا : دعاه إلى الصحبة .
 (الصاجب) : المرائل . و - مالك القوي .

و - القائم على الشيء . ولى التنزيل العزيز : ﴿وَمَا جَعَلْنَا أَصْحَابَ النَّارِ إِلَّا مَلَائِكَةً﴾ .
 ويطلق على من اعتنق مذهبا أو رأيا ؛ يقال : أصحاب أبي حنيفة ، وأصحاب الشافعي . (ج)
 صحب ، وأصحاب ، وصحاب . ويقولون : باصاحي : باصاحبي .
 (الصاحبة) : الزوجة . ولى التنزيل العزيز : ﴿وَأَلَّهُ تَعَالَى جَدُّ رَبِّنَا مَا اتَّخَذَ صَاحِبَةً وَلَا وَلَدًا﴾ .
 (الصحابي) : من لقي النبي صلى الله عليه وسلم مؤمنا به ومات على الإسلام . (ج) صحابة .
 (البيصحاب) - يقال : هو بصحاب لنا بما نحب : مُنفاد .
 (المصحب) : العود لم يُقشَّر لحاله . و - الأديم لم يُنزع شعره . و - الفرع لم يُنزع نواتها .
 * (صَحَّ) الشيء - صَحَا ، وصِحَّة ، وصحاحا ؛ برئ من كل عُيب أو ريب . يقال : صحَّ المريض ، وصحَّ الخبر ، وصحَّت الصلاة ، وصحَّت الشهادة ، وصحَّ القُتْدُ . فهو صحيح . (ج) صحح صحاح للعائل وغيره ، وأصحاه للعائل . وهي صحيحة . (ج) صحح ، وصحاح ، وصحاح . و - له حل فلان كذا ؛ ثبت .
 (أصح) الرجل : زال ما كان به أو بما يتصل به من عاهة أو عيب . و - الله فلانا ؛ أزال ما كان به من مرض ونحوه .
 (صَحَّه) : أزال عطاءه أو عُيبه . يقال : صحَّ الخبر ، وصحَّ الكتاب والحساب ، وصحَّ الله المريض .
 (لصح) - يقال : تصحَّ بالدواء ونحوه ؛ تداوى .
 (استصح) من أجله ؛ صح . و - الشيء ؛ وجَّده صحيحا .
 (الصحاح) : الصحيح .
 (الصحة) : لى البدن ؛ حالة طبيعية تجري أفعاله معها على الجرى الطبيعي . و - (ل اللغ) :

كون الفعل مسقطا للفضاء لى العبادات ، أو سببا لتركب ثمرته المطلوبة منه عليه شرعا لى المعاملات ؛ ويقابلها : البطلان .
 (الصحيح) : السليم من العيوب والأمراض . و - من الأقوال : ما يعتمد عليه . والصحيح من أحاديث الرسول صلى الله عليه وسلم ؛ الحديث المرفوع المتصل بنقل عدل ضابط لى التحرى والأداء ، سالما من شذوذ وعلة .
 (الصحيحة) : ما يُسبب الصحة . يقال : الصوم نصيحة ، والسفر نصيحة ، وأرض نصيحة ؛ سليمة من العلل والأوباء . و - مكان يعالج فيه المرضى . (محدثة) .
 * (صَحَّر) الطعام - صَحَّرَا ؛ طبخه . و - الشمس فلانا ؛ آلت وماهه .
 (صَحْر) - صَحْرًا ، وصَحْرَةً ؛ أشرب لونه حمرة بخليفة . فهو أصحْر ، وهي صحراء .
 (أصحَر) القوم ؛ برزوا لى الصحراء . و - المكان ؛ ألتج . و - الأمر ، وبالأمر ؛ أظهره .
 (صَحَّر) قِرْلَةً ؛ لم يُحَاتِلْهُ .
 (اصحَر) ؛ صحِر .
 (الصَحَار) - يقال : أترزله الأمر صحارًا ؛ جافره به جهازًا .
 (الصَحْرَاء) : أرض لضاء واسعة لقيرة الماء . (ج) الصَحَارَى .
 (الصَحْرورة) ؛ هذاه من لبن وسُنن ، وقد بُدِّرَ عليه الدقيق .
 * (صَحَّصَح) الأمر ؛ تَبَيَّنَ .
 (الصَحَّصَاح ، والصَحَّصَح) ؛ الأرض المستوية الواسعة . (ج) صحاصيح .
 (الصَحَّصَح) ، والصَحَّصُوح) ؛ الحق الذى يتبع دقائق الأمور لىحصيها ويعلمها .
 * (أصحف) الكتاب ؛ جمعه صُحُفًا .
 (صحف) الكَلِمَةُ ؛ كتبها أو لراها على غير صحتها لاشباه لى الحروف .
 (لصحفت) الكَلِمَةُ أو الصحيفة ؛ تهرت

إلى حطلي .
 (الصحافة) : مهنة من يجمع الأخبار والآراء وينشرها لى صحيفة أو مجلة . (محدثة) والنسبة إليها ؛ صحافى .
 (الصُحُف) ؛ من يصنع الصحف . و - من يشتغل ببيعها .
 (الصُحُفَةُ) ؛ إناء من آنية الطعام . (ج) صحاف .
 (الصُحُفَى) ؛ مَنْ يَأْخُذُ الْعِلْمَ مِنَ الصُّحُفِيفَةِ لا عَنِّ أَسْتَاذٍ . و - مَنْ يَزَاوِلُ حِرْفَةَ الصُّحُفِيفَةِ . (محدثة) .
 (الصُّحُفِيفَةُ) ؛ ما يكتب فيه من وَزَقٍ ونحوه . ويطلق على المكتوب فيها . (ج) صُحُفٌ . ولى التنزيل العزيز : ﴿إِنَّ هَذَا لَفِي الصُّحُفِيفِ الْأُولَى﴾ .
 صحيف إبراهيم وموسى . و - إضمامة من الصفحات تصدر يوميًا أو لى مواعيد منتظمة بأخبار السياسة والاجتماع والاقتصاد والثقافة وما يتصل بذلك . (محدثة) . (ج) صُحُفٌ ، وصحائف . وصحيفة الوجه ؛ بشرته . (ج) صحيف .
 (المصحف) ؛ مجموع من الصحف لى مجلدة أو غلب استعماله لى القرآن الكريم . (ج) مصاحيف .
 * (صَحَّل) فلان - صَحَّلًا ؛ كان لى صويبه بُحَّة . ويقال ؛ صَحَّلَ صَوْلَهُ . فهو صَحَّلٌ وهو صحيلة ، وهو أصحَل ؛ وهو صَحْلَانٌ . (ج) صَحَّلٌ .
 * (صَحَّنَهُ) - صَحَّنَا ؛ صَرَّبَهُ . ويقال ؛ صحنه برجله ؛ رَكَّلَهُ .
 (الصَحْن) ؛ القدح العظيم ، قال عمرو ابن كلثوم ؛
 أَلَا هُبِّي بِصَحْبِكَ فَاصْبِحْنَا
 وَلَا تَبْقَى بِحَمْرِ الْأَدْرِيَا
 و - إناء من أوانى الطعام . (ج) ، (ج) أصحْنٌ ، وصحنان ، وصحون . و - جُزُفٌ الحافر . و -

ساحة وَسَطَ الدَّارِ أو المسجد . و - الأرض
الواسعة المنبسطة لا شجر فيها . (ج) صُحُونٌ .
وصَحْنُ الأذن : داخلها . (ج) أَصْحَانٌ .
(الصَّحْنَانِ) :

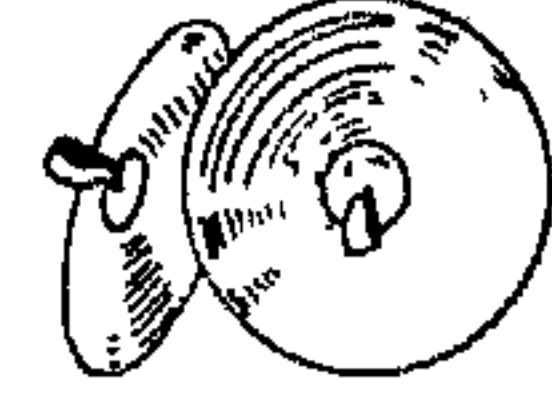

طَسْتَانِ صَغِيرَتَانِ تَضْرِبُ
إِحْدَاهُمَا عَلَى الأُخْرَى .

(الصَّيْحَاءُ) : إِدَامٌ يَتَّخِذُ مِنَ السَّمَكِ الصَّغَارِ
المَلْحِ .

(الصَّيْحَاءُ) : الصَّيْحَاءُ .

(الصَّحُونُ) مِنَ الحَيْلِ : الرَّفَاسُ .

(المِصْحَنَةُ) : إِنَاءٌ مَحْوِ القِصْعَةِ .

* (صَحَا) النَّائِمُ - صَحُوا : اسْتَيْقَظَ . و -
السُّكْرَانُ وَمَحْوُهُ : أَفَاقٌ . وَقِيلَ : صَحَا القَلْبُ :

تَيْقَظُ مِنَ هَوَى أَوْ غَفْلَةٍ . و - السَّمَاءُ : تَكشَّفَتْ
سَحْبُهَا . و - اليَوْمُ : وَضَحَتْ شَمْسُهُ وَقَلَّ بَرْدُهُ .

(أَصْحَى) : صَحَا . و - صَارَ فِي صَحْوٍ . و -

فَلَانًا : أَيَقْظُهُ . و - جَعَلَهُ يُقَيِّقُ مِنَ إِغْمَاءٍ أَوْ سُكْرٍ .

(الصَّحْوُ) - يُقَالُ : يَوْمٌ صَحْوٌ ، وَسَمَاءٌ

صَحْوٌ : لَيْسَ فِيهِمَا عَيْمٌ .

(المِصْحَاءَةُ) : إِنَاءٌ لِلشَّرَابِ مِنَ الفِضَّةِ .

(ج) مَصَاحٍ .

(المِصْحَاءَةُ) : مَا يَجْلِبُ الصَّخْرَ وَيَقْظُهُ ،

تَقُولُ : فِيهِ مِصْحَاءَةٌ مِنَ سُكْرٍ أَوْ مِنْ غَمٍّ .

* (صَحِبَ) الحَمْعُ - صَحَبًا : غَلَّتْ فِيهِ

الأَصْوَاتُ وَاخْتَلَطَتْ . و - فَلَانٌ : صَاحَ

وَأَجْلَبَ . و - الحُرُّ : تَلَاظَمَتْ أَمْوَالُهُ . فَهُوَ

صَاحِبٌ ، وَصَحِبٌ ، وَصَحَابٌ . وَهِيَ

(بِنَاءٍ) . وَهُوَ وَهِيَ صَحْوَبٌ .

(صَاحِبُهُ) : بَارَاهُ فِي الصَّحْبِ .

(اصْطَحَبَ) القَوْمُ : تَصَاحَبُوا وَتَضَارَبُوا .

وَيُقَالُ : اصْطَحَبَ المَوْجُ .

(تَصَاحَبَ) : اصْطَحَبَ .

* (صَحَّ) الحَجَرُ - صَحَّأً ، وَصَحِيحًا : صَوَّتْ

عَدَ القَرَعُ . و - فَلَانًا - صَحَّأً : ضَرَبَ أُذُنُهُ

فَأَصْبَحَ . وَيُقَالُ : صَحَّ سَمْعُهُ ، وَصَحَّ الصَّوْتُ

أُذُنُهُ . و - الصَّلْبُ عَلَى الصَّلْبِ : طَرَقَهُمَا فَصَوَّتَا .

(أَصَحَّ) سَمْعُهُ : صَحَّه .

(الصَّاحَةُ) : الصَّيْحَةُ تُصَيِّمُ الأذُنَ لِشِدَّتِهَا .

و - الصَّيْحَةُ الَّتِي تَكُونُ يَوْمَ القِيَامَةِ . وَفِي التَّنْزِيلِ

العَزِيزِ : ﴿ فَإِذَا جَاءَتِ الصَّاحَةُ ﴾ يَوْمَ يَقْرَأُ المُرءُ

مِنْ أُنْحِيهِ ﴿ .

(الصَّحَّةُ) : صَوْتُ الصَّخْرَةِ إِذَا قَرَعَتْ .

(الصَّحِيحُ) : الصَّحَّةُ .

* (صَحَّدَ) اليَوْمُ - صَحَّدَانًا : اشْتَدَّ حَرُّهُ .

و - الشَّمْسُ الشَّيْءَ وَالإِنْسَانَ ، صَحَّدَا :

أَصَابَتْهُ . وَيُقَالُ : صَحَّدَهُ الحَرُّ .

(صَحَّدَ) اليَوْمُ - صَحَّدَا : اشْتَدَّ حَرُّهُ .

فَهُوَ صَاحِدٌ .

(أَصْحَدَ) فَلَانٌ : اشْتَدَّ عَلَيْهِ الحَرُّ

(اصْطَحَّدَ) الجِرْبَاءُ : تَصَلَّى بِحَرِّ الشَّمْسِ .

(الصَّاحِدَةُ) : الهَاجِرَةُ .

(المِصْحَدَةُ) : الهَاجِرَةُ . (ج) مِصْحَادٌ .

(الصَّيْحُودُ) - يُقَالُ : صَحَّرَ صَيْحُودٌ :

لَا تَعْمَلُ فِيهِ المَعَالِيقُ .

* (صَحَّرَ) المَكَانَ - صَحَّرَا : كَثُرَتْ فِيهِ

الصَّخْرُورُ . فَهُوَ صَحَّرٌ ، وَهِيَ صَخْرَةٌ .

(أَصْحَرُ) المَكَانُ : صَحَّرٌ .

(الصَّاحِرُ) : صَوْتُ الحَدِيدِ بَعْضُهُ عَلَى بَعْضٍ .

(الصَّاحِرَةُ) : وَعَاءٌ مِنَ الحَرِّفِ يُشْرَبُ بِهِ .

(الصَّخْرَةُ) : حَجَرٌ عَظِيمٌ صَلْبٌ . وَتُحَدَّثُ (وَيُ

الجِئُولُوجِيَا) أَنَّهَا مَادَّةٌ أَرْضِيَّةٌ طَبِيعِيَّةٌ تَتَكَوَّنُ فِي

الغَالِبِ مِنَ تَجْمُوعِ مَعْدِنِي يَتَأَلَّفُ مِنْ مَعْدِنِيْنِ أَوْ

أَكْثَرَ . (ج) . (ح) صَحَّرٌ ، وَصَحْرُورٌ . وَعِلْمُ

الصَّخْرِ : عِلْمٌ يَبْحَثُ فِي الصَّخْرِ مِنَ جِهَةِ أَصْلِهَا

وَتَرْكِيبِهَا وَحِصَانِصِهَا وَتَصْنِيفِهَا .

* (صَدَيْ) الحَدِيدُ وَمَحْوُهُ - صَدَأٌ : عَطَّاهُ

الصَّدَأُ . وَيُقَالُ : صَدَيْتُ يَدَهُ مِنَ الحَدِيدِ . و -

فَلَانٌ : فَتَرَ وَخَمَلٌ . وَيُقَالُ : صَدَيْ القَلْبُ .

و - لَرَمَهُ اللُّومُ . فَهُوَ صَدِيٌّ . و - اللُّونُ :

أَشْرَبَ سَوَادًا بِحَمْرَةٍ . فَهُوَ أَصْدَأُ ، وَهِيَ

صَدَأَةٌ . (ج) صُدَّةٌ .

(أَصْدَأُ) الحَدِيدُ وَمَحْوُهُ : جَعَلَهُ يَصْدَأُ .

(الصَّدَأُ) : طَبَقَةٌ تَعْلُو الحَدِيدَ وَمَحْوُهُ مِنَ

المَعَادِنِ ، وَتُحَدَّثُ مِنْ اتِّحَادِهِ بِأَوْكَسِحِينَ الهَوَاءِ ،

وَيُسَمَّى كِيمِيَاثِيًّا بِأَكْسِيدِ الحَدِيدِ . و - الكُدْرَةُ

تَعْلُو وَجْهَ الشَّيْءِ .

* (صَدَحَ) الطَّائِرُ - صَدَحَا ، وَصَدَاخًا : رَفَعَ

صَوْتَهُ فَطَرِبَ . وَيُقَالُ : صَدَحَتْ المُعَيَّةُ ،

وَصَدَحَ المِيزَهْرُ . فَهُوَ صَادِحٌ ، وَصَدَاخٌ ، وَهِيَ

صَادِحَةٌ ، وَهُوَ وَهِيَ صَدُوخٌ ، وَبِصَدْحٍ .

(الصَّدْحُ) : الأَكْمَةُ الصَّغِيرَةُ الصَّلْبَةُ

الجِجَارَةِ . (ج) صِدْحَانٌ .

(الصَّيْدَاخُ) : الصَّيْتُ المُطْرَبُ .

(الصَّيْدَاخُ) : الصَّيْدَاخُ

* (صَدَّ) عَنْهُ - صَدَّأً ، وَصَدُودًا : أَعْرَضَ .

و - مِنْهُ - صَدَّأً : صَحَّجَ وَأَعْرَضَ . وَفِي التَّنْزِيلِ

العَزِيزِ : ﴿ وَلَمَّا ضُرِبَ ابْنُ مَرْيَمَ مَثَلًا إِذَا قَوْمُكَ

مِنْهُ يَصِيدُونَ ﴾ . و - فَلَانًا عَنْ كَذَا - صَدَّأً :

مَنَعَهُ وَصَرَفَهُ . وَفِي التَّنْزِيلِ العَزِيزِ : ﴿ فَصَدَّدَهُمْ

عَنِ السَّبِيلِ ﴾ . فَهُوَ صَادٌّ مِنْ قَوْمِ صَدَائِدٍ ، وَهِيَ

صَادَّةٌ مِنْ نِسْوَةِ صَوَادٍ .

(أَصْدَدَ) الجُرْحُ : صَارَ ذَا صَدِيدٍ . و - فَلَانًا

عَنْ كَذَا : صَدَّه .

(صَدَّدَ) الجُرْحُ : تَقَيَّحَ .

(الصَّدَدُ) : الهِجْرَانُ . و - الجَانِبُ . و -

تَسْبِيلُ شِعْبٍ يَسِيلُ فِيهِ المَاءُ .

(الصَّدْدُ) : النَّاجِيَةُ . و - القَصْدُ . و -

المُقَابِلُ . وَيُقَالُ : هَذِهِ الدَّارُ صَدَدٌ هَذِهِ ،

وَبِصَدْدِيهَا : قُبَالَتِهَا . وَيُقَالُ : لَا حَدَدَ لِي دُونَهُ

وَلَا صَدَدٌ : لَا مَانِعَ ؛ مِنْ حَدِّهِ عَنْهُ وَصَدَّه .

وَيُقَالُ هُوَ بِصَدْدِ كَذَا : أَيَّ بِسَبِيلِ أَنْ يَقُومَ بِهِ .

(الصَّدِيدُ) : الإِفْرَازُ الَّذِي يَخْرُجُ مِنَ الجُرْحِ

المُتَلْتَبِ ، وَتُمَثَّلُ بِهِ شَرَابُ أَهْلِ النَّارِ ، وَفِي التَّنْزِيلِ

العَزِيزِ : ﴿ وَيُسْقَى مِنْ مَاءٍ صَدِيدٍ ﴾ .

* (صَدَّرَ) الأَمْرُ - صَدَّرَا ، وَصَدُورًا : وَقَعَ

(صَدَّعَهُ) تصدِّعًا ، وتصدِّعًا : بالغ في صدِّعِهِ . و - سَبَّبَ لَهُ الصُّدَاعَ .
 (صُدِّعَ) : صُدِّعَ . وفي التنزيل العزيز : ﴿لَا يُصَدِّعُونَ عَنْهَا وَلَا يُنْزِفُونَ﴾ .
 (تَصَدَّعَ) : تَشَقَّقَ . ويقال : تَصَدَّعَتِ الْأَرْضُ بِالْبَيَاتِ : تَشَقَّقَتْ . و - القومُ : تَفَرَّقُوا .
 (انصَدَّعَ) : انشَقَّ . و - الصَّبْحُ : أسفر .
 (التَّصَدُّعُ) - (في الجيولوجيا) : تَكَسَّرَ الصَّحُورُ بِقُوَّةِ .
 (الصَّادِعُ) : القاضِي بين القومِ .
 (الصُّدَاعُ) : وِجَعٌ فِي الرَّأْسِ تَخْتَلِفُ أَسْبَابُهُ وَأَنْوَاعُهُ . (ج) .
 (الصَّدْعُ) : الشَّقُّ فِي الشَّيْءِ الصَّلْبِ . وفي التنزيل العزيز : ﴿وَالْأَرْضُ ذَاتِ الصَّدْعِ﴾ . (ج) صُدُوعٌ .
 (الصَّدْعَةُ) : النَّصْفُ مِنَ الشَّيْءِ الْمَشْقُوقِ نَصْفَيْنِ . و - العِرْقَةُ مِنَ الْمَاشِيَةِ . (ج) صِدْعٌ .
 (الصَّدِيْعُ) : المصدوعُ و - النَّصْفُ مِنَ الشَّيْءِ الْمَشْقُوقِ نَصْفَيْنِ .
 * (صَدَّغَ) إِلَى الشَّيْءِ - صُدُّوعًا : مَالٌ . و - عن طريقه : انخرِفَ عنه . و - فَلَائِنًا - صَدَّعًا : ضَرَبَ صَدَّعَهُ . و - البعيرَ ونحوه : وَسَّعَهُ عَلَى صَدَّعِهِ . و - فَلَائِنًا : قَوْمَ اعوجاجه . و - فَلَائِنًا عن الأمرِ : صرفه عنه .
 (صَدَّغَ) - صَدَّاعَةٌ : ضَعْفٌ ، فهو صَدِّيعٌ ، وهي صَدِيعَةٌ .
 (صَادَعَهُ) : حَاذَاهُ فِي الْمَشْيِ صَدَّغًا لَصُدَّغٍ .
 (تَصَدَّغَ) : اتَّخَذَ وَسَادَةً لِصُدَّغِهِ .
 (الأصْدَغَانِ) : عِرْقَانِ تَحْتَ الصُّدْغَيْنِ .
 (الصُّدَاغُ) : سَمَةٌ تُصْنَعُ عَلَى الصُّدْغِ طَوِيلًا .
 (الصُّدْغُ) : جَانِبُ الْوَجْهِ مِنَ الْعَيْنِ إِلَى الْأُذُنِ . و - الشَّعْرُ فَوْقَهُ . (ج) أَصْدَاغٌ ، وَأَصْدُغٌ .
 (المِصْدَغَةُ) : المِخْدَةُ . (ج) مَصَادِغٌ .

(الصَّدَارَةُ) : التَّقَدُّمُ . يقال : فَلَانَ لَهُ الصَّدَارَةُ فِي الْقَوْمِ . و - (عند النحاة) : اختِصَاصُ الْكَلِمَةِ بِوَقْعِهَا فِي أَوَّلِ الْكَلَامِ ، كَأَسْمَاءِ الْاسْتِفْهَامِ .
 (الصَّدْرُ) : مُقَدِّمُ كُلِّ شَيْءٍ ، يقال : صَدَّرُ الْكِتَابَ ، وَصَدَّرُ النَّهَارَ ، وَصَدَّرُ الْأَمْرَ . و - الطَّائِفَةُ مِنَ الشَّيْءِ . وَصَدَّرُ الْقَوْمَ : رَأَيْسُهُمْ . وَصَدَّرُ الْإِنْسَانَ : الْجِزْيَةَ الْمَمْتَدَّةَ مِنْ أَسْفَلِ الْعُنُقِ إِلَى فِجَاءِ الْجُوفِ ؛ وَاسْمُ الْقَلْبِ صَدْرًا لِحُلُولِهِ بِهِ .
 وفي التنزيل العزيز : ﴿قُلْ إِنْ تُخْفُوا مَا فِي صُدُورِكُمْ أَوْ تُنَادُوا بِعَلْمِ اللَّهِ﴾ . وَذَاتِ الصَّدْرِ : عَلَّةٌ تَحْدِثُ فِيهِ . وَذَاتِ الصُّدُورِ : أَسْرَارُ النُّفُوسِ وَخَبَائِهَا . وَفِي التَّنْزِيلِ الْعَزِيزِ : ﴿وَاللَّهُ عَلِيمٌ بِذَاتِ الصُّدُورِ﴾ .
 (الصَّدْرُ) : الْإِنْصِرَافُ عَنِ الْمَاءِ . وَيُقَالُ أَيْضًا لِلإِنْصِرَافِ عَنْ غَيْرِهِ . وَيَوْمَ الصَّدْرِ : الْيَوْمُ الرَّابِعُ مِنْ أَيَّامِ النَّحْرِ ، لِأَنَّ النَّاسَ يَصْدُرُونَ فِيهِ عَنِ مَكَّةَ إِلَى أَمَاكِنِهِمْ .
 (الصَّدْرَةُ) : الصَّدْرُ . و - الصَّدَارُ . و - الدَّرْعُ الْقَصِيرَةُ . (ج) صُدْرٌ .
 (الصَّدِيرَةُ) : أَعْلَى الْوَادِي وَصَدْرُهُ . (ج) صَدَائِرُ .
 (المَصْدَرُ) : مَا يَصْدُرُ عَنْ الشَّيْءِ . و - (عند علماء اللغة) : صِيغَةٌ اسْمِيَّةٌ تَدُلُّ عَلَى الْحَدِثِ فَقَطْ .
 (المُصَدِّرُ) - يقال : رَجُلٌ مُصَدِّرٌ : قَوِيُّ الصَّدْرِ شَدِيدِيهِ .
 * (صَدَّصَدَ) الْمُتَخَلِّ وَنَحْوَهُ : ضَرَبَهُ بِيَدَيْهِ يَبِزُهُ لِاسْتِعْمَالِهِ .
 * (صَدَّغَ) النَّبَاتُ الْأَرْضَ - صَدَّغًا : شَقَّهَا وَظَهَرَ مِنْهَا . و - الزَّجَاجَ وَنَحْوَهُ : كَسَرَهُ . و - الْمَسَافِرَ الْفَلَائِنَةَ : قَطَعَهَا . و - الْقَوْمَ : قَرَقَهُمْ . و - الْأَمْرَ ، وَبِهِ : بَيَّنَّهُ وَجَهَرَ بِهِ . وَفِي التَّنْزِيلِ الْعَزِيزِ : ﴿فَاصْدُغْ بِمَا قَوْمُكَ﴾ .
 (صُدِّعَ) : أَصَابَهُ صُدَّاعٌ . فهو مَصْدُوعٌ .

وتقرر . و - الشَّيْءُ عَنْ غَيْرِهِ : نَشَأَ . وَيُقَالُ : فَلَانَ يَصْدُرُ عَنْ كَذَا ، أَيْ يَسْتَمِدُّ مِنْهُ . و - عن الْمَكَانِ وَالْوَرْدِ صَدْرًا ، وَصَدْرًا : رَجَعَ وَانصَرَفَ . و - إِلَى الْمَكَانِ : انْتَهَى إِلَيْهِ . و - فَلَائِنًا : رَجَعَهُ وَصَرَفَهُ . و - أَصَابَ صَدْرَهُ .
 (صُدِّعَ) صَدْرًا : شَكَا صَدْرَهُ . فهو مَصْدُوعٌ .
 (أَصْدَرَ) الْأَمْرَ : أَنْفَدَهُ وَأَذَاعَهُ . و - فَلَائِنًا عَنِ الشَّيْءِ : صَرَفَهُ عَنْهُ . و - الْقَوْمَ : أَشْبَعَهُمْ . يُقَالُ : أَطْعَمَهُمْ حَتَّى أَصْدَرَهُمْ . و - الرَّعَاءَ دَوَابَّهُمْ : سَقَوَهَا وَصَرَفَهَا عَنِ الْمَاءِ . وَفِي التَّنْزِيلِ الْعَزِيزِ : ﴿فَالْتَأَنَّا لَا تَلِيقَ الْهَيْبَةُ الْهَيْبَةَ﴾ . وَيُقَالُ : فَلَانَ يُورِدُ وَلَا يُصْدِرُ : يَأْخُذُ فِي الْأَمْرِ وَلَا يُتِمُّهُ .
 (صَادَرَهُ) عَلَى كَذَا : طَالَبَهُ فِي الْحَاجِ . و - الدَّوْلَةُ الْأَمْوَالَ : اسْتَوْلَتْ عَلَيْهَا عَقُوبَةُ الْمَالِكِيَّةِ .
 (صَدَّرَ) الْفَرَسُ : سَبَقَ غَيْرَهُ مِنَ الْخَيْلِ . و - فَلَائِنًا : رَجَعَهُ . و - قَدَّمَهُ . و - أَجْلَسَهُ فِي صَدْرِ الْمَجْلِسِ . و - الْكِتَابَ : افْتَتَحَهُ بِمَقْدَمَةٍ . و - الْبِضَاعَةَ : أَرْسَلَهَا مِنْ بَلَدٍ إِلَى بَلَدٍ آخَرَ . (محدثه) .
 (تَصَدَّرَ) الْفَرَسُ : صَدَّرَ . و - فَلَانَ : جَلَسَ فِي صَدْرِ الْمَجْلِسِ . و - تَقَدَّمَ قَوْمَهُ .
 (استصدر) الْأَمْرَ : طَلَبَ إِصْدَارَهُ .
 (الأصْدَرُ) : الْعَظِيمُ الصَّدْرِ .
 (الصادِرُ) - يقال : مَا لَهُ صَادِرٌ وَلَا وَارِدٌ : مَا لَهُ شَيْءٌ . وَطَرِيقٌ وَارِدٌ صَادِرٌ : يَكْتَرُ فِيهِ مَرُورُ النَّاسِ ذَهَابًا وَإِيَابًا .
 (الصادِرَاتُ) : الْبِضَاعُ الْوَطْنِيَّةُ تَرْسَلُ إِلَى بِلَادٍ أُخْرَى . (محدثه) .
 (الصَّدَارُ) : ثَوْبٌ يَغْطِي بِهِ الصَّدْرُ .



* (صَدَفَ) عنه - صَدَفًا ، وصدُوفًا : أعرص ومال . و - فلائًا عن الشيء ، صَدَفًا : صَرَفَهُ . (صَدَفَ) - صَدَفًا : أقبلت إحدى ركبتيه على الأخرى حين المشى . فهو أصدَفٌ ، وهي صدَفَاءُ . (ج) صدَفٌ . (أصدَفَهُ) عن الشيء : صَرَفَهُ . (صَادَفَهُ) مصادفة : حاذاه . و - فلائًا : لقيه ووجده من غير موعد ولا توقع . (تصادفًا) : تقابلًا على غير وعد . (تصدَّفَ) له : تعرَّضَ . و - عنه : أعرَضَ . (الصدَفُ الشَّدَقِي) - (في الطَّبِّ) : بقع بيضاء غير منتظمة ، فيها تَغْلُظُ الطَّهَارَةُ وتتضخم الحَلِيمَاتُ . (ج) .

(الصدَفُ) : إقبال إحدى الركبتين على الأخرى حين المشى . و - كلُّ شيءٍ مرتفع عظيم كالمَدَفِ والحائط والجبل . و - الناحية والجانب . وصدَفًا الجبل : جانباه المتحاذيان . وفي التنزيل العزيز : ﴿حَتَّى إِذَا سَاوَى تَيَّنَ الصَّدَفَيْنِ قَالَ الْفُجُورُ﴾ . و - غشاء الدُّرِّ . واحده : صدَفَةٌ . (ج) أصداف .

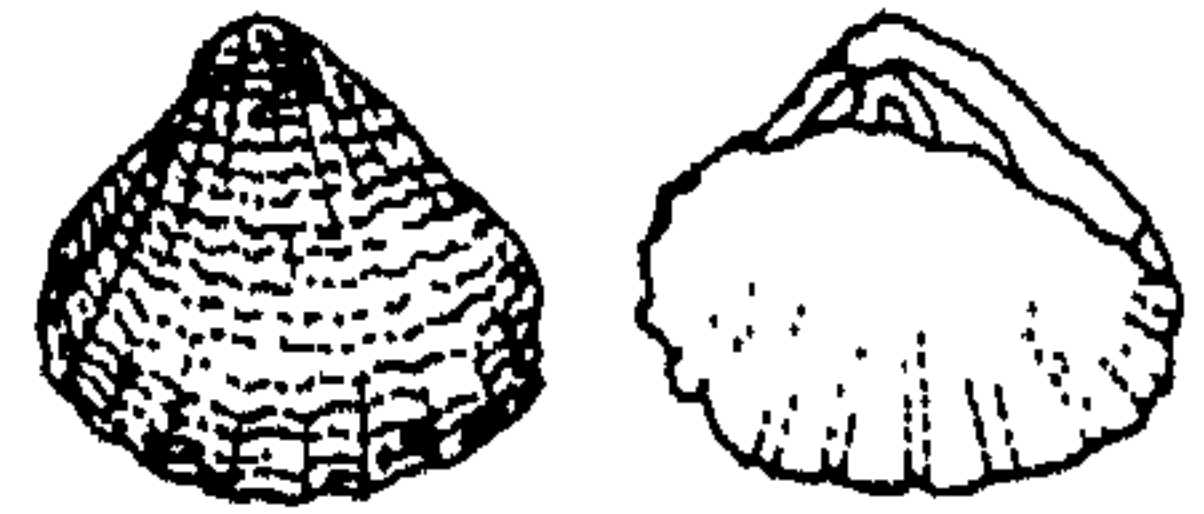

(الصدَفَةُ) : صيوان الأذن . و - في بعض الحيوانات المائية كالقواقع : محارُّها . والصدَفَتَانِ : الثَّفَرَتَانِ اللَّتَانِ فِيهِمَا مَعْرُزُ رَأْسِي الْفَجِدَيْنِ . (الصدُوفُ) : المرأة تُعرضُ وجهها للنَّاظِرِ ثم تصدِفُ . و - الأَبْحُرُ .

* (صَدَقَ) فلانٌ في الحديث - صَدَقًا : أختبر بالواقع . و - في القتال ونحوه : أبل عليه في قوة . و - فلائًا : ألبأه بالصِدْقِ . ويقال : صدَقَهُ الحديث . و - فلائًا النصيحة والإيحاء : أخلصتهُ ناله . و - فلائًا الوعد : أوفى به . وفي التنزيل العزيز : ﴿وَلَقَدْ صَدَقَكُمُ اللَّهُ وَعْدَهُ﴾ . فهو صادقٌ ، وصدوقٌ للمبالغة . (ج) صدقٌ .

(أصدَقَ) فلائًا : عدَّه صادقًا . و - المرأة : سُمِّي لها صدَقًا . و - أعطاه الصدَق . (صَادَقَهُ) مُصادقةً ، وصدِاقًا : اغتذاه صديقًا . و - فلائًا المودة والنصيحة : أخلصهما له . (صدَقَهُ) ، وصدَّقَ به ، تصدَّقًا ، وتصدَّقًا : اعترف بصدق قوله . و - حَقَّقَهُ . وفي التنزيل العزيز : ﴿وَلَقَدْ صَدَّقَ عَلَيْهِمْ إِبْلِيسُ ظَنَّهُ﴾ . ويقال : صدَّقَ على الأمرِ : أقرَّه . (محدثه) . (تصادقًا) : تصاحبا وتواذاً . و - الحديث والمودة ، أو فيهما : قال كلُّ منهما الصدق . و - على الأمرِ : أقرَّاه . (محدثه) . (تصدَّقَ) عليه : أعطاه الصدقة .

(التصديق) - (عند المناطقة والتكلمين) : إدراك الحكم أو النسبة بين طرفي القضية . و - (في القانون الدولي) : موافقة رئيس الدولة على المعاهدة النهائية . (ج) . (الصادق) - يقال : ثمر صادق الحلاوة : شديدها . وهو صادق الحكم : مخلص فيه بلا هوى . ويقال : فجر صادق : وهو البياض المعترض في الأفق . وقبله الفجر الكاذب ، ويبدو مستيقًا طرولًا .

(الصادقة) : مؤنث الصادق ، ويقال : حمل عليه حَمَلَةٌ صادقة . وفعله غِبَّ صادقةً : بعد تبين الأمر . (الصدائق) : مَهْرُ الزَّوْجَةِ . (ج) أصدِقةً ، وصدِقتي .

(الصدَاقَةُ) : علاقة مودة ومحبة بين الأصدقاء . (الصدِيقُ) : الدائم الثَّصْدِيقِ . و - المبالغ في الصديق . و - الذي يُصدِّقُ قوله بالعمل . وفي التنزيل العزيز : ﴿وَأذْكُرُ فِي الْكِتَابِ إِبْرَاهِيمَ إِذْ كَانَ صَاحِبًا نَبِيًّا﴾ . و - لقب أبي بكر رضي الله عنه .

(الصدُّقُ) : الكايل من كلِّ شيءٍ . يقال : رُنِعَ صدقٌ : مُستَوٍ صُلْبٌ . ورجُلٌ صدقٌ

اللقاء : ثَبَّتَ فيه .

(الصدِّقُ) : مطابقة الكلام للواقع بحسب اعتقاد المتكلم . و - الصُّلابة والشِدَّةُ . ويقال : رَجُلٌ صدِيقٌ ، وامرأةٌ صدِيقٌ . و - الأمرُ الصالح لا شيةً فيه من نقصٍ أو كذب . وفي التنزيل العزيز : ﴿وَقُلْ رَبِّ أَدْخِلْنِي مُدْخَلَ صِدِّيقٍ وَأَخْرِجْنِي مُخْرَجَ صِدِّيقٍ﴾ .

(الصدِّقَةُ) : الصدِّاق . (ج) صدِّقات . وفي التنزيل العزيز : ﴿وَأَتَوْنَا النِّسَاءَ صَدِّقَاتِهِنَّ نِحْلَةً﴾ . (الصدِّقَةُ) : ما يُعطى على وجه القربى لله لا المكْرَمِية .

(الصدِّيقُ) : الصاحب الصادق الودِّ . (ج) أصدِقاءً ، وصدِّقاءُ . وقد يستعمل للواجب والجمع والمؤنث . فيقال : هو صدِيقٌ ، وهم صدِيقٌ ، وهي صدِيقٌ ، وهُنَّ صدِيقٌ . وفي التنزيل العزيز : ﴿أَوْ يَبُوتَ عُخَالَتِكُمْ أَوْ مَا مَلَكَتُمْ مَفَاتِحَهُ أَوْ صَدِيقِكُمْ﴾ . ويقال أيضًا للواحدة : صدِيقَةٌ .

(الماصِّدِقُ) - (عند المناطقة) : الأفراد التي يتحقق فيها معنى الكلِّ .

(بِصدِاقِ) الأمرِ : الدليل على صدِّقه . * (صدَمَ) الشيءُ الشيءَ = صدَمًا : صدَّكَ ودَفَعَهُ . ويقال : صدَمَ الرَّجُلُ غَيْرَهُ ، وصدَمَتْ الشَّرُّ بِالشَّرِّ . و - النازلة فلائًا : فَجَأَتْهُ . وصدَمَتْه بالقول : أَسَكَّتَهُ .

(صَادَمَهُ) مُصادمةً ، وصدِامًا : دافَعَهُ . (اصطَلَمًا) : صدَمَ كلُّ منهما الآخر . (تصادمًا) : اصطَلَمَا . ويقال : تصادمت الآراء : تضاربت .

(الصدِّمَةُ) : الدَّفْعَةُ . يقال : صرعه بصدمة . و - النازلة تفجأ الإنسان فتزعجه . يقال : الصبر عند الصدمة الأولى .

* (صدِيٌّ) - صدِيٌّ : اشتدَّ عطشه . فهو صَادٍ . (ج) صدَّاءُ . وهي صادية . (ج) صَوَادٍ . وهو صَدِيدٌ ، وهي صدِيةٌ . وهو

صَدْبَانٌ ، وهى صَدْبَانٌ ، وجمعهما : صِدَاءٌ .
 (أَصْدَى) الجبل : رَدَّ الصوت بالصَدْي .
 (صَادَاهُ) : عارضُهُ . و - ذَارَاهُ وسَاتَرَهُ .
 (صَدْي) فلانٌ يديه تصدبة : صَفَقَ بهما .
 ولى التنزيل العزيز : ﴿ وَمَا كَانَ صَلَاتُهُمْ عِنْدَ الْبَيْتِ إِلَّا مُكَاءً وَتَصْدِيَةً ﴾ .
 (تصدى) للأمر : رَفَعَ رأسَهُ لينظرَ إليه .
 و - لفلان : تعرَّض ، وفسر به قوله لى التنزيل العزيز : ﴿ أَمَا مَنْ اسْتَفْتَى . فَأَلَّتْ لَهُ تَصْدِي ﴾ : أى تعرَّض مُقْبَلًا . ويقال : تصدَّى لفلان : عارضه .
 (الصَدْي) : العطش الشديد . و - رَجَع الصوت برْدُهُ الجبلُ ونحوه . ويقال : صَمَّ صَدَاهُ : هَلَكَ . وَأَصَمَّ اللهُ صَدَاهُ : أَهْلَكَهُ . (ج) أَصْدَاهُ . و - الحسنُ القيام على الشيء .
 يقال : هو صَدْي مالٍ ، و - طائرٌ عراقيٌّ زعموا أنه يخرج من رأس المقتول ، ولا يزال يقول : اسقوني حتى يؤخذ بثأره . (انظر : هامة) .
 * (صَرَبَ) اللَّبَنُ - صَرَبًا : جَمَعَهُ لى الوطْب لِيُخَمَضَ . و - اللَّبَنُ لى الصُّرْع : حَبَسَهُ . ويقال : صَرَبَ اللَّبُولُ .
 (صَرَبَ) اللَّبَنُ - صَرَبًا : اجتمع لى الصُّرْع .
 (اصطرب) اللَّبَنُ : جمعه لى الوطْب شيئاً بعد شيءٍ وتركه ليخمس .
 (الصَّرْبُ) : اللَّبَنُ الحامض .
 (الصَّرِبُ) : الصمغُ الأحمر . و - اللبن الحامض .
 (المصترَبُ) : الإِنَاءُ يُجْمَعُ ليه اللَّبَنُ ويُؤْكَل حتى يحمض . (ج) مَصْرَبٌ .
 * (صَرَجَ) البِنَاءُ : طلاه بالصَّارُوج .
 (الصَّارُوجُ) : خلط يستعمل لى طلاه الجدران والأحواض . (مع) .
 * (صَرَجَ) الأَمْرُ - صَرَجًا : بَيَّنَّهُ وَأَظْهَرَهُ .
 (صَرَجَ) الشَّيْءُ - صَرَجًا ، وصَرُوحًا : صَفَا وخلصَ مما يشوبه . فهو صَرِيحٌ . (ج) صَرَجَاءُ ،

وصيراج (للعاقل) وصرائح (لغير العاقل) .
 (صَارَجَ) بما فى نَفْسِهِ : بَيَّنَّهُ وَأَظْهَرَهُ . و - فلانًا بالأمر : واجهه به .
 (صَرَجَ) الشَّيْءُ : انكشَفَ وَظَهَرَ . يقال : صَرَجَ الحَقُّ . وصرحت الخمر : انجلى زَبْدُهَا فخلصت . و - النهارُ : ذهب سحابُه وأضاءت شمسُه . و - الأَمْرُ : أَظْهَرَهُ . و - بالأمر : أدلى به .
 (الصَّرَجَ) الأَمْرُ : بَانَ وانكشَفَ .
 (تصَرَجَ) : انصَرَجَ ؛ ويقال : تصرَّج الزَّبْدُ عن الخمر .
 (التصريحُ) : إدلاء حكومة أو رجل مسئول ببيان عن أمر إدارى أو سياسى . و - الإذن بعمل ممن يملك الإذن . (محدثه) .
 (الصِّرَاحُ) : الصريحُ الخالصُ مما يشوبه .
 يقال : نسب صِرَاحٌ . وصرَّ صِرَاحٌ : غير ممزوجة . وتكلم به صِرَاحًا : جَهَّازًا واضحًا .
 (الصَّرَاحَةُ) لى الخَبْرِ : الوضوحُ فيه والخلوصُ من الالتواء .
 (الصَّرْحُ) : القصر العالى . وفى التنزيل العزيز : ﴿ قَالَ إِنَّهُ صَرَحٌ مُّمَرَّدٌ مِنْ قَوَارِيرَ ﴾ . و - البناء العالى الداهب لى السماء ؛ ويعبر عنه المحدثون بناطحة السحاب . وفى التنزيل العزيز : ﴿ يَا هَامَانَ ابْنِ لى صَرَحًا لَعَلَى أُنْبُلُغِ الأَسْبَابِ ﴾ .
 (الصَّرْحَةُ) : ساحة الدار .
 (الصَّرِيحُ) : الخالصُ مما يشوبه . و - الواضح .
 * (صَرَجَ) - صَرَجًا ، وصَرِيحًا : صَاحَ صِاحًا شديدًا . و - استغاثَ .
 (أصَرَحَهُ) : أغاثَهُ .
 (تصَرَّجَ) : تَكَلَّفَ لى صَرَاخِهِ .
 (اصطَرَجَ) : صَاحَ واستغاثَ . وفى التنزيل العزيز : ﴿ وَهُمْ يَصْطَرِحُونَ فِيهَا رَبَّنَا أَخْرِجْنَا نَعْمَلْ صَالِحًا ﴾ .
 (تصَارَحُوا) : اصطَرَحُوا .
 (استصَرَّحَهُ) : استغاثَ به . وفى التنزيل العزيز : ﴿ فَإِذَا الْيَدَى اسْتَصْرَعَهُ بِالْأَمْسِ

يَسْتَصْرِحُهُ ﴾ .

(الصَّارِخُ) : المستغيثُ . و - المغيثُ .
 (الصَّارِخَةُ) : صوتُ الاستغاثةِ .
 (الصَّارُوخُ) : قذيفة نارية أسطوانية الشكل مخروطية تقذف إلى مسافات بعيدة بتأثير اندفاع الغازات التى تندفع من أسمل . (ج) .
 (الصَّرِيحُ) : الاستغاثةُ . و - المستغيثُ .
 و - المَغِيثُ . وفى التنزيل العزيز : ﴿ فَلَا صَرِيحٌ لَهُمْ وَلَا هُمْ يُنْقَذُونَ ﴾ .
 * (صَرَدَ) - صَرَدًا : بَرَدَ . يقال : صَرَدَ اليومُ ، وصرَدَ الرجلُ ، وصرَدَتِ الرياحُ . و - السَّهْمُ : أخطأ . و - عن الشيء : انصرف . فهو صَرِدٌ .
 (أصَرَدَ) السَّهْمُ : لم يُصِيبَ .
 (صَرَدَ) الشَّيْءُ : قَلَّه . يقال : صَرَدَ عطاءهُ . وصرَدَ الإِنَاءُ : وضع فيه ماء لا يكفى الرِّى . وصرَدَ فلانًا : سقاَه أَقْلًا مما يحتاج إليه . وصرَدَ شُرْبُهُ : تناوله حُرْعَاتٍ متفرقة .
 (الصَّارِدَةُ) : الريحُ الباردة . (ج) صَوَارِدُ .
 (الصَّرْدُ) : البَحْثُ الخالصُ من كل شيءٍ .
 يقال : ذَهَبَ صَرْدٌ ، ونيذُ صَرْدٌ ، وَحُبُّ صَرْدٌ . وجاءَ وَمَعَهُ جَيْشٌ صَرْدٌ : كلُّهُم بَثُوبٌ واحدٌ لا يخالطُهُمُ غيرُهُم . و - شِدَّةُ البردِ . (ج) صَرُودٌ .
 (الصَّرْدُ) : طائرٌ أكبر من العصفور ضخم الرأس والمقار يصيد صغار الحشرات ، وربما صاد العصفور ؛ وكانوا يتشاءمون به .



(الصَّرْدَانِ) : عِرْقَانِ يَسْتَبِطَانِ اللسان .
 (الصَّرَادُ) : الريحُ الباردة تخالطها رطوبة .
 (الصَّرِيدَةُ) : التُّعْجَةُ التى أُضْرِبَ بها البردُ .

مَصْرُوعٌ .
 (صَارَعَهُ) مُصَارَعَةً ، وَصِرَاعًا : غَالِبَهُ فِي الْمَصَارَعَةِ .
 (صَرَّعَهُ) : صَرَّعَهُ شَدِيدًا . وَ - الْبَاتِ : صَرَّعَهُ . وَ - الْبَيْتَ مِنَ الشُّعْرِ : جَعَلَ شَطْرِيهِ مُتَفَقِّينَ فِي التَّقْيِيمِ .
 (اصْطَرَّعَ) الْقَوْمُ : تَصَارَعُوا .
 (تَصَارَعُ) الرَّحْلَانِ : حَاوَلَ كُلُّ مِنْهُمَا أَنْ يَصْرَعَ الْآخَرَ .
 (الصَّرَّعُ) : عِلَّةٌ فِي الْهَارِ الْعَصِي يَصْحَبُهُ تَشْنِجٌ فِي الْعَصَلَاتِ وَعَيْبُوبَةٌ . وَالصَّرَّعَانِ : الطَّرْفَانِ . يُقَالُ : لِلأَمْرِ صَرَّعَانِ ، وَجِئْتُهُ صَرَّعِي النَّهَارِ : غَدَوَةٌ وَعَشِيَّةٌ . وَهُوَ ذُو صَرَّعَيْنِ : دَوْلُونِ .
 (الصَّرَّعُ) : الْيَثَلُ . وَ - الضَّرْبُ وَالْفَنُّ مِنَ الشَّيْءِ . وَيُقَالُ : مَا أُدْرِي عَلَى أَيِّ صِرْعِي أَمْرِهِ هُوَ : لَمْ يَتَيَسَّرْ لِي أَمْرُهُ . (ج) صَرَّوعٌ . وَ - الْمُصَارَعُ . يُقَالُ : هُمَا صِرْعَانِ .
 (الصَّرَّعَةُ) : مَنْ يَصْرَعُهُ النَّاسُ كَثِيرًا .
 (الصَّرَّعَةُ) : الْغَلَّابُ فِي الْمَصَارَعَةِ . يُقَالُ : رَجُلٌ صَرَّعَةٌ ، وَقَوْمٌ صَرَّعَةٌ .
 (الصَّرَّيْعُ) : الْمَصْرُوعُ . يُقَالُ : بَاتَ صَرَّيْعُ الْكَأْسِ . وَ - الْمَجْمُوعُ . (ج) صَرَّعِي .
 (المصارعة) : رِيَاضَةٌ بَدَنِيَّةٌ عَنِيفَةٌ تَحْرَى بَيْنَ اثْنَيْنِ يَحَاوِلُ كُلُّ مِنْهُمَا أَنْ يَصْرَعَ الْآخَرَ عَلَى أُصُولٍ مَقْرَّرَةٍ . (مَعْدَنَةٌ) .
 (المِصْرَاعُ) - مِصْرَاعُ الْبَابِ : أَحَدُ حِزَائِهِ ؛ وَهُمَا مِصْرَاعَانِ أَحَدُهُمَا إِلَى الْيَمِينِ وَالْآخَرُ إِلَى

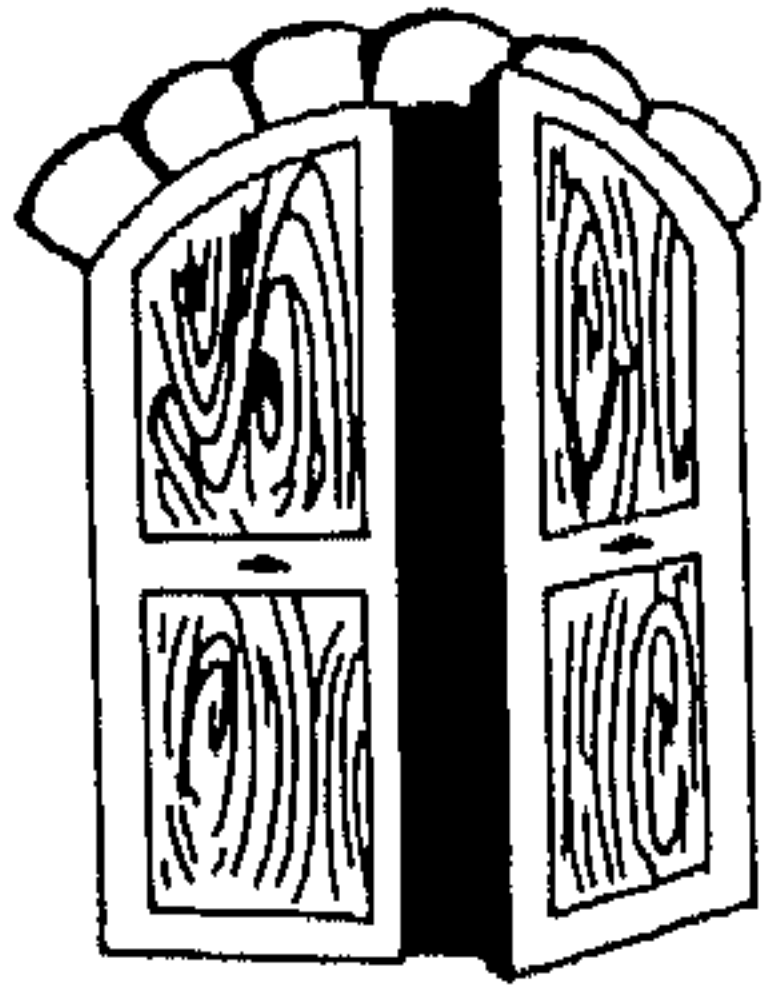

اليسار . وَكَذَلِكَ مِصْرَاعُ الصَّدْفَةِ . وَ - مِنْ بَيْتِ الشُّعْرِ : نِصْفُهُ ؛ وَهُمَا مِصْرَاعَانِ يُسَمَّى الْأَوَّلُ الصَّدْرَ وَالْآخَرُ الْعَجْزَ . (ج) مِصْرَاعِي .

(الصَّرَّةُ) : الْجَمَاعَةُ . وَ - الصَّيْحَةُ وَالصَّحَّةُ .
 وَ - الشَّدَّةُ مِنَ الْكَرْبِ وَالْحَرْبِ وَالْحَرِّ . وَ - تَقْطِيبُ الْوَجْهِ مِنَ الْكِرَاهَةِ . وَفِي التَّنْزِيلِ الْعَزِيمِ : ﴿ فَأَقْبَلَتْ أَمْرَاتُهُ فِي صَرَّةٍ ﴾ .
 (الصَّرَّةُ) : أَشَدُّ الصِّيَاحِ . وَ - شِدَّةُ الْبُرْدِ .
 (الصَّرَّةُ) : مَا يُجْمَعُ فِيهِ الشَّيْءُ وَيُشَدُّ .
 (ح) صَرَّرَ .
 (الصَّرِيرَةُ) : الدَّرَاهِمُ الْمَصْرُورَةُ .
 (المَصَارُ) : الْأَمْعَاءُ . يُقَالُ : شَرِبَ حَتَّى مَلَأَ مَصَارَهُ .
 * (صَرَّصَرَ) : صَاحَ بِصَوْتٍ شَدِيدٍ مُتَقَطِّعٍ . يُقَالُ : صَرَّصَرَ فَلَانٌ ، وَصَرَّصَرَ الْبَايِزِي . وَ - الدَّوَابُّ : جَمَعَهَا وَرَدَّ أَطْرَافَ مَا انْتَشَرَ مِنْهَا .
 (الصَّرَّصَرُ) - رِيحٌ صَرَّصَرَ : شَدِيدَةُ الْبُرْدِ ، أَوْ شَدِيدَةُ الصَّوْتِ . وَفِي التَّنْزِيلِ الْعَزِيمِ : ﴿ وَأَمَّا عَادٌ فَأَهْلِكُوكُمْ بِرِيحٍ صَرَّصَرَ عَائِيَةً ﴾ .
 (الصَّرَّصُورُ) : حَشْرَةٌ صَارَةٌ ، تَكْتَرُ فِي الْمَرَايِضِ ، لَهَا قُرُونٌ طَوَالٌ شَعْرِيَّةٌ ، وَصَرِيرٌ مُتَتَابِعٌ مِثْلُ صَرَّصُورِ الْغَيْطِ الَّذِي يَعِيشُ فِي الْحِدَائِقِ . (ج) صَرَّصِيرٌ .

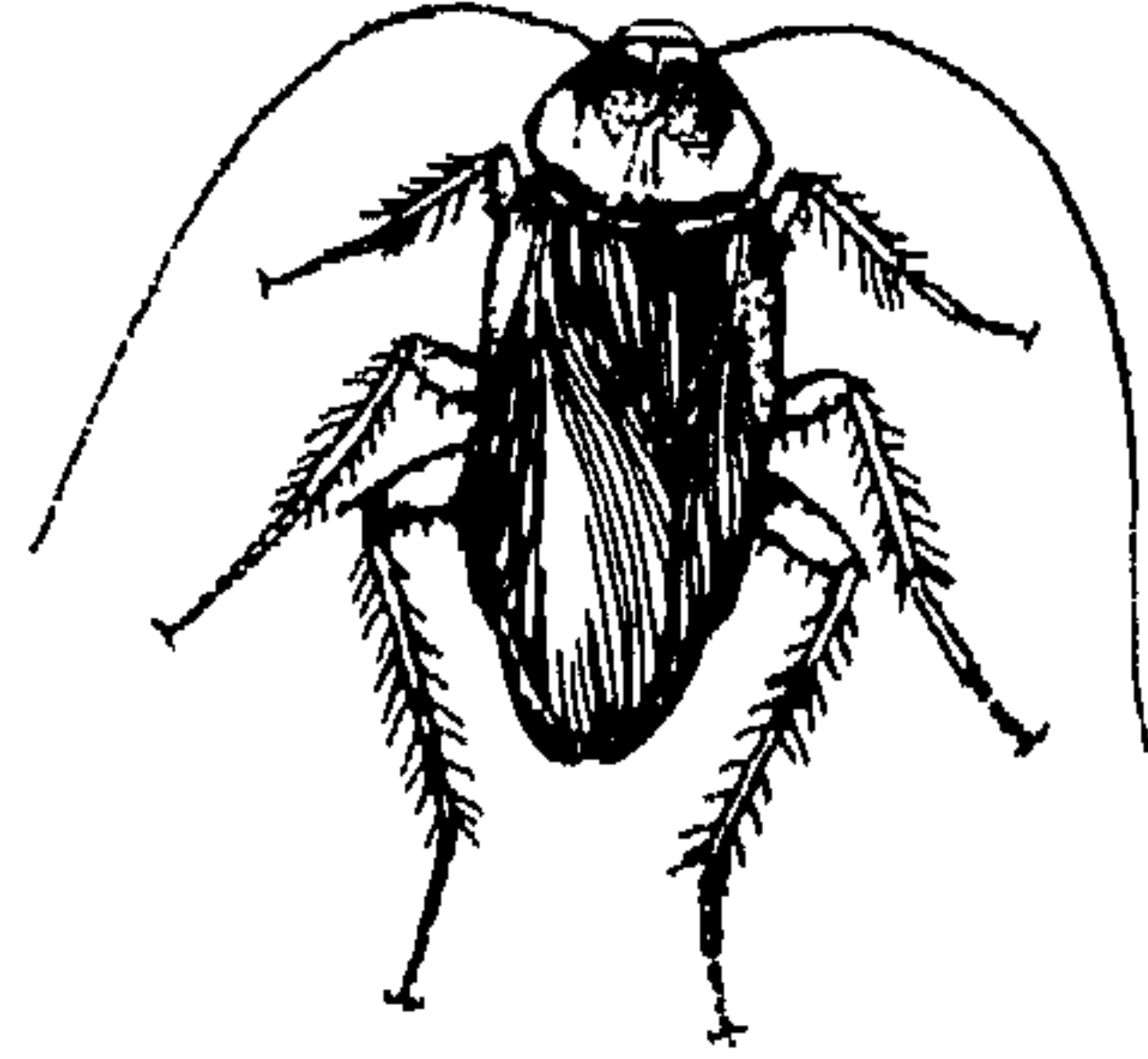

* (الصَّرَّاطُ) : الطَّرِيقُ . وَفِي التَّنْزِيلِ الْعَزِيمِ : ﴿ وَلَا تَقْعُدُوا بِكُلِّ صِرَاطٍ تُوعِدُونَ وَتَصُدُّونَ عَنْ سَبِيلِ اللَّهِ ﴾ .
 * (صَرَّعَهُ) - صَرَّعًا ، وَمَصْرَعًا : طَرَّحَهُ عَلَى الْأَرْضِ . وَيُقَالُ : صَرَّعْتَهُ الْمَنِيَّةَ ، وَصَرَّعْتَ الرِّيْحَ الرَّعْ . فَهُوَ مَصْرُوعٌ ، وَصَرَّيْعٌ . وَ - الْبَابُ : جَعَلَهُ ذَا مِصْرَاعَيْنِ .
 (صَرَّعَ) فَلَانٌ : أَصَابَهُ الصَّرَّعُ . فَهُوَ

(ج) صَرَّائِدٌ .
 (الْمِصْرَادُ) - أَرْضٌ بِمِصْرَادٍ : مُجْدِبَةٌ مِنْ شِدَّةِ الْبُرْدِ . وَرَجُلٌ بِمِصْرَادٍ : سَرِيعُ الْإِحْسَاسِ بِالْبُرْدِ . وَرِيحٌ بِمِصْرَادٍ : شَدِيدَةُ الْبُرْدِ . (ح) مِصْرَائِدٌ .
 * (صَرَّرَ) - صَرَّرِيًّا : صَوَّتَ . يُقَالُ : صَرَّرَ الْعِصْفُورُ وَالْجُنْدُبُ ، وَصَرَّرَ الْقَلَمُ ، وَصَرَّرَ الْبَابُ وَصَرَّرَتِ الْأَدُنُ : كَانَ لَهَا طَيْنٌ . وَ - النَّاقَةُ وَنَحْوَهَا ، وَمَا - صَرَّرًا : شَدَّدَ ضَرْعَهَا بِالصَّرَارِ لئَلَّا يَرْضَعَهَا وَلِذَهَابِهَا . وَ - الدَّرَاهِمَ : وَضَعَهَا فِي الصَّرَّةِ وَشَدَّدَهَا عَلَيْهَا . وَيُقَالُ : صَرَّرَ الصَّرَّةَ : شَدَّدَهَا . وَصَرَّرَ وَجْهَهُ : قَبَضَهُ وَزَوَى مَا بَيْنَ عَيْنَيْهِ . وَ - الْفَرَسُ أَوْ الْحِمَارُ أَوْ الْكَلْبُ أَذْنَهُ ، وَبِأَذْنِهِ تَصَيَّبَتْهَا لِلإِسْتِنَاعِ .
 (صَرَّرَ) السَّائِثُ : أَصَابَهُ الْبُرْدُ . وَ - فَلَانٌ : غُلٌّ . فَهُوَ مَصْرُورٌ .
 (أَصْرَرَ) عَلَى الْأَمْرِ : ثَبَتَ عَلَيْهِ وَلَزِمَهُ . وَأَكْثَرُ مَا يَسْتَعْمَلُ فِي الْإِنَامِ . يُقَالُ : أَصْرَرَ عَلَى الدَّبِّ . وَ - السَّنْبِيلُ : صَارَ صَرَّرًا . وَ - النَّاقَةُ : جَفَّ لِبْنُهَا فَلَا تَدْرُ .
 (صَارَهُ) عَلَى الشَّيْءِ : أَكْرَهَهُ .
 (صَرَّرَ) النَّاقَةُ : بَالَعَ فِي صَرَّهَا .
 (اصْطَرَّ) الْحَافِرُ ؛ اشْتَدَّ . وَيُقَالُ : جَاءَ فَلَانٌ يَصْطَرُّ : يَصْحَبُ ضَجْرًا .
 (الصَّارُ) : الشَّجَرُ الْمَلْتَفُ الظَّلِيلُ .
 (الصَّارَةُ) : الْحَاجَةُ . (ج) صَوَارٌ .
 (الصَّارُورُ) : مَنْ لَمْ يَتَزَوَّجْ . وَ - مَنْ لَمْ يَحْجْ .
 (الصَّارُورَةُ) : الصَّارُورُ .
 (الصَّارُارُ) : نَحِيطٌ يُشَدُّ فَوْقَ الصَّرَّعِ لئَلَّا يَرْضَعَهُ الْوَلَدُ . وَ - السَّدُّ وَالْحَاجِزُ . (ج) أَصِيرَةٌ .
 (الصَّرُّ) : شِدَّةُ الْبُرْدِ . وَيُقَالُ : رِيحٌ صَرٌّ ، وَرِيحٌ فِيهَا صِرٌّ : شَدِيدَةُ الْبُرْدِ . وَفِي التَّنْزِيلِ الْعَزِيمِ : ﴿ كَفَّئِلْ رِيحٍ فِيهَا صِرٌّ أَصَابَتْ حَرَثَ قَوْمٍ ظَلَمُوا أَنفُسَهُمْ ﴾ . وَ - شِدَّةُ الصَّوْتِ .
 (الصَّرُّ) : السَّنْبِيلُ لَمْ يَتَكُونَ حَبَّةً .
 (الصَّرَّاءُ) - صَخْرَةٌ صَرَّاءُ : مَلْسَاءُ .

* (صَرَفَ) البابُ أو القَلَمُ ومحوهما - صَرِيْفًا: صَوَّتَ . ويقال: صرف نأبه، وصرف بنايه . و - الشيءَ صَرَفًا: رَدَّهُ عن وَجْهِهِ . ويقال: صَرَفَ الأَجِيرَ من العملِ، والعلَامَ من المكتَبِ: تخلَّى سبيلَهُ . و - المَالُ: أنْفَقَهُ . و - النقدَ بمثله: بَدَّلَهُ . و - الكلامَ: رَيَّنَهُ . و - الشرابَ: لم يَمْزُجْهُ . (أَصْرَفَ) الشرابَ: قَدَّمَهُ صَرَفًا لم يَمْزُجْهُ بغيره . (صَارَفَ) نفسه عن الشيءِ: تكلف صَرَفَهَا عنه . (صَرَّفَ) الأمرُ: دَبَّرَهُ ووجَّهَهُ . ويقال: صَرَّفَ اللهُ الرِّيحَ . و - بينَهُ . وفي التنزيل العزيز: ﴿وَلَقَدْ صَرَّفْنَا لِلنَّاسِ فِي هَذَا الْقُرْآنِ مِنْ كُلِّ مَثَلٍ﴾ . و - الألفاظُ: اشتقَّتْ بعضها من بعض . و - الشرابَ: لم يَمْزُجْهُ . و - الشيءَ: بالغَ في رَدِّهِ عن وجهِهِ . (اصْطَرَفَ): تَصَرَّفَ في طلبِ الكَسْبِ . (انْصَرَفَ) عنه: تَحَوَّلَ عنه وتركه . وفي التنزيل العزيز: ﴿ثُمَّ انْصَرَفُوا صَرَفَ اللَّهِ قُلُوبَهُمْ﴾ . (تَصَرَّفَ) فلانٌ في الأمرِ: احتالَ وتَقَلَّبَ فيه . و - لعياله: اِكْتَسَبَ . و - به الأحوالُ: تَقَلَّبَتْ . (استَصَرَّفَ) اللهُ المكارَةَ: سأله صَرَفَهَا عنه . (تَصَارِيْفُ) الأمورُ: تواليها وتخالِفها . وتَصَارِيْفُ الرِّيحِ: تَقَلُّبُها في وجهاتها . (الصَارِفُ): النابُ . يقال: ما في فمه صارف . (الصَّرَافُ): من يبدل نقدًا بنقد . و - المُسْتَأْمَنُ على أموالِ الخِزَانَةِ يقبضُ ويصرف ما يستحق . (الصَّرَافَةُ): مهنة الصَّرَافِ . (الصَّرْفُ) - صرف الدهر: نوائبه وجذثانه . (ج) صُرُوفُ . و - (في الاقتصاد): مبادلة عملة وطنية بعملة أجنبية، ويطلق على سعر المبادلة

أيضًا . (ج) . و - (في اللغة): علم تعرف به أبنية الكلام واشتقاقه . و - (عند النحاة): تنوين يلحق الاسم يجعلونه دليلًا على تمكن الاسم في باب الاسمية . والصَّرَفَانِ: الليل والنهار . (الصَّرْفُ): الخالص لم يُشَبَّ بغيره . يقال: شراب صريف: غير ممزوج . (الصَّرَفَانُ): الرِّصَاصُ . (الصَّرِيْفُ): الفِضَّةُ الخالصة . و - الشراب لم يمزج . و - اللبنُ ساعة يُحْلَبُ . (الصَّرِيْفُ): صَرَّافُ الدراهم . و - المتصَرِّفُ في الأمورِ المجرَّبُ لها . (ج) صَرَّافٌ، وصَرَّافَةٌ . (الصَّرِيْفِيُّ): الصَّرِيْفُ . (الصَّرِيْفُ): الانصراف . و - مكان الصَّرْفِ، وهو سَمَى البَيْتُكَ مصرفًا . و - قناةٌ لصرف ما تخلف من الماء بعد اكتفاء الأرض . * (صَرَمَهُ) - صَرَمًا: قَطَعَهُ . يقال: صَرَمَ الحَيْلُ . وصرَمَ النخلَ والشجرَ: جَزَّهَما . وصرَمَ فلانًا: هَجَرَهُ . ويقال: صَرَمَ وَصَلَّهُ . فهو مصرومٌ، وصرِيمٌ . (صَرَمَ) السيفُ - صرامةً، وصرُومةً: كان قاطعًا ماضيًا . و - فلانٌ: كان حَلْدًا ماضيًا في أمره . فهو صارمٌ، وصرُومٌ . (أَصْرَمَ) النخلَ والشجرَ: حان له أن يُحْرَ . (صَارَمَهُ): قاطعُهُ . (صَرَمَهُ): قَطَعَهُ . و - الناقةُ: قطع طَبِيئَتَها لتسمن . (انْصَرَمَ): انْقَطَعَ . ويقال: انصرم الليلُ: ذَهَبَ . وانصرم الشتاءُ: انقضى . (تَصَارَمًا): تقاطعا . (تَصَرَمَ): تَقَطَّعَ . ويقال: تَصَرَمَ الليلُ: تقضى . و - فلانٌ: تجلَّدَ . (الصَّارِمُ) - يقال: سيفٌ صارمٌ: قاطعٌ . ورحلٌ صارمٌ: شجاعٌ، أو باتٌ في أمره ماصٌ . (الصَّرَامُ): جَنَى الثمرِ . و - أوأن نضج

الثمر . (الصَّرَامُ): بائع الحلد . و - بائع الخِفافِ . (الصَّرْمُ): الجِلْدُ . (الصَّرْمُ): القطعةُ من كل شيء . و - الجماعة المنعزلة . و - الحُفُّ المُتَعَلُّ . (ج) أصرام ، وصرَّمان . (الصَّرْمَةُ): القطعة من النخل ، أو الإبل ، أو السحاب . (الصَّرِيمُ): ما جمع ثمره . يقال: شجر صريم ، وأرض صريم . و - المكَّدَسُ من الثَّارِ . و - القطعةُ من الليل أو الثَّارِ . و - القطعة المنعزلة من معظم الرَّمْلِ . (الصَّرِيْمَةُ): الصريم . و - إحكام الأمر والعزيمة فيه . و - القطيعةُ . * (صَرَى) الرَّجُلُ - صَرِيًّا: متعه ما يريد . و - الناقةُ: حَبَسَ لَبِنِها في الضرع . ويقال: صَرَى الماءَ واللبنَ والدمعَ: حبسه في مُسْتَقَرِّهِ . و - الناقةُ عَنَّقَها: رفعته من ثقل الوقرِ . (صَرِيَّتِ) الناقةُ ونحوها - صَرِيٌّ: حَفَلٌ ضَرَعُها باللبن . فهي صَرِيَّةٌ، وهي صَرِيًّا، وجمعها صَرَايَا . و - الماءُ واللبنُ: طال مُكْنَتُهُ ففسدَ . و - الدمعُ: اجتمع في العين ولم يجز . فهو صَرِيٌّ . و - فلانٌ في يدِ فلانٍ: بقي زَهْنًا متخبرًا . (أصرت) الناقةُ: تجمَعُ لَبِنِها في ضَرَعِها . و - الناقةُ: صَرَاها . (صَرَى) الناقةُ: صَرَاها . (الصَّارِي): عمود يقام في السفينة يشدُّ

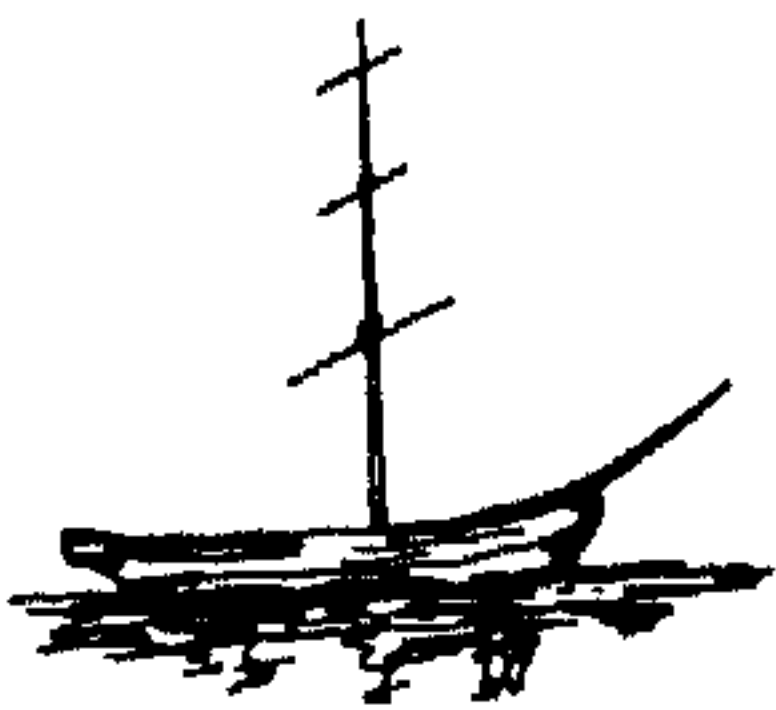

عليه الشراع . (ج) صَوَارٍ . و - المَلَّاحُ . (ج) صَرَاءُ .

* (صَيْرَ) - صَعَّرَا : مَالٌ عُنُقُهُ أَوْ وَجْهُهُ إِلَى أَحَدِ الْجَانِبَيْنِ ، وَقَدْ يَكُونُ هَذَا مَرَضًا . وَ - فُلَانٌ : أَعْرَضَ بِوَجْهِهِ كَثِيرًا . وَ - رَأْسُهُ : صَعَّرَ . فَهُوَ أَصَعَّرُ ، وَهُوَ صَعْرَاءُ . (ج) صَعْرٌ . (أَصَعَّرَ) نَحْدُهُ : أَمَالُهُ عُنُقًا وَكَثِيرًا .

(صَاعَرَ) : أَصَعَّرَ .

(صَعَّرَ) نَحْدُهُ : أَمَالُهُ عُنُقًا وَكَثِيرًا . وَ فِي التَّنْزِيلِ الْعَزِيزِ : ﴿وَلَا تُصَعِّرْ خَدَّكَ لِلنَّاسِ﴾ .

(تَصَاعَرَ) : صَعَّرَ نَحْدَهُ .

(تَصَعَّرَ) : تَصَاعَرَ .

(اصْتَعَرَتِ) الدَّابَّةُ : اشْتَدَّتْ سُرْعَتُهَا فِي السَّيْرِ فَتَهَابَتْ .

(الصَّعْرُ) : دَاءٌ فِي الْعُنُقِ لَا يَسْتَطَاعُ مَعَهُ الْإِلْتِفَاتُ . (ج) .

* (صَنْصَعَع) الرَّجُلُ صَنْصَعَعَةً ، وَصَنْصَاعًا : خَافَ وَاضْطَرَبَ . وَ - جَلَبَ وَصَاحَ . وَ - الْقَوْمُ : أَفْرَعَهُمْ وَفَرَقَهُمْ . وَ - رَأْسَهُ بِالذُّهْنِ : رَوَاهُ .

(تَصَنْصَعَع) الرَّجُلُ : ذَلَّ وَتَخَضَعَ . وَ - الْقَوْمُ : فَرِعُوا وَتَفَرَّقُوا . وَيُقَالُ : تَصَعْصَعَتِ صَفْوَفُهُمْ : اضْطَرَبَتْ وَزَالَتْ عَنِ مَوَاقِعِهَا

وَ تَصَنْصَعَعَ بِهِمُ الدَّهْرُ : بَدَّدَهُمْ .

(الصَّضَعَعُ) : الْمُنْفَرِقُ .

* (صَعْفَقُ) : ضُؤْلُ جِسْمِهِ .

(الصَّعْفَقُ) : مَنْ يَشْهَدُ السُّوقَ وَلَيْسَ عِنْدَهُ رَأْسُ مَالٍ ، فَإِذَا اشْتَرَى تَاجِرٌ شَيْئًا أَفْحَمَ نَفْسَهُ مَعَهُ . (ج) صَعْفِيقَةٌ ، وَصَعْفِيقٌ .

(الصَّعْفُوقُ) : الصَّعْفَقُ . (ج) صَعْفِيقٌ .

* (صَعْفَتُهُمْ) السَّمَاءُ - صَعْفًا : أَلْقَتْ عَلَيْهِمْ صَاعِقَةً . وَ - الصَّاعِقَةُ الْقَوْمُ : أَصَابَتْهُمْ . وَ - التَّيَّارُ الْكَهْرِبِيُّ الرَّجُلُ : أَصَابَهُ . (ج) .

(صَعِقَ) الْحَيَوَانُ - صَعَقًا ، وَصَعَقًا ، وَصَعَقًا ، وَصَعَقًا : اشْتَدَّ صَوْتُهُ . يُقَالُ : صَعِقَ الْحِمَارُ

وَصَعِقَ الثَّورُ . وَ - الرَّجُلُ : أَصَابَتْهُ الصَّاعِقَةُ وَ - غَشِيَ عَلَيْهِ . وَ - هَلَكَ . وَ فِي التَّنْزِيلِ

الْعَزِيزِ : ﴿وَنُفِخَ فِي الصُّورِ فَصَعِقَ مَنْ فِي

رَقِيٍّ . وَصَعَّدَ فِيهِ النَّظَرَ : نَظَرَ إِلَى أَعْلَاهُ وَأَسْفَلِهِ بِتَأْمَلِهِ . وَ - الشَّرَابُ : عَالَجَهُ بِالنَّارِ حَتَّى يَحْوَلَ عِمَاهُ عَلَيْهِ طَعْمًا وَلَوْثًا . وَ - (فِي الْكِيمِيَاءِ) : صَعَّدَ السَّائِلُ : حَوَّلَهُ إِلَى بَخَارٍ بِتَأْثِيرِ الْحَرَارَةِ . (ج) . وَيُقَالُ : صَعَّدَ الْحَرْبُ : زَادَ فِي جِدَّتِهَا . (مُحَدَّثَةٌ) .

(تَصَاعَدَ) يَتَصَاعَدُ ، وَيَصَاعَدُ : صَعَدَ . وَتَصَاعَدَهُ الْأَمْرُ : شَقَّ عَلَيْهِ .

(تَصَعَّدَ) يَتَصَعَّدُ ، وَيَتَصَعَّدُ : تَصَاعَدَ . وَ - فِي الشَّيْءِ : مَضَى فِيهِ عَلَى مَشَقَّةٍ . وَ فِي التَّنْزِيلِ

الْعَزِيزِ : ﴿كَأَنَّمَا يَصْعَدُ فِي السَّمَاءِ﴾ . وَ - النَّفْسُ : صَعَبَ مَخْرَجُهُ . وَ - الشَّيْءُ الرَّجُلُ : جَهَدَهُ وَبَلَغَ مِنْهُ .

(الصَّاعِدُ) - يُقَالُ : بَلَغَ كَذَا فَصَاعِدًا : فَمَا فَوْقَهُ .

(الصَّعْدُ) : الْمَشَقَّةُ . وَعَدَابٌ صَعْدٌ : شَدِيدٌ . وَ فِي التَّنْزِيلِ الْعَزِيزِ : ﴿يَسْلُكُهُ عَذَابًا صَعَدًا﴾ .

(الصَّعْدُ) - يُقَالُ : هَذَا الثَّبَاتُ يَنْمُو صَعْدًا : يَزْدَادُ طَوِيلًا .

(الصَّعْدَاءُ) : الْمَشَقَّةُ . وَتَنَفَّسَ الصَّعْدَاءُ : نَفَسًا مَمْدُودًا أَوْ مَعَ تَوَجُّعٍ .

(الصَّعْدَةُ) : الْقَنَاءُ تَثَبَّتْ مَسْتَوِيَةً فَلَا تَحْتَاجُ إِلَى تَقْوِيَةٍ . وَ - الْقَصْبَةُ . (ج) صَعْدَاءُ .

(الصَّعْدُودُ) : الْمَشَقَّةُ . وَ فِي التَّنْزِيلِ الْعَزِيزِ : ﴿سَأَرْهِفُهُ صَعْدُودًا﴾ . وَ - الْعَقَبَةُ الشَّاقَّةُ . وَ -

الطَّرِيقُ الصَّاعِدُ . (ج) أَصْعَدَةٌ ، وَصَعْدٌ ، وَصَعَائِدُ . (الصَّعْدَاءُ) : الْعَقَبَةُ الشَّاقَّةُ .

(الصَّعِيدُ) : وَجْهُ الْأَرْضِ . وَ - التُّرَابُ . وَ فِي التَّنْزِيلِ الْعَزِيزِ : ﴿فَتَيَمَّمُوا صَعِيدًا طَيِّبًا﴾ .

وَ - الْمَرْتَفِعُ مِنَ الْأَرْضِ ، وَمِنْهُ صَعِيدُ مِصْرَ . وَ - الْمَوْضِعُ الْوَاسِعُ . (ج) صَعْدَانٌ ، وَصَعْدٌ .

(الصَّعْدَانُ) : مَا يُصْنَعُ بِهِ . وَ - جِهَازٌ كَالْحِجْرَةِ يَكُونُ فِي الْمَبْنَى الْعَالِي يَصْعَدُ بِالنَّاسِ وَيَبْطِئُ بِهِمْ بِقُوَّةِ الْكَهْرِبَاءِ . (ج) .

(الصَّعْدَانُ) : الصَّعْدَانُ . (ج) مَصَاعِدُ .

(الصَّارِيَةُ) : الرُّكْبَةُ الْأَجْنَةُ الْمَاءِ . وَ - عَمُودٌ يَقَامُ فِي السَّفِينَةِ يُشَدُّ عَلَيْهِ الشَّرَاحُ .

(الصَّرَى) : مَا طَالَ مُكْنُهُ فَفَسَدَ . يُقَالُ : لَبِنٌ صَرَى : مَتَعِيرُ الطَّعْمِ .

(الصَّصْرَاءُ) : الدَّاءَةُ الْحَلُوبُ حُبْسَ لَبْنِهَا فِي ضَرْعِهَا .

* (الأصطبة) : مُشَاقَّةُ الْكَثَّانِ .

(المِصْطَبُ) : سِنْدَانُ الْحَدَّادِ . (ج) مِصَاطِبُ .

(المِصْطَبَةُ) : بِنَاءٌ غَيْرُ مَرْتَفِعٍ يُجْلَسُ عَلَيْهِ .

(ج) مِصَاطِبُ .

* (صَعَبَ) - صَعُوبَةٌ : اشْتَدَّ وَعَسَّرَ . يُقَالُ : صَعَبَ الْأَمْرُ ، وَصَعَبَ الرَّجُلُ ، وَصَعَبَتِ الدَّابَّةُ .

(أَصْعَبَ) الْأَمْرُ : صَعَبَ . وَ - الرَّجُلُ : لَقِيَ صَعْبًا . وَ - الشَّيْءُ : وَجَدَهُ صَعْبًا .

(صَعَبَةٌ) : جَعَلَهُ صَعْبًا .

(تَصَعَّبَ) : صَعَبَ . وَ - الْأَمْرُ : عَدَّهُ صَعْبًا .

(استصعب) الْأَمْرُ : صَعَبَ . وَ - الْأَمْرُ :

رَأَاهُ صَعْبًا .

(الصَّعْبُ) : الْعَسِيرُ . وَ - الْأَيْبُ . وَهُيَ

صَعْبَةٌ . يُقَالُ : عَقَبَةُ صَعْبَةٌ : شَاقَّةٌ . وَحَيَاةٌ صَعْبَةٌ : شَدِيدَةٌ . (ج) صِعَابٌ .

(الصَّعْبَةُ) - (العملة الصعبة) فِي الْاِقْتِصَادِ :

نَقْدٌ يَحْتَفِظُ بِقِيَمَتِهِ وَيَصْعَبُ لِذَلِكَ تَحْوِيلُهُ . (ج) .

(المُصْعَبُ) مِنَ الرِّجَالِ : الْمُسَوَّدُ . وَ - مَنْ

الْإِبِلِ : الْفَحْلُ يُعْقَى مِنَ الرُّكُوبِ . (ج) مِصَاعِبُ .

* (صَعِدَ) - صَعُودًا : عَلَا . يُقَالُ : صَعَدَ الْجَبَلُ ،

وَصَعِدَ السُّلَّمُ ، وَفِيهِ ، وَعَلَيْهِ . وَ - إِلَيْهِ : ارْتَقَى .

وَ فِي التَّنْزِيلِ الْعَزِيزِ : ﴿إِلَيْهِ يَصْعَدُ الْكَلِمُ الطَّيِّبُ﴾ .

(أَصْعَدَ) : ارْتَقَى . وَيُقَالُ : أَصْعَدَ فِي

الْأَرْضِ : ارْتَقَى فِي أَرْضٍ تَعْلُو . وَ - فِي الْعَدْوِ :

اشْتَدَّ . وَ فِي التَّنْزِيلِ الْعَزِيزِ : ﴿إِذْ تُصْعِدُونَ

وَلَا تَلْوُونَ عَلَى أَحَدٍ﴾ . وَ - فِي الْوَادِي .

انْحَدَرَ فِي طَرِيقِ السَّيْلِ . وَ - السَّفِينَةُ : مُدَّ

شِرَاعُهَا فَذَقَبَتْ بِهَا الرِّيحُ .

(صَعَّدَ) فِي الْجَبَلِ ، وَعَلَيْهِ ، وَعَلَى الدَّرَجَةِ :

السَّمَوَاتِ وَمَنْ فِي الْأَرْضِ ﴿١﴾ . فهو صَعِقٌ ، وهي صَيْقَةٌ .
 (صُوقٌ) : أصابته الصَّاعِقَةُ . فهو مصعوق .
 (أَصَعَّقَهُ) : صَعَّقَهُ .
 (الصَّاعِقَةُ) : نَارٌ تَسْقُطُ مِنَ السَّمَاءِ . و - العذاب المهلك . وفي التنزيل العزيز : ﴿ وَيُرْسِلُ الصَّوَاعِقَ فَيُهَيِّبُ بِهَا مَنْ يَشَاءُ ﴾ . و - جسم ناري مشعل يسقط من السماء في رَعْدٍ شديد . ومانعة الصواعق : عُمد من الحديد ونحوه ، تقام في أعلى المنازل لتقيها الصواعق الكهربائية . (ج) .
 (الصَّعِقِيُّ) : الشديد الصوت . و - من غَشِيَ عَلَيْهِ . و - الرجل يتوقع صاعقة .
 * (صَيْلٌ) - صَعَلًا : كان ذَقِيقَ الرَّأْسِ وَالْعُنُقِ . فهو أَسْعَلٌ ، وهي صَعَلَاءٌ . (ج) صَعَلٌ .
 (اصْتَعَلَّ) : صَعِلَ .
 (الصَّعْلُ) : الطويل . و - الأَصْعَلُ .
 (الصَّعْلَةُ) : الدَّقَّةُ والنحول والخفة في البدن . و - النخلة الطويلة فيها عِوَجٌ وَأَصُولٌ سَعْفُهَا جُرْدٌ .
 * (صَعَلَكُ) فلانًا : أقره . و - البقل الدواب : سَعْنُهَا .
 (تَصَعَلَكْتَ) الإبل : طرحت أوبارها . و - الرجل : افتقر .
 (الصَّعْلُوكُ) : الفقير . (ج) صَعَالِيكُ . وصعاليك العرب : فُتَّاكُهَا .
 - (الصَّعْلُوكُ) - رَأْسٌ مُصَعْلَكٌ : صغيرٌ مُتَوَرِّدٌ .
 * (صَعْرَةٌ) - صَعْرًا : كانت سِنُّهُ أَقْلٌ مِنْ سِنِّهِ . ويقال : هو يَصْعُرُنِي بِسِنِّهِ وَاحِدَةً .
 (صَعْرٌ) - صَعْرًا : قَلَّ حَجْمُهُ أَوْ سِنُّهُ . فهو صغيرٌ . (ج) صَعَارٌ . و - صَعَارًا : رَضِيَ بِالذَّلِّ وَالضُّعْفِ . فهو صَاعِرٌ . (ج) صَعْرَةٌ .
 (أَصْعَرَ) : أُنِيَ بِعَمَلِ صَغِيرٍ . و - الْأَرْضُ : لَمْ تَعْلَلْ تَبْتِهَا . و - فَلَانًا : حَقَّرَهُ وَأَذَلَّهُ .
 (صَعْرَةٌ) : جَعَلَهُ صَغِيرًا . و - حَقَّرَهُ وَأَذَلَّهُ .
 (تَصَاعَرَ) فلانٌ : سَلَكَ مَسَلَكَ الصَّعَارِ .
 و - إِلَيْهِ نَفْسُهُ : صَعُرَتْ فِي عَيْنِهِ ذُلًّا وَمَهَانَةً .

(اسْتَصْعَرَ) : طَلَبَ الصَّغِيرَ اكْتِفَاءً بِهِ . و - الشَّيْءَ : عَدَّهُ صَغِيرًا .
 (الأَصْعَرُ) : اسم تفضيل . (ج) أَصَاعِرٌ ، وَأَصْعُرُونَ . وهي صَعْرَى . (ج) صَعْرٌ ، وَصَعْرِيَّاتٌ . والأصفران : القلبُ واللسانُ ، وفي المثل : « المرءُ بِأَصْعَرِيهِ : قلبه ولسانه » .
 (التصغيرُ) - (في الصرف) : زيادة ياء ساكنة بعد ثاني الاسم مع تغيير هيئته لغرض ، كالتحقير والتلحيز ، فيقال : في قمر : قَمَيْرٌ ، وفي كتاب : كَتِيبٌ .
 (الصُّعَارُ) : الصغير .
 (الصغيرةُ) : الذئب القليل . (ج) صفائر .
 * (صَعَا) - صَعَوًا : مال . وفي التنزيل العزيز : ﴿ إِنَّ تَتُوبَا إِلَى اللَّهِ فَقَدْ صَغَتْ قُلُوبُكُمَا ﴾ . ويقال : صَغَتْ الشمس والنجوم : مالت للغرُوبِ . و - فلانٌ : مال على أخذ شقيقه . ويقال : صَعَا إلى القوم : كان هَوَاهُ مَعَهُمْ . وصفا على القوم : كان هَوَاهُ مَعْ غَيْرِهِمْ . و - كان في أحد شِقَيْهِ مَيْلٌ .
 (صَعَى) - صَعَى : مال . وفي التنزيل العزيز : ﴿ وَتَصْنَعِي إِلَيْهِ أُيُودَ الَّذِينَ لَا يُؤْمِنُونَ بِالْآخِرَةِ وَيَرْضَوْنَ لِوَيْعَتِهِمْ مَا هُمْ مُقْتِرُونَ ﴾ . (أصعَى) إلى فلانٍ : أحسن الاستماع إليه . ويقال : أصغى إليه برأسه وبأذنه : أمالها يَسْمَعُ . و - الإناء : أماله ليصب ما فيه .
 (صاعيةُ) الرجل : خاصته الميالون لا يتابعوه .
 (الصُّعُو) من اليعفرية والكف ونحوهما : جَوَّفُهَا .
 * (صَفَحَ) عنه - صَفَحًا : أعرض . و - عن ذنبه : عفا عنه . و - فلانًا عن حاجته : رَدَّهُ . و - القومَ : عَرَضَهُمْ وَاحِدًا وَاحِدًا . و - وَرَقَ الكتابَ : عَرَضَهُ وَرَقَةً وَرَقَةً . و - الشَّيْءَ : جعله عريضًا . و - فلانًا بالسيف : ضَرَبَهُ بِعَرْضِهِ لَا بِحَدِّهِ .
 (صَفَحَتْ) جِبْهَتُهُ - صَفَحًا : انبسطت

انبساطًا مفرطًا . فهو أَصْفَحٌ ، وهي صَفْحَاءٌ . (ج) صَفْحٌ .
 (أَصْفَحَ) الشَّيْءَ : قَلَّبَهُ . و - فلانًا عن الحاجة : صَرَفَهُ عَنْهَا .
 (صافحَهُ) : حَيَّاهُ يَدًا بِيَدٍ .
 (صَفَّحَ) الشَّيْءَ : جَعَلَهُ عَرِيضًا . و - يديه : صَفَّقَ . و - الشَّيْءَ : كَسَاهُ بِالصَّفِيحِ ، أَوْ الْفُولاذِ . (محدثه) .
 (تَصَفَّحًا) : صافح كلَّ منهما الآخر .
 (تَصَفَّحَ) الشَّيْءَ : تَطَرَّعَ فِيهِ . يقال : تَصَفَّحَ الكتابَ . وَتَصَفَّحَ القومُ : نظر فيهم ليتعرف أُمُورَهُمْ ، أَوْ لِيَتَعَرَّفَ أَحَدُهُمْ .
 (اسْتَصَفَّحَ) فلانًا : طلب منه الصَّفْحَ . و - فلانًا ذَنْبَهُ : اسْتَعْفَرَهُ إِلَيْهِ .
 (الصَّفَاحُ) - يقال : لَقِيَهُ صِفَاحًا : مواجهة أو مفاجأة .
 (الصَّفْحُ) : العفو . و - الجانب . يقال : صَفَّحَ الجبلُ . وَصَفَّحَ السَّيْفُ ، والوجهُ : عَرَضُهُ . (ج) صِفَاحٌ ، وَأَصْفَاحٌ . وَضَرَبَ عَنْهُ صَفْحًا : أَعْرَضَ .
 (صَفْحَةُ) الشَّيْءِ : وَجْهُهُ وَجَانِبُهُ . وصفحة الورقة : أَحَدُ وَجْهَيْهَا . وصفحة الرجل : عَرَضُ صَدْرِهِ . ويقال : أَبْدَى صَفْحَتَهُ : باح بأسراره أَوْ جَهَرَ بِالذَّنْبِ وَالخَطِيئَةِ . وفي الحديث : « مَنْ أَبْدَى لَنَا صَفْحَتَهُ أَقْمْنَا عَلَيْهِ الْحَدَّ » .
 (الصَّفْحَتَانِ) : المَخْدَانِ .
 (الصَّفَاحُ) : حجارة رقيقة عريضة .
 (الصَّفْوَحُ) : الكريمُ المُسَابِحُ . وامرأة صفوح : مُعْرِضَةٌ هاجرة .
 (الصَّفِيحُ) : وَجْهُ كُلِّ شَيْءٍ عَرِيضٍ . و - رقائق من الحديد تستعمل في صنع الأوعية وأغراض مختلفة . (محدثه) .
 (الصَّفِيحَةُ) : كلُّ عريضٍ من حجارة أو لوح ونحوهما . و - وَجْهُ كُلِّ شَيْءٍ عَرِيضٍ ، كَوَجْهِ السَّيْفِ ، أَوْ اللُّوْحِ ، أَوْ الْحِجْرِ . وصفيحة الوجه :

شِرةٌ حَلْدِيه . و - وعاء من الصفيح يحمل فيه
البيزير والريت ونحوهما . (محدثة) . (ج)
صَفَائِحُ ، وصِفَاح ، وصَفِيح . وصفائح الباب :
الْوَاحُ .

(المُصَفِّحُ) - أُنْفُ مُصَفِّحُ : معتدل القصبة
مُسْتَوِيهَا . و - ما كُسِيَ بالصفيح أو الفولاذ .
(محدثة) .

(المُصَفِّحَةُ) - يقال : سيارة مصفحة : مكسوّة
بصفائح من الفولاذ تكون درعاً لها . (محدثة) .

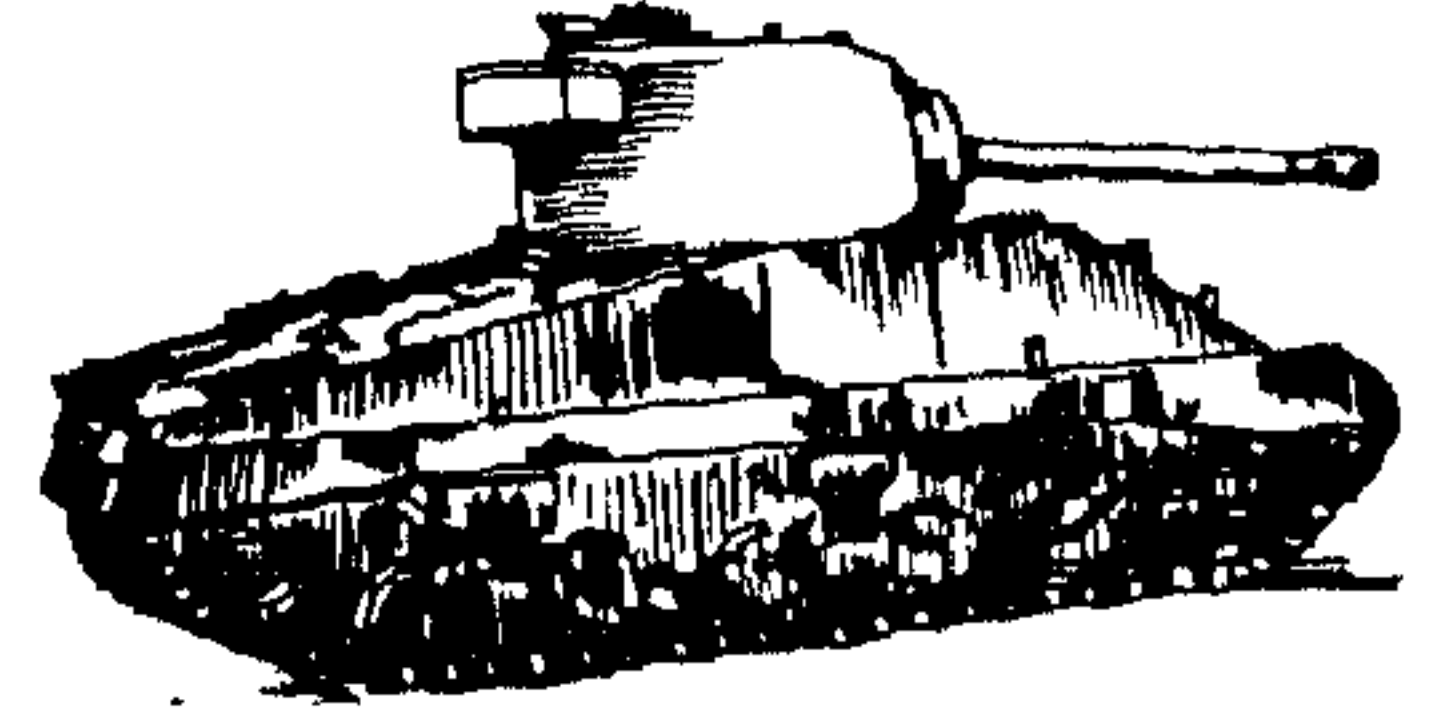

* (صَفَّدَهُ) - صَفَّدَا : شدّه وأوثقه .
(أصفدته) : صَفَّدَهُ . و - أعطاه حتى قيّد
بالعطاء .

(صَفَّدَهُ) : مبالغه في صَفَّدَهُ .

(الصَّفَادُ) : الرثاق .

(الصَّفَادُ) : الصَّفَادُ . (ج) أصفاد . وفي التنزيل
العزير : ﴿مُفْرَيْنِينَ فِي الْأَصْفَادِ﴾ . و - العطاء .
* (صَفَّرَ) - صَفَّرَ : صَوَّتْ بغيره وشمته .
ويقال : صَفَّرَ به : دعاه بالصَّيْر .

(صَفَّرَ) : حَاغَ . و - أصابه الصَّفَارُ . فهو
مصفورٌ .

(صَفَّرَ) - صَفَّرَا ، وصَفَّرُوا : حَلَا . يقال :
صَفَّرَ البيئ من المتاع ، وصَفَّرَ الإباء من الشراب ،
وصَفَّرَتْ يَدُهُ من المال . فهو صَفَّرٌ .

(أصفَّرَ) الشيء : صَفَّرَ . و - فلا :
افتقر . و - الشيء : أخلاه مما فيه .

(صَفَّرَ) : صَفَّرَ . ويقال : صَفَّرَ له : دعاه
بالصَّيْر . و - الشيء : لَوَّنَهُ بالصَّفْرَةِ . يقال :
صَفَّرَ الثوب ونحوه : صَبَّغَهُ صَفْرَةً . و - أخلاه
مما كان فيه . يقال : صَفَّرَ البيئ من المتاع .

(اصفَّرَ) : صار أصفر اللون . و - الزَّرْعُ :
ورقه وآل حصاده . فهو أَصْفَرٌ ، وهي

صفراء . (ج) صَفَّرٌ .

(الأصْفَرُ) : الذهب . وبو الأصفر : لقب
الروم من سكان آسيا الصغرى والقسطنطينية
وما إليها .

(الأصْفَرَانِ) : الذهبُ والزعفرانُ .

(الصَّفَارُ) : ما بقي في أسنان الدابة من التبن
والعلف .

(الصَّفَارُ) : الصَّيْر . ويقال : في كلامه
صَفَارٌ . و - دُوْدُ البَطْن . و - ماءٌ أَصْفَرٌ يَجْتَمِعُ في
الطنن . و - صفرة تعلو اللون من شحوب ومرض .
(الصَّفَارَةُ) : ما ذوى من النبات فتغيّر إلى
الصَّفْرَةِ .

(صَفَّرَ) : ثانی شهر السنة الهجرية بعد
المُحَرَّمِ وقل ربيع الأول . (ج) أصفارٌ .

(الصَّفْرُ) : التُّحَّاسُ الأصْفَرُ . و - الخالي من
الأشياء (الواحد والجمع فيه سواء) . ويجمع أيضاً
على أصفار . ويقولون : إناءٌ أصفارٌ .

(الصَّفْرُ) : الخالي . و - (عد الجسائير) :

رقم يدل على الرتبة الخالية من الكمية ، وعلامته
نقطة . ودرجة الصفر : نقطة البدء تقدر بعدها
الدرجات . وساعة الصفر . (انظر : ساعة) .

(الصَّفْرُ) : الجوعُ . و - دُوْدٌ في البطي .
و - داء يصفر منه الوجه .

(الصَّفْرَاءُ) : الذهبُ . و - مِزَاجٌ من أُمْرِجِيَّةِ

البَدَنِ . و - (في الطب) : سائل شديد المرارة
تمرره الكبد ، ويختزن في كيس المرارة ، لونه أصفر
يصرب إلى الحمرة وإلى الخضرة أحياناً ، وهو لارم
لهضم المواد الدهنية .

(الصَّفَارُ) : صَانِعُ التُّحَّاسِ الأصفر .

(الصَّفَارَةُ) : أداة ينفع فيها فتصفر .

(الصَّفْرِيَّةُ) : طائفة من الحوارج الأولى كانت
في العراق وبقية زمن الدولة الأموية .

(الصَّفِيرُ) : صوتٌ على درجة كبيرة من
الرخاوة ، كالسين والزاي والصاد .

* (صَفَّصَفَ) : سَارَ في الفلاة معرّداً . و -

العصفورُ : رَقَرَقَ .

(الصَّفْصَافُ) : شَجَرُ الجَلَالِيفِ .

(الصَّفْصَفُ) : المستوى من الأرض لانبات
فيه . وفي التنزيل العزيز : ﴿فَيَذَرُهَا قَاعًا
صَفْصَفًا﴾ . و - الفلاة .

(الصَّفْصُفُ) : العصفورُ . (ج) صَفْصِيفٌ .

* (صَفَّعَهُ) - صَفَّعَا : صرَبَهُ بكفه مبسوطة .

* (صَفَّ) القومُ - صَفَّأ : انتظموا في صفٍّ
واحد . و - الطيرُ في السماء : بسطت أجنحتها
في طيرانها ولم تحركها . فهي صافّة . (ج)

صافّاتٌ ، وصوافٌ . وفي التنزيل العزيز : ﴿أُولَئِكَ
يَرَوْنَ إِلَى الطَّيْرِ فَوْقَهُمْ صَفَائِفَ﴾ . و - الشيءُ :

حَعَلَهُ صَفًّا . ومه في التنزيل العزيز : ﴿فَادْكُرُوا
أَسْمَ اللَّهِ عَلَيْهَا صَوَافٍ﴾ . وهي الإبل قد صفتت

قوائمها . و - القومُ : أقامهم في الحرب وغيرها
صفوفاً . و - اللحمُ : شَرَّخَهُ عِرَاضًا وقَدَّده في
الشمس . و - شواه على الحجر ونحوه . فهو
صَفِيفٌ .

(أصَفَّهُ) : جعل له صَفَّةً . يقال : أصفَّ
الأريكة ، وأصفَّ السَّرْحَ ، وأصفَّ البيت .

(صَافٌ) الجيشُ عدوّه : قاتله صفوفاً .
ويقال : صَافٌ القائدُ جدّه : أعدّها صفوفاً .

(صَفَّفَهُ) : تكثر صفه . ويقال : صَفَّفَتْ
المرأةُ شعرها : سَوَّته وطمّته .

(اصطَفَ) : مطاوعٌ صَفَّه
(تصافوا) : وقفوا صفوفاً متقابلة . و - على

كدا . اجتمعوا عليه

(الصَّفِّ) : السَطْرُ المستقيم من كلِّ شيءٍ
و - القومُ المصطفون . وفي التنزيل العزيز : ﴿إِن

اللَّهُ يَجْتَبِي الَّذِينَ يُقَاتِلُونَ فِي سَبِيلِهِ صَفًّا كَأَنَّهُمْ
تِنْيَانٌ مَرصُوضٌ﴾ . و - الفرقة من المدرسة .

(محدثة) . (ج) صَفُوفٌ .

(الصَّفْفُ) : ثياب تلس تحت الدَّرْعَ .

(الصَّفَّةُ) : الظِّلَّةُ . و - النهو الواسع العال

السَّفَفُ . و - مكان مظلل في مسجد المدينة كان

<p>(ح) أصفان .</p> <p>(الصعق) : وعاء الحصى . و - كيس الثمرة من السنلة . و - ما يهدد الطائر لمراحه لتبيت فيه . (ج) أصفان ، وصفان .</p> <p>* (صعا) - صفوا ، وصفاء : حلص من الكدر . ويقال : صعا الماء وغوه : راق . وصد الجود واليوم . لم يكن فيه عيتم . و صعا اليوم . حلا من الكدر . فهو صاب ، و صفوان .</p> <p>(أصغى) الحافر : بلع الصفا ، فلم يستطع الحفر . و - الشاعر : انقطع شعره . و - الدجاجة : انقطع بيصها . و - فلاناً : صدقه الرذة والإحياء . ويقال : أصفاه الرذة : أحلصه له . و - فلاناً بكدا : أثره به واحتصته . و - الحاكم وغوه دار فلان وماله : أخذه كله .</p> <p>(صافاه) : صدقه الإحياء والمؤدة .</p> <p>(صفاه) : أزال عنه القدى والكثرة . و - نقاه مما يتسويه . ومه : صفى بما بينهما ، وهكذا . و - الحسات : حرره وأهأه . و - الشركة : حرر حسابها وحلها . (محدثه) .</p> <p>(اصطفاه) : فضله واختاره . وفي التنزيل العزيز : ﴿إِنَّ اللَّهَ اصْطَفَىٰ آدَمَ وَنُوحًا وَآلَ إِبْرَاهِيمَ وَآلَ عِزْرَانَ عَلَى الْعَالَمِينَ﴾</p> <p>(تصافيا) : تحالفا في الرذة .</p> <p>(استصفاه) : اصطفاه . و - غده صبياً . و - الشيء : أحد صفوه . و - مال فلان . أخذه كله .</p> <p>(الصفاة) : الحجر العريض الأملس . ويقال : ما تُفرغ له صفاة : لا ياله أحد سوء . وقلت صفائه : صفف . وما تئدى صفائه : هو بخيل شحيح . (ج) صفأ .</p> <p>(الصفوة) : الصفاء . و - من الشيء . خياره وخاليضه</p> <p>(الصفواء) : الصفاة .</p> <p>(الصفوان) : الصخر الأملس . وفي التنزيل العزيز : ﴿كَمْثَلِ صَفْوَانٍ عَلَيْهِ تُرَابٌ﴾ .</p>	<p>تعرض له .</p> <p>(الصعاق) : الجلد الباطن تحت الجلد الظاهر . و - عشاء ما يتين الجلد والأمعاء .</p> <p>(ح) صعق .</p> <p>(الصعاق) : وصف للمالعة ، وميه الديك الصعاق : الذي يضرب بجناحيه إذا صاح . و - الكثير التصرف في التجارات .</p> <p>(الصعق) : التبايع . و - الجنب . ويقال : صفقا الإسناد : جاناه . و صفقا العمق : ناحيتاه . و صفقا الفرس : نجده . و صفقا الباب : مصراعه . (ج) صعوق .</p> <p>(الصعق) - صعق الياب : مصراعه ، وهو ما يسمى الآن : [الدرة] يقال : بأنه صعق واحد أو صفقا : مصراعان يضم أحدهما إلى الآخر ليعلق . (ح) صعوق ، وأصعاق .</p> <p>(الصعقة) : صرب اليد عند البيع علامة إنفاده . و - العقد . و - النعنة . ويقال : صعقة رابحة أو خاسرة . وأعطاه صعقة يده : عهدته .</p> <p>(المصعق) : السوق يكثر فيها عقود البيع : (البرصة) . (ج) مصعق .</p> <p>* (صعق) الفرس - صفونا . قام على ثلاث قوائم وطرف حافر الرابعة . و - الرجل : صف قدميه . و - الطائر : مهد لفراجه فراشا من الحشيش والريش . فهو صاص . (ج) صفون . و - به الأرض صفنا : صرعه . و - فلاناً : شق صفنه .</p> <p>(صافن) القوم : واقفهم وقام جذاهم . وفي الحديث : «لما دنا القوم صافناهم» .</p> <p>(صعق) الطائر : مهد لفراجه فراشا .</p> <p>(تصافن) القوم : تقاسموا الماء بالحصص .</p> <p>(الصافن) : وريد ضخم في باطن الساق يمتد حتى يدخل الوريد الفخذي (ح) صفون ، و صوافن .</p> <p>(الصفن) : وعاء من حلد كالسفرة يجعل فيه أهل البادية زادهم ، وربما استقوا به الماء كالذلو .</p>	<p>ياؤى إليه فقراء المهاجرين ويرعاهم الرسول ، وهم أصحاب الصفة .</p> <p>(الصفيف) : رقائق اللحم تشوى ، أو تُقَدَّد</p> <p>* (صعق) الشيء - صفقا ، و صفقة ، و تصفقا : صرته صرنا يُسمع له صوت . و - الريح الثوب والتسحر والماء : صرته وحررته . و - الطائر حاحيه ، وبها : حررهما . و صفق العود : ضرب أوتاره و - البات : زده و - الشراب : مزجه . و - القدح : ملأه . و - البيع : أمضاه . وكالت العرب إذا أرادوا إبعاد البيع ضرب أحدهما يده على يد صاحبه ، فقالوا : صعق يده أو على يده بالبيع فوصفوا به البيع .</p> <p>(صعق) الثوب - صفاقة : كفف نسجه . و - الوحه : وقح . فهو صبيق .</p> <p>(أصفق) القوم على كذا ، أو له : أطبقوا عليه واحتجموا . و - عه : اصرفوا . و - فلان الشيء ، والبات ، والقدح ، والشراب : صفقها . و - الناسج الثوب : نسجه صفيقا .</p> <p>(صافق) . نام على جب . ويقال : صافق بين جنبيه و - بين ثوبين : لس أحدهما فوق الآخر .</p> <p>(صعق) : مالة . صفق . و - يديه : ضربت باطن إحداهما على باطن الأخرى . وفي المثل لفصل التعاون والحث عليه : «يد وحدها لا تصفق» .</p> <p>(اصطفق) : مطاوع صفقه . و - الشيء : اضطرب وتحرك . يقال : اصطفقت الأشجار . و اصطفيق العود : تحرك أوتاره . و - البحر : تلاطمت أمواجه . والناس : اصصرتوا . و - المجلس بالقوم : اضطرب .</p> <p>(انصعق) : مطاوع صفقه . و - القوم : أقبلوا وأطبقوا .</p> <p>(تصافق) البائع والمشتري : أمجزا البيع .</p> <p>(تصفق) : تقلب على جنبه . و - الدابة : انقلبت ظهرا لبطن عند المخاض . و - للأمر :</p>
--	--	--

(الصَّفْوَةُ) من كلِّ شيءٍ : صَفْوُهُ (يستوى فيه المفردُ والمذكرُ وغيرهما) .

(الصَّفِيُّ) من كلِّ شيءٍ : صَفْوُهُ . و - الصديق المختارُ . يقال : هو صَفِيُّ . (ج) أصفياءُ . - وما يَصْطَفِيهِ الرئيسُ من الغنيمةِ قل قسمتها . (ج) صفايا .

(الصَّوْفِيُّ) : الأملاكُ ، والأرضُ مات أهلها ولا وَارثَ لها . و - الضياعُ كان يستخلصها السلطانُ لخاصته . واجدتها : صافيةٌ .

(المِصْفَاةُ) : ما يصفى به . و - اسمُ آلةٍ لكلِّ ما يُصْفَى به الشرابُ وغيره . (ج) مصافٍ .

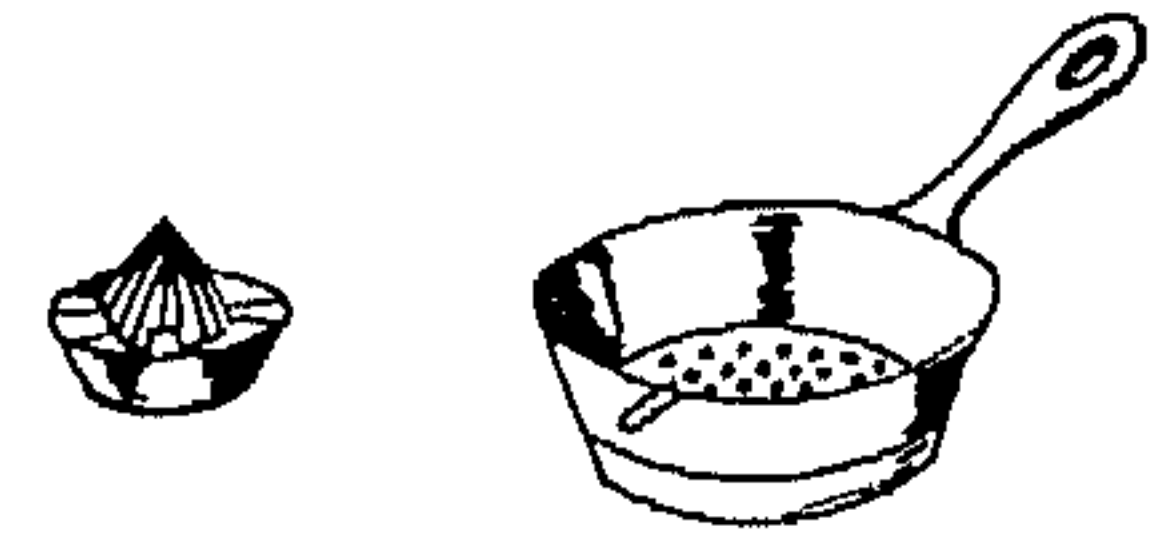

* (صَقَبَ) الطائرُ - صَقَبًا : صَوَّتَ . و - الجسمَ المصنعتَ : ضربه بكفه وأسمع صوته . و - الشيءَ : جمعه . و - البناءَ ونحوه : رَفَعَهُ . (صَقَبَتْ) - صَقَبًا : قَرَّبَ ودنا . فهو صَقَبٌ . (أصَقَبَ) الشيءَ : أدناه وقرَّبه . (صاقِبُهُ) مُصاقِبَةٌ ، وصِقَابًا : قارِبَةٌ وواجهَةٌ . يقال : جارَ مصاقِبٍ .

(تصاقَبَت) البيوتُ : دنا بعضها من بعض . (الصَّقَبُ) : العمودُ الأطولُ في وَسَطِ الجِباةِ . و - جُمُوعُ الكَفِّ . (ج) صَقُوبٌ ، وصِقَابٌ .

(الصَّقَبُ) : الجاورُ (وصف بالمصدر) . ويقال : الجارُ أَحَقُّ بِصَقْبِهِ : بما يليه ويقرب منه ، يقولونها في الشفعة .

* (صَقَرَت) الشمسُ - صَقَرًا : اشتدَّ حرُّها . و - الشمسُ فلانًا : آذاهُ حرُّها . و - فلانٌ النارَ : أوقدَها . و - فلانًا : سبَّه بغير حق . فهو صَقَارٌ . و - فلانًا بالعصا : ضربه بها على رأسه . و - به الأرضَ : صَرَعَهُ . و - الحَجَرَ : كسره بالصَّاقورِ . (صَقَّرَ) : اصطادَ بالصَّقْرِ .

(تَصَقَّرَ) : صادَ بالصَّقْرِ .

(الصَّاقِرُ) - يقال : صَقَّرَ صاقِرًا : حديدٌ

النَّظِيرُ .

(الصَّاقِرَةُ) : البارثةُ الشديدة . (ج) صَوَاقِرُ .

(الصَّاقُورُ) : فأس ذات رأسٍ دقيقٍ تكسر بها

الحجارة . (ج) صَوَاقِيرُ .

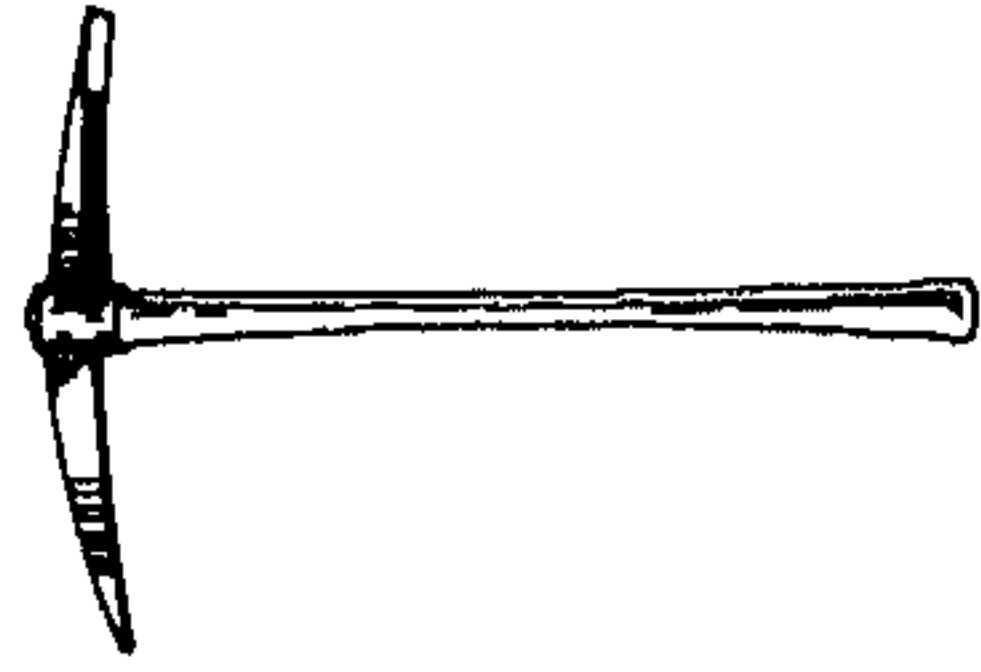

(الصَّاقُورَةُ) : الصَّاقُورُ . و - باطنُ

الجمجمة المشرف على الدماغ . (ج) صَوَاقِيرُ .

(الصَّقْرُ) : من جوارح الطير ، من الفصيلة

الصَّقْرِيَّةِ . (ج) أصقَرٌ ، وصُقُورٌ .



(الصَّقْرَةُ) : شِدَّةُ وَقَعِ الشمسِ وحرَّها .

(الصَّقْرَةُ) : الماءُ القليلُ الراكد .

(الصَّقَارُ) : مدرَّبُ الصقْرِ . و - الصائدُ به .

* (صَقَعَ) في البلادِ - صَقَعًا : ذهب . ويقال :

صقع في القول : تفتنَّ وذهب كل مذهب . و -

صَقَعَ كذا : قَصَدَهُ . وقالوا : ما أذرى أين

صَقَعَ . و - الديكُ ونحوه صَقِيحًا ، وصَقَاعًا :

صَوَّتَ . و - فلانًا وغيره صَقَعًا : ضربه . و - به

الأرضَ : صَرَعَهُ . و - فلانًا بِكَيْ : وَسَمَهُ به .

(صَقَعَ) - صَقَعًا : أصابه أذى الصقيع .

(صَقَعَتِ) الأرضُ ونحوها : تَزَلَّ عليها

الصَّقِيغُ .

(أصَقَعَ) : دَخَلَ في الصَّقِيغِ .

(الصَّقَاعُ) : حبلٌ يُمدُّ على أعلى الجِباةِ ،

ويشدُّ طرفاهُ على وتدين ليشبه من شدة الريح . و -

حديدية في اللجام عند حنكى الفرس . (ج)

صُقَعٌ ، وأصقِعةٌ .

(الصَّقْعُ) : الناحيةُ . (ج) أصقاعٌ .

(الصَّقْعُ) : أذى الصقيع .

(الصَّقْعَةُ) : شِدَّةُ البَرْدِ من الصقيع .

(الصَّقِيغُ) : ندى يتجمد على سطح

الأرض . و - الصقيع الأشيب . و - (في

الجغرافيا) : طبقة من الجليد تظهر على سطوح

الأشياء ، وتتكوّن من تجمّد بخار الماء في الجو

مباشرة ، وتتميّز بلونها الفضي .

(المِصْقَعُ) : البليغُ يتفنّن في مذاهب القول .

وقالوا : خطيبٌ مصقّعٌ .

* (صَقَلَهُ) - صَقَلًا ، وصِقَالًا : جَلَّاهُ .

يقال : صَقَلَ السيفَ والمرآةَ ونحوهما . ويقال :

صَقَلَ كلامه : هدَّبه وتَمَقَّه . و - الدانةُ :

تعهدتها بالتربية .

(صَقَل) - صَقَلًا : كان أمْلَسَ مصقولًا .

و - كان مُصَنِّمًا مُدْمَجًا كالحديد . و - الفرسُ :

ضَمُرٌ .

(الصَّقَالُ) : الصَّقَلُ .

(الصَّقَالُ) : مَنْ صاعته الصَّقَلُ .

(الصَّقَلُ) : الخاصِرةُ . وهما صَقَلَانِ .

(الصَّقْلَةُ) : الضمُورُ .

(الصَّقِيلُ) : المجلو . يقال : سيفٌ صَقِيلٌ ،

ومعدن صَقِيلٌ . (ج) صِقَالٌ .

(الصَّقِيلُ) : الصَّقَالُ . (ج) صِقَائِلُ ، وصِقَائِلَةٌ .

(المِصْقَلَةُ) : آلةٌ يُصَقَّلُ بها . (ج) مصاقيلُ .

* (الصَّقَالِيَّةُ) : جيلٌ من الناس كانت مساكنهم

إلى الشمال من بلاد البلغار وانتشروا الآن في كثير

من شرقي أوربة ، وهم المسْمُونُ الآن بالسُّلاف .

* (صَكَّهُ) - صَكًّا : دفعه بقوَّة . و - ضربه .

وفي التنزيل العزيز : ﴿ فَصَكَّكَ وَجْهَهَا ﴾ :

لَطَمَتْهُ تَعَجُّبًا . و - البابَ ونحوه : أغلقه .

(صَكَّ) - صَكًّا ، وصَكِيكًا : كان أصلكُ .

(اصطَكَّ) الشيطانُ : صَكَّ أحدهما الآخر .

ويقال : اصطكت ركبتاه وقدماه : اضطربتا .

(الأصلُكُ) : من كانت أسنانه ملتصقة .

(ج) صُكٌّ .

(الصُّكُّ) : وثيقة بمال أو نحوه . (مع) . و -

مثال مطبوع بشكل خاص يستعمله المودع في أحد المصارف للأمر بصرف المبلغ المحرر به . (مج) .
(انظر : الشيك) . (ج) صُكُوكٌ .

(المِصْكُ) : آلة الصِّكِّ . - والبغلافُ .
- والأصْكُ .

* (صَكَمَ) الفرسُ على اللجامِ - صَكَمًا ، وصَكْمَةً : عضه مقاومة له . - الشيءُ : صدمه .
* (صَلَبَتِ) الحُمَّى على فلانٍ - صَلَبًا : اشتدت وطالت . ويقال : صَلَبَهُ الحُرُّ ، وصلبته الشمسُ .
- الجسمُ : شد أطرافه وعلقه . يقال : صَلَبَ الجاني . - واللحمُ : شواه واستخرج دَسَمَهُ .
(صَلَبٌ) - صَلَابَةٌ : اشتدَّ وقوى . - وعلى المال وغيره : بخل وتشدَّد .

(صَلَبَ) الشيءُ : مبالغة صَلَبَ . يقال : صَلَبَ فرعُ الشجرة . - النَّصْرَائِي : اتخذ صليبا . - رسم بالإشارة على صدره ووجهه صليبا . - الجسمُ : صَلَبَهُ . ويقال : صَلَبَهُ على كذا ، وصلبته فيه . وفي التنزيل العزيز : ﴿وَأَصْلَبْنَكُمْ فِي جُدُوعِ النَّخْلِ﴾ . - الدَّلْوُ : جعل في فمها الصَّلْبِيَّين . - الشيءُ : قواه ومثته . - السلاحُ : شَحَذَهُ وحَدَّده .
(اصْطَلَبَ) العَظْمُ أو اللحمُ : استخرج بالنار دَسَمَهُ .

(تَصَلَّبَ) : تشدَّد وتقوى . - فقد ليته .
يقال : تصلَّب العودُ ، وتصلَّب الشريانُ . - وفي الرأي ونحوه : تشدَّد فيه ، وأضرَّ عليه .
(الصَّلَابُ) : الحُمَّى الشديدة الحرارة .
(الصَّلَابَةُ) - يقال : في وجهه صَلَابَةٌ : صَفَاقَةٌ . - صفة الجسم الذي يحتفظ بشكله وحجمه . (مج) .

(الصَّلْبُ) : الشديدُ القويُّ . - ومن الأرض : الشديدُ الجامد . - كل مادة يثبت شكلها وحجمها في الأحوال العادية ، ويختلف بذلك عن السائل والغاز . (مج) . - سبيكة من الحديد وعنصر الكربون وعناصر أخرى

كالكاليكون والمنجنيز تضاف بنسبٍ ضئيلة جدًا .
والصَّلْبُ متينٌ ذو مرونةٍ عالية ، قابلٌ للطَّرْقِ ، تصنع منه الأسلحة والأدوات . وتتغير صلابته بالمعاملات الحرارية . وصلابته درجات . (مج) .
- فقار الظهر . وفي التنزيل العزيز : ﴿يَخْرُجُ مِنْ بَيْنِ الصَّلْبِ وَالتَّرَائِبِ﴾ . ويقال : هو من صَلَب فلان : من ذُرِّيَّته . وفي التنزيل العزيز : ﴿وَحَلَّالِ أَيْتَانِكُمُ الَّذِينَ مِنْ أَصْلَابِكُمْ﴾ .
(ج) أَصْلَبٌ ، وَأَصْلَابٌ .

(الصَّلْبُ) : الشديد . - الوَدَكُ . (ج) أَصْلَابٌ .

(الصَّلْبُ) : الشَّدِيدُ القويُّ . - وَحَجْرُ اليَسَنِ . - وَالمَشْحُودُ المَحْدُدُ .

(الصَّلْبِيُّ) : الشديد القوي . - والخالصُ النسب . يقال : هو عربيٌّ صليبيٌّ . - المصلوبُ . - الوَدَكُ . - كلُّ ما كان على شكل خطين متقاطعين من خشب أو معدن أو نقش أو غير ذلك . - ما يُصَلَّبُ عليه . - (عند النصارى) : الخشبة التي يقولون إنه صَلَب عليها المسيح . (ج) صَلَبٌ ، وَصَلْبَانٌ .
والصَّلْبِيُّ الأَحْمَرُ : جماعة دولية تعمل على تقديم خدمات إنسانية في الحن والشدائد العامة .

(الصَّلْبِيُّونَ) : جيوش من نصارى أوربة ؛ غزت الشرق الإسلامي مرارًا في أثناء القرون الحادى عشر والثانى عشر والثالث عشر الميلادية ؛ بدعوى تخليص بيت المقدس وما حوله .

* (صَلَّتْ) اللَّبْنُ ونحوه - صَلَّتًا : قَلَّ دَسَمُهُ . - فلانًا وَغَيْرَهُ بالسَّيْفِ - صَلَّتًا : ضربه . - الفَرَسَ وَغَيْرَهُ : رَكَضَهُ . - ما في القَدْحِ ونحوه : صَبَّهُ .

(ضَلَّتْ) الجبينُ - صَلَوَةٌ : كان بارزًا واضِحًا في سعة وبريق . ويقال : صَلَّتَ الرجلُ .
(أَصَلَّتْ) الشيءُ : أْبْرَزَهُ . يقال : أَصَلَّتْ السَّيْفُ : جَرَّدَهُ من غَمْدِهِ .

(أَصَلَّتْ) : تَرَزَّ وظَهَرَ . - في سَيْرِهِ ، أو

أمره : جَدَّ وَسَبَقَ .

(الإصْلِيْتُ) : الماضي في الأمور . (ج) أَصْلِيْتُ .

(الصَّلْتُ) : البارزُ . - الأَمْلَسُ . وجبين صَلَّتْ : واضح في سعة وبريق . وسيفٌ أو سِكِّينٌ صَلَّتْ : صَقِيلٌ ماضٍ . (ج) أَصْلَاتٌ .
(الصَّلْتَانُ) : الشَّدِيدُ القويُّ . - والنشيطُ الماضي في الأمور . (ج) صَلْتَانٌ .

* (صَلَجَ) - صَلَجًا : صار أَصَمًّا . فهو أَصْلَجٌ ، وهي صَلَجَاءُ . (ج) صَلَجٌ .
(تَصَالَجَ) فلانٌ : ادَّعى الصَّمَمَ .

(الصَّلْجَةُ) : غِشَاءٌ واق حريرى تنسجه بعض الأساريع : كدودة القز لتحوّل فيه إلى خادرة ، وهي الشَّرْفَقَةُ . (ج) صَلَجٌ . (مو) .
(انظر : الشرفقة) .

(الصَّلِيْجَةُ) : سبيكة الفضة المصفاة .
(الصَّوْلُجُ) : الصافي الخالص . - عصا معقوف طرفها يضرب بها الفارس الكُرَّةَ . (مع) . (ج) صَوَالِجٌ .

(الصَّوْلُجَةُ) : الصَّوْلُجُ .
(الصَّوْلُجَانُ) : الصَّوْلُجُ . (مع) . ومنه : صَوَالِجَانُ المُلْكِ : عصا يَحْمِلُهَا المَلِكُ ترمز لسلطانه . (ج) صَوَالِجٌ ، وَصَوَالِجَةٌ .



(الصَّوَالِجَانَةُ) : الصولجان .
* (صَلَحَ) - صَلَاحًا ، وَصَلُوحًا : زال عنه الفسادُ . - الشيءُ : كان نَافِعًا أو مُنَافِعًا .
يقال : هذا الشئ يصلح لك .
(صَلَحَ) - صَلَاحًا ، وَصَلُوحًا : صَلَحَ . فهو صَلِيحٌ .

(أَصْلَحَ) في عمليهِ أو أمرِهِ : أتى بما هو صالح نافع . - الشيءُ : أزال فسَادَهُ . - بينهما ، أو ذاتٌ بينهما ، أو ما بينهما : أزال ما بينهما من عداوة وشقاق . وفي التنزيل العزيز : ﴿وَإِنْ طَائِفَتَانِ مِنَ الْمُؤْمِنِينَ اقْتُلَا فَاصْلِحُوا بَيْنَهُمَا﴾ . و :

جَفَّ .
 (الصَّلَاةُ) : المَصْلُوعُ .
 (الصَّلَاةُ) : الطَّيْنُ الْيَابِسُ . - والمَصْلُوعُ .
 - صَحْرٌ طِينِيٌّ يَخْتَوِي عَلَى مَادَّةٍ لَاحِمَةٍ هِيَ السَّلِيكَا . (ج) .
 (الصَّلَاةُ) : نَاصِيَةُ الْفَرَسِ . (ج) صَلَاةٌ .
 (الصَّلَاةُ) : الْبَقِيَّةُ مِنَ الْمَاءِ فِي الْغَدِيرِ أَوْ الْإِنَاءِ . - مَا أَيْضٌ مِنْ ظَهْرِ الْفَرَسِ لَانْتِخَابِ الشَّعْرِ عَنْهُ . (ج) صَلَاةٌ .
 * (صَلَطَحَهُ) : بَسَطَهُ وَعَرَّضَهُ .
 (الصَّلَاحُ) : الْعَرِيضُ . - وَالضَّخْمُ .
 (الصَّلَاحُ) : الْمَبْسُوطُ الْمَعْرُضُ .
 * (صَلَحَ) فَلَانٌ - صَلَعًا : انْحَسَرَ شَعْرُ مَقْدَمِ رَأْسِهِ أَوْ وَسَطِهَا . وَيُقَالُ : صَلَحَ رَأْسُهُ . - وَالشَّجَرَةُ وَنَحْوُهَا : سَقَطَتْ رُءُوسُ أَغْصَانِهَا أَوْ أَكْثَرُهَا الْمَاشِيَةُ .
 (صَلَعَتِ) الشَّمْسُ : بَرَعَتْ وَخَرَجَتْ مِنَ الْعَيْمِ .
 (تَصَلَعَتِ) الشَّمْسُ : صَلَعَتْ . - وَالسَّمَاءُ : صَلَعَتْ .
 (الْأَصْلَعُ) : الْمُنْحَسِرُ شَعْرَ رَأْسِهِ . - وَالسَّنَانُ الْجَلُؤُ . - كُلُّ بَرَاقٍ أَمْلَسَ . وَهِيَ صَلَعَاءُ . (ج) صَلَعٌ ، وَصَلَعَانٌ .
 (الصَّلَاعُ) - صَلَاغُ الشَّمْسِ : حَرُّهَا .
 (الصَّلَعُ) : انْحِسَارُ الشَّعْرِ عَنْ مَقْدَمِ الرَّأْسِ أَوْ وَسَطِهَا .
 (الصَّلَعَةُ) : جِلْدَةُ الرَّأْسِ انْحَسَرَ عَنْهَا الشَّعْرُ .
 (الصَّلَعَةُ) : الصَّلَعَةُ .
 (الصَّلَاعَةُ) : الصَّخْرَةُ الصَّلْتَةُ الشَّدِيدَةُ الْعَرِيضَةُ . (ج) صَلَاعٌ .
 (الصَّلِيحُ) : الْأَصْلَعُ . - وَالظَّاهِرُ الْمُنْجَرِدُ مِنَ الْأَرْضِ . (ج) صَلَعَاءُ . وَهِيَ صَلِيعةُ . (ج) صَلَائِعُ .
 * (صَلَفَهُ) - صَلَفًا : أُبْغِضَهُ .
 (صَلَفَ) الشَّيْءُ - صَلَفًا : قَلَّ خَيْرُهُ .
 يُقَالُ : صَلَفَ النَّبَاتُ : قَلَّ زَيْعُهُ . وَصَلَفَ الطَّعَامُ : قَلَّ غِذَاؤُهُ . وَصَلَفَ السَّحَابُ : قَلَّ

* (صَلَحَ) - صَلَحًا : دَهَبَ سَمْعُهُ . فَهُوَ أَصْلَحُ ، وَهِيَ صَلْحَاءُ . (ج) صَلَحٌ .
 (تَصَالَحَ) : تَصَعَّ الصَّمَمُ .
 * (صَلَدَ) - صَلَدًا ، وَصُلُودًا : صَلَبَ . - وَالْأَرْضُ : لَمْ تُثَبِّتْ . - وَفَلَانٌ : نَجَلَ وَحَمَدَ عَلَى مَالِهِ . - وَفَلَانٌ : ضَرَبَتْ يَدَيْهَا الْأَرْضُ فِي غَدْوِهَا . - وَالزُّرْدُ : صَوْتٌ وَلَمْ يُورِ . - وَفَلَانٌ يَدِيهِ : صَفَقَ . - وَأَنْيَابُهُ : صَوْتٌ وَسُمِعَ صَرِيْفُهَا . - وَالشَّيْءُ : تَرَقَّ .
 (صَلَدَ) - صَلُودًا ، وَصَلَادَةً : صَارَ صَلَدًا . - وَبَجَلَ .
 (أَصْلَدَ) : صَارَ صَلَدًا . - وَالشَّيْءُ : صَادَقَهُ صَلَدًا . - وَجَعَلَهُ صَلَدًا .
 (الأَصْلَدُ) : الشَّدِيدُ الصَّلَاتَةِ . - وَالشَّدِيدُ الْبُخْلِ . - وَالْعَمِيرُ الْإِنْتَاجُ . وَهِيَ صَلْدَاءُ . (ج) صَلْدٌ .
 (الصَّلْدُ) : الصَّلْبُ الْأَمْلَسُ الشَّدِيدُ . - وَالصَّحْرَةُ الْعَرِيضَةُ الْمَلْسَاءُ . - وَالْأَرْضُ لَا تُثَبِّتُ شَيْئًا . وَفِي التَّنْزِيلِ الْعَزِيزِ : ﴿ كَمَثَلِ صَفْوَانٍ عَلَيْهِ ثُرَابٌ فَأَصَابَهُ وَابِلٌ فَتَرَكَهُ صَلْدًا ﴾ . وَيُقَالُ : رَأْسٌ ، أَوْ جِلْدٌ صَلْدٌ : لَا يُثَبِّتُ شَيْئًا . - وَالزُّرْدُ لَا يُورِي . (ج) أَصْلَادٌ . وَهِيَ صَلْدَةٌ . (ج) صَلَادٌ .
 (الصَّلُودُ) : وَصَفٌ مِنْ صَلَدَ لِلْمَبَالِغَةِ . - وَمِنَ الْقُتُورِ وَالْمَرَاجِلِ : الْبَطِيئَةُ الْعَلْيَى . (ج) صَلْدٌ .
 (الْمِصْلَادُ) - يُقَالُ : نَاقَةٌ مِصْلَادٌ : إِذَا وَلَدَتْ وَلَيْسَ لَهَا لَبَنٌ . (ج) مِصَالِيدٌ .
 (الْمِصْلَادَةُ) : الْمِصْلَادُ . (ج) مِصَالِيدٌ .
 * (الصَّلِيدُ) : الصَّلْبُ الْمَتِينُ . - وَالِدَائَةُ الْقَوِيَّةُ الْحَافِرُ . (ج) صَلَايدٌ .
 * (صَلَصَلَ) الشَّيْءُ : صَوَّتَ صَوْتًا فِيهِ تَرْجِيحٌ . يُقَالُ : صَلَصَلَ الْجَرَسُ ، وَصَلَصَلَ الْحَلِي ، وَصَلَصَلَ الرَّعْدُ . - وَفَلَانٌ : تَهَدَّدَ وَأَوْعَدَ . - وَبِكَلَامِهِ : أَخْرَجَهُ مُتَحَذِّقًا .
 (تَصَلَصَلَ) : صَلَصَلَ . - وَالْغَدِيرُ وَنَحْوُهُ :

﴿ فَاتَّقُوا اللَّهَ وَأَصْلِحُوا ذَاتَ بَيْنِكُمْ ﴾ . - وَاللَّهُ لِفَلَانٍ فِي ذُرِّيَّتِهِ أَوْ مَالِهِ : جَعَلَهَا صَالِحَةً . وَفِي التَّنْزِيلِ الْعَزِيزِ : ﴿ وَأَصْلِحْ لِي فِي ذُرِّيَّتِي ﴾ .
 (صَالِحَةٌ) مُصَالِحَةٌ ، وَصِيْلًا : سَأَلَتْهُ وَصَافَاهُ . وَيُقَالُ : صَالِحَةٌ عَلَى الشَّيْءِ : سَلِكَ مَعَهُ مَسَلَكَ الْمَسَالِمَةِ فِي الْإِتْفَاقِ .
 (اصْطَلَحَ) الْقَوْمُ : زَالَ مَا بَيْنَهُمْ مِنْ خِلَافٍ . - وَعَلَى الْأَمْرِ : تَعَارَفُوا عَلَيْهِ وَاتَّفَقُوا .
 (تَصَالَحُوا) : اصْطَلَحُوا .
 (اسْتَصْلَحَ) الشَّيْءُ : تَهَيَّأَ لِلصَّلَاحِ . - وَالشَّيْءُ : أَصْلَحَهُ . - وَطَلَبَ إِصْلَاحَهُ . - وَغَدَةُ صَالِحًا .
 (الاصْطِلَاحُ) : مَصْدَرُ اصْطَلَحَ . - وَاتَّفَاقُ طَائِفَةٍ عَلَى شَيْءٍ مَخْصُوصٍ ، وَلِكُلِّ عِلْمٍ اصْطِلَاحَاتُهُ .
 (الصَّالِحُ) : الْمُسْتَقِيمُ الْمُؤَدَّى لِوَأَجِبَاتِهِ . (ج) صَلَحَاءُ . وَرَبَّمَا اسْتَعْمَلَ فِي الْكَثِيرِ الْوَافِرِ ، يُقَالُ : عِنْدَهُ قَدْرٌ صَالِحٌ مِنَ الْمَالِ . وَيُقَالُ : وَاتَّخَذْتُ صَالِحَةً مِنْ فُلَانٍ : نِعْمَةً وَافرةً . (ج) صَوَالِحُ .
 (الصَّلَاحُ) : الْاسْتِقَامَةُ . - وَالسَّلَامَةُ مِنَ الْعَيْبِ .
 (الصَّلَاحِيَّةُ) : الْإِتْسَاقُ فِي عَمَلٍ مَا . وَالصَّلَاحِيَّةُ لِلْعَمَلِ : حَسَنُ التَّهَيُّوْلِهِ . وَالصَّلَاحِيَّةُ لِذِي السُّلْطَانِ : مَدَى مَا يَخُوْلُهُ الْقَانُونُ التَّصَرُّفِ فِيهِ . (مُحَدَّثَةٌ) . - وَفِي التَّرْبِيَةِ وَعِلْمِ النَّفْسِ : قُدْرَةُ طَبِيعِيَّةٍ عَلَى اكْتِسَابِ أَنْمَاطٍ مَعِينَةٍ مِنَ السُّلُوكِ . (ج) .
 (الصَّلْحُ) : إِتْمَانُ الْخِصْمَةِ . - وَإِتْمَانُ حَالَةِ الْحَرْبِ . - وَالسَّلْمُ . وَقَدْ يُوصَفُ بِالْمَصْدَرِ ؛ يُقَالُ : هُوَ صَلِحٌ لِي ، وَهَمَّ لَنَا صَلِحٌ : مِصَالِحُونَ . (الصَّلِيحُ) : الصَّالِحُ . (ج) صَلَحَاءُ .
 (الْمِصْلَحَةُ) : الصَّلَاحُ . - وَالْمَنْفَعَةُ . - وَهِيَ إِدَارِيَّةٌ فَرْعِيَّةٌ مِنْ وَزَارَةِ تَتَوَلَّى مَرْفَقًا عَامًّا . يُقَالُ : « مِصْلَحَةُ الْمَسَاحَةِ » ، وَ« مِصْلَحَةُ الضَّرَائِبِ » . (ج) مِصَالِحُ . (مُحَدَّثَةٌ) .

مَطْرَهُ وَكَثُرَ رَعْدُهُ . و - فلان : لَمْ يَحْظَ عِنْدَ النَّاسِ وَأَنْغَضُوهُ . فَهُوَ صَلْفٌ ، وَهِيَ صِلْفَةٌ .
(أَصْلَفَ) : صَلَفَ ، وَثَقَلَتْ رُوحُهُ . و -
فَلَانًا وَغَيْرَهُ : أَبْغَضَهُ . وَقِيلَ أَصْلَفَهُ اللَّهُ : بَعْضَهُ إِلَى النَّاسِ .

(تَصَلَّفَ) : تَبَيَّنَ صَلْفُهُ . و - دَخَلَ فِي أَرْضٍ غَلِيظَةً شَدِيدَةً .

(الأَصْلَفُ) مِنَ الْأَرْضِ : مَا صَلَبَ وَاشْتَدَّ وَلَمْ يُنْبِتْ . (ج) أَصْلَافٌ ، وَصَلْفٌ .

(الصِّلْفُ) : ذُو الصِّلْفِ . وَيُقَالُ : سَحَاتِ صِلْفٌ : كَثِيرُ الرَّعْدِ قَلِيلُ الْمَاءِ . و - الطَّعَامُ لَا طَعْمَ لَهُ . وَطَعَامٌ صِلْفٌ : قَلِيلُ الرَّيْحِ .

(الصِّلْفَاءُ) : صِفَاءٌ قَدْ اسْتَوَتْ مِنَ الْأَرْضِ . (ج) الصِّلَافِي .

(الصِّلْيُفُ) : الصِّلْفُ . و - صَفْحَةُ الْعُنُقِ . و - جَانِبُهُ . وَهُمَا صِلْيَافَانِ . (ج) صِلَايْفُ .

(الصِّلْيَافَانِ) : صَفْحَتَا الْعُنُقِ . و - عُودَانِ يُعْرَضَانِ عَلَى الْغَيْطِ أَوْ الرَّحْلِ ، تُشَدُّ بِهِمَا الْحَامِلُ .

* (صَلَّقَ) - صَلَّقًا : صَاحَ مُؤَلُّوْلًا . و - الْقَوْمَ : أَوْقَعَ بِهِمْ وَقَعَةً شَدِيدَةً . وَيُقَالُ : صَلَّقَ فِيهِمْ . و - نَابَهُ : حَكَّهُ بِالْآخِرِ فَصَرًّا . و -

اللَّحْمَ وَنَحْوَهُ : طَبَخَهُ . وَيُقَالُ : صَلَّقَ الشَّاةَ وَنَحْوَهَا : شَوَاهَا عَلَى جَنْبِهَا . و - الشَّمْسُ مَلَانًا وَغَيْرَهُ : عَرَّهَا . و - فَلَانًا وَغَيْرَهُ بِالْعَصَا وَحَوْهَا : ضَرَبَهُ .

(أَصْلَقَ) : صَلَّقَ . و - الثَّابُّ : صَرٌّ لِحَاكِيهِ مِثْلِهِ .

(تَصَلَّقَ) : تَقَلَّبَ وَتَلَوَّى عَلَى جَنْبِهِ . و - الْمَرْأَةُ : تَقَلَّبَتْ عَلَى جَنْبِهَا وَتَأَوَّهَتْ عِنْدَ الطَّلْقِ .

و - الدَّابَّةُ : تَمَرَّغَتْ طَهْرًا لِبَطْنِ . (اصْطَلَقَ) : أَصْلَقَ .

(الصِّلَاقَةُ) : الْمَاءُ طَالَ مُكْنُهُ فِي مَكَانٍ فَاسِنَ . (الصَّلَّقُ) : الصِّيَاحُ وَالْوَلْوَلَةُ . و - صَوْتُ

أَنْيَابِ الْبَعْرِ إِذَا حَكَ بِغَضِّهَا بَعْضُ . (الصَّلَّقُ) : الْقَاعُ الصَّنْفَصُفُ . (ج) أَصْلَاقُ .

(الصَّلَاقُ) : مِبَالِغَةٌ مِنْ صَلَّقَ . و - مِنَ التَّكَلُّمِ أَوْ الْخُطْبَاءِ : الْجَهِيرُ الْمِصْتَقِعُ .

(الصَّلِيْقُ) : اللَّحْمُ النَّضِيْجُ . و - الْمَشْوِيُّ . و - الْخَبْزُ الرَّيْقِيُّ . (ج) صَلَاقِيْقُ .

(المِصْلَاقُ) : الصَّلَاقُ . (ج) مِصَالِاقِيْقُ ، وَمِصَالِاقِيْقُ .

* (صَلَّ) الشَّيْءُ - صَلِيلًا : صَوْتٌ صَوْتًا ذَا مِيزَةٍ . وَقَالُوا : صَلَّ يَنْضُ الْحَدِيدُ : رَنٌّ مِنْ

مُقَارَعَةِ السُّيُوفِ . و - الْمِسْمَارُ : صَوْتٌ عِنْدَ الدَّقِّ . و - الْإِنَاءُ الْفَارِغُ : رَنٌّ عِنْدَ قَرَعِهِ . و -

السَّقَاءُ : يَبَسَ . و - اللَّحْمُ صَلُولاَ : تَغَيَّرَ وَأَثْنَنَ . و - الْمَاءُ وَنَحْوُهُ : أُجِرَ . و - الشَّرَابُ

وَنَحْوُهُ صَلَا : صَفَاءٌ . و - الدَّحْبُ الْمُخْتَلِطُ بِالتُّرَابِ : صَبَّ عَلَيْهِ مَاءٌ فَنَقَاهُ بِدَلِكِ مِنَ التُّرَابِ .

(أَصَلَّ) اللَّحْمُ أَوْ الْمَاءُ وَنَحْوُهُ : تَغَيَّرَ وَأَثْنَنَ . (صَلَّلَ) : مِبَالِغَةٌ صَلَّ .

(الصَّلَّالُ) : الْمَارُ الْوَحْشِيُّ الْحَادُّ الصَّوْتِ . (الصَّلَّالَةُ) : مُؤْتَتِةٌ . و - الدَّاهِيَةُ

(الصَّلُّ) : مَا تَغَيَّرَ وَأَثْنَنَ مِنَ اللَّحْمِ وَغَيْرِهِ (الصَّلُّ) : الْحَيَّةُ مِنْ أَنْثِ الْمَاءِ

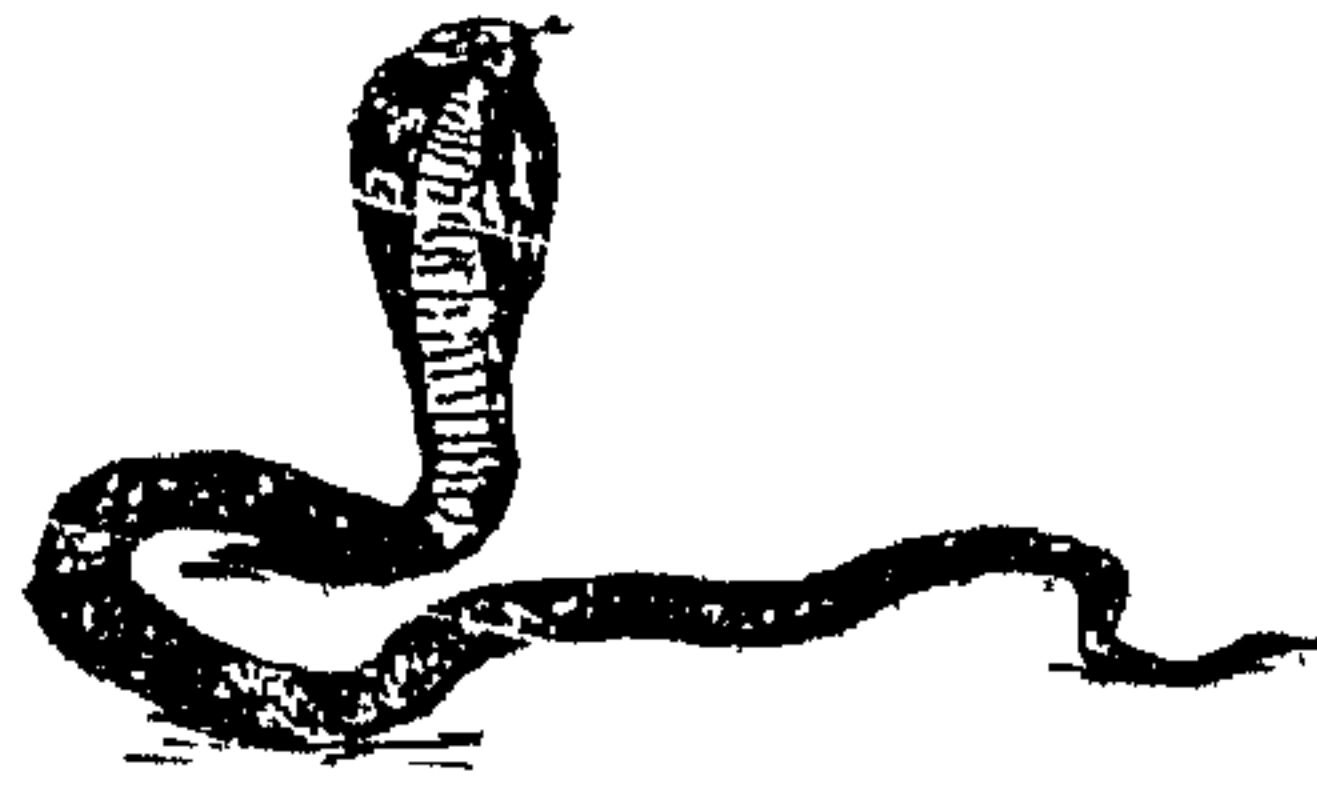

وَقَالُوا : هُوَ صِلُّ أَصْلَالٍ : إِذَا كَانَ دَاهِيَةً خَبِيْثًا (الصَّلَّالُ) : مِبَالِغَةُ الصَّلَّالِ

(الصَّلَّةُ) : الْجِلْدُ الْيَابِسُ الْمُتَيْنُ . (ج) صِلَالٌ .

(الصَّلَّةُ) : الرِّيْحُ الْمُتَيْنَةُ . (الصَّلَّةُ) : صَوْتُ الْمِسْمَارِ عِنْدَ الدَّقِّ .

* (صَلَّمَهُ) - صَلَّمًا : قَطَعَهُ . و - اسْتَأْصَلَهُ . وَغَلَبَ اسْتِعْمَالُهُ فِي الْأُذُنِ وَالْأَنْفِ .

(صَلَّمَهُ) : مِبَالِغَةٌ فِي صَلَّمَهُ . (اصْطَلَّمَهُ) : صَلَّمَهُ . وَيُقَالُ : اصْطَلَمْتَهُمُ الدَّهْرُ أَوْ الْمَوْتُ أَوْ الْعَدُوُّ : اسْتَأْصَلْتَهُمْ وَأَبَادَهُمْ .

(الأَصْلَمُ) : الْمَقْطُوعُ الْأُذُنُ . و - الصَّغِيرُ الْأُذُنُ نِحْلَقَةٌ كَأَنَّهَا مَقْطُوعَةٌ . (ج) صُلْمٌ .

(الصُّلْمَاءُ) : مُؤْتَتِةُ الْأَصْلَمِ . (ج) صُلْمٌ . (الصُّلْمَةُ) : الْمِغْفَرُ . (ج) صُلْمٌ ، وَصِلَامٌ .

(الصُّلْمُ) : الدَّاهِيَةُ تَسْتَأْصِلُ مَا تَصِيبُ و - السَّيْفُ .

(المُصَلَّمُ) : الْأَصْلَمُ . قَالُوا : مَشَوْا بِأَذَانِ النَّعَامِ الْمُصَلَّمِ : كِنَايَةٌ عَنِ الذَّلِّ وَالْمَهَانَةِ .

* (صَلَّيْتُ) النَّاقَةَ أَوْ الْحَامِلَ وَنَحْوَهَا - صَلَا : اسْتَرَخَى صَلَاهَا لِقَرَبِ تَاجِحِهَا .

(أَصَلَّتِ) الْحَامِلُ : صَلَّيْتُ . و - قَرَّبَ تَاجِحَهَا

(صَلَّى) الْفَرَسُ فِي السَّبَاقِ : جَاءَ مُصَلِّيًا ، وَهُوَ الثَّانِي فِي السَّبَاقِ . و - فَلَانٌ : دَعَا .

وَبِهِ سَلَّى . و - سَلَّى بِالْخَيْرِ . وَفِي التَّنْزِيلِ الْعَزِيزِ : ﴿ وَصَلَّ عَلَيْهِمْ إِنَّ صَلَاتَكَ سَكَنٌ لَهُمْ ﴾ . و - أَدَّى الصَّلَاةَ . و - اللَّهُ عَلَى

الرُّسُلِ : حَفَّهُ بِرُكُوبِهِ . (صَلَّى) : جَانِبُ الذَّنْبِ عَنِ يَمِينِهِ وَشِمَالِهِ . وَهُمَا صَلَوَانٌ . و - الْفُرْجَةُ بَيْنَ الْجَاعِرَةِ وَالذَّنْبِ .

و - وَسَطُ الظَّهْرِ مِنَ الْإِنْسَانِ وَالِدَوَابِّ . (ج) أَصْلَاءُ .

(الصَّلَاةُ) : الدُّعَاءُ . يُقَالُ : صَلَّى صَلَاةً ؛ وَلَا يُقَالُ هِيَ : تَصَلَّيْتَهُ . و - الْعِبَادَةُ الْمُخْصِصَةُ الْمَبْنِيَّةُ

حُدُودًا أَوْقَاتَهَا فِي الشَّرِيعَةِ . و - الرَّحْمَةُ . و - بَيْتُ الْعِبَادَةِ لِلْيَهُودِ . وَفِي التَّنْزِيلِ الْعَزِيزِ : ﴿ وَلَوْلَا دَفَعُ اللَّهُ النَّاسَ بَعْضُهُمْ بِبَعْضٍ لَفُتَّتْ صَوَامِعُ

وَبَيْعٌ وَصَلَوَاتٌ وَمَسَاجِدُ يُذَكَّرُ فِيهَا اسْمُ اللَّهِ كَثِيرًا ﴾ .

(المُصَلِّي) مِنْ خَيْلِ السَّبَاقِ : الَّذِي يَتَلَوُّ السَّبَاقِ . وَيَسْتَعَارُ لِلْإِنْسَانِ إِذَا كَانَ تَالِيًا لِلأَوَّلِ فِي

أَيِّ عَمَلٍ كَانَ . (المُصَلِّي) : مَكَانُ الصَّلَاةِ . و - مَا يَتَّخِذُ مِنْ فِرَاشٍ وَنَحْوِهِ لِيُصَلِّيَ عَلَيْهِ .

* (صَلَّى) الشَّيْءُ - صَلَّيًّا : أَلْقَاهُ فِي النَّارِ .

ويقال : صَلَاةُ النَّارِ ، وفيها ، وعليها . ويقال : صَلَاةُ الْعَذَابِ ، أَوْ الْهَوَانِ ، أَوْ الدُّلِّ . و - اللَّحْمِ وَنَحْوَهُ : شَوَاهُ . و - الصَّيْدِ ، وله : نَصَبٌ لَهُ الشَّرْكُ . ويقال : صَلَّى فُلَانًا ، وَصَلَّى لَهُ : كَادَ لَهُ لِيُوقِعَهُ فِي الشَّرِّ .

(صَلَّى) النَّارَ ، وَبِهَا - صَلَّى ، وَصَلَّى : اخْتَرَقَ فِيهَا . وَفِي التَّنْزِيلِ الْعَزِيزِ : ﴿لَا يَصَلُّهَا إِلَّا الْأَشْقَى﴾ . و - الْأَمْرِ ، وَبِهِ : عَانَى شِدَّتَهُ وَتَعَبَهُ . وَيُقَالُ : صَلَّى بِفُلَانٍ ، وَصَلَّى بِشَرِّ فُلَانٍ . فَهُوَ صَالٍ . وَفِي التَّنْزِيلِ الْعَزِيزِ : ﴿إِلَّا مَنْ هُوَ صَالٍ الْجَحِيمِ﴾ (أَصْلَاهُ) النَّارَ ، وَبِهَا ، وَفِيهَا ، وَعَلَيْهَا . صَلَاةٌ . و - اللَّحْمِ وَنَحْوَهُ : شَوَاهُ .

(صَلَاةُ) النَّارِ وَبِهَا وَفِيهَا وَعَلَيْهَا تَصَلِيَّةٌ : أَصْلَاهُ . وَفِي التَّنْزِيلِ الْعَزِيزِ : ﴿ثُمَّ الْجَحِيمِ صَلْوُهُ﴾ . و - الْمَاءِ : أَذْفَاهُ . و - الْقَنَاةَ أَوْ الْعَصَا بِالنَّارِ ، وَعَلَيْهَا : أَدَارَهَا عَلَيْهَا لِتَلِينِ لِقْوَمَتِهَا . (اصْطَلَى) النَّارَ ، وَبِهَا : اسْتَدْفَأَ بِهَا . وَفِي التَّنْزِيلِ الْعَزِيزِ فِي قِصَّةِ مُوسَى : ﴿إِنِّي آنَسْتُ نَارًا لَعَلِّي آتِيكُمْ مِنْهَا بِخَبَرٍ أَوْ جَذْوَةٍ مِنَ النَّارِ لَعَلَّكُمْ تَصْطَلُونَ﴾ . وَيُقَالُ : فُلَانٌ لَا يُصْطَلَى بِنَارِهِ : إِذَا كَانَ شُجَاعًا لَا يُطَاقُ .

(تَصَلَّى) النَّارَ ، وَبِهَا : اصْطَلَاهَا . و - الْقَنَاةَ وَنَحْوَهَا عَلَى النَّارِ : صَلَّاهَا . (الصَّلَى) : النَّارُ . و - الْوَقُودُ . (الصَّلَاءُ) : الصَّلَى . و - الشَّوَاءُ . (الصَّلَايَةُ) ، وَيُقَالُ : الصَّلَاءُ : مَدَقُّ الطَّيِّبِ .



(الصَّلِيُّ) : مَصْدَرُ صَلَّى النَّارَ . وَفِي التَّنْزِيلِ الْعَزِيزِ : ﴿ثُمَّ لَنَحْنُ أَعْلَمُ بِالَّذِينَ هُمْ أَوْلَىٰ بِهَا صِلِيًّا﴾ .

(المِصْلَاةُ) : شَرْكٌ يُنْصَبُ لِلصَّيْدِ . وَتُسْتَعَارُ لِلْحَيْلَةِ وَالْخِدَاعِ . (ج) مَصَالٍ .

ومنه : «إِنَّ الشَّيْطَانَ مَصَالِي وَفُحُونًا» . * (اصْمَالٌ) : اشْتَدُّ . و - النَّبَاتُ . التَّفُّ . و - فُلَانٌ : انْتَفَخَ غَضَبًا . فَهُوَ مَصْمِيلٌ . * (صَمَّتْ) - صَمَّتَا ، وَصُمُوتًا ، وَصَمَاتًا : لَمْ يَنْطَلِقْ . وَيُقَالُ لغير النَّاطِقِ : صَامَتْ ، وَلَا يُقَالُ : سَاكَتْ .

(أَصَمَّتْ) الْعَلِيلُ : اعْتَقِلَ لِسَانَهُ فَلَمْ يَتَكَلَّمْ . و - فُلَانًا : أَسَكَّتَهُ . (صَمَّتْ) : أَصَمَّتْ . و - فُلَانًا : أَصَمَّتَهُ . و - الشَّيْءَ : جَعَلَهُ مُصَمَّتًا لَا فِرَاقَ فِيهِ .

(الصَّامِئُ) : السَّاكِئُ . و - مَا لَا يُنْطَلِقُ لَهُ . و - مِنَ الْمَالِ : الذَّهَبُ وَالْفِضَّةُ . وَيَقُولُونَ : مَا لَهُ صَامَتْ وَلَا نَاطِقٌ : لَا يَمْلِكُ شَيْئًا . (ج) صُمُوتٌ ، وَصَوَامِئٌ .

(الصَّمَاتُ) : الصَّمْتُ . وَقَالُوا فِي الْبَكْرِ : «إِذْهَا صَمَاتُهَا» : أَي سَكَوتِهَا . وَيُقَالُ : رَمَاهُ اللَّهُ بِصَمَاتِيهِ : بِمَا يُسَكِّتُهُ .

(الصَّمَاتُ) : الشَّيْءُ (وَلَا يَسْتَعْمَلُ إِلَّا مَعَ النَّفْسِ) . يُقَالُ : مَا ذَقْتُ صَمَاتًا : أَي شَيْئًا .

(الصَّمَاتُ) : الْقَصْدُ ، يُقَالُ : بَاتَ عَلَى صِمَاتٍ أَمْرِهِ : إِذَا كَانَ مُعْتَزِمًا عَلَيْهِ ، وَفُلَانٌ عَلَى صِمَاتٍ الْأَمْرِ : مُشْرِفٌ عَلَى قَضَائِهِ .

(الصَّمْتَةُ) : مَا يُلْهَى بِهِ الصَّيْتُ لِيَسْكُتَ مِنْ طَعَامٍ أَوْ غَيْرِهِ . (ج) صَمْتٌ .

(الصُّمُوتُ) : السُّكُوتُ . وَضَرْبَةٌ صَمُوتٌ : مَاضِيَةٌ فِي الْقَطْعِ بِغَيْرِ صَوْتٍ يُسْمَعُ . وَيُقَالُ : مُتَدَسِّسٌ صَمُوتٌ . و - مِنَ السُّيُوفِ : الَّذِي يَغِيبُ فِي الضَّرْبَةِ فَيَقِلُّ صَوْتُ خُرُوجِ الدَّمِ . و - مِنَ الدُّرُوعِ : النَّاعِمَةُ الْمَصْقُولَةُ . وَيُقَالُ : تَخَلَّخَالَ صَمُوتٌ ، وَجَارِيَةٌ صَمُوتٌ الْخَلْخَالُ : لَا يُسْمَعُ لِخَلْخَالِهَا صَوْتٌ لِامْتِلَائِهِ سَاقِيهَا . و - الْمُصَمَّتُ .

(المُصَمَّتُ) : الْجَامِدُ لَا جَوْفَ لَهُ كَالْحَجَرِ . و - مِنَ الْأَقْفَالِ وَنَحْوِهَا : الْمُهْمَمُ الْمُغْمَضُ فَتَحَهُ . و - مِنَ الْأَلْوَانِ : الْخَالِصُ لَا يَخَالِطُهُ غَيْرُهُ . و -

مِنَ الثَّوْمِ : الثَّقِيلُ الْعَمِيقُ . (المُصَمَّتُ) : الْمُتَمَّمُ . (المُصَمَّتُ) - يُقَالُ : هُوَ يَشْكُو إِلَى عَيْرٍ مُصَمَّتٍ : إِلَى مَنْ لَا يَتَعَبًا بِشُكْوَاهُ .

* (صَمَحَ) الْيَوْمَ - صَمَحًا : اشْتَدَّ حَرُّهُ . و - الْحَرُّ فُلَانًا : آدَى دِمَاغَهُ . و - فُلَانًا بِالسُّوْطِ : ضَرْبُهُ . و - فِي الْمَسْأَلَةِ : أُلْحَ عَلَيْهِ فِيهَا . (الصَّمَاخُ) : الْكَيْ . و - الصَّمَانُ .

* (صَمَخَهُ) - صَمَخًا : أَصَابَ صِمَاخَهُ . و - الصَّوْتُ السَّامِعُ : بَلَغَ صِمَاخَهُ . (الأَصْمُوخُ) : الصَّمَاخُ .

(الصَّمَاخُ) : قَنَاةُ الْأُذُنِ الْخَارِجِيَّةِ الَّتِي تَغْضَى إِلَى طَبَلَتِهَا . وَضَرْبُ اللَّهِ عَلَى صِمَاخِهِ : أَنَامُهُ . (ج) أَصْمِخَةٌ ، وَصَمَخٌ .

(الصَّمِخَةُ) مِنَ النَّسَاءِ : الْعَضَّةُ . (الصَّمَاخَةُ) : ذَاتُ الْأَطْبَاقِ الَّتِي تَكُونُ مَعَ الْكِرَشِ فِي الْحَيَوَانَاتِ الْمُجْتَرِّ .

* (صَمَدٌ) - صَمَدًا ، وَصُمُودًا : تَبَّتْ وَاسْتَمَرَّتْ . وَمِنْهُ قَوْلُ الْإِمَامِ عَلِيِّ : «صَمَدًا صَمَدًا حَتَّى يَتَجَلَّى لَكُمْ عَمُودُ الْحَقِّ» : ثَابِتًا ثَابِتًا . و - الشَّيْءُ ، وَلَهُ ، وَإِلَيْهِ صَمَدًا : قَصْدُهُ . و - الشَّمْسُ وَجْهَهُ وَنَحْوَهُ : لَوَّحَتْهُ حَرَارَتُهَا . و - الْقَارُورَةُ وَنَحْوَهَا : سَدَّهَا بِالسُّدَادِ . (أَصَمَدٌ) الْأَمْرُ إِلَيْهِ : أَسَدَّهُ . و - فُلَانًا إِلَى كَذَا : الْجَاءُ .

(صَامَدَةٌ) مُصَامَدَةٌ ، وَصِمَادًا : غَالَتُهُ فِي الصُّمُودِ وَالثَّابِتِ . (صَمَدَةٌ) : مَبَالِغَةٌ فِي صَمَدِهِ . و - رَأْسُهُ : لَفٌّ عَلَيْهِ الصَّمَادُ .

(تَصَامَدًا) : تَغَالَا فِي الصُّمُودِ وَالثَّابِتِ . (الصَّمَادُ) - يُقَالُ : بَاتَ عَلَى صِمَادِ الْمَاءِ : قَصِيدَهُ . و - مَا يُلْقَى الرَّجُلُ عَلَى رَأْسِهِ مِمَّا هُوَ دُونَ الْعِمَامَةِ ، كَالْجِرْقَةِ وَالْمَنْدِيلِ . و - سِيدَادُ الْقَارُورَةِ . (ج) أَصِمَدَةٌ .

(الصَّمَادَةُ) : سِيدَادُ الْقَارُورَةِ . (ج)

صمائد . ويقال : بات على صمادة من أمره : أى على شرف منه .

(الصَّمْدُ) : المكان المرتفع . (ج) أصماد ، وصمَاد .

(الصَّمْدُ) : المقصود لقضاء الحاجات . و -

اسم من أسماء الله الحسنى . وفي التبريل العزيز : ﴿قُلْ هُوَ اللَّهُ أَحَدٌ اللَّهُ الصَّمْدُ﴾ . ويقال : شىء صمد . مُصَنَّتْ لاجوف له .

(الصَّمْدَةُ) : الصخرة الراسية في الأرض في استواء أو ارتفاع قليل . (ج) صمَاد .

(المِصْمَادُ) - يقال : ناقة مِصْمَادٌ : قوية على احتفال الفُرِّ والجذب . (ج) مِصْمَائِدُ .

(المِصْمَدُ) : المقصود . و - الصِّلْتُ المِصْمَتُ الذى ليس فيه حور .

* (صَمَر) الماء - صَمْرًا ، وصُمُورًا : جرى مُخْلِذًا إلى مُسْتَقَرٍّ . و - الرِّيحُ : سكت . و - الرُّحْلُ : بَجِلٌ . و - الشَّيْءُ : مَنَعَهُ .

(صَمِير) اللَّبْنُ - صَمْرًا . حَمَصٌ . و - الماءُ : أَتَنَ رِيحُهُ . فهو صَمِيرٌ . يقال : يدى من السَّمَكِ صَمِيرَةٌ .

(أَصَمَرَ) اللَّبْنُ : اشتدَّتْ حُمُوضَتُهُ . و - فلان : دَخَلَ في الصُّمَيْرِ . و - المتاعُ : جَمَعَهُ . (صَمَرَ) : مبالغة في صَمَرَ . و - المتاعُ : أَصَمَرَهُ .

(الصَّامُورَةُ) : اللَّبْنُ الشَّدِيدُ الحُمُوضِيَّةُ .

(الصَّمْرُ) : مستقرُّ الماءِ الصَّامِرِ . (ج) أَصْمَارُ (الصَّمْرُ) : اللَّبْنُ . يقال : أَصَاهُ صَمْرُ البحرِ : تَنُّ رِيحِهِ .

(الصَّمِيرُ) : اليابسُ اللَّبْحِمُ على العظامِ تفرُّحُ منه رائحةُ العَرَقِ . (ج) صَمْرَاءُ . وهُنَّ صَمَائِرُ . (الصَّمِيرُ) : وَقْتُ عُرُوبِ الشَّمْسِ . يقال :

دَحَلْنَا في الصَّمِيرِ .

* (صَمَصَم) في كذا : صَمَمَ . و - القُنْفُذَةُ : صوتٌ .

(الصَّنْصَامُ) : المِصْمَمُ . و - السَّيْفُ

الصَّارِمُ لا يثبى . (ج) صماصيمة .

(الصَّنْصَامَةُ) : الصَّنْصَامُ .

(الصَّنْصَمُ) : المتأهبى في البُحُلِ .

(الصَّنْصِيمَةُ) : الجماعةُ . و - الأَكْمَةُ

العليظة كادت حجاريتها تكون منتصبة . (ج) صِنْصِيمٌ ، وصماصيمٌ .

* (صَمِع) - صَمَعًا : صَعُرَتْ أُذُنُهُ . و - القَدَمُ : صَعَرَ كَعْبُهَا ولُطْفٌ . و - القِئَاءُ : دَقَّتْ عَقْدُهَا . و - فلانٌ : كان شجاعًا حديد الفؤادِ

و - ركب رأسه فمضى غير مكترِبٍ . فهو أَصَمِعٌ ، وهي صَمَعَاءُ . (ج) صَمَعٌ .

(صَمَع) الشَّيْءُ : دَقُّهُ وَحَدَّهُ . و - الحيوانُ : ضَمَّرَهُ . و - الله الطَّيْبُ ونحوه : حَمَلَهُ أَصَمِعٌ مَحْدَدُ القَرْنَيْنِ . و - على رأيه ونحوه : صَمَمَ .

(انصَمَع) في عصبه ونحوه : مضى واستمر .

(تَصَمَع) : انصَمَّ بَعْضُهُ إلى بَعْضٍ . و - ريش السَّهْمِ : انصَمَّ بَعْضُهُ إلى بَعْضٍ مما تَلَطَّعَ به من الدَّمِ . ويقال : تَصَمَعَ السَّهْمُ .

(الأَصَمِعُ) : الطَّيْلِمُ لصغر أُذُنَيْهِ ولُصُوقِهَا برأسِهِ ، وكذا يقال له : الأَصَلَمُ . و - المَحْدَدُ الطَّرْفِ المِضْمَمِ . ويقال : نباتُ أَصَمِعٍ : نَدَتْ براعيه ولَمَّا تَفَتَّقَتْ . وقلتُ أَصَمِعُ : دَكِيٌّ حديدٌ . (ج) صَمَعٌ .

(الصَّبْعُ) : الحديدُ الفؤادِ . و - الشُّجَاعُ .

(الصَّمَعَاءُ) - يقال : أَدَّ صَمَعَاءُ : صغيرةٌ لطيفةٌ لاصقةٌ بالرَّأْسِ . وقدم صَمَعَاءُ : لطيفةُ الكعْبِ مستويةٌ . وبرعومة صَمَعَاءُ : مجتمعةٌ لم تفتَّحْ نَعْدُ . وقناة صَمَعَاءُ : صُلْبَةٌ مكتنزةُ الجوفِ . وعزومة صَمَعَاءُ : ماصيةٌ . (ج) صَمَعٌ .

(صَوَمَع) الشَّيْءُ : جمعه . و - البناءُ : علاه . و - الثريدُ : جعل له ذرورة .

(الصَّوَمَعُ) : بيتُ العبادة عند النَّصَارَى . و - مُتَعَبِدُ النَّاسِكِ .

(الصَّوَمَعَةُ) : الصَّوَمَعُ . و - بناءٌ يعد للخرن الحبوب . (محدثة) . (ج) صوامع .

* (أَصَمَعَت) الشَّجَرَةُ : نَضَّ صَمْعُهَا . و - شِدْقُهُ : أَزْتَدُ .

(صَمَعَةُ) : جَعَلَ فِيهِ الصَّمْعُ . و - أُلْفَقُهُ بالصَّمْعِ .

(اسْتَصَمَع) الشَّجَرُ : استخرج صَمْعَهُ .

(التَّصَمَعُ) : مرضٌ يصيب بعض أنواع الموالح والحلويات وغيرها ، ومن أعراضه إفراز الصَّمْعِ بأكثر من المعتاد . (ج) .

(الصَّامِعَانُ) : حاسا الصم في مُلتقى التَّمْتِنِ مما يلي الشَّدَقِيَّ .

(الصَّمْعُ) : مادةٌ لِرِجَّةٍ كالغراءِ تحلَّتْ وتسيل من بعض الأشجار ، وتتخمد بالتحفيز ، وتقلل الدونان في الماء ، ويستعمل في إلصاق الأوراق وفي تقوية بعض المسوحات ، والقطعة

مه : صَمَعَةٌ . (ج) صَمُوعٌ .

(الصَّمَعَانُ) : من يُفَرِّزُ الرِّبْدَ أو ما يشبه الصمغ من فمه أو أذنيه .

(الصَّمَعَةُ) - (في الطب) : وَرْمٌ يظهر في الطور الثالث من أطوار الزُّهْرِيِّ الوراثي ، ويتفَرَّحُ إذا كان في الجلد أو في العشاء المخاطي . (ج) .

(الصَّمَاعَةُ) : قارورةٌ أو نحوها فيها صمغ يُلصَقُ به الورقُ . (ج) .

* (صَمَل) - صَمَلًا ، وصُمُولًا : اكتنز وصلب . يقال صَمَلُ البَدَنِ ، وصَمَلُ العُودِ ، وصلمت الشَّحْرَةُ . و - عن الطعام ونحوه : كَفَّ . و - للعمل ، وهيه : صَبَرَ لمَشَقَّتِهِ واستمرَّ فيه . (محدثة) . فهو صاملٌ ، وصمِيلٌ .

(أَصَمَلُهُ) : جعله صاملاً . يقال : أَصَمَلُهُ الصيامُ : ضَمَّرَهُ وَأَخْفَهُ . وَأَصَمَلُ الشَّجَرَةُ العَطِشُ . (الصَّمُولَةُ) : قطعةٌ من الحديد مستديرةٌ أو ذات أضلاع ، جوفها مسنن في شكل حلزوني ، تثبت في طرف مسمار مسنن مثلها لإحكام تثبيته . (محدثة) .



* (الصملاخ) - صملاخ الأذن : صملاخها .

و - الإفراز الطبيعي للأذن . (ج) .

(الصملاخ) : الصملاخ .

* (صم) (صم) القارورة ونحوها - صمًا : سدّها . و -

الجرح : سدّه وضمّده بالدواء وغيره . و - الحديث :

وعاه . و - فلانًا وغيره : ضربه ضربًا شديدًا .

(صم) - صمًا ، وصمًا : ذهب سمعه .

ويقال : صمّ أذنه : سدّته . وفي التنزيل العزيز :

﴿ وَحَسْبُوا إِلَّا تَكُونُ نِجْمَةً فَعَمُوا وَصَمُوا ﴾ . و -

عن حديثه : أغرض ولم يشأ أن يسمع . و - القناة :

اكثر جوفها . و - الجسم : كان صلبًا مصمّمًا .

و - الأمر : تعسر . فهو أصمّ ، وهي صماء .

(أصم) : صار أصم . و - فلانًا ونحوه :

صيره أصم . وفي التنزيل العزيز : ﴿ أُولَئِكَ الَّذِينَ

لَعَنَهُمُ اللَّهُ فَأَصَمَّهُمْ وَأَعَمَّى أَبْصَارَهُمْ ﴾ . و -

صادفه أصم . و - القارورة ونحوها : اتخذ

لها صمًا .

(صمّ) في كذا ، أو عليه : مضى في رأيه ثابت

العزم . و - العزيمة : مضت . و - السيف

ونحوه : مضى إلى العظم . و - فلانًا وغيره :

أصمّه . و - صاحبه الحديث : أوعاه إيّاه .

(صنّام) الحديث ، وعنه : أرى من نفسه أنّه

أصمّ وليس به صمّ .

(الأصم) : ذو الصمّ . و - الذي لا يطعم

فيه ، ولا يردّ عن هواه . و - الصلْبُ المصنّت .

ويقال : حلّم أصمّ : واسع لا يتزعزع . وتخطت

أصمّ : شديد . ومكان أصمّ : لا يثبت . والشهْرُ

الأصمّ أو شهر الله الأصمّ : رجب ، وكانوا

لا يتصايحون فيه للحرب . وهي صماء

ويقال : اشتمل الصماء . (انظر : شمل) . (ج) .

صمّ ، وصمّان .

(الصماء) - (الغدة الصماء) : ما ليس لإفرازها

منفذًا إلى خارج الجسم كالغدة الدرقيّة . (ج) .

(صمّام) : علّم للدهاية الشديدة الصماء .

وصمّام صمّام : اسم فعل أمر بمعنى اصمّت .

يقال للمفرد والمؤنث وغيرهما .

(الصمّام) : السدّاد . وصمّام الأيمن أو

الأمان - (في الهندسة الميكانيكية) : سدّاد يفتح

من تلقاء نفسه عندما يزيد الضّغط على الحدّ

المرسوم . (ج) . (ج) أصمّة .

(الصمّامة) : الصمّام . (ج) صمّائم .

(الصمّم) : فقدان حاسة السمع . ويقال :

به صمّم : لم يسمع ولا يهتدي بما يسمع .

(الصمّة) : الشّحاع . ويقال : رجل صمّة .

و - الصمّام . و - أنثى القنّاذ . (ج) صمّم .

(الصمّيم) من كلّ شيء : المنخض الحالض

في الخير والشّر (يستوى فيه المفرد وغيره) . و -

من القلب ونحوه : وسطه . و - من البرد أو

الحرّ : أشدّه . وصمّيم العضم : عظّمه الذي به

قوامه . يقال : ضربه فأصاب منه صمّيمه .

(المصمّم) : الماضي في الأمر بعزيمة ثابتة .

و - السيف القاطع يمرّ في العظام وينمضي في

الضرية . و - الماضي في السير وغيره .

(الصمّان) : أرض صلبة ذات حجارة إلى

جنب رمل .

(الصمّانة) : الصمّان .

* (صمّ) الصيّد ونحوه - صمّيًا ، وصمّيًا :

أصيب ومات بين يدي صاحبه . و - الرّجل :

وثب وأسرع .

(أصمّ) الصيّد والرّجل : صمّ . و -

الصيّد : أصابه فوق بين يديه . وفي الحديث :

«كُلُّ مَا أَصَمَّتْ وَدَغَ مَا أَلَمَّتْ» : كلّ الصيّد

الذي مات بين يديك ودغ ما جرح ومات بعيدًا

عنك . و - الرّميّة : أنفد فيها السهم ونحوه .

* (الصنّاب) : طعام يؤتدّم به من الخردل

والزبيب . وفي الحديث : «أناه أعرابيٌّ بأرنبٍ قد

شواها وجاء معها بصنّابها» . (ج) صنّب ، وأصبيّة .

(الصنّابيّ) : الذي لونه بين الحمرة والصفرة .

* (صنّبر) النخلة : صارت صنّورًا أو

صنّورة . ويقال : صنّبر أسفل النخلة : دقّ .

(الصنّبر) : الدقيق أو الرقيق من كلّ شيء .

(ج) صنابر .

(الصنّبور) : سقفة تثبت في جذع النخلة

لا في الأرض . و - النخلة تخرج من أصل النخلة

الأخرى من غير أن تُقرس . و - أصل النخلة

الذي تشعبت منه العروق . و - النخلة دقّ

أسفلها وانجرد أصل سعفها وقلّ حملها . و -

النخلة المنفردة من جماعة النحل . و - ثقب

الحوض الذي يخرج منه الماء عند غسل ، وهو

ما يسمى بالبألوعة . و - قصب في الإداوة يُشرب

منها ، وتطلق اليوم على

ما يسمى : [الحنفيّة] .

و - أداة تسمح بإمرار

سائل أو غار للحصول

عليه . (ج) صنابير .

(الصنّبر) : الرّيح الباردة في غيم . يقال :

غداة صنّبر ، وليلة صنّبرة . (ج) صنابر .

وصنابر الشتاء : أوقاته الشديدة البرودة .

(الصنّوبر) : شجر من مخروطيات الصنوبرية ،

يزرع لحشّه وللزينة . وبعض أنواعه نزرّ صغيرة

لذيذة الطعم . وهو شجر جبليّ .

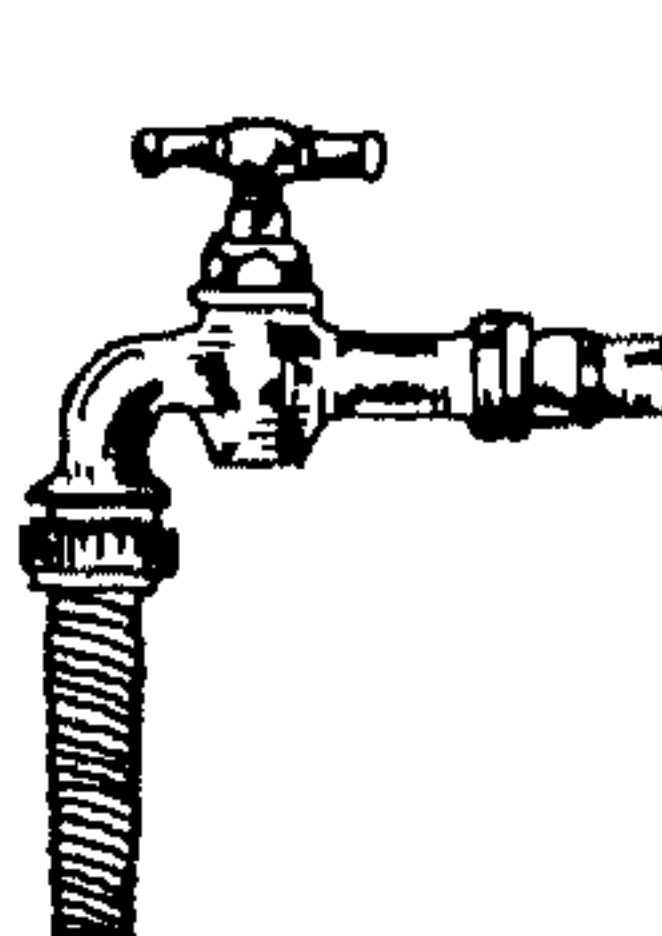

* (صنّج) - صنّجًا ، وصنّوجًا : ضرب

بالصنّوج . و - الناس : ردّ كلّ منهم إلى أصله .

(الصنّج) : صفيحة مدوّرة من صفر يُضرب

بها على أخرى . و - صفائح صفر صغيرة مستديرة

تثبت في أطراف الدفّ أو في أصابع الراقصة يدقّ بها

عند الطرب . (ج) صنّوج . و - آلة موسيقية



أحسن إليه . - و- فلاناً لنفسه : اختاره . وفي التنزيل العزيز في مخاطبة سيدنا موسى : ﴿وَاصْطَنَعْتُكَ لِنَفْسِي﴾ .

(صُنْعٌ) : تظاهر بما ليس فيه .
(استصنع) فلاناً كذا : طلب منه أن يصنعه له .
(التصنيع) : جعل الأمة صناعية بالوسائل الاقتصادية . - و- نشر الصناعة فيها . (ج) .

(الصانع) : من يصنع بيديه . - و- من يحترف الصناعة . (ج) صنّاع . ويقال : امرأة صانعة اليدين : ماهرة حاذقة مجيدة في عمل اليدين . (ج) صنّاع .

(الصنّاع) : خشب ونحوه يوضع في مجرى الماء لحبسه . - و- الماهر في الصناعة . يقال : رجل أو امرأة صنّاع اليد أو اليدين : ماهر أو ماهرة في العمل باليدين . وفي المثل : «تحسبها خرقاء وهي صنّاع» . (ج) صنّاع .

(الصنّاعة) : حرفة الصانع . - و- كل علم أو فن مارسه الإنسان حتى يمهّر فيه ويصبح حرفة له .
(الصنّاعية) - يقال : قوم صنّاعية : يحسنون جمع المال واستثماره .

(الصنّاعية) : ما يستفاد بالتعلم من أرباب الصاعات . - و- ما ليس بطبيعي . يقال : حرير صنّاعية . و (المصدر الصناعى) : ما انتهى بقاء مشددة وتاء ، مأخوذاً من المصدر كالتخصصية والفروسية والطبورية ، أو من أسماء الأعيان كالصخرية والخشبية ؛ وقد يؤخذ من المشتقات كالتقابلية والمسئولية والحرية . أو من أداة من أدوات الكلام ، كالكمية والكيفية والمهية .

(الصنّاع) : العمل ، ولا ينسب إلى حيوان أو جماد . وفي التنزيل العزيز : ﴿وَهُمْ يُحْسِنُونَ صنّاعاً﴾ . - و- المصنوع . وفي التنزيل العزيز : ﴿صنّاع الله الذى أقرن كل شئ﴾ .

(الصنّاع) : كل ما صنع . - و- الشواء . - و- السّفود . - و- شبه الصهرج يجمع فيه ماء المطر

(مع) . - و- سفينة نقل قاعها مسطّح تستخدم في الأنهار ونحوها . (مع) . وأصلها الفارسي بالسين . (ج) صناديل .

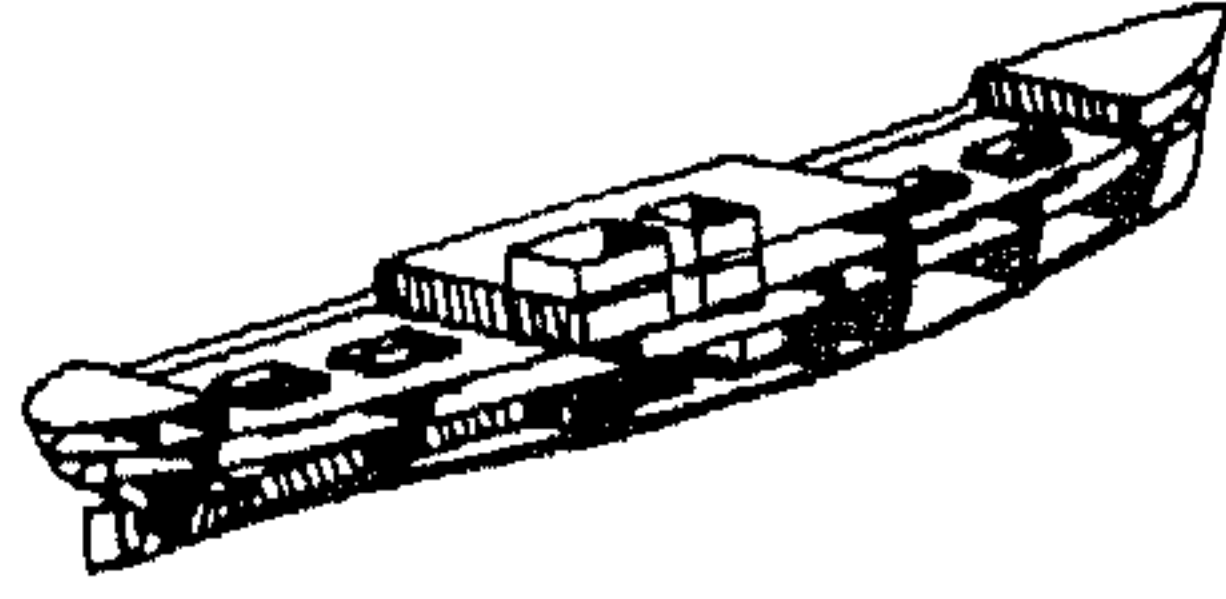

(الصنّديان) : الصنّديان . وهو العطار ونحوه من أصحاب العقاقير الطبية . (ج) صنادلة .
* (الصنّارة) : الحديدة الدقيقة المعقفة التى فى رأس المغزل يُشكك بها الحيط . - و- حديدة معقفة فى طرف حيط تُستعمل فى صيد السمك ، وهى الشص .



* (صنّاع) الشئ - صنّاعاً عمله ، - و- به صنّاعاً قبيحاً : أساء إليه . - و- له ، أو إليه معروفاً : أسداه . - و- فرسه ونحوه : تعهده وأحسن القيام عليه . ويقال : صنّاع على عينه : إذا تولّى توجيهه فى جميع أطوار حياته . وفي التنزيل العزيز : ﴿وَلِصنّاع على غنى﴾ . وصنّاع بعين فلاي : قام بالعمل مشمولاً برعايته . وفي التنزيل العزيز : ﴿وَأصنّاع الفلّك بأعيننا﴾ .

(صنّاع) - صنّاعاً : مهّر فى الصنّاع . فهو صنّاع .
(أصنّاع) الأخرق : تعلّم وأحكّم . - و- الفرس وغيره : تعهده وأحسن القيام عليه .
(صانّاعه) : داراه ولايته . - و- عن الشئ : خادعه .

(صنّاعه) : مبالغة فى صنّاعه . - و- الجارية ونحوها : سمّنها وأحسن القيام عليها . - و- الأمة : جعلها صنّاعية بالوسائل الاقتصادية . (ج) .

(اصنّاع) : مبالغة فى صنّاع . - و- فلان : أعد طعاماً فى سبيل الله . - و- عند فلاي صنّاعه :

ذات أوتار . (مع) .

(الصنّجة) : السنّجة . (ج) صنّج .
(الصنّاج) : صاحب الصنّاع ، أو اللّاعب به .
(الصنّاجة) : مبالغة فى الصنّاج .

و (صنّاجة العرب) : لقب «أعشى قيس» ؛ لجودة شعره وصلابته للتغنى به .
* (الصنّيد) : الشريّف الشّجاع .

(الصنّيد) من الناس : الصنّيد . - و- الشديّد . يقال : برّد صنّيداً ، وريح صنّيداً ، ومطر صنّيداً . (ج) صناديد . ويوم حامى الصناديد : شديد الحر . وصناديد القدر : دراهيه .
* (الصنّدوق) : وعاء من خشب أو معدن ونحوهما مختلف الأحجام تحفظ فيه . الكتّاب والملابس ونحوها . - و- مجموع ما يدخر ويحفظ من المال كصندوق الدّين . (معدنة) .

و (صنّدوق البريد) : صندوق يثبت فى بعض الشوارع والأماكن لتلقى فيه الرسائل ثم يجمعها عمال البريد .

و (صندوق التوفير) : شعبة فى البريد تقوم على تشجيع الادخار بحفظ أموال المدخرين واستثمارها و (صندوق الطرد) : صندوق يتملئ بالماء آلياً ، ويستعمل فى

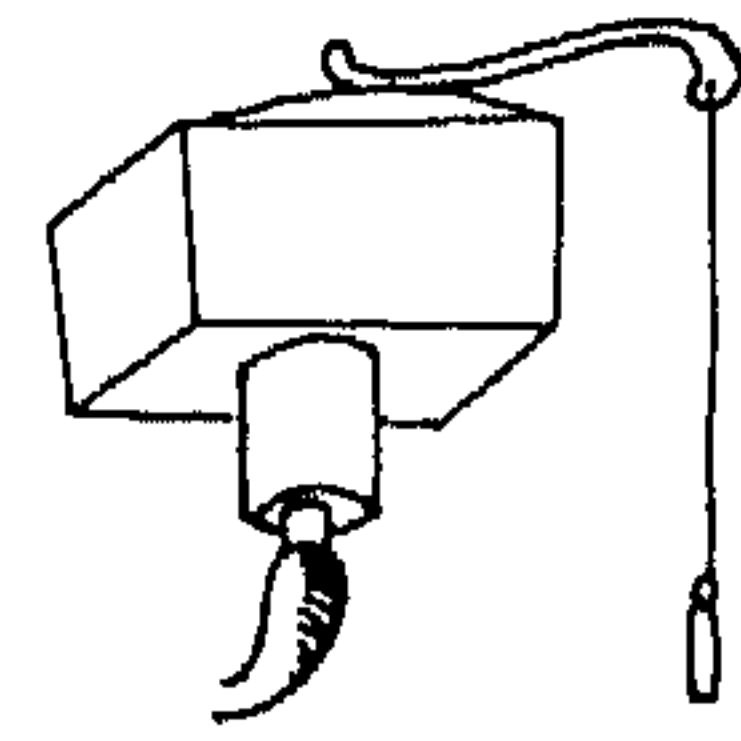

المراحيض ونحوها لتنظيفها : [السيفون] .
* (صنّدل) الرّجل : تطيب بطيب الصنّدل - و- لبس الصنّدل . (مو) .

(الصنّادل) من الدواب : الضحّم الرأس الشديّد الخلق الصلب .

(لصنّدل) : شجر خشبه طيب الرائحة يظهر طينه بالدلك أو بالإحراق ، ولخشبه ألوان مختلفة : حمّر وبيض وصفّر . - و- حُف بنغل متين له سيور من الجلد يثبت بها فى القدم .

* (صَهَبَ) اللون - صَهَبًا ، وصُهْبَةً : كان أصفر ضاربًا إلى حمرة وبياض .
 (صَهَبَ) - صُهوبَةٌ ، وصَهَبًا : صَهَبَ .
 (صَهَبَهُ) : جَعَلَهُ ذَا لَوْنٍ أَصْهَبَ .
 (اصْهَبَ) الشعرُ ونحوهُ : صَهَبَ .
 (الأصْهَبُ) : ذو اللون الأصفر الضارب إلى شيء من الحمرة والبياض . وهي صهباء . (ج) صُهَبٌ .
 (الصُهْبَاءُ) : الحمرُ .
 (الصُهْبَةُ) : صفرة تضرب إلى الحمرة والبياض .
 * (صَهْدَةٌ) الحرُّ - صَهْدًا ، وصَهْدَانًا : اشتدَّ عليه .
 (الصَّيْهَدُ) : الحرُّ الشديد .
 * (صَهَرَ) الشيءَ بالنارِ ونحوها - صَهْرًا : أذابَهُ . وفي التنزيل العزيز : ﴿يُصَهِّرُ بَوْأَمَا فِي بُطُونِهِمْ وَالْجُلُودُ﴾ . ويقال : صهره الحرُّ : حَيَمَ عليه واشتدَّ . - والخَبْرُ ونحوهُ : أذَمَهُ بالصُّهَارَةِ ، وهي الشَّحْمُ . ويقال : صهر شعره ، وصهر حسنه : دَهَنَهُ بها . - الشيءَ إليه : قَرَبَهُ وأذناه . فهو مَصْهُورٌ ، وصَهِيرٌ .
 (أصْهَرَ) إليه : دنا منه . - إلى القوم ، وبهم : تزوج منهم .
 (صَاهَرَ) القومَ ، وبهم ، وإلهم : أصْهَرَ .
 (اصْطَهَرَ) الشَّحْمَ : أذابه وأكله .
 (انْصَهَرَ) : ذاب .
 (تَصَاهَرَا) : كَانَا بَيْنَهُمَا صَهْرًا .
 (الانصهَارُ) (في الكيمياء) : تحوُّلُ المادَّةِ بالحرارة من الحالة الصُّلْبَةِ إلى الحالة السائلة . (ج)
 (الصُّهَارَةُ) : المنصهر . - والشَّحْمُ . - والمُخُّ .
 (الصَّهْرُ) : (في الكيمياء) : تحويلُ المادَّةِ بالحرارة من الصُّلابة إلى السيولة . (ج)
 (الصَّهْرُ) : القريبُ بالزواج . ويوصف به فيقال : هو صهري . (ج) أصْهَارُ . -
 (المصَاهِرَةُ) . وفي التنزيل العزيز : ﴿وَهُوَ الَّذِي

(الصَّنْفُ) من الشيءِ : ضَرَبٌ منه متميِّز .
 - والصفَةُ . - والنوعُ . (ج) أصْنَافٌ ، وصنوفٌ .
 * (الصَّنْفَرَةُ) : ورقٌ مرملٌ يملسُ به الخشب ونحوه . (د)
 * (أصْتَقَ) : لم يأكلْ ولم يَشْرَبْ من هياجٍ لا من مَرَضٍ .
 * (صَنِمَتِ) الرائحةُ - صَنَمًا : خَبِثَتْ .
 ويقال : صَنِمَ الجسمُ : خَبِثَ ريحُه .
 (صَنِمَ) فلانٌ : صَنَعَ صَنَمًا . - الشيءَ : مثله على صورة صنم .
 (الصَّنَمُ) : تمثالٌ من حَجَرٍ أو خشبٍ أو معدنٍ كانوا يزعمون أنَّ عبادته تقربهم إلى الله . (ج) أصْنَامٌ . وفي التنزيل العزيز : ﴿فَأْتُوا عَلَى قَوْمٍ يَعْكُفُونَ عَلَى أَصْنَامِهِمْ﴾ .
 (الصَّنَمَةُ) : الصَّنَمُ .
 * (صَنَّ) - صَنًا ، وصنوتًا : أَتَقَتْ رائحته .
 يقال : صَنَّ اللحمُ ، وصَنَّ الماءُ .
 (أصَنَّ) : صَنَّ . - فلانٌ : سَكَّتْ . - وشَمَخَ بأثنيهِ تَكْبِيرًا أو غَضَبًا . - عليه : ائْتَلَا غَضَبًا .
 (الصَّنَانُ) : النَّزُّ . - والريحُ الكربيةُ .
 * (أصْنَى) فلانٌ : لَوَّثَهُ الصَّنَاءُ . - الشجرةُ : أُنَيْتَتْ صِنْتًا أو أكثر .
 (تصْنَى) فلانٌ : أصْنَى .
 (الصَّنَاءُ) : الرَّمَادُ . - ما يصيبُ الجسمَ من هَبَاتِ النارِ ودخانها .
 (الصَّنَوُ) : التَّظْيِيرُ والمِثْلُ . - والفَيْسِلَةُ المتفرِّعةُ مع غيرها من أصل شجرة واحدة . - والأخُ الشَّقِيْقُ . يقال : هو صِنْوُ أَخِيهِ ، وهما صِنَوَانٌ . فإذا كثروا فهم صِنَوَانٌ . وفي التنزيل العزيز : ﴿صِنَوَانٌ وَغَيْرِ صِنَوَانٍ يُسْقَى بِمَاءٍ وَاحِدٍ وَنُفِضْتُ بَعْضَهَا عَلَى بَعْضٍ فِي الْأَكْلِ﴾ . وهي صِنْوَةٌ .
 * (الصَّنَوْبُزُ) : شجرٌ من الفصيلة المخروطية الصَّنَوْبُورِيَّةِ يزرع لخشبه وللزينة ، ولبعض أنواعه بزور صغيرة لذبذبة الطعم ؛ وهو شجر جبليٌّ . (انظر : صنبر) .

لُيَسْتَقَى منه . (ج) أصْنَاعٌ ، وصُنُوعٌ . ويقال : رَجُلٌ صِنَعُ اليدين : حاذقٌ في الصنعة . -
 الصَّنَاعُ اليدين . (ج) أصْنَاعٌ .
 (الصَّنَعُ) - يقال : لِسَانٌ صَنَعٌ ، ورجُلٌ صَنَعُ اللِّسَانِ : بليغٌ ماهرٌ . وهو صَنَعُ اليدين : حاذقٌ في الصنعة . (ج) أصْنَاعٌ ، وصَنَعٌ .
 (الصَّنَعَةُ) : عملُ الصانع . - حرفته . -
 (في الفلسفة) : الطريقة المنظمة الخاصة التي تتبع في عمل يدويٍّ أو ذهنيٍّ . (ج)
 (الصنِيعُ) : كلُّ ما صُنِعَ من خَيْرٍ ونحوه . -
 الفعلُ الحَسَنُ . - والطعامُ يُدْعَى إليه . -
 السِّيفُ أو السُّهْمُ المجلُّو المجرَّبُ . ويقال : فلانٌ صَنِيعٌ فلانٍ : ثَمرةُ تربيته وربيب نعمته . (ج) صنائعُ .
 (الصنِيعَةُ) : كلُّ ما عُجِلَ من خيرٍ أو إحسان . (ج) صنائعُ .
 (المصانِعَةُ) : أن تَصَنَعَ لغيرك شيئًا ليصنع لك آخرَ مقابلهُ . - كنايةٌ عن الرِّشْوَةِ .
 (المصنَعُ) : الموضعُ تمارَسُ فيه الصناعاتُ أو صناعاتٌ مختلفةٌ . - شبه الحوضُ يجمع فيه ماء المطر ونحوه . (ج) مصانعُ . والمصانعُ : المباني من القصور والحصون والقرى والآبار وغيرها من الأمكنة العظيمة . وفي التنزيل العزيز : ﴿وَتَنْجِدُونَ مَصَانِعَ لَعَلَّكُمْ تَهْلِكُونَ﴾ .
 (المصنَعَةُ) : المصنع . - والوليمةُ يُدْعَى إليها الأصدقاء . - وموضعٌ يُعزَلُ للنحلِ منتبذًا عن البيوت . (ج) مصانعُ .
 (المصنوعُ) : خلافُ المطبوع . - من الشعر وغيره : المفتعلُ .
 * (صَنَّ) الشجرُ : صارَ أصنافًا . - و- بدا ورقه وتنوَّعَ ، أو أخرج ورقه . - الشمرُ : أذركَ بعضه دونَ بعضٍ . - الأشياءُ : جعلها أصنافًا . - الكتابُ : ألَفَهُ (على التشبيه) .
 (تصَنَّ) الشجرُ : بدا ورقه وتنوَّعَ . -
 الأشياءُ : صارت أصنافًا . - و- شَقَّتْ : تقشَّرت وتشققت .

الحرُّ أو الريحُ الشيءَ : جَفَفَهُ أو أُيَسَّهُ حَتَّى تَشْتَقُّ وتناثر .

(الصَّاحُ) : ابْتَشَقَّ . - والتَّبَثُ ونحوُه : صَوَّحَ . - ظهرَ زهرُهُ . - الفجرُ أو البرقُ أو القمرُ : أَضَاءَ .

(تَصَوَّحَ) التَّبَثُ : صَوَّحَ . ويقال : تَصَوَّحَتْ الأرضُ . - والشَّعْرُ ونحوُه : تَشَقَّقَ وتناثرَ .

(الصَّاحَةُ) : الأرضُ لا تُنْبِتُ . (ح) صَاحَ ، وصَوَّحَ .

(الصَّوَّاحُ) : طَلَعَ التَّحْلِيلُ حينَ يَجِفُّ فيتناثرُ . - والجِصُّ .

(الصَّوَّحَانُ) : اليَابِسُ . وهي : صُوَّحَانَةٌ . (الصَّوَّاحَةُ) : ما تَقْصَفُ من الشَّعْرِ أو الصُّوفِ وتناثرَ .

* (أصاخ) له ، وإليه : اسْتَمَعَ . - عن الأمرِ : رجعَ . - على حَقِّ فلانٍ : سَكَتَ عنه وتغاضى .

(الصَّاحَةُ) : الدَاهِيَةُ . - (في الطَّبِّ) : وَرَمٌ يكونُ في العظامِ من صَدْمَةٍ أو كَدْمَةٍ أو عَضَّةٍ ونحوها يبقى أثرها . (ج) صَاحَ .

* (الصُّودِيوم) : عَصْرٌ فلزى رخو بَرَّاق ، أبيضُ فضيُّ ، قلوئِيٌّ ، بالغُ النشاطِ ، يتأكسدُ بسرعة في الهواءِ . (ج) صَوَّ .

* (صَارَ) - صَوَّرًا : صَوَّتَ . - الشيءَ إليه : أَمَّالَهُ وَقَرَّبَهُ . وبه فسرُّ أكثرَ المفسرين قولَه تعالى :

﴿ فَصَرَّمْنَا إِلَيْكَ ﴾ .

(صَوَّرَ) - صَوَّرًا : مَالٌ واغْوَجُ . فهو أَصَوَّرٌ ، وهي صَوَّرَاءُ . (ج) صَوَّرَ .

(أصارة) إليه : أَمَّالَهُ .

(صَوَّرَهُ) : جعلَ له صُورَةً مجسَّمةً . وفي التنزيل العزيز : ﴿ هُوَ الَّذِي يُصَوِّرُكُمْ فِي الْأَرْحَامِ كَيْفَ يَشَاءُ ﴾ . - الشيءَ أو الشخصَ :

رَسَمَهُ على الورقِ أو الحائطِ ونحوهما بالقلمِ أو الفرجونِ أو بآلةِ التصويرِ . - الأمرُ :

وصفه وصفاً يكشف عن جزئياته .

(تَصَوَّرَ) : تَكَوَّنَتْ له صُورَةٌ وشكْلٌ . -

الشيءَ : تخيله واستحضر صورته في ذهنه .

(التَّصَوُّرُ) - (في علم النفس) : استحضارُ صورةِ شيءٍ محسوسٍ في العقلِ دونَ التصرفِ فيه .

- (عند المناطقية) : إدراكُ المفردِ : أي معنى الماهية من غير أن يحكم عليها بنفي أو إثبات . (ج) .

(التَّصَوُّرِيَّةُ) - (في الفلسفة) : المذهبُ القائلُ بأن الكليات لا توجد إلا في الذهن ، وهو

يقابل مذهبى الواقعية والاسمية . (ج) .

(التَّصَوُّيرُ) : نقشُ صورةِ الأشياءِ أو الأشخاصِ على لوحٍ أو حائطٍ أو نحوهما بالقلمِ أو بالفرجونِ أو بآلةِ التصويرِ . (والتصويرُ

الشمسي) : أخذُ صورِ الأشياءِ بالمصورةِ الشمسيةِ . (الصَّارَةُ) من الجَبَلِ ونحوه : أعلاه .

(الصُّوَارُ) : القَطِيعُ من البقرِ . (ج) أَصَوَّرَةٌ ، وصيرانٌ .

(الصُّورُ) : صفحةُ العنقِ . - شَطَطُ النَّهْرِ . (ج) صيرانٌ .

(الصُّورُ) : شيءٌ كالقَرْنِ يُنْفَخُ فيه . (ج) أَصَوَّرٌ .

(الصُّورَةُ) : الشَّكْلُ ، والتمثالُ المجسَّمُ . وفي التنزيل العزيز : (الَّذِي خَلَقَكَ فَسَوَّاكَ فَعَدَلَكَ .

في أيِّ صُورَةٍ ما شاءَ رَكَّبَكَ) . وصورةُ المسألةِ أو الأمرِ : صَفَتُهَا . - التَّوَعُّ . يقال : هذا الأمرُ

على ثلاثِ صورٍ . وصورةُ الشيءِ : ماهيته المجردةُ . - خياله في الذهنِ أو العقلِ .

(صورة الحكم التنفيذية) - (في قانون المرافعات) : صورةٌ رسميةٌ من النسخةِ الأصليةِ للحكم يكون التنفيذ بموجبها ، وهي تختم بخاتم المحكمة ويقع عليها الكاتب المختصُّ بذلك بعد أن

يذيلها بالصيغة التنفيذية . (ج) .

(الصُّوِيرُ) : الحَسَنُ الصورةِ . (المُصَوِّرُ) : مَنْ جَرَّفَهُ التصويرِ .

(المُصَوَّرَةُ) : مَوْتٌ المِصْوَرُ . - آلةٌ تنقل صورة الأشياءِ الجسمةِ بانبعث أشعة ضوئية من الأشياءِ تسقط على عدسة في جزئها الأمامي ، ومن

ثم إلى شريطٍ أو زجاجِ حسَّاسٍ في جزئها الخلفي ، فتطبع عليه الصورة بتأثير الضوء فيه تأثيراً كيميائياً . (ج) .

* (صاع) التَّحْلِيلُ - صَوَّعًا : تفرقت وتبع بعضها بعضاً . - الأشياءُ : فرقها . -

الأقرانُ : أفرعهم وشتت شملهم . - الحَبُّ : كاله بالصاع .

(صَوَّعَ) الأشياءُ : صاعها . - الموضعُ : مهَّدهُ وهيأه للسيرِ ونحوه .

(انصاع) : مطاوعٌ صاعه . - رجعَ أو مرَّ مُسرِّعًا .

(تَصَوَّعَ) القومُ : تفرَّقوا . (الصَّاعُ) : مِكْيَالٌ تُكَّالُ به الحبوبُ ونحوها ، وقدره أهل الحجاز قديمًا بأربعة أمداد ، أي بما يساوي عشرين وبنقطة وألف درهم . وقدره أهل العراق قديمًا بثمانية أرتال .

- إناءٌ يُشْرَبُ به . - الصَّوْلجانُ . (ج) أَصَوَّعٌ ، وصوعانٌ ، وصيعانٌ .

(الصَّاعَةُ) : الأرضُ تُمهَّدُ ونهيًا للسيرِ ونحوه . - المكانُ يبيأُ لندفِ القطنِ .

(الصَّوَّاعُ) : الصَّاعُ بمعنى المكيالِ ، أو الإناءُ يشرب به . وبهما فسر قولَه تعالى : ﴿ قَالُوا تَفْقِدُ صَوَّاعَ الْمَلِكِ ﴾ . (ج) صيعانٌ .

* (صَاعَهُ) - صَوَّعًا ، وصياعَةً : صتعه على مثالِ مستقيمٍ . - المعدنُ : سَبَكُهُ . - والكلمةُ اشتقَّتْ على مثالِ . - والكلامُ : هيأه وربَّبه .

(انصاع) الشيءُ : مطاوعٌ صاعهُ . (الصَّايِعُ) : مَنْ جَرَّفَهُ الصَّيَاعَةَ . (ج) صاعَةٌ ، وصوَّاعٌ ، وصياعٌ . ويقال : فلانٌ مِن صاعَةِ الكلامِ : مِمَّنْ يُحَبِّروُنَهُ . وهُنَّ صَوَّايِعُ .

(الصَّوَّاعُ) : مبالغة صائغ . ويغلب فيمن يُكثِرُ تزيينَ الكلامِ أو افتراءه وتسويته . قالوا .

هذه كلمة صاعها صَوَّاعٌ . (الصَّيَاعَةُ) : عملُ الخليليِّ من فضةٍ وذهبٍ ونحوهما . ويقال : كلامٌ حسنٌ الصَّيَاعَةُ : جيَّةٌ

مُحَكَّمٌ .

(الصِّيغَةُ) : المَصْوَغُ ؛ واستعمل كثيرا في الحُلِيِّ . و - الأَصْلُ . يقال : هو من صيغة كريمة : من أصل كريم . وصيغة الأمر كذا وكذا : هيته التي بنى عليها . وصيغة الكلمة : هيته الحاصلة من ترتيب حروفها وحركاتها . (ج) صِيغٌ . قالوا : اختلفت صيغ الكلام : تراكيبه وعبارته . و (الصيغة التنفيذية) : (في قانون المرافعات) : عبارة معينة يضعها الموظف المختص على صورة الحكم لينفذ جبرا . (ج) .

(الصِّيَاغُ) : الصَّوَاغُ .

(الصِّيغُ) : الوَصْفُ من صاعه . و - الصَّوَاغُ أو الكذاب المزخرف حديثه . (الصِّيغَةُ) : مؤنث الصَّيغِ . و - الشديدة .

(المَصَاغُ) : الصَّوْغُ . و - المَصْوَغُ . و - الحُلِيُّ المَصْوَغَةُ .

(المَصْوَغُ) : الحُلِيُّ المَصْوَغَةُ .

* (صَافٌ) الكَبِشُ - صَوَاً : ظهر عليه الصَّوْفُ . فهو صائف . و - كثر صوفه . فهو أَصَوْفٌ ، وهي صَوَفَاءُ .

(صَوْفٌ) النبات : ظهر عليه ما يشبه الصَّوْفُ . و - فلانا : جعله من الصَّوْفِيَّةِ .

(تَصَوَّفٌ) فلانٌ : صار من الصَّوْفِيَّةِ .

(التَّصَوُّفُ) : طريقة سلوكية قوامها التقشف والتخلي بالفضائل ، لتزكو النفس وتسمو الروح . (وعلم التصوف) : مجموعة المبادئ التي يعتقدونها المتصوفة ، والآداب التي يتأدبون بها في مجتمعاتهم وخلواتهم .

(الصَّوْفُ) : الشَّعْرُ يغطي جلد الضأن ، ويمتاز بدقته وطوله وتموجه . وصوف البحر : شيء على شكل هذا الصوف الحيواني يطفو على سطحه . (ج) أَصَوَافٌ .

(الصَّوْفَانُ) : نبات عُشْبِيٌّ من الفصيلة المركبية يظهر له زغب يشبه الصَّوْفُ .



(الصَّوْفَانِيُّ) : نسبة إلى الصوف على غير قياس . و - الأَصَوْفُ .

(الصَّوْفَةُ) : القطعة من الصوف .

(الصَّوْفِيُّ) : من يتبع طريقة التصوف . و - العارف بالتصوف . وأشهر الآراء في تسميته : أنه سمي بذلك لأنه يفضل لس الصوف تقشفاً .

(الصَّوْفِيَّةُ) : التَّصَوُّفُ .

(الصَّوْافُ) : بائع الصوف .

(الصَّيْفُ) - يقال : ثوب صيْفٌ : يغلب الصوف في نسجه .

* (صَاكٌ) به المسك ونحوه - صَوَاكَ : ليزق و - الطيب ونحوه : عبق .

(تَصَوَّاكَ) بالمسك ونحوه : تطيب به .

* (صَالٌ) عليه - صَوَّلاً ، وصَوَّالاً : سَطَا عليه ليقهره . و - الحمل ونحوه : غَضٌّ .

(صَاوَلَهُ) مُصَاوَلَةٌ ، وصِيَالًا ، وصِيَالَةً : غالبه ونافسه في الصَّوْلُ .

(صَوَّلٌ) البَيْدَرُ ونحوه : كَنَّسَ نواحيه . و - الحنطة ونحوها : نَقَّاهَا مما فيها بالماء .

(تَصَاوَلًا) : تَنَافَسَ فِي الصَّوْلُ .

(الصَّوْوَلُ) : الشَّدِيدُ الصَّوْلُ .

(الصَّوْلَةُ) : السَّطْوَةُ فِي الحَرْبِ ونحوها . ويقال : هو ذو صَوْلَةٍ : بِقَدَامٍ .

(الصَّوْلَةُ) : ما صَوَّلَ مِنَ الحِنْطَةِ ونحوها بالماء وغيره . (ج) صَوَّالٌ .

(المِصْوَلُ) : ما تُنْقَى بِهِ السَّنَابِلُ بعد دَوْسِهَا



ما خالطها من العيدان ونحوها . و - ما يُنْقَعُ فِيهِ

الحنظل لتذهب مرارته . (ج) مَصَاوِلٌ .

(المِصْوَلَةُ) : المِكْنَسَةُ يُكْنَسُ بِهَا نواحي

البِذْرِ . (ج) مَصَاوِلٌ .

* (الصَّوْلَجُ ، والصَّوْلَجَةُ) : (انظر : صلج) .

(الصَّوْلَجَانُ ، والصَّوْلَجَانَةُ) : (انظر : صلج) .

* (صَامٌ) - صَوَامًا ، وصِيَامًا : أَمْسَكَ . و -

(في الشرع) : أَمْسَكَ عَنِ الطَّعَامِ وَالشَّرَابِ مِنْ

طُلُوعِ العَجْرِ إِلَى غُرُوبِ الشَّمْسِ مَعَ النَّيَّةِ . و -

صَمَّتْ . و - الفَرَسُ : قَامَ وَلَمْ يَتَعَلَّفَ . و - المَاءُ

وَالرِّيحُ وَنَحْوُهُمَا : رَكَدَتْ . و - الشَّمْسُ : بَلَّغَتْ

كَبَدَ السَّمَاءِ عِنْدَ الزَّوَالِ . و - النِّعَامُ وَنَحْوُهُ :

وَقَفَ وَرَمَى بِذَرْقِهِ .

(صَوَّمَهُ) : جَعَلَهُ يَصُومُ .

(اصْطَامَ) : مَبَالِغَةٌ فِي صَامٍ .

(الصَّائِمُ) : مَنْ مَارَسَ الصَّوْمَ . (ج)

صَوْمٌ ، وَصِيْمٌ ، وَصَوَامٌ ، وَصِيَامٌ ، وَصِيَامٌ .

(الصَّوَامُ) مِنَ الأَرْضِ : البَابَةُ لَامَاءَ فِيهَا .

(الصَّوْمُ) : الإِمْسَاكُ عَنِ أَيْ فِعْلٍ أَوْ قَوْلٍ

كَانَ . و - (شَرَعًا) : إِمْسَاكٌ عَنِ المُفْطِرَاتِ مِنْ

طُلُوعِ العَجْرِ إِلَى غُرُوبِ الشَّمْسِ مَعَ النَّيَّةِ . و -

الصَّنْتُ . وَفِي التَّنْزِيلِ العَزِيزُ : ﴿إِنِّي نَذَرْتُ

لِلرَّحْمَنِ صَوْمًا﴾ .

(الصَّوَامُ) : الكَثِيرُ الصَّوْمِ .

(الصَّيَامُ) : الصَّوْمُ . و - جَمْعُ صَائِمٍ .

(المَصَامُ) - مَصَامُ الفَرَسِ وَنحوه : مَوْقِفُهُ

وَمَقَامُهُ . وَمَصَامُ النَّجْمِ : مُعَلَّقُهُ . وَيُقَالُ : جَنَّتُهُ

وَالشَّمْسُ فِي مَصَائِمِهَا : فِي كَبَدِ السَّمَاءِ .

* (صَوْمَعٌ) الشَّيْءُ : (انظر : صمع) .

(الصَّوْمَعُ) : (انظر : صمع) .

(الصَّوْمَعَةُ) : (انظر : صمع) .

* (صَانَ) الفَرَسُ - صَوَانًا : قَامَ عَلَى طَرَفِ

حَافِرِهِ . و - اتَّقَى المَشْتَى مِنْ حَقًّا أَوْ وَجَعًا فِي

حَافِرِهِ . و - الشَّيْءَ صَوَانًا ، وَصِيَانَةً : حَفِظَهُ فِي

مَكَانٍ أَمِينٍ . وَيُقَالُ : صَانَ عِرْضَهُ : وَقَاهُ مَا يَجِيبُهُ .

(اصْطَانَهُ) : مَبَالِغَةٌ فِي صَانَهُ .

(لصاؤن) : تكلف صيانة نفسه . و - من المعايير ونحوها : وقى نفسه منها .
 (لصاؤن) : لصاؤن .
 (الصباؤن) : ما يصان به أو فيه الكتف والملايس ونحوها . (ج) أصبؤنة .
 (الصباؤن) : ضرب من الحجارة له صلابة يتطاير منه شرر عند قدح بالزناد . والقطعة منه : صباؤنة .
 (الصبيئة) : الصبؤن . ويقال : هذا ثوب صبيئة : لا يُعرض للابتدال .
 * (صوى) - صوى : نيس وضمر . ويقال : صوى الضرع : لم يبق فيه لبن .
 (أصوى) القوم : نزلوا الصوى ، جمع صوة ، وهى الأرض الغليظة المرتفعة . و - فلان : هزلت ماشيته .
 (صوى) الصوى فى الطريق : نصبها . و - الناقة ونحوها : تركها فلم يخلها لئسمن . و - الذأبة : أعضاها من العمل لتقوى وتنشط .
 (الصوئة) : ما غلظ وارتفع من الأرض . و - ما نصبت من الحجارة ليستدل به على الطريق . (ج) صوى ، وأصوأة . وفى الحديث : « إن للدين صوى ومناراً كمنار الطريق » .
 * (صيا) النخل : ظهرت ألوان بُسره . و - رأسه : غسله قليلاً فلم ينقه .
 (الصئاة) : الماء الذى يكون فى السلى . و - القذى يخرج عقب الولادة .
 (الصئاة) : الصئاة .
 * (الصئوب) : الصائب ، أو كثير الإصابة .
 (الصئيب) : (انظر : صوب) .
 (الصئابة) : الصئابة . ويقال : هو صئابة قومه : سيدهم .
 * (صاخ) - صيخا ، وصياخا : صوت فى قوة . يقال : صاخ به : دعاه وناداه . وصاخ عليه : زجره ونهره . وصاحت الشجرة ونحوها : طالت . وصاح الثقود : طال وثم خروجُه من

أكامه . فهو صائح .
 (صبيخ) به : فرغ . و - لهم : هلكوا : كآلهم أصابتهم الصبيخة .
 (صايخ) : القوم مصايخة ، وصياخا : صاح بعضهم ببعض . و - فلانا ونحوه : صاخ به .
 (صبيخ) : مبالغة فى صاخ . و - الشية : شقة فأخذت صوتا .
 (الصاخ) : الشق فسمع له صوت . و - الأرض : تغطى بعضها بالثبات دون بعض .
 (الصايخة) : صيحة المتأخة . و - الفرع . (ج) صوايخ .
 (الصبيخة) : الصياخ . و - التفخ فى الصور فى الآخرة . وفى التنزيل العزيز : ﴿ يَوْمَ يَسْمَعُونَ الصبيخة بالحق ذلك يوم الخروج ﴾ . و - الغارة يُفجأ الناس بها . و - العذاب . وفى التنزيل العزيز : ﴿ وَأَخَذَ الَّذِينَ ظَلَمُوا الصبيخة ﴾ .
 (الصياخ) : مبالغة فى الصائح .
 * (صاة) : الطير والوحش ونحوها - صيادا : أمسكه بالمصيدة . و - قنصته . ويقال : صاد الناس بالمعروف : تألفهم وجذبهم نحوه . و - فلانا طيرا ونحوه : صاده له .
 (صبيد) - صيادا : كان أو صار أصيدا .
 (أصادة) فلانا ونحوه : أغراه بالصبيد . و - ذاواه من الصبيد بالكى ونحوه .
 (اصطأذة) : صادة بمشقة .
 (تصبيدة) : احتفال لاصطياده . ويقال : خرج بتصبيد : بطلب الصبيد .
 (اصبيد) : صبيد .
 (الأصبيد) : المائل العنق الذى لا يستطيع الالتفات من داء . و - المتكبر المزهو بنفسه . و - كل ذى حول وطول من ذوى السلطان . وهى صبيداء . (ج) صبيد .
 (الصاؤد) : حرف من حروف الهجاء . و - الصبيد .
 (الصبيد) : ما يصاد . وفى التنزيل العزيز :

﴿ أَجَلٌ لَكُمْ صَبْدُ الْبَحْرِ ﴾ .
 (الصبيد) : داء بالعنق لا يُستطاع معه الالتفات . و - الكثير .
 (الصبيد) : الماهر فى الصيد . يقال : كلب صبيد ، وصقر صبيد .
 (الصبياد) : من جرفته الصبيد .
 (الصبيد) - هل وزان ثور - : السهم الصائب .
 (الصباؤد) : مكان الصيد . و - أعلى الجبل . (ج) مصابيد .
 (المصطأذ) : الصائد . و - التصبيد .
 (البيصبيد) ، والبيصبيدة : ما يصاد به .
 (ج) مصابيد .
 * (صبيدل) : اختزف الصبيدلة .
 (الصبيدل) : حجارة الفضة ، وشبه بها حجارة العقاقير .
 (الصبيدلة) : مهنة الصيدلانى . و (علم الصيدلة) : علم يبحث فيه عن العقاقير وخصائصها وتركيب الأدوية وما يتعلق بها .
 (الصبيدلانى) : من يعد الأدوية ويبيعها . و - العالم بخواص الأدوية . (ج) صبيدلة .
 (الصبيدلى) : الصبيدلانى .
 (الصبيدلية) : المكان يباشر فيه الصيدلى عمله ويحفظ ما يمتلك من عقاقير وأدوية ونحوها .
 * (الصبيدان) : حجارة تُعبل منها القدور . و - النحاس .
 (الصبيدانة) : العول . و - السيق الخلق الكثيرة الكلام .
 (الصبيدان) : الصبيدل . و - ذؤبئة تعمل لنفسها بيتا فى جوف الأرض وتعميه عن الخلق . و - البناء المحكم . و - الكساء الصفيش .
 * (صبار) الشيء كذا - صبرا ، وصبرورة ، ومصبرا : انتقل من حال إلى أخرى . و - إليه : رجع .
 (أصارة) كذا ، وإلى كذا : حوئه .
 (صبره) كذا ، وإلى كذا : أصاره .

ميرتهم في الصيف . (ج) صوائف .
 (الصائف) : الحار . يقال : يوم صائف .
 (الصيف) : أحد فصول السنة الأربعة .
 ويمتد من أواخر يولية إلى أواخر سبتمبر . (ج)
 أصياف ، وصيوف .
 (الصيفي) : المنسوب إلى الصيف . و -
 كل ما حدث في الصيف . يقال : مطر صيفي .
 ونبث صيفي : يزرع ويظهر في الصيف . و -
 ولد المصيف .
 (الصيف) : كل ما يبيء في الصيف .
 (المصيف) : من الناس : الذي لا يتزوج حتى
 يكبر . و - من الثوب ونحوها : التي تعودت أن
 تلد في الصيف . و - من الأرض : التي لا تثبت
 إلا في الصيف . (ج) مصايف .
 (المصطاف) : المصيف .
 (المصيف) : مكان الإقامة في الصيف .
 (ج) مصايف .
 * (صائق) به كذا - صيقتا : لصيق .
 (الصيقت) : الغبار الملتف المتكاثف المرتفع في
 الهواء . و - القرق . (ج) صيقت ، وصيقتان .
 * (صائك) به كذا - صيكتا : لصيق . و - الدم
 ونحوه : تيسر وخف .
 * (صال) عليه - صيلا ، وصيالا ، وصيلائا :
 (انظر : صول) .
 (صيل) له كذا : هنيئ وأنيح .
 * (الصيني) : المنسوب إلى الصين .
 (الصينية) : ماعون من الخنزف الصيني أو
 نحوه يقدم عليه أواني الطعام أو الشراب . (ج)
 صينييات .

وما شيو . و - الجصن . (ج) صياص . وفي
 التنزيل العزيز : ﴿ وَأَنْزَلْنَا إِلَيْكَ الْكِتَابَ مِنْ صَيَاصِيهِمْ ﴾ .
 * (صايغ) الغنم ونحوها - صيغاً : فرقها .
 ويقال : صايغ القوم : أغرى بعضهم ببعض
 ليفرق بينهم .
 (أصاعه) : صاعه .
 (الصايغ) فلان : رجع مسرعاً .
 * (صبيغ) الطقائم : تقعه في الأدم حتى تشبع به .
 * (صاف) اليوم ونحوه - صيغاً : اشتد حره .
 و - بالمكان : أقام به صيغاً . و - عنه : عدل .
 يقال : صاف السهم عن الهدف . و - المطر
 الأرض أو الناس : أصابها صيغاً .
 (أصاف) : دخل في الصيف . و - ولد على
 الكيبر . و - الناقة ونحوها : ليجث في الصيف .
 و - الرجل النساء : تزكهن شائباً ثم تزوج
 كبيراً . و - الشيء عنه : أماله ونحاه . يقال :
 أصاف الله عنه الشر : صرفه .
 (صايغه) مصايغه ، وصيافاً : غامله من
 الصيف إلى الصيف .
 (صيف) : بالمكان : أقام به صيغاً . و -
 الشيء فلاناً : كفاه مدة صيفيه . و - المطر
 الأرض أو الناس : صافهم .
 (اصطاف) بالمكان : أقام به صيغاً .
 (نصيف) بالمكان : اصطاف .
 (الصائف) : الحار .
 (الصايغة) : أوان الصيف . و - الغزوة في
 الصيف . وبها سميت غزوة الروم ، لأنهم كانوا
 يغزون صيفا اتقاء البرد والثلج . وصائلة القوم :

(نصير) أباه ونحوه : نزع إليه في الشيو .
 (الصائرة) : الكلاء الياس يؤكل بعد حضرته
 زماناً .
 (الصيارة) : حظيرة الدواب .
 (الصير) : منتهى الأمر وغايته . و - من
 الشيء : ناحيته أو طرفه . ويقال : هو على صير
 حاجة أخيه : مهتم بها مشرف على قضائها . و -
 الماء يقيم الناس عنده . و - شق الباب عند ملتقى
 الرجاج والعضادة . وفي الحديث : « من نظر من
 صير باب ففقدت عينه ، فهي هذرة » . و -
 أستغف النصارى .
 (الصيرة) : الصيارة . (ج) صير .
 (الصيور) : منتهى الأمر وعاقبته . و -
 الرأي الشديد .
 (المصير) : ما ينتهي إليه الأمر . يقال :
 مصير المياه ، ومصير الخلق . وفي التنزيل العزيز :
 ﴿ وَإِلَيْهِ الْمَصِيرُ ﴾ .
 * (صاصت) النخلة - صيصنا : صار ما عليها
 صيصنا .
 (أصاصت) النخلة : صاصت .
 (صيصت) النخلة : صاصت .
 (الصيص) : لغة في الشيص .
 (الصيصاء) : لغة في الشيصاء . و - بدر
 الحنظل الذي ليس في جوفه لب .
 (الصيصنة) : الصنارة التي يغزل بها ويتسج .
 و - شوكة الحائك التي يسوي بها السداة
 واللحمة . و - قرن البقر ونحوه . (ج) صياص .
 (الصيصية) : الصيصنة . و - غلب الديك
 الذي في ساقه . و - الراعي الحسن القيام على ماله

باب الضاد

* (الضاد): هو الحرف الخامس عشر من حروف الهجاء، وهو مجهول مزدوج. وقد تكتمل شدته في بعض البلاد العربية، فيصبح كالدال المفتحة، كما قد تكتمل رخاوته في نطق بعضها الآخر، فيصبح كالزاي المفتحة. ومخرج الضاد القديمة عند سيويه من بين أول حافة اللسان وما يليه من الأضراس.

* (الضئب): من دواب البحر. و - حَبُّ اللؤلؤ.

(الضؤبان) من الجمال: السمين الشديد.

* (ضأزة) - ضأزأ: جار عليه. ويقال: ضأزؤه حقه: نقصه.

(الضؤزى): قسمة ضؤزى: جائرة.

* (ضأضأ) ضأضأة، وصأضأ: جَلَب وصأح.

(الضأضأ): الجلبية والصياح.

(الضئضئى): الأصل. يقال: هو من ضئضئى كريم. (ج) ضأضئى.

* (ضؤيط) - ضأطأ: حرك منكببويه وجسده في مشبويه.

* (ضؤول) الرجل - ضأالة، وضؤولة: صغر جسده. و - نحف. و - حقر.

ويقال: ضؤول رأيه. فهو ضئيل. (ج) ضؤلاء، وضئال. وهى ضئيلة. (ج) ضئال. ويقال: ما عليك في ذلك ضؤولة: منقصة.

(ضأأل) شخصه: صغره.

(نضأأل): ضؤول. و - تقبض وانضم بعضه إلى بعض. و - أخفى شخصه وتصاغر.

(الضؤولان): الكَل. يقال: هو عليه ضؤولان:

كَل. وحسبه عليه ضؤولان: إذا عيب به.

* (أضأن) فلان: كثر ضأائه.

(الضأئىن): الضأن. و - الضعيف اللين.

و - الحسن الجسم من غير امتلاء. (ج) ضأن، وضئين. وهن ضوائس.

(الضأن): ذو الصوف من الغنم. ويقال:

لحم ضأن، ولحم ضأن، بالإضافة والوصف.

(الضئئى): السقاء الضئئ من الجلد يخض

به اللبن. ويقال: يعزى ضئئية: تألف الصأن.

* (ضأى) - ضأيا: ضؤول ودق جسده. فهو ضأى.

* (ضبأ) بالأرض وفيها - ضبأ، وضبؤة:

لصيق واختبأ. ويقال: ضبأ الصائد: استتر

ليختل الصيد. و - مه: استحيا. و - إليه:

لجأ. و - عليه: طرأ وأشرف. و - به

الأرض: ألصقه بها. فهو ضأى، وضئى.

(أضبأ) على الشيء: سكت عليه. ويقال:

أضبأ على ما في نفسه: كتمه. وأضبأ على

ما في يديه: أمسك.

(الضأى): الرماد.

(الضأبئة): الجمل الثقيل لا يكاد حمله

يرفعه عن الأرض. ويقال: غرارة ضأبئة:

مؤقلة لمن يحملها، أو تخفيه تحتها. (ج) ضؤابى.

(المضبأ): الخنأ. (ج) مضبأى.

* (ضبأ) الماء ونحوه - ضبأ، وضبؤيا: سأل

قليلاً؛ كبض. يقال: ضبأ الدم، والعرق،

والريق. و - بكذا، أو عليه: اشتد حرصه عليه

وطلبه له. و - حقد واغتاظ. و - على ما في

نفسه: كتمه وأخفاه.

(أضبأ) اليوم: ظهر ضبأه. ويقال:

أضبأ المكان، وأضبت السماء. و - الأرض:

عطاها النبات. و - كثرت فيها الضباب. فهى

مضبئة. و - القوم: نهضوا في الأمر جميعاً.

و - في الحديث: صخبوا وأجلبوا. و - فلان:

سكت على غل. و - على ما في نفسه: أضمره

مخفياً. و - على ما في يده: أمسكه - حريصاً

متشدداً.

(ضبب) الحشب ونحوه: ألبسه الحديد

ونحوه. و - البأ ونحوه: عمل له ضبة. و -

أدخل بعضه في بعض. و - شعبه وأصلحه. و -

الضبأ: احتال له وهيجه ليخرج فيصطاده. و -

الشيء: أمسك به شديداً حتى لا ينفلت منه.

(تضبب): أخذ في السمن.

(الصبب): سحب يغشى الأرض

كالدخان، ويكثر في الغداة الباردة. و - (في

الجغرافيا): غشاء من رذاذ الماء المتكاثف على

دقائق الدخان أو الغبار في الطبقات السفلى من

الغلاف الجوى تضعف معه الرؤية.

(الضبأ): حيوان من جنس الرواحف من

رتبة العظاء، غليظ الجسم حشينه، وله دئب

عريض خرس أعقد، يكثر في صحارى الأقطار

العربية.

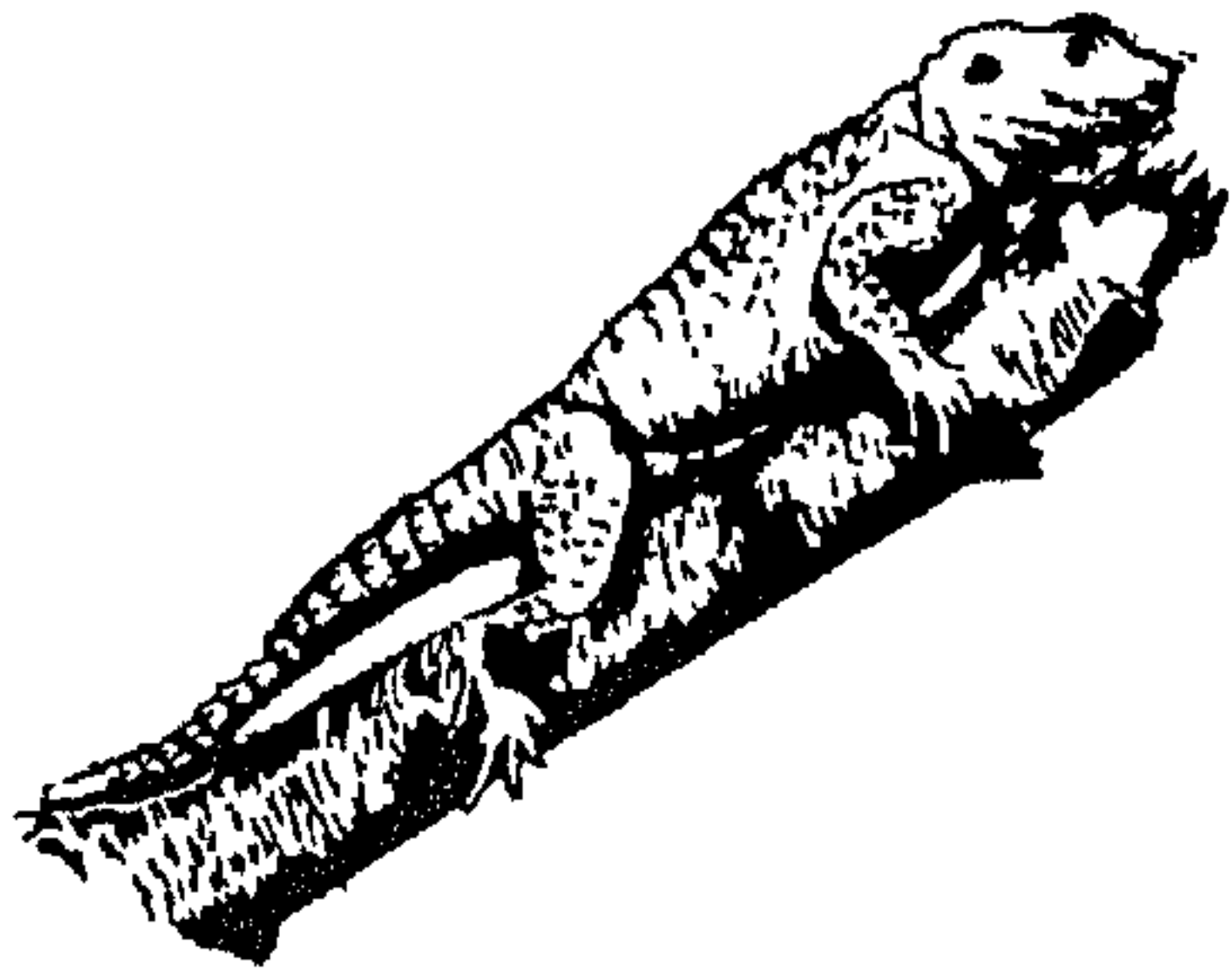

و - الحقد والعيط الكامن في الصدر. و - داء

يأخذ في الشفة فترم. ويقال: رجُل تحت

ضبأ: مُراوغ خداع. (ج) أضبأ،

وضببأ، وضببأ.

(الصبب): المكان يكثر فيه الضباب.

(الضبة): أنثى الضب. وامرأة حنة

ضبة: مراوغة خداع. و - جلد الضب يدبغ

ليوضع فيه السمن. و - حديدة عريضة يضبب

بها البأ. و - غلق من الحشب ذو مفتاح يغلِق به

البأ. (مو). (ج) ضببأ.

(الضُبُوبُ) : الدابة تُبُولُ وهي تعدو . و -
 الشاة الضيقة الإحليل . (ج) ضَبَائِبُ .
 (الضَّبِيبُ) من السيف : حَدُّهُ .
 (الضَّبِيبَةُ) : طعام كان يصنع من سمن وتمر
 ويحفظ في وعاء من الجلد ليقدم للصبية .
 * (ضَبَّتَ) الشيء ، وبه ، وعليه - ضَبَّتَا :
 قض عليه بكفه قبضاً شديداً . و - به : بطش .
 و - فلاناً : ضربه .
 (الضَّبَاتُ) : الأسد . و - برائن الأسد .
 (ج) أَضْبِئَةٌ .
 * (ضَمَحَ) - ضَمَّجَا : ألقى نفسه على الأرض
 من ضرب ، أو كلال ، أو تعذ .
 * (ضَمَّجَ) الثعلب - ضَمَّجَا ، وضَمَّجَا :
 صوت . وفي حديث ابن الربير : « قاتل الله فلاناً
 ضَمَّجَ ضَمَّجَةَ الثعلب ، وقَبَعَ قَبَعَةَ القمفد » . ويقال :
 صَبَّحَ الإنسان ، والبوم ، والقوس . و - الخيل :
 صَوَّرَتْ أَنْفَاسُهَا فِي خَوْفِهَا حِينَ الْعَدُو . وفي التنزيل
 العزيز : ﴿ وَالْعَادِيَاتِ ضَبْحًا ﴾ . و - النار أو
 الشمس الشيء : لَوَّحَتْهُ وَغَيَّرَتْهُ إِلَى السَّوَادِ قَلِيلًا .
 و - العود بالنار : أَخْرَقَ شَيْئًا مِنْ أَعَالِيهِ . فهو
 مضبوح ، وضبيح .
 (ضَابِحَةٌ) مُضَابِحَةٌ ، وَضِبَاخًا : قَابِحَةٌ
 وَشَارَةٌ .
 (الضَمَّجُ) : مطاوع ضَمَّجَهُ . و - لونه :
 تَغَيَّرَ إِلَى السَّوَادِ قَلِيلًا .
 (الضَمَّاجُ) : صَهْلُ الحيل . و - صوت
 الثعلب .
 (الضَمَّجُ) : الرَّمَادُ .
 (الضَمَّجَاءُ) : القوس التي عملت فيها النار .
 (الضَمَّاجُ) : المَقَالِي ، يُقَالُ فِيهَا .
 (الضَمَّابُوحَةُ) : حِجَارَةٌ الرَّيْدِ أَوْ الْقَدَّاحِ .
 * (ضَبَّرَ) - ضَبَّرَا ، وَضَبَّرَانَا : قَفَّرَ . و - الفرسُ
 ونحوه : جَمَعَ قَوَائِمَهُ وَوَثَبَ . ويقال : ضَبَّرَ المُقَيَّدُ .
 و - الوجه : تَغَيَّرَ . و - الشيء ضَبَّرَا : جَمَعَهُ
 وَشَدَّهُ . ويقال : ضَبَّرَ الكَتَبَ وَغَيْرَهَا : جَمَعَهَا

وَجَعَلَهَا إِضْبَارَةً .
 (أَضْبَرَ) : ضَبَّرَ .
 (ضَبَّرَ) اللحم : اكْتَنَزَ وَامْتَلَأَ . و -
 الشيء : جَمَعَهُ .
 (الإضْبَارَةُ) : الحزْمَةُ مِنَ الصُّحُوفِ ، ضُمُّ
 بعضها إلى بعض . (ج) أَضْبَائِرُ .
 (الضَّبَّارَةُ) : اجْتِمَاعُ الخَلْقِ وَتَوَثُّعُهُ .
 (الضَّبَّارَةُ) : الإضْبَارَةُ و - كُلُّ مُجْتَمِعِ
 القوي . و - جماعة الناس . (ج) ضَبَائِرُ .
 (الضَّبَّارِمُ) : يقال : أَسَدَ ضَبَّارِمٌ : محكمُ
 الخلق مُضَبَّرُهُ .
 (الضَّبَّارِمَةُ) : الضَّبَّارِمُ .
 (الضَّبَّارُ) : شَجَرٌ طَيِّبٌ الحَطَبِ يُشْبَهُ
 شجرَ البَلُوَظِ .
 (الضَّبَّرُ) : شِدَّةُ تَلْزِيهِ العِظَامِ وَاكْتِسَارِ اللحمِ .
 وَفَرَسٌ ضَبَّرٌ : مُجْتَمِعُ الخَلْقِ . و - الدَّبَابَةُ ،
 كانت تتخذ من خشب يغشى بالجند ، يحتوى به
 الرجال ويتقدمون إلى الحصون لدق جدرانها
 ونقبها . و - الجماعة . و - شَجَرٌ جَوْزُ البَرِّ ، وهو
 جَوْزٌ صَلْبٌ يَنْوَرُ وَلَا يَعْقِدُ : [جَوْزُ الطَّيِّبِ] .
 (ج) ضَبُورٌ



(الضَّبَّرَةُ) : الدَّبَابَةُ .
 (الضَّبَّرُ) : الشَّدِيدُ . و - مِنَ الأَفْرَاسِ
 وَالرَّجَالِ : الوَثَابُ .
 (الضَّبِيرُ) : الشَّدِيدُ .
 (المُضَبَّرُ) - يقال : فرس مُضَبَّرُ الخَلْقِ :
 موثقه .
 (المُضَبَّرُ) : المُضَبَّرُ . و - المنجَلُ .

* (ضَبَّسَهُ) - ضَبَّسَا : أَلْعَ عَلَيْهِ .
 (ضَبَّسَ) الرجل - ضَبَّسَا : خُتَّ وَسَاءَ
 حُلُقُهُ . يقال : ضَبَّسَتْ نَفْسُهُ . و - حَرَصَ
 وَبَخَلَ . فهو ضَبَّيسٌ ، وَضَبَّيسٌ .
 (الضَّبَّيسُ) : البَخِيلُ .
 (الضَّبَّيسُ) : الأَحْمَقُ الضَّعِيفُ البَدَنِ .
 ويقال : هو ضَبَّيسٌ شَرٌّ : صَاحِبُهُ .
 * (ضَبَّطَهُ) - ضَبَّطَا : حَفِظَهُ بِالْحَرَمِ حِفْظًا
 بليغًا . و - أَحْكَمَهُ وَأَثَقَنَهُ . ويقال : ضَبَّطَ البِلَادَ
 وَغَيْرَهَا : قَامَ بِأَمْرِهَا قِيَامًا لَيْسَ فِيهِ نَقْصٌ . و -
 الكِتَابَ وَنَحْوَهُ : أَصْلَحَ خَلَلَهُ ، أَوْ صَحَّحَهُ
 وَشَكَّلَهُ . و - المَتَهَمَ : قَبِضَ عَلَيْهِ . (محدثة) .
 (ضَبَّطَ) - ضَبَّطَا : عَمِلَ بِسَارِهِ كَعَمَلِهِ
 بيمينه . فهو أَضْبِطٌ ، وَهُوَ ضَبَّطَاءٌ . (ج)
 ضَبُّطٌ .
 (انضَبَّطَ) : مطاوع ضَبَّطَ .
 (تَضَبَّطَ) فلاناً : أَخَذَهُ عَلَى حَيْسٍ وَقَهْرٍ .
 (الضَّابِطُ) - (عند العلماء) : حُكْمٌ كَلِمَةٌ
 ينطق على جرثياته . (ج) ضَوَابِطُ . و - لَقَبٌ فِي
 الجيش والشرطة . (ج) ضَبَّاطٌ . ويقال : رَحَّلَ
 ضابط : قوئ شديد .
 (الضَّابِطَةُ) : الماسكة . ويصح أن يقال على
 ما يسمى : [الفرملة] . (ج) ضَوَابِطُ .
 (المَضْبِطَةُ) : سَجَلٌ يَدُونُ فِيهِ مَا يَقَعُ فِي جَلْسَةِ
 رسمية ، كمضطعة مجلس الشعب ، ومضبطة مجلس
 الشورى ، ومضبطة محكمة الأحوال الشخصية
 ونحوها . (ج) مضباط . (محدثة) .
 * (ضَمَّجَ) الفرس - ضَمَّجَا ، وَضَمَّجَا ،
 وَضَمَّجَانَا : مَدَّ ضَمَّجِيهِ فِي سَيْرِهِ وَأَسْرَعَ . و -
 فلانٌ ضَمَّجَا : جَارَ وَظَلَمَ . و - فلاناً : مَدَّ إِلَيْهِ ضَمَّجَهُ
 للضرب . ويقال : ضَمَّجَ إِلَيْهِ يَدَهُ بِالسَّيْفِ وَنَحْوَهُ :
 مَدَّهَا . و - على فلانٍ وغيره : مَدَّ ضَمَّجِيهِ لِلدَّعَايِ
 عَلَيْهِ . و - الضمُّعُ الحيوان : أَكَلَتْهُ .
 (ضَبَّعَتِ) الدَّابَّةُ - ضَبَّعَا : أَرَادَتِ الفَحْلَ
 وَاشْتَدَّتْ شَهْوَتُهَا . فهي ضَبَّعَةٌ ، وَضَبَّعِي .

(ج) ضباغ، وضباغي .
 (أضبتت) الدابة: ضبتت .
 (ضابغة) بالسيف مضابغة، وضباغا: مذ كل منها به يده يبارز الآخر .
 (ضبتج) فلان: جبتن . و - كان لي مخلع الضبتج .
 (اضطبتج) بالشرب ونحوه: تأبط به .
 (استضبتت) الدابة: ضبتت .
 (الضبتج): ما بين الإبط إلى نصف المعشيد من أعلاها . وهما ضبتان .
 (الضبتج): جنس من السباع من الفصيلة الضببية ورتبة اللواحم، أكبر من الكلب وأقوى، وهي كبيرة الرأس قوية الفكون (مؤنثة، وقد لذكور) . (ج) أضبتج .



و - السنة المجيدة الشديدة .
 (الضبتج): الكتف والناحية .
 (الضبتان): الذكور من الضباغ . (ج) ضباغن .
 (المتضبتة): جمع الضبج . و - اللحم التي تحت الإبط من قدم .
 * (ضبتة) - ضبتا: حملته فوق ضببويه . و - الشيء منه: سكتة وصرتة .
 (ضبتن) - ضبتنا: زمن . و - المكان: ضبا . فهو ضبتن . ويقال: ماء ضبتن: متشكوك لا فضل له .
 (أضبتن) الشيء: جعله في ضببويه . و - الداء فلانا وغيره: أرتقه .
 (اضبتن) الشيء: حملته فوق ضببويه، أو احتفظه، أو أحده بيده .

(الضبتاة): الرمالة والضبوق .
 (الضبتن): الثقبس والغبين . و - المسبتة الكثيرة السباع . (ج) أضبان .
 (الضبتن): ما بين الإبط والكشع . ويقال: فلان في ضبتن فلان: في كنفه . و - الناحية . يقال: أخذ في ضبتن من الطريق . (ج) أضبان .
 (الضبتنة): الرمالة .
 (الضبتنة) من الرجل: بطائه وحاشيته . و - من لا هناة فيه ولا سيطرة من الرفقاء أو الحشم .
 (الضبتنة) - يقال: هو في ضبتنة فلان: في كنفه .
 * (ضبتا) إليه - ضبتوا، وضبتوا: لجأ . و - النار والشمس الشيء ضبتوا: لفتحة ولتخفة . و - أحرقه وشوتة .
 (أضبتى): أضبتى . و - السفر بالقوم: أحلفهم ما رجوا فيه من ربيع ومثلمة .
 (الضبتا): الرماد .
 * (ضبتج) - ضبتجا، وضبتجا: جلت وصاح من تشقة أو جزع ونحوهما .
 (أضبتج) القوم: ضبتجوا .
 (ضبتجة) مضابجة، وضبتجا: جادلة وشاحنة .
 (الضبتاج): القسور والقهر .
 (الضبتة): الجلبة والصباح .
 (الضبتجوع): الكثير الضبج .
 * (ضبتج) بالأثر ومنه - ضبتجا: ضبا وتبرم . فهو ضبتج . و - المكان: ضبا بطن فيه .
 (أضبتجة): جملة بطنج .
 (لضبتج): بطنج .
 (الضبتجور): الكثير الضبتج (يسوي له المدكتر والمؤلت) . (ج) بطنج .
 * (ضبتج) - ضبتجا، وضبتجا: وطبع جنته على الأرض أو نحوها . و - إليه: مال . و -

الشمس أو الدجيم: مال للمغيب . و - في الأمر: وهن ولم يغم به .
 (أضبتج): ضبتج . و - (في القواي): أقوى أو أكفأ . و - (في الحركات): مال بها لنقلها كمال الألف إلى الهاء . و - فلانا ونحوه: جعله بضبتج . و - المرض ونحوه فلانا: أرتقه الفراش . و - الشيء: تحفظته وأماله .
 (ضبتجة) مضابجة، وضبتجا: اضطبتج معة . و - المهم وغيره فلانا: لازمه .
 (ضبتج) في الأمر: قصرت . و - الشمس: ضجت .
 (اضبتج): ضبتج . ومن العرب من يقول: اضبتج .
 (الضبتج): مطاوع أضبتجة .
 (لضبتج) عن كذا: ثقائل .
 (لضبتج): ضبتج . و - في الأمر: تقاعد ولم يغم به .
 (الأضبتج): المائل . يقال: هو أضبتج الثياب: مائلها . (ج) ضبتج .
 (الضبتاج): الكسلان لا يبرح مكانه ولا ينهض لمكرمة . و - الأختل . و - منحى الراوي ونحوه . (ج) ضبتاج .
 (الضبتجة): الذعة وتحفض العيش . و - الوهن في الرأي .
 (الضبتجة): هبة الضبتجوع . و - الكسل .
 (الضبتجة): الكسلان الكثير الضبتجوع . و - اللارم للبيت لا يكاد يخرج .
 (الضبتجي): الضبتجة .
 (الضبتجوع): الضميف الرأي . و - الناقه ثرى ناحية . و - البرزنة يميل بالمسقى ثقلا . و - السحابة البطيمة لكثرة ما فيها .
 (الضبتج): المضبتج . ويقال: بفس الضبتج الجوع .
 (المتضبتج): مؤطبض الضبتجوع . ومضابج الغيث: تمساقطه .

(أضْحَى) : صار في الضحى . و - صُلِّي نافلة الضحى . ويقال : أضْحَى يُضْحِل كذا : صار فاعلاً له . و - عنه : يُعَدِّ . و - الشيء : جعله ضاحياً : ظاهرًا . ويقال في الدعاء : لا أضْحَى الله لنا ظُلك : لا أهلكك .
(ضاحيت) البلاد : برزت للشمس ليس نبأها . و - فلاناً : جاءه في الضحى .
(ضْحَى) بالشاة ونحوها : ذبحها في الضحى يوم عيد الأضْحى . و - الحاج : ذبح الأضحية في أي وقت كان من أيام الشَّريق . و - بنفسه أو بعمله أو بماله : تبرع به دون مقابل . (محدثة) .
و - الأضحية : ذبحها . و - عن الشيء : ترفق ولم يُعْجَل . ومن أمثالهم : «ضَحَّ رُوَيْدًا» . و - الحيوان : أطمعته في الضحى . و - غداؤه . و - الماشية : رعاها في الضحى .
(ضْحَى) : أكل في الضحى . و - تغدى .
(أضْحَى) : تغدى .
(الأضْحَى) من الخيل : الأشهب . و - جمع الأضحية .
(الأضْحَاء) : شاة ونحوها يُضْحَى بها في عيد الأضْحى . (ج) أضْحَى .
(الإضْحِيان) من الأيام : الضحو ليس فيه خيم .
(الأضْحِيَّة) : الأضحية . (ج) أضْحَى .
(الضاحية) - يقال : فعلة ضاحية : علابة . ومفازة ضاحية الظلال : لاشجر فيها . و - من الماشية ونحوها : التي تشرب في الضحى . و - الناحية الظاهرة خارج البلد . و - من النخل ونحوها : ما كان خارج السور . (ج) ضواج . والضواحي : السماوات ، لبروز نواحيها . وضواحي الروم : ما ظهر من بلادهم . وتُرَيْش الضواحي : النازلون بظواهر مكة .
(الضْحَى) : ضوؤ الشمس . و - ارتفاع النهار وامتداده . و - وقت هذا الارتفاع أو الامتداد . ويقال : ما لكلايو ضْحَى : ماله

(ضْحَاك) : ضحك . و - تظاهر بالضحك .
(ضُحْك) : ضحك .
(أضْحَاك) : ضحك .
(الأضْحُوكة) : كل ما يُضْحَك منه . (ج) أضْحَاك .
(الضاحكة) : كل سن تبدو عند الضحك . و - الضرس على الناب . (ج) ضواجك .
(الضْحَاك) : مبالغة ضاحك . و - طلع النخلة إذا انشق عنه غلافه . و - المستبين من الطريق .
(الضْحُك) : العجب . و - طلع النخلة إذا انشق عنه غلافه . و - الثور .
(الضْحُكَة) : من يُكثِر الناس الضحك منه .
(الضْحُكَة) : الكثير الضحك .
(الضْحُوك) : الكثير الضحك . وطريق ضحوك : ظاهر مُسْتَبِين .
(الضْحُوكَة) : النادرة المستلحة تثير الضحك . (ج) مُضْحِكَات .
* (ضَحَل) القدير - ضَحَلًا : قل ماؤه .
(الضْحَل) : الماء القليل على الأرض لا عُقْ له . (ج) أضْحَال ، وضْحُول .
(أثان الضحيل) : صخرة في لم البحر يركبها الطحلب فتصبح نساء .
* (ضَحَا) - ضَحُوا ، وضْحُوا ، وضْحِيًا : برز للشمس . و - الطريق : بدأ وظهر . ويقال : ضحا ظل فلان : مات .
(ضَحَا) - ضَحُوا ، وضْحُوا ، وضْحِيًا : أصابه حر الشمس .
(ضَحَى) - ضَحُوا ، وضْحُوا ، وضْحِيًا ، وضْحَا : أصابه حر الشمس . و - الضحيل العرير : «وَأَلْكَ لَا نَطْلَأُ يَبْهَا وَلَا تُضْحَى» . و - عرق . و - أكل في الضحى .
لهو ضحج ، وضْحِيان . وهو أضْحَى ، وهو ضْحِيَاء . (ج) ضْحَى .

(المضْحُوع) : الضعيف الرأي .
* (ضَجَم) الشيء - ضَجَمًا : اغرُج ومأل ، فهو أضجم ، وهي ضجماء . (ج) ضَجْم .
(ضَجَمَت) : ضَجِم . و - الأمر بيئهم : اختلف .
(الضَجْم) : الأكل .
* (الضُح) : الشمس ، أو ضوءها إذا استمكن من الأرض . و - ما أصابته الشمس . و - البراز الظاهر من الأرض . ويقال : جاء بالضح والريح : بما طلعت عليه الشمس وجرت عليه الريح ، والمراد : جاء بالشيء الكثير .
* (ضُحَضَح) السراب : تفرق . و - الأمر : تبين .
(ضُحَضَح) السراب : ضحضح .
(الضُحَضُح) - ماء ضحضاح : قليل لا عُقْ فيه . و - القليل .
(الضُحَضُح) من الماء : الضحضاح . و - (في الجغرافيا) : زمّل أو صخر يجمع قريبًا من سطح الماء في بحر أو نهر ، ويُطشى منه على الملاحة . (ج) .
* (ضَحِك) - ضَحِكًا ، وضْحِكًا : الفرجح شقائه وتذت أسنائه من السرور . و - منه ، وبه : سخر منه . و - عجب أو فرغ . و - طلع النخلة : انشق وتفلق . و - النخلة : أخرجت الضحك . ويقال : ضحكت الأرض عن النبات : أخرجته . وضحك السحاب : برز وتلاأ . وضحك الطريق : اسعبان ووضع . فهو ضاحك .
(أضْحَكْت) النخلة : ضحكك . و - الشيء الإنسان : جعله يُضْحَك . و - الحوض : ملأه حتى فاض .
(ضْحَاكَة) : ضحك معه . ويقال : رأيتك يُضْحَاك المشكلات : تظهر عنده حتى تعرف وتسعين .
(ضْحَاكَة) : جعله يُضْحَك .

الأرض . ويقال : ضرب به عُرْضَ الحائط : أهمله وأعرض عنه احتقاراً . - و- فلاناً وغيره بكذا : أوقعه عليه . - و- جَلَدَهُ . وفي التنزيل العزيز : ﴿ وَخُذْ بِيَدِكَ صِغْتًا فَأَضْرِبْ بِهَا وَلَا تَحْنُثْ ﴾ . - و- العُقْرُبُ فلاناً وغيره بإبرتها : لَدَغْتُهُ . - و- الحائِمُ ونحوه من الحلي والمعادن : صاغَهُ . - و- الدرهمَ ونحوه : سَكَّهُ وطَبَعَهُ . - و- له مَثَلًا : ذكره له ، ومثل له به . وفي التنزيل العزيز : ﴿ وَأَضْرِبْ لَهُمْ مَثَلًا أَصْحَابَ الْقَرْيَةِ ﴾ . - و- الحاسِبُ عددًا في آخر : كَرَّرَهُ بقدر آحاد الآخر . - و- له أَجَلًا أو موعِدًا : حَدَدَهُ وَعَيَّنَهُ . - و- له في ما لِه أو غيره سهمًا أو نصيبًا : جعله له وَعَيَّنَهُ . - و- قَرَضَهُ . - و- الخَيْمَةَ ونحوها : نَصَبَهَا . ويقال : ضَرَبَ الليلَ بظلامه : أَقْبَلَ وخَيَّمَ . - و- عليه الحِصَارُ أو التَّطَاقُ : حاطه به وضَيَّقَ عليه . ويقال : ضَرَبَ عليه الذَّلَّةَ ونحوها . وفي التنزيل العزيز : ﴿ وَضَرَبْتَ عَلَيْهِمُ الذَّلَّةَ وَالْمَسْكَنَةَ ﴾ . - و- الشيءَ عليه : أَلَمَهُ إِيَّاهُ . يقال : ضَرَبَ عليه خَرَابًا ونحوه : قَرَضَهُ وَقَدَّرَهُ . - و- الشيءَ بالشيءِ : خَلَطَهُ وَمَزَجَهُ . - و- الرِّزَّ : قَشَرَهُ . (محدثة) . - و- بذقنه الأرضَ : أَطْرَقَ جُنَّتًا أو استحياءً . - و- له الأرضَ كلها : طَلَبَهُ في كل مكانٍ . - و- الرِّقْمَ القياسي في الرِّبْعِ أو القَمُو مَثَلًا : تعدَّاه إلى رقم جديد لم يبلغه أحد . (محدثة) . و(انظر : رقم) .

(ضَرِبَ) - ضَرَبًا : أصابه البردُ أو غيره فضره . - و- الأرضَ وغيرها : أصابها الضَّرِبُ . - و- الحيوانَ : اتسَعَ جوفه وعظُمَ بطنه . (ضَرَبْتُ) يَدُهُ - ضَرَابَةً : جَادَ ضَرَبُهَا . (أَضْرَبَ) في المكان : أَقَامَ ولم يترخ . - و- سكنَ لا يتحرك . - و- أَطْرَقَ . - و- العمَّالَ ونحوهم : كَفَّوْا عن العمل حتى تُجَابَ مطالبُهم . (محدثة) . - و- عنه : أَعْرَضَ . - و- الحَبْرَ : نُضِيجَ وَأَن له أن يُنْفَضَ عنه رَمَادُهُ

(أَضَدَّ) : غَضِبَ : و- فلانًا وغيره : جعل له ضِدًّا . - و- الإِنَاءَ ونحوه : مَلَأَهُ فَأَتْرَعَهُ . (ضَادَّة) : حَالَفَهُ . - و- كان له ضِدًّا . - و- بين الشَّيْئَيْنِ : جعل أحدهما ضِدًّا للآخر . (تضاد) الأمران : كان أحدهما ضِدًّا للآخر . (الضُدُّ) : المحالف والمُسايفي . - و- المِثْلُ والنظيرُ والكفءُ . (ج) أَضْدَادٌ . ويقال : هذا اللفظ من الأضداد : من المفردات الدالة على معنيين مُتباينين ، كالحَوْنُ للأَسْوَدِ والأَبْيَضِ . (الضُّدُّ) : الضُّدُّ . (ج) أَضْدَادٌ . (المتضادان) - (في المطلق) : اللذان لا يجتمعان ، وقد يرتفعان ، كالأبيض والأسود . * (ضِدِّي) - ضِدِّي : امْتَلَأَ غَضَبًا . (أَضَدِي) الإِنَاءَ ونحوه : مَلَأَهُ فَأَتْرَعَهُ . (ضاداه) : ضَادَةٌ . (الضُّوَادِي) من الكلام : القسيحُ الفاحشُ . - و- ما يُتعلَّلُ به من الكلام ، ولا يتحقق له فعل . * (ضَرَبَ) الشيءَ - ضَرَبًا ، وضَرَبَانًا : تحرَّكَ . - و- القلبُ : تَبَضَّ . - و- العِرْقُ : هَاجَ ذَمُّهُ واختلجَ . - و- الضَّرْسُ أو نحوه : اشْتَدَّ وجعُه وألمه . - و- الرُّجُلُ في الأرض : ذَهَبَ وأبْعَدَ . وفي التنزيل العزيز : ﴿ وَآخِرًا يُضْرَبُونَ فِي الْأَرْضِ يَتَّبِعُونَ مِنْ فَضْلِ اللَّهِ ﴾ . - و- نَهَضَ وأسرع في السير . - و- في الماء : سَبَحَ . - و- في الأمرِ بسهمٍ ونحوه : شارك فيه . - و- عن الأمرِ : كَفَّ وأعرض . - و- اللونُ إلى اللون : مَالَ . - و- بيده إلى كذا : أهْوَى . - و- إليه : أشار . - و- على المكتوب وغيره : حَتَمَ . - و- النومُ على أذنه : غَلَبَهُ . - و- فلانٌ على يد فلانٍ : أَمْسَكَ وَقَبَضَ . - و- على فلانٍ : أَفْسَدَ عليه أمره . ويقال : ضَرَبَ القاضي على يد فلانٍ : حَجَرَ عليه ومنعه التصرف . - و- بالسيف وغيره : أَوْقَعَ . - و- الدهرُ بينَ القومِ : فَرَّقَ وباعدَ . - و- أَفْسَدَ . - و- الشيءَ ضَرَبًا ، وتَضْرَبًا : أصابَهُ وَصَدَّمَهُ . يقال : ضربَ به

بيان . (الضُّحَاءُ) : الضُّحَى ، أو قرب انتصاب النهار . - و- العَدَاءُ . (الضُّحُو) : الضُّحَى . (الضُّحُوَّة) : الضُّحَاءُ . (الضُّحِيَّة) : الضُّحَى . - و- الأضحيةُ . (ج) ضُحَايَا . (المَضْحَاة) من الأرض : البارزة لا تكاد تعيبُ عنها الشمسُ . * (ضَغَّ) الماءَ - ضَغًّا : جَرَى وانصبَّ . - و- العينُ : دَمَعَتْ . - و- الماءَ ونحوه - ضَغًّا : نَضَحَهُ وَرَشَّهُ . (انضَحَّ) : مطاوعُ ضَحَّةٍ : انصَبَّ وَتَرَشَّشَ . (البِضْحَةُ) : آلةُ النَّضْحِ والرَّشِّ . - و- آلةٌ يستخرج بها الماءُ من باطن الأرض بالامتصاص والدَّفْعِ . (ج) . (ج) مَضَاخُ .

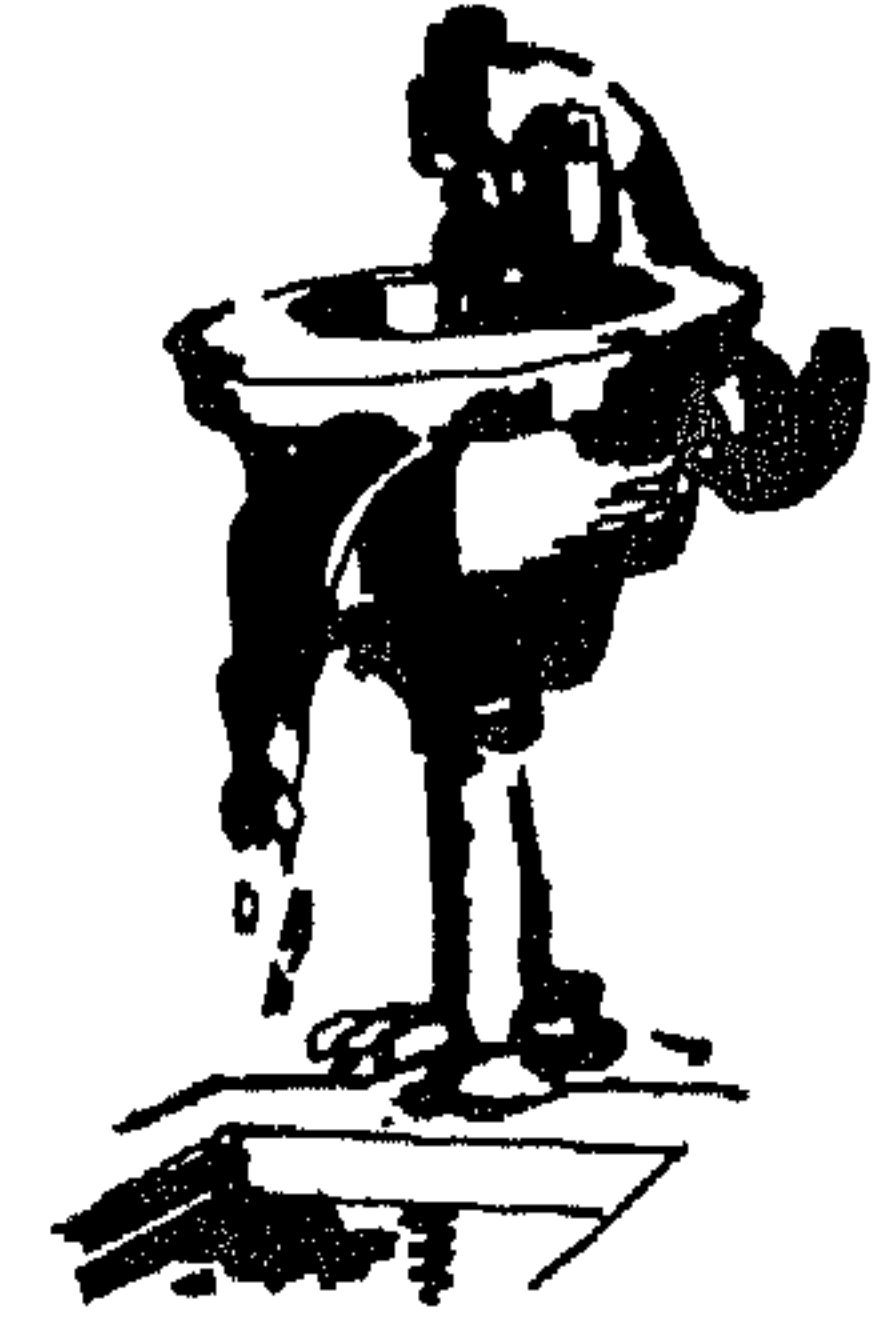

* (ضَحَّمَ) - ضَحْمَةً : عَظَّمَ وغلظ . فهو ضَحْمٌ ، وصَحِيمٌ . (ج) صِحَامٌ . (ضَحْمَةٌ) : جَعَلَهُ ضَحْمًا . (الأضْحُوْمَةُ) : ما تُعظَّمُ به المرأةُ عَجِيزَتُهَا . (ج) أَضْحَاخِيمُ . (التَّضْحُمُ) - (في الاقتصاد) : زيادةُ النقودِ أو وسائلِ الدَّفْعِ الأخرى على حاجةِ المعاملات . (ج) . (الضُّحَامُ) : العظيْمُ الغليظُ من كلِّ شيءٍ . (الضُّحْمُ) : الضُّحَامُ . - و- من الطُّرُقِ : الواسعُ . - و- من المياهِ : الثقيلُ . (ج) ضِحَامٌ . * (ضَدَّ) في الخصومةِ ونحوها - ضَدًّا : غَلَبَهُ . - و- عنه : صَدَّدَهُ يَرْفِقُ .

وتراؤه . و - القوم وغيرهم : وَقَعَ عليهم الضرب : الصقيع . و - البرد أو الريح النبات وغيره : اشتد عليه .

(ضاربه) مضاربة ، وضرباً : ضرب كل منهما الآخر . و - غالبه وباراه في الضرب . و - لفلان في ماله : أتجر له فيه ، أو أتجر فيه على أن له حصّة معينة من ربحه . و - في السوق : اشترى في الرخص وتربص حتى يرتفع السعر ليبيع ، وقد يهبط فتحدث الخسارة . (محدثه) . (ضرب) : مبالغة في ضرب . و - فلان : شرب الضرب من اللس ونحوه . و - تعرض للصقيع . و - عينه : غارت . و - الشيء بالشيء : خلطه ومزجه . و - بين القوم : أغرى بعضهم بعض . و - المضربة : حاطها .

(اضطرب) : تحرك على غير انتظام وضرب بعضه بعضاً . و - البحر ونحوه : تموج . و - الأمر : احتل . و - الشيء : طال مع رخاوة فاهتز . ويقال : اضطرب الحبل بينهم : اختلفت كلمتهم وتباينت آراؤهم . و - القوم : تضاربوا .

(تضاربا) : ضرب كل منهما الآخر . ويقال : تضاربا بكذا . و - الآراء ونحوها : تباينت واختلفت .

(تضرب) : تحرك وتموج . (استضرب) العسل : غلظ . (الإضراب) : مصدر أضرَب . و - في العرف : الكف عن عمل ما . (محدثه) . (الضرب) : المثل والشكل . و - الصنف والنوع . و - (في اصطلاح الحساب) : تكرار عدد ما مرات بقدر ما في عدد آخر من الوحدات . (مج) . و - (في الأحياء) : وحدة من وحدات التصنيف الصغرى كالسلالة .

(مج) . و - (في اصطلاح العروض) : آخِر تفعيل من المصراع الثاني من البيت . (ج) أضراب ، وأضرب ، وضروب . ورجل ضرب : خفيف اللحم مشوق القَد ، وماض في

الأمر ، خفيف في قضاء الحاجة . ومطر ضرب : خفيف . ودرهم ضرب : مضروب .

(الضرب) : العسل الأبيض العليظ . القطعة منه : ضربته .

(الضرب) : الماهر في الضرب . (الضربة) : الدفعة . وضربة الشمس : حالة مرضية حادة تنشأ من تأثير أشعة الشمس الحارة بصحبها هبوط شديد قد يكون قاتلاً إذا لم يستعف المريض . (مج) .

(الضروب) : الكثير الضرب الشديده . (الضريب) : الضروب . و - المضارب . و - الموكل بقдах الميسر يضرب بها . و - الشبيه والنظير . (ج) ضرباء ، وأضراب . و - اللبن الذي يخلب من عذة نوق أو نحوها في إناء واحد ، أو الذي يخلب بعضه على بعض . و - الصقيع .

(الضريبة) : مؤث الضريب . و - المضروب بالسيف . و - القطعة من الصوف أو الشعر أو القطن ، تُنفش ثم تُذرج وتشد بخيط ثم تغزل . و - الطبيعة والسجية . و - ما يفرض على الملك والعمل والدخل للدولة ، وتختلف باختلاف القوانين والأحوال . و - من الأرز : سبعة أرباب . (مو) . (ج) ضرائب .

(المضاربة) - (في الشرع) : عقد شركة في الربح بمالي من رجل وعمل من آخر . و - (في الاقتصاد) : عملية من بيع أو شراء يقوم بها أشخاص تجراء بالسوق للانتفاع من فروق الأسعار . (مج) .

(المضراب) : ما ضرب به . و - الكثير أو الشديد الضرب . (ج) مضارب . (المضرب) : المضرب . و - المُسطاط العظيم . (ج) مضارب .

(المضرب) : مكان الضرب أو زمانه . ومضرب السيف : حده . ومضرب الرز : مكان

قشره . (ج) مضارب .

(المضربة) : كل ما أكثر تضربه بالخيطة . و - كساء أو غطاء كاللحاف ذو طاقين مخيطين خيطة كثيرة بينهما قطن ونحوه .

* (ضرجه) - ضرجا : شقه . و - النار : فتح لها عتقا . و - الثوب ونحوه : صبغه بالحمرة ولم يشبعه . ويقال : ضرجه بكدا : لطخه . (ضرجه) : مبالغة صرجه . ويقال : ضرج الكلام : زوقه وحسنه . و - الدابة : ركضها .

(انضرج) : انشق . ويقال : انضرج الثور : تفتح . وانضرح الشجر : تفتحت عيون ورقه وبذت أطرافه . و - الطريق : اتسع . ويقال : انصرح ما بينهم : تباعد .

(تضرج) : مطاوع صرجه . و - الحد : اخمر . ويقال : تضرجت المرأة : تزيت ، أو تبرجت . وتضرج بالدم : تلتخ . و - الشيء : انشق . يقال : تضرج عن البقل لغائفه ، وتضرج الزهر : تفتح .

(الإضرب) : الصنع الأحمر . و - من الثياب : المصبوع بالخمرة . و - كساء من الحر الأحمر . و - من الخيل : الجيد الشديد العدو . (ج) أضراب .

(الضرب) : المضروب . ويقال : عذو ضرب : شديد .

(البيضرج) - ثوب بيضرج : تخلق مبتدل . (ج) مضارج .

(المضروجة) - يقال : عتق مضروجة : واسعة الشق نجلاء .

* (ضرح) السوق - ضروحا : كسدت . و - الدابة ضراحا : رمحت . و - الشيء - ضرحا : شقه . ويقال : ضرح القبر : حفره . و - الشيء : دفعه وأبعده ناحية . و - شهادة فلان : زدها وأسقط عدالتها .

(أضرحه) : أبعدته . و - أفسده . و -

السوق: أكتسبها .

(ضارحة): سائبة وشائمة . - قابله وضارعه .

(اضطرحة): زماه ناحية .

(الضريح): مطاوع ضرحه .

(ضراح): اسم فعل أمر بمعنى اضرح .

(الضرح): - يقال: نية ضرح: بعيدة .

(الضروح): مبالغة ضارح . ويقال: فرس

ضروح: شديد الزبح . وقوس ضروح: شديدة

الدفح والحفز للسهم .

(الضريح): المتضروح . - والقبر . - و-

الشيء في وسط القبر . (ج) ضرائح .

(الضريحة): الضريح . (ج) ضرائح .

(المتضرح): الصقر ، أو النسر الطويل

الجناب .

(المتضرحي): المتضرح . - السيد

الكريم ، أو الطيب الأعراق .

* (ضرة): وبه - ضرا ، وضررا: ألحق به

مكروها أو أذى . - فلانا إلى كذا: ألجأه إليه .

(أضرت) المرأة: تزوجت على ضرة . -

فلان على السمر الشديد ونحوه: صبر . - و-

فلان وغيره: ألح . - الشيء ، وبه: دنا منه

شديدا حتى لصق به وضيق عليه . - فلانا ،

وبه: ضرة . - فلانا على الأمر: أكرمه .

(ضارة) مضارة ، وضرازا: ضرة . - و-

ضامته وضائقة . - خالقه .

(اضطره) إليه: أخرجته وألجأه . وفي التنزيل

العزير: ﴿فَمَنْ اضْطُرَّ غَيْرَ بَاغٍ وَلَا عَادٍ فَلَا إِثْمَ

عَلَيْهِ﴾ .

(ضارا): ضار أحدهما الآخر . - و-

لجقهما ضرر وضيم .

(ضرر) به ، أو منه: أصابه به ، أو منه ضرر .

(استضرر) به: اضطرر .

(الضيرة): الضر .

(الضيرة): الضرر . - والفحص في

الأموال والأنفس . - أغمى .

(الضر): ما كان من سوء حال أو فقر أو شدة

في بدن . وفي التنزيل العزيز: ﴿مَسْنَا وَأَهْلْنَا

الضر﴾ . وفيه: ﴿وَأَتَىٰ إِذْ نَادَىٰ رَبَّهُ أَنِّي

مَسْنِي الضر وَأَلْتِ أَرْحَمَ الرَّاحِمِينَ﴾ . ويقال:

تزوج فلان على ضر: مضارة بين امرأتين أو

أكثر .

(الضر): الضر . ويقال: هو ضرر أضرار:

شديد أشداء ، أو داهية فظين .

(الضرر): الضيق . - العلة تفيد عن جهاد

ونحوه . وفي التنزيل العزيز: ﴿غَيْرِ أُولِي الضرر﴾ .

(الضراء): الشدة . - الزمانة . - و-

حالة تضرر .

(الضرة): الضراء . - إحدى زوجتي

الرجل ، أو إحدى زوجاته . (ج) ضرائر .

ويقال: بينهم داء الضرائر: الحسد . - أصل

الثدي . - والمال الكثير . - من القدم: ما يباشر

الأرض عند الوطء من لحم باطنها مما يلي الإبهام .

(الضرورة): الحاجة . - الشدة لا تدفع

ها . - والمشقة . - (في الشعر): الحالة

الداعية إلى أن يرتكب فيه ما لا يرتكب في النهر .

(ج) ضرائر .

(الضروري): كل ما تمس إليه الحاجة .

- كل ما ليس منه بُد . وهو خلاف الكمالي .

(الضري): المتضرر . - الأغمى . - و-

الغيرة . يقال: ما أشد ضريه على زوجته . (ج)

أضراء .

(البيضرائ) من النساء والإبل والخيل: التي

تغير لشدة نشاطها .

(المنضرة): الضرر . (ج) مضار .

* (ضرس) الشيء: ضرسا: عصبه

بأضراسه . يقال: ضرس العودة . ويقال: ضرس

الزمان فلانا: اشتد عليه . - البقر: بناها

بالحجارة . - الدابة: قطع أنفها ثم وضع عليه

وثرا أو سيرا لتدليلها .

(ضرس) أسنائه - ضرسا: كلت من

تناول الحامض . ويقال: ضرس الرجل . وقد

قيل: «الآباء يأكلون الحصرم والآباء

بضرسون» . - فلان: صعب تحلقه وشرس .

فهو ضرس . ويقال: هو ضرس شرس .

(أضرسه) الحامض: جعله بضرس . - و-

أكل أسنائه . - بالكلام: أسنكته . - والأمر

فلانا: ألقته .

(ضارس) الأمور مضارسة ، وضراسا:

جرها وعرفها .

(ضرسه): مبالغة في ضرسه . - جعل فيه

تضاريس . - التوب: وشأه بصور

كالأضراس . وضرسه الحروب والخطوب:

جربته وأحكمته .

(تضارس) البناء ونحوه: تم يستوي وتم

يتسقى ، فدا فيه ما يشبه الأضراس . - و-

القوم: تحاربوا وتعادوا .

(تضرس) البناء ونحوه: تضارس .

(التضريس): تحزير في الشيء يشبه الضرس .

(ج) تضاريس . و (تضاريس الأرض): ما على

سطح الأرض من مرتفعات ومنخفضات . (ج) .

(الضرس): السن الطاحنة ،

(مدكسر ، وقد يؤث على معنى

السن) . ومنه على التشبيه: الضرس

في فرس الساقية ونحوها . (ج) أضراس ،

وضروس . وضرس العقل: واحد من أربعة تخرج

في أقصى الأضراس بعد استكمال الأسنان . ويقال:

هو لا يعرض في العلم بضرس قاطع: لم يتقنه ولم

يُحكِم أمره . - الحجر يطوى به البئر ونحوها:

لأنه يبرز في البناء . والأكمة الحشينة كأنها

مضرسنة . ويقال: رجل ضرس: تحشيش . - و-

المتطرة الخليفة القليلة .

(الضروس): المتشوش . يقال: ناقة

ضروس: سبغة الحلقى تمض حاليها ، أو من يقرب

من ولدها . وحرث ضروس: شديدة مهلكة .



(الضرميس) : المضمروس، أو المضمروسة .
و- البئر المطوية بالحجارة . وكذلك كل بناء .
و- الحجارة كالأضراس .

(المضمروسة) - أرض مضمروسة : فيها
حجارة كأنها أضراس .

* (ضرط) - ضرطاً، وضراطاً : أخرج ريحاً
من استيو مع صوت . فهو ضروط، وضراط .
ول المثل : وقد يضرب العير والمكواة في النار .
(ضبرط) - ضرطاً : ضرط . فهو
ضبرط .

(أضرطة) : جعلته يضرب ، أو عجل به
ما يضرب منه . و- به : حكى له بغيره فغل
الضارط هزماً . و- استخف به وأنكر قوله أو
فعله .

(ضرط) : صرط . و- فلالاً وغيره :
أضرطه . و- به : أضرط . وكان يقال لعمرو
ابن هند : «مضرط الحجارة» : لشدة صرامته .
(الضراط) : الرمح الخارجة من الاست مع
صوت .

(الضرؤط) : الضراط .

* (ضرع) الرضيع - ضروها : تناول ضرع
أمه . و- الشمس ونحوها : دنت للمغيب .
ويقال : ضرع منه . و- الحيوان : تحل وهزل .
و- إله، وله : ذل وتخضع . و- سأله أن يعطيه
وبعته .

(ضرع) - ضرها، وضراة : ضغف
ولحف . و- إله، وله : ضرع . فهو ضرع،
وأضرع، وهي ضرعة، وضراة .

(أضرعت) الألى : تبت ضرها . و-
الحامل : عظم ضرها قبل الولادة . و- فلالاً
إله، أو له : جعله يضرع إله، أو له . ويقال :
أضرعت الحنى : أو هنته . وأضرع الله تحده :
أذله . وأضرع للفلان مالا ونحوه : بذله .

(ضارعة) : شابهة .

(ضارعا) : لثابها .

(تضرع) إله، وله : تذلل وخضع . وفي
التنزيل العزيز : ﴿ قَلِيلًا إِذْ جَاءَهُمْ نَأْسِنَا
تَضَرَّعُوا ﴾ . ويقال : تضرع إلى الله : ابتهل . و-
منه : تقرب في روغان .

(الضارغ) : الصغير السن . ويقال : عد
ضارغ، وجنب ضارغ : متخشع . وجسم
ضارغ : نحيف ضعيف .

(الضرع) : مدر اللبن . (ج)
ضروع . ويقال : ما له زرع
ولا تضرع : شيء .

(الضرع) : العطل . (ج)
ضروع .

(الضرع) : الضارغ . و- الجبان .

(الضرعاء) : العظيمة الضرع . (ج)

ضرع .

(الضروع) : الضرعاء . (ج) ضرع .

(الضريع) - يقال : شاة ضريع : حسنة
الضرع . و- تبت الشبرقي ، لا تقربه دابة
لحيته . و- السلاء . و- القوسج الرطب . وفي
التنزيل العزيز : ﴿ لَيْسَ لَهُمْ طَعَامٌ إِلَّا مِنْ ضَرِيحٍ •
لَا يُسْمِنُ وَلَا يُغْنِي مِنْ جُوعٍ ﴾ .

(المضارغ) - (عند النحاة) : الفعل المبدوء
بأحد حروف المضارعة الزوائد ، وهي الهمزة
والتاء والنون والياء . والأصل فيه أن يدل على
الحال أو الاستقبال . و- (في العروض) : بحر
من بحر الشعر ، وزنه : مفاعيلن فاعلان ،
مرتين ، سمي بذلك لأنه ضارغ بحر المحدث .
* (ضرحمت) الأبطال ونحوهم : فعلت فعل
الضراهم في جرأتها وسطورتها .

(ضرحمت) الأبطال ونحوهم : ضرحمت .

(الضرحام) : الأسد الضاري الشديد . و-

الشجاع . (ج) ضراهم ، وضرايمنة .

(الضرحامة) : الضرحام .

(الضرحام) : الضرحام .

* (ضرك) - ضراكة : صار ضراكاً ، أو

ضريكاً .

(الضراك) : الغليظ الشديد العصب .

(الضريك) : الفقير البائس . و- الأحمق .

وهم ضركاء ، وضرايك ؛ وهن ضرايك .

* (ضرمت) النار - ضرمًا : اشتدت واشتعلت .

ويقال : ضرم فلان : اشتد غضبه أو جوعه . و-

الشيء : اشتد حره . و- فلان في الأمر : جدد

وأسرع . يقال : ضرم في غلبه ، وضرم في أكله .

فهو ضريم ، وضريم .

(أضرم) النار : أوقدها وأشعلها . و-

الشيء : جعله يضرم أو يضرم .

(ضرم) النار ونحوها : بالغ في إضرارها .

(اضطرمت) النار : ضرمت . ويقال :

اضطرم الشر والحرب بينهم : هاج واشتد .

واضطرم الشيب في الرأس : انتشر .

(تضرمت) النار وغيرها : اضطرمت .

ويقال : تضرم عليه غضبًا .

(استضرم) الحب ونحوه : سجن وبلغ أن

يشتوي بالنار .

(الضرام) : اشتعال النار . و- ما تضرم به

النار من الخطب وغيره السريع الانتهاب مما ليس له

جمر . واحده : ضرامه .



(الضرم) : نبات برّي ، من

أنواع الخزامى ، من الفصيلة

الشفوية ، ورقه كورق الشج ،

وله ثمر كالبلوط أحمر إلى

السواد ، وله زهر أبيض صغير

كزهر السعتر ، كثير العسل ؛

وهو طيب الرائحة ، وكذلك دخانه ؛ وينبت في

أحاء كثيرة من لبنان .

(الضرم) : الضرام .

(الضرمة) : الجمره . و- النار . و- السعفة

ونحوها في طرفها نار . ويقال : ما بها نايح

ضرمة : أخت .

(الضريم) : الحريق . و- المخترق .

* (ضَرَا) العِرْقُ أو الحُرْحُ - ضَرَوَا، وضُرُوا: بدأ منه دمٌ لا يكادُ ينقطعُ. و - الإناءُ ونحوه: سال بما فيه من سائل فلا يكادُ ينقطعُ. و - فلانٌ وغيره: استخفى. فهو ضارٍ، وضريٌّ. (ضَرَى) العِرْقُ وغيره - ضَرِيًا: ضَرَا. (صَرَى) - صَرَا، وضَرَاءَ، وضَرَاوَةً: اشتدَّ. و - به أو عليه: لَرَمَهُ أو أُولِعَ به. و - اعتاده واجترأ عليه. (أَضْرَاهُ): جعله يَضْرَى. و - أعراه. ويقال: أَضْرَاهُ به، وأضراه عليه. (ضَرَاهُ): بالغ في إصرائه. ويقال: ضَرَاهُ به، وضَرَاهُ عليه. (استَضْرَى) الصَيْدَ ونحوه: خَتَلَهُ من حيث لا يعلم. ويقال: استضرى له. (الصَّارِي) من الجوارح والكلاب: المدرب على الصَّيد. و - من السباع: المولع بأكل اللحم. و - من الماشية: المعتادُ رَعَى ررور الناس. (ج) ضَوَارٍ. (الضَّرَاءُ): البَرَّازُ والفضاء. و - الأرضُ المستوية فيها شجرٌ تأويه السباع. و - ما وازى وسَتَّرَ من شجر وغيره. ويقال: هو يَدِبُّ له الضَّرَاءُ، أو يمشي له الصراء: يحدعه ويمكر به. (الضَّرْوُ): الضَّارِي من أولادِ الكلاب ونحوها. (ج) أَضْرٍ، وضيراء. (الضريُّ): الضَّارِي من الجوارح والكلاب. * (ضَرَنَهُ) - ضَرَنًا: غَلَبَ على ما في يده. (بَضْرَانًا): تعاطيًا فتعالبًا. (الصَّيْرُ): كَلٌّ من زاحم في أمر. وكان الجوسُ وبعض العرب في الجاهلية يتزوح الرجل منهم امرأة أبيه أو امرأة ابنه، فيقال له ضيرنٌ لذلك. و - النَّحَّاسُ الذي تُنَحَّسُ به البكرة إذا اتَّسَعَ خرقها. و - الحَافِظُ النَّقَّةَ. * (ضَغَضَعَ) البناء: هَدَمَهُ حتى الأرض. و - الرجلُ: أضعفه. و - أخضعه ودلله. (تَضَعَضَعَ) جسمه: خَفَّ من مرض أو حزن

ونحوه. و - ماله: قَلَّ. و - به الذَّهْرُ: أذَلَّهُ. (الصَّعْضَاعُ): الضعيفُ من كلِّ شيء. و - الرَّجُلُ بلا رأى ولا حِزْمٍ. (الصَّعْضُخُ): الصَّعْضَاعُ. * (ضَعَّ) الجملُ ونحوه - ضَعًا: راضه، أو قال له: ضَعَّ؛ ليتأدَّت. (ضَعَّ): اسمُ صوتٍ يُزَجَّرُ به الجملُ ونحوه ليذَلَّ. * (ضَعَفَ) الشيءَ - ضَعْفًا: جَعَلَهُ ضِعْفَيْنِ. و - القومَ: كَثَّرَ عَدَدَهُمْ. (ضَعَفَ) - ضَعْفًا: هَزَلَ، أو مَرَضَ وذهبت قوته أو صحته. و - الشيءَ: زاد. وفي الحديث: «تضعفُ صلاةُ الجماعةِ على صلاةِ الفردِ خمسًا وعشرين درجةً». (أَضَعَفَ) الرَّجُلُ: نما ماله واتَّسع. و - ضعفت دابتهُ ونحوها. و - الشيءَ: ضَعَفَهُ. ويقال: أضعفَ له الوُدُّ. و - القومَ وغيرهم: ضاعف لهم العطاءَ ونحوه. و - الرَّجُلَ ونحوه: جَعَلَهُ ضِعْفًا. (ضَاعَفَهُ): ضَعَفَهُ. يقال: ضاعف له العطاءَ وغيره. (ضَعَفَهُ): أضعفه. و - الحديثَ أو الرأيَ: نَسَبَهُ إلى الضَّعْفِ. و - الشيءَ: أَطْبَقَ بعضه على بعض. وثناه فصار كأنه ضِعْفٌ. (تَضَاعَفَ): مطاوعٌ ضَاعَفَهُ. و - صار ضِعْفَ ما كان. (استَضَعَفَهُ): عَدَّهُ ضِعْفًا. و - أدلَّهُ. وفي التنزيل العزيز: ﴿وَجَعَلَ أَهْلَهَا شِيَعًا يَسْتَضَعِفُ طَائِفَةٌ مِنْهُمْ﴾. (التَّضَاعِيفُ) - تضاعيفُ الشيءِ: ما ضَعَفَ منه. وتضاعيفُ الكتاب: حواشيه وما بين سطوره. (الضَّعْفُ) - ضعفُ الشيءِ أو العدد: مثله، أو هو الذي يُثَبِّه. فالأصل في معنى ضعف إذا أصيب إلى العدد أن يكون ذلك العدد ومثله، فضعف الواحد اثنان، وضعف العشرة

عشرون، وهكذا. وضعفا الشيء أو العدد: هو مثلاه مضافين إليه، أي ثلاثة أمثاله. فإن قيل: أعطه ضعفًا واحدًا، فالمعنى: ثلاثة، وبدلك فسر بعضهم قوله تعالى: ﴿رَبَّنَا آتِنَهُمْ ضِعْفَيْنِ مِنَ الْعَذَابِ﴾: أي ثلاثة أضعاف، وعلى هذا يكون أضعاف العدد أربعة أمثاله على الأقل. هذا هو الأصل في معنى ضعف وضعفين وأضعاف، ولكن الضَّعْفُ يستعمل بمعنى المثل فما زاد؛ فيقال: ضعف ذلك، أي مثلاه أو ثلاثة أمثاله؛ لأنه زيادة غير محصورة. و - من الشيء: تضاعيفه: أي أو ساطه وأثناؤه، ومنه أضعافُ الكتاب: أي حواشيه وما بين سطوره. وأضعافُ الجسد: أعضاؤه أو عظامه. (الضَّعْمَانُ): الضعيفُ. (ج) ضَعْفَانِي. (الضَّعْفَةُ): ضَعْفُ الْفَوَادِ، وَقَلَّةُ الْفِطْنَةِ. (الصَّعُوفُ): الشديدا الضعيف. (ج) صُعُوفٌ. (الضَّعِيفُ): المرأةُ، والمملوكُ. و به فسَّرَ الحديث: «اتَّقُوا اللَّهَ فِي الضَّعِيفِينَ». (ج) ضِعَافٌ، وضَعْفَاءُ، وضَعْفَى، وضَعْفَةٌ و - (في مصطلح الحديث): ما كان أدنى مرتبةً من الحسنِ لأمرٍ ما. (ج) ضِعَافٌ. (المُضَاعَفُ): (عند الصرفين): مضاعف الثلاثي: ما كانت عينه ولامه من ج. واحد مثل: شَدَّ، ومُضَاعَفُ الرَّاعِي: ما شَدَّ فَاوَهُ ولامه الأولى من جس، وعينه ولامه الثانية من حسن، مثل: رزُل وقهقهة. و - (في الحساب): المضاعف البسيط: أصغر عدد يقبل القسمة على عددتين أو أكثر. (المُضَاعَفَةُ) من الدُّرُوعِ: التي ضوعف حلقها، وتُسَبَّجَتْ حَلَقَتَيْنِ. والأضعاف المضاعفة: الأمثال المتعددة. وفي التنزيل العزيز: ﴿لَا تَأْكُلُوا الرِّبَا أَضْعَافًا مُضَاعَفَةً﴾. (المُضَعَّفُ): (عند الصرفين): المضاعف. (المُضَعَّفَةُ) - أرضٌ مُضَعَّفَةٌ: أصابها مطرٌ

ضعيف .
 * (الضغوس) : القئأة الصغيرة . و - وَلَدُ الثُّغْلَبِ . و - الضعيف المهير . (ج) ضغاييس .
 * (ضغث) الحشيش وغيره - ضغثًا : جمعه وجعله ضغثًا . و - الأشياء : خلط بعضها ببعض . ويقال : ضغث الحديث . و - المرأة شعرها : عاجلته يديها عند الغسل ونحوه ، ليدخل فيه الغسول ، وليصل الماء إلى الشرة . و - الشيء : جسسه باليد ليختبره .
 (أضغث) الشيء : جعله ضغثًا . و - الحالم الرؤيا : قصصها ورؤاها ملتبسةً مختلطة .
 (ضغثه) : مبالغة في ضغثه .
 (الضغاثنة) : الثمالة من المال وغيره .
 (الضغث) : المضمغوث . و - كل ما جمع وقبض عليه بجمع الكف ونحوه . وفي التنزيل العزيز : ﴿ وَحُدَّ بِيَدِكَ ضِغْثًا فَأَضْرَبَ بِهِ وَلَا تَحْنُثُ ﴾ . (ج) أضغاث . ويقال : أنانا بأضغاث من أخبار : بضروب مختلطة منها . وأضغاث الأحلام : ما كان منها ملتبسةً مضطربًا يصعب تأويله . وفي التنزيل العزيز : ﴿ قَالُوا أَضْغَاثُ أَحْلَامٍ ﴾ . وفي المثل : « ضِغْثٌ عَلَى إِبَالَةٍ » : أي بليّة على أخرى .
 * (ضغضغ) الأدرز اللقمة ونحوها : لاكتها ومضغغها فسمع له صوت . و - اللحم في فيه : لم يُحكّم مضغغه . ويقال : ضغضغ الكلام : لم يبينه .
 * (ضغطة) - ضغطًا : غمزه إلى شيء كحائط أو غيره . و - الكلام : بالغ في إيجازه . و - عليه في غمز أو نحوه : تشدّد وضيق . و - قهقهة أو أكرهه .
 (ضاغطة) مضاعطة ، وضغاطًا : زاحيته . (تضاعطًا) : ضغط أحدهما الآخر ، أو تزاخما .
 (الضاغيط) : الرقيب الأمين على الشيء (ج) ضواغيط .

(الصاعطة) : آلة يُصغطُ بها القطن ونحوه (محدثه) .
 (الضغط) - (ضغط الدم) : (في الطب) : هو الضغط الذي يحدثه تيار الدم على جُدر الأوعية . و - (في الفيزيكا والهندسة والميكانيكا) : القوة الواقعة على وحدة المساحات في الاتجاه العمودي عليها . (ج) . و (الضغط الحوى) : عند نقطة ما : هو وزن عمود الهواء الواقع على وحدة المساحة عند هذه النقطة ويؤثر في جميع الاتجاهات . (ج) .
 (الضغطة) : الضيق . و - القهر والاضطرار .
 (الضغطة) : الرحة والشدة . و - المجاهدة بين المدين والدائن ، بأن يماطل بأداء الحق ليحط عنه بعضه .
 (الضغيط) : يقال : رجل ضغيط : ضعيف الرأي لا ينبعث مع القوم . وبشر ضغيط : فسد ماؤها ثم تسرت إلى أخرى بجوارها فأفسد ماءها ، أو حُفِرَ إلى جنبها أخرى فقل ما فيها من ماء . (ج) ضغطي .
 (المضغط) : أرض منخفضة تُمسك الماء . (ج) مضغاط .
 * (ضغمة) ، وبه - ضغما : عضه شديدًا بملء الفم . ويقال : ضغمه الفقر .
 (أضغم) الفم : كثر لعابه .
 (الضغامة) : ما ضغمته ولفظته من فيك .
 (الضغيم) : الأسد الواسع الشدق . (ج) ضياعيم ، وضياغيم .
 * (ضغين) العود ونحوه - ضغنا : اغوج والتوى . و - الدابة : عسرت واستصعبت على القيادة . و - إليه : مأل واشتاق . و - عليه : حقد وأبغضه بغضًا شديدًا . ويقال : ضغين صدره : انطوى على حقد . فهو ضغين ، وضاعين .
 (أضغين) عليه ضغينة : أضمرها .
 (ضاغنه) : شاحنه وقابل حقهه بمثله .
 (اضطغين) القوم : انطروا على الأحقاد . و -



للذكر والأنثى (ج) ضفوع. ويقال: ثقث ضفوع بطيه: إذا جاع.
(الضفدع): الضفدع.
* (ضفر) - ضفرا: وثب وعدا. و- الشعر وغيره: نسج بعضه على بعض، أو جعله ضفائر بثلاث طاقات فما فوقها. و- الحبل أو الحيط: ضلة. و- البناء والحوة: بناء بحجارة بلا كلس ولا طين. و- أدخل بعضه في بعض على هيئة الضفيرة من الشعر وغيره.
(ضافرة) عليه: عاونه وظاهره.
(ضفرة): مبالغة في ضفرة.
(الضفر) الحبلان والحوما: التوبيا مآ. (تضافروا) عليه: تعاونوا. وضافر كل منهم الآخر.
(الضفار): ما يشد به البحر والحوة من شعر تضفور والحوة. (ج) ضفر.
(الضفر): الضفار. و- الجزام. و- كل حصة من الشعر ضفرت على جذوة. و- ما عظم من الرمل وتجمع. (ج) ضفور، وأضفار.
(الضفيرة): الضفيرة من شعر أو غيره. وضفير البحر: شطة.
(الضفيرة): كل حصة تضفر على جذوة. و- الحائط يبنى في وجه الماء. (ج) ضفائر، وضفر.
* (ضفر) - ضفرا: وثب وعدا. و- الشيء: دفعه بيده أو برجله. يقال: ضفر اللجام أو العلف في فم الفرس. و- الحيوان: حلقه الضفر أو الضفيرة. و- أكرمه على اللحم.
(اضطفر) الشيء: التقمه كإرها.
(الضفر): الشعر والحوة يجش أو يدق، ثم يبل لتعلقه الدابة.
(الضفائر): الثمام.
(الضفيرة): الضفر. و- اللقمة العظيمة.
* (ضف) القوم على الشيء - ضفا: اجتمعوا وازدحموا. و- المصطفى: ضم أصابعه فقرأ بها

من النار. و- الشيء: جمعه.
(تضافروا) على الشيء: اجتمعوا وازدحموا، أو كثروا عليه. و- قلت أموالهم.
(الضف) يقال: رجل ضف الحال: رقيقها.
(الضف): حشرة تشبه القراد غير أن رمداً إذا تسعت شري الجلد بعد تسعيتها. (ج) ضيفة.
(الضف): الشدة وضيق العيش. و- الأكل دون الشبع. و- كره الأكلة مع قلة ما يؤكل. و- كره العيال والحشم. و- ازدحام الناس وغيرهم على الماء وغيره. و- ما دون ملء الكيال. أو ما دون كل مملوء. و- الضعف في الرأي وغيره. و- العجلة في الأمر.
(الضفة) من البحر أو النهر أو الوادي والحوة: شطة وساحله، وهما ضفتان. و- من الماء: دفعته الأولى. و- من الناس وغيرهم: جماعتهم. (ج) ضفاف.
(الضفة) من البحر أو النهر أو الوادي: الضفة. (ج) ضف. (ج) ضف.
(الضفوف) من العمون: الغزيرة الماء. و- من الإبل والشاة: الغزيرة اللبن. (ج) ضف.
(الضفوف) - يقال: فلان من لفينا وضفينا: نضمه بنا إذا حزبته وحزبنا الأمور.
(الضفوف) من الثب أو البقل: الضفوف، وهي الروضة الناضرة من بقل وعشب.
(الضفوف): المرذخ عليه. و- الذي كبد ما جنده.
* (ضفر) بالشيء - ضفنا: رمى به. و- الدابة برجلها: عبطت بها. ويقال: ضفنته برجلها. و- إليه جاءه ليجلس معه. و- مع الضيف: تبعه. و- الشيء على الدابة: حملها عليها. و- ضرع الناقة والحوما: ضمه للخلب. و- فلاناً: ضرب به برجله على عجزه.
(ضافته) عليه: عاونه.

(تضافروا) عليه: تعاونوا.
(الضفر): القصير. و- الأحق الكثير اللحم.
* (ضفا) الشيء - ضفوا، وضفوا: نما وكثر. ويقال: ضفا الثوب: سبغ. وضفا رأسه: كثر شعره. وضفا الحوض والحوة: فاض. ويقال: فلان ضفى الفضل والحوة.
(الضفا): الجانب والناحية. ولكل شيء ضفوان.
(الضفوة) - ضفوة العيش: زغده، ورفاهيته.
* (ضفك) أسرع في مشيه. و- الشيء: ضفطه. و- المطر الأرض: ضفطها.
(ضفك) مطاوع ضفكته. و- انبسط وابتهج.
(الضفك) القصير الكثير اللحم الضفك.
(الضفك): الضفك.
* (ضفك) - ضفكا: ضفطه. و- غمزه غمزا شديداً. و- الأمر فلاناً: ضفك عليه وكربه. و- فلاناً بالحجة: قهره.
* (ضلع) - ضلعا: اخرج فصار كالضلع. و- عن الحق: مال. ومنه قيل: ضلعتك مع فلان: أي مهلك وهواك. و- عليه: جاز واعتدى. و- الحيوان: كسر ضلعه.
(ضلع) - ضلعا: اعوج. ويقال: ضلع مع فلان: مال: إليه وعأونه. و- شبع وارتوى. و- صار أضلع أو ضلعيما.
(ضلع) - ضلعة: قسوى، واشتدت أضلعه. و- فمة: السبع. و- تضامت أسنانه.
(أضلعت) الدابة: لم تقو على الحمل. و- للشيء عليه: قدر عليه. و- الشيء: أماله وخناه. و- الحمل الدابة والحوما: أثقلها. ويقال: أضلعت الحطوب: أثقلته واشتدت عليه.
(ضلعة): جعل له أشياء أو رسوماً وأشكالاً

على هيئة الأضلاع . يقال : ضلَع الثوب أو النسيج . ومنه : شيء أو شكل أو رسم مُضَلَّع : ذو أضلاع .
 (اضطَلَع) للأمر وعليه : أضلَع . و - به : قَوِيَ عليه ، ونَهَضَ به .
 (تضَلَّع) : امتلأ شيئاً أو ربها . ويقال : تضَلَّع من العلوم ونحوها .
 (استضَلَّع) : تضلَّع .
 (الأضلَّع) : الشديد القوي الأضلاع . و - الذى أشبهت سببه الضلَّع . (ج) ضلَّع .
 (الضالِّع) : الأغرَج . (ج) ضنَّالِغ .
 (الضلَّع) : عظم من عظام قفص الصدر منحني وفيه عِرَضٌ (تؤثت وتذكر) . و - العودُ فيه اعوجاجٌ وعِرَضٌ . و - (في الهندسية) : أحد الخطوط التي تحيط بالشكل المثلث أو غيره . و - حِطٌّ يُحِطُّ في الأرض ثم يحطُّ آخر ثم يُبَدَّرُ ما بينهما . (ج) أضلَّع ، وضلَّوع ، وأضلَّاع .
 (الضلَّوع) : ما انحنى من الأرض .
 (الضليِّع) : القوي . و - الشديد الأضلاع .
 و - العظيم الصدر والجنين . و - من الأنواع الواسع العظيم الأسنان ، والعربُ تخمد ذلك . و - من القيسى ونحوها : التي فيها اعوجاج وانحناء كالضلَّع . (ج) ضلَّع . وهن ضلاتع .
 * (ضَلَّ) - ضلَّ ، وضلَّالاً ، وضلَّالَةً : تحيى . و - غاب . ويقال : ضلَّ الشيء في الشيء . و - ضاع . و - تلف وتلك . و - بطل . و - ذهب . ويقال : ضلَّ سعيه : عيى عملاً لم يُعْدَ عليه نفعه ، أو ذهب هباءً . ويقال : ضلَّ الميث في الأرض : توارى وتلاشى . و - زلَّ عن الشيء ولم يهتد إليه . و - التأسى : غاب عنه حفظه . و - الشيء ، وعنه ، وفيه : نسيه أو أنسيه . و - فقده . و - الطريق : لم يهتد إليه . و - الشيء فلاناً : ذهب عنه فلم يقدر عليه وعجز عنه .
 (ضَلَّ) - ضلَّ ، وضلَّالَةً : ضلَّ بضليل .
 (أضلَّه) : جعله بضليل . و - أخفاه . و -

غَيَّبه . و - دفته . و - أهلكه وضيعه . و - الشيء فلاناً : ضلَّه . و - وجده ورآه ضالاً . و - الله أعمالهم : لم يُجازهم على ما عملوا .
 (ضلَّله) تضليلًا ، وتضلَّالاً : صيره ضالاً . و - نسبه إلى الضلال . و - الماء : سرحه بين الشُخُور أو الأشجار .
 (تضالَّ) فلان : ادعى الضلال ، أو تظاهر به .
 (تضللَّ) الماء من تحت الحجر : ذهب .
 (استضللَّ) ضلاله : طلب منه أن يضلَّ .
 (الأضلولة) : الضلال . (ج) أضليل .
 (الضال) : كل من ينحرف عن دين الله الحنيف . ويقال : هو ضالٌّ تالٌّ (على الإتياع) . (ج) ضلَّال .
 (الضالَّة) : كل ما ضلَّ ، أى ضاع وفقد من المحسوسات والمعقولات ، أو من البهائم خاصة . ويقال : «الحكمة ضالَّة المؤمن» . (ج) ضوأل .
 (الضلَّال) : الغياب . و - الهلاك . و - الباطل . و - النسيان . و - العدول عن الطريق المستقيم عمدًا أو سهواً ، كثيراً أو قليلاً . ويقال : هو الضلال ابن الضلال : مجهول لا يعرف أبوه ، أو لا يُدْرَى من هو ؟ ومن هو ؟
 (الضلَّالة) : الضلال . و - سلوك طريق لا يوصل إلى المطلوب . وضلالة العمل : بطلانه وضياعه .
 (الضلُّ) : الضلال .
 (الضليل) : يقال : هو ضليل بن ضليل : منهك في الضلال ، أو مجهول لا يعرف أبوه ، أو لا يُدْرَى من هو ؟ ومن هو ؟ أو داهية لا خير فيه .
 (الضلُّل) : الماء الجارى تحت الصخرة لا تصيبه الشمس ، أو الجارى بين الشجر .
 (الضلَّة) : الحيرة .
 (الضلَّة) : الحذاقة والدراية بالدلالة في السفر ونحوه . يقال : دليل ذو ضلَّة .
 (الضلَّة) : يقال : ذهب دمه ضلَّةً : هدرًا بلا ثار . وهو ابنه لضلَّة : لبيبة ، بمعنى : لغير رشدة .

وهو يُبْعُ ضلَّةً : داهية لا خير فيه .
 (الضلُّيل) : الكثير الضلال البالغ فيه . و - صاحب الغوايات والبطالات . وبه لُقِّب امرؤ القيس الشاعر ، فقبل : الملك الضلُّيل ، أو لُقِّب بذلك لضلاله بين القبائل .
 (الضلُّول) : الضلُّيل ، أو الضال .
 (الضلُّيل) : السراب : لأنه يضلُّ ويخدع من رآه .
 (المضلَّة) : يقال : فتنة مضلَّة : تضليل الناس . (يستوى فيها المذكر والمؤنث ، والمفرد وغيره ، وتجزز المطابقة) . (ج) مضال .
 * (اضنَّحل) : ضعف . و - انحل شيئاً فشيئاً حتى تلاشى . ويقال : اضمَّحل السحاب : انقشع .
 * (ضمَّخ) حسده وغيره بالطيب وغيره ضمَّخاً : لطحه به في كثرة . و - فلاناً وغيره : أتبعه .
 (ضمَّخه) بالطيب وغيره : مبالغة في ضمَّخه .
 (تضمَّخ) بالطيب وغيره : تلطَّخ . ويقال : اضطمَّخ واضمَّخ .
 (الضمَّخه) : التضمَّخ . و - المرأة أو الناقة السمينة كأنها تسيل شحمًا .
 * (ضمَّد) الجرح وغيره - ضمَّداً ، وضمَّاداً : شدّه بالضماد أو الضمادة . و - الجرح بالدواء ونحوه : دهنته به أو وضعه عليه . ويقال : ضمَّد فلاناً : داراه وداجاه . و - المرأة فلاناً : خادنته مع غيره .
 (ضمَّد) - ضمَّداً : جفَّ وييس . يقال : ضمَّد الدم على الدبيحة . و - عليه : اشتدَّ جفده عليه .
 (أضمَّد) القوم وغيرهم : جمَّعهم وضمَّهم .
 (ضمَّده) : مبالغة في ضمَّده .
 (تصمَّد) : مطاوع صمَّده .
 (الضمَّاد) : أن تصادق المرأة اثنين أو أكثر في زمن التحيط والجذب لتأكل عند هذا وهذا لتشبع . و - كل ما يضمَّد به العضو الجريح أو الكسير من عصاة ولغافة تشدُّ عليه وتربط . و -

الدواء يُجعل على العضو وَخَدَهُ أو مع عصاية .
(ج) أَضْمِدَّةٌ ، وَضَمَائِدٌ .

(الضُمَادَةُ) : كُلُّ مَا يُضْمَدُ بِهِ الْجِرْحُ وَعَيْرُهُ .
و- حَرْفَةُ الضَّامِدِ أو المُضْمِدِ . (ج) ضَمَائِدٌ .



ويقال : أَنَا عَلَى ضَمَادَةٍ مِنَ الْأَمْرِ ، أَي أُشْرِفْتُ عَلَيْهِ .
(الضُّمْدُ) : الْجِخْلُ وَالْخِذْلُ . (ح) أَضْمَادٌ .
(الضُّمْدُ) : الْحَقْدُ أو الْعَصَبُ الشَّدِيدُ . و-
الظُّلْمُ .

(المِضْمَدَةُ) : خَشْبَةٌ تَجْعَلُ عَلَى عُنُقِي
التَّوْرَيْنِ فِي كُلِّ طَرْفٍ مِنْ طَرَفَيْهَا ثَقَانٍ ، وَهِيَ
النَّيْرُ . (ج) مَضَائِدٌ .

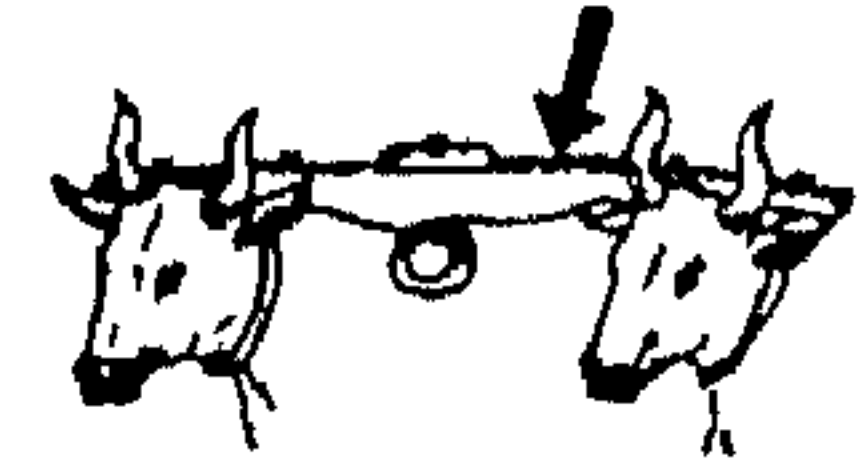

* (ضَمَّرَ) - ضُمُورًا - هَزَلٌ وَقَلُّ لِحْمَةٍ .
و- انكماش وانضمام بعضه إلى بعض . و- العود
ونحوه : ذَهَبَ مَاؤُهُ هَرَقًا .

(أَضْمَرَتِ) الْمَرْأَةُ وَنَحْوَهَا : حَمَلَتْ . و-
الشَّاعِرُ : اسْتَعْمَلَ الْإِضْمَارَ فِي شِعْرِهِ . و-
الْحَيَوَانَ : جَعَلَهُ يَضْمُرُ . و- الشَّيْءُ : أَخْفَاهُ .
ويقال : أَضْمَرَ فِي نَفْسِهِ أَمْرًا : عَزَمَ عَلَيْهِ بِقَلْبِهِ .
(ضَمَّرَهُ) : جَعَلَهُ يَضْمُرُ . و- دَلَّلَهُ . و-

الْفَرَسَ لِلسَّبَابِ وَنَحْوِهِ : رَبَطَهُ وَعَلَفَهُ وَسَقَاهُ كَثِيرًا
مُدَّةً ، وَرَكَبَهُ فِي الْمِيدَانِ حَتَّى يَخْفَ وَيَدُقَّ .
ومدة التصمير عند العرب أربعون يومًا .

(اضْطَمَرَ) : ضَمَّرَ . و- اللُّوْلُو : انضمام ،
أو انضمام وَسَطُهُ بعض الانضمام .
(الضَّمَّرَ) : ضَمَّرَ .

(تَضَمَّرَ) : مَطَاوَعُ ضَمَّرَهُ . و- الوجهُ
ونحوه : انضَمَّتْ جِلْدَتُهُ هُزَالًا .

(الإِضْمَارُ) (فِي الْعُرُوضِ) : إِسْكَانُ الْحَرْفِ
الثَّانِي ، كَالثَّانِي مِنْ مُتَفَاعِلُنَ فِي الْكَامِلِ ، فَيَصِيرُ

مُتَفَاعِلُنَ ، فَيَقْلُ إِلَى مُسْتَفْعِلُنَ .

(الضَّمَامِرُ) : الْقَلِيلُ اللَّحْمِ الرَّقِيقُ يَقَالُ :
جَمَلَ ضَامِرٌ . وَنَاقَةٌ ضَامِرَةٌ وَضَامِرَةٌ وَفِي التَّنْزِيلِ
الْعَرِيْزُ : ﴿ وَأَدْنَى فِي النَّاسِ بِالْبَحْحِ يَأْتُوكَ رِجَالًا
وَعَلَى كُلِّ ضَامِرٍ ﴾ . (ج) ضَمَّرٌ ، وَضَوَامِرٌ .

(الضَّمَارُ) : الْغَائِبُ . و- الْأَمْرُ لَا يَكُونُ
المرءِ مَهْ عَلَى ثِقَةٍ . وَيَقَالُ : مَالٌ ضِمَارٌ : لَا يُرْجَى
عَوْدُهُ . وَذَيْنٌ ضِمَارٌ : لَيْسَ لَهُ أَحَلٌّ مَعْلُومٌ ، أَوْ
لَا يُرْجَى أَدَاؤُهُ ، وَوَعْدٌ ضِمَارٌ : فِيهِ تَسْوِيفٌ .

(الضَّمْرُ) : الضَّيْقُ . وَيَقَالُ : رَحِلَ ضَمْرٌ :
ضَامِرُ الْبَطْنِ . و- الضَّمِيرُ . و- الْحَيُّ أَوْ
السُّخْفِيُّ :

(الصُّمُورُ) - (الضُّمُورُ الْعَضَلِيُّ) : (فِي
الطَّبِّ) : صُمُورٌ وَرَائِيٌّ فِي الْعَضَلَاتِ يَدَأُ فِي الْعَقْدِ
الرَّابِعِ مِنَ الْعَمْرِ ، وَيَصِيبُ الذَّكَورَ وَالْإِنَاثَ ،
وَيَكُونُ فِي أَطْرَافِ عَضَلَاتِ الْأَقْدَامِ . (مخ) .

(الضَّمِيرُ) : الضَّمِيرُ . و- مَا تُضْمِرُهُ فِي
نَفْسِكَ ، وَيَصْعُبُ الْوُقُوفُ عَلَيْهِ . و- اسْتِعْدَادُ
نَفْسِي لِإِدْرَاكِ الْخَبِيثِ وَالطَّيِّبِ مِنَ الْأَعْمَالِ
وَالْأَقْوَالِ وَالْأَفْكَارِ ، وَالتَّفَرُّقَةُ بَيْنَهَا ، وَاسْتِحْسَانُ
الْحَسَنِ وَاسْتِقْبَاحُ الْقَبِيحِ مِنْهَا . و- (عِنْدَ النُّحَاةِ) :
مَادَّةٌ عَلَى مِتْكَالِيمٍ كَأَنَّا ، أَوْ مَخَاطِبٍ كَأَنَّتْ ، أَوْ
غَائِبٍ كَهُو . (ج) ضَمَائِرٌ .
(الضُّمُورَانُ ، وَالضَّمِيرَانُ) : الرِّيحَانُ الْفَارِسِيُّ ،
مِنَ الْفَصِيلَةِ الشَّفْوِيَّةِ .

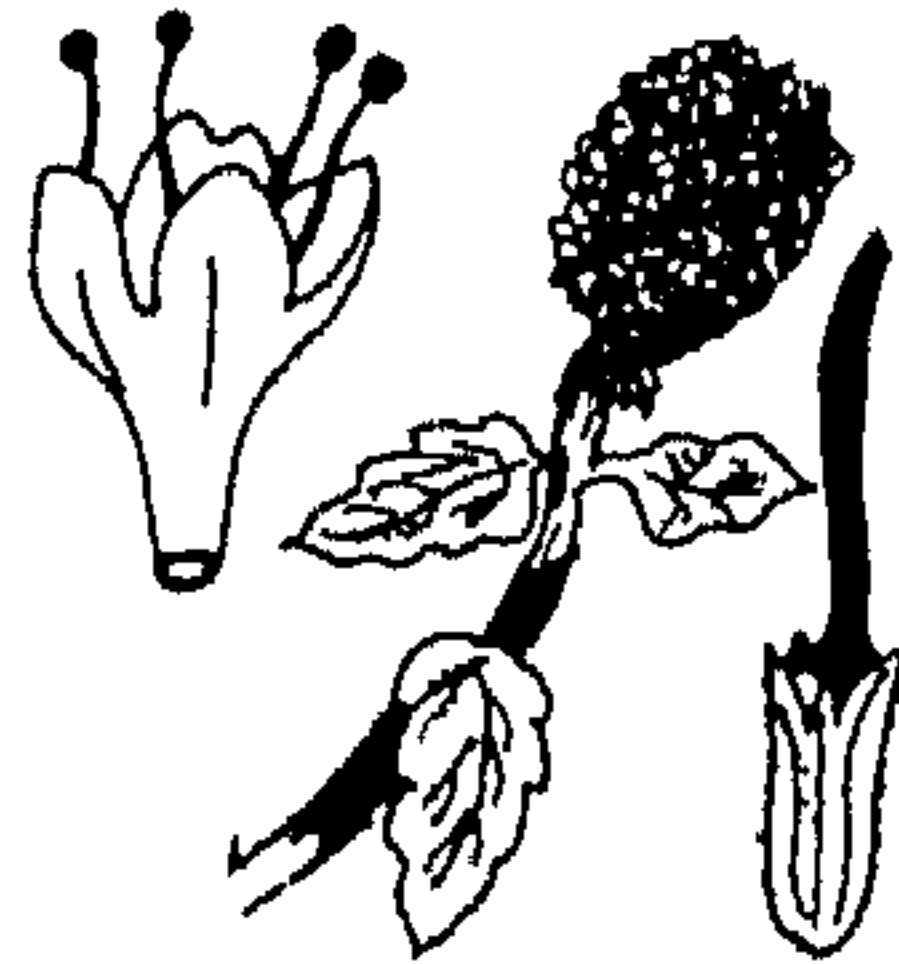

(المِضْمَارُ) : الْمَكَانُ تَضَمَّرَ فِيهِ الْخَيْلُ أَوْ
تَسَابَقَ . و- مُدَّةُ تَضْمِيرِ الْخَيْلِ . (ج) مَضَامِيرٌ .
* (ضَمَّرَ) الْحَيَوَانَ - ضُمُورًا : أَمْسَكَ بِجَرَّتِيهِ
فِي فِيهِ فَلَمْ يَجْتَرَّ ، مِنْ الْفَرْعِ وَغَيْرِهِ . و- فَلَانٌ :

سَكَتَ . وَيَقَالُ : ضَمَّرَ فَاهُ . و- عَلَى مَالِهِ
وَنَحْوِهِ : أَمْسَكَ عَلَيْهِ وَشَحَّ . و- خَضَعَ وَذَلَّ .
و- فَلَانًا وَنَحْوَهُ : سَكَّنَهُ . و- اللَّقْمَةَ :
الْتَقَمَهَا أَوْ كَثَّرَ اللَّقْمَ . و- فَلَانًا : عَابَهُ .

(الضَّمْرُ) : الْمَرْتَفَعُ مِنَ الْأَرْضِ . و- الْجَبَلُ
الْمُنْفَرِدُ ، حِمَارَتُهُ حَمْرٌ صِيْلَابٌ ، لَيْسَ فِيهِ طِينٌ .
* (ضَمَّسَهُ) - ضَمَّسًا : مَضَعَهُ مَضْعًا حَفِيًّا .
* (ضَمَّضَمَّ) الْأَسَدُ : رَأَى وَصَوَّتَ . و- فَلَانٌ :
شَجَعَ قَلْبَهُ . و- عَلَى الْمَالِ وَنَحْوِهِ : أَخَذَهُ كُلَّهُ .

(الضَّمَامِضِيُّ) : الْأَسَدُ الْغَضِبَانُ يَضُمُّ كُلَّ
شَيْءٍ إِلَى نَفْسِهِ . و- الْأَكْوَالُ الَّتِي يَهْمُ الْمُسْتَأْتِرُ الَّذِي
لَا يَشْبَعُ . و- الْبَخِيلُ .

(الضَّمْمَضَامُ) : الْحَشِيعُ الَّذِي يَضُمُّ كُلَّ شَيْءٍ
إِلَى نَفْسِهِ

(الضَّمْمَضَمُ) : الضَّمَامِضِيُّ ، وَالضَّمْمَضَامُ . و-
الْحَسِيمُ الْمَجْتَمِعُ الْخَلْقِ ، أَوْ الشَّجَاعُ . (ج)
ضَمَامِضِيٌّ .

* (الضَّمِيلَةُ) : الْمَرْأَةُ الزَّيْمَةُ . و- الْعَرَجَاءُ
(ج) ضَمَائِلٌ .

* (صَمَّ) فَلَانٌ مِنْ مَالِهِ - ضَمًّا : أَخَذَ . و-
عَلَى الْمَالِ : أَخَذَهُ كُلَّهُ . و- الْأَشْيَاءَ : قَبَضَهَا أَوْ
جَمَعَ بَعْضَهَا إِلَى بَعْضٍ . و- الشَّيْءَ إِلَى الشَّيْءِ :
أَضَافَهُ إِلَيْهِ . و- فَلَانًا وَنَحْوَهُ إِلَى صَدْرِهِ :
عَاتَقَهُ . و- جَنَاحَهُ عَنِ النَّاسِ : أَلَانَ جَانِبَهُ لَهُمْ .
و- الْحَرْفَ : حَرَّكَهُ بِالضَّمِّ .

(ضَمَّاهُ) إِلَيْهِ مُضَامَةً ، وَضَمَامًا : ضَمَّاهُ . و-
فَلَانٌ فَلَانًا : انضَمَّ مَعَهُ أَوْ إِلَيْهِ فِي أَمْرٍ وَاحِدٍ .
(اضْطَمَّ) بَعْضُهُ إِلَى بَعْضٍ : انضَمَّ . و- عَلَيْهِ
اشْتَمَلَ وَانطَوَى . و- الشَّيْءَ : ضَمَّاهُ إِلَى نَفْسِهِ
وَجَمَعَهُ . وَيَقَالُ : اضْطَمَّ الشَّيْءُ إِلَى نَفْسِهِ .

(انضمام) الشَّيْءُ : اجْتَمَعَ بَعْضُهُ إِلَى بَعْضٍ .
ويقال : انضمام القوم ونحوهم .

(نضمام) الشَّيْءُ : انضمام بعضه إلى بعض .
ويقال : نضمام القوم وغيرهم .

(الإضمامة) : كُلُّ مَا ضُمَّ بَعْضُهُ إِلَى بَعْضٍ .

و - الجماعة من الناس وغيرهم ينضم بعضهم إلى بعض ليس أصلهم واحدًا . و - الإضبارة ، أى الحزمة ، من الكُتُب والصحف وغيرها . (ج) اضمايم . ويقال : فرس سبأى الأضاميم : إذا سبق جماعة من الأفراس دفعة واحدة .

(الضمام) : كل ما يضم به الشيء إلى غيره . وضمام الشيء : ما يشمله وينطوى عليه . ويقال : التقوى ضمام الخير كله .

(الضمامة) : الإضمامة .

(الضمنة) : حلبة الخيل فى الرهان . و - (عند النحاة) : علامة للرفع فى المعرب ، والبناء على الضم فى المبنى .

(الضميم) : المضموم ، أو المضموم إلى غيره .

* (ضمين) - ضمنًا ، وضمانة : أصابته أو لزمته علة . و - على أهله ونحوهم : صار كلاً وعائلة عليهم . و - الرجل ونحوه ضمانًا : كفله أو التزم أن يؤدي عنه ما قد يقصر فى أدائه . و - الشيء : جزم بصلاحيته وحلوه مما يعيبه . و - احتواه .

(أضمنه) الله أو غيره : جعله ضمينًا . (ضمن) الشيء الوعاء ونحوه : جعله فيه وأودعه إياه . و - فلانًا الشيء : جعله يضمه وألزمه .

(تضامنوا) : التزم كل منهم أن يؤدي عن الآخر ما يقدر عن أدائه . (مو) .

(تضمن) الوعاء ونحوه الشيء : احتواه واشتمل عليه . و - العبارة معنى : أفادته بطريق الإشارة أو الاستنباط . و - الغيث ونحوه الثبات : أخرجه وأذكاه . و - الشيء عنه ، أو منه : ضمينه .

(التضامن) : التزام القوى أو الغنى معاونة الضعيف أو الفقير . (محدثه) .

(التضمين) - (عند علماء العربية) : على معان : منها إيقاع لفظ موقع غيره ومعاملته معاملة ، لتضمينه معناه واشتماله عليه . ومنها أن

يكون ما بعد الفاصلة متعلقًا بها . و - (فى علم القوافى) : أن تتعلق قافية البيت بما بعده على وجه لا يستقل بالإفادة . و - (فى البديع) : أن يأخذ الشاعر أو الناثر آية أو حديثًا أو حكمة أو مثلاً ، أو شطرًا أو بيتًا من شعر غيره بلفظه ومعناه .

(الضامن) : الكفيل ، أو الملتزم ، أو الغارم . (ج) ضمان ، وضمنة .

(الضامنة) : ما اشتملت عليه القرية من النخيل ونحوه . (ج) ضوامن .

(الضمان) : الكفالة والالتزام .

(و) (ضمان الدرك) : هو رد الثمن للمشتري عند استحقال المبيع ، بأن يقول : تكفلت بما يدركك فى هذا المبيع .

(و) (ضمان الرهن) : ما يكون مضمونًا بالأقل . و (ضمان العصب) : ما يكون مضمومًا بالقيمة .

(و) (ضمان المبيع) : يكون مضمونًا بالثمن قل أو كثر .

(و) (الضمان الاجتماعى) : قيام الدولة بمعونة المحتاجين . (محدثه) .

(الضمانة) : وثيقة يصمن بها الرجل صا أو يضمها لها . و - وثيقة يضمن بها الرجل صا صالحًا للاداء مدة معينة ، أو تعهد شفوي لأحد هذين الغرضين أو نحوهما . (محدثه) .

(الضمنة) : طن الشيء ودخله . ويقال : ضمهم من ضمهم كلامه كذا : دلالة ومراميه . ما أغنى عني ضمنا : شيئًا .

(الضمين) : الزمين أو المريض المصاب بعاهة أو علة . و - المحجب أو العائى . و - الكل . (ج) ضمنى .

(الضمين) : الضامين . (ج) ضمنا . و - الضمين . (ج) ضمنى .

(الضممان) : الضامين . و - الحامل . (ج) مضمين .

(المضمون) : المختوى . ومنه مضمون

الكتاب : ما فى طيه . ومضمون الكلام : فخواه وما يفهم منه . (ج) مضمين .

* (ضنات) المرأة ونحوها - ضنًا ، وضنوءًا : كثر تسلسلها . و - المال وغيره : كثر .

(أضنات) المرأة وغيرها : ضنات .

(الضنء) من كل شيء : تسله . (ج) ضنوء .

* (ضنكة) - ضنكا : ضيقه . ويقال : ضنك الله عينه .

(ضنك) - ضنكة ، وضنوكه : ضاق .

يقال : ضنك عينه . و - فلان : ضغف فى جسمه أو عقليه . و - السحاب ونحوه : غلظ والتف .

(ضنك) ضنكا ، وضنكا : ركم ، أو لزمه الركام .

(أضنك) الله : أركمه .

(تضنك) : نهك .

(أضنك) : الركام .

الضنك : الموثق الذى الشديدي . يقال : ناقة ضنك (يسرى فيه المدكر والمؤنث) . و -

الشجر العظيم ، أو الملتف . (ج) ضنك .

(الضنك) : الضيق من كل شيء (يسرى فيه المدكر والمؤنث) . وفى التنزيل العزيز : ﴿ وَمَنْ أَعْرَضَ عَنْ ذِكْرِي فَإِنَّ لَهُ مَعِيشَةً ضَنْكًا ﴾ .

(الضنكة) : الضنك .

(الضنيدك) : الضيق . و - الضيف فى بدنيه أو رأيه . و - التابع الذى يخدم بخبره . و - المقطوع .

* (ضن) به عليه - ضنًا ، وضنائه : بخيل بخلا شديدًا . و - بالمكان ونحوه : لم يبرحه .

(الضنائة) - يقال : أخذت الأمر بضنائة : بطراوته لم يتغير . ومجمت على القوم وهم بضنائيتهم : لم يتفرقوا .

(الضنن) : الشجاع .

(الضنن) : المضمون به ، أو الشيء النفيس

(أضهى) : تَزَوَّجَ ضَهْوَاءً أَوْ ضَهْيَاءً .
 (ضاهاه) : ضاهاه : شابهه .
 (الضهواء) : الضهيا . (انظر : ضها) .
 (الضهوة) : بركة الماء . (ج) أضهَاءُ .
 (الضهياء) : الضهواء .
 (الضهى) : الشبيهة والنظير .
 * (ضاء) الشيء - ضَوْءًا ، وضياءً : أُنَارَ وَأَشْرَقَ .
 (أضَاءَ) : ضاء . وفي التنزيل العزيز : ﴿يَكَادُ زَيْتُهَا يَضِيءُ وَلَوْ لَمْ تَمْسَسْهُ نَارٌ﴾ .
 - الشيء : جعله يضيءُ أو يضيءُ . - النار ونحوها الشخص : أظهرته . وفي التنزيل العزيز : ﴿فَلَمَّا أَضَاءَتْ مَا حَوْلَهُ ذَهَبَ اللَّهُ بِنُورِهِمْ﴾ .
 (ضَوًّا) الشيء : أضاءه . - عنه : مأل وعَدل .
 (تَضَوًّا) : الشيء : تبصَّره في الضوء وهو في الظلام ليَرَاهُ .
 (استضاء) : استأز . - به : طلب ضَوْءَهُ ، واستمدَّ نُورَهُ .
 (الضوء) : الثور . وهما مُتْرَادِفَانِ ، أو الضوء أقوى وأسطع من النور ، أو الضوء لما بالذات كضوء الشمس والنار ، والنور لما بالعرض والاكْتِسَابِ من جسم آخر ، كنور القمر . وفي التنزيل العزيز : ﴿هُوَ الَّذِي جَعَلَ الشَّمْسَ ضِيَاءً وَالْقَمَرَ نُورًا﴾ . (ج) أضواء .
 (الضوء) : الضوء .
 * (ضاج) الوادى ونحوه - ضَوْجًا : اتَّسَعَ . - عنه : مأل .
 (انضاج) الوادى ونحوه : اتَّسَعَ .
 (انضوج) في ضَوْجِ الوادى : دخل فيه .
 (تضوج) الوادى ونحوه : ضاج . - كَثُرَتْ أَضْوَاغُهُ .
 (الضوج) : مُنْعَطَفُ الوادى ومنحناه .
 (ج) أضواج .
 * (ضار) - ضَوْرًا : اشتدَّ جوعه . - الشيء

(ضَهَبَ) الرَّمْحُ أَوْ الْقَنَاةُ أَوْ الْعَصَا أَوْ الْقَوْسَ بِالنَّارِ : لَوَّحَهَا أَوْ عَرَضَهَا عَلَيْهَا شَيْئًا فَشَقَّ عِنْدَ تَقْفِيفِهَا وَتَقْوِيمِهَا . - واللحم ونحوه : شَوَاهُ وَلَمْ يَبَالِغْ فِي انْضِجَاعِهِ ، أَوْ شَوَاهُ عَلَى حِجَارَةٍ مُخَمَّاةٍ .
 (الضهباء) : القوسُ عَمِلَتْ فِيهَا النَّارُ . (ج) ضَهَبٌ .
 * (ضَهْدَةٌ) - ضَهْدًا : أَدْلُهُ وَظَلَمَةٌ .
 (أضهده) ، وبه : ضهده .
 (اضطهده) : بالغ في ضهده .
 (الضهدة) : الغلبة والقهر . - مَنْ يَضْهِدُهُ النَّاسُ كَثِيرًا . وهى ضهدة أيضًا .
 * (الضاهر) : أعلى الجبل . - الوادى . (ج) ضواهر .
 (الضهر) : أعلى الجبل . - بقعة من الجبل يخالف لونها سائر لونه . - السُّلْحَفَاءُ . (ج) ضهور ، وأضهار .
 * (ضَهَلُ) اللَّبَنُ وَنَحْوُهُ - ضَهْلًا : وَضَهُولًا : اجْتَمَعَ شَيْئًا فَشَتَّتًا . - الشَّرَابُ : قَلَّ وَرَقَّ .
 - الشاة ونحوها : قَلَّ لَبْنُهَا . - الظَّلُّ : فَاءٌ وَتَنَاقُصٌ . - إليه : رَجَعَ . ويقال : ضَهَلَ إِلَيْهِ تَجَبَّرَ : وَقَعَ . - فَلَانًا حَقَّهُ ضَهْلًا : نَقَصَهُ إِيَّاهُ ، أَوْ دَفَعَهُ إِلَيْهِ قَلِيلًا قَلِيلًا .
 (أضهل) البئر : بدا فيه الإِرطَابُ .
 ويقال : أضهل الثَّخْلُ . - إلى فلان مألًا : أوصله إليه .
 (تضهل) إلى فلان : ضهل .
 (استضهل) الخبر : استوحى منه ما أمكنه .
 (الضاهلة) من العيون : القليلة الماء . (ج) ضواهل .
 (الضهل) : الماء القليل [الضَّخْلُ] . - اللَّبَنُ الْمُجْتَمِعُ .
 (الضهُول) من النعام : البِيوضُ . (ج) ضهُل .
 * (ضهيت) - ضهَى : كانت ضهواء أو ضهياء .

تَضَنُّ بِه لِمَكَانِيهِ مِنْكَ وَمَوْجِئِهِ عِنْدَكَ . ويقال : فلان ضينى ، وهو ضينى من بين إخوانى : أى خاصتى .
 (الضنين) : الشديد البخل ، أو البخيل بالشيء النفيس ، أو الحريص عليه . وفي التنزيل العزيز : ﴿رَمَاهُو عَلَى الْغَيْبِ بِضَنِينٍ﴾ . (ج) أضيناء .
 وهن ضنائن . وضنائن الله : خواص خلقه .
 (المضينة) : كل ما يضمن به ويتنافس فيه .
 (المضنون ، والمضنونة) : كل ما يضمن به من الأشياء .
 * (ضنيت) المرأة وغيرها - ضننوا ، وضننا : كَثُرَ تَسْلُهَا . - نصيب فلان : كَثُرَ .
 (ضنى) - ضنى ، وضناء : اشتد مرضه حتى نحل حسمه . فهو ضن ، وضنى ، وضنى .
 (أضنى) : لزيم الفراش من الضنى . - المرض وغيره الإنسان ونحوه : أثقله .
 (ضائى) المرض ونحوه : عاناه وقاساه
 (تضنى) : تمارض .
 (الضنى) : المرض أو الهزال الشديد . - السقيم والمريض الذى قد طال مرضه ، وقد يوصف به المفرد والمذكر وغيرهما على السواء ، وبعضهم يثنى ويجمعه ، فيقول : هم أضنَاءُ .
 (الضنى) : المريض . (ج) أضنياء .
 * (ضاهاه) : شابهه ، وفعل مثل فعله ، أو اعتقد مثل عقيدته . وفي التنزيل العزيز : ﴿يُضَاهِئُونَ قَوْلَ الَّذِينَ كَفَرُوا مِنْ قَبْلِكَ﴾ . - وَرَفَّقَ بِهِ .
 (الضهيا) : المرأة تضاهى الذكر فى عدم الحيض أو الحمل أو الولادة ، لأن أعضاء تناسلها لا تزال فى طورها الجنينى .
 * (ضهَبَ) الرجل - ضهوبًا : أخلف فى الوصول إلى مستوى البلوغ ولم يشبه الرجال فى صفات الرجولة . - اللحم وغيره بالنار ضهبا : لَوَّحَهُ وَغَيْرَهُ .
 (ضاهبه) : كاشفه بالقيح .

<p>(الضَّيْحُ) : الضَّيْحُ .</p> <p>* (ضَارَهُ) كذا - ضَيَّرَا : ضَارَهُ يَضُرُّهُ : أى أضرَّ به . وفى التنزيل العزيز : ﴿ قَالُوا لَا ضَيْرَ إِنَّا إِلَى رَبِّنَا مُنْقَلِبُونَ ﴾ .</p> <p>* (ضَارَ) - ضَيَّرَا : اغْوَجَ . و - جَارَ . ويقال : ضار فلاناً ، وضاره حَقٌّ : ظلمه .</p> <p>(الضَّيْرَى) - القِسْمَةُ الضَّيْرَى : الجائِزَةُ . وفى التنزيل العزيز : ﴿ تِلْكَ إِذْ أَسْمَتُ ضَيْرَى ﴾ .</p> <p>* (ضَاعَ) - ضَيَّاعًا : فُتِدَ وَأُهْمِلَ .</p> <p>(أَضَاعَ) فلانٌ : فَشِتَّ ضَيَّعْتَهُ أَوْ ضَيَّاعُهُ وَكَثُرَتْ . و - الشَّيْءُ : جعله يضيِّع .</p> <p>(ضَيَّعَهُ) : أَضَاعَهُ .</p> <p>(الضَّيَّاعُ) : الفقيرُ ذو العيال . و - الجائِعُ .</p> <p>(ج) ضَيَّعَ ، وضَيَّاعٌ .</p> <p>(الضَّيَّعَةُ) : الأرضُ المُغْلَةُ . و - العملُ النافعُ المُربِحُ ، كالتجارة والصناعة وغيرهما من الجِرْفِ ، وقد تطلق على الرَّبْحِ نفسه . ويقال : فشيت عليه ضيَّعتهُ : إذا كثرَ ماله ، أو كثرت أشغاله ، وانتشرت عليه أموره . (ج) ضَيَّاعٌ ، وضَيَّعٌ .</p> <p>(المِضْيَاعُ) : الكثيرُ الإضاعةِ للمال وغيره .</p> <p>وهى مِضْيَاعٌ ، ومِضْيَاعَةٌ .</p> <p>(المِضْيَاعَةُ) : الإهمالُ . و - المَفَازَةُ المنقطعة يضيِّع فيها الإنسان وغيره . و - ما يَجْلُبُ الضياع والفساد من لهو ولعب ونحوه . (ج) مِضْيَاعٌ .</p> <p>(المِضْيَاعَةُ) : المِضْيَاعَةُ .</p> <p>* (الضَّيِّعُ) : (انظر : ضنم) .</p> <p>* (ضَافٌ) إليه - ضَيَّفَا ، وضَيَّفَةً : ذَا وَمَالٍ واستأنسَ به . و - عنه : عَدَلُ وَانْحَرَفَ . و - منه : خَافٌ وَحَذِرَ . و - فلانًا : نَزَلَ عندهُ ضَيَّفَا . ويقال : ضافهُ الهمُّ وغيره . و - طَلَبَ منه الضَّيْفَةَ .</p> <p>(أَضَافَ) إليه : ضَافَ . ويقال : أضاف إلى صوته : استأنسَ به وأراد أن يَدُنُو منه . و - منه : خَافَ . و - الشَّيْءُ إليه : ضَمَّهُ . و - أَسَدَّهُ أَوْ</p>	<p>(الضُّوْعُ) : صوتُ الضُّوْعِ .</p> <p>(الضُّوْعُ) : طائرٌ من طير الليل كالهامة ، إذا أَحَسَّ بالصَّبَاحِ صَدَحَ وَصَرَخَ . (ج) أَضْوَاعٌ ، وضِيَعَانٌ .</p> <p>* (ضَانٌ) - ضَوْنَا : كَثُرَ نَسْلُهُ وَوَلَدَهُ .</p> <p>(تَضَوَّنَ) : ضَانٌ .</p> <p>(الضُّوْنُ) : الإِنْفِخَةُ .</p> <p>(الضُّيُونُ) : السُّتُوْرُ الذَّكْرُ . (ج) ضَيَاوُنٌ .</p> <p>* (ضَوَى) إليه - ضَيَّأً ، وضَوِيًّا : مال وانضمَّ . و - فلانًا وغيره إليه : ضَمَّهُ .</p> <p>(ضَوَى) - ضَوَى : ضَعُفَ وَهَبَلَ ، أَوْ ذَقَّ .</p> <p>(ضَوِيَّتُ) الإبلُ ونحوها : أصيبت بالضَّوَاةِ .</p> <p>(أَضْوَى) : ضَوَى . و - أُنَى بوليد أو نسل ضاوي . وفى الحديث : «اغتربوا لا تُضْوُوا» : تزوجوا غريبات ليقوى نسلكم . و - فلانًا : جعله يَضْوَى . و - الأمرُ وغيره : لم يُحْكَمْهُ . و - حَقَّهُ ونحوه : ناقصه وَغَبَّته . يقال : أَضْوَى فلانًا حَقَّهُ .</p> <p>(أَضْوَى) إليه : ضَوَى . ويقال : الأضْوَى تحت لوائه .</p> <p>(الضُّوَاةُ) : غُدَّةٌ أَوْ شَبْهَةٌ تحت شحمة الأذن فوق النَّكَفَةِ . و - كُلُّ وَرَمٍ جامد . و - السَّلْعَةُ فى البدن . (ج) ضَوَى .</p> <p>* (ضَاحَتِ) البلادُ ونحوها - ضَيَّحًا : نَحَلَتْ جَدْبًا . و - اللبنُ : مزجُهُ بالماءِ حتى صار ضَيَّاحًا . ومنه عيشٌ مَضْيُوحٌ : غير خالص من الآلام .</p> <p>* (ضَيَّحَ) اللبنُ : ضَاحَهُ . و - فلانًا : سقاه الضَّيَّاحَ .</p> <p>(تَضَيَّحَ) اللبنُ أو الدَّوَاءُ أو نحوه : صار ضَيَّاحًا . و - فلانٌ : شَرِبَ الضَّيَّاحَ . و - المُسْتَقِي : وَرَدَ الحوضَ بعدما شَرِبَ أَكْرَهُ ، أَوْ جاءَ آخرَ المُسْتَقِيِّينَ فى الوَرْدِ .</p> <p>(الضَّيَّاحُ) : اللبنُ الرقيقُ الكثيرُ الماءِ . و - كُلُّ دَوَاءٍ أَوْ سَمٍّ يصبُّ فيه الماءُ ثم يُجَدِّحُ .</p>	<p>فلانًا وغيره : ضَرَّهُ .</p> <p>(تَضَوَّرَ) : تَلَوَّى وصاح من وجع الضرب أو الجوع ونحوهما .</p> <p>(الضُّوْرَةُ) : الجَوْعَةُ .</p> <p>(الضُّوْرَةُ) : الحَقِيرُ الضَّعِيفُ لا يستطيع أن يدافع عن نفسه . وهى ضُورَةٌ أيضًا . (ج) ضُوْرٌ .</p> <p>* (ضَوُضًا) ضَوُضَاتٌ : صَاحَ وَجَلَبَ . ويقال : ضوضأ القومُ : صَاحُوا واختلطت أصواتهم فى الجدالِ أو النزاعِ ونحوه .</p> <p>(ضَوُضَى) ضوضاءٌ : ضَوُضًا .</p> <p>(الضُّوُضَى) : الصياحُ والجلبةُ . و - أصوات الناس فى الحرب وغيرها .</p> <p>(الضوضاءُ) : الضُّوُضَى .</p> <p>* (ضَوُوطٌ) فَكَّهُ - ضَوُوطًا : اعوجَّ . فهو أَضَوُوطٌ ، وهى ضَوُوطَةٌ . (ج) ضَوُوطٌ .</p> <p>(الضُّوِيطَةُ) : الحِمْيَةُ والطَّيْنُ فى أصل الحوضِ ونحوه . و - العجينُ الرقيقُ المسترخى من كثرة الماءِ .</p> <p>* (الضُّوُطَارُ) : من يدخُلُ السُّوقَ ، وليس معه رأس مال ، فيحتال للكسبِ .</p> <p>(الضُّوُطَرٌ) : الضُّحْمُ لا غناءَ عنده .</p> <p>(الضُّوُطَرَى) : الضُّوُطَرُ . ويقال : للقوم إذا كانوا لا يُعْتَوْنَ غَنَاءً : بُنُو ضَوُطَرَى .</p> <p>(أَبُو ضَوُطَرَى) : كُنْيَةُ الجوعِ .</p> <p>* (ضَاعَ) الشَّيْءُ - ضَوَّعًا : تَحَرَّكَ فانتشرت رائحتهُ . و - الرائحةُ : طابت وفاحَتْ . و - الضُّوْعُ : صَاحَ وَصَوَّتَ . و - الشَّيْءُ : أمالهُ . و - حَرَّكَهُ . و - أَفْرَعَهُ . ويقال : لا يَضْوَعَنَّكَ ما تسمع منه : لا تكترث له . و - الطائرُ فَرَّخَهُ : زَقَّهُ وَأَطْعَمَهُ .</p> <p>(ضَوَّعَهُ) : مبالغة فى ضَاعَهُ .</p> <p>(الضَّوْعُ) الفَرُخُ : بَسَطَ جَنَاحَيْهِ إِلَى أُمِّهِ لِنَزْقِهِ وَطَعْمِهِ .</p> <p>(تَضَوَّعَ) : اشتدَّ ضَوَّعُهُ .</p>
---	--	---

نَسَبَهُ . و - فَلَائِنَا : أَغَانَهُ وَأَجَارَهُ . وَأَنْزَلَهُ ضَيْفًا عِنْدَهُ . وَيُقَالُ : أَضَافَهُ عَلَيْهِ .

(ضَيْفٌ) الشَّيْءُ إِلَيْهِ : أَمَالُهُ . و - فَلَائِنَا أَوْ الْغَرِيبِ : أَضَافَهُ . وَفِي التَّنْزِيلِ الْعَزِيزِ : ﴿فَالنَّاطِقَاتُ حَتَّىٰ إِذَا أَتَيْنَا أَهْلَ قَرْيَةٍ اسْتَطَعْنَا أَهْلَهَا فَأَتَوْا أَنْ يُضَيِّبُوهُمَا﴾ .

(الضَيْفُ) إِلَيْهِ : انضَمَّ ، أَوْ أُسْنِدَ .

(تَضَيَّفَ) الْوَادِي وَنَحْوَهُ : تَضَافَى . و - فَلَانَ الْوَادِي وَنَحْوَهُ : صَارَ فِي ضَيْفِهِ . و - السَّبْعَانِ فَلَائِنَا : تَكْنَفَاهُ وَأَخَاطَا بِهِ . و - الْكِلَابُ وَنَحْوَهَا الصَّيْدَ وَنَحْوَهُ ، وَعَلَيْهِ : أَكَلَتْهُ .

(تَضَيَّفَ) فَلَائِنَا : ضَافَهُ .

(اسْتَضَافَ) فَلَائِنَا : اسْتَجَارَ بِهِ ، أَوْ سَأَلَهُ الضَّيْفَةَ . و - مِنْهُ إِلَى كَذَا : لَجَأَ .

(الإضافة) - (عند الشحاة) : رَبَطَ اسْمِينَ أَحَدَهُمَا بِالْآخَرِ عَلَى وَجْهِ تَعْرِيفٍ أَوْ تَخْصِصٍ . و - (عند الحكماء) : نِسْبَةٌ بَيْنَ شَيْئَيْنِ يَمْتَضِي وَجُودَ أَحَدِهِمَا وَجُودَ الْآخَرِ ، كَالْأَبْوَةِ وَالْبَنَةِ وَالْأَخُوَّةَ وَالصَّدَاقَةَ .

(التضايُّف) : الإضافة بمعناها عند الحكماء ، وَيُسَمَّى مَا بَيْنَهُمَا تِلْكَ السَّبِيَّةُ : مُتَضَافَيْنِ .

(الضَيْفُ) : الْبَازِلُ عِنْدَ غَيْرِهِ (يَسْتَوِي فِيهِ الْمَفْرَدُ وَالْمَذَكَّرُ وَغَيْرُهُمَا ؛ لِأَنَّهُ فِي الْأَصْلِ مَصْدَرٌ) . وَفِي التَّنْزِيلِ الْعَزِيزِ : ﴿إِنَّ هَؤُلَاءِ ضَيْفِي فَلَا تَفْضَحُون﴾ . وَيَجْمَعُ أَيْضًا عَلَى أَضْيَافٍ ، وَضَيُوفٍ ، وَضَيَافٍ ، وَضَيَافِينَ .

(الضَيْفُ) : الْجَائِزُ وَالنَّاجِيَةُ . وَيُقَالُ : ضَيْفُ الْوَادِي ، وَضَيْفُ الْجَلِيلِ . (ج) أَضْيَافٌ .

(الضَيْفِيُّ) : الَّذِي يَتَّبِعُ الضَّيْفَ مُتَطَفِّلًا . وَهِيَ ضَيْفِيٌّ ، وَضَيْفِيَّةٌ .

(المُضَافُ) : الَّذِي يُنْتَسَبُ إِلَى قَوْمٍ وَلَيْسَ مِنْهُمْ .

(المَضُوفَةُ) : الْأَمْرُ يُشْفَقُ مِنْهُ وَيُخَافُ .

(المُضَيِّفُ) : الْكَثِيرُ الضَّيُوفِ . وَهِيَ مُضَيِّفٌ .

(المَضَيِّفَةُ) : مَوْضِعُ الضَّيْفَةِ . (ج) مُضَيِّفٌ .

(المَضَيِّفَةُ) : الْمَضُوفَةُ . و - الْهَمُّ وَالْحَزَنُ .

(المُضَيِّفُ) : الَّذِي يَدْعُو الضَّيُوفَ وَيَقْرَبُهُمْ . و - مَنْ يَقُومُ عَلَى حِدْمَةِ رُكَّابِ الطَّائِرَةِ وَالْجُلَّاسِ فِي الْمَطْعَمِ . (مُحَدَّثَةٌ) .

(المُضَيِّفَةُ) : فَتَاةٌ تَقُومُ عَلَى حِدْمَةِ رُكَّابِ الطَّائِرَةِ وَالْجُلَّاسِ فِي الْمَطْعَمِ وَنَحْوِهِ . (مُحَدَّثَةٌ) .

* (ضَاقَ) - ضَيْقًا ، وَضَيْقًا : انضَمَّ بَعْضُهُ إِلَى بَعْضٍ فَلَمْ يَتَسَّعْ لِمَا فِيهِ وَقَصَرَ عَنْهُ . وَيُقَالُ : ضَاقَتْ حَيْثُ وَضَاقَ بِالْأَمْرِ . وَضَاقَ بِهِ ذَرْعًا ، وَضَاقَ صَدْرُهُ بِهِ : تَأَلَّمَ أَوْ ضَجَرَ مِنْهُ أَوْ شَقَّ عَلَيْهِ ، وَعَجَزَ عَنْهُ . وَفِي التَّنْزِيلِ : ﴿وَلَمَّا جَاءَتْ رُسُلُنَا لُوطًا سِئًا بِهِمْ وَضَاقَ بِهِمْ ذَرْعًا﴾ . وَ : ﴿وَلَقَدْ تَعَلَّمَ أَنتَ لَبِيبًا يَضِيْقُ صَدْرُكَ بِمَا يَقُولُونَ﴾ . فَهُوَ ضَاقٌ ، وَضَيْقٌ . (ج) ضَيَاقٌ .

(أَضَاقَ) : صَارَ فِي ضَيْقٍ . و - فَتَقَدَّ مَالُهُ

وافتقر . و - الشَّيْءُ : جَعَلَهُ يَضِيْقُ .

(ضَاقَهُ) فِي كَذَا : عَاسَرَهُ وَلَمْ يُسَاحِمْهُ .

(ضَيْقَهُ) : أَضَاقَهُ . و - عَلَيْهِ : شَدَّدَ .

(تَضَاقَ) : ضَاقَ . و - مِنْهُ : لَمْ يَحْتَمِلْهُ ، أَوْ

أَظْهَرَ الضَّيْقَ . و - الْقَوْمُ : لَمْ يُتَّسِعُوا فِي مَكَانٍ أَوْ

تَحَلَّقُوا . و - ضَاقَ كُلُّ مَنْهُمْ الْآخَرَ .

(الضَيْقُ) : الْفَقْرُ وَالشَّدَّةُ . و - كُلُّ مَا لَمْ

يُحْتَمَلُ كَالشُّكِّ وَالْأَمِّ وَالْحَزَنِ . وَفِي التَّنْزِيلِ الْعَزِيزِ :

﴿وَلَا تَكُ فِي ضَيْقٍ مِمَّا يَمْكُرُونَ﴾ .

(الضَيْقُ) : الضَّيْقُ ، وَضَيْقُ النَّفْسِ : أَرْمَةٌ

تُصِيبُ الْمَرْءَ مِنْ رَبْوٍ وَنَحْوِهِ .

(المَضَيِّقُ) : مَا ضَاقَ وَاشْتَدَّ مِنَ الْأُمُورِ ، و -

مَجْرَى مَاءٍ ضَيِّقٌ بَيْنَ قِطْعَتَيْنِ مِنَ الْأَرْضِ ، كَمَضِيْقِ

الدَّرْدَنِيلِ . (مُحَدَّثَةٌ) . (ج) مَضَاقٍ .

* (أَضَالَ) الْمَكَانَ : أَنْبَتَ الضُّمَّالَ .

(الضُّمَّالُ) : السُّدْرُ الْبَرِّيُّ ، أَوْ مَا يَسْقِيهِ الْمَطَرُ

مِنْهُ .

(الضُّمَّالَةُ) : وَاحِدَةُ الضُّمَّالِ . و - السُّلَّاحُ

أَجْمَعٌ ، أَوْ السُّهَامُ .

* (ضَامَةٌ) - ضَيْمًا : ظَلَمَةٌ . و - أَذْلُهُ . و -

فَلَائِنًا حَقَّهُ : انْتَقَصَهُ وَعَبَّئَهُ .

(اسْتَضَامَهُ) : ضَامَهُ .

(الضَّيْمُ) : الظُّلْمُ أَوْ الْإِذْلَالُ وَنَحْوُهُمَا . (ج) ضَيُومٌ .

قال الملقب العبدى :

ونحى على الثمر المخوف ويثقى

بغارتنا كيد العدى وضيوؤها

نهاية الجزء الأول من

المعجم الوسيط

يتلوه الجزء الثانى ، وأوله : (باب الطاء)

راجع تحارب هذا الكتاب

محمد عبد العزيز القلماوى
المراقب العام بالمجمع

عبد الوهاب السيد عوض الله
المراقب بالمجمع

رقم الايداع ٢٧٤٠ / ١٩٨٥

١٤٠٥ هـ - ١٩٨٥ م

مطابع الحار المنحسية

