

()
(1914)

() :
()
1 1343
() ()

: (11) (2))

¹ ثم اتصلت بعدد لا أحصيه الآن من العلماء. منهم من قرأت عليه. ومنهم من حضرت دروسه، ومنهم من جلست إليه واستقدت منه، في الشام ومصر والعراق. من هؤلاء الشيخ بدر الدين الحسني المحدث الأكبر وقربنه السيد محمد بن جعفر الكتاني صاحب الرسالة المستطرفة والشيخين المعمرين الشيخ عبد المحسن الأسطواني والشيخ سليمان الجوخدار ومفتي الشام الشيخ عطا الكسم وخلفه المفتي الشيخ محمد شكري الأسطواني وخلفه المفتي (الطبيب) الشيخ أبو اليسر عابدين والسيد محمد الخضر حسين شيخ الجامع الأزهر والشيخ عبد المجيد سليم شيخ الجامع الأزهر والشيخ مصطفى عبد الرازق شيخ الجامع الأزهر والشيخ محمود شلتوت شيخ الجامع الأزهر. وخالي المؤرخ العالم الكاتب محب الدين الخطيب. والمربي الكبير الشيخ أبو الخير الميداني والعالم المحدث الراوية الشيخ صالح التونسي والعالم الأديب السلفي النظار الشيخ محمد بهجة البيطار والعالم الشيخ توفيق الأيوبي والمربي العالم الشيخ أحمد النويلاتي والمفسر الشيخ عبد الله العلمي والعالم الواعظ الشيخ هاشم الخطيب وامامي العربية وشيخي الأدب الأستاذ سليم الجندي والشيخ عبد القادر المبارك وأستاذ الكتاب المؤرخ الكاتب محمد كرد علي منشئ المجمع العلمي في دمشق. والشيخ المصنف الأديب الشيخ عبد القادر المغربي، والأديب الراوية الأستاذ عز الدين التتوخي، والكاتب العبقري الأستاذ معروف الأرنؤوط والأستاذ الحفوقي العالم شاكرا الحنبلي والمحمامي العالم الأستاذ سعيد محاسن والعالم المصنف الشيخ عبد القادر بدران الحنبلي والعالم المصنف الشيخ محمد الكافي المالكي والفقهاء الشيخ نجيب كيوان الحنفي والعلامة الشيخ أمين سويد. والمربي المصنف الشيخ زيد زين العابدين التونسي والمربي الشيخ أحمد النويلاتي، وشيخ علماء العراق الشيخ أمجد الزهاوي والعالم الحفوقي الحاج حمدي الأعظمي العراقي ومفتي بغداد الشيخ قاسم القيسي والفقهاء المؤرخ المحدث الشيخ زاهد الكوثري والعلامة الأديب الشيخ البشير الإبراهيمي الجزائري والمربي المصلح الشيخ كامل القصاب والشيخ عبد السفر جلاني ووجدت القرآن على شيخ قراء الشام الشيخ محمد الحلواني والشيخ عبد الرحيم دبس وزيت وولده شيخنا (وتلميذ والدي) الفقيه الحنفي الشيخ عبد الوهاب والقارئ المبدع الشيخ عبد الله المنجد، وخلق غيرهم كثير أسأل الله لهم الرحمة والغفران، من ذكرت منهم هنا ومن غاب الآن اسمه عن ذاكرتي، وأظن أنني لو عددتهم لأربي عددهم على المئة جزاهم الله خيراً.

² المطبوع في دمشق سنة 1348 هـ وهو الجزء الأول من (رسائل في سبيل الإصلاح) التي كان لصورها أصداء، وألفت في الكلام عنها كتب، منها كتاب (الافصاح عن رسائل الإصلاح) للشيخ أحمد الصابوني الحلبي.

() () () () ()
)

() () () ()
.(

":

(α)

()

(1930) 1349

()

(1936)

()

)

()

(

()

()

(1387)

()

()

()

:

()

()

()

-

()

)

()

.(

()

()

()

(1347)

(1345)

()

()

()

1394 () :23

...

4

3

:

..

³ أقيى: داوم على شرب القهوة.
⁴ الشنف القرط (الحلق) وهذا التعبير هنا على المجاز.

()

()

⁵ الرائي والراني: كلمتان وضعتهما للتلفزيون، وهما (اسم فاعل) بمعنى (اسم المفعول) على المجاز العقلي، كقوله تعالى: "فهو في عيشة راضية..."، أي: في عيشة مرضية.

{ } :

{ } ..

6

:

() () :

7

() :

() : () :

(.. . .)⁸ :

.(

()

()

()

⁶ الذي جاء في أكثر كتب اللغة: ان لامها أصلية، وذلك خلافا لما في (القاموس المحيط) للفيروز ابادي.
⁷ اذا قلت (أنا) فان جسدي جزء من ال (انا) ولكن ليس كل ال (انا) لأن المرء قد تبتز يده ورجلاه ولا تنقص ال (أنا) بالنسبة اليه ونفسي – أي ميولي وعواطفي – ولذاتي وآلامي، جزء من ال (انا) ولكن ليس كل ال (انا)، لأن المشاهد ان الانسان يبذل عواطفه وميوله، وان ما يلذني اليوم وأنا على عتبة السبعين، ما كان يلذني وأنا شاب وما كان يؤلمني وأنا شاب، لم يعد يؤلمني اليوم.

فالجسد اذن يتبدل – حتى لا تبقى فيه خلية مما كان فيه قبل سنين – والنفس تتبدل آمالها وآلامها – فما الشيء الذي لا يتبدل في، والذي هو (انا) على التحقيق؟ هو الروح، وما الروح؟

الله أطلعنا على كثير من وظائف أعضاء الجسم وأسرارها، وأمراض وعلاجها، وعلى كثير من أحوال النفس وعوارضها وأمراضها. وقال لنا ان من النفوس الأمانة بالسوء واللؤامة والمطمئنة وان النفس ذائقة الموت، ولكنه لم يطلعنا على شيء من أحوال الروح لأنها من أمر ربي.

الروح لا تخضع لقيود الزمان والمكان. فقد بنام النائم ربع ساعة أمامك، فيرى أنه سافر الى اميركا أو الهند، وعاش عشرين أو ثلاثين سنة، وأحس بأقصى السرور أو بمنتهى الألم، فكيف دخلت عشرون سنة في عشرين دقيقة؟ كيف تداخل المكانان؟ هذا مثال لعذاب القبر والنعيم.

الروح لا يؤثر فيها المرض ولا الصحة، الروح هي التي كانت موجودة قبل ارتباطها بهذا الجسد وبهذه النفس. وستبقى بعن تحلل الجسد، وفناء النفس. – فأما اذن الروح – وقد مدت لي هذه المعاني وأنا أعد لكتاب الطبيعة الخامسة.

⁸ ويحس مثل ذلك من يريد القفز من فوق حفرة أو ساقية، وهو يرجو الوصول ويخشى السقوط، ويسمع من نفسه صوتين يتعاقبان: ثب.. ارجع. ثب.. ارجع. فان وثب عند قول: (ثب) ولم يتردد نجح. وان تردد حتى جاء قول: (ارجع) ووثب.. سقط، وهذا مجرب.

()

()

()

()

- -

()

":

"

:

.

()

()

:

.

.

.

..

:

..

-

-

.

.

.

:

":

":

":

":

..

:

()

9 ()

()

()

()

() () () ():

()

()

)

()

(

10()

()

()

()

"

":

⁹ تجوز النسبة إلى الجمع اذا جرى مجرى العلم، فنقول: (حقوق دولية)، و (قوانين عمالية)، و (مظاهرات طلابية)، و (مسائل عقائدية). كما قالوا كذلك: (عالم أصولي)، و (رجل أنصاري)، و (مائدة ملوكية)، و (رسائل اخوانية)..
¹⁰ والشياطين من الجن.

() :

()

:

.()

¹¹

)

()

(

:

:

(2,5)

:

()

()

.()

()

()

()

()

¹¹ وتحديد وقتها وبيان كفيتهما يكون بعد.

() . ()
()

12 ()

- -

" () () . () : ()

()
() () () :
() () ()

() : () :

¹² النفاق هو اظهار الايمان. واطنان الكفر. وليس منه قوله صلى الله عليه وسلم: آية المنافق ثلاث الخ...". فمن أخلف الوعد، وكذب القول، او خان الامانة، لا يعتبر بهذا وحده كافرا، وانما هو نفاق اجتماعي، غير النفاق الأصلي، نفاق العقيدة الذي ذكرناه.

()

()

:

. { }

:

. { }

()

:

.

-

-

-

:

15

()

16

:

¹⁴ القياس: ان نقول في النسبة إلى الدبهيية (بدهي)، ولكن علماعنا استعملوا من القديم كلمة (بدهيي) و (طبيعي)، كما يستعملها جمهور الناس اليوم. وانا اوثر أن استعمل العامي الفصيح، تنبيهها على فصاحته، وقد نبهت في حواشي كتبي إلى عشرات وعشرات من هذه الكلمات.

¹⁵ نقص شيئاً منه بمعنى أنقص.

¹⁶ استاذن قارئ كتابي: ان امهد لذكر هذه القواعد، بكلمة ليست من موضوع هذا الكتاب، ولكنها تبين قصتها، وكيف وصلت إليها. وتقصيل ذلك: أنني كنت أدرس الأدب العربي في بغداد قبل الحرب الثانية، فكلفت في النصف الثاني من العام أن أدرس معه الدين، وكان منهج الدين سورا من القرآن تفسر وتشرح.. فقبلت ودخلت فاذا الفصل في هرج ومرج، وكان عهدي به في درس الأدب، هادئاً ساكناً، واذا الطلاب يتخذون من درس الدين مسلاة ومضيعة للوقت، وأدركت ان سبب ذلك ضعف الايمان في نفوسهم. فقلت لهم: ارفعوا المصاحف واسمعوا، والهمني الله الهاما مفاجئا، بلا اعداد سابق بحثا جديدا في الايمان، وضعت فيه بعض هذه القواعد، ونشرت خلاصته في الرسالة سنة (1937) أو سنة (1938)، وهو في كتابي: (فكر ومباحث). ولما كلفت وضع مناهج مدراس الأوقاف في سورية (أيام الوحدة)، ووضعها كلها وحدي، وطبقت كما وضعتها، أدخلت هذه القواعد في المنهج، ودللت على ما كتبتة ليكون مرجعا، فأخذ أحد المؤلفين في العقائد وادعاه لنفسه، ووضع في كتابه، ولكن لم يهتد إلى ما أريده منه، فمشى في أول الطريق وضاع في آخره. فلما أحلت على المعاش (وكنت مستشار محكمة النقض)، وذهبت إلى الرياض، ثم إلى مكة، أدرس في كلية التربية فيها، رجعت إلى هذه القواعد، وزدت فيها حتى بلغت ثمانى قواعد، هي التي أذكرها هنا.

() -

()

:

()

()

()

()

:

:

:

-1

-2

()

:

- -

18

()

()

-3

()

()

()

()

()

:

:

()

:

()

-
- -

()

()

19

()

¹⁹ المقصود البعد الحقيقي، أما ما ذهب إليه (انشتاين) من اعتبار الزمان بعداً رابعاً، فهو شيء اعتباري لا حقيقي.

!

()

()

()

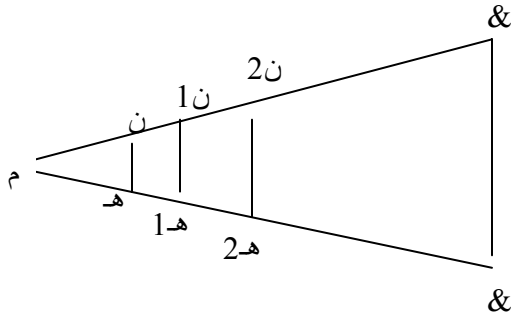

()

()

(&)

(& &)

(2 2) (1 1) ()

!

()

()

)

()

20

(

:

²⁰ بقيت هذه الرسالة (المقصد الأسني في شرح أسماء الله الحسنى) في مكتبتي أكثر من ثلاثين سنة، لم أجد دافعاً إلى قراءتها، ثم أخذتها فوجدت فيها شيئاً عجبياً من عبقرية الغزالي. فهو يتكلم عن الاسم والمسمى والصلة بينها ويربط بين أسماء الله وسلوك المسلم بأسلوب جديد وطريقة مبتكرة. وهذا شأن الغزالي في كل موضوع يكتب فيه وإن كان في كتابه العظيم (الاحياء) كثير من الصوفيات المخالفة للسنة، وكان فيه كثير من الأحاديث التي لا أصل لها، وكان أثره في نفس قارئه العزلة والخمول، والبعد عن روح المغامرة والجهاد. مع انه ألف في عهد الحروب الصليبية، التي وجب فيها الجهاد على الرجال والنساء، كما هو واجب الآن، لاجراج الكافر من أرض المسلمين التي يحتلها. وأنا أقول بأن الغزالي أعظم مفكر اسلامي، ولكنه ليس بمعصوم - والانصاف العلمي يستوجب ذكر عيوبه المعدودة - وكفى المرء نبلاً أن تعد معايبه.

()

()

:

()

()

()

()

()

()

()

()

²⁶ المثل العليا: نظرية لافلاطون معروفة (Idé alisme)، ومنها جاء قولهم: "شيء مثالي"، وهو (Idéal).
²⁷ النموذج التجاري: هو تعريف للاصطلاح الفرنسي: (Echantillon) وتلفظ: (اشانتيون)

: :

.

:

()

:

() : .()
() :

.

()

- ()

() .

-

) ()

()

.()

:

...

(

: ()

:

!

:

" "

-

-

{

}

!

!

-

-

.{

}

:

()

: - -

28

()

(²⁹)

()

!

!

!

()

:

-

:

! { }

() :

()

()

()

()

²⁸ مذهب ديكرت في الشك: لم يكن جديداً، فهو مسبوق اليه. راجع (المنقذ من الضلال) للغزالي.
²⁹ "je pense donc je suis".

()

() () () :

.. :

!! :

!! :

! () () () !

..

()

³⁰ أذكر في معرض هذا الحديث أن ابوللو (9) التي وصلت إلى القمر، قطعت في الذهاب والاياب أربع مئة ألف كيل (كيلومتر)، أي: مدة ثانية وثلاث ثانية فقط بالزمن الضوئي!

()

()

() ()

()

(1800)

() :

()

()

³¹ هذا الذي قلته عن السماء: شيء فهمته من آيات الكتاب، وسنن الله في الفلك التي كشفها العلماء، ولم أجد من قال به، وقد فصلت القول فيه في غير هذا الكتاب.
³² هذه الأجسام الصغيرة: يسمونها الكهارب (الالكترونات).

.....
: { .. }
:

33

()

()

() .

()

-1

.()

-2

(³⁴)

()

()

()

!

()

³⁵()

³³ أعني النوع المعروف منها.
³⁴ البساطة في اللغة السعة ولكني قصدت بها المعنى العامي.
³⁵ قصة مدام كوري وزوجها. وأرجو أن يقرأ الطلاب هذا الكتاب، ليروا كيف يكون الصبر على تحصيل العلم. وفي سير علمائنا الأولين مئات الأمثلة على مثل هذا الصبر، وعلى الاخلاص للعلم والجد فيه.

()

-3

()

()

-4

-5

()

36

()

()

:(³⁷)

)

³⁶ الدليل السمعي: هو آية من كتاب الله تعالى، أو حديث ثابت من أحاديث رسول الله صلى الله عليه وسلم.
³⁷ وكما يعتقد نساء إيطاليا، ان من تتناول بكلتا يديها إلى نافذة ضريح أحد القديسين، يزول عقمها اذا كانت عقيما. ولنساء أوربا وأميركا اعتقادات أغرب من هذا.

:

:

(:)

- -

:

{... }

()

³⁸ ولو ان مسلما شرب الخمر وهو معتقد حرمتها معترف بذنبه، وآخر ادعى ان شراب الليمون - مثلا - حرام، لكان ذنب من حرم الحلال بلا دليل، أكبر من ذنب من ارتكب الحرام بلا انكار لحرمة. ولقد قرن ذلك في القرآن بالشرك: **وقال الذين أشركوا لو شاء الله ما عبدنا من دونه من شيء نحن ولا آباؤنا ولا حرمنا من دونه من شيء**.

()

:

}

()

{

{

}

.(

)

.(

)

:

()

{ } { } { } { } { }

()

()

{ }

()

:

" " : .{ } : -1

()

: -2

:

.{ }:

()

()

()

.{ }:

()

()

:

{ }

.{ } { } { }

}: -3

.{ }:

()

} .{ } { }:

.{

:

³⁹ يضح: هي الفعل المضارع من الفعل الماضي (وضح). ومثلها: وعظ - يعظ.
⁴⁰ ومن جمعها كلها، وألقاها على التلاميذ، فقد جانب طريقة السلف لا سيما اذا ضم اليها أحاديث الأحاد المروية في مثلها - والتي لا تعتبر دليلا قطعيا في أمور العقائد.

:

:

.⁴¹() ()

:

()

:

()

- -

" " :

:

:

()

⁴¹ التأويل: من آل الأمر إلى كذا أي: صار، وأوله اليه (على وزن فعل) أي: صير، ولفظ (التأويل) جاء في القرآن بمعنيين: تأويل لفظي أي بيان ما ينتهي اليه معنى اللفظ (ذلك تأويل ما لم تستطع عليه صبرا) وتأويل عملي – أي بيان ما تنتهي اليه الحال (يوم يأتي تأويله) ومن هنا فرق المتأخرون بين التأويل والتفسير، فالتأويل ما بينا والتفسير كشف المعنى من فسر (مثل سفر) أي انكشف.

() .

()

42

()

{ } :

:

:

⁴² وهذا لا يعارض ما ذهب اليه الحنفية من صحة الوضوء بلا نية، لمن غسل أعضاء الوضوء كلها لأن (الوضوء) ليس عبادة مستقلة، ولكنه شرط لهذه العبادة، كما يشترط لها: طهارة الثوب والمكان، وستر العورة، وذلك كله يصح ولو بلا نية.

:

:

()

()

:

()

()

()

:

(

)

:

:

:

:

()

:

:

:

() ()

()

" :

" :

(43)

" :

" :

{ :

{ ... }

{ ... }

(:)⁴⁴

{ }

() :

() :

)⁴⁵ () () :

(

⁴³ وليس تحت يدي وأنا أكتب هذا الكتاب، شيء من المراجع لأرجع اليه في تذكر ما نسيت، ما عندي الا كتاب الله وكفى به مرجعا.
⁴⁴ وليس المراد القلب المادي الذي يسخ الدم لأنحاء الجسم، بل المراد مكان الفكر والمشاعر من الانسان.
⁴⁵ الجزء الثالث - صفحة (307) من الطبعة الاميرية.

:

:

}.{

}.{

}.{

}.{

}.{ }:

}.{ }:

.() () ()

:

}.{ }:

}.{ }:

: , " : .{

}.{ }:

46

" : " "

⁴⁶ واحتجوا خطأ بقوله: **واتقوا الله ويعلمكم الله** مع أنها جملة من آية، من قرأها كلها أدرك أنها لا تؤدي هذا المعنى. ولو فرض أنه يحتج بهذه الجملة وحدها، وإن العلم يكون بالتقوى بلا تعلم، فإنه يرد عليهم أن التقوى إنما تكون بفعل المأمور به شرعاً، ومن المأمور به طلب العلم، فمن لم يعمل بهذا الأمر لا يكون تقياً.

()

:

{ ... }

... "

"

() :

:

{ ... }

..

{... }:

... }
{...

:

() ():

{ }:

{ }

() }

{...

!

:

!

48

:

}: .

()

{...}

...

}

{...⁴⁹ .

⁴⁸ من هذا التبديل ان نقول يوماً (ديموقراطية الاسلام)، ونقول في يوم آخر (اشتراكية الاسلام). وبذلك ندور كلما دارت الأيام، ونساير هوى الحكام.
⁴⁹ وإلى جانب هذا الجهاد لا ينسون قوله تعالى: لا ينهاكم الله عن الذين لم يقاتلوكم في الدين ولم يخرجوكم من دياركم ان تبروهم وتقسطوا اليهم .

:

()

:

}:

.{

}:

.{...

50

:

}

.{...

...

...

:

⁵⁰ الأول ضال ولكن الثاني مغضوب عليه. واليهود من (المغضوب عليهم)، لأنهم عرفوا الحق وخالفوه، فلما جاءهم ما عرفوا كفروا به... .

:

.

... ..

()

."

":

."

":

()

.

.

.

.

()

.

:

()

.

.

.

.

.

.

.

()

()

{ }

)

()

-

-()

(

(

)

:
 " ;
 " ...
 :()
 . { } :
 () :
 .
 .
 .
 :
 . { ... }
 . { ... }
 :
 :
 . { ... } :
 . { ... } :
 :
 . { ... } :

:

()

()

()

:

- -

{

}

{

:

:

()

()

:

()

()

()

()

:

⁵² الأحاديث التي يرويها واحد عن واحد لا نستطيع أن نجزم بأن الرسول قد نطق بها كما نجزم بصحة نص القرآن لذلك نحكم بكفر من يكذب شيئاً من القرآن ولا نحكم بكفر من ينكر شيئاً من هذه الأحاديث.
⁵³ في الفصول الأولى من الكتاب: جعلت الكلام عاماً للمسلم وغير المسلم، واعتمدت فيه على أدلة العقل أكثر من أدلة النقل، فلما وصلت إلى شعب الإيمان، وصار الكلام موجهاً – على الغالب – للمؤمن، جعلت الاعتماد على الأدلة السمعية، وأكثرت الاستشهاد بالآيات.
⁵⁴ وقال قوم في ذلك: بل هو البعث لقوله تعالى: **وأخرجت الأرض أثقالها** . والقولان محتملان، ولا أجزم.. بل أقول: "الله أعلم...".

- - : .
" " "
" " "

:

}.
{

... }:
. { ...
. { }.

- - ..

. { }
}:

. { .. }:

. () () : . () ()
() () () () . () : () () :
() () () () . ()
}: { .. } : ... ()
. { !

} : () .{

} :

.{

} :

.{ }{

:

()

55

()

()

:

.{ } : }{ } : .{

.{ } .

" 56 " : :

()
":

" .. : :

. : }
. {

.{ } : ()
: - - :

{ } : :

()

57

:

{ }

{.

()

() - -

58

}

{...

:

()

}: ..

{.

{.

}:

:

{.

}. .

⁵⁷ ولو فكر فيها العاقل لاستقيحها، واستفذر موضعها، ولكن الله وضع الشهوة لئلا تمنع هذا التفكير، كما وضع البنج (أي المخدر) ليمنع الشعور بألم العملية الجراحية.
⁵⁸ في آية جهنم قال: **حتى إذا جاؤوها فتحت أبوابها** . لأنها كسجن مغلق الأبواب، فلا تفتح إلا لاستقبال داخل، أو خروج خارج أما هنا فقال: **وفتحت أبوابها... ، لأنها مفتحة الأبواب دائما، وان كان لا يدخلها أحد، الا بإذن ربها خالقها.**

()

()

.{ }:

(): ():

.()

:

...

...

}:

.{...

{ }

.{ }:

.{ }.

()

...

...

}

.{

.{ }:

.{ }: ()

...

}

.{

...

...

.."

"

.{ }.

()

...

}

.{

:

.{

}

)

()

}

.{ (

.{ }.

}{:()
. { }.
. { ... () .. }:
. { }.
}:
... ..
. {
... .. }:
. { ... }:
- -
:
.
.
.
- -
. { }
. { }:
... }:
. { ()
. { }:
.
. { }
. { }:
. { } { }:
.
..... }
. {

:

}:

}:

{...}

!{

}:

{

{...}

}

:

}:

{

}:

{

}:

}:

.

{ }:

-

{

{...}

:

}:

...

...!

{...}

{

!

}

59

}:

(

)

!

{...}

{

}

{

}:

⁵⁹ من الناس من يضع همزة هذه الكلمة على الألف (فليجأون)، وهو غلط، ومنهم من يضعها على مدة هكذا: (يلجئون)، إذ يرسمون الهمزة على (كرسي) بعد الجيم والصواب (فيما أرى) هو ما رسمتها عليه.

}:

.{

}. .

.{

.{

}:

:

}:

.

...

...

.{...

...

:

.

}

...

.{...

:

()

.

.

()

)

)

(

)

}

.{...

(

)

(

.{...!

}:

()

:

:

()

:

:

(1931)

()

!!" ... "

:

:

:

- -

-1

-2

62

-3

}:

-4

.{

}:

.{

}:

.{

⁶² من القواعد المعروفة عند أهل المصطلح: ان الرسول صلى الله عليه وسلم لا يقول ما يناقض القرآن، ولا ما يخالف الواقع المشاهد، فان روى عنه حديث مناقض للقرآن، أو يخالف الواقع المشاهد، نحكم أن الرسول لم يقله، ولو روي بسند صحيح.

-1

}:

{.

}:

{.

:

-2

:

"

":

...

64

:

65

⁶⁴ يسرع السائق حتى اذا اصطدم، قال: انه القدر، ويهمل التلميذ، فاذا رسب، احتج بالقدر.
⁶⁵ (هم) تأكيد، و (علماءها) خبر كان.

⋮
()

()

()

()

"Metaphysique"

- ()

.()

.{ }

()

⋮

:

-

-

() -

{.

}

:

66

{.

}:

67

()

() ()

⁶⁶ أي في قوة الاحتجاج بهما.
⁶⁷ ومن اعتقد من اتباع الفرق المنسوبة إلى الإسلام، ان الذي في المصاحف ليس القرآن كله، وان من القرآن ما ليس في المصحف التي يتداولها المسلمون، كفر وخرج من ملة الإسلام، الا ما كان من الآيات التي قال قوم أنها منسوخة التلاوة، ولم يثبت ذلك بخبر متواتر.

()

:

.

:

.

:

:

-1

.

-2

.

-3

.

:

:

:

:

-1

68

-2

()

:

:

()

(la morale)

69

⁶⁸ وهذا، اذا كان النص آية من القرآن، وليس في القرآن آية تدل دلالة قطعية على نفي أمر حكم العقل بوجوده حكماً قطعياً. وإما ان كان النص حديث أحاد (أي نقله واحد عن واحد)، فاننا نجزم أن الرسول لم يقله، ولو نقله رجال الصحيح، لأن الرسول صلوات الله عليه لا يقول ما يخالف الواقع المحسوس. انظر كتاب الحكم "Maximes" لمؤلفه "Laroche Faucold" لاروشفوكلد.

⁶⁹

:

:

:

-1

()
()

()

{ : }

-2

-3

}:

()

{

-4

...

}:

{...

}.

-5

{

...

}:

-6

{

74

}:

-7

{

}: -8

.{ }:
-9

.{ }:
-10

.{

:

. { }:
:

.{ }:
:

.{ }:
:

:

-1

.{ }:
-2

:
-3

{... }
-4

... }:
-4

.{ }:
.

}:
.

{...
.

{... }:
()

{... }:
.

.{ }:
.

}:

.{

.{ () }

-5

...

.{...

}:

}:

.{

...

}:

.{..

:)

}:

-6

}.{ }:

(

.{

.{...

:

.

.

}. .

.{

,

()

}:

.{

()

-2

:

()

()

()

-3

:

":

"

-4

()

-

-

76

":

:

}:

...

{...}

⁷⁶ ولعل الحديث الوارد في الذباب اذا سقط في الاناء من هذا القبيل، والدليل على ذلك لم يقل احد أن غمس جناحي الذبابة واجب، وان مخالفة هذا الأمر - وعدم غمسه.

.
 .{ ... }:
 .{... }:
 .
 .{... }
 .{... }
 }:
 .{
 :
 " :
 : () "
 .
 :
 ()
 .
 .
 ()
 .
 - - ()
 . ()

78

(⁷⁹)

!

()

()

{

}

⁷⁸ الهمزة هنا تكتب على واو بعدها واو الجمع، ويرى (المبرد) صاحب الكتاب (الكامل) كتابتها مفردة، وجرى على هذا المدرسون في مصر. والأول هو الأصح فيما أرى.
⁷⁹ أي سنن الله في الكون.

()

:

!

()

{ }:

80

:

:

}:

{

()

81

⁸⁰ الاسلام له معنى عام، ومعنى خاص ومعنى أخص. فالمسلم بالمعنى العام: كل من اتبع رسولا، وقت رسالته. والمسلم بالمعنى الخاص: من اتبع رسالة محمد. وبالمعنى الأخص: ما ورد في حديث (جبريل)، الذي شرح معنى الايمان والاسلام والاحسان، واطلاق الاسلام هنا بالمعنى العام.
⁸¹ ومن تصفح سير أدياء الافرنج رآها كلها كذلك، اسكندر دumas وبودليير، وبيرون، . وسير قوادهم كذلك، من نابليون بونابارت إلى أصغر قائد عندهم.

:

:

.

.

(⁸²)

-

-

.

-

-

."

()

":

.

()

.

"

":

.

.

.

⁸² النورية هي العجربة. والنور منتشرون في آسية واوروبية، وأظهر الأقوال، أن أصلهم من الزط الذين أسكنهم الحجاج بن يوسف الثقفي أواسط العراق، وقاموا - من بعد - بثورتهم المشهورة.

()

83

84

⁸³ الفتاة البولونية: هي (ماري فاليفسكا) وقصتها مشهورة، حتى لقد أخرجت بها الافلام للسينما.
⁸⁴ اللدات: المتقاربون في السن، وتكون اللدات للرجال والاتراب للنساء، و (لدة) من (ولد)، مثل (عدة) من (وعد).

.() :

! ..

85

86

":

()

...

() ()

(

):

:

..

":

":

":

":

":

":

85 اقرأ كتاب (نداء للجنس اللطيف) للسيد رشيد رضا.
86 الصرعة: مدمن المصارعة ومحترفها. والمعنى المراد: ان قوة الاعصاب التي يملك بها المرء نفسه عند الغضب، أكبر من قوة المصارع الذي يغلب بها خصمه عند الميارة.

!

.

..

(

)

!

!

(

)

."

":

."

"

."

":

:

!"

":

!

"

":

... : " " :
" " :
...
:
:
! " :
() ()
() () () () ()
() () ()
() () () ()
() () () ()

⁸⁷ دور نسائه التسع: مكانها في الحجرة الشريفة، التي دفن فيها، ومساحتها في حدود ما ذكرت.

!

!

..

:

.{...

}:

!

()

:

() () () :

.() ()

}:

.{...

...

() ()

() .() ()

- -

{ }:

. : {... }:

:

":

."

."

{... }

